



SMART SOUNDBAR 300

Please read and keep all safety, security, and use instructions.

CE Bose Corporation hereby declares that this product is in compliance with the essential requirements and other relevant provisions of Directive 2014/53/EU and all other applicable EU directive requirements. The complete declaration of conformity can be found at: www.Bose.com/compliance

Important Safety Instructions

1. Read these instructions.
2. Keep these instructions.
3. Heed all warnings.
4. Follow all instructions.
5. Do not use this apparatus near water.
6. Clean only with a dry cloth.
7. Do not block any ventilation openings. Install in accordance with the manufacturer’s instructions.
8. Do not install near any heat sources such as radiators, heat registers, stoves, or other apparatus (including amplifiers) that produce heat.
9. Only use attachments/accessories specified by the manufacturer.
10.  Use only with the cart, stand, tripod, bracket, or table specified by the manufacturer, or sold with the apparatus. When a cart is used, use caution when moving the cart/apparatus combination to avoid injury from tip-over.
11. Unplug this apparatus during lightning storms or when unused for long periods of time.
12. Refer all servicing to qualified personnel. Servicing is required when the apparatus has been damaged in any way, such as power-supply cord or plug is damaged, liquid has been spilled or objects have fallen into the apparatus, the apparatus has been exposed to rain or moisture, does not operate normally, or has been dropped.

WARNINGS/CAUTIONS



This symbol on the product means there is uninsulated, dangerous voltage within the product enclosure that may present a risk of electrical shock.



This symbol on the product means there are important operating and maintenance instructions in this guide.



Do not ingest battery, chemical burn hazard. The remote control supplied with this product contains a coin/button cell battery. If the coin/button cell battery is swallowed, it can cause severe internal burns in just 2 hours and can lead to death. Keep new and used batteries away from children. If the battery compartment does not close securely, stop using the remote control and keep it away from children. If you think batteries might have been swallowed or placed inside any part of the body, seek immediate medical attention. To avoid risk of explosion, fire or chemical burn, use caution in replacing the battery and replace only with an agency approved (e.g., UL) CR2032 or DL2032 3-volt lithium battery. Properly and promptly dispose of used batteries. Do not recharge, disassemble, heat above 212° F (100° C) or incinerate.



Contains small parts which may be a choking hazard. Not suitable for children under age 3.



This product contains magnetic material. Consult your physician on whether this might affect your implantable medical device.

- To reduce the risk of fire or electrical shock, do NOT expose this product to rain, liquids or moisture.
- Do NOT expose this product to dripping or splashing, and do not place objects filled with liquids, such as vases, on or near the product.
- Keep the product away from fire and heat sources. Do NOT place naked flame sources, such as lighted candles, on or near the product.
- Do NOT make unauthorized alterations to this product.
- Do NOT use a power inverter with this product.
- The speaker wire and interconnect cables included with this system are not approved for in-wall installation. Please check your local building codes for the correct type of wire and cable required for in-wall installation.
- Where the mains plug or an appliance coupler is used as the disconnect device, the disconnect device shall remain readily operable.



仅适用于 2000m 以下地区安全使用
Use at altitude less than 2000 meters only.

- Only use the following hardware to mount this product: Bose Soundbar Wall Bracket
- Do not mount on surfaces that are not sturdy, or that have hazards concealed behind them, such as electrical wiring or plumbing. If you are not sure about installing the bracket, contact a qualified professional installer. Ensure the bracket is installed according to local building codes.
- Due to ventilation requirements, Bose does not recommend placing the product in a confined space such as in a wall cavity or in an enclosed cabinet.
- Do not place or install the bracket or product near any heat sources, such as fireplaces, radiators, heat registers or other apparatus (including amplifiers) that produce heat.
- The product label is located on the back of the soundbar.

NOTE: This equipment has been tested and found to comply with the limits for a Class B digital device, pursuant to Part 15 of the FCC Rules. These limits are designed to provide reasonable protection against harmful interference in a residential installation. This equipment generates, uses, and can radiate radio frequency energy and, if not installed and used in accordance with the instructions, may cause harmful interference to radio communications. However, there is no guarantee that interference will not occur in a particular installation. If this equipment does cause harmful interference to radio or television reception, which can be determined by turning the equipment off and on, the user is encouraged to try to correct the interference by one or more of the following measures:

- Reorient or relocate the receiving antenna.
- Increase the separation between the equipment and receiver.
- Connect the equipment into an outlet on a circuit different from that to which the receiver is connected.
- Consult the dealer or an experienced radio/TV technician for help.

Changes or modifications not expressly approved by Bose Corporation could void the user's authority to operate this equipment.

This device complies with part 15 of the FCC Rules and with ISED Canada license-exempt RSS standard(s). Operation is subject to the following two conditions: (1) This device may not cause harmful interference, and (2) this device must accept any interference received, including interference that may cause undesired operation.

This equipment should be installed and operated with a minimum distance of 20 cm between radiator and your body.

This device for operation in the band 5150 – 5250 MHz is only for indoor use to reduce the potential for harmful interference to other co-channel mobile satellite systems.

CAN ICES-3(B)/NMB-3(B)

The product, in accordance with the Ecodesign Requirements for Energy Related Products Directive 2009/125/EC, is in compliance with the following norm(s) or document(s): Regulation (EC) No. 1275/2008, as amended by Regulation (EU) No. 801/2013.

Required Power State Information	Power Modes	
	Standby	Networked Standby
Power consumption in specified power mode, at 230V/50Hz input	< 0.5 W	Wi-Fi®, <i>Bluetooth</i> ® < 2.0 W
Time after which equipment is automatically switched into mode	< 2.5 hours	≤ 20 minutes
Power consumption in networked standby if all wired network ports are connected and all wireless network ports are activated, at 230V/50Hz input	N/A	< 2.0 W
Network port deactivation/activation procedures. Deactivating all networks will enable standby mode.	<p>Wi-Fi®: Deactivate by pressing and holding the Mute button and <i>Bluetooth</i>® button on the remote until the light bar on the soundbar pulses white twice then fades to black. Repeat to reactivate.</p> <p>Bluetooth®: Deactivate by clearing the pairing list by pressing and holding the <i>Bluetooth</i>® button on the remote for 10 seconds. Activate by pairing with a <i>Bluetooth</i>® source.</p>	

For Europe:

Frequency bands of operation 2400 to 2483.5 MHz, 5150 to 5350 MHz, and 5470 to 5725 MHz.

Maximum transmit power less than 20 dBm EIRP.

Maximum transmit power is below regulatory limits such that SAR testing is not necessary and exempt per applicable regulations.

This device is restricted to indoor use when operating in the 5150 to 5350 MHz frequency range in all EU Member States listed in the table.

									
BE	DK	IE	UK	FR	CY	SK	HU	AT	SE
BG	DE	PT	EL	HR	LV	LT	MT	PL	
CZ	EE	FI	ES	IT	RO	LU	NL	SI	



This symbol means the product must not be discarded as household waste, and should be delivered to an appropriate collection facility for recycling. Proper disposal and recycling helps protect natural resources, human health and the environment. For more information on disposal and recycling of this product, contact your local municipality, disposal service, or the shop where you bought this product.

Management Regulation for Low-power Radio-frequency Devices

Article XII

According to “Management Regulation for Low-power Radio-frequency Devices” without permission granted by the NCC, any company, enterprise, or user is not allowed to change frequency, enhance transmitting power or alter original characteristic as well as performance to an approved low power radio-frequency devices.

Article XIV

The low power radio-frequency devices shall not influence aircraft security and interfere legal communications; If found, the user shall cease operating immediately until no interference is achieved. The said legal communications means radio communications operated in compliance with the Telecommunications Act.

The low power radio-frequency devices must be susceptible with the interference from legal communications or ISM radio wave radiated devices.



Please dispose of used batteries properly, following local regulations.
Do not incinerate.

China Restriction of Hazardous Substances Table

Names and Contents of Toxic or Hazardous Substances or Elements						
Part Name	Toxic or Hazardous Substances and Elements					
	Lead (Pb)	Mercury (Hg)	Cadmium (Cd)	Hexavalent (CR(VI))	Polybrominated Biphenyl (PBB)	Polybrominated diphenylether (PBDE)
PCBs	X	0	0	0	0	0
Metal Parts	X	0	0	0	0	0
Plastic Parts	0	0	0	0	0	0
Speakers	X	0	0	0	0	0
Cables	X	0	0	0	0	0
This table is prepared in accordance with the provisions of SJ/T 11364. O: Indicates that this toxic or hazardous substance contained in all of the homogeneous materials for this part is below the limit requirement of GB/T 26572. X: Indicates that this toxic or hazardous substance contained in at least one of the homogeneous materials used for this part is above the limit requirement of GB/T 26572.						

Taiwan Restriction of Hazardous Substances Table

Equipment name: Powered Speaker, Type designation: 432552						
Restricted substances and its chemical symbols						
Unit	Lead (Pb)	Mercury (Hg)	Cadmium (Cd)	Hexavalent chromium (Cr+6)	Polybrominated biphenyls (PBB)	Polybrominated diphenyl ethers (PBDE)
PCBs	-	○	○	○	○	○
Metal Parts	-	○	○	○	○	○
Plastic Parts	○	○	○	○	○	○
Speakers	-	○	○	○	○	○
Cables	-	○	○	○	○	○

Note 1: "○" indicates that the percentage content of the restricted substance does not exceed the percentage of reference value of presence.

Note 2: The "-" indicates that the restricted substance corresponds to the exemption.

Date of Manufacture: The eighth digit in the serial number indicates the year of manufacture; "0" is 2010 or 2020.

China Importer: Bose Electronics (Shanghai) Company Limited, Part C, Plant 9, No. 353 North Riyang Road, China (Shanghai) Pilot Free Trade Zone

EU Importer: Bose Products B.V., Gorslaan 60, 1441 RG Purmerend, The Netherlands

Taiwan Importer: Bose Taiwan Branch, 9F-A1, No. 10, Section 3, Minsheng East Road, Taipei City 104, Taiwan
Phone Number: +886-2-2514 7676

Mexico Importer: Bose de México, S. de R.L. de C.V., Paseo de las Palmas 405-204, Lomas de Chapultepec, 11000 México, D.F. Phone Number: +5255 (5202) 3545

Input Rating: 100-240V ~ 50/60Hz, 100W

The CMIIT ID is located on the product label on the back of the soundbar.

California: Contains lithium ion battery with Perchlorate Material - special handling may apply.
See www.dtsc.ca.gov/hazardouswaste/perchlorate

Please complete and retain for your records

The serial and model numbers are located on the back of the soundbar.

Serial number: _____

Model number: _____

Please keep your receipt with your owner's guide. Now is a good time to register your Bose product.
You can easily do this by going to global.Bose.com/register

Security Information

This product is capable of receiving automatic security updates from Bose. To receive automatic security updates, you must complete the product setup process in the Bose Music app and connect the product to the Internet. **If you do not complete the setup process, you will be responsible for installing security updates that Bose makes available.**

Amazon, Alexa, Amazon Music, and all related logos are trademarks of Amazon, Inc. or its affiliates.

Apple, the Apple logo, AirPlay, and Apple Music are trademarks of Apple Inc., registered in the U.S. and other countries. App Store is a service mark of Apple Inc.

Use of the Works with Apple badge means that an accessory has been designed to work specifically with the technology identified in the badge and has been certified by the developer to meet Apple performance standards.

The *Bluetooth*® word mark and logos are registered trademarks owned by Bluetooth SIG, Inc. and any use of such marks by Bose Corporation is under license.

 **DOLBY AUDIO**™ Manufactured under license from Dolby Laboratories. Dolby, Dolby Audio and the double-D symbol are trademarks of Dolby Laboratories.

Google and Google Play are trademarks of Google LLC.

 **HDMI**™ The terms HDMI, HDMI High-Definition Multimedia Interface, and the HDMI logo are trademarks or registered trademarks of HDMI Licensing Administrator, Inc.

This product contains the iHeartRadio service. iHeartRadio is a registered trademark of iHeartMedia, Inc.

This product is protected by certain intellectual property rights of Microsoft. Use or distribution of such technology outside of this product is prohibited without a license from Microsoft.

Pandora is a trademark or registered trademark of Pandora Media, Inc. used with permission.

This product incorporates Spotify software which is subject to third-party licenses found here: www.spotify.com/connect/third-party-licenses

Spotify is a registered trademark of Spotify AB.

Designed with UEI Technology™. Under License from Universal Electronics, Inc. © UEI 2000-2020

Wi-Fi is a registered trademark of Wi-Fi Alliance®.

Acoustimass, Bose, Bose Bass Module, Bose Music, Bose Noise Cancelling Headphones, Bose Smart Soundbar, Bose Soundbar Wall Bracket, Bose Surround Speakers, SimpleSync, SoundLink, SoundLink Revolve, Virtually Invisible, and Voice4Video are trademarks of Bose Corporation.

Bose Corporation Headquarters: 1-877-230-5639

©2020 Bose Corporation. No part of this work may be reproduced, modified, distributed, or otherwise used without prior written permission.

To view the license disclosures that apply to the third-party software packages included as components of your Bose Smart Soundbar 300 product:

1. On the remote, press and hold the Play/Pause button >|| and Volume up button + for 5 seconds.
2. Connect a micro-USB cable to the SERVICE port on the back of the soundbar.
3. Connect the other end of the cable to a computer.
4. On the computer, enter **<http://203.0.113.1/opensource>** in a browser window to display the EULA and license disclosure.

WHAT'S IN THE BOX

Contents 12

SOUNDBAR PLACEMENT

Recommendations..... 13
 Wall mount the soundbar 14
 Adjust audio for wall mounting..... 14

POWER

Connect the soundbar to power..... 15
 Network standby..... 15

BOSE MUSIC APP SETUP

Download the Bose Music app..... 16

EXISTING BOSE MUSIC APP USERS

Add the soundbar to an existing account..... 17
 Connect to a different Wi-Fi® network..... 17

SOUNDBAR CONTROLS

Remote functions..... 18
 Power on/off..... 19
 Sources 20
 Media playback and volume..... 21
 Voice assistant controls..... 22
 Adjust the bass 22
 Dialogue mode..... 22
 Program a third-party remote 23

VOICE ASSISTANT

Voice assistant options..... 24

Set up your voice assistant 24

Access Google Assistant..... 25

 Use your voice 25

 Use the soundbar controls..... 26

Play music with Google Assistant 27

 Choose a default audio service..... 27

Access Amazon Alexa..... 28

 Use your voice 28

 Use the soundbar controls..... 29

Control audio with Voice4Video..... 30

 Set up Voice4Video 30

BLUETOOTH® CONNECTIONS

Connect a mobile device 32

Disconnect a mobile device..... 33

Reconnect a mobile device..... 33

Connect an additional mobile device 34

Clear the soundbar device list 34

STREAM AUDIO WITH AIRPLAY

Stream audio from the Control Center..... 35

Stream audio from an app 35

SOUNDBAR STATUS

Wi-Fi status 36

Bluetooth status 36

Voice assistant status..... 37

 Microphone off light 37

Media playback and volume status 38

Update and error status 38

ADVANCED FEATURES

Disable/enable Wi-Fi capability 39

CONNECT BOSE PRODUCTS

Compatible accessories 40

Connect a Bose SoundLink *Bluetooth* speaker or
Bose Noise Cancelling Headphones 700 40

Benefits..... 40

Compatible products 40

Connect using the Bose Music app 41

Reconnect a Bose SoundLink *Bluetooth* speaker or
Bose Noise Cancelling Headphones 700 41

CARE AND MAINTENANCE

Update the soundbar 42

Replace the remote battery..... 42

Clean the soundbar..... 44

Replacement parts and accessories..... 44

Limited warranty 44

TROUBLESHOOTING

Try these solutions first 45

Other solutions 45

Reset the soundbar..... 53

APPENDIX: SETUP REFERENCE

Connection options..... 54

Connect the soundbar to your TV 55

Option 1: HDMI ARC (not provided)..... 55

Option 2: Optical..... 56

Check for sound 57

CONTENTS

Confirm that the following parts are included:



Bose Smart Soundbar 300



Remote (battery included)

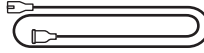

Power cord*

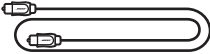

Optical cable

* May ship with multiple power cords. Use the power cord for your region.

NOTE: If any part of the product is damaged, don't use it. Contact your authorized Bose dealer or Bose customer service.

Visit: worldwide.Bose.com/Support/SB300

RECOMMENDATIONS

- Place the soundbar outside of and away from metal cabinets, other audio/video components, and direct heat sources.
- Place the soundbar directly below (preferred) or above your TV with the grille facing into the room.
- Place the soundbar on its rubber feet on a stable and level surface. For proper support, both feet must be resting on the surface. Vibration can cause the soundbar to move, particularly on smooth surfaces like marble, glass, or highly polished wood.
- If placing the soundbar on a shelf or TV stand, position the front of the soundbar as close as possible to the front edge of the shelf or stand for best sound quality.
- Keep the back side of the soundbar at least 0.4 in (1 cm) from any other surface. Blocking the port(s) on this side affects sound quality.
- Make sure there is an AC (mains) outlet nearby.
- To avoid wireless interference, keep other wireless equipment at least 1 – 3 ft (0.3 – 0.9 m) away from the soundbar.
- For best sound quality, don't place the soundbar in an enclosed cabinet or diagonally in a corner.
- Don't place any objects on top of the soundbar.

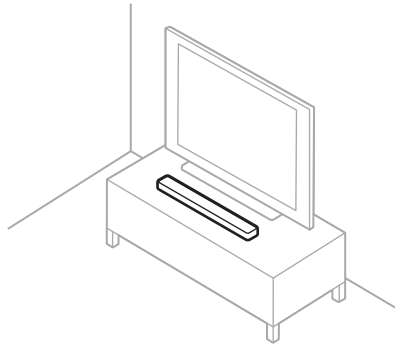

CAUTION: Do NOT place the soundbar on its front, back, or top when in use.

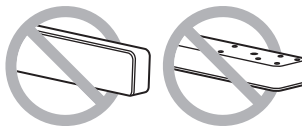

WALL MOUNT THE SOUNDBAR

You can mount the soundbar on a wall. To purchase the Bose Soundbar Wall Bracket, contact your authorized Bose dealer.

Visit: worldwide.Bose.com/Support/SB300

CAUTION: Do NOT use any other hardware to mount the soundbar.

Adjust audio for wall mounting

After you mount the soundbar, you must adjust audio for best sound quality.

On the remote, press and hold the Mute button  for 5 seconds until you hear a tone and the light bar pulses white twice.

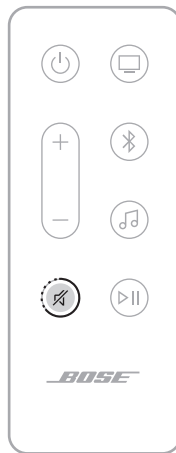

NOTE: If you remove the soundbar from the wall, repeat to return the soundbar to default audio settings.

TIP: You can also adjust audio for wall mounting using the Bose Music app.

CONNECT THE SOUNDBAR TO POWER

1. Connect the power cord to the **POWER** port on the back of the soundbar.
2. Plug the other end of the power cord into an AC (mains) outlet.

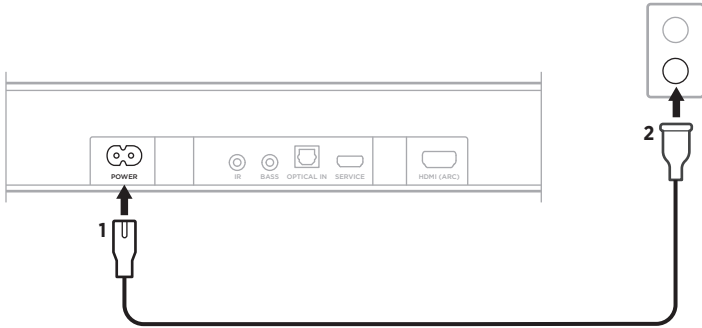

The soundbar powers on, and the light bar glows solid amber.

NETWORK STANDBY

The soundbar transitions to network standby when audio has stopped and you have not pressed any buttons for 20 minutes. To wake the soundbar from network standby:

- On the remote, press the Power button (⏻), a source button (see page 20), or the Play/Pause button (⏮) (see page 18).
- Play or resume audio using your mobile device or using the Bose Music app.
- Talk to Google Assistant or Amazon Alexa.

NOTES:

- To access your voice assistant in network standby, make sure the soundbar has been set up using the Bose Music app (see page 16) and the microphone is on (see page 37).
- You can disable the standby timer using the Bose Music app. You can access this option from the Settings menu.

The Bose Music app lets you set up and control the soundbar from any mobile device, such as a smartphone or tablet.

Using the app, you can stream music, set and change presets, add music services, explore internet radio stations, configure Google Assistant or Amazon Alexa, choose your voice prompt language, manage soundbar settings, and get new features.

NOTE: If you have already created a Bose Music account for another Bose product, add the soundbar to your existing account (see page 17).

DOWNLOAD THE BOSE MUSIC APP

1. On your mobile device, download the Bose Music app.





2. Follow the app instructions.

ADD THE SOUNDBAR TO AN EXISTING ACCOUNT

1. Open the Bose Music app.
2. On the main screen, tap +.
3. Follow the app instructions.

CONNECT TO A DIFFERENT WI-FI NETWORK

Connect to a different network if your network name or password has changed or if you want to change or add another network.

1. On the remote, press and hold the Mute button  and Bose Music app button  until the light bar glows amber.

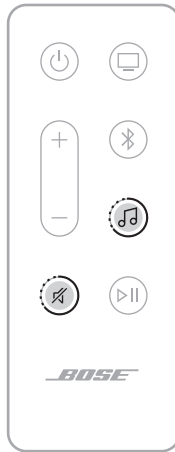

2. On your mobile device, open your Wi-Fi settings.
3. Select **Bose Smart Soundbar 300**.
4. Open the Bose Music app and follow the app instructions.

NOTE: If the app doesn't prompt you to set up the soundbar, on the main screen, tap + to add your product.

The soundbar controls are located on the top of the soundbar and on the remote.

TIP: You can also control the soundbar using the Bose Music app.

REMOTE FUNCTIONS

Use the remote to control the soundbar, *Bluetooth* connections, and Bose Music app.

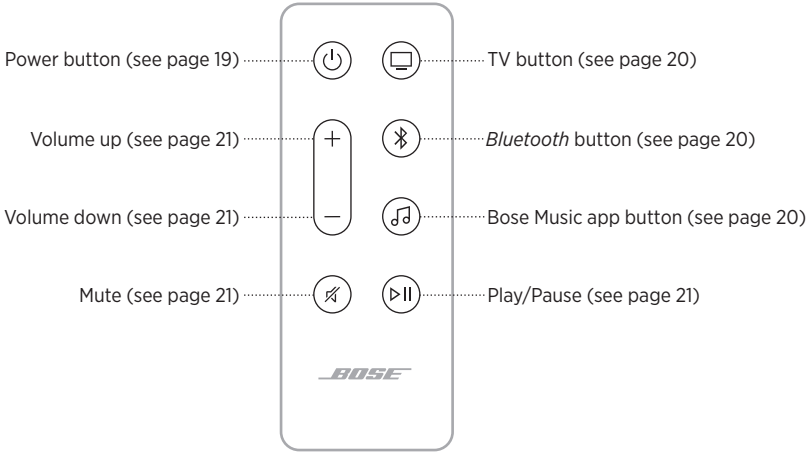

Power on/off

On the remote, press the Power button  to power the soundbar on/off.

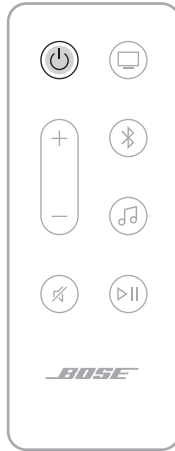

When powered on, the soundbar defaults to the last active source.

NOTES:

- When you plug the soundbar into an AC (mains) outlet, the soundbar automatically powers on.
- The first time the soundbar is powered on, the soundbar defaults to the TV  source.
- You can still access your voice assistant when the soundbar is powered off.

TIP: You can also use Voice4Video to power the soundbar on/off (see page 30).

Auto-wake (optical connection only)



You can set the soundbar to power on whenever a sound signal is received.

To toggle between auto-wake and default power settings, on the remote, press and hold  for 5 seconds until you hear a tone and the light bar pulses white twice.

TIP: You can also enable/disable auto-wake using the Bose Music app. You can access this option from the Settings menu.

Sources

You can control your TV, *Bluetooth* connections, and Bose Music app using your remote.

To select a source, press the appropriate button (TV , *Bluetooth* , or Bose Music app ) on the remote.

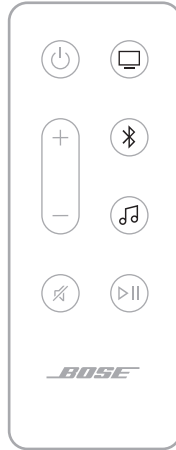

TIPS:

- You can also use Voice4Video to select your *Bluetooth* source (see page 30).
- You can also use the Bose Music app to select a source.

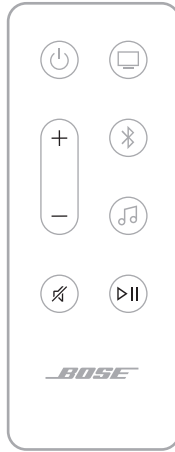

Media playback and volume



FUNCTION	WHAT TO DO
Play/Pause	<p>Press ▷ .</p> <p>NOTES:</p> <ul style="list-style-type: none"> When audio is paused, the sides of the light bar glow solid white until audio resumes. You can only play/pause audio when the Bose Music app or <i>Bluetooth</i> is your source.
Skip forward	Double-press ▷ .
Skip backward	Triple-press ▷ .
Volume up	<p>Press +.</p> <p>NOTE: To quickly increase the volume, press and hold +.</p>
Volume down	<p>Press —.</p> <p>NOTE: To quickly decrease the volume, press and hold —.</p>
Mute/Unmute	<p>Press 🔇.</p> <p>When audio is muted, the left side of the light bar glows solid white until audio resumes.</p> <p>TIP: You can also press + to unmute audio.</p>

TIP: You can also use Voice4Video to control media playback and volume for certain sources (see page 30).

VOICE ASSISTANT CONTROLS

You can use the Action button  and Microphone off button  to control Google Assistant (see page 26) or Amazon Alexa (see page 29).

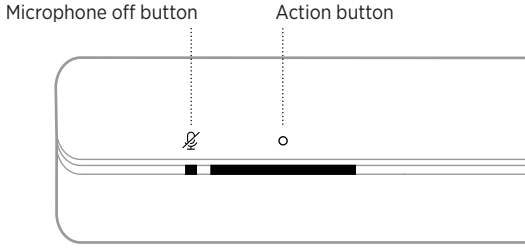

ADJUST THE BASS

To adjust the bass, use the Bose Music app.

DIALOGUE MODE

Dialogue mode improves the clarity of dialogue and vocals in movies, TV programs, and podcasts by adjusting the audio balance of the soundbar.

To enable Dialogue mode, use the Bose Music app.

NOTE: When you enable Dialogue mode, it stays enabled for your current source even if you switch to another source or power off the soundbar.

PROGRAM A THIRD-PARTY REMOTE

You can program a third-party remote, such as your cable/satellite box remote, to control the soundbar. Refer to your third-party remote owner's guide or website for instructions.

Once programmed, the third-party remote controls basic soundbar functions such as power on/off and volume.



NOTE: Not all third-party remotes are compatible with the soundbar. The remote must support IR (infrared) signals in order to control the soundbar.

VOICE ASSISTANT OPTIONS

You can set the soundbar to quickly and easily access Google Assistant or Amazon Alexa.

NOTE:

- You can't set the soundbar to access Google Assistant and Amazon Alexa at the same time.
- Google Assistant and Amazon Alexa aren't available in certain languages and countries.

PROGRAMMING OPTIONS	HOW TO USE
Google Assistant	Use your voice and/or the Action button  (see page 25).
Amazon Alexa	Use your voice and/or the Action button  (see page 28).

SET UP YOUR VOICE ASSISTANT

Before you begin, make sure your mobile device and the soundbar are connected to the same Wi-Fi network.

To set up your voice assistant, use the Bose Music app. You can access this option from the Settings menu.

NOTES:

- When setting up your voice assistant, make sure you use the same audio service account that you used in the Bose Music app.
- If you have multiple Bose Music products in your household, for a seamless voice assistant experience, Bose recommends one person use their Bose Music account and voice assistant account to set up the voice assistant for all Bose Music products.

ACCESS GOOGLE ASSISTANT

Your soundbar with Google Assistant. You can easily enjoy music at home; you can play your favorite music, control volume, and find information about the song that you are listening to, hands-free. You can also plan your day, set alarms, and control smart devices around your home – just by using your voice. Just start by saying “Hey Google” or tap the Action button  to start a conversation with Google Assistant.

For more information about what Google Assistant can do, visit:
<https://support.google.com/assistant>

NOTES:

- Google Assistant isn't available in certain languages and countries.
- For more information about playing music with Google Assistant, see page 27.

Use your voice

Start with “Hey Google,” then say:

THINGS TO TRY	EXAMPLES OF WHAT TO SAY
Enjoy entertainment	Play some music
Plan your day	Tell me about my day
Manage tasks	Wake me up at 7 a.m. tomorrow
Control your home	Dim the lights
Get answers	What's the weather this weekend?



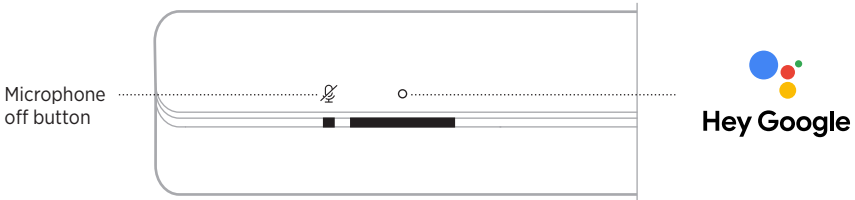

Use the soundbar controls

You can use the Action button  and Microphone off button  to control Google Assistant. They are located on the top of the soundbar.



THINGS TO TRY

WHAT TO DO

Talk to Google Assistant	Tap  then say your request. For a list of things to try, visit: https://support.google.com/assistant
Stop alarms and timers	Tap  .
Stop Google Assistant	Tap  .
Turn the microphone on/off	Tap  . NOTE: When the microphone is off, the Microphone off light glows solid red, and you can't access Google Assistant.

PLAY MUSIC WITH GOOGLE ASSISTANT

You can ask Google Assistant to play music from your default audio service or from a specific audio service.

Start with “Hey Google,” then say:

THINGS TO TRY	EXAMPLES OF WHAT TO SAY
Play music	<p>Play some music.</p> <p>NOTE: Google Assistant uses your default audio service. To change the default audio service, use the Google Assistant app.</p>
Control your speaker	<p>Turn up the volume.</p>
Play from a specific audio service	<p>Play NPR on TuneIn.</p> <p>NOTE: Google Assistant doesn't support all audio services.</p>
Play on a specific speaker	<p>Play some jazz on the living room speakers.</p> <p>NOTE: Make sure you say the speaker name you assigned in the Bose Music app. If multiple speakers have the same name, use the name assigned in the Google Assistant app or change the name in the Bose Music app.</p>

Choose a default audio service

During initial setup for Google Assistant, the Google Assistant app prompts you to select a default audio service. When using Google Assistant with Bose products, only Pandora and Spotify are supported default services. Although other audio services are listed as available during setup, they are not supported.

For the best experience, choose Pandora or Spotify as your default audio service. If you choose an unsupported audio service, you hear an error message when requesting to play music.

ACCESS AMAZON ALEXA

Alexa is the intelligent cloud-based voice service that you can talk to on your soundbar. All you have to do is ask Alexa to play music, hear the news, set a timer, control your smart home, and more. Alexa is also designed to protect your privacy – you can view and delete your voice requests at any time in the Alexa app.

For more information about what Alexa can do, visit:

<https://www.amazon.com/usealexa>



NOTE: Alexa isn't available in all languages and countries.

Use your voice

Start with “Alexa,” then say:

THINGS TO TRY	EXAMPLES OF WHAT TO SAY
Talk to Alexa	Help me get started.
Play audio	Play rock music. NOTE: Amazon Music is set as the default music service. To change the default music service, use the Alexa app.
Pause audio	Pause.
Control volume	Volume up.
Skip to the next song	Skip.
Play from a specific audio service	Play NPR on Tunein. NOTE: Amazon Alexa doesn't support all audio services.
Play on a specific speaker	Play jazz in the “Kitchen.” NOTE: Make sure you say the speaker name you assigned in the Bose Music app. If multiple speakers have the same name, use the name assigned in the Alexa app or change the name in the Bose Music app.
Set a timer	Set a timer for five minutes.
Discover more skills	What are your popular skills?
Stop Alexa	Stop.



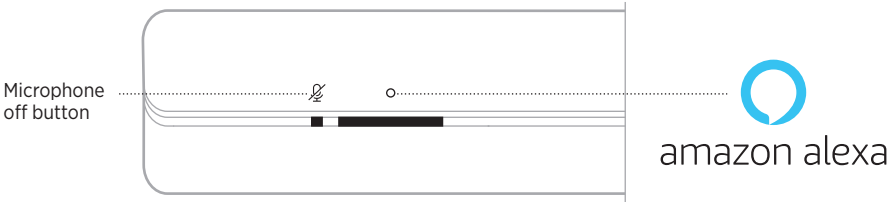

Use the soundbar controls

The Action button  and Microphone off button  are used to control Alexa. They are located on the top of the soundbar.



THINGS TO TRY

WHAT TO DO

<p>Talk to Alexa</p>	<p>Tap  then say your request. For a list of things to try, visit: https://www.amazon.com/usealexa</p>
<p>Stop alarms and timers</p>	<p>Tap .</p>
<p>Stop Alexa</p>	<p>Tap .</p>
<p>Turn the microphone on/off</p>	<p>Tap .</p> <p>NOTE: When the microphone is off, the Microphone off light glows solid red, and you can't access Alexa.</p>

CONTROL AUDIO WITH VOICE4VIDEO

Bose Voice4Video technology expands your Amazon Alexa voice capabilities like no other soundbar can. In addition to controlling your smart soundbar, you can control your TV and cable or satellite box with just your voice. With one simple ask of Alexa, you can turn on your TV and smart soundbar, tune to a station by network name or channel number, and start watching your favorite shows instantly. Say goodbye to missing remotes and remote tutorials, because Bose Voice4Video will make everyone feel like experts — even the babysitter or your tech-troubled in-laws.

Set up Voice4Video

To set up Voice4Video, use the Bose Music app.

NOTE: Before setting up Voice4Video, you must set up Alexa in the Bose Music app (see page 24).

Use your voice

Start with “Alexa,” then say:

THINGS TO TRY	EXAMPLES OF WHAT TO SAY
Power on TV	Turn on TV.
Power off TV	Turn off TV.
Play video	Play.
Pause video	Pause.
Resume video	Resume.
Skip video forward	Next.
Skip video backward	Previous.
Switch input to <i>Bluetooth</i> audio	Switch to <i>Bluetooth</i> .
Watch a specific network*	Watch NFL Network.
Watch a specific channel number*	Watch channel 802.
Skip to the next channel*	Next channel.
Skip backward to the previous channel*	Previous channel.

*Only available for cable or satellite boxes.

CONNECT A MOBILE DEVICE

1. On the remote, press the *Bluetooth* button .



The light bar pulses blue.

2. On your mobile device, turn on the *Bluetooth* feature.

NOTE: The *Bluetooth* menu is usually found in the Settings menu.

3. Select your soundbar from the device list.

NOTE: Look for the name you entered for your soundbar in the Bose Music app. If you didn't name your soundbar, the default name appears.

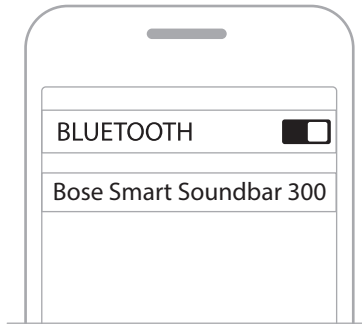

Once connected, you hear a tone, and the light bar glows solid white then fades to black. The soundbar's name appears in the mobile device list.

DISCONNECT A MOBILE DEVICE

To disconnect your mobile device, use the Bose Music app.

TIP: You can also use *Bluetooth* settings on your mobile device. Disabling the *Bluetooth* feature disconnects all other devices.

RECONNECT A MOBILE DEVICE

On the remote, press the *Bluetooth* button .

The soundbar tries to connect with the most recently-connected device.

NOTES:

- Make sure the *Bluetooth* feature is enabled on your mobile device.
- The device must be within 30 ft (9 m) and powered on.

CONNECT AN ADDITIONAL MOBILE DEVICE

You can store up to eight devices in the soundbar device list.

NOTE: You can play audio from only one device at a time.

1. On the remote, press and hold the *Bluetooth* button  until the light bar pulses blue.

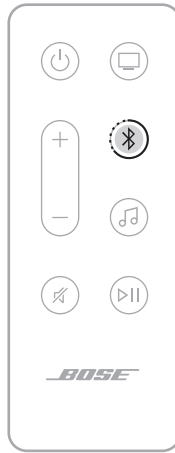

2. On your mobile device, select your soundbar from the device list.

NOTE: Make sure the *Bluetooth* feature is enabled on your mobile device.

CLEAR THE SOUNDBAR DEVICE LIST

1. On the remote, press and hold  for 10 seconds until the light bar pulses white twice then fades to black.

The light bar pulses blue.

2. Delete the soundbar from the *Bluetooth* list on your device.

All devices are cleared, and the soundbar is ready to connect (see page 32).

The soundbar is capable of playing AirPlay 2 audio, which allows you to quickly stream audio from your Apple device to the soundbar or multiple speakers.

NOTES:

- To use AirPlay 2, you need an Apple device running iOS 11.4 or later.
- Your Apple device and soundbar must be connected to the same Wi-Fi network.
- For more information about AirPlay, visit: <https://www.apple.com/airplay>

STREAM AUDIO FROM THE CONTROL CENTER

1. On your Apple device, open the Control Center.
2. Tap and hold the audio card in the top-right corner of the screen, then tap the AirPlay icon .
3. Select your soundbar.

STREAM AUDIO FROM AN APP

1. Open a music app (like Apple Music), and select a track to play.
2. Tap .
3. Select your soundbar.

The LED light bar located on the front of the soundbar shows the soundbar status.

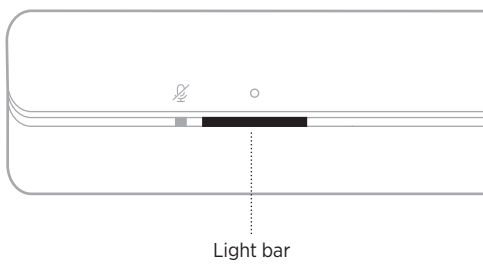

NOTE: The light bar displays one status at a time of the selected source.

WI-FI STATUS

Shows the Wi-Fi connection status of the soundbar.

LIGHT BAR ACTIVITY		SYSTEM STATE
Pulsing white		Connecting to Wi-Fi
Solid white then fades to black		Connected to Wi-Fi





BLUETOOTH STATUS

Shows the *Bluetooth* connection status of mobile devices.

LIGHT BAR ACTIVITY		SYSTEM STATE
Pulsing blue		Ready to connect to mobile device
Pulsing white		Connecting to mobile device
Solid white then fades to black		Connected to mobile device
White light pulses twice then fades to black		Clearing device list

VOICE ASSISTANT STATUS

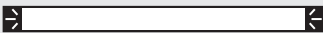
Shows the status of your voice assistant.

LIGHT BAR ACTIVITY		SYSTEM STATE
Off		Voice assistant is idle
White light slides to the center then glows solid		Voice assistant is listening
White light slides to the sides		Voice assistant is thinking
Pulsing white (full)		Voice assistant is speaking
Pulsing yellow		Notification from voice assistant

Microphone off light

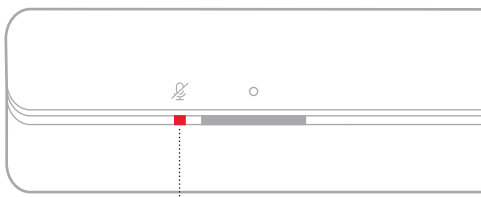





Microphone off light

LIGHT ACTIVITY	SYSTEM STATE
Solid red	The microphone is off

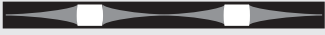





MEDIA PLAYBACK AND VOLUME STATUS

Shows the soundbar status when controlling media playback and volume.



LIGHT BAR ACTIVITY		SYSTEM STATE
Two center lights glow solid white		Play/Pause
Right end of the light bar pulses white		Volume up
Left end of the light bar pulses white		Volume down
Left end of the light bar glows solid white		Mute

UPDATE AND ERROR STATUS

Shows the status of software updates and error alerts.

LIGHT BAR ACTIVITY		SYSTEM STATE
Solid amber		Wi-Fi setup in progress
White light slides from right to left		Downloading update
White light slides from left to right		Updating soundbar
Pulses amber 4 times		Source error - refer to the Bose Music app
Pulses red 4 times		Request is temporarily unavailable - try again later
Solid red		Error - contact Bose customer service

DISABLE/ENABLE WI-FI CAPABILITY

On the remote, press and hold the Mute button  and *Bluetooth* button  until the light bar pulses white twice then fades to black.



COMPATIBLE ACCESSORIES

You can connect any of these accessories to the soundbar. For more information, refer to your accessory owner's guide.

- **Bose Bass Module 700:** worldwide.Bose.com/Support/BASS700
- **Bose Bass Module 500:** worldwide.Bose.com/Support/BASS500
- **Acoustimass 300 bass module:** global.Bose.com/Support/AM300
- **Bose Surround Speakers 700:** worldwide.Bose.com/Support/WSS700
- **Bose Surround Speakers:** worldwide.Bose.com/Support/WSS
- **Virtually Invisible 300 wireless surround speakers:**
global.Bose.com/Support/VI300

CONNECT A BOSE SOUNDLINK *BLUETOOTH* SPEAKER OR BOSE NOISE CANCELLING HEADPHONES 700

With Bose SimpleSync technology, you can connect certain Bose SoundLink *Bluetooth* speakers or Bose Noise Cancelling Headphones 700 to the soundbar for a new way to hear your music and movies.

Benefits

- **A personal TV listening experience:** Listen to TV without disturbing others by connecting your Bose Noise Cancelling Headphones 700 to the soundbar. Use independent volume controls on each product to lower or mute the soundbar while keeping your headphones as loud as you like.
- **Another room of audio:** Listen to the same song in two different rooms at the same time by connecting your Bose SoundLink *Bluetooth* speaker to the soundbar.

NOTE: SimpleSync technology has a *Bluetooth* range of 30 ft (9 m). Walls and construction materials can affect reception.

Compatible products

You can connect most Bose SoundLink *Bluetooth* speakers to the soundbar, as well as Bose Noise Cancelling Headphones 700.

Popular compatible products include:

- Bose SoundLink Revolve+ *Bluetooth* speaker
- Bose SoundLink Mini *Bluetooth* speaker
- Bose SoundLink Color *Bluetooth* speaker
- Bose Noise Cancelling Headphones 700

New products are added periodically. For a complete list and more information, visit: worldwide.Bose.com/Support/Groups

Connect using the Bose Music app

To connect your Bose SoundLink *Bluetooth* speaker or Bose Noise Cancelling Headphones 700 to the soundbar, use the Bose Music app. For more information, visit: worldwide.bose.com/Support/Groups

NOTES:

- Make sure that the product you're connecting to is powered on, within 30 ft (9 m) of the soundbar, and ready to connect to another device. For more information, refer to your product owner's guide.
- You can connect only one product at a time to the soundbar.

RECONNECT A BOSE SOUNDLINK *BLUETOOTH* SPEAKER OR BOSE NOISE CANCELLING HEADPHONES 700

Power on your Bose SoundLink *Bluetooth* speaker or Bose Noise Cancelling Headphones 700.

Your speaker or headphones try to connect to the most recently-connected *Bluetooth* device, including the soundbar.

NOTES:

- The soundbar must be within range (30 ft or 9 m) and powered on.
- If your speaker doesn't connect, see "Soundbar doesn't reconnect to a previously-connected Bose SoundLink *Bluetooth* speaker" on page 52.
- If your headphones don't connect, see "Soundbar doesn't reconnect to previously-connected Bose Noise Cancelling Headphones 700" on page 52.

UPDATE THE SOUNDBAR

The soundbar updates automatically when connected to the Bose Music app and your Wi-Fi network.

REPLACE THE REMOTE BATTERY

1. Using a coin, turn the battery compartment cover left (counter-clockwise) and remove the cover.

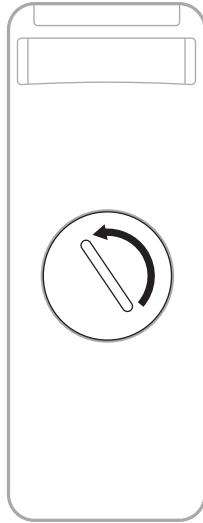

2. Insert the new battery flat side up, with the + symbol facing up.

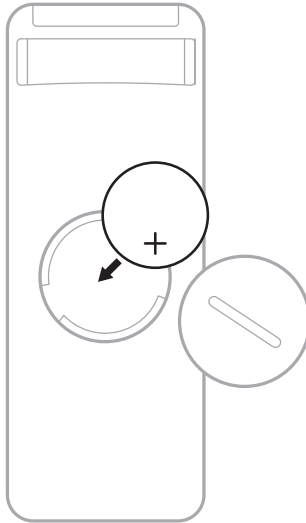

NOTE: Use only an agency approved (e.g., UL) CR2032 or DL2032 3-volt lithium battery.

3. Reset the cover and turn it right (clockwise) to lock in place.

CLEAN THE SOUNDBAR

Wipe the outside surfaces of the soundbar with a soft, dry cloth.

CAUTIONS:

- Do NOT allow liquids to spill onto the soundbar or into any openings.
- Do NOT blow air into the system.
- Do NOT use a vacuum to clean the system.
- Do NOT use any sprays near the system.
- Do NOT use any solvents, chemicals, or cleaning solutions containing alcohol, ammonia, or abrasives.
- Do NOT allow objects to drop into any openings.

REPLACEMENT PARTS AND ACCESSORIES

Replacement parts and accessories can be ordered through Bose customer service.

Visit: worldwide.Bose.com/Support/SB300

LIMITED WARRANTY

The soundbar is covered by a limited warranty. Visit our website at global.Bose.com/warranty for details of the limited warranty.

To register your product, visit global.Bose.com/register for instructions. Failure to register will not affect your limited warranty rights.

TRY THESE SOLUTIONS FIRST



If you experience problems with the soundbar:

- Make sure the soundbar is connected to a live AC (mains) outlet.
- Secure all cables.
- Check the state of the soundbar (see page 35).
- Move the soundbar at least 1 – 3 ft (0.3 – 0.9 m) away from possible interference (wireless routers, cordless phones, televisions, microwaves, etc.).
- Move the soundbar within the recommended range of your wireless router or mobile device for proper operation.
- Place the soundbar according to the placement guidelines (see page 13).

OTHER SOLUTIONS

If you could not resolve your issue, see the table below to identify symptoms and solutions to common problems. If you are unable to resolve your issue, contact Bose customer service.

Visit: worldwide.Bose.com/contact

SYMPTOM	SOLUTION
No HDMI ARC or optical port on your TV	Connect to your TV using an audio converter and separate audio cable, such as a coaxial, 3.5 mm, or analog audio cable (not provided). The type of converter and cable you need depends on the audio output ports available on your TV.
Soundbar doesn't power on (light bar doesn't pulse when powered on)	<p>Plug the power cord into a different AC (mains) outlet.</p> <p>Use the remote to power on the soundbar (see page 19).</p> <p>Unplug the power cords for the soundbar and optional bass module or surround speakers, wait 30 seconds, and plug them firmly into a live AC (mains) outlet.</p>
Soundbar doesn't power off	The soundbar may be in network standby mode. On the remote, press the Power button  to wake the soundbar. Press  again to power off the soundbar.
Remote is inconsistent or doesn't work	<p>Replace the battery (see page 42).</p> <p>Make sure the remote is within operating range (20 ft or 6 m) of the soundbar.</p> <p>Make sure there are no obstructions between the remote and the soundbar.</p>

SYMPTOM	SOLUTION
<p>Intermittent or no audio from soundbar</p>	<p>If the left side of the light bar is glowing solid white, the soundbar is muted. Press the Mute button  to unmute the soundbar.</p> <p>Make sure your mobile device isn't muted.</p> <p>Increase the volume on the soundbar (see page 21) or your mobile device.</p> <p>Switch to a different source (see page 20).</p> <p>Play audio from a different application or audio service.</p> <p>If the audio is from a Wi-Fi source, reset the router.</p> <p>Restart your mobile device.</p> <p>Make sure you're using a compatible <i>Bluetooth</i> mobile device.</p> <p>Make sure your HDMI cable is inserted into a port on your TV labeled HDMI ARC (Audio Return Channel), not a standard HDMI port. If your TV doesn't have an HDMI ARC port, connect the soundbar using the optical cable (see page 56).</p> <p>If the soundbar is connected to your TV HDMI ARC port, make sure that Consumer Electronics Control (CEC) is enabled in your TV system menu. Your TV may refer to CEC by a different name. Refer to your TV owner's guide.</p> <p>Disconnect your HDMI cable from your TV HDMI ARC port and reconnect it.</p> <p>Insert the optical cable into a port on your TV labeled Output or OUT, not Input or IN.</p> <p>Unplug the power cords for the soundbar and optional bass module or surround speakers, wait 30 seconds, and plug them firmly into a live AC (mains) outlet.</p>
<p>Soundbar doesn't connect to bass module or surround speakers</p>	<p>Make sure the soundbar is up to date (see page 42).</p> <p>Refer to your bass module or surround speakers owner's guide for troubleshooting (see page 40).</p> <p>Make sure your bass module or surround speakers are compatible with the soundbar (see page 40).</p> <p>Unplug the power cords for the soundbar and optional bass module or surround speakers, wait 30 seconds, and firmly plug them into the AC (mains) outlet.</p>

SYMPTOM	SOLUTION
<p>No audio from bass module or surround speakers</p>	<p>Make sure the soundbar is up to date (see page 42).</p> <p>Make sure your bass module or surround speakers are compatible with the soundbar (see page 40).</p> <p>Make sure the software is current in the Bose Music app.</p> <p>Adjust the bass level using the Bose Music app (see page 22).</p> <p>Switch to a different source (see page 20).</p>
<p>Sound is coming from TV speaker</p>	<p>Make sure your HDMI cable is inserted into a port on your TV labeled ARC (Audio Return Channel). If your TV doesn't have an HDMI ARC port, connect to the soundbar using the optical cable (see page 56).</p> <p>Turn off your TV speakers. Refer to your TV owner's guide.</p> <p>If the soundbar is connected to your TV HDMI ARC port, make sure that Consumer Electronics Control (CEC) is enabled in your TV system menu. Your TV may refer to CEC by a different name. Refer to your TV owner's guide.</p> <p>Disconnect your HDMI cable from your TV HDMI ARC port and reconnect it.</p> <p>Decrease your TV volume to its lowest setting.</p> <p>Connect to the soundbar using both your HDMI cable (see page 55) and the optical cable (see page 56).</p>
<p>Poor or distorted audio</p>	<p>Test different sources if available.</p> <p>Make sure that your TV can output surround sound audio. Refer to your TV owner's guide.</p> <p>If the audio is being played from another device, reduce the volume of that device.</p> <p>Adjust the bass level using the Bose Music app (see page 22).</p> <p>Power off your TV speakers. Refer to your TV owner's guide.</p> <p>If the soundbar is wall mounted, adjust the audio (see page 14).</p>
<p>Soundbar doesn't play audio from the correct source or selects the incorrect source after a delay</p>	<p>Set CEC to Alternate On using the Bose Music app.</p> <p>Disable CEC on your source. Refer to the source owner's guide.</p> <p>Connect to the soundbar using both your HDMI cable (see page 55) and the optical cable (see page 56).</p>

SYMPTOM	SOLUTION
<p>Soundbar doesn't connect to Wi-Fi network</p>	<p>Make sure the soundbar has been set up using the Bose Music app (see page 16).</p> <p>In the Bose Music app, select the correct network name and enter the network password (case-sensitive).</p> <p>Make sure the soundbar and your mobile device are connected to the same Wi-Fi network.</p> <p>If your network information has changed, see page 17.</p> <p>Enable Wi-Fi on the mobile device you are using for setup.</p> <p>Close other open applications on your mobile device.</p> <p>Restart your mobile device and router.</p> <p>If your router supports both 2.4GHz and 5GHz bands, make sure both the device (mobile or computer) and soundbar are connecting to the same band.</p> <p>NOTE: Give each band a unique name to make sure you're connecting to the correct band.</p> <p>Reset the router.</p> <p>Unplug the power cords for the soundbar and optional bass module or surround speakers, wait 30 seconds, and firmly plug them into the AC (mains) outlet. Uninstall the Bose Music app on your mobile device, reinstall the app, and restart setup.</p>
<p>Soundbar doesn't connect to mobile device</p>	<p>On the remote, press and hold the <i>Bluetooth</i> button  to make sure the soundbar is ready to connect.</p> <p>On your mobile device, make sure Location Services are turned on.</p> <p>On your mobile device, turn the <i>Bluetooth</i> feature off and then on. Delete the soundbar from the <i>Bluetooth</i> list. Connect again (see page 34).</p> <p>Connect a different mobile device (see page 34).</p> <p>Make sure you're using a compatible <i>Bluetooth</i> mobile device.</p> <p>Delete the soundbar from your mobile device <i>Bluetooth</i> list. Connect again (see page 34).</p> <p>Clear the soundbar device list (see page 34). Connect again (see page 32).</p>

SYMPTOM	SOLUTION
Soundbar doesn't stream audio using AirPlay	<p>Make sure the soundbar is powered on and in range (see page 19).</p> <p>Make sure your Apple device and the soundbar are connected to the same Wi-Fi network.</p> <p>Update your Apple device.</p> <p>Make sure the soundbar is up to date (see page 42).</p> <p>If you can't find the AirPlay icon  in the music app you are streaming from, stream audio from the Control Center.</p> <p>For additional support, visit: https://www.apple.com/airplay</p>
Bose Music app doesn't work on mobile device	<p>Make sure your mobile device is compatible with the Bose Music app and meets minimum system requirements. For more information, refer to the app store on your mobile device.</p> <p>Uninstall the Bose Music app on your mobile device then reinstall the app (see page 16).</p>
Soundbar isn't visible to add to another Bose account	<p>Make sure sharing is enabled on the soundbar using the Bose Music app.</p> <p>Make sure the soundbar and your mobile device are connected to the same Wi-Fi network.</p>

SYMPTOM	SOLUTION
<p>Your Google Assistant doesn't respond</p>	<p>Make sure the Microphone off light is not glowing red. To turn on the microphone, see page 26.</p> <p>Make sure Google Assistant has been set up using the Bose Music app (see page 24).</p> <p>NOTE: The soundbar must be set up and connected to your Wi-Fi network using the Bose Music app.</p> <p>Connect your mobile device to Wi-Fi.</p> <p>Make sure you're in a country where Google Assistant is available.</p> <p>Make sure you are using the most up-to-date version of the Google Assistant app.</p> <p>Make sure the wake word is enabled (see page 25).</p> <p>Make sure your mobile device is compatible.</p> <p>Remove Google Assistant from the soundbar using the Bose Music app. Add Google Assistant again.</p> <p>Choose Pandora or Spotify as your default audio service (see page 27).</p> <p>Make sure you use the same audio service account on the Bose Music app and Google Assistant app.</p> <p>Google Assistant may not support your request. New features are added periodically.</p> <p>For additional support, visit: https://support.google.com/assistant</p>
<p>Change your Google Assistant personal result settings</p>	<p>To turn off personal results or change the account for personal results, use the Settings menu in the Google Assistant app.</p>

SYMPTOM	SOLUTION
<p>Alexa doesn't respond</p>	<p>Make sure the Microphone off light is not glowing red. To turn on the microphone, see page 29.</p> <p>Make sure Alexa has been set up using the Bose Music app (see page 24).</p> <p>NOTE: The soundbar must be set up and connected to your Wi-Fi network using the Bose Music app.</p> <p>Connect your mobile device to Wi-Fi.</p> <p>Make sure you're in a country where Amazon Alexa is available.</p> <p>Make sure you are using the most up-to-date version of the Amazon Alexa app.</p> <p>Make sure your mobile device is compatible.</p> <p>Make sure the wake word is enabled (see page 28).</p> <p>Remove Alexa from the soundbar using the Bose Music app. Add Alexa again.</p> <p>Make sure you say the name you assigned in the Bose Music app. If multiple soundbars have the same name, use the name assigned in the Alexa app or change the name in the Bose Music app.</p> <p>If using Voice4Video:</p> <ul style="list-style-type: none"> • Make sure there are no obstructions between the soundbar, your TV, and/or cable or satellite box. • Make sure the soundbar is connected using your HDMI cable (see page 55). • Make sure you have set up this feature using the Bose Music app and connected your TV and/or cable or satellite box. • Make sure you have entered your postal code and service provider for your cable/satellite box. <p>Alexa may not support your request. New features are added periodically.</p> <p>For additional support, visit: https://www.amazon.com/usealexa</p>
<p>Soundbar doesn't connect to a Bose SoundLink Bluetooth speaker or Bose Noise Cancelling Headphones 700</p>	<p>Make sure that your speaker or headphones are powered on, within 30 ft (9 m) of the soundbar, and ready to connect to another device. For more information, refer to your product owner's guide.</p>

SYMPTOM	SOLUTION
<p>Soundbar doesn't reconnect to a previously-connected Bose SoundLink <i>Bluetooth</i> speaker</p>	<p>On your speaker, use the product controls to cycle through the product device list until you hear the name for your soundbar. For product-specific instructions, refer to your speaker owner's guide.</p>
<p>Soundbar doesn't reconnect to previously-connected Bose Noise Cancelling Headphones 700</p>	<p>Connect using the Bose Music app. You can access this option from the Settings menu.</p>
<p>Delayed audio from a connected Bose SoundLink <i>Bluetooth</i> speaker or Bose Noise Cancelling Headphones 700</p>	<p>Not all Bose SoundLink <i>Bluetooth</i> speakers can play audio in perfect sync when connected to the soundbar. To check if your product is compatible, visit: worldwide.bose.com/Support/Groups</p> <p>Install any available software updates for your speaker or headphones. To check for updates, open the appropriate Bose app for your product on your mobile device or visit btu.bose.com on your computer.</p>

RESET THE SOUNDBAR

Factory reset clears all source, volume, and network settings from the soundbar and returns it to original factory settings.

1. On the remote, press and hold the Volume down button — and Play/Pause button ▶|| for 5 seconds until the light bar pulses white twice then fades to black.



The soundbar reboots. When the reset is complete, the light bar glows solid amber.

2. To restore the soundbar's network and audio settings:
 - a. Launch the Bose Music app on your mobile device and add the soundbar to your network (see "Add the soundbar to an existing account" on page 17).
 - b. If the soundbar is mounted on the wall, adjust audio for wall mounting (see page 14).

CONNECTION OPTIONS

Connect the soundbar to your TV using one of the following connection options:

- **Option 1:** HDMI ARC (not provided)
- **Option 2:** Optical

NOTE: Using your TV's HDMI ARC (Audio Return Channel) port allows you to use your TV remote to control the power, volume, and mute functions of the soundbar.

1. On the back of your TV, locate the **HDMI IN** and **Audio OUT** (optical) ports.

NOTE: Your TV port panel may not appear as shown. Look for the shape of the port.

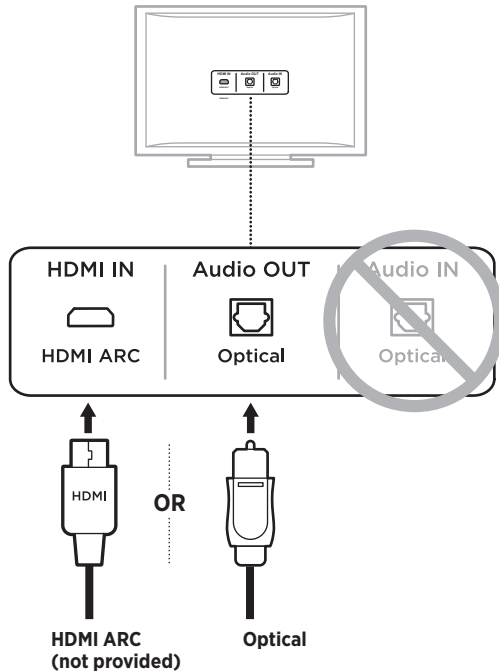

2. Choose an audio cable.

CONNECT THE SOUNDBAR TO YOUR TV

After choosing an audio cable, connect the soundbar to your TV.

Option 1: HDMI ARC (not provided)

1. Insert one end of your HDMI cable into your TV's **HDMI ARC** port.

NOTE: Make sure you insert the HDMI cable into an HDMI ARC port on your TV, not a standard HDMI port. If your TV doesn't have an HDMI ARC port, see page 56.

2. Insert the other end of the cable into the **HDMI (ARC)** port on the soundbar.

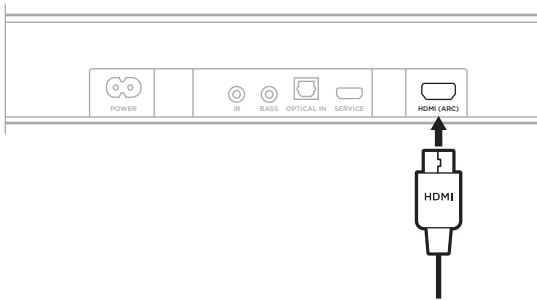

Option 2: Optical

If your TV doesn't have an HDMI ARC port, use the optical cable to connect the soundbar to your TV.

1. Remove the protective cap from both ends of the optical cable.

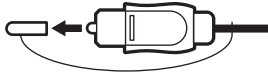

CAUTION: Inserting the plug with the cap attached can damage the plug and/or the port.

2. Insert one end of the optical cable into your TV's **Optical OUT** port.

CAUTION: Inserting the plug with the wrong orientation can damage the plug and/or the port.

3. Hold the plug at the other end of the optical cable.
4. Align the plug with the soundbar's **OPTICAL IN** port and insert the plug carefully.

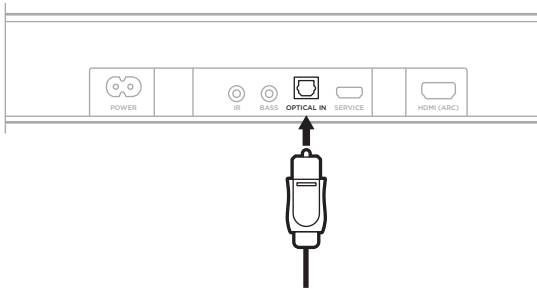

NOTE: The port has a hinged door that swings inward when inserting the plug.

5. Firmly push the plug into the port until you hear or feel a click.



CHECK FOR SOUND

NOTE: To avoid hearing distorted audio, turn off your TV speakers. Refer to your TV owner's guide for more information.

1. Power on your TV.
2. If you are using a cable/satellite box or other secondary source:
 - a. Power on this source.
 - b. Select the appropriate TV input.
3. Power on the soundbar (see page 19).

You hear sound coming from the soundbar.
4. On the soundbar remote, press the Mute button .
- You don't hear sound coming from the TV speakers or soundbar.

NOTE: If you don't hear sound coming from the soundbar or hear sound coming from your TV speakers, see "Troubleshooting" on page 45.

Læs og opbevar alle sikkerheds- og brugsinstruktioner.

CE Bose Corporation erklærer hermed, at dette produkt stemmer overens med de væsentlige krav og andre relevante bestemmelser i direktiv 2014/53/EU og alle andre krav i EU-direktiver. Den fulde overensstemmelseserklæring kan findes på: www.Bose.com/compliance

Vigtige sikkerhedsinstruktioner

1. Læs disse instruktioner.
2. Gem disse instruktioner.
3. Ret dig efter alle advarsler.
4. Følg alle instruktioner.
5. Anvend ikke dette apparat i nærheden af vand.
6. Rengør kun med en tør klud.
7. Undgå at blokere ventilationsåbningerne. Installer i overensstemmelse med producentens instruktioner.
8. Installer ikke i nærheden af varmekilder som f.eks. radiatorer, varmeovne, komfurer eller andre apparater (herunder forstærkere), der producerer varme.
9. Brug kun tilslutningsudstyr/tilbehør, der er angivet af producenten.
10.  Brug kun apparatet sammen med en vogn, et stativ, et beslag eller et bord, der er angivet af producenten eller solgt sammen med apparatet. Når der anvendes en vogn, skal der udvises forsigtighed ved kørsel med vogn/apparat, så det ikke vælter.
11. Afbryd strømmen til apparatet under tordenvejr, eller når det står ubrugt i lang tid.
12. Overlad al service til kvalificeret servicepersonale. Et serviceeftersyn er påkrævet, når apparatet på nogen måde er beskadiget, hvis f.eks. netledningen eller stikket er beskadiget, der er blevet spildt væske, eller der er kommet objekter ind i apparatet, hvis apparatet er blevet udsat for regn eller fugt, ikke virker normalt eller er blevet tabt.

ADVARSLER/FORSIGTIGHEDSFORHOLDSREGLER

 Dette symbol på produktet angiver, at der er uisoleret farlig spænding indeni produktet, som kan være så kraftig, at der er risiko for elektrisk stød.

 Dette symbol på produktet betyder, at der findes vigtige oplysninger til drift og vedligeholdelse i denne vejledning.

 Undgå at sluge batteriet – fare for kemiske forbrændinger. Den fjernbetjening, der følger med dette produkt, indeholder et mønt-/knapcellebatteri. Hvis mønt-/knapcellebatteriet sluges, kan det forårsage alvorlige indre forbrændinger på blot 2 timer, hvilken kan være livsfarlig. Opbevar nye og brugte batterier utilgængeligt for børn. Hvis batterirummet ikke lukker ordentligt, skal du ophøre med at bruge fjernbetjeningen og opbevare det utilgængeligt for børn. Hvis du har mistanke om, at batterierne kan være blevet slugt eller er kommet ind et andet sted i kroppen, skal du straks søge læge. For at undgå risiko for eksplosion, brand eller kemiske forbrændinger skal du være forsigtig, når du udskifter batteriet, og du må bør kun udskifte det med et godkendt (f.eks. UL CR2032 eller DL2032 3-volt litiumbatteri. Bortskaf brugte batterier korrekt og omgående. Undlad at genoplade batteriet, skille det ad, opvarme det til over 100 °C eller brænde det.

 Indeholder små dele, som kan udgøre en kvælningfare. Egner sig ikke til børn under 3 år.

 Dette produkt indeholder magnetisk materiale. Kontakt din læge for at finde ud af, om dette kan påvirke din implanterbare medicinske enheds funktion.

- Dette produkt må IKKE udsættes for regn eller fugt af hensyn til risikoen for brand eller elektrisk stød.
- Udsæt IKKE dette produkt for dryp eller stænk, og placer ikke genstande, der er fyldt med væske, på eller nær ved produktet.
- Hold altid produktet væk fra ild og andre varmekilder. Placer IKKE nogen form for åben ild (f.eks. stearinlys) på eller tæt ved produktet.
- Foretag IKKE nogen uautoriserede ændringer af produktet.
- Brug IKKE en strømomformer med dette produkt.
- Den højttalerledning og de tilslutningskabler, som følger med dette system, er ikke godkendt til installation i væggen. Kontroller de lokale bygningsregler for at få oplysninger om den type ledning og kabel, der kræves ved installation i væggen.
- Hvis netstikket eller stikdåsen anvendes som afbryder, skal denne afbryder være let at komme til.



仅适用于 2000m 以下地区安全使用

Må kun bruges i en højde, der er mindre end 2000 meter.

- Brug kun den medfølgende hardware til montering af dette produkt: Bose Soundbar Wall Bracket
- Må ikke monteres på flader, der ikke er tilstrækkeligt robuste, eller flader, hvor der er skjult farlige ting bag, f.eks. el-ledninger eller rør. Hvis du er i tvivl om, hvordan du skal installere beslaget, skal du kontakte en kvalificeret, professionel montør. Sørg for, at beslaget installeres i overensstemmelse med de lokale bygningsregler.
- På grund af ventilationskravene anbefaler Bose ikke, at du placerer højttalerne på et indelukket sted som f.eks. i et hulrum i væggen eller i et lukket skab.
- Undgå at placere eller installere beslaget eller produktet i nærheden af varmekilder som f.eks. ildsteder, radiatorer, varmeovne eller andre apparater (herunder forstærkere), der producerer varme.
- Produktmærkaten er placeret bag på soundbaren.

BEMÆRK: Dette udstyr er testet og det er blevet konstateret, at det overholder grænseværdierne for en digital enhed i Klasse B i henhold til afsnit 15 i FCC-reglerne. Disse grænser er udviklet til at yde rimelig beskyttelse mod skadelig interferens i en privat installation. Dette udstyr genererer, bruger og kan udstråle radiofrekvensenergi, og kan – hvis det ikke installeres og bruges i overensstemmelse med instruktionerne – forårsage skadelig interferens i forbindelse med radiokommunikation. Dette garanterer dog ikke, at der ikke kan forekomme interferens i en bestemt installation. Hvis dette udstyr forårsager skadelig interferens i forbindelse med radio- og tv-modtagelsen, hvilket kan kontrolleres ved at slukke og tænde for udstyret, opfordres brugere til at forsøge at eliminere interferensen ved hjælp af en eller flere af følgende fremgangsmåder:

- Ret modtageantennen i en anden retning, eller flyt antennen.
- Skab større afstand mellem udstyret og modtageren.
- Tilslut udstyret til en stikkontakt på et andet kredsløb end det, som modtageren er tilsluttet.
- Kontakt forhandleren eller en radio/tv-tekniker for at få hjælp.

Ændringer eller modifikationer, der ikke udtrykkeligt er godkendt af Bose Corporation, kan ophæve brugerens ret til at betjene dette udstyr.

Denne enhed overholder del 15 i FCC-reglerne og ISED Canadas licensfritagede RSS-standard(er). Driften er underlagt følgende to betingelser: (1) Denne enhed må ikke forårsage skadelig interferens, og (2) denne enhed skal acceptere enhver modtaget interferens, herunder interferens, der kan forårsage uønsket drift.

Dette udstyr skal installeres og anvendes med en afstand på mindst 20 cm mellem strålingskilden og din krop.

Når denne enhed anvender 5.150-5.250 MHz-båndet, er den kun til indendørs brug for at reducere risikoen for skadelig interferens hos andre mobile satellitsystemer.

CAN ICES-3(B)/NMB-3(B)

Produktet overholder i henhold til direktiv 2009/125/EF om rammerne for fastlæggelse af krav til miljøvenligt design af energirelaterede produkter følgende standard(er) eller dokument(er): Forordning (EF) nr. 1275/2008 med ændringerne i forordning (EU) nr. 801/2013.

Krævede oplysninger om strømtilstand	Strømtilstande	
	Standby	Netværksstandby
Strømförbrug i den angivne strømtilstand ved input på 230 V/50 Hz Tidsrum, hvorefter udstyret automatisk skifter til tilstanden	< 0,5 W < 2,5 timer	Wi-Fi®, Bluetooth® < 2,0 W ≤ 20 minutter
Strømförbruget i netværksstandbytilstand, hvis alle kabelforbundne netværksporte er tilsluttet, og alle trådløse netværksporte er aktiveret, ved input på 230 V/50 Hz	I/T	< 2,0 W
Procedurer for deaktivering/aktivering af netværksport. Deaktivering af alle netværk vil aktivere standbytilstand.	<p>Wi-Fi®: Deaktiveres ved at trykke på lydøs-knappen og Bluetooth®-knappen på fjernbetjeningen og holde dem nede, indtil lyslinjen på soundbaren blinker hvidt og derefter nedtoner til sort. Gentag dette for at aktivere igen.</p> <p>Bluetooth®: Deaktiveres ved at rydde parringslisten ved at trykke på Bluetooth®-knappen på fjernbetjeningen og holde den nede i 10 sekunder. Aktiveres ved parring med en Bluetooth®-kilde.</p>	

Europa:

Frekvensbåndets driftsområde er 2400 til 2483,5 MHz, 5150 til 5350 MHz og 5470 til 5725 MHz.

Maksimal sendeeffekt mindre end 20 dBm EIRP.

Den maksimale sendeeffekt er under de grænser, reglerne fastsætter. SAR-test er derfor ikke nødvendigt og er undtaget i henhold til de gældende regler.

Denne enhed er begrænset til indendørs brug, når den anvender frekvensområdet 5150 til 5350 MHz, i alle EU-medlemslande, der er anført i tabellen.

									
BE	DK	IE	UK	FR	CY	SK	HU	AT	SE
BG	DE	PT	EL	HR	LV	LT	MT	PL	
CZ	EE	FI	ES	IT	RO	LU	NL	SI	



Dette symbol betyder, at produktet ikke må smides ud som husholdningsaffald og bør indleveres til en passende indsamlingsordning med henblik på genanvendelse. Korrekt bortskaffelse og genanvendelse bidrager til at beskyttelse naturressourcer, menneskets sundhed og miljøet. Hvis du ønsker flere oplysninger om bortskaffelse og genanvendelse af dette produkt, kan du kontakte din kommune, dit renovationselskab eller den butik, hvor du har købt dette produkt.

Management Regulation for Low-power Radio-frequency Devices

Artikel XII

I henhold til "Management Regulation for Low-power Radio-frequency Devices" må ingen virksomhed, organisation eller bruger uden tilladelse fra NCC ændre frekvensen, øge transmissionseffekten eller ændre de oprindelige egenskaber eller ydeevnen for godkendte laveffektradiofrekvensenheder.

Artikel XIV

Laveffektradiofrekvensenhederne må ikke påvirke flysikkerheden eller forstyrre lovlig kommunikation; hvis dette konstateres, skal brugeren øjeblikkeligt ophøre med at bruge enheden, indtil der opnås en tilstand uden forstyrrelser. Den omtalte lovlige kommunikation vil sige radiokommunikation, der anvendes i overensstemmelse med telekommunikationsloven.

Laveffektradiofrekvensenhederne skal kunne modtage forstyrrelser fra lovlig kommunikation eller enheder, der udsender ISM-radiobølger.



Bortskaf brugte batterier i henhold til lokale bestemmelser.

Batterier må ikke brændes.

Tablet med begrænsninger for farlige stoffer (Kina)

Navne på og indhold af giftige eller farlige stoffer eller elementer						
Delens navn	Giftige eller farlige stoffer og elementer					
	Bly (Pb)	Kviksølv (Hg)	Cadmium (Cd)	Hexavalent (CR(VI))	Polybromeret biphenyl (PBB)	Polybromeret diphenylether (PBDE)
PCB'er	X	0	0	0	0	0
Metaldele	X	0	0	0	0	0
Plastikdele	0	0	0	0	0	0
Højtalere	X	0	0	0	0	0
Kabler	X	0	0	0	0	0
Denne tabel er oprettet i henhold til bestemmelserne i SJ/T 11364.						
O: Angiver, at dette giftige eller farlige stof indeholdt i alle de homogene materialer til denne del er under grænsekravet i GB/T 26572.						
X: Angiver, at dette giftige eller skadelige stof, som findes i mindst ét af de homogene materialer, der anvendes til denne del, er over grænsekravet i GB/T 26572.						

Tabel med begrænsninger for farlige stoffer (Taiwan)

Navn på udstyr: Aktiv højttaler, typebetegnelse: 432552						
Begrænsede stoffer og deres kemiske symboler						
Enhed	Bly (Pb)	Kviksølv (Hg)	Cadmium (Cd)	Hexavalent krom (Cr+6)	Polybromerede biphenyl (PBB)	Polybromeret diphenylether (PBDE)
PCB'er	-	○	○	○	○	○
Metaldele	-	○	○	○	○	○
Plastikdele	○	○	○	○	○	○
Højttalere	-	○	○	○	○	○
Kabler	-	○	○	○	○	○

Bemærkning 1: "○" angiver, at indholdet af det begrænsede stofs procentindhold ikke overstiger procentdelen af referenceværdien for tilstedeværelsen.

Bemærkning 2: "-" angiver, at det begrænsede stof svarer til undtagelsen.

Fremstillingsdato: Det ottende ciffer i serienummeret angiver fremstillingsåret: "0" er 2010 eller 2020.

Importør i Kina: Bose Electronics (Shanghai) Company Limited, Part C, Plant 9, No. 353 North Riyang Road, Kina (Shanghai) Pilot Free Trade Zone

Importør i EU: Bose Products B.V., Gorslaan 60, 1441 RG Purmerend, Holland

Importør i Taiwan: Bose Taiwan Branch, 9F-A1, No. 10, Section 3, Minsheng East Road, Taipei City 104, Taiwan
Telefonnummer: +886-2-2514 7676

Importør i Mexico: Bose de México, S. de R.L. de C.V., Paseo de las Palmas 405-204, Lomas de Chapultepec, 11000 México, D.F. Telefonnummer: +5255 (5202) 3545

Inputklassifikation: 100-240 V ~ 50/60 Hz, 100 W

CMII ID kan findes på produktmærkaten bag på din soundbar.

Californien: Indeholder et litium-ionbatteri med perchloratmateriale – kan kræve specialhåndtering.
Se www.dtsc.ca.gov/hazardouswaste/perchlorate

Bedes udfyldt og opbevaret, så du har det til rådighed

Serie- og modelnumre kan findes bag på soundbaren.

Serienummer: _____

Modelnummer: _____

Opbevar kvitteringen sammen med brugervejledningen. Dette er et godt tidspunkt til at registrere dit Bose-produkt. Du kan nemt gøre det ved at gå til global.Bose.com/register

Sikkerhedsoplysninger



Dette produkt er i stand til at modtage automatiske sikkerhedsopdateringer fra Bose. For at kunne modtage automatiske sikkerhedsopdateringer skal du gennemføre produktopsætningsprocessen i Bose Music-appen og tilslutte produktet til internettet. **Hvis du ikke gennemfører opsætningsprocessen, har du ansvaret for at installere sikkerhedsopdateringer, som Bose stiller til rådighed.**

Amazon, Alexa, Amazon Music og alle tilknyttede logoer er varemærker tilhørende Amazon, Inc. eller dets associerede selskaber.

Apple, Apple-logoet, AirPlay og Apple Music er varemærker, der tilhører Apple Inc., registreret i USA og andre lande. App Store er et servicemærke, der tilhører Apple Inc.

Anvendelse af mærket Works with Apple betyder, at et tilbehør er designet til at fungere specifikt med den teknologi, som identificeres i mærket, og at det er certificeret af udvikleren til at leve op til Apples ydelsesstandarder.

Bluetooth[®]-ordmærket og -logoerne er registrerede varemærker, der ejes af Bluetooth SIG, Inc., og enhver brug af sådanne mærker fra Bose Corporations side finder sted under licens.

 **DOLBY AUDIO**[™] Produceret på licens fra Dolby Laboratories. Dolby, Dolby Audio og det dobbelte D-symbol er varemærker tilhørende Dolby Laboratories.

Google og Google Play er varemærker, der tilhører Google LLC.

 Termerne HDMI og HDMI High-Definition Multimedia Interface og HDMI-logoet er varemærker eller registrerede varemærker, der tilhører HDMI Licensing Administrator, Inc.

Dette produkt indeholder iHeartRadio-tjenesten. iHeartRadio er et registreret varemærke tilhørende iHeartMedia, Inc.

Dette produkt er beskyttet af visse immaterielle rettigheder tilhørende Microsoft. Brug eller distribution af sådan teknologi uden for dette produkt er forbudt uden en licens fra Microsoft.

Pandora er et varemærke eller registreret varemærke tilhørende Pandora Media, Inc. og bruges med tilladelse.

Produktet indeholder Spotify-software, som er underlagt licenser fra tredjeparter, der findes her: www.spotify.com/connect/third-party-licenses

Spotify er et registreret varemærke tilhørende Spotify AB.

Udarbejdet med UEI Technology[™]. Med licens fra Universal Electronics, Inc. © UEI 2000-2020

Wi-Fi er et registreret varemærke, der tilhører Wi-Fi Alliance[®].

Acoustimass, Bose, Bose Bass Module, Bose Music, Bose Noise Cancelling Headphones, Bose Smart Soundbar, Bose Soundbar Wall Bracket, Bose Surround Speakers, SimpleSync, SoundLink, SoundLink Revolve, Virtually Invisible og Voice4Video er varemærker tilhørende Bose Corporation.

Bose Corporations hovedkvarter: 1-877-230-5639

©2020 Bose Corporation. Gengivelse, ændring, distribution eller anden brug af dette dokument eller dele heraf er forbudt uden forudgående skriftlig tilladelse.

Sådan får du vist de licensmeddelelser, der gælder for de tredjepartssoftwarepakker, som er inkluderet som komponenter i dit Bose Smart Soundbar 300-produkt:

1. På fjernbetjeningen skal du trykke på knappen Afspil/Pause ▶|| og Lydstyrke op + og holde dem nede i 5 sekunder.
2. Tilslut et micro USB-kabel til SERVICE-porten bag på soundbaren.
3. Tilslut kablets anden ende til en computer.
4. På computeren skal du indtaste **<http://203.0.113.1/opensource>** i et browservindue for at få vist slutbrugerlicensaftalen og licensmeddelelsen.

HVAD ER DER I ÆSKEN?

Indhold	12
---------------	----

PLACERING AF SOUNDBAR

Anbefalinger	13
Montering af soundbar på væggen	14
Justering af lyden ved vægmontering	14

TÆND/SLUK

Tilslut soundbaren til lysnettet	15
Netværk er på standby	15

OPSÆTNING AF BOSE MUSIC-APPEN

Download Bose Music-appen	16
---------------------------------	----

EKSISTERENDE BRUGERE AF BOSE MUSIC-APPEN

Tilføj soundbaren til en eksisterende konto	17
Opret forbindelse til et andet Wi-Fi®-netværk	17

SOUNDBARBETJENINGSFUNKTIONER

Fjernbetjeningsfunktioner	18
Tænd/sluk	19
Kilder	20
Medieafspilning og lydstyrke	21
Betjeningsfunktioner for stemmeassistent	22
Juster bassen	22
Dialogtilstand	22
Programmering af fjernbetjening fra tredjepart	23

STEMMEASSISTENT

Muligheder med stemmeassistent	24
Konfigurer din stemmeassistent	24
Få adgang til Google Assistant	25
Brug din stemme	25
Brug soundbarbetjeningsfunktionerne	26
Afspil musik med Google Assistant	27
Vælg en standardlydtjeneste	27
Få adgang til Amazon Alexa	28
Brug din stemme	28
Brug soundbarbetjeningsfunktionerne	29
Styr lyd med Voice4Video	30
Konfigurer Voice4Video	30

BLUETOOTH®-FORBINDELSER

Tilslut en mobil enhed	32
Frakobling af en mobil enhed	33
Genopret forbindelse til en mobil enhed	33
Tilslut en ekstra mobil enhed	34
Ryd soundbarens enhedsliste	34

STREAM LYD MED AIRPLAY

Stream lyd fra Kontrolcenter	35
Stream lyd fra en app	35

STATUS FOR SOUNDBAR

Wi-Fi-status	36
Bluetooth-status	36
Status for stemmeassistent	37
Mikrofon fra-lampe	37
Medieafspilning og lydstyrkestatus	38
Opdaterings- og fejlstatus	38

AVANCEREDE FUNKTIONER

Deaktiver/aktivér Wi-Fi-funktion	39
--	----

TILSLUT PRODUKTER FRA BOSE

Kompatibelt tilbehør	40
Tilslutning af en Bose SoundLink <i>Bluetooth</i> -højtaler eller Bose Noise Cancelling Headphones 700	40
Fordele.....	40
Kompatible produkter.....	40
Tilslut ved hjælp af Bose Music-appen.....	41
Tilslutning af en Bose SoundLink <i>Bluetooth</i> -højtaler eller Bose Noise Cancelling Headphones 700 igen	41

PLEJE OG VEDLIGEHOLDELSE

Opdater soundbaren	42
Udskift fjernbetjeningens batteri.....	42
Rengøring af soundbar.....	44
Reservedele og tilbehør	44
Begrænset garanti.....	44

FEJLFINDING

Prøv disse løsninger først	45
Andre løsninger	45
Nulstil soundbaren.....	53

APPENDIKS: REFERENCE TIL OPSÆTNING

Tilslutningsmuligheder.....	54
Tilslutning af soundbaren til dit tv	55
Mulighed 1: HDMI ARC (medfølger ikke)	55
Mulighed 2: Optisk	56
Tjek lyden	57

INDHOLD

Bekræft, at følgende dele er i æsken:



Bose Smart Soundbar 300



Fjernbetjening (batteri medfølger)

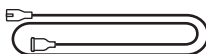

Netkabel*

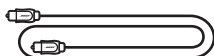

Optisk kabel

* Leveres muligvis med flere netledninger. Anvend netledningen til din region.

BEMÆRK: Hvis en hvilken som helst del af produktet er beskadiget, må du ikke anvende det. Kontakt din autoriserede Bose-forhandler eller Boses kundeservice.

Besøg: worldwide.Bose.com/Support/SB300

ANBEFALINGER

- Placer soundbaren uden for og væk fra metalkabinetter, væk fra andre lyd-/videokomponenter og væk fra direkte varmekilder.
- Placer soundbaren direkte under (anbefales) eller over dit tv, så fronten vender ud i rummet.
- Placer soundbaren på gummibunden og en stabil og plan overflade. For at få den rette støtte skal begge fødder hvile på overfladen. Vibrationer kan få soundbaren til at bevæge sig, især på glatte overflader som marmor, glas eller stærkt poleret træ.
- Hvis soundbaren placeres på en hylde eller et tv-møbel, skal du placere den forreste del af soundbaren så tæt som muligt på den forreste kant af hylden eller tv-møblet for at opnå den bedste lyd kvalitet.
- Hold forsiden af soundbaren mindst 1 cm fra enhver anden overflade. Hvis porten(e) i denne side blokeres, påvirker det lyd kvaliteten.
- Sørg for, at der er en stikkontakt i nærheden.
- For at undgå trådløs interferens skal andet trådløst udstyr holdes væk fra soundbaren i en afstand på mindst mellem 0,3 - 0,9 meter.
- For at få den bedste lyd kvalitet må soundbaren ikke placeres i et lukket skab eller diagonalt i et hjørne.
- Placer ikke nogen genstande oven på soundbaren.

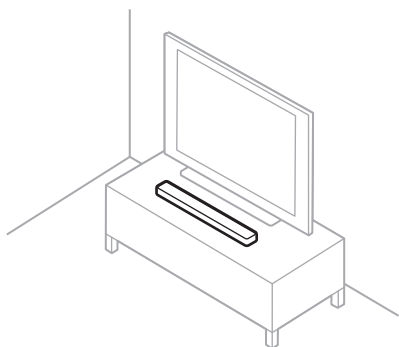

FORSIGTIG: Placer IKKE soundbaren på dens front, bagside eller top, når den er i brug.

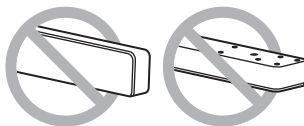

MONTERING AF SOUNDBAR PÅ VÆGGEN

Du kan montere soundbaren på væggen. Du kan købe Bose Soundbar Wall Bracket hos din autoriserede Bose-forhandler.

Besøg: worldwide.Bose.com/Support/SB300

FORSIGTIG: Brug IKKE anden hardware til at montere soundbaren.

Justering af lyden ved vægmontering

Når du har monteret soundbaren, skal du justere lyden for at få den bedste lyd kvalitet.

Tryk på lydløs-knappen  på fjernbetjeningen, og hold den nede i 5 sekunder, indtil du hører en tone, og lyslinjen blinker hvidt to gange.



BEMÆRK: Hvis du fjerner soundbaren fra væggen, skal du gentage dette for at få standardlydindstillingerne gendannet på soundbaren.

TIP: Du kan også justere lyden til vægmontering ved hjælp af Bose Music-appen.

TILSLUT SOUNDBAREN TIL LYSNETTET

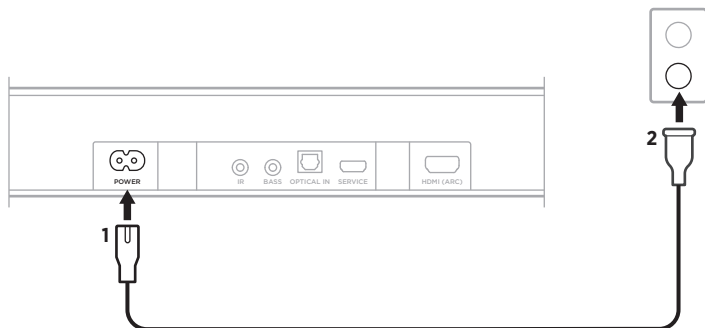

1. Sæt netledningen i stikket **POWER** bag på soundbaren.
2. Sæt den anden ende af netledningen i en stikkontakt.



Soundbaren tændes, og lyslinjen lyser gult konstant.

NETVÆRK ER PÅ STANDBY

Soundbaren går til netværksstandby, når lyden er stoppet, og der ikke er trykket på nogen knapper i 20 minutter. Sådan vækkes soundbaren fra netværksstandby:

- Tryk på tænd/sluk-knappen , en kildeknop (se side 20) eller knappen Afspil/Pause  på fjernbetjeningen.
- Afspil eller start lyden igen ved hjælp af din mobile enhed eller med Bose Music-appen.
- Tal til Google Assistent eller Amazon Alexa.

NOTER:

- For at kunne få adgang til din stemmeassistent i netværksstandby skal du sørge for, at din soundbar er blevet konfigureret ved hjælp af Bose Music-appen (se side 16), og at mikrofonen er tændt (se side 37).
- Du kan deaktivere standbytimeren ved hjælp af appen Bose Music. Du kan få adgang til denne indstilling i menuen Indstillinger.

Med Bose Music-appen kan du indstille og betjene soundbaren fra en hvilken som helst mobil enhed som f.eks. en smartphone eller tablet.

Ved hjælp af appen kan du streame musik, indstille og ændre forudindstillinger, tilføje musiktjenester, udforske internetradiostationer, konfigurere Google Assistent eller Amazon Alexa, vælge sprog til talemeddelelser, administrere soundbarindstillinger og hente nye funktioner.

BEMÆRK: Hvis du allerede har oprettet en Bose Music-konto for et andet Bose-produkt, skal du tilføje soundbaren til din eksisterende konto (se side 17).

DOWNLOAD BOSE MUSIC-APPEN

1. Download Bose Music-appen på din mobile enhed.

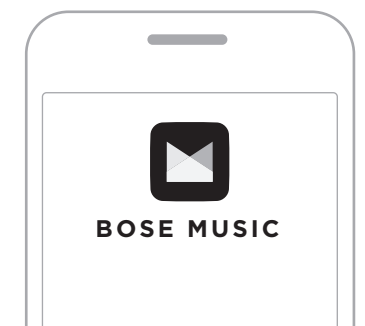

2. Følg app-instruktionerne.

TILFØJ SOUNDBAREN TIL EN EKSISTERENDE KONTO

1. Åbn Bose Music-appen.
2. På hovedskærmen skal du trykke på +.
3. Følg app-instruktionerne.

OPRET FORBINDELSE TIL ET ANDET WI-FI-NETVÆRK

Opret forbindelse til et andet netværk, hvis dit netværksnavn eller adgangskoden er blevet ændret, eller hvis du vil ændre eller tilføje et andet netværk.

1. På fjernbetjeningen skal du trykke på lydløs-knappen  og Bose Music-app-knappen  og holde dem nede, indtil lyslinjen lyser gult.



2. På din mobile enhed skal du åbne dine Wi-Fi-indstillinger.
3. Vælg **Bose Smart Soundbar 300**.
4. Åbn Bose Music-appen, og følg app-instruktionerne.

BEMÆRK: Hvis appen ikke beder dig om at konfigurere soundbaren, skal du på hovedskærmen trykke på + for at tilføje dit produkt.

Soundbarens betjeningsfunktioner findes øverst på soundbaren og på fjernbetjeningen.

TIP: Du kan også betjene soundbaren ved hjælp af Bose Music-appen.

FJERNBETJENINGSFUNKTIONER

Brug fjernbetjeningen til at betjene soundbaren, *Bluetooth*-forbindelser og Bose Music-appen.

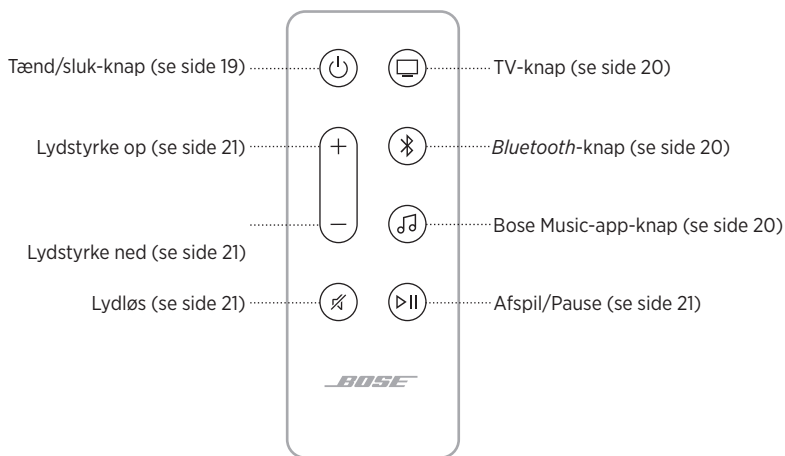

Tænd/sluk

Tryk på tænd/sluk-knappen  på fjernbetjeningen for at tænde/slukke for soundbaren.

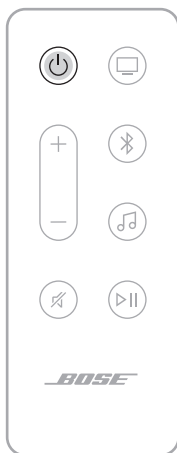

Når soundbaren er tændt, standardindstilles den til den kilde, der senest har været aktiv.

NOTER:

- Når du tilslutter soundbaren til en stikkontakt, tændes soundbaren automatisk.
- Første gang soundbaren tændes, standardindstilles den til tv-kilden .
- Du kan stadig få adgang til din stemmeassistent, når soundbaren er slukket.

TIP: Du kan også bruge Voice4Video til at tænde/slukke soundbaren (se side 30).

Automatisk opvågning (kun optisk forbindelse)



Du kan indstille soundbaren til automatisk at vågne, når der modtages et lydssignal.

For at skifte mellem automatisk opvågning og standardstrømstillinger skal du på fjernbetjeningen trykke på  og holde den nede i 5 sekunder, indtil du hører en tone, og lyslinjen blinker hvidt to gange.

TIP: Du kan også aktivere/deaktivere automatisk opvågning ved hjælp af Bose Music-appen. Du kan få adgang til denne indstilling i menuen Indstillinger.

Kilder

Du kan styre dine tv- og *Bluetooth*-forbindelser samt Bose Music-appen ved hjælp af din fjernbetjening.

For at vælge en kilde skal du trykke på den relevante knap (tv , *Bluetooth*  eller Bose Music-appen ) på fjernbetjeningen.



TIPS:

- Du kan også bruge Voice4Video til at vælge din *Bluetooth*-kilde (se side 30).
- Du kan også bruge Bose Music-appen til at vælge en kilde.

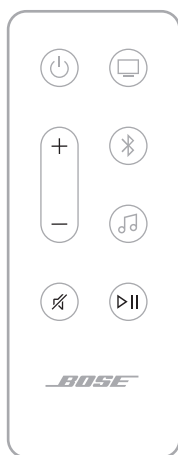

Medieafspilning og lydstyrke



FUNKTION	GØR FØLGENDE
Afspil/pause	Tryk på ▷ . NOTER: <ul style="list-style-type: none"> Når lyden er sat på pause, lyser siderne af lyslinjen hvidt, indtil lyden starter igen. Du kan kun afspille/pause lyd, når Bose Music-appen eller Bluetooth er din kilde.
Gå frem	Klik to gange på ▷ .
Gå tilbage	Klik tre gange på ▷ .
Lydstyrke op	Tryk på +. BEMÆRK: Du kan hurtigt øge lydstyrken ved at trykke på + og holde knappen nede.
Lydstyrke ned	Tryk på –. BEMÆRK: Du kan hurtigt reducere lydstyrken ved at trykke på – og holde knappen nede.
Lyd fra/til	Tryk på Ø. Når lyden er slået fra, lyser lyslinjens venstre side hvidt, indtil lyden starter igen. TIP: Du kan også trykke på + for at slå lyden til.

TIP: Du kan også bruge Voice4Video til at styre medieafspilning og lydstyrke for visse kilder (se side 30).

BETJENINGSFUNKTIONER FOR STEMMEASSISTENT

Du kan bruge handlingsknappen  og Mikrofon fra-knappen  til at betjene Google Assistant (se side 26) eller Amazon Alexa (se side 29).

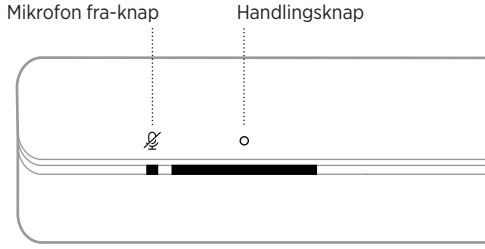

JUSTER BASSEN

Hvis du vil justere bassen, skal du bruge Bose Music-appen.

DIALOGTILSTAND

Dialogtilstand forbedrer klarheden af dialog og tale i film, tv-programmer og podcasts ved at justere soundbarens lydbalance.

Hvis du vil aktivere dialogtilstand, skal du bruge Bose Music-appen.

BEMÆRK: Når du aktiverer dialogtilstand, forbliver den aktiveret for din aktuelle kilde, selvom du skifter til en anden kilde eller slukker soundbaren.

PROGRAMMERING AF FJERNBETJENING FRA TREDJEPART

Du kan programmere en tredjepartsfjernbetjening som f.eks. fjernbetjeningen til din kabel-/satellitmodtager til at styre soundbaren. Se brugervejledningen til din tredjepartsfjernbetjening eller webstedet for at få instruktioner.

Når tredjepartsfjernbetjeningen er programmeret, styrer den de grundlæggende soundbarfunktioner som f.eks. tænd/sluk og lydstyrke.

BEMÆRK: Ikke alle tredjepartsfjernbetjeninger er kompatible med soundbaren. Fjernbetjeningen skal understøtte infrarøde signaler for at kunne betjene soundbaren.

MULIGHEDER MED STEMMEASSISTENT

Du kan indstille soundbaren til hurtigt og nemt at få adgang til Google Assistant eller Amazon Alexa.

BEMÆRK:

- Du kan ikke indstille soundbaren til at få adgang til Google Assistant og Amazon Alexa på samme tid.
- Google Assistant og Amazon Alexa er ikke tilgængelig på visse sprog og i visse lande.

PROGRAMMERINGSMULIGHEDER	SÅDAN BRUGER DU
Google Assistant	Brug din stemme og/eller handlingsknappen ○ (se side 25).
Amazon Alexa	Brug din stemme og/eller handlingsknappen ○ (se side 28).

KONFIGURER DIN STEMMEASSISTENT

Inden du går i gang, skal du kontrollere, at din mobile enhed og din soundbar er tilsluttet til det samme Wi-Fi-netværk.

Du kan konfigurere din stemmeassistent ved hjælp af Bose Music-appen. Du kan få adgang til denne indstilling i menuen Indstillinger.

NOTER:

- Når du konfigurerer din stemmeassistent, skal du sørge for at bruge den samme lydtjenestekonto som den, du brugte i Bose Music-appen.
- Hvis du har flere Bose Music-produkter i dit hjem, anbefaler Bose, at én person bruger sin Bose Music-konto og stemmeassistent til at konfigurere stemmeassistenten for alle Bose Music-produkter, så du får en problemfri oplevelse med stemmeassistenten.

FÅ ADGANG TIL GOOGLE ASSISTENT

Din soundbar med Google Assistant. Du kan nemt nyde musik derhjemme; du kan afspille din yndlingsmusik, styre lydstyrken og finde oplysninger om den sang, du lytter til – håndfrit. Du kan også planlægge din dag, indstille alarmer og betjene smartenheder i dit hjem – alt sammen blot med din stemme. Du skal bare sige ”Hej Google” eller trykke på handlingsknappen  for at starte en samtale med Google Assistant.

Du kan finde flere oplysninger om, hvad Google Assistant kan, her:

<https://support.google.com/assistant>

NOTER:

- Google Assistant er ikke tilgængelig på visse sprog og i visse lande.
- Du kan finde flere oplysninger om afspilning af musik med Google Assistant på side 27.

Brug din stemme

Start med ”Hej Google,” og sig derefter:

TING, DER SKAL PRØVES	EKSEMPLER PÅ, HVAD DU KAN SIGE
Nyd underholdning	Afspil noget musik
Planlæg din dag	Fortæl mig om min dag
Administrer opgaver	Væk mig kl. 7 i morgen
Styr dit hjem	Dæmp lyset
Få svar	Hvordan bliver vejret i weekenden?



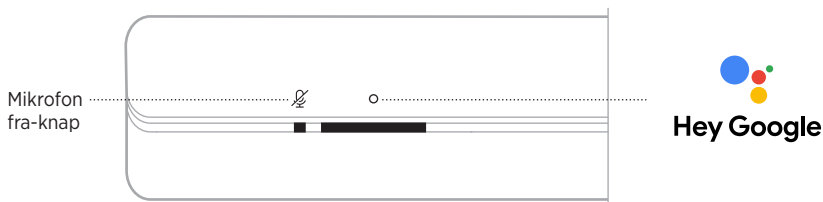

Brug soundbarbetjeningsfunktionerne

Du kan bruge handlingsknappen  og Mikrofon fra-knappen  til at betjene Google Assistant. De findes øverst på soundbaren.



TING, DER SKAL PRØVES

GØR FØLGENDE

Tal med Google Assistant	Tryk på  , og kom derefter med din anmodning. Du kan se en liste over ting, du kan prøve, her: https://support.google.com/assistant
Stop alarmer og timere	Tryk på  .
Stop Google Assistant	Tryk på  .
Slå mikrofonen til/fra	Tryk på  . BEMÆRK: Når mikrofonen er slukket, lyser Mikrofon fra-lampen rødt, og du kan ikke få adgang til Google Assistant.

AFSPIL MUSIK MED GOOGLE ASSISTENT

Du kan bede Google Assistant om at afspille musik fra din standardlydtjeneste eller fra en specifik lydtjeneste.

Start med "Hej Google," og sig derefter:

TING, DER SKAL PRØVES	EKSEMPLER PÅ, HVAD DU KAN SIGE
Afspil musik	Afspil noget musik. BEMÆRK: Google Assistant bruger din standardlydtjeneste. Hvis du vil ændre standardlydtjenesten, skal du bruge Google Assistant-appen.
Betjen din højttaler	Skru op for lydstyrken.
Afspil fra en bestemt lydtjeneste	Play NPR on TuneIn. BEMÆRK: Google Assistant understøtter ikke alle lydtjenester.
Afspil på en bestemt højttaler	Spil jazz på højttalerne i stuen. BEMÆRK: Sørg for at sige det højttalernavn, som du tildelte i Bose Music-appen. Hvis flere højttalere har det samme navn, skal du bruge det navn, der er tildelt i Google Assistant-appen, eller ændre navnet i Bose Music-appen.

Vælg en standardlydtjeneste

Under den indledende konfiguration af Google Assistant beder Google Assistant-appen dig om at vælge en standardlydtjeneste. Når du bruger Google Assistant med Bose-produkter, understøttes kun standardtjenesterne Pandora og Spotify. Selvom andre lydtjenester vises som tilgængelige under konfigurationen, understøttes de ikke.

For at få den bedste oplevelse bør du vælge Pandora eller Spotify som din standardlydtjeneste. Hvis du vælger en ikke-understøttet lydtjeneste, vil du høre en fejlmeddelelse, når du beder om afspilning af musik.

FÅ ADGANG TIL AMAZON ALEXA

Alexa er den intelligente cloudbaserede stemmetjeneste, som du kan tale til på din soundbar. Alt, hvad du skal gøre, er at bede Alexa om at afspille musik, høre nyheder, indstille en timer, styre dit intelligente hjem og meget mere. Alexa er også designet til at beskytte dine personlige oplysninger – du kan når som helst se og slette dine stemmeanmodninger i Alexa-appen.

Du kan finde flere oplysninger om, hvad Alexa kan, her:

<https://www.amazon.com/usealexa>



BEMÆRK: Alexa er ikke tilgængelig på alle sprog og i alle lande.

Brug din stemme

Start med "Alexa", og sig derefter:

TING, DER SKAL PRØVES	EKSEMPLER PÅ, HVAD DU KAN SIGE
Tal til Alexa	Hjælp mig med at komme i gang.
Afspil lyd	Afspil rockmusik. BEMÆRK: Amazon Music er indstillet som standardmusiktjenesten. Hvis du vil ændre standardmusiktjenesten, skal du bruge Alexa-appen.
Sæt lyden på pause	Pause.
Styring af lydstyrke	Lydstyrke op.
Gå til næste sang	Spring over.
Afspil fra en bestemt lydjeneste	Afspil NPR på Tuneln. BEMÆRK: Amazon Alexa understøtter ikke alle lydjenester.
Afspil på en bestemt højttaler	Spil noget jazz i "køkken". BEMÆRK: Sørg for at sige det højttalernavn, som du tildelte i Bose Music-appen. Hvis flere højttalere har det samme navn, skal du bruge det navn, der er tildelt i Alexa-appen, eller ændre navnet i Bose Music-appen.
Indstil en timer	Indstil en timer til fem minutter.
Find flere færdigheder	Hvad er dine populære færdigheder?
Stop Alexa	Stop.



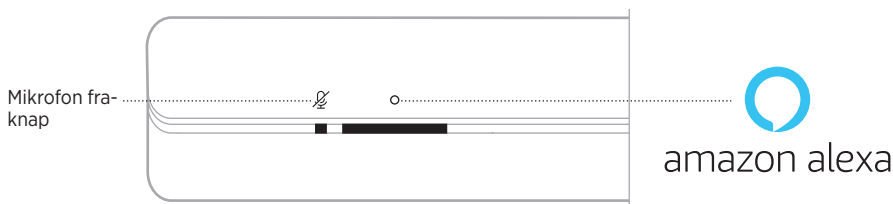

Brug soundbarbetjeningsfunktionerne

Handlingsknappen  og knappen Mikrofon fra  bruges til betjening af Alexa. De findes øverst på soundbaren.



TING, DER SKAL PRØVES

GØR FØLGENDE

Tal til Alexa	Tryk på  , og kom derefter med din anmodning. Du kan se en liste over ting, du kan prøve, her: https://www.amazon.com/usealexa
Stop alarmer og timere	Tryk på  .
Stop Alexa	Tryk på  .
Slå mikrofonen til/fra	Tryk på  . BEMÆRK: Når mikrofonen er slukket, lyser Mikrofon fra-lampen rødt, og du kan ikke få adgang til Alexa.

STYR LYD MED VOICE4VIDEO

Bose Voice4Video-teknologien udvider dine Amazon Alexa-stemmefunktioner mere end nogen anden soundbar. Ud over betjening af din smarte soundbar kan du betjene dit tv og kabel- eller satellitboks med blot din stemme. Med en enkel anmodning til Alexa kan du tænde dit tv og din smarte soundbar, stille ind på en station efter netværksnavn eller kanalnummer og begynde at se dine yndlingsshows med det samme. Sig farvel til manglende fjernbetjening og vejledninger, for Bose Voice4Video vil få alle til at føle sig som eksperter – selv babysitteren eller dine svigerforældre med teknologiudfordringer.

Konfigurer Voice4Video

Hvis du vil konfigurere Voice4Video, skal du bruge Bose Music-appen.

BEMÆRK: Inden du konfigurerer Voice4Video, skal du konfigurere Alexa i Bose Music-appen (se side 24).

Brug din stemme

Start med "Alexa", og sig derefter:

TING, DER SKAL PRØVES	EKSEMPLER PÅ, HVAD DU KAN SIGE
Tv'et er tændt	Tænd tv.
Sluk tv'et	Sluk tv.
Afspil video	Afspil.
Sæt video på pause	Pause.
Fortsæt afspilning af video	Fortsæt.
Gå frem i video	Næste.
Gå tilbage i video	Forrige.
Skift input til <i>Bluetooth</i>-lyd	Skift til <i>Bluetooth</i> .
Se et bestemt netværk*	Se NFL Network.
Se et bestemt kanalnummer*	Se kanal 802.
Gå til næste kanal*	Næste kanal.
Gå tilbage til forrige kanal*	Forrige kanal.

*Kun tilgængelig for kabel- eller satellitbokse.

TILSLUT EN MOBIL ENHED

1. På fjernbetjeningen skal du trykke på *Bluetooth*-knappen .



Lyslinjen blinker blåt.

2. På mobilenheden skal du aktivere *Bluetooth*-funktionen.

BEMÆRK: *Bluetooth*-menuen findes normalt i menuen Indstillinger.

3. Vælg soundbar fra enhedslisten.

BEMÆRK: Led efter det navn, du angav for din soundbar i Bose Music-appen. Hvis du ikke gav soundbaren et navn, vises standardnavnet.

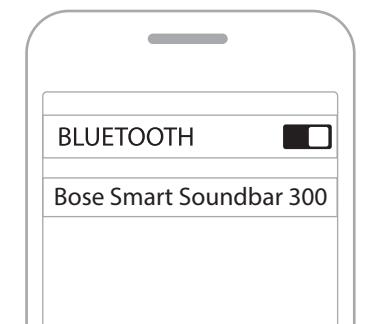

Når tilslutningen er gennemført, hører du en tone, og lyslinjen lyser hvidt og nedtoner derefter til sort. Soundbarens navn vises på listen med mobile enheder.

FRAKOBLING AF EN MOBIL ENHED

Hvis du vil frakoble din enhed, skal du bruge Bose Music-appen.

TIP: Du kan også bruge *Bluetooth*-indstillinger på din mobile enhed. Hvis du deaktiverer *Bluetooth*-funktionen, frakobles alle andre enheder.

GENOPRET FORBINDELSE TIL EN MOBIL ENHED

På fjernbetjeningen skal du trykke på *Bluetooth*-knappen .

Soundbaren forsøger at oprette forbindelse til den senest forbundne enhed.

NOTER:

- Sørg for, at *Bluetooth*-funktionen er aktiveret på din mobile enhed.
- Enheden skal være inden for 9 m og tændt.

TILSLUT EN EKSTRA MOBIL ENHED

Du kan gemme op til otte enheder på soundbarens enhedsliste.

BEMÆRK: Du kan kun afspille lyd på en mobil enhed ad gangen.

1. På fjernbetjeningen skal du trykke på *Bluetooth*-knappen  og holde den nede, indtil lyslinjen blinker blåt.

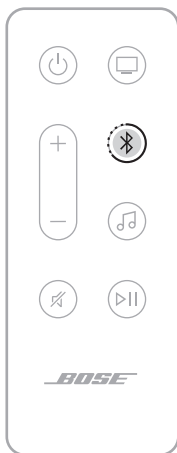

2. Vælg din soundbar på enhedslisten på din mobile enhed.

BEMÆRK: Sørg for, at *Bluetooth*-funktionen er aktiveret på din mobile enhed.

RYD SOUNDBARENS ENHEDSLISTE

1. Tryk på  på fjernbetjeningen, og hold knappen nede i 10 sekunder, indtil lyslinjen blinker hvidt to gange og derefter nedtoner til sort.

Lyslinjen blinker blåt.

2. Slet soundbaren fra *Bluetooth*-listen på din enhed.

Alle enheder slettes, og soundbaren er klar til at blive tilsluttet (se side 32).

Soundbaren er i stand til at afspille AirPlay 2-lyd, hvilket giver dig mulighed for hurtigt at streame lyd fra din Apple-enhed til soundbaren eller flere højttalere.

NOTER:

- For at kunne bruge AirPlay 2 skal du have en Apple-enhed, der kører iOS 11.4 eller nyere.
- Din Apple-enhed og soundbaren skal være tilsluttet det samme Wi-Fi-netværk.
- Du kan finde flere oplysninger om AirPlay her: <https://www.apple.com/airplay>

STREAM LYD FRA KONTROLCENTER

1. På din Apple-enhed skal du åbne Kontrolcenter.
2. Tryk og hold lydkortet i skærmens øverste højre hjørne, og tryk derefter på AirPlay-ikonet .
3. Vælg soundbaren.

STREAM LYD FRA EN APP

1. Åbn en musik-app (f.eks. Apple Music), og vælg et nummer, du vil afspille.
2. Tryk på .
3. Vælg soundbaren.

LED-lyslinjen, som er placeret på soundbarens forside, viser status for soundbaren.

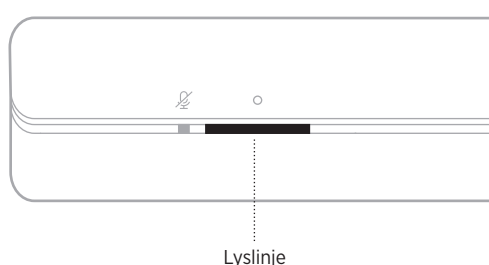

BEMÆRK: Lyslinjen viser én status ad gangen for den valgte kilde.

WI-FI-STATUS

Viser status for soundbarens Wi-Fi-forbindelse.

LYSLINJENS AKTIVITET		SYSTEMTILSTAND
Blinker hvidt		Opretter forbindelse til Wi-Fi
Lyser hvidt og bliver så sort		Tilsluttet til Wi-Fi





BLUETOOTH-STATUS

Viser status for *Bluetooth*-forbindelsen for mobile enheder.

LYSLINJENS AKTIVITET		SYSTEMTILSTAND
Blinker blå		Klar til at oprette forbindelse til mobil enhed
Blinker hvidt		Opretter forbindelse til mobil enhed
Lyser hvidt og bliver så sort		Tilsluttet til mobil enhed
Hvidt lys blinker to gange og nedtoner derefter til sort		Rydning af enhedslisten

STATUS FOR STEMMEASSISTENT

Viser status for din stemmeassistent.

LYSLINJENS AKTIVITET	SYSTEMTILSTAND
Slukket 	Stemmeassistenten er inaktiv
Hvidt lys glider til centrum og lyser derefter 	Stemmeassistenten lytter
Hvidt lys glider til siderne 	Stemmeassistenten tænker
Blinker hvidt (fuld) 	Stemmeassistenten taler
Blinker gult 	Underretning fra stemmeassistenten

Mikrofon fra-lampe

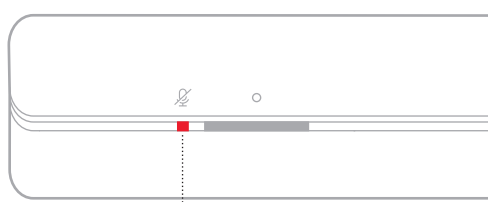

Mikrofon fra-lampe

LYSAKTIVITET	SYSTEMTILSTAND
Lyser rødt konstant	Mikrofonen er slukket

MEDIAFSPILNING OG LYDSTYRKESTATUS

Viser soundbarstatussen ved styring af medieafspilning og lydstyrke.



LYSLINJENS AKTIVITET	SYSTEMTILSTAND
To midterlamper lyser hvidt konstant	Afspil/pause
Den højre ende af lyslinjen blinker hvidt	Lydstyrke op
Den venstre ende af lyslinjen blinker hvidt	Lydstyrke ned
Den venstre ende af lyslinjen lyser hvidt konstant	Lydløs

OPDATERINGS- OG FEJLSTATUS

Viser status for softwareopdateringer og fejlmeddelelser.

LYSLINJENS AKTIVITET	SYSTEMTILSTAND
Lyser gult	Wi-Fi-opsætning i gang
Hvidt lys glider fra højre til venstre	Henter opdatering
Hvidt lys glider fra venstre til højre	Opdaterer soundbar
Blinker gult 4 gange	Kildefejl – se Bose Music-appen
Blinker rødt 4 gange	Anmodning er midlertidigt utilgængelig – prøv igen senere
Lyser rødt konstant	Fejl. Kontakt Bose kundeservice

DEAKTIVER/AKTIVÉR WI-FI-FUNKTION

På fjernbetjeningen skal du trykke på lydløs-knappen  og *Bluetooth*-knappen  og holde dem nede, indtil lyslinjen blinker hvidt to gange og derefter nedtoner til sort.



KOMPATIBELT TILBEHØR

Du kan tilslutte alle disse typer tilbehør til soundbaren. I brugervejledningen til dit tilbehør kan du finde flere oplysninger.

- **Bose Bass Module 700:** worldwide.Bose.com/Support/BASS700
- **Bose Bass Module 500:** worldwide.Bose.com/Support/BASS500
- **Acoustimass 300 basmodul:** global.Bose.com/Support/AM300
- **Bose Surroundhøjtalere 700:** worldwide.Bose.com/Support/WSS700
- **Bose-surroundhøjtalere:** worldwide.Bose.com/Support/WSS
- **Virtually Invisible 300 trådløse surroundhøjtalere:** global.Bose.com/Support/VI300

TILSLUTNING AF EN BOSE SOUNDLINK *BLUETOOTH*-HØJTALER ELLER BOSE NOISE CANCELLING HEADPHONES 700

Med Bose SimpleSync-teknologien kan du tilslutte visse Bose SoundLink *Bluetooth*-højtalere eller Bose Noise Cancelling Headphones 700 til soundbaren for at opleve en ny måde at høre musik og film på.

Fordele

- **En personlig tv-lytteoplevelse:** Lyt til tv uden at forstyrre andre ved at tilslutte dine Bose Noise Cancelling Headphones 700 til soundbaren. Brug den uafhængige lydstyrkeregulering på hvert produkt til at reducere lyden eller slå den helt fra på soundbaren, mens du i dine hovedtelefoner kan have lyden lige så høj, som du vil.
- **Et andet rum med lyd:** Lyt til den samme sang i to forskellige rum på samme tid ved at tilslutte din Bose SoundLink *Bluetooth*-højtaler til soundbaren.

BEMÆRK: SimpleSync-teknologien har en *Bluetooth*-rækkevidde på 9 meter. Vægge og byggematerialer kan påvirke modtagelsen.

Kompatible produkter

Du kan tilslutte de fleste Bose SoundLink *Bluetooth*-højtalere til soundbaren samt Bose Noise Cancelling Headphones 700.

Populære compatible produkter omfatter:

- Bose SoundLink Revolve+ *Bluetooth*-højtaler
- Bose SoundLink Mini *Bluetooth*-højtaler
- Bose SoundLink Color *Bluetooth*-højtaler
- Bose Noise Cancelling Headphones 700

Nye produkter tilføjes jævnligt. Du kan finde en komplet liste og flere oplysninger her: worldwide.Bose.com/Support/Groups

Tilslut ved hjælp af Bose Music-appen

Hvis du vil tilslutte din Bose SoundLink *Bluetooth*-højtaler eller dine Bose Noise Cancelling Headphones 700 til soundbaren, skal du bruge Bose Music-appen. Du kan finde flere oplysninger her: worldwide.bose.com/Support/Groups

NOTER:

- Sørg for, at det produkt, du tilslutter til, er tændt, er inden for 9 meter fra soundbaren og er klart til at oprette forbindelse til en anden enhed. I brugervejledningen til dit produkt kan du finde flere oplysninger.
- Du kan kun tilslutte et produkt ad gangen til soundbaren.

TILSLUTNING AF EN BOSE SOUNDLINK *BLUETOOTH*-HØJTTALER ELLER BOSE NOISE CANCELLING HEADPHONES 700 IGEN

Tænd din Bose SoundLink *Bluetooth*-højtaler eller Bose Noise Cancelling Headphones 700.

Din højtaler eller dine hovedtelefoner forsøger at oprette forbindelse til den senest forbundne *Bluetooth*-enhed, herunder soundbaren.

NOTER:

- Soundbaren skal være inden for rækkevidde (9 meter) og tændt.
- Hvis din højtaler ikke opretter forbindelse, skal du læse "Soundbar tilsluttes ikke til en tidligere tilsluttet Bose SoundLink *Bluetooth*-højtaler igen" på side 52.
- Hvis dine hovedtelefoner ikke opretter forbindelse, skal du læse "Soundbar tilsluttes ikke til tidligere tilsluttede Bose Noise Cancelling Headphones 700 igen" på side 52.

OPDATER SOUNDBAREN

Soundbaren opdateres automatisk, når den er tilsluttet Bose Music-appen og dit Wi-Fi-netværk.

UDSKIFT FJERNBETJENINGENS BATTERI

1. Drej ved hjælp af en mønt batterirummets dæksel mod venstre (mod uret), og fjern dækslet.

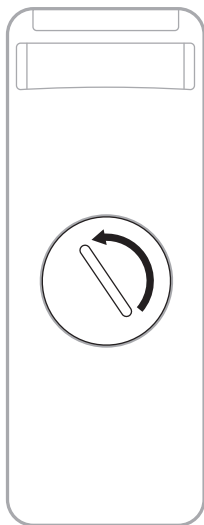

2. Sæt det nye batteri i med den flade side op, så +-symbolet vender opad.

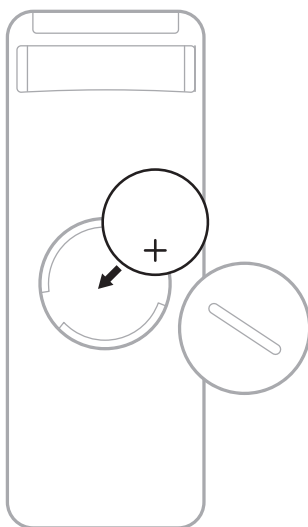

BEMÆRK: Brug kun et CR2032 eller DL2032 3-volt litium batteri, der er godkendt af myndighederne (f.eks. UL).

3. Sæt dækslet tilbage på plads, og drej det mod højre (med uret), så det låses på plads.

RENGØRING AF SOUNDBAR

Tør soundbarens ydre overflader med en blød, tør klud.

FORSIGTIG:

- Spild IKKE væske på soundbaren eller i nogen åbninger.
- Blæs IKKE luft ind i systemet.
- Brug IKKE en støvsuger til at rengøre systemet.
- Brug IKKE spray i nærheden af systemet.
- Brug IKKE opløsningsmidler, kemikalier eller rengøringsmidler, der indeholder sprit, ammoniak eller slibemiddel.
- Lad IKKE nogen genstande falde ned i åbningerne.

RESERVEDELE OG TILBEHØR

Reserve dele og tilbehør kan bestilles via Boses kundeservice.

Besøg: worldwide.Bose.com/Support/SB300

BEGRÆNSET GARANTI

Soundbaren er dækket af en begrænset garanti. Se vores websted på global.Bose.com/warranty for at få flere oplysninger om den begrænsede garanti.

Hvis du vil registrere dit produkt, kan du finde instruktioner på global.Bose.com/register. Hvis du undlader at registrere produktet, har det ingen betydning for den begrænsede garanti.

PRØV DISSE LØSNINGER FØRST



Hvis du oplever problemer med soundbaren:

- Sørg for, at soundbaren er sat i en tændt stikkontakt.
- Fastgør alle kabler.
- Tjek status for soundbaren (se side 35).
- Flyt soundbaren mindst 0,3 - 0,9 m væk fra mulig interferens (trådløse routere, trådløse telefoner, tv'er, mikrobølgeovne osv.).
- Flyt soundbaren inden for det anbefalede område for din trådløse router eller mobile enhed for at få den bedst egnede drift.
- Placer soundbaren i henhold til retningslinjerne for placering (se side 13).

ANDRE LØSNINGER

Hvis dette ikke løser problemet, kan du i nedenstående tabel identificere symptomer og løsninger på almindelige problemer. Kontakt Bose kundeservice, hvis du ikke kan løse dit problem.

Besøg: worldwide.Bose.com/contact

SYMPTOM	LØSNING
Ingen HDMI ARC-port eller optisk port på dit tv	Tilslut til dit tv ved hjælp af en lydkonverter og et separat lyd-kabel, f.eks. et koaksialkabel, et 3,5 mm kabel eller et analogt lyd-kabel (medfølger ikke). Hvilken slags konverter og hvilket slags kabel, du har brug for, afhænger af, hvilke lydudgangsporte der findes på dit tv.
Soundbar tændes ikke (lyslinjen blinker ikke, når den tændes)	Sæt netledningen i en anden stikkontakt. Brug fjernbetjeningen til at tænde for soundbaren (se side 19). Fjern netledningerne til soundbaren og basmodulet (tilbehør) eller surroundhøjtalerne (tilbehør), vent 30 sekunder, og sæt dem godt fast i en fungerende stikkontakt.
Soundbaren kan ikke slukkes	Soundbaren kan være i netværksstandbytilstand. Tryk på tænd/sluk-knappen  på fjernbetjeningen for at aktivere soundbaren. Tryk på  igen for at slukke for soundbaren.
Fjernbetjeningen er uforudsigelig eller virker ikke	Udskift batteriet (se side 42). Sørg for, at fjernbetjeningen er inden for soundbarens brugsrækkevidde (6 m). Sørg for, at der ikke er forhindringer mellem fjernbetjeningen og soundbaren.

SYMPTOM	LØSNING
<p>Uregelmæssig eller ingen lyd fra soundbaren</p>	<p>Hvis venstre side af lyslinjen lyser hvidt konstant, er lyden slået fra for soundbaren. Tryk på lydløs-knappen  for at slå soundbarens lyd til.</p> <p>Sørg for, at lyden på din mobile enhed ikke er slået fra.</p> <p>Øg lydstyrken på soundbaren (se side 21) eller din mobile enhed.</p> <p>Skift til en anden kilde (se side 20).</p> <p>Afspil lyd fra en anden applikation eller lyd-tjeneste.</p> <p>Hvis lyden er fra en Wi-Fi-kilde, skal routeren nulstilles.</p> <p>Genstart din mobile enhed.</p> <p>Sørg for, at du bruger en kompatibel <i>Bluetooth</i>-mobilenhed.</p> <p>Sørg for, at dit HDMI-kabel er sat i en port på dit tv, som er mærket HDMI ARC (Audio Return Channel), ikke en HDMI-standardport. Hvis dit tv ikke har en HDMI ARC-port, skal du tilslutte soundbaren ved hjælp af det optiske kabel (se side 56).</p> <p>Hvis soundbaren er sluttet til tv'ets HDMI ARC-port, skal du kontrollere, at Consumer Electronics Control (CEC) er aktiveret i tv'ets systemmenu. Dit tv understøtter muligvis CEC under et andet navn. Se brugervejledningen til dit tv.</p> <p>Frakobl dit HDMI-kabel fra tv'ets HDMI ARC-port, og slut det til igen.</p> <p>Sæt det optiske kabel i en port på dit tv, der er mærket Output eller OUT, ikke Input eller IN.</p> <p>Fjern netledningerne til soundbaren og basmodulet (tilbehør) eller surroundhøjtalerne (tilbehør), vent 30 sekunder, og sæt dem godt fast i en fungerende stikkontakt.</p>
<p>Soundbaren tilsluttes ikke til basmodul eller surroundhøjtalere</p>	<p>Sørg for, at soundbaren er opdateret (se side 42).</p> <p>Du kan finde oplysninger om fejlfinding i brugervejledningen til dit basmodul eller dine surroundhøjtalere (se side 40).</p> <p>Sørg for, at dit basmodul eller dine surroundhøjtalere er kompatible med soundbaren (se side 40).</p> <p>Fjern netledningerne til soundbaren og basmodulet (tilbehør) eller surroundhøjtalerne (tilbehør), vent 30 sekunder, og sæt dem godt fast i stikkontakten.</p>

SYMPTOM	LØSNING
<p>Ingen lyd fra -basmodulet eller de trådløse surroundhøjtalere</p>	<p>Sørg for, at soundbaren er opdateret (se side 42).</p> <p>Sørg for, at dit basmodul eller dine surroundhøjtalere er kompatible med soundbaren (se side 40).</p> <p>Sørg for, at softwaren er opdateret i Bose Music-appen.</p> <p>Juster basniveauet ved hjælp af Bose Music-appen (se side 22).</p> <p>Skift til en anden kilde (se side 20).</p>
<p>Lyd kommer fra tv'ets højtaler</p>	<p>Sørg for, at dit HDMI-kabel er sat i en port på dit tv, der er mærket ARC (Audio Return Channel). Hvis dit tv ikke har en HDMI ARC-port, skal du tilslutte soundbaren ved hjælp af det optiske kabel (se side 56).</p> <p>Sluk dine tv-højtalere. Se brugervejledningen til dit tv.</p> <p>Hvis soundbaren er sluttet til tv'ets HDMI ARC-port, skal du kontrollere, at Consumer Electronics Control (CEC) er aktiveret i tv'ets systemmenu. Dit tv understøtter muligvis CEC under et andet navn. Se brugervejledningen til dit tv.</p> <p>Frakobl dit HDMI-kabel fra tv'ets HDMI ARC-port, og slut det til igen.</p> <p>Reducer lydstyrken på dit tv til den laveste indstilling.</p> <p>Tilslut til soundbaren ved hjælp af både dit HDMI-kabel (se side 55) og det optiske kabel (se side 56).</p>
<p>Dårlig eller forvrænget lyd</p>	<p>Test forskellige kilder, hvis det er relevant.</p> <p>Sørg for, at dit tv har surroundsound. Se brugervejledningen til dit tv.</p> <p>Hvis lyden afspilles fra en anden enhed, skal du reducere lydstyrken fra den pågældende enhed.</p> <p>Juster basniveauet ved hjælp af Bose Music-appen (se side 22).</p> <p>Sluk dine tv-højtalere. Se brugervejledningen til dit tv.</p> <p>Hvis soundbaren er vægmonteret, skal du justere lyden (se side 14).</p>
<p>Soundbaren afspiller ikke lyd fra den korrekte kilde eller vælger en forkert kilde efter en forsinkelse</p>	<p>Indstil CEC til Alternativ til ved hjælp af Bose Music-appen.</p> <p>Deaktiver CEC på din kilde. Se brugervejledningen til kilden.</p> <p>Tilslut til soundbaren ved hjælp af både dit HDMI-kabel (se side 55) og det optiske kabel (se side 56).</p>

SYMPTOM	LØSNING
<p>Soundbaren opretter ikke forbindelse til Wi-Fi-netværk</p>	<p>Kontrollér, at soundbaren er blevet konfigureret ved hjælp af Bose Music-appen (se side 16).</p> <p>I Bose Music-appen skal du vælge det korrekte netværksnavn og indtaste adgangskoden til netværket (der er forskel på store og små bogstaver).</p> <p>Kontrollér, at soundbaren og din mobile enhed er tilsluttet til det samme Wi-Fi-netværk.</p> <p>Hvis dine netværksoplysninger er blevet ændret, kan du finde flere oplysninger på side 17.</p> <p>Aktivér Wi-Fi på den mobile enhed, du bruger til opsætningen.</p> <p>Luk andre åbne applikationer på din mobile enhed.</p> <p>Genstart din mobile enhed og router.</p> <p>Hvis routeren understøtter både 2,4GHz og 5GHz bånd, skal du kontrollere, at enheden (mobil eller computer) og soundbaren er sluttet til det samme bånd.</p> <p>BEMÆRK: Giv hvert bånd et unikt navn for at sikre, at du opretter forbindelse til det korrekte bånd.</p> <p>Nulstil routeren.</p> <p>Fjern netledningerne til soundbaren og basmodulet (tilbehør) eller surroundhøjtalerne (tilbehør), vent 30 sekunder, og sæt dem godt fast i stikkontakten. Afinstaller Bose Music-appen på din mobile enhed, geninstaller appen, og start opsætningen igen.</p>
<p>Soundbaren opretter ikke forbindelse til mobil enhed</p>	<p>På fjernbetjeningen skal du trykke på <i>Bluetooth</i>-knappen \times og holde den nede for at sikre, at soundbaren er klar til tilslutning.</p> <p>På din mobile enhed skal du sørger for, at Placeringstjenester er slået til.</p> <p>Slå <i>Bluetooth</i>-funktionen fra på din mobile enhed, og slå den til igen. Slet soundbaren fra <i>Bluetooth</i>-listen. Tilslut igen (se side 34).</p> <p>Tilslut en anden mobil enhed (se side 34).</p> <p>Sørg for, at du bruger en kompatibel <i>Bluetooth</i>-mobilenhed.</p> <p>Slet soundbaren fra din mobile enheds <i>Bluetooth</i>-liste. Tilslut igen (se side 34).</p> <p>Ryd soundbarens enhedsliste (se side 34). Tilslut igen (se side 32).</p>

SYMPTOM	LØSNING
Soundbaren streamer ikke lyd med Airplay	<p>Sørg for, at soundbaren er tændt og inden for rækkevidde (se side 19).</p> <p>Kontrollér, at din Apple-enhed og soundbaren er tilsluttet det samme Wi-Fi-netværk.</p> <p>Opdater din Apple-enhed.</p> <p>Sørg for, at soundbaren er opdateret (se side 42).</p> <p>Hvis du ikke kan finde AirPlay-ikonet  i den musikapp, du streamer fra, skal du streame lyd fra kontrolcenteret.</p> <p>Du kan finde yderligere support på: https://www.apple.com/airplay</p>
Bose Music-appen virker ikke på min mobile enhed	<p>Kontrollér, at din mobile enhed er kompatibel med Bose Music-appen og opfylder minimumskravene til systemet. Du kan finde flere oplysninger i app store på din mobile enhed.</p> <p>Afinstaller Bose Music-appen på din mobile enhed, og geninstaller derefter appen (se side 16).</p>
Soundbaren er ikke synlig, så den kan tilføjes til en anden Bose-konto	<p>Sørg for, at deling er aktiveret på soundbaren, ved hjælp af Bose Music-appen.</p> <p>Kontrollér, at soundbaren og din mobile enhed er tilsluttet til det samme Wi-Fi-netværk.</p>

SYMPTOM	LØSNING
<p>Din Google Assistant svarer ikke</p>	<p>Kontrollér, at Mikrofon fra-lampen ikke lyser rødt. Hvis du vil aktivere mikrofonen, kan du finde flere oplysninger på side 26.</p> <p>Kontrollér, at Google Assistant er blevet konfigureret ved hjælp af Bose Music-appen (se side 24).</p> <p>BEMÆRK: Soundbaren skal konfigureres og tilsluttes til dit Wi-Fi-netværk ved hjælp af Bose Music-appen.</p> <p>Tilslut din mobile enhed til Wi-Fi.</p> <p>Kontrollér, om du er i et land, hvor Google Assistant er tilgængelig.</p> <p>Sørg for, at du bruger den nyeste version af Google Assistant-appen.</p> <p>Sørg for, at vækkeordet er aktiveret (se side 25).</p> <p>Kontrollér, at din mobile enhed er kompatibel.</p> <p>Fjern Google Assistant fra soundbaren ved hjælp af Bose Music-appen. Tilføj Google Assistant igen.</p> <p>Vælg Pandora eller Spotify som din standardlydtjeneste (se side 27).</p> <p>Sørg for at bruge den samme lydjenestekonto i Bose Music-appen og Google Assistant-appen.</p> <p>Google Assistant understøtter muligvis ikke din anmodning. Nye funktioner tilføjes jævnligt.</p> <p>Du kan finde yderligere support på: https://support.google.com/assistant</p>
<p>Rediger din Google Assistents indstillinger for personlige resultater</p>	<p>Hvis du vil slå personlige resultater fra eller ændre kontoen for personlige resultater, skal du bruge menuen Indstillinger i Google Assistant-appen.</p>

SYMPTOM	LØSNING
<p>Alexa reagerer ikke</p>	<p>Kontrollér, at Mikrofon fra-lampen ikke lyser rødt. Hvis du vil aktivere mikrofonen, kan du finde flere oplysninger på side 29.</p> <p>Kontrollér, at Alexa er blevet konfigureret til at bruge Bose Music-appen (se side 24).</p> <p>BEMÆRK: Soundbaren skal konfigureres og tilsluttes til dit Wi-Fi-netværk ved hjælp af Bose Music-appen.</p> <p>Tilslut din mobile enhed til Wi-Fi.</p> <p>Kontrollér, om du er i et land, hvor Amazon Alexa er tilgængelig.</p> <p>Sørg for, at du bruger den nyeste version af Amazon Alexa-appen.</p> <p>Kontrollér, at din mobile enhed er kompatibel.</p> <p>Sørg for, at vækkeordet er aktiveret (se side 28).</p> <p>Fjern Alexa fra soundbaren ved hjælp af Bose Music-appen. Tilføj Alexa igen.</p> <p>Sørg for at sige det navn, som du tildelte i Bose Music-appen. Hvis flere soundbarer har det samme navn, skal du bruge det navn, der er tildelt i Alexa-appen, eller ændre navnet i Bose Music-appen.</p> <p>Hvis du bruger Voice4Video:</p> <ul style="list-style-type: none"> • Sørg for, at der ikke er forhindringer mellem soundbaren, dit tv og/eller kabel- eller satellitboksen. • Sørg for, at soundbaren er tilsluttet ved hjælp af dit HDMI-kabel (se side 55). • Sørg for, at du har konfigureret denne funktion ved hjælp af Bose Music-appen og har tilsluttet dit tv og/eller kabel- eller satellitboksen. • Sørg for, at du har indtastet dit postnummer og tjenesteudbyderen for din kabel-/satellitboks. <p>Alexa understøtter muligvis ikke din anmodning. Nye funktioner tilføjes jævnlige.</p> <p>Du kan finde yderligere support på: https://www.amazon.com/usealexa</p>
<p>Soundbaren tilsluttes ikke til en Bose SoundLink Bluetooth-højtaler eller til Bose Noise Cancelling Headphones 700</p>	<p>Sørg for, at din højtaler eller dine hovedtelefoner er tændt, er inden for 9 meter fra soundbaren og er klar til at oprette forbindelse til en anden enhed. I brugervejledningen til dit produkt kan du finde flere oplysninger.</p>

SYMPTOM	LØSNING
Soundbaren tilsluttes ikke til en tidligere tilsluttet Bose SoundLink Bluetooth-højtaler igen	På din højtaler skal du bruge produktknapperne til at gå gennem produktets enhedsliste, indtil du hører navnet på din soundbar. Se brugervejledningen til højtaleren for at få flere oplysninger om det specifikke produkt.
Soundbaren tilsluttes ikke til tidligere tilsluttede Bose Noise Cancelling Headphones 700 igen	Tilslut ved hjælp af Bose Music-appen. Du kan få adgang til denne indstilling i menuen Indstillinger.
Forsinket lyd fra Bose SoundLink Bluetooth-højtaler eller Bose Noise Cancelling Headphones 700	<p>Ikke alle Bose SoundLink <i>Bluetooth</i>-højtalere kan afspille lyd perfekt synkroniseret, når de er tilsluttet til soundbaren. Du kan se, om dit produkt er kompatibelt, ved at besøge: worldwide.Bose.com/Support/Groups</p> <p>Installer eventuelle tilgængelige softwareopdateringer for din højtaler eller dine hovedtelefoner. Du kan søge efter opdateringer ved at åbne den relevante Bose-app for dit produkt på din mobile enhed eller besøge btu.Bose.com på din computer.</p>

NULSTIL SOUNDBAREN

Fabriksnulstilling rydder alle indstillinger for kilde, lydstyrke og netværk fra soundbaren og vender tilbage til de oprindelige fabriksindstillinger.

1. På fjernbetjeningen skal du trykke på lydstyrke ned-knappen — og Afspil/Pause-knappen ▶|| og holde dem nede i 5 sekunder, indtil lyslinjen blinker hvidt to gange og derefter nedtoner til sort.



Soundbaren genstarter. Når nulstillingen er færdig, lyser lyslinjen gult.

2. Sådan gendanner du soundbarens netværks- og lydindstillinger:
 - a. Start Bose Music-appen på din mobile enhed, og tilføj soundbaren til dit netværk (se "Tilføj soundbaren til en eksisterende konto" på side 17).
 - b. Hvis din soundbar er monteret på væggen, skal du justere lyden til vægmontering (se side 14).

TILSLUTNINGSMULIGHEDER

Slut soundbaren til dit tv ved hjælp af en af følgende tilslutningsmuligheder:

- **Mulighed 1:** HDMI ARC (medfølger ikke)
- **Mulighed 2:** Optisk

BEMÆRK: Hvis du bruger dit tv's HDMI ARC-port (Audio Return Channel), kan du bruge din tv-fjernbetjening til at tænde/slukke soundbaren eller skrue op eller ned for lyden eller slå lyden helt fra.

1. På bagsiden af dit tv skal du finde portene **HDMI IN** og **Audio OUT** (optisk).

BEMÆRK: Tv'ets portpanel ser muligvis ikke ud som vist her. Se efter portens form.

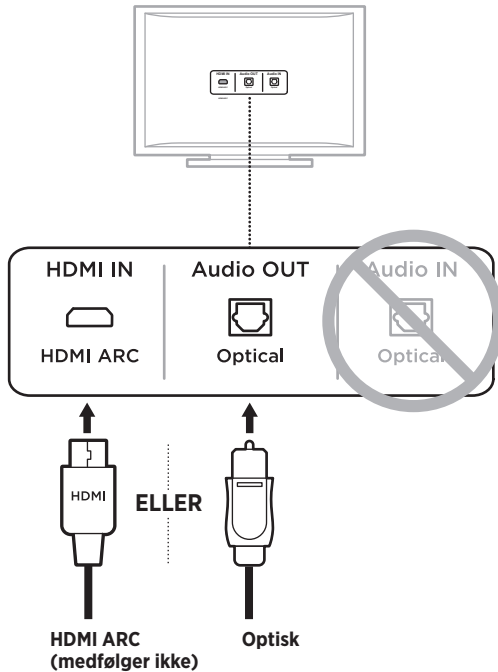

2. Vælg et lyd kabel.

TILSLUTNING AF SOUNDBAREN TIL DIT TV

Slut soundbaren til dit tv, efter at du har valgt et lyd-kabel.

Mulighed 1: HDMI ARC (medfølger ikke)

1. Sæt den ene ende af dit HDMI-kabel i tv'ets **HDMI ARC**-port.

BEMÆRK: Sørg for, at du indsætter HDMI-kablet i en HDMI ARC-port på dit tv, ikke en HDMI-standardport. Se side 56, hvis dit tv ikke har en HDMI ARC-port.

2. Sæt den anden ende af kablet i **HDMI (ARC)**-porten på soundbaren.

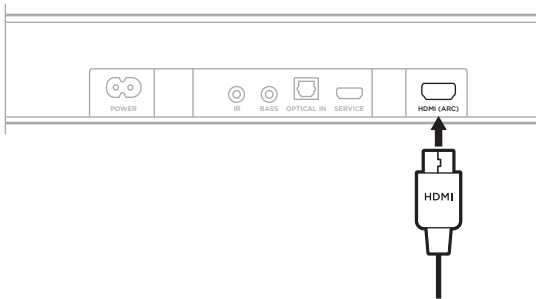

Mulighed 2: Optisk

Hvis dit tv ikke har en HDMI ARC-port, kan du bruge det optiske kabel til at slutte soundbaren til dit tv.

1. Fjern beskyttelseshætten fra begge det optiske kables ender.

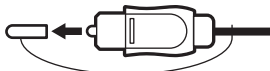

FORSIGTIG: Hvis stikket sættes i med hætten på, kan stikket og/eller porten blive beskadiget.

2. Sæt den ene ende af det optiske kabel i dit tv's **Optical OUT**-port.

FORSIGTIG: Hvis stikket vender den forkerte vej, når det sættes i, kan stikket og/eller porten blive beskadiget.

3. Hold stikket i den anden ende af det optiske kabel.
4. Juster stikket med soundbarens **OPTICAL IN**-port, og sæt stikket forsigtigt i.

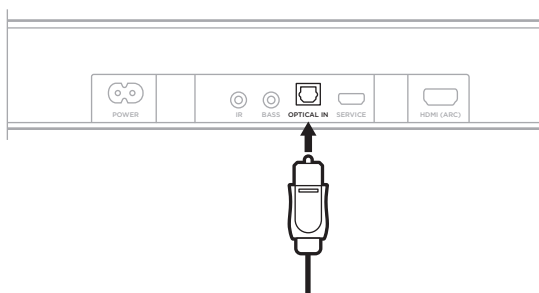

BEMÆRK: Porten har en låge med hængsler, som drejer indad, når stikket sættes i.

5. Skub stikket helt ind i porten, indtil du hører eller mærker et klik.



TJEK LYDEN

BEMÆRK: Sluk dine tv-højtalere for at undgå at høre forvrænget lyd.
Se brugervejledningen til dit tv for at få flere oplysninger.

1. Tænd dit tv.
2. Hvis du bruger en kabel-/satellitmodtager eller en sekundær kilde:
 - a. Tænd for denne kilde.
 - b. Vælg den rigtige tv-indgang.
3. Tænd soundbaren (se side 19).
Du hører nu lyd fra soundbaren.
4. Tryk på lydløs-knappen på fjernbetjeningen til soundbaren Ø .
Der høres ikke lyd fra dine tv-højtalere eller soundbaren.

BEMÆRK: Se "Fejlfinding" på side 45, hvis du ikke hører lyd, der kommer fra soundbaren, eller du ikke hører lyd, der kommer fra din tv-højtalere.

Bitte lesen Sie alle Sicherheitshinweise und Gebrauchsanleitungen durch und bewahren Sie sie auf.

CE Die Bose Corporation erklärt hiermit, dass dieses Produkt die wesentlichen Anforderungen und andere relevante Bestimmungen der Richtlinie 2014/53/EU und weitere geltende EU-Richtlinien erfüllt. Die vollständige Konformitätserklärung ist einsehbar unter www.Bose.com/compliance

Wichtige Sicherheitshinweise

1. Lesen Sie die folgenden Anweisungen.
2. Bewahren Sie die Anweisungen auf.
3. Beachten Sie alle Warn- und Sicherheitshinweise.
4. Befolgen Sie alle Anweisungen.
5. Verwenden Sie dieses Gerät nicht in der Nähe von Wasser.
6. Reinigen Sie das Gerät nur mit einem sauberen, trockenen Tuch.
7. Achten Sie darauf, dass die Lüftungsöffnungen nicht blockiert sind. Stellen Sie das Gerät nur in Übereinstimmung mit den Herstelleranweisungen auf.
8. Stellen Sie das Gerät nicht in der Nähe von Wärmequellen auf, wie Heizkörpern, Wärmespeichern, Öfen oder anderen Geräten (auch Verstärkern), die Wärme erzeugen.
9. Verwenden Sie nur Zubehör-/Anbauteile, die vom Hersteller zugelassen sind.
10.  Verwenden Sie für das Gerät nur Rollwagen, Ständer, Dreibeine, Halterungen oder Tische, die vom Hersteller zugelassen sind oder zusammen mit dem Gerät verkauft werden. Falls Sie einen Rollwagen verwenden, dürfen Sie die Einheit Gerät/Rollwagen nur mit Vorsicht bewegen, damit Verletzungen beim möglichen Umkippen ausgeschlossen sind.
11. Ziehen Sie das Netzkabel bei Gewitter oder bei längerer Nichtbenutzung des Gerätes aus der Steckdose.
12. Wenden Sie sich bei allen Reparatur- und Wartungsarbeiten nur an qualifiziertes Personal. Wartungsarbeiten sind in folgenden Fällen nötig: Bei jeglichen Beschädigungen wie z. B. des Netzkabels oder Netzsteckers, wenn Flüssigkeiten oder Gegenstände in das Gehäuse gelangt sind, das Gerät Regen oder Feuchtigkeit ausgesetzt wurde, fallen gelassen wurde oder nicht ordnungsgemäß funktioniert.

WARNUNGEN/VORSICHTSMASSNAHMEN



Dieses Symbol auf dem Produkt bedeutet, dass nicht isolierte, gefährliche elektrische Spannung innerhalb des Systemgehäuses vorhanden ist. Es besteht die Gefahr von Stromschlägen!



Dieses Symbol auf dem Produkt macht auf wichtige Bedienungs- und Wartungsanweisungen in diesem Handbuch aufmerksam.



Die Batterie darf nicht verschluckt werden. Es besteht die Gefahr von Verätzungen. Die mit diesem Produkt mitgelieferte Fernbedienungsbatterie enthält eine Knopfzellenbatterie. Wenn eine Knopfzellenbatterie verschluckt wird, kann dies in nur 2 Stunden zu schweren inneren Verätzungen und zum Tod führen. Bewahren Sie neue und verbrauchte Batterien außerhalb der Reichweite von Kindern auf. Wenn das Batteriefach sich nicht sicher schließen lässt, stellen Sie die Verwendung der Fernbedienung ein und halten Sie sie von Kindern fern. Wenn Sie vermuten, dass Batterien verschluckt oder auf andere Weise in den Körper gelangt sind, sollten Sie umgehend einen Arzt aufsuchen. Um die Gefahr von Explosionen, Feuer oder Verätzungen zu vermeiden, sollten Sie beim Austauschen der Batterie vorsichtig vorgehen und nur eine zugelassene (z. B. UL) CR2032 oder DL2032 3-V-Lithium-Batterie verwenden. Leere Batterien müssen umgehend und ordnungsgemäß entsorgt werden. Versuchen Sie nicht, die Batterie wiederaufzuladen, auseinander zu nehmen, auf eine Temperatur von über 100° C zu erhitzen oder zu verbrennen.



Enthält kleine Teile, die verschluckt werden können und eine Erstickungsgefahr darstellen. Nicht geeignet für Kinder unter drei Jahren.



Dieses Produkt enthält magnetische Materialien. Wenden Sie sich an Ihren Arzt, wenn Sie wissen möchten, ob dies den Betrieb Ihres implantierten medizinischen Geräts beeinflussen kann.

- Um Brände und Stromschläge zu vermeiden, darf dieses Gerät keinem Regen, Flüssigkeiten oder Feuchtigkeit ausgesetzt werden.
- Schützen Sie das Gerät vor tropfenden oder spritzenden Flüssigkeiten, und stellen Sie KEINE mit Flüssigkeiten gefüllten Gefäße (z. B. Vasen) auf das Gerät oder in die Nähe des Geräts.
- Halten Sie das Produkt von Feuer und Wärmequellen fern. Stellen Sie keine brennenden Kerzen oder ähnliches auf das Gerät oder in die Nähe des Geräts.
- Nehmen Sie KEINE nicht genehmigten Änderungen an diesem Produkt vor.
- Verwenden Sie KEINEN Wechselrichter mit diesem Produkt.
- Die mit diesem System mitgelieferten Lautsprecherdrähte und Verbindungskabel sind nicht für den Wandeinbau zugelassen. Bitte sehen Sie in Ihren örtlichen Bauvorschriften wegen des korrekten Draht- und Kabeltyps nach, der für den Wandeinbau erforderlich ist.
- Falls Sie den Netzstecker oder eine Mehrfachsteckdose verwenden, um das Gerät von der Stromversorgung zu trennen, sollten Sie sicherstellen, dass Sie jederzeit auf den Stecker zugreifen können.



仅适用于 2.000 m 以下地区安全使用

Nur auf Höhen unter 2.000 m über N.N. verwenden.

- Verwenden Sie für die Montage dieses Produkts nur die folgenden Befestigungsmittel: Bose Soundbar Wall Bracket
- Montieren Sie das Produkt nicht an Wänden, die zu schwach sind oder in denen Strom- oder Wasserleitungen usw. verlegt sind. Wenn Sie Bedenken haben, ziehen Sie einen qualifizierten Fachmann zu Rate. Achten Sie darauf, dass die Halterung gemäß den örtlichen Bauvorschriften angebracht ist.
- Aufgrund der Belüftungsanforderungen sollten Sie das Produkt nicht in einem geschlossenen Raum, zum Beispiel in einer Wandnische oder in einem geschlossenen Schrank, aufstellen.
- Platzieren oder montieren Sie die Halterung und das Produkt nicht in der Nähe von Wärmequellen, zum Beispiel Kaminen, Radiatoren, Heizkörpern oder anderen Apparaten (zum Beispiel Verstärker), die Wärme produzieren.
- Das Etikett mit der Produktbezeichnung befindet sich an der Rückseite der Soundbar.

HINWEIS: Dieses Gerät wurde getestet und erfüllt die Grenzwerte für digitale Geräte der Klasse B gemäß Abschnitt 15 der FCC-Vorschriften. Diese Grenzwerte wurden festgelegt, um einen angemessenen Schutz gegen elektromagnetische Störungen bei einer Installation in Wohngebieten zu gewährleisten. Dieses Gerät erzeugt und verwendet Hochfrequenzstrahlung und kann sie auch aussenden. Daher verursacht das Gerät bei nicht ordnungsgemäßer Installation und Benutzung möglicherweise Störungen des Funkverkehrs. Es wird jedoch keine Garantie dafür gegeben, dass bei einer bestimmten Installation keine Störstrahlungen auftreten. Sollte dieses Gerät den Radio- oder Fernsehempfang stören (Sie können dies überprüfen, indem Sie das Gerät aus- und wiedereinschalten), so ist der Benutzer dazu angehalten, die Störungen durch eine der folgenden Maßnahmen zu beheben:

- Richten Sie die Antenne neu aus.
- Vergrößern Sie den Abstand zwischen dem Gerät und einem Radio- oder Fernsehempfänger.
- Schließen Sie das Gerät an eine Steckdose in einem anderen Stromkreis als den Empfänger an.
- Wenden Sie sich an einen Händler oder einen erfahrenen Radio-/Fernsehtechniker.

Veränderungen am Gerät, die nicht durch die Bose Corporation autorisiert wurden, können zur Folge haben, dass die Betriebserlaubnis für das Gerät erlischt.

Dieses Gerät erfüllt die Bestimmungen in Teil 15 der FCC-Vorschriften und die lizenzfreien RSS-Standards von ISED Canada. Der Betrieb unterliegt den beiden folgenden Bedingungen: (1) dieses Gerät darf keine Störungen verursachen und (2) dieses Gerät muss jegliche Störungen dulden, einschließlich Störungen, die zu einem unerwünschten Betrieb führen.

Dieses Gerät sollte mit einem Mindestabstand von 20 cm zwischen dem Radiator und Ihrem Körper aufgestellt und betrieben werden.

Dieses Gerät für den Betrieb im 5.150- bis 5.250-MHz-Band ist nur für die Verwendung in Innenräumen gedacht, um die Gefahr schädlicher Störungen für andere mobile Satellitensysteme auf demselben Kanal zu verringern.

CAN ICES-3(B)/NMB-3(B)

Dieses Produkt, gemäß Anforderungen an die umweltgerechte Gestaltung energieverbrauchsrelevanter Produkte, Richtlinie 2009/125/EG, entspricht den folgenden Normen oder Dokumenten: Verordnung (EG) Nr. 1275/2008, in der durch Verordnung (EU) Nr. 801/2013 geänderten Fassung.

Erforderliche Energiezustandsinformationen	Energiedi	
	Standby	Netzwerk-Standby
Stromverbrauch im angegebenen Energiemodus bei einem Eingang von 230 V/50 Hz	< 0,5 W	Wi-Fi®, Bluetooth® < 2,0 W
Zeit, nach der das Gerät automatisch in den Modus geschaltet wird	< 2,5 Stunden	≤ 20 Minuten
Stromverbrauch im Netzwerk-Standby, wenn alle drahtgebundenen Netzwerkanschlüsse verbunden und alle drahtlosen Netzwerkanschlüsse aktiviert sind, bei einem Eingang von 230 V/50 Hz	N/A	< 2,0 W
Deaktivierungs-/Aktivierungsverfahren für den Netzwerkanschluss. Das Deaktivieren aller Netzwerke aktiviert den Standby-Modus.	<p>Wi-Fi®: Sie können dies durch Gedrückthalten der Mute-Taste und der <i>Bluetooth®</i>-Taste auf der Fernbedienung, bis die Lichtleiste an der Soundbar zweimal weiß blinkt und dann zu schwarz übergeht, deaktivieren. Wiederholen Sie dies zum erneuten Aktivieren.</p> <p>Bluetooth®: Sie können dies durch Löschen der Abstimmliste deaktivieren, indem Sie die <i>Bluetooth®</i>-Taste auf der Fernbedienung 10 Sekunden lang gedrückt halten. Sie können dies durch Abstimmen mit einer <i>Bluetooth®</i>-Quelle aktivieren.</p>	

Für Europa:

Frequenzband des Betriebs 2400 bis 2483,5 MHz, 5150 bis 5350 MHz und 5470 bis 5725 MHz.

Maximale Sendeleistung weniger als 20 dBm EIRP.

Maximale Sendeleistung liegt unter den vorgeschriebenen Grenzwerten, sodass keine SAR-Tests nötig sind und gemäß den geltenden Vorschriften eine Befreiung gilt.

Beim Betrieb im Frequenzbereich 5.150 bis 5.350 MHz ist die Verwendung dieses Geräts in allen in der Tabelle aufgeführten EU-Mitgliedsstaaten auf die Verwendung in Innenräumen beschränkt.

									
BE	DK	IE	UK	FR	CY	SK	HU	AT	SE
BG	DE	PT	EL	HR	LV	LT	MT	PL	
CZ	EE	FI	ES	IT	RO	LU	NL	SI	



Dieses Symbol bedeutet, dass das Produkt nicht mit dem Hausmüll entsorgt werden darf, sondern bei einer geeigneten Sammelstelle für das Recycling abgegeben werden muss. Die ordnungsgemäße Entsorgung und das Recycling tragen dazu bei, die natürlichen Ressourcen, die Gesundheit und die Umwelt zu schützen. Weitere Informationen zur Entsorgung und zum Recycling dieses Produkts erhalten Sie von Ihrer zuständigen Kommune, Ihrem Entsorgungsdienst oder dem Geschäft, in dem Sie dieses Produkt gekauft haben.

Verwaltungsverordnung für energiearme Funkfrequenzgeräte

Artikel XII

Laut der „Verwaltungsverordnung für energiearme Funkfrequenzgeräte“ dürfen Unternehmen oder Benutzer ohne Erlaubnis durch die NCC Folgendes nicht: die Frequenz ändern, die Übertragungsleistung verbessern oder die ursprünglichen Eigenschaften sowie die Leistung für ein zugelassenes energiearmes Funkfrequenzgerät ändern.

Artikel XIV

Energiearme Funkfrequenzgeräte dürfen die Flugsicherheit nicht beeinträchtigen oder gesetzlich zulässige Kommunikation stören. Andernfalls muss der Benutzer den Betrieb sofort einstellen, bis keine Störung mehr auftritt. Besagte gesetzlich zulässige Kommunikation bedeutet Funkkommunikation, die in Übereinstimmung mit dem Telekommunikationsgesetz erfolgt.

Energiearme Funkfrequenzgeräte müssen für Störung durch gesetzlich zulässige Kommunikation oder Geräte mit ISM-Funkwellenstrahlung empfänglich sein.



Leere Batterien müssen getrennt entsorgt werden und gehören nicht in den Hausmüll.
Nicht verbrennen.

Tabelle zur Einschränkung gefährlicher Stoffe für China

Namen und Inhalt der giftigen oder gefährlichen Stoffe oder Elemente						
	Gefährliche Stoffe oder Elemente					
Name des Teils	Blei (Pb)	Quecksilber (Hg)	Kadmium (Cd)	Sechswertiges Chrom (CR(VI))	Polybromiertes Biphenyl (PBB)	Polybromiertes Diphenylether (PBDE)
PCBs	X	0	0	0	0	0
Metallteile	X	0	0	0	0	0
Kunststoffteile	0	0	0	0	0	0
Lautsprecher	X	0	0	0	0	0
Kabel	X	0	0	0	0	0
Diese Tabelle wurde in Übereinstimmung mit den Bestimmungen von SJ/T 11364 erstellt.						
O: Gibt an, dass dieser giftige oder gefährliche Stoff, der in allen homogenen Materialien für dieses Teil enthalten ist, unter den Grenzwerten gemäß GB/T 26572 liegt.						
X: Gibt an, dass dieser giftige oder gefährliche Stoff, der in mindestens einem der homogenen Materialien enthalten ist, die für dieses Teil verwendet wurden, über den Grenzwerten gemäß GB/T 26572 liegt.						

Tabelle zur Einschränkung gefährlicher Stoffe für Taiwan

Gerätebezeichnung: Powered Speaker, Typbezeichnung: 432552						
Stoffe mit eingeschränkter Verwendung und ihre chemischen Symbole						
Einheit	Blei (Pb)	Quecksilber (Hg)	Kadmium (Cd)	Sechswertiges Chrom (Cr+6)	Polybromierte Biphenyle (PBB)	Polybromierte Diphenylether (PBDE)
PCBs	-	o	o	o	o	o
Metallteile	-	o	o	o	o	o
Kunststoffteile	o	o	o	o	o	o
Lautsprecher	-	o	o	o	o	o
Kabel	-	o	o	o	o	o
Hinweis 1: „o“ gibt an, dass der prozentuale Gehalt des Stoffs mit eingeschränkter Verwendung den Prozentsatz des Referenzwerts des Vorhandenseins nicht übersteigt.						
Hinweis 2: „-“ gibt an, dass der Stoff mit eingeschränkter Verwendung der Ausnahme entspricht.						

Herstellungsdatum: Die achte Ziffer in der Seriennummer gibt das Herstellungsjahr an: „0“ ist 2010 oder 2020.

China-Import: Bose Electronics (Shanghai) Company Limited, Part C, Plant 9, No. 353 North Riving Road, China (Shanghai) Pilot Free Trade Zone

EU-Import: Bose Products B.V., Gorslaan 60, 1441 RG Purmerend, Niederlande

Taiwan-Import: Bose Taiwan Branch, 9F-A1, No. 10, Section 3, Minsheng East Road, Taipei City 104, Taiwan
Telefonnummer: +886-2-2514 7676

Mexiko-Import: Bose de México, S. de R.L. de C.V., Paseo de las Palmas 405-204, Lomas de Chapultepec, 11000 México, D.F. Telefonnummer: +5255 (5202) 3545

Eingangsnennleistung: 100 – 240 V ~ 50/60 Hz, 100 W

Die CMIIT-ID ist auf einem Etikett auf der Rückseite der Soundbar angegeben.

Kalifornien: Enthält eine Lithium-Ionen-Batterie mit Perchloratmaterial – möglicherweise ist eine spezielle Handhabung nötig. Siehe www.dtsc.ca.gov/hazardouswaste/perchlorate

Bitte füllen Sie Folgendes aus und bewahren Sie es für Ihre Unterlagen auf:

Die Serien- und Modellnummern befinden sich an der Rückseite der Soundbar.

Seriennummer: _____

Modellnummer: _____

Bewahren Sie die Kaufquittung zusammen mit der Bedienungsanleitung auf. Jetzt ist ein guter Zeitpunkt, um Ihr Bose-Produkt zu registrieren. Sie können dies ganz einfach auf global.Bose.com/register

Sicherheitshinweise

Dieses Produkt kann automatische Sicherheitsupdates von Bose empfangen. Um automatische Sicherheitsupdates zu empfangen, müssen Sie den Produkteinrichtungsvorgang in der Bose Music App abschließen und das Produkt mit dem Internet verbinden. **Wenn Sie den Einrichtungsvorgang nicht abschließen, sind Sie für das Installieren von Sicherheitsupdates verantwortlich, die Bose zur Verfügung stellt.**

Amazon, Alexa, Amazon Music und alle damit verbundenen Logos sind Marken von Amazon, Inc. oder seinen Partnerunternehmen.

Apple, das Apple-Logo, AirPlay und Apple Music sind Marken von Apple Inc., die in den USA und anderen Ländern eingetragen sind. App Store ist eine Dienstleistungsmarke von Apple Inc.

Die Verwendung des Aufklebers „Works with Apple“ bedeutet, dass ein Zubehör speziell für den Betrieb mit der Technologie entwickelt wurde, die auf dem Aufkleber angegeben ist, und vom Entwickler für die Erfüllung der Apple-Leistungsstandards zertifiziert wurde.

Die *Bluetooth*[®] Wortmarke und Logos sind eingetragene Marken der Bluetooth SIG, Inc. Jegliche Nutzung dieser Marken durch die Bose Corporation erfolgt unter Lizenz.

 **DOLBY AUDIO**[™] Hergestellt unter Lizenz von Dolby Laboratories. Dolby, Dolby Audio und das Doppel-D-Symbol sind Marken von Dolby Laboratories.

Google und Google Play sind Marken von Google, LLC.

 **HDMI**[™] HDMI, HDMI High-Definition Multimedia Interface sowie das HDMI-Logo sind Marken oder eingetragene Marken von HDMI Licensing Administrator, Inc.

Dieses Produkt enthält den iHeartRadio-Dienst. iHeartRadio ist eine eingetragene Marke von iHeartMedia, Inc.

Dieses Produkt ist durch bestimmte geistige Eigentumsrechte von Microsoft geschützt. Die Verwendung oder Verteilung einer solchen Technologie außerhalb dieses Produkts ohne Lizenz von Microsoft ist verboten.

Pandora ist eine Marke oder eingetragene Marke von Pandora Media Inc. Die Verwendung erfolgt mit Genehmigung.

Dieses Produkt beinhaltet Spotify-Software, die Lizenzen von Fremdfirmen unterliegt, die hier zu finden sind: www.spotify.com/connect/third-party-licenses

Spotify ist eine eingetragene Marke von Spotify AB.

Entwickelt mit UEI Technology[™]. Unter Lizenz von Universal Electronics Inc. © UEI 2000-2020

Wi-Fi ist eine eingetragene Marke der Wi-Fi Alliance[®].

Acoustimass, Bose, Bose Bass Module, Bose Music, Bose Noise Cancelling Headphones, Bose Smart Soundbar, Bose Soundbar Wall Bracket, Bose Surround Speakers, SimpleSync, SoundLink, SoundLink Revolve, Virtually Invisible und Voice4Video sind Marken der Bose Corporation.

Bose Corporation Unternehmenszentrale: 1-877-230-5639

© 2020 Bose Corporation. Dieses Dokument darf ohne vorherige schriftliche Genehmigung weder ganz noch teilweise reproduziert, verändert, vertrieben oder auf andere Weise verwendet werden.

Um die Lizenzvereinbarungen anzuzeigen, die für die Softwarepakete von Drittanbietern gelten, die als Komponenten Ihres Bose Smart Soundbar 300-Produktpakets geliefert werden:

1. Halten Sie auf der Fernbedienung die Play/Pause-Taste ▷|| und die Taste zum Erhöhen der Lautstärke + 5 Sekunden lang gedrückt.
2. Schließen Sie ein micro-USB-Kabel an den SERVICE-Anschluss an der Rückseite der Soundbar an.
3. Schließen Sie das andere Ende des Kabels an einen Computer an.
4. Geben Sie auf dem Computer **<http://203.0.113.1/opensource>** in ein Browserfenster ein, und den EULA und die Lizenzvereinbarung anzuzeigen.

LIEFERUMFANG

Inhalt 12

AUFSTELLUNG DER SOUNDBAR

Empfehlungen 13
 Wandmontage der Soundbar 14
 Anpassen des Tons bei Wandmontage..... 14

STROM

Anschließen der Soundbar an den Strom 15
 Netzwerk-Standby..... 15

EINRICHTUNG DER BOSE MUSIC APP

Herunterladen der Bose Music App 16

BESTEHENDE BOSE MUSIC-APP-NUTZER

Hinzufügen der Soundbar zu einem vorhandenen Konto 17
 Verbinden mit einem anderen Wi-Fi®-Netzwerk 17

SOUNDBAR-BEDIENELEMENTE

Fernbedienungsfunktionen 18
 Ein-/Ausschalten 19
 Quellen 20
 Medienwiedergabe und Lautstärke 21
 Sprachassistenten-Bedienelemente 22
 Basstöne einstellen..... 22
 Dialogmodus..... 22
 Programmieren einer Fernbedienung einer Fremdfirma 23

SPRACHASSISTENT

Optionen für den Sprachassistenten..... 24

Einrichtung des Sprachassistenten..... 24

Zugriff auf Google Assistant 25

Bedienung per Sprache..... 25

Verwenden der Soundbar-Bedienelemente..... 26

Musikwiedergabe mit Google Assistant 27

Auswählen eines voreingestellten Audiodienstes..... 27

Zugriff auf Amazon Alexa 28

Bedienung per Sprache..... 28

Verwenden der Soundbar-Bedienelemente..... 29

Musiksteuerung mit Voice4Video..... 30

Einrichten von Voice4Video 30

BLUETOOTH®-VERBINDUNGEN

Verbinden eines Mobilgeräts..... 32

Trennen eines Mobilgeräts 33

Erneutes Verbinden eines Mobilgeräts..... 33

Verbinden eines zusätzlichen Mobilgeräts..... 34

Löschen der Geräteliste der Soundbar 34

STREAMEN VON AUDIO MIT AIRPLAY

Streamen von Audio vom Control Center..... 35

Streamen von Audio von einer App..... 35

SOUNDBAR-STATUS

Wi-Fi-Status..... 36

Bluetooth-Status 36

Status des Sprachassistenten 37

Mikrofon aus-Lämpchen 37

Medienwiedergabe- und Lautstärkestatus 38

Update- und Fehlerstatus..... 38

ERWEITERTE FUNKTIONEN

Wi-Fi-Funktion deaktivieren/aktivieren 39

BOSE-PRODUKTE VERBINDEN

Kompatibles Zubehör..... 40

Verbinden eines Bose SoundLink *Bluetooth*-Lautsprechers oder von Bose Noise Cancelling Headphones 700 40

 Vorteile..... 40

 Kompatible Produkte 40

 Verbinden mithilfe der Bose Music-App..... 41

Erneutes Verbinden eines Bose SoundLink *Bluetooth*-Lautsprechers oder von Bose Noise Cancelling Headphones 700 41

PFLEGE UND WARTUNG

Aktualisieren der Soundbar 42

Austauschen der Fernbedienungsbatterie 42

Reinigen der Soundbar..... 44

Ersatzteile und Zubehör..... 44

Eingeschränkte Garantie..... 44

FEHLERBEHEBUNG

Versuchen Sie zuerst diese Lösungen 45

Andere Lösungen..... 45

Zurücksetzen der Soundbar 53

ANHANG: EINRICHTUNGSREFERENZ

Anschlussmöglichkeiten..... 54

Anschließen der Soundbar an das Fernsehgerät 55

 Option 1: HDMI ARC (nicht im Lieferumfang enthalten)..... 55

 Option 2: Optisch 56

Überprüfen des Tons 57

INHALT

Überprüfen Sie, ob die folgenden Teile enthalten sind:



Bose Smart Soundbar 300



Fernbedienung (Batterie im Lieferumfang enthalten)

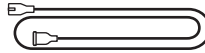

Netzkabel*

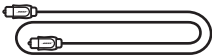

Optisches Kabel

* Kann mit mehreren Kabeln geliefert werden. Verwenden Sie das Netzkabel für Ihre Region.

HINWEIS: Sollten Teile des Produkts beschädigt sein, verwenden Sie sie nicht. Wenden Sie sich an den Bose-Fachhandel oder den Bose-Kundendienst.

Besuchen Sie: worldwide.Bose.com/Support/SB300

EMPFEHLUNGEN

- Stellen Sie die Soundbar nicht in Metallschränke und stellen Sie sie von anderen A/V-Komponenten und direkten Wärmequellen entfernt auf.
- Stellen Sie die Soundbar unter (bevorzugt) oder über das Fernsehgerät mit dem Gitter in Richtung Raum.
- Stellen Sie die Soundbar mit ihren Gummifüßen auf eine stabile und ebene Fläche. Damit sie stabil steht, müssen die Füße auf der Fläche stehen. Achten Sie auf einen festen Stand. Bei einer glatten Unterlage (Marmor, Glas, poliertes Holz) kann die Soundbar durch Erschütterungen leicht verrutschen.
- Wenn Sie die Soundbar auf ein Regal oder einen Fernsehstandfuß stellen, rücken Sie die Vorderseite der Soundbar für optimale Klangqualität so nah wie möglich an die vordere Kante des Regals oder Fußes.
- Achten Sie darauf, dass die Rückseite der Soundbar mindestens 1 cm von allen anderen Flächen entfernt ist. Wenn die Öffnung(en) an dieser Seite blockiert werden, beeinträchtigt dies die Klangqualität.
- Vergewissern Sie sich, dass sich eine Netzsteckdose in der Nähe befindet.
- Um Funkstörungen zu vermeiden, sollten Sie andere drahtlose Geräte mindestens 0,3 bis 0,9 m von der Soundbar entfernt aufstellen.
- Für optimale Klangqualität sollte die Soundbar nicht in einem geschlossenen Schrank oder diagonal in einer Ecke stehen.
- Stellen Sie keine Gegenstände auf die Soundbar.

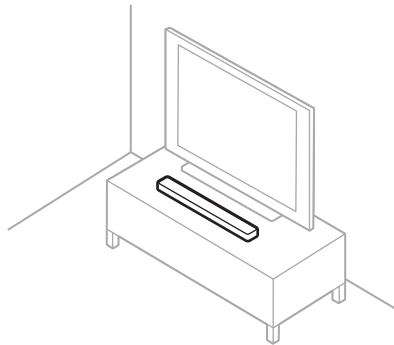

ACHTUNG: Stellen Sie die Soundbar bei Verwendung NICHT auf die Vorderseite, die Rückseite oder die Oberseite.

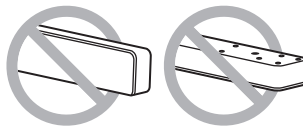

WANDMONTAGE DER SOUNDBAR

Sie können die Soundbar an der Wand montieren. Wenn Sie die Bose Soundbar Wall Bracket kaufen möchten, wenden Sie sich an Ihren autorisierten Bose-Händler.

Besuchen Sie: worldwide.Bose.com/Support/SB300

ACHTUNG: Verwenden Sie KEIN anderes Befestigungsmaterial zum Montieren der Soundbar.

Anpassen des Tons bei Wandmontage

Nach der Montage der Soundbar müssen Sie den Ton für optimale Klangqualität anpassen.

Halten Sie auf der Fernbedienung die Mute-Taste \varnothing 5 Sekunden lang gedrückt, bis Sie einen Ton hören und die Lichtleiste zweimal weiß blinkt.

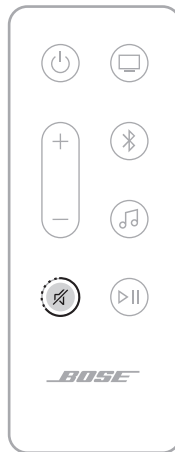

HINWEIS: Wenn Sie die Soundbar von der Wand nehmen, wiederholen Sie dies, um die Standard-Audioeinstellungen der Soundbar wiederherzustellen.

TIPP: Sie können außerdem den Ton für die Wandmontage mithilfe der Bose Music App anpassen.

ANSCHLIESSEN DER SOUNDBAR AN DEN STROM

1. Schließen Sie das Netzkabel an den **POWER**-Anschluss an der Rückseite der Soundbar an.
2. Stecken Sie den anderen Stecker des Netzkabels in eine Netzsteckdose.

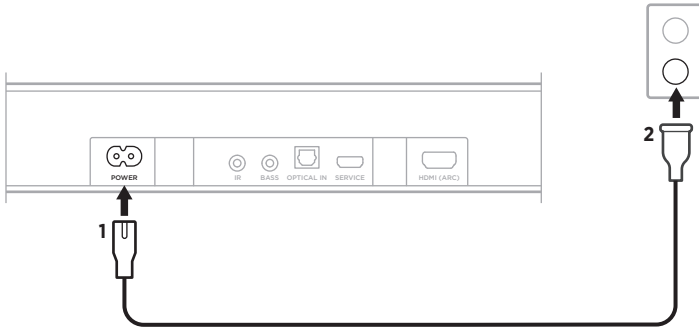

Die Soundbar schaltet sich ein und die Lichtleiste leuchtet gelb.

NETZWERK-STANDBY

Die Soundbar geht in den Netzwerk-Standby-Betrieb, wenn der Ton gestoppt hat und 20 Minuten lang keine Tasten gedrückt wurden. So aktivieren Sie die Soundbar wieder, wenn diese im Netzwerk-Standby ist:

- Drücken Sie auf der Fernbedienung die Power-Taste (⏻), die Quellentaste (siehe Seite 20) oder die Play/Pause-Taste ▷|| (siehe Seite 18).
- Geben Sie Ton mithilfe Ihres Mobilgeräts oder der Bose Music App wieder oder setzen Sie die Tonwiedergabe fort.
- Sprechen Sie mit Google Assistant oder Amazon Alexa.

HINWEISE:

- Um auf Ihren Sprachassistenten zuzugreifen, vergewissern Sie sich, dass die Soundbar mithilfe der Bose Music App eingerichtet wurde (siehe Seite 16) und das Mikrophon eingeschaltet ist (siehe Seite 37).
- Sie können den Standby-Timer mithilfe der Bose Music App deaktivieren. Auf diese Option können Sie vom Menü „Einstellungen“ aus zugreifen.

Mit der Bose Music App können Sie die Soundbar von jedem Mobilgerät, z. B. einem Smartphone oder Tablet, aus steuern.

Mithilfe der App können Sie Musik streamen, Presets einstellen und ändern, Musikdienste hinzufügen, Internet-Radiosender erkunden, Google Assistant oder Amazon Alexa konfigurieren, die Sprache Ihrer Sprachbefehle auswählen, Soundbar-Einstellungen verwalten und neue Funktionen erhalten.

HINWEIS: Wenn Sie bereits ein Bose Music-Konto für ein anderes Bose-Produkt erstellt haben, fügen Sie die Soundbar zu Ihrem vorhandenen Konto hinzu (siehe Seite 17).

HERUNTERLADEN DER BOSE MUSIC APP

1. Laden Sie auf Ihrem Mobilgerät die Bose Music App herunter.

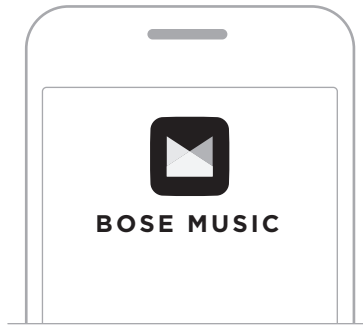

2. Befolgen Sie die Anweisungen in der App.

HINZUFÜGEN DER SOUNDBAR ZU EINEM VORHANDENEN KONTO

1. Öffnen Sie die Bose Music-App.
2. Tippen Sie auf dem Hauptbildschirm auf +.
3. Befolgen Sie die Anweisungen in der App.

VERBINDEN MIT EINEM ANDEREN WI-FI-NETZWERK

Sie verbinden sich mit einem anderen Netzwerk, wenn sich der Netzwerkname oder das Passwort geändert haben oder Sie zu einem anderen Netzwerk wechseln oder ein anderes Netzwerk hinzufügen möchten.

1. Halten Sie auf der Fernbedienung die Mute-Taste  und die Bose Music App-Taste  gedrückt, bis die Lichtleiste gelb leuchtet.

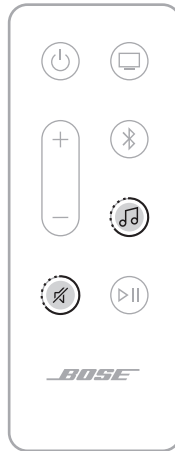

2. Öffnen Sie die Wi-Fi-Einstellungen auf Ihrem Mobilgerät.
3. Wählen Sie **Bose Smart Soundbar 300** aus.
4. Öffnen Sie die Bose Music App und befolgen Sie die Anweisungen in der App.

HINWEIS: Wenn die App Sie nicht dazu auffordert, die Soundbar einzurichten, tippen Sie auf dem Hauptbildschirm auf +, um Ihr Produkt hinzuzufügen.

Die Soundbar-Bedienelemente befinden sich oben an der Soundbar und auf der Fernbedienung.

TIPP: Sie können den Soundbar außerdem mithilfe der Bose Music App steuern.

FERNBEDIENUNGSFUNKTIONEN

Verwenden Sie die Fernbedienung zum Steuern der Soundbar, *Bluetooth*-Verbindungen und der Bose Music App.

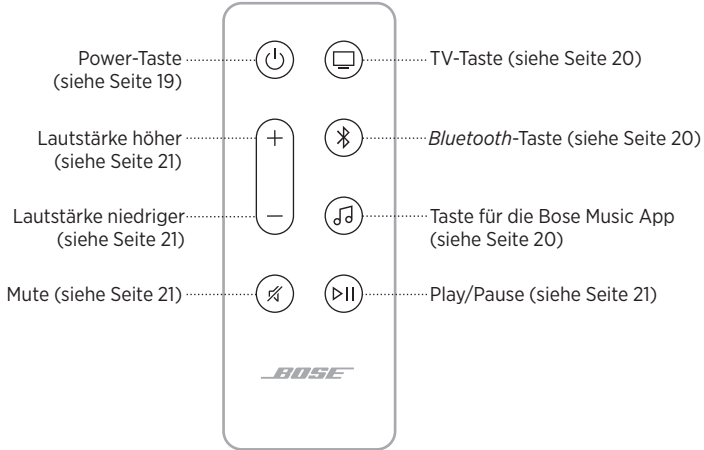

Ein-/Ausschalten

Drücken Sie die Power-Taste  auf der Fernbedienung, um die Soundbar ein-/auszuschalten.

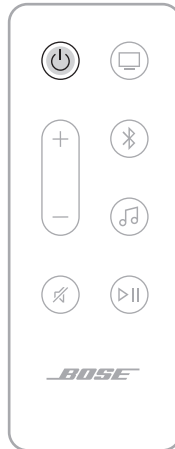

Beim Einschalten ist die Soundbar auf die zuletzt aktive Quelle voreingestellt.

HINWEISE:

- Wenn Sie die Soundbar an eine Netzsteckdose anschließen, schaltet sich die Soundbar automatisch ein.
- Beim erstmaligen Einschalten ist die Soundbar auf die Quelle TV  voreingestellt.
- Sie können auf Ihren Sprachassistenten auch dann zugreifen, wenn die Soundbar ausgeschaltet ist.

TIPP: Sie können auch Voice4Video verwenden, um die Soundbar ein-/auszuschalten (siehe Seite 30).

Automatische Aktivierung (nur optische Verbindung)



Sie können die Soundbar so einstellen, dass sie sich einschaltet, sobald sie ein Tonsignal empfängt.

Um zwischen der automatischen Aktivierung und den Standard-Energieeinstellungen umzuschalten, halten Sie die Power-Taste  auf der Fernbedienung 5 Sekunden lang gedrückt, bis Sie einen Ton hören und die Lichtleiste zweimal weiß blinkt.

TIPP: Sie können die automatische Aktivierung außerdem mithilfe der Bose Music App aktivieren/deaktivieren. Auf diese Option können Sie vom Menü „Einstellungen“ aus zugreifen.

Quellen

Sie können Ihre TV- und *Bluetooth*-Verbindungen sowie die Bose Music App mithilfe Ihrer Fernbedienung steuern.

Drücken Sie zum Auswählen einer Quelle die entsprechende Taste (TV , *Bluetooth*  oder Bose Music App ) auf der Fernbedienung.

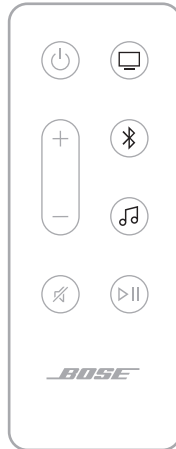

TIPPS:

- Sie können auch Voice4Video verwenden, um Ihre *Bluetooth*-Quelle auszuwählen (siehe Seite 30).
- Sie können auch die Bose Music App verwenden, um eine Quelle auszuwählen.

Medienwiedergabe und Lautstärke

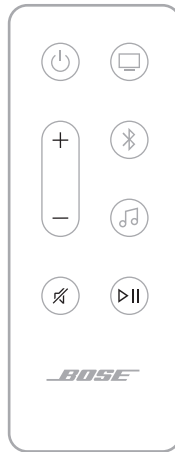

FUNKTION	VORGEHENSWEISE
Wiedergabe/Pause	<p>Drücken Sie ▷ .</p> <p>HINWEISE:</p> <ul style="list-style-type: none"> • Wenn der Ton angehalten wurde, leuchten die Seiten der Lichtleiste weiß, bis der Ton wiederhergestellt wird. • Sie können Ton nur wiedergeben/anhalten, wenn die Bose Music App oder <i>Bluetooth</i> Ihre Quelle ist.
Vorwärts springen	Drücken Sie zweimal ▷ .
Rückwärts springen	Drücken Sie dreimal ▷ .
Lautstärke erhöhen	<p>Drücken Sie +.</p> <p>HINWEIS: Um die Lautstärke schnell zu erhöhen, halten Sie + gedrückt.</p>
Lautstärke verringern	<p>Drücken Sie —.</p> <p>HINWEIS: Um die Lautstärke schnell zu verringern, halten Sie — gedrückt.</p>
Stummschaltung/ Stummschaltung aufheben	<p>Drücken Sie ✕.</p> <p>Wenn der Ton stummgeschaltet wurde, leuchtet die linke Seite der Lichtleiste weiß, bis der Ton wiederhergestellt wird.</p> <p>TIPP: Sie können auch + drücken, um die Stummschaltung aufzuheben.</p>

TIPP: Sie können auch Voice4Video verwenden, um die Medienwiedergabe und Lautstärke für bestimmte Quellen zu steuern (siehe Seite 30).

SPRACHASSISTENTEN-BEDIENELEMENTE

Sie können die Aktionstaste  und die „Mikrofon aus“-Taste  verwenden, um Google Assistant (siehe Seite 26) oder Amazon Alexa (siehe Seite 29) zu steuern.



BASSTÖNE EINSTELLEN

Verwenden Sie die Bose Music-App, um den Bass anzupassen.

DIALOGMODUS

Der Dialogmodus verbessert die Verständlichkeit von Dialogen und Sprache in Filmen, TV-Programmen und Podcasts durch Anpassen der Audiobalance der Soundbar.

Verwenden Sie die Bose Music App, um den Dialogmodus zu aktivieren.

HINWEIS: Wenn Sie den Dialogmodus aktivieren, bleibt dieser für Ihre aktuelle Quelle aktiviert, selbst wenn Sie zu einer anderen Quelle umschalten oder die Soundbar ausschalten.

PROGRAMMIEREN EINER FERNBEDIENUNG EINER FREMDFIRMA

Sie können die Fernbedienung einer Fremdfirma, zum Beispiel die Fernbedienung Ihrer Kabel-/Satellitenanlage, so programmieren, dass Sie damit die Soundbar steuern können. Eine Anleitung finden Sie in der Bedienungsanleitung der Fernbedienung der Fremdfirma oder auf deren Website.

Nach der Programmierung kann die Fernbedienung der Fremdfirma die grundlegenden Soundbar-Funktionen wie Ein-/Ausschalten und Lautstärke.

HINWEIS: Nicht alle Fernbedienungen von Fremdfirmen sind mit der Soundbar kompatibel. Die Fernbedienung muss IR-Signale (Infrarot) unterstützen, um die Soundbar steuern zu können.

OPTIONEN FÜR DEN SPRACHASSISTENTEN

Sie können den Soundbar für den schnellen und einfachen Zugriff auf Google Assistant oder Amazon Alexa programmieren.

HINWEIS:

- Die gleichzeitige Nutzung von Google Assistant und Amazon Alexa über die Soundbar ist nicht möglich.
- Google Assistant und Amazon Alexa sind in einigen Sprachen und Ländern nicht verfügbar.

PROGRAMMIEROPTIONEN	BEDIENUNG
Google Assistant	Verwenden Sie Sprache und/oder die Aktionstaste  (siehe Seite 25).
Amazon Alexa	Verwenden Sie Sprache und/oder die Aktionstaste  (siehe Seite 28).

EINRICHTUNG DES SPRACHASSISTENTEN

Bevor Sie beginnen, vergewissern Sie sich, dass das Mobilgerät und die Soundbar mit demselben Wi-Fi-Netzwerk verbunden sind.

Verwenden Sie die Bose Music-App, um Ihren Sprachassistenten einzurichten. Auf diese Option können Sie vom Menü „Einstellungen“ aus zugreifen.

HINWEISE:

- Wenn Sie Ihren Sprachassistenten einrichten, vergewissern Sie sich, dass Sie dasselbe Dienstkonto verwendet, das Sie in der Bose Music App verwendet haben.
- Wenn Sie mehrere Bose Music-Produkte in Ihrem Haushalt haben, empfiehlt Bose für ein nahtloses Sprachassistenten-Erlebnis, dass eine Person ihr Bose Music-Konto und das Konto des Sprachassistenten zum Einrichten des Sprachassistenten für alle Bose Music-Produkte verwendet.

ZUGRIFF AUF GOOGLE ASSISTANT

Ihre Soundbar mit Google Assistant. Sie können Musik ganz einfach zu Hause genießen; Sie können Ihre Lieblingsmusik wiedergeben, die Lautstärke regeln und Informationen über den Song erhalten, den Sie gerade hören, ohne die Hände zu benutzen. Sie können außerdem Ihren Tag planen, Alarme einstellen und intelligente Geräte überall in Ihrem Zuhause steuern – nur mithilfe Ihrer Stimme. Sagen Sie einfach „Hallo Google“ oder tippen Sie auf die Aktionstaste , um ein Gespräch mit Google Assistant zu beginnen.

Weitere Informationen darüber, was Google Assistant für Sie tun kann, finden Sie auf: <https://support.google.com/assistant>

HINWEISE:

- Google Assistant ist in einigen Sprachen und Ländern nicht verfügbar.
- Weitere Informationen über die Wiedergabe von Musik mit Google Assistant finden Sie unter Seite 27.

Bedienung per Sprache

Sagen Sie erst „Hallo Google“ und dann:

VERSUCHEN SIE FOLGENDES	SIE KÖNNEN ZUM BEISPIEL SAGEN
Entspannen	Spiele etwas Musik
Den Tag planen	Welche Termine habe ich heute?
Aufgaben erledigen	Wecke mich morgen um 7:00 Uhr auf
Kontrolle über Ihr Zuhause	Dimme die Lichter
Antworten erhalten	Wie ist das Wetter am Wochenende?



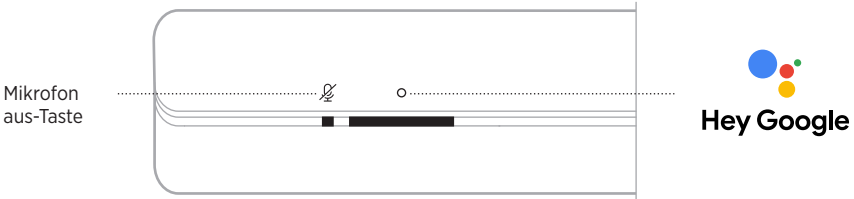

Verwenden der Soundbar-Bedienelemente

Sie können die Aktionstaste  und die „Mikrofon aus“-Taste  verwenden, um Google Assistant zu steuern. Sie befinden sich oben an der Soundbar.



VERSUCHEN SIE FOLGENDES

VORGEHENSWEISE

Sprechen mit Google Assistant	Tippen Sie auf  und sagen Sie dann Ihren Wunsch. Eine Liste der Dinge, die Sie versuchen können, finden Sie auf: https://support.google.com/assistant
Alarmer und Timer stoppen	Tippen Sie auf  .
Stoppen von Google Assistant	Tippen Sie auf  .
Ein- und Ausschalten des Mikrofons	Tippen Sie auf  . HINWEIS: Wenn das Mikrofon ausgeschaltet ist, leuchtet das „Mikrofon aus“-Lämpchen rot und Sie können nicht auf Google Assistant zugreifen.

MUSIKWIEDERGABE MIT GOOGLE ASSISTANT

Sie können Google Assistant bitten, Musik von Ihrem voreingestellten Audiodienst oder einem spezifischen Audiodienst wiederzugeben.

Sagen Sie erst „Hallo Google“ und dann:

VERSUCHEN SIE FOLGENDES	SIE KÖNNEN ZUM BEISPIEL SAGEN
Musikwiedergabe	<p>Spielen Sie etwas Musik.</p> <p>HINWEIS: Google Assistant verwendet Ihren voreingestellten Audiodienst. Um den Standard-Audiodienst zu ändern, verwenden Sie die Google Assistant-App.</p>
Lautsprechersteuerung	<p>Stellen Sie die Lautstärke höher.</p>
Wiedergabe von einem bestimmten Audiodienst	<p>Spielen Sie NPR auf Tuneln.</p> <p>HINWEIS: Google Assistant unterstützt nicht alle Audiodienste.</p>
Wiedergabe auf einem bestimmten Lautsprecher	<p>Spielen Sie etwas Jazz an den Lautsprechern im Wohnzimmer.</p> <p>HINWEIS: Stellen Sie sicher, dass Sie den Lautsprechernamen sagen, den Sie in der Bose Music App zugewiesen haben. Wenn mehrere Lautsprecher denselben Namen haben, verwenden Sie den Namen, der in der Google Assistant-App zugewiesen ist, oder ändern Sie den Namen in der Bose Music-App.</p>

Auswählen eines voreingestellten Audiodienstes

Während des ersten Einrichtens für Google Assistant fordert die Google Assistant-App Sie auf, einen voreingestellten Audiodienst auszuwählen. Bei Verwendung von Google Assistant mit Bose-Produkten werden nur die voreingestellten Dienste Pandora oder Spotify verwendet. Auch wenn während der Einrichtung andere Audiodienste als verfügbar aufgeführt werden, ist dies nicht der Fall.

Wählen Sie für das beste Erlebnis Pandora oder Spotify als Ihren voreingestellten Audiodienst. Wenn Sie einen nicht unterstützten Audiodienst auswählen, hören Sie eine Fehlermeldung, wenn Sie die Musikwiedergabe wählen.

ZUGRIFF AUF AMAZON ALEXA

Alexa ist der intelligente, cloudbasierte Sprachdienst, mit dem Sie an Ihrer Soundbar sprechen können. Sie müssen Alexa lediglich bitten, Musik wiederzugeben, die Nachrichten einzuschalten, einen Timer einzustellen, Ihr Smart Home zu steuern und mehr. Alexa schützt Ihre Privatsphäre – Sie können Ihre Sprachanforderungen jederzeit in der Alexa-App ansehen und löschen.

Weitere Informationen darüber, was Alexa tun kann, finden Sie auf:
<https://www.amazon.com/usealexa>

HINWEIS: Alexa ist nicht in allen Sprachen und Ländern verfügbar.

Bedienung per Sprache

Sagen Sie erst „Alexa“ und dann:

VERSUCHEN SIE FOLGENDES	SIE KÖNNEN ZUM BEISPIEL SAGEN
Mit Alexa sprechen	Helfe mir bei den ersten Schritten.
Ton wiedergeben	Spiele Rock-Musik. HINWEIS: Amazon Music ist als Standard-Musikdienst eingestellt. Um den Standard-Musikdienst zu ändern, verwenden Sie die Alexa App.
Ton anhalten	Anhalten.
Lautstärke regeln	Lautstärke erhöhen.
Zum nächsten Song springen	Überspringen.
Wiedergabe von einem bestimmten Audiodienst	Spiele NPR auf Tuneln. HINWEIS: Amazon Alexa unterstützt nicht alle Audiodienste.
Wiedergabe auf einem bestimmten Lautsprecher	Spiele Jazz in der Küche. HINWEIS: Stellen Sie sicher, dass Sie den Lautsprechernamen sagen, den Sie in der Bose Music App zugewiesen haben. Wenn mehrere Lautsprecher denselben Namen haben, verwenden Sie den Namen, der in der Alexa App zugewiesen ist, oder ändern Sie den Namen in der Bose Music-App.
Timer einstellen	Stelle einen Timer auf fünf Minuten.
Mehr Fähigkeiten entdecken	Was sind Ihre beliebtesten Fähigkeiten?
Alexa stoppen	Stopp.



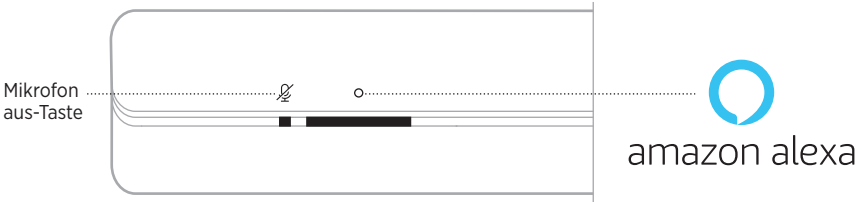

Verwenden der Soundbar-Bedienelemente

Die Aktionstaste  und die „Mikrofon aus“-Taste  werden zum Steuern von Alexa verwendet. Sie befinden sich oben an der Soundbar.



VERSUCHEN SIE FOLGENDES

VORGEHENSWEISE

<p>Mit Alexa sprechen</p>	<p>Tippen Sie auf  und sagen Sie dann Ihren Wunsch. Eine Liste der Dinge, die Sie versuchen können, finden Sie auf: https://www.amazon.com/usealexa</p>
<p>Alarmer und Timer stoppen</p>	<p>Tippen Sie auf .</p>
<p>Alexa stoppen</p>	<p>Tippen Sie auf .</p>
<p>Ein- und Ausschalten des Mikrofons</p>	<p>Tippen Sie auf .</p> <p>HINWEIS: Wenn das Mikrofon ausgeschaltet ist, leuchtet das „Mikrofon aus“-Lämpchen rot und Sie können nicht auf Alexa zugreifen.</p>

MUSIKSTEUERUNG MIT VOICE4VIDEO

Bose Voice4Video-Technologie erweitert Ihre Amazon Alexa-Sprachfähigkeiten wie keine andere Soundbar. Neben dem Steuern Ihrer intelligenten Soundbar können Sie Ihr Fernsehgerät, Ihre Kabel- oder Satellitenanlage nur mit der Stimme steuern. Mit einer einzigen Bitte an Alexa können Sie Ihr Fernsehgerät und Ihre intelligente Soundbar einschalten, einen Sender nach Netzwerknamen oder Kanalnummer einstellen und mit dem Ansehen Ihrer Lieblingssendungen sofort beginnen. Vergessen Sie verlegte Fernbedienungen oder Fernbedienungsanleitungen, da sich mit Bose Voice4Video jeder gleich wie ein Experte fühlen kann – auch der Babysitter oder Ihre von der Technik herausgeforderten Schwiegereltern.

Einrichten von Voice4Video

Verwenden Sie die Bose Music App, um Voice4Video einzurichten.

HINWEIS: Bevor Sie Voice4Video einrichten, müssen Sie Alexa in der Bose Music App einrichten (siehe Seite 24).

Bedienung per Sprache

Sagen Sie erst „Alexa“ und dann:

VERSUCHEN SIE FOLGENDES	SIE KÖNNEN ZUM BEISPIEL SAGEN
Fernsehgerät einschalten	Schalte das Fernsehgerät ein.
Fernsehgerät ausschalten	Schalte das Fernsehgerät aus.
Video wiedergeben	Wiedergabe.
Video anhalten	Anhalten.
Video fortsetzen	Fortsetzen.
Im Video schnell vor springen	Weiter.
Im Video schnell zurück springen	Zurück.
Eingang zu <i>Bluetooth</i>-Audio umschalten	Schalte zu <i>Bluetooth</i> um.
Ein bestimmtes Netzwerk ansehen*	NFL Network ansehen.
Eine bestimmte Kanalnummer ansehen*	Kanal 802 ansehen.
Zum nächsten Kanal springen*	Nächster Kanal.
Zum vorherigen Kanal zurück springen*	Vorheriger Kanal.

* Nur für Kabel- oder Satellitenanlagen verfügbar.

VERBINDEN EINES MOBILGERÄTS

1. Drücken Sie die *Bluetooth*-Taste  auf der Fernbedienung.

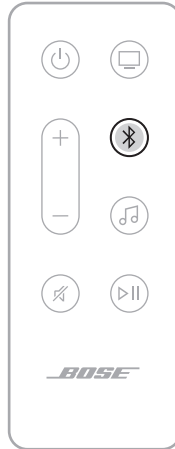

Die Lichtleiste blinkt blau.

2. Aktivieren Sie die *Bluetooth*-Funktion auf Ihrem Mobilgerät.

HINWEIS: Das *Bluetooth*-Menü finden Sie normalerweise im Einstellungen-Menü.

3. Wählen Sie Ihre Soundbar aus der Geräteliste aus.

HINWEIS: Suchen Sie nach dem Namen, den Sie in der Bose Music-App für die Soundbar eingegeben haben. Wenn Sie Ihrer Soundbar keinen Namen gegeben haben, wird der voreingestellte Name angezeigt.

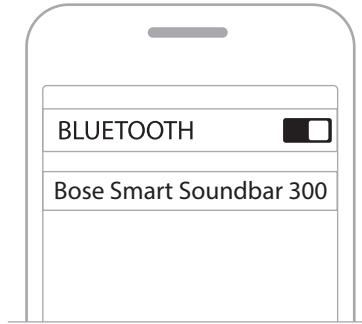

Nach dem Verbinden hören Sie einen Ton und die Lichtleiste leuchtet weiß und geht dann zu schwarz über. Der Name der Soundbar wird in der Mobilgeräteleiste angezeigt.

TRENNEN EINES MOBILGERÄTS

Verwenden Sie die Bose Music App, um Ihr Mobilgerät zu trennen.

TIPP: Sie können auch die *Bluetooth*-Einstellungen auf Ihrem Mobilgerät verwenden. Durch Deaktivieren der *Bluetooth*-Funktion werden alle anderen Geräte getrennt.

ERNEUTES VERBINDEN EINES MOBILGERÄTS

Drücken Sie die *Bluetooth*-Taste  auf der Fernbedienung.

Die Soundbar versucht, sich mit dem zuletzt verbundenen Mobilgerät zu verbinden.

HINWEISE:

- Stellen Sie sicher, dass die *Bluetooth*-Funktion an Ihrem Mobilgerät aktiviert ist.
- Das Gerät muss sich innerhalb von 9 m befinden und eingeschaltet sein.

VERBINDEN EINES ZUSÄTZLICHEN MOBILGERÄTS

Sie können bis zu acht Geräte in der Geräteliste der Soundbar speichern.

HINWEIS: Sie können Ton jeweils nur von einem Gerät wiedergeben.

1. Halten Sie die *Bluetooth*-Taste  auf der Fernbedienung gedrückt, bis die Lichtleiste blau blinkt.

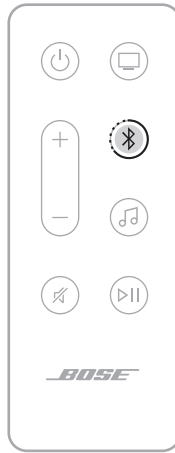

2. Wählen Sie auf Ihrem Mobilgerät die Soundbar aus der Geräteliste aus.

HINWEIS: Stellen Sie sicher, dass die *Bluetooth*-Funktion an Ihrem Mobilgerät aktiviert ist.

LÖSCHEN DER GERÄTELISTE DER SOUNDBAR

1. Halten Sie auf der Fernbedienung  10 Sekunden lang gedrückt, bis die Lichtleiste zweimal weiß blinkt und dann zu schwarz übergeht.

Die Lichtleiste blinkt blau.

2. Löschen Sie die Soundbar aus der *Bluetooth*-Liste auf Ihrem Gerät.

Alle Geräte werden gelöscht und die Soundbar ist für das Verbinden bereit (siehe Seite 32).

Die Soundbar kann AirPlay-Audio wiedergeben, sodass Sie schnell Audio von Ihrem Apple-Gerät zur Soundbar oder zu mehreren Lautsprechern streamen können.

HINWEISE:

- Um AirPlay 2 zu verwenden, benötigen Sie ein Apple-Gerät mit iOS 11.4 oder später.
- Ihr Apple-Gerät und die Soundbar müssen mit demselben Wi-Fi-Netzwerk verbunden sein.
- Weitere Informationen über AirPlay finden Sie unter: <https://www.apple.com/airplay>

STREAMEN VON AUDIO VOM CONTROL CENTER

1. Öffnen Sie auf Ihrem Apple-Gerät das Control Center.
2. Halten Sie die Audiokarte oben rechts auf dem Bildschirm getippt und tippen Sie dann auf das AirPlay-Symbol .
3. Wählen Sie Ihre Soundbar aus.

STREAMEN VON AUDIO VON EINER APP

1. Öffnen Sie eine Musik-App (wie Apple Music) und wählen Sie einen Track für die Wiedergabe aus.
2. Tippen Sie auf .
3. Wählen Sie Ihre Soundbar aus.

Die LED-Lichtleiste an der Vorderseite der Soundbar zeigt den Soundbar-Status an.

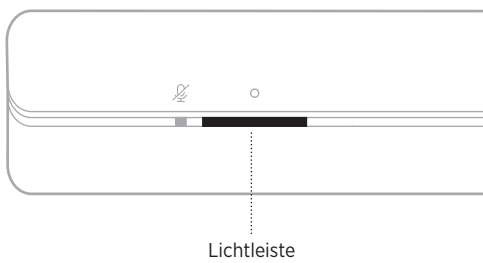

HINWEIS: Die Lichtleiste zeigt den Status jeweils einer ausgewählten Quelle an.

WI-FI-STATUS

Zeigt den Wi-Fi-Verbindungsstatus der Soundbar an.

AKTIVITÄT DER LICHTLEISTE		SYSTEMZUSTAND
Blinkt weiß		Verbindung zu Wi-Fi wird hergestellt
Leuchtet weiß und geht dann zu schwarz über		Mit Wi-Fi verbunden





BLUETOOTH-STATUS

Zeigt den *Bluetooth* Verbindungsstatus der Mobilgeräte an.

AKTIVITÄT DER LICHTLEISTE		SYSTEMZUSTAND
Blinkt blau		Bereit für die Verbindung mit dem Mobilgerät
Blinkt weiß		Verbindung mit dem Mobilgerät wird hergestellt
Leuchtet weiß und geht dann zu schwarz über		Verbunden mit dem Mobilgerät
Weißes Licht blinkt zweimal und geht dann zu schwarz über		Geräteliste wird gelöscht

STATUS DES SPRACHASSISTENTEN

Zeigt den Status Ihres Sprachassistenten an.

AKTIVITÄT DER LICHTLEISTE		SYSTEMZUSTAND
Aus		Sprachassistent im Ruhebetrieb
Weißes Licht bewegt sich zur Mitte und leuchtet dann		Sprachassistent hört
Weißes Licht bewegt sich zu den Seiten		Sprachassistent denkt nach
Blinkt weiß (voll)		Sprachassistent spricht
Blinkt gelb		Benachrichtigung vom Sprachassistenten

Mikrofon aus-Lämpchen

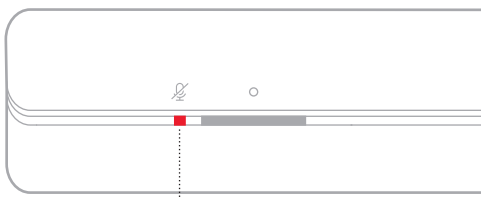





Mikrofon aus-Lämpchen

AKTIVITÄT DER LÄMPCHEN	SYSTEMZUSTAND
Leuchtet rot	Das Mikrofon ist ausgeschaltet







MEDIENWIEDERGABE- UND LAUTSTÄRKESTATUS

Zeigt den Soundbar-Status bei der Steuerung der Medienwiedergabe und Lautstärke an.

AKTIVITÄT DER LICHTLEISTE		SYSTEMZUSTAND
Zwei mittlere Lichter leuchten weiß		Wiedergabe/Pause
Rechtes Ende der Lichtleiste blinkt weiß		Lautstärke erhöhen
Linkes Ende der Lichtleiste blinkt weiß		Lautstärke verringern
Linkes Ende der Lichtleiste leuchtet weiß		Stummschalten

UPDATE- UND FEHLERSTATUS

Zeigt den Status der Software-Updates und Fehlermeldungen an.

AKTIVITÄT DER LICHTLEISTE		SYSTEMZUSTAND
Leuchtet gelb		Wi-Fi-Einrichtung läuft
Weißes Licht bewegt sich von rechts nach links		Update wird heruntergeladen
Weißes Licht bewegt sich von links nach rechts		Soundbar wird aktualisiert
Blinkt 4 Mal gelb		Quellenfehler – siehe Bose Music-App
Blinkt 4 Mal rot		Zurzeit nicht verfügbar, versuchen Sie es später erneut
Leuchtet rot		Fehler – Wenden Sie sich an den Bose-Kundendienst

WI-FI-FUNKTION DEAKTIVIEREN/AKTIVIEREN

Halten Sie auf der Fernbedienung die Mute-Taste  und die *Bluetooth*-Taste  gedrückt, bis die Lichtleiste zweimal weiß blinkt und dann zu schwarz übergeht.

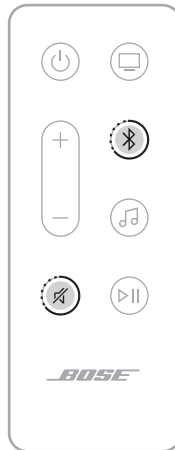

KOMPATIBLES ZUBEHÖR

Sie können irgendeines dieses Zubehörs mit der Soundbar verbinden. Weitere Informationen finden Sie in der Bedienungsanleitung Ihres Zubehörs.

- **Bose-Bassmodul 700:** worldwide.Bose.com/Support/BASS700
- **Bose-Bassmodul 500:** worldwide.Bose.com/Support/BASS500
- **Acoustimass 300-Bassmodul:** global.Bose.com/Support/AM300
- **Bose Surround Speakers 700:** worldwide.Bose.com/Support/WSS700
- **Bose Surround-Lautsprecher:** worldwide.Bose.com/Support/WSS
- **Virtually Invisible 300 Wireless-Surround-Lautsprecher:** global.Bose.com/Support/VI300

VERBINDEN EINES BOSE SOUNDLINK *BLUETOOTH*-LAUTSPRECHERS ODER VON BOSE NOISE CANCELLING HEADPHONES 700

Mit der Bose SimpleSync-Technologie können Sie bestimmte Bose SoundLink *Bluetooth*-Lautsprecher oder Bose Noise Cancelling Headphones 700 mit der Soundbar verbinden, um Ihre Musik und Filme ganz neu zu hören.

Vorteile

- **Ein persönliches Fernseh-Hörerlebnis:** Hören Sie Fernsehsendungen, ohne andere zu stören, indem Sie Ihre Bose Noise Cancelling Headphones 700 mit der Soundbar verbinden. Verwenden Sie unabhängige Lautstärkeregelungen an jedem Produkt, um die Soundbar leiser einzustellen oder stummzuschalten, während Sie über Ihre Kopfhörer weiterhin so laut hören, wie Sie möchten.
- **Ton in einem weiteren Raum:** Hören Sie denselben Song in zwei verschiedenen Räumen gleichzeitig, indem Sie Ihren Bose SoundLink *Bluetooth*-Lautsprecher mit der Soundbar verbinden.

HINWEIS: SimpleSync-Technologie hat eine *Bluetooth*-Reichweite von neun Metern. Wände und die Art der verwendeten Baumaterialien können den Empfang beeinträchtigen.

Kompatible Produkte

Sie können die meisten Bose SoundLink *Bluetooth*-Lautsprecher sowie Bose Noise Cancelling Headphones 700 mit der Soundbar verbinden.

Beliebte kompatible Produkte sind z. B.:

- Bose SoundLink Revolve+ *Bluetooth*-Lautsprecher
- Bose SoundLink Mini *Bluetooth*-Lautsprecher
- Bose SoundLink Color *Bluetooth*-Lautsprecher
- Bose Noise Cancelling Headphones 700

Neue Produkte werden regelmäßig hinzugefügt. Eine vollständige Liste und weitere Informationen finden Sie unter: worldwide.Bose.com/Support/Groups

Verbinden mithilfe der Bose Music-App

Verwenden Sie die Bose Music App, um Ihren Bose SoundLink *Bluetooth*-Lautsprecher oder Ihre Bose Noise Cancelling Headphones 700 mit der Soundbar zu verbinden. Weitere Informationen finden Sie unter: worldwide.Bose.com/Support/Groups

HINWEISE:

- Vergewissern Sie sich, dass das Produkt, das Sie verbinden möchten, eingeschaltet ist, es sich innerhalb von 9 m von der Soundbar befindet und für das Verbinden mit einem anderen Gerät bereit ist. Weitere Informationen finden Sie in der Bedienungsanleitung Ihres Produkts.
- Sie können immer nur ein Produkt gleichzeitig mit der Soundbar verbinden.

ERNEUTES VERBINDEN EINES BOSE SOUNDLINK BLUETOOTH-LAUTSPRECHERS ODER VON BOSE NOISE CANCELLING HEADPHONES 700

Schalten Sie Ihren Bose SoundLink *Bluetooth*-Lautsprecher oder die Bose Noise Cancelling Headphones 700 ein.

Ihr Lautsprecher oder die Kopfhörer versuchen, sich mit dem zuletzt verbundenen *Bluetooth*-Gerät zu verbinden, z. B. Ihrer Bose Soundbar.

HINWEISE:

- Die Soundbar muss sich innerhalb der Reichweite (9 m) befinden und eingeschaltet sein.
- Wenn sich Ihr Lautsprecher nicht verbindet, sehen Sie unter „Soundbar verbindet sich nicht erneut mit einem vorher verbundenen Bose SoundLink *Bluetooth*-Lautsprecher“ auf Seite 52 nach.
- Wenn sich Ihre Kopfhörer nicht verbinden, sehen Sie unter „Soundbar verbindet sich nicht erneut mit vorher verbundenen Bose Noise Cancelling Headphones 700“ auf Seite 52 nach.

AKTUALISIEREN DER SOUNDBAR

Die Soundbar wird automatisch aktualisiert, wenn sie mit der Bose Music App und Ihrem Wi-Fi-Netzwerk verbunden ist.

AUSTAUSCHEN DER FERNBEDIENUNGSBATTERIE

1. Drehen Sie die Batteriefachabdeckung mit einer Münze nach links (entgegen dem Uhrzeigersinn) und nehmen Sie die Abdeckung ab.

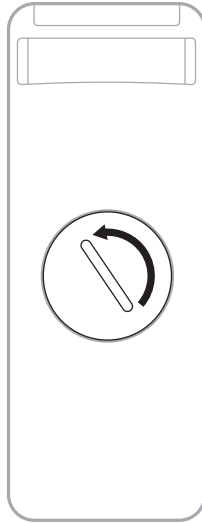

2. Legen Sie eine neue Batterie mit dem Symbol + nach oben ein.

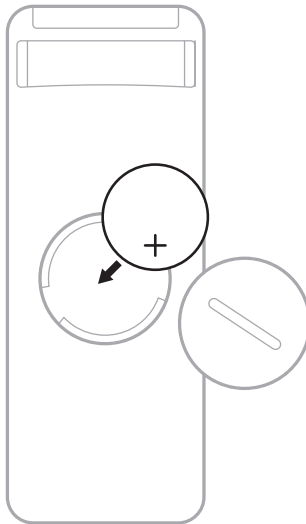

HINWEIS: Verwenden Sie nur zugelassene (z. B. UL) CR2032 oder DL2032 3-V-Lithium-Batterien.

3. Bringen Sie die Abdeckung wieder an und drehen Sie sie nach rechts (im Uhrzeigersinn), bis sie einrastet.

REINIGEN DER SOUNDBAR

Wischen Sie die Außenflächen der Soundbar mit einem weichen, trockenen Tuch ab.

ACHTUNG:

- Auf KEINEN Fall dürfen Flüssigkeiten auf die Soundbar oder in Öffnungen geschüttet werden.
- Blasen Sie KEINE Luft in das System.
- Verwenden Sie KEINEN Staubsauger zum Reinigen des Systems.
- Verwenden Sie KEINE Sprühdosen in der Nähe des Systems.
- Verwenden Sie KEINE Lösungsmittel, Chemikalien und Reinigungsmittel, die Alkohol, Ammoniak oder Scheuermittel enthalten.
- Lassen Sie KEINE Gegenstände in Öffnungen fallen.

ERSATZTEILE UND ZUBEHÖR

Ersatzteile und Zubehör können über den Bose-Kundendienst bestellt werden.

Besuchen Sie: worldwide.Bose.com/Support/SB300

EINGESCHRÄNKTE GARANTIE

Auf die Soundbar wird eine übertragbare eingeschränkte Garantie gewährt. Nähere Informationen zur eingeschränkten Garantie finden Sie auf unserer Website unter global.Bose.com/warranty.

Eine Anleitung zum Registrieren Ihres Produkts finden Sie unter global.Bose.com/register. Ihre eingeschränkte Garantie ist jedoch unabhängig von der Registrierung gültig.

VERSUCHEN SIE ZUERST DIESE LÖSUNGEN



Bei Problemen mit der Soundbar:

- Vergewissern Sie sich, dass die Soundbar an eine stromführende Netzsteckdose angeschlossen ist.
- Schließen Sie alle Kabel fest an.
- Prüfen Sie den Zustand der Soundbar (siehe Seite 35).
- Stellen Sie die Soundbar mindestens 0,3 bis 0,9 m von möglichen Störquellen weg (drahtlose Router, kabellose Telefone, Fernsehgeräte, Mikrowellengeräte usw.).
- Stellen Sie die Soundbar für ordnungsgemäßen Betrieb innerhalb des für Ihren drahtlosen Router oder Ihr Mobilgerät empfohlenen Bereichs auf.
- Beachten Sie beim Aufstellen der Soundbar die Aufstellungsrichtlinien (siehe Seite 13).

ANDERE LÖSUNGEN

Wenn Sie das Problem nicht beheben konnten, sehen Sie in der folgenden Tabelle nach, in der Sie Symptome und Lösungen für gängige Probleme finden. Wenn Sie Ihr Problem nicht beheben können, wenden Sie sich an den Bose-Kundendienst.

Besuchen Sie: worldwide.Bose.com/contact

SYMPTOM	LÖSUNG
Kein HDMI ARC- oder optischer Anschluss am Fernsehgerät	Schließen Sie das Fernsehgerät mit einem Audiokonverter und einem getrennten Audiokabel, z. B. einem koaxialen 3,5-mm- oder analogen Audiokabel (nicht mitgeliefert), an. Die Art des benötigten Konverters und Kabels hängt von den Audioausgangsanschlüssen an Ihrem Fernsehgerät ab.
Soundbar schaltet sich nicht ein (Lichtleiste blinkt beim Einschalten nicht)	Schließen Sie das Netzkabel an eine andere Steckdose an. Verwenden Sie zum Einschalten der Soundbar die Fernbedienung (siehe Seite 19). Trennen Sie die Netzkabel von der Soundbar und vom optionalen Bassmodul und den Surround-Sound-Lautsprechern, warten Sie 30 Sekunden und schließen Sie sie an eine stromführende Netzsteckdose an.
Die Soundbar schaltet sich nicht aus	Die Soundbar befindet sich möglicherweise im Netzwerk-Standby-Modus. Drücken Sie die Power-Taste  auf der Fernbedienung, um die Soundbar zu aktivieren. Drücken Sie  erneut, um die Soundbar auszuschalten.
Fernbedienung funktioniert nicht oder nur fehlerhaft	Tauschen Sie die Batterie aus (siehe Seite 42). Vergewissern Sie sich, dass die Fernbedienung sich innerhalb des Betriebsbereichs (6 m) der Soundbar befindet. Stellen Sie sicher, dass sich keine Hindernisse zwischen der Fernbedienung und der Soundbar befinden.

SYMPTOM	LÖSUNG
<p>Unterbrochener oder kein Ton von der Soundbar</p>	<p>Wenn die linke Seite der Lichtleiste weiß leuchtet, ist die Soundbar stummgeschaltet. Drücken Sie die Mute-Taste , um die Stummschaltung der Soundbar aufzuheben.</p> <p>Stellen Sie sicher, dass das Mobilgerät nicht stummgeschaltet ist.</p> <p>Erhöhen Sie die Lautstärke an der Soundbar (siehe Seite 21) oder am Mobilgerät.</p> <p>Schalten Sie zu einer anderen Quelle um (siehe Seite 20).</p> <p>Geben Sie Ton von einer anderen Anwendung oder einem anderen Audiodienst wieder.</p> <p>Wenn der Ton von einer Wi-Fi-Quelle stammt, setzen Sie den Router zurück.</p> <p>Starten Sie Ihr Mobilgerät neu.</p> <p>Vergewissern Sie sich, dass Sie ein kompatibles <i>Bluetooth</i>-Mobilgerät verwenden.</p> <p>Stellen Sie sicher, dass das HDMI-Kabel an einen Anschluss an Ihrem Fernsehgerät mit der Bezeichnung HDMI ARC (Audio Return Channel) und nicht an einen üblichen HDMI-Anschluss angeschlossen ist. Falls Ihr Fernsehgerät keinen HDMI ARC-Anschluss hat, schließen Sie die Soundbar mithilfe des optischen Kabels an (siehe Seite 56).</p> <p>Wenn die Soundbar an den HDMI ARC-Anschluss des Fernsehgeräts angeschlossen ist, achten Sie darauf, dass Consumer Electronics Control (CEC) im Menü Ihres TV-Systems aktiviert ist. Es kann sein, dass CEC an Ihrem Fernsehgerät anders bezeichnet ist. Weitere Informationen finden Sie in der Bedienungsanleitung des Fernsehgeräts.</p> <p>Trennen Sie das HDMI-Kabel vom HDMI ARC-Anschluss des Fernsehgeräts und schließen Sie es wieder an.</p> <p>Schließen Sie das optische Kabel an einen Anschluss an Ihrem Fernsehgerät mit der Bezeichnung Output oder OUT und nicht Input oder IN an.</p> <p>Trennen Sie die Netzkabel von der Soundbar und vom optionalen Bassmodul und den Surround-Sound-Lautsprechern, warten Sie 30 Sekunden und schließen Sie sie an eine stromführende Netzsteckdose an.</p>
<p>Soundbar verbindet sich nicht mit dem Bassmodul oder den Surround-Lautsprechern</p>	<p>Vergewissern Sie sich, dass die Soundbar auf dem neuesten Stand ist (siehe Seite 42).</p> <p>Informationen zur Fehlerbehebung finden Sie in der Bedienungsanleitung Ihres Bassmoduls oder Surround-Lautsprechers (siehe Seite 40).</p> <p>Stellen Sie sicher, dass das Bassmodul oder die Surround-Lautsprecher mit der Soundbar kompatibel sind (siehe Seite 40).</p> <p>Trennen Sie die Netzkabel von der Soundbar und vom optionalen Bassmodul und den Surround-Sound-Lautsprechern, warten Sie 30 Sekunden und schließen Sie sie an eine Netzsteckdose an.</p>

SYMPTOM	LÖSUNG
<p>Kein Ton vom Bassmodul oder den Surround-Lautsprechern</p>	<p>Vergewissern Sie sich, dass die Soundbar auf dem neuesten Stand ist (siehe Seite 42).</p> <p>Stellen Sie sicher, dass das Bassmodul oder die Surround-Lautsprecher mit der Soundbar kompatibel sind (siehe Seite 40).</p> <p>Stellen Sie sicher, dass die Software in der Bose Music-App aktuell ist.</p> <p>Stellen Sie den Basspegel mithilfe der Bose Music-App ein (siehe Seite 22).</p> <p>Schalten Sie zu einer anderen Quelle um (siehe Seite 20).</p>
<p>Ton ist aus dem Lautsprecher des Fernsehgeräts zu hören</p>	<p>Stellen Sie sicher, dass das HDMI-Kabel an einen Anschluss an Ihrem Fernsehgerät mit der Bezeichnung ARC (Audio Return Channel) angeschlossen ist. Falls Ihr Fernsehgerät keinen HDMI ARC-Anschluss hat, schließen Sie die Soundbar mithilfe des optischen Kabels an (siehe Seite 56).</p> <p>TV-Lautsprecher ausschalten. Weitere Informationen finden Sie in der Bedienungsanleitung des Fernsehgeräts.</p> <p>Wenn die Soundbar an den HDMI ARC-Anschluss des Fernsehgeräts angeschlossen ist, achten Sie darauf, dass Consumer Electronics Control (CEC) im Menü Ihres TV-Systems aktiviert ist. Es kann sein, dass CEC an Ihrem Fernsehgerät anders bezeichnet ist. Weitere Informationen finden Sie in der Bedienungsanleitung des Fernsehgeräts.</p> <p>Trennen Sie das HDMI-Kabel vom HDMI ARC-Anschluss des Fernsehgeräts und schließen Sie es wieder an.</p> <p>Drehen Sie die Lautstärke des Fernsehgeräts auf die niedrigste Einstellung.</p> <p>Schließen Sie die Soundbar sowohl mithilfe des HDMI-Kabels (siehe Seite 55) als auch des optischen Kabels (siehe Seite 56) an.</p>
<p>Schlechter oder verzerrter Ton</p>	<p>Testen Sie verschiedene Quellen, falls verfügbar.</p> <p>Vergewissern Sie sich, dass Ihr Fernsehgerät Surround-Sound wiedergeben kann. Weitere Informationen finden Sie in der Bedienungsanleitung des Fernsehgeräts.</p> <p>Wenn Ton von einem anderen Gerät wiedergegeben wird, verringern Sie die Lautstärke dieses Geräts.</p> <p>Stellen Sie den Basspegel mithilfe der Bose Music-App ein (siehe Seite 22).</p> <p>Schalten Sie die TV-Lautsprecher aus. Weitere Informationen finden Sie in der Bedienungsanleitung des Fernsehgeräts.</p> <p>Passen Sie, wenn Sie die Soundbar an der Wand montieren, den Ton an (siehe Seite 14).</p>
<p>Soundbar gibt keinen Ton von der richtigen Quelle wieder oder wählt nach Verzögerung die falsche Quelle aus</p>	<p>Stellen Sie CEC mithilfe der Bose Music-App auf Alternativ Ein ein.</p> <p>Deaktivieren Sie CEC an Ihrer Quelle. Sehen Sie dazu in der Bedienungsanleitung der Quelle nach.</p> <p>Schließen Sie die Soundbar sowohl mithilfe des HDMI-Kabels (siehe Seite 55) als auch des optischen Kabels (siehe Seite 56) an.</p>

SYMPTOM	LÖSUNG
<p>Soundbar verbindet sich nicht mit dem Wi-Fi-Netzwerk</p>	<p>Stellen Sie sicher, dass die Soundbar mithilfe der Bose Music App eingerichtet wurde (siehe Seite 16).</p> <p>Wählen Sie in der Bose Music App den korrekten Netzwerknamen aus und geben Sie das Netzwerkpasswort (Groß-/Kleinschreibung beachten) ein.</p> <p>Vergewissern Sie sich, dass die Soundbar und das Mobilgerät mit demselben Wi-Fi-Netzwerk verbunden sind.</p> <p>Wenn sich Ihre Netzwerkinformationen geändert haben, sehen Sie unter Seite 17 nach.</p> <p>Aktivieren Sie Wi-Fi am Mobilgerät, das Sie für das Einrichten verwenden.</p> <p>Schließen Sie alle anderen Anwendungen auf dem Mobilgerät.</p> <p>Starten Sie Ihr Mobilgerät und den Router neu.</p> <p>Wenn der Router sowohl 2,4-GHz- als auch 5-GHz-Bänder unterstützt, stellen Sie sicher, dass sowohl das Gerät (mobil oder Computer) als auch die Soundbar mit demselben Band verbunden sind.</p> <p>HINWEIS: Geben Sie jedem Band einen eindeutigen Namen, um sicherzustellen, dass Sie sich mit dem richtigen Band verbinden.</p> <p>Setzen Sie den Router zurück.</p> <p>Trennen Sie die Netzkabel von der Soundbar und vom optionalen Bassmodul und den Surround-Sound-Lautsprechern, warten Sie 30 Sekunden und schließen Sie sie an eine Netzsteckdose an. Deinstallieren Sie die Bose Music App auf Ihrem Mobilgerät, installieren Sie die App neu und starten Sie die Einrichtung erneut.</p>
<p>Soundbar verbindet sich nicht mit dem Mobilgerät</p>	<p>Halten Sie die <i>Bluetooth</i>-Taste ⌘ auf der Fernbedienung gedrückt, um sicherzustellen, dass die Soundbar für das Verbinden bereit ist.</p> <p>Vergewissern Sie sich, dass Ortsdienste auf Ihrem Mobilgerät eingeschaltet sind.</p> <p>Schalten Sie die <i>Bluetooth</i>-Funktion am Mobilgerät aus und wieder ein. Löschen Sie Ihre Soundbar aus der <i>Bluetooth</i>-Liste. Verbinden Sie sie erneut (siehe Seite 34).</p> <p>Verbinden Sie ein anderes Mobilgerät (siehe Seite 34).</p> <p>Vergewissern Sie sich, dass Sie ein kompatibles <i>Bluetooth</i>-Mobilgerät verwenden.</p> <p>Löschen Sie die Soundbar aus der <i>Bluetooth</i>-Liste des Mobilgeräts. Verbinden Sie sie erneut (siehe Seite 34).</p> <p>Löschen Sie die Geräteliste der Soundbar (siehe Seite 34). Verbinden Sie sie erneut (siehe Seite 32).</p>

SYMPTOM	LÖSUNG
<p>Soundbar streamt kein Audio mithilfe von Airplay</p>	<p>Vergewissern Sie sich, dass Ihre Soundbar eingeschaltet ist und sich in Reichweite befindet (siehe Seite 19).</p> <p>Vergewissern Sie sich, dass das Apple-Gerät und die Soundbar mit demselben Wi-Fi-Netzwerk verbunden sind.</p> <p>Aktualisieren Sie Ihr Apple-Gerät.</p> <p>Vergewissern Sie sich, dass die Soundbar auf dem neuesten Stand ist (siehe Seite 42).</p> <p>Wenn Sie das AirPlay-Symbol  in der Musik-App, von der Sie streamen, nicht finden können, streamen Sie Audio vom Control Center.</p> <p>Zusätzlichen Support erhalten Sie auf: https://www.apple.com/airplay</p>
<p>Bose Music App funktioniert auf dem Mobilgerät nicht</p>	<p>Stellen Sie sicher, dass Ihr Mobilgerät kompatibel zur Bose Music App ist und die Mindestsystemanforderungen erfüllt. Sehen Sie für weitere Informationen im App-Store auf Ihrem Mobilgerät nach.</p> <p>Deinstallieren Sie die Bose Music-App auf Ihrem Mobilgerät und installieren Sie die App dann erneut (siehe Seite 16).</p>
<p>Soundbar ist beim Hinzufügen eines weiteren Bose-Kontos nicht sichtbar</p>	<p>Stellen Sie sicher, dass Freigabe an der Soundbar mithilfe der Bose Music App aktiviert ist.</p> <p>Vergewissern Sie sich, dass die Soundbar und das Mobilgerät mit demselben Wi-Fi-Netzwerk verbunden sind.</p>

SYMPTOM	LÖSUNG
<p>Google Assistant reagiert nicht</p>	<p>Stellen Sie sicher, dass die „Mikrofon aus“-Taste nicht rot leuchtet. Wie Sie das Mikrofon einschalten, finden Sie auf Seite 26.</p> <p>Stellen Sie sicher, dass Google Assistant mithilfe der Bose Music App eingerichtet wurde (siehe Seite 24).</p> <p>HINWEIS: Die Soundbar muss mithilfe der Bose Music-App eingerichtet und mit Ihrem Wi-Fi-Netzwerk verbunden werden.</p> <p>Verbinden Sie Ihr Mobilgerät mit Wi-Fi.</p> <p>Sie müssen sich an einem Land befinden, in dem Google Assistant verfügbar ist.</p> <p>Achten Sie darauf, dass Sie die aktuellste Version der Google Assistant-App verwenden.</p> <p>Überprüfen Sie, ob das Aufwachwort aktiviert ist (siehe Seite 25).</p> <p>Stellen Sie sicher, dass Ihr Mobilgerät kompatibel ist.</p> <p>Entfernen Sie Google Assistant mithilfe der Bose Music App von der Soundbar. Fügen Sie Google Assistant erneut hinzu.</p> <p>Wählen Sie Pandora oder Spotify als Ihren voreingestellten Audiodienst (siehe Seite 27).</p> <p>Stellen Sie sicher, dass Sie dasselbe Audiodienstkonto in der Bose Music App und in der Google Assistant App verwenden.</p> <p>Google Assistant unterstützt Ihre Anforderung möglicherweise nicht. Neue Funktionen werden regelmäßig hinzugefügt.</p> <p>Zusätzlichen Support erhalten Sie auf: https://support.google.com/assistant</p>
<p>Ändern der persönlichen Ergebniseinstellungen Ihres Google Assistant</p>	<p>Um persönliche Ergebnisse auszuschalten oder das Konto für persönliche Ergebnisse zu ändern, verwenden Sie das Einstellungen-Menüs in der Google Assistant-App.</p>

SYMPTOM	LÖSUNG
<p>Alexa reagiert nicht</p>	<p>Stellen Sie sicher, dass die „Mikrofon aus“-Taste nicht rot leuchtet. Wie Sie das Mikrofon einschalten, finden Sie auf Seite 29.</p> <p>Stellen Sie sicher, dass Alexa mithilfe der Bose Music App eingerichtet wurde (siehe Seite 24).</p> <p>HINWEIS: Die Soundbar muss mithilfe der Bose Music-App eingerichtet und mit Ihrem Wi-Fi-Netzwerk verbunden werden.</p> <p>Verbinden Sie Ihr Mobilgerät mit Wi-Fi.</p> <p>Sie müssen sich an einem Land befinden, an dem Amazon Alexa verfügbar ist.</p> <p>Achten Sie darauf, dass Sie die aktuellste Version der Amazon Alexa-App verwenden.</p> <p>Stellen Sie sicher, dass Ihr Mobilgerät kompatibel ist.</p> <p>Überprüfen Sie, ob das Aufwachwort aktiviert ist (siehe Seite 28).</p> <p>Entfernen Sie Alexa mithilfe der Bose Music App von der Soundbar. Fügen Sie Alexa erneut hinzu.</p> <p>Stellen Sie sicher, dass Sie den Namen sagen, den Sie in der Bose Music App-zugewiesen haben. Wenn mehrere Soundbars denselben Namen haben, verwenden Sie den Namen, der in der Alexa App zugewiesen ist, oder ändern Sie den Namen in der Bose Music App.</p> <p>Bei Verwendung von Voice4Video:</p> <ul style="list-style-type: none"> • Stellen Sie sicher, dass sich keine Hindernisse zwischen der Soundbar, dem Fernsehgerät und/oder der Kabel- oder Satellitenanlage befinden. • Vergewissern Sie sich, dass die Soundbar mithilfe des HDMI-Kabels angeschlossen ist (siehe Seite 55). • Stellen Sie sicher, dass Sie diese Funktion mithilfe der Bose Music App eingerichtet und Ihr Fernsehgerät und/oder die Kabel- oder Satellitenanlage angeschlossen haben. • Stellen Sie sicher, dass Sie Ihre Postleitzahl und den Dienstanbieter für Ihre Kabel/Satellitenanlage eingegeben haben. <p>Alexa unterstützt möglicherweise Ihre Anforderung nicht. Neue Funktionen werden regelmäßig hinzugefügt.</p> <p>Zusätzlichen Support erhalten Sie auf: https://www.amazon.com/usealexa</p>
<p>Soundbar verbindet sich nicht mit einem Bose SoundLink Bluetooth-Lautsprecher oder mit Bose Noise Cancelling Headphones 700</p>	<p>Vergewissern Sie sich, dass Ihr Lautsprecher oder Ihre Kopfhörer eingeschaltet sind, sie sich innerhalb von 9 m von der Soundbar befinden und für das Verbinden mit einem anderen Gerät bereit sind. Weitere Informationen finden Sie in der Bedienungsanleitung Ihres Produkts.</p>

SYMPTOM	LÖSUNG
<p>Soundbar verbindet sich nicht erneut mit einem vorher verbundenen Bose SoundLink <i>Bluetooth</i>-Lautsprecher</p>	<p>Verwenden Sie die Produktsteuerungen an Ihrem Lautsprecher, um durch die Produktgeräteleiste zu gehen, bis Sie den Namen Ihrer Soundbar hören. Produktspezifische Informationen finden Sie in der Bedienungsanleitung Ihres Lautsprechers.</p>
<p>Soundbar verbindet sich nicht erneut mit vorher verbundenen Bose Noise Cancelling Headphones 700</p>	<p>Verbinden Sie sie mithilfe der Bose Music-App. Auf diese Option können Sie vom Menü „Einstellungen“ aus zugreifen.</p>
<p>Verzögerter Ton von einem verbundenen Bose SoundLink <i>Bluetooth</i>-Lautsprecher oder von Bose Noise Cancelling Headphones 700</p>	<p>Nicht alle Bose SoundLink <i>Bluetooth</i>-Lautsprecher können Ton perfekt synchron wiedergeben, wenn sie mit der Soundbar verbunden sind. Um zu prüfen, ob Ihr Produkt kompatibel ist, besuchen Sie: worldwide.Bose.com/Support/Groups</p> <p>Installieren Sie alle verfügbaren Software-Updates für Ihren Lautsprecher oder Ihre Kopfhörer. Um auf Updates zu prüfen, öffnen Sie die entsprechende Bose App für Ihr Produkt auf Ihrem Mobilgerät oder besuchen Sie btu.Bose.com auf Ihrem Computer.</p>

ZURÜCKSETZEN DER SOUNDBAR

Ein Zurücksetzen löscht alle Quellen-, Lautstärke- und Netzwerkeinstellungen von der Soundbar und stellt die werkseitigen Originaleinstellungen wieder her.

1. Halten Sie auf der Fernbedienung die Lautstärke verringern-Taste — und die Play/Pause-Taste ▶|| 5 Sekunden lang gedrückt, bis die Lichtleiste zweimal weiß blinkt und dann zu schwarz übergeht.

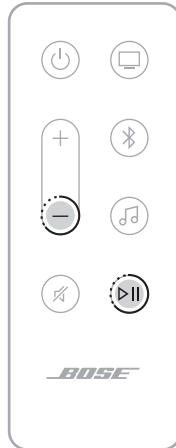

Die Soundbar wird neu gestartet. Wenn das Zurücksetzen abgeschlossen ist, leuchtet die Lichtleiste gelb.

2. So stellen Sie das Netzwerk und die Audioeinstellungen der Soundbar wieder her:
 - a. Starten Sie die Bose-App auf Ihrem Mobilgerät und fügen Sie das System zum Netzwerk hinzu (siehe „Hinzufügen der Soundbar zu einem vorhandenen Konto“ auf Seite 17).
 - b. Wenn die Soundbar an der Wand montiert wird, passen Sie den Ton für die Wandmontage an (siehe Seite 14).

ANSCHLUSSMÖGLICHKEITEN

Sie haben die folgenden zwei Möglichkeiten, um die Soundbar an Ihr Fernsehgerät anzuschließen:

- **Option 1:** HDMI ARC (nicht im Lieferumfang enthalten)
- **Option 2:** Optisch

HINWEIS: Die Verwendung des HDMI ARC (Audio Return Channel)-Anschlusses Ihres Fernsehgeräts ermöglicht Ihnen die Verwendung der Fernbedienung des Fernsehgeräts zum Steuern der Strom-, Lautstärke- und Stummschaltungsfunktionen der Soundbar.

1. Suchen Sie an der Rückseite des Fernsehgeräts die **HDMI IN-** und **Audio OUT-** (optischen) Anschlüsse.

HINWEIS: Das Anschlussfeld Ihres Fernsehgeräts sieht möglicherweise nicht wie abgebildet aus. Suchen Sie nach der Form des Anschlusses.

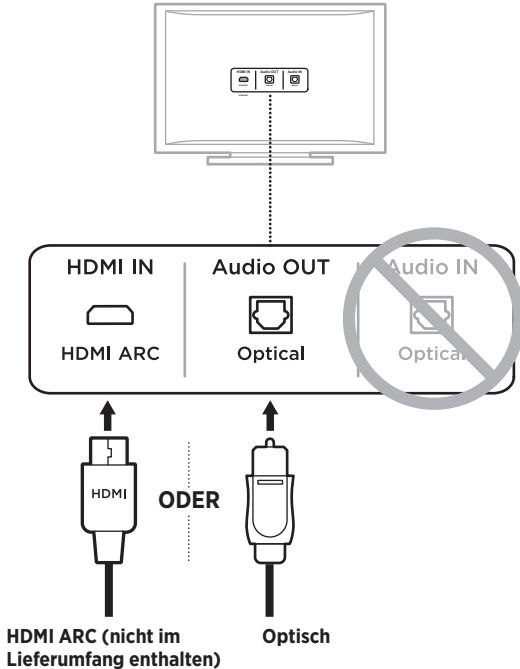

2. Auswählen eines Audiokabels.

ANSCHLIESSEN DER SOUNDBAR AN DAS FERNSEHGERÄT

Schließen Sie nach Auswahl eines Audiokabels die Soundbar an das Fernsehgerät an.

Option 1: HDMI ARC (nicht im Lieferumfang enthalten)

1. Schließen Sie ein Ende des HDMI-Kabels an den **HDMI ARC**-Anschluss des Fernsehgeräts an.

HINWEIS: Stellen Sie sicher, dass das HDMI-Kabel an einen HDMI ARC-Anschluss am Fernsehgerät und nicht an einen üblichen HDMI-Anschluss anschließen. Falls Ihr Fernsehgerät keinen HDMI ARC-Anschluss hat, sehen Sie unter Seite 56 nach.

2. Schließen Sie das andere Ende des Kabels an den **HDMI (ARC)**-Anschluss an der Soundbar an.

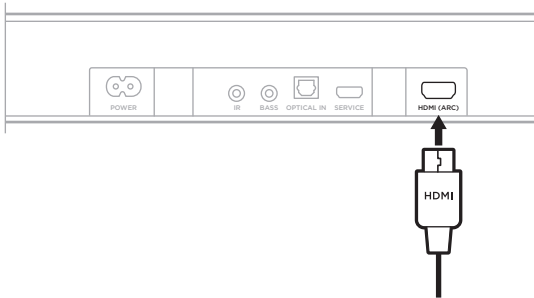

Option 2: Optisch

Falls Ihr Fernsehgerät keinen HDMI ARC-Anschluss hat, verwenden Sie das optische Kabel, um die Soundbar an das Fernsehgerät anzuschließen.

1. Entfernen Sie die Schutzkappe von beiden Enden des optischen Kabels.

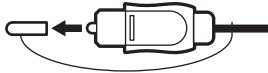

ACHTUNG: Wenn Sie den Stecker mit angebrachter Kappe hineinstecken, kann dies den Stecker und/oder Anschluss beschädigen.

2. Schließen Sie ein Ende des optischen Kabels an den **Optical OUT**-Anschluss des Fernsehgeräts an.

ACHTUNG: Wenn Sie den Stecker falsch herum hineinstecken, kann dies den Stecker und/oder Anschluss beschädigen.

3. Halten Sie den Stecker am anderen Ende des optischen Kabels.
4. Richten Sie den Stecker am **OPTICAL IN**-Anschluss der Soundbar aus und stecken Sie ihn vorsichtig hinein.

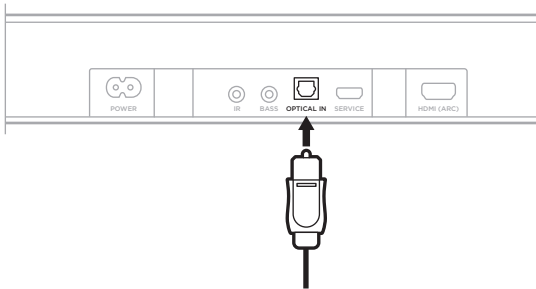

HINWEIS: Der Anschluss hat eine Tür mit Scharnier, die nach innen schwenkt, wenn Sie den Stecker hineinstecken.

5. Stecken Sie den Stecker fest in den Anschluss, bis Sie ein Klicken hören oder spüren.



ÜBERPRÜFEN DES TONS

HINWEIS: Um keinen verzerrten Ton zu hören, schalten Sie die TV-Lautsprecher aus. Weitere Informationen finden Sie in der Bedienungsanleitung Ihres Fernsehgeräts.

1. Schalten Sie das Fernsehgerät ein.
2. Wenn Sie eine Kabel-/Satellitenanlage oder eine andere sekundäre Quelle verwenden:
 - a. Schalten Sie diese Quelle ein.
 - b. Wählen Sie den entsprechenden Fernseheingang aus.
3. Schalten Sie die Soundbar ein (siehe Seite 19).

Sie hören Ton von der Soundbar.
4. Drücken Sie die Mute-Taste  auf der Fernbedienung der Soundbar.

Sie hören keinen Ton von den TV-Lautsprechern oder der Soundbar.

HINWEIS: Wenn Sie keinen Ton aus der Soundbar hören oder Ton aus den TV-Lautsprechern hören, sehen Sie unter „Fehlerbehebung“ auf Seite 45 nach.

Lees alle veiligheids- en beveiligingsinstructies en de gebruiksaanwijzing door en bewaar deze.

CE Bose Corporation verklaart hierbij dat dit product voldoet aan de essentiële vereisten en andere relevante bepalingen van richtlijn 2014/53/EU en alle andere vereisten van de toepasselijke EU-richtlijnen. De volledige conformiteitsverklaring kunt u vinden op: www.Bose.com/compliance

Belangrijke veiligheidsinstructies

1. Lees deze instructies door.
2. Bewaar deze instructies.
3. Neem alle waarschuwingen in acht.
4. Volg alle instructies.
5. Gebruik dit apparaat niet in de buurt van water.
6. Alleen met een droge doek schoonmaken.
7. De ventilatieopeningen niet blokkeren. Installeer het apparaat volgens de instructies van de fabrikant.
8. Niet installeren in de buurt van warmtebronnen zoals radiatoren, verwarmingsroosters, kachels of andere apparaten (waaronder versterkers) die warmte produceren.
9. Gebruik uitsluitend aansluitstukken/accessoires die door de fabrikant worden gespecificeerd.
10.  Gebruik het apparaat uitsluitend in combinatie met het verrijdbare plateau, de standaard, de beugel of de tafel die door de fabrikant worden gespecificeerd of samen met het apparaat worden verkocht. Als u een verrijdbaar plateau gebruikt, wees dan voorzichtig wanneer u het apparaat en het plateau verplaatst, zodat deze niet omvallen en letsel veroorzaken.
11. Verwijder de stekker van dit apparaat uit het stopcontact bij onweer of als het langere tijd niet wordt gebruikt.
12. Laat alle onderhoud over aan bevoegde medewerkers. Onderhoud is vereist als het apparaat is beschadigd, als bijvoorbeeld een elektriciteitsnoer of stekker is beschadigd, als er vloeistof in het apparaat is gemorst of voorwerpen in het apparaat zijn gevallen, als het apparaat is blootgesteld aan regen of vocht, of als het niet normaal werkt of is gevallen.

WAARSCHUWINGEN

 Dit symbool op het product betekent dat er een niet-geïsoleerde, gevaarlijke spanning aanwezig is binnen de behuizing van het product die kan leiden tot een risico op elektrische schokken.

 Dit symbool op het product betekent dat deze handleiding belangrijke bedienings- en onderhoudsinstructies bevat.

 De batterij niet inslikken, gevaar voor chemische brandwonden. De bij dit product bijgeleverde afstandsbediening bevat een knoopcelbatterij. Als de knoopcelbatterij wordt ingeslikt, kan dit binnen slechts 2 uur leiden tot ernstige inwendige brandwonden met mogelijk de dood als gevolg. Houd nieuwe en gebruikte batterijen uit de buurt van kinderen. Als het batterijvakje niet goed sluit, stop dan met het gebruik van het product en houd dit uit de buurt van kinderen. Als u denkt dat batterijen mogelijk zijn ingeslikt of in het lichaam zijn geplaatst, roep dan onmiddellijk medische hulp in. Om het gevaar van explosie, brand of chemische brandwonden te vermijden, dient u voorzichtig te zijn bij het vervangen van de batterij en deze uitsluitend te vervangen door een officieel goedgekeurde (bv. UL) CR2032- of DL2032-lithiumbatterij van 3 volt. Gooi lege batterijen onmiddellijk en op de juiste wijze weg. Niet opnieuw opladen, demonteren, verwarmen boven 100 °C of verbranden.

 Bevat kleine onderdelen die een verstikkingsgevaar kunnen vormen. Niet geschikt voor kinderen jonger dan 3 jaar.

 Dit product bevat magnetisch materiaal. Raadpleeg uw arts om te vragen of dit invloed kan hebben op uw implanteerbare medische hulpmiddel.

- Om het risico op brand of elektrische schokken te verlagen, mag dit product NIET worden blootgesteld aan regen, vloeistof of vocht.
- Stel dit product NIET bloot aan druipende of spattende vloeistoffen en plaats geen met vloeistof gevulde voorwerpen, zoals vazen, op of bij het product.
- Houd het product uit de buurt van vuur en warmtebronnen. Plaats GEEN open vlammen, zoals brandende kaarsen, op of bij het product.
- Er mogen GEEN wijzigingen aan dit product worden aangebracht door onbevoegden.
- Gebruik GEEN stroomomvormer met dit product.
- De bij dit systeem bijgeleverde luidsprekerdraad en -kabels zijn niet geschikt voor montage in de muur. Raadpleeg de plaatselijke bouwvoorschriften voor het juiste type bedrading en kabels voor installatie in een muur.
- Wanneer de netstekker of aansluiting van een apparaat als stroomonderbreker wordt gebruikt, dient deze stroomonderbreker steeds goed bereikbaar te zijn.



仅适用于 2000m 以下地区安全使用

Uitsluitend gebruiken op een hoogte van minder dan 2000 meter.

- Gebruik uitsluitend het volgende materiaal om dit product te bevestigen: Bose Soundbar Wall Bracket.
- Niet bevestigen aan oppervlakken die niet sterk zijn of waarachter risico's verborgen zijn, zoals elektrische bedrading of waterleidingen. Als u niet zeker weet hoe de beugel moet worden bevestigd, neemt u contact op met een erkende professionele installateur. Zorg dat de beugel wordt bevestigd volgens de plaatselijke bouwvoorschriften.
- Omwille van de ventilatievereisten raadt Bose af om het product in een besloten ruimte te plaatsen, zoals in een nis in de muur of een dichte kast.
- Plaats of installeer de beugel of het product niet in de buurt van warmtebronnen, zoals open haarden, radiatoren, verwarmingsroosters of andere apparaten (waaronder versterkers) die warmte produceren.
- Het productlabel bevindt zich aan de achterkant van de soundbar.

OPMERKING: Dit apparaat is getest en voldoet aan de normen voor een digitaal apparaat van klasse B, volgens deel 15 van de FCC-voorschriften. Deze normen zijn bedoeld om redelijke bescherming te bieden tegen schadelijke storing bij installatie in een woonomgeving. Dit apparaat genereert en gebruikt radiofrequente energie en kan deze uitzenden en het kan, als het niet wordt geïnstalleerd en gebruikt volgens de instructies, schadelijke storing veroorzaken aan radiocommunicatie. Er is echter geen garantie dat er geen storing zal optreden bij een bepaalde installatie. Als dit apparaat schadelijke storing veroorzaakt aan de ontvangst van radio of tv, hetgeen kan worden bepaald door het apparaat aan en uit te zetten, wordt geadviseerd te trachten de storing te verhelpen door een of meer van de volgende maatregelen:

- Richt de ontvangstantenne opnieuw of verplaats deze.
- Vergroot de afstand tussen de apparatuur en de ontvanger.
- Sluit de apparatuur aan op een stopcontact van een andere groep dan de groep waarop de ontvanger is aangesloten.
- Voor hulp neemt u contact op met de dealer of een ervaren radio- of tv-technicus.

Veranderingen of aanpassingen die niet uitdrukkelijk zijn goedgekeurd door Bose Corporation kunnen leiden tot het vervallen van de bevoegdheid van de gebruiker om dit apparaat te gebruiken.

Dit apparaat voldoet aan deel 15 van de FCC-voorschriften en aan de RSS-norm(en) van ISED Canada voor vergunningsvrije apparaten. Op het gebruik zijn de volgende twee voorwaarden van toepassing: (1) Dit apparaat mag geen schadelijke storing veroorzaken, en (2) dit apparaat moet bestand zijn tegen alle externe storing, waaronder storing die een ongewenste werking tot gevolg kan hebben.

Dit apparaat moet worden geïnstalleerd en gebruikt met een minimale afstand van 20 cm tussen de zender en uw lichaam.

Dit apparaat voor gebruik in de 5150-5250 MHz-band is uitsluitend bestemd voor gebruik binnenshuis, om het risico op schadelijke storing aan mobiele satellietssystemen op hetzelfde kanaal te verminderen.

CAN ICES-3(B)/NMB-3(B)

Het product voldoet aan de hieronder vermelde normen of documenten, in overeenstemming met de Richtlijn 2009/125/EG betreffende de eisen inzake ecologisch ontwerp voor energieregerelateerde producten: Verordening (EG) nr. 1275/2008, als gewijzigd door Verordening (EU) nr. 801/2013.

Vereiste informatie over stroomopname	Vermogensmodi	
	Stand-by	Netwerk op stand-by
Energieverbruik in de aangegeven vermogensmodus, bij een ingangsspanning van 230 V/50 Hz	< 0,5 W	Wi-Fi®, Bluetooth® < 2,0 W
Tijd waarna de apparatuur automatisch naar de modus wordt overgeschakeld	< 2,5 uur	≤ 20 minuten
Energieverbruik met het netwerk op stand-by als alle bedrade netwerkpoorten aangesloten zijn en alle draadloze netwerkpoorten geactiveerd zijn, bij een ingangsspanning van 230 V/50 Hz	N.v.t.	< 2,0 W
Procedures voor het deactiveren/activeren van netwerkpoorten. Door het deactiveren van alle netwerken wordt de stand-bymodus ingeschakeld.	<p>Wi-Fi®: Deactiveer door de knop Dempen en de Bluetooth®-knop op de afstandsbediening ingedrukt te houden totdat de lichtbalk op de soundbar twee keer wit pulseert en dan geleidelijk zwart wordt. Herhaal dit om opnieuw te activeren.</p> <p>Bluetooth®: Deactiveer door de koppellijst te wissen door de Bluetooth®-knop op de afstandsbediening 10 seconden ingedrukt te houden. Activeer door te koppelen met een Bluetooth®-bron.</p>	

Voor Europa:

Frequentiebanden 2400 tot 2483,5 MHz, 5150 tot 5350 MHz en 5470 tot 5725 MHz.

Maximaal zendvermogen minder dan 20 dBm EIRP.

Het maximaal zendvermogen blijft dusdanig onder de wettelijk vastgestelde limieten dat het product volgens de toepasselijke regelgeving geen SAR-toetsing behoeft en hiervan is vrijgesteld.

Dit apparaat is beperkt tot gebruik binnenshuis bij gebruik in de 5150-5350 MHz-frequentieband in alle in de tabel vermelde EU-lidstaten.

									
BE	DK	IE	UK	FR	CY	SK	HU	AT	SE
BG	DE	PT	EL	HR	LV	LT	MT	PL	
CZ	EE	FI	ES	IT	RO	LU	NL	SI	



Dit symbool betekent dat het product niet mag worden weggegooid als huishoudelijk afval en naar een geschikt inzamelpunt voor recycling moet worden gebracht. Het op de juiste wijze afvoeren en recyclen helpt natuurlijke hulpbronnen, de menselijke gezondheid en het milieu te beschermen. Voor meer informatie over het afvoeren en recyclen van dit product neemt u contact op met de gemeente waar u woont, de afvalverwerkingsinstantie of de winkel waar u dit product hebt gekocht.

Management Regulation for Low-power Radio-frequency Devices (Voorschrift voor het beheer van radiofrequente apparaten met laag vermogen)

Artikel XII

Volgens de 'Management Regulation for Low-power Radio-frequency Devices' mogen bedrijven, ondernemingen of gebruikers zonder toestemming van de NCC de oorspronkelijke eigenschappen en werking van goedgekeurde radiofrequente apparaten met laag vermogen niet wijzigen en evenmin de frequentie daarvan wijzigen of het zendvermogen verhogen.

Artikel XIV

Radiofrequente apparaten met laag vermogen mogen de veiligheid van vliegtuigen niet beïnvloeden en wettelijke communicaties niet verstoren. Als een dergelijke storing wordt vastgesteld, moet de gebruiker onmiddellijk stoppen met het gebruik van het apparaat tot dit niet langer storing veroorzaakt. Onder de genoemde wettelijke communicaties wordt verstaan radiocommunicatie die wordt gebruikt in overeenstemming met de telecommunicatiewet.

Radiofrequente apparaten met laag vermogen moeten bestand zijn tegen storing van wettelijke communicaties of apparaten die ISM-radiogolven uitzenden.



Gooi gebruikte accu's en batterijen op de juiste wijze weg, volgens de plaatselijke voorschriften.
Niet verbranden.

Tabel m.b.t. de beperking van gevaarlijke stoffen in China

Namen van en gehalte aan giftige of gevaarlijke stoffen of elementen						
	Giftige of gevaarlijke stoffen en elementen					
Naam onderdeel	Lood (Pb)	Kwik (Hg)	Cadmium (Cd)	Zeswaardig chroom (Cr(VI))	Polybroomdifenylether (PBB)	Polybroomdifenylether (PBDE)
PCB's	X	0	0	0	0	0
Metalen onderdelen	X	0	0	0	0	0
Plastic onderdelen	0	0	0	0	0	0
Luidsprekers	X	0	0	0	0	0
Kabels	X	0	0	0	0	0
Deze tabel is opgesteld in overeenstemming met de bepalingen van SJ/T 11364.						
O: Geeft aan dat het gehalte aan deze giftige of gevaarlijke stof in alle homogene materialen van dit onderdeel onder de maximaal toegelaten waarden in GB/T 26572 ligt.						
X: Geeft aan dat de giftige of gevaarlijke stof in minstens één van de voor dit onderdeel gebruikte homogene materialen boven de maximaal toegelaten waarden in GB/T 26572 ligt.						

Tabel m.b.t. de beperking van gevaarlijke stoffen in Taiwan

Naam van de apparatuur: Versterkte luidspreker, typeaanduiding: 432552						
Stoffen waarvoor beperkingen gelden, met de bijbehorende chemische symbolen						
Onderdeel	Lood (Pb)	Kwik (Hg)	Cadmium (Cd)	Zeswaardig chroom (Cr+6)	Polybroombifenyleen (PBB)	Polybroomdifenylethers (PBDE)
PCB's	-	o	o	o	o	o
Metalen onderdelen	-	o	o	o	o	o
Plastic onderdelen	o	o	o	o	o	o
Luidsprekers	-	o	o	o	o	o
Kabels	-	o	o	o	o	o
Opmerking 1: "o" geeft aan dat de procentuele inhoud van de stof waarvoor beperkingen gelden het percentage van de referentiewaarde voor aanwezigheid niet overschrijdt.						
Opmerking 2: "-" geeft aan dat de stof waarvoor beperkingen gelden overeenkomt met de uitzondering.						

Fabricagedatum: Het achtste cijfer in het serienummer geeft het fabricagejaar aan. "0" is 2010 of 2020.

Importeur in China: Bose Electronics (Shanghai) Company Limited, Part C, Plant 9, No. 353 North Riyang Road, China (Shanghai) Pilot Free Trade Zone

Importeur in de EU: Bose Products B.V., Gorslaan 60, 1441 RG Purmerend, Nederland

Importeur in Taiwan: Bose Taiwan Branch, 9F-A1, No. 10, Section 3, Minsheng East Road, Taipei City 104, Taiwan
Telefoonnummer: +886-2-2514 7676

Importeur in Mexico: Bose de México, S. de R.L. de C.V., Paseo de las Palmas 405-204, Lomas de Chapultepec, 11000 México, D.F. Telefoonnummer: +5255 (5202) 3545

Ingangsspecificaties: 100-240 V ~ 50/60 Hz, 100 W

Het CMIIT-ID bevindt zich op het productlabel op de achterkant van de soundbar.

Californië: Bevat lithium-ion-batterij met perchloraat - mogelijk zijn speciale verwerkingsvoorschriften van toepassing. Raadpleeg www.dtsc.ca.gov/hazardouswaste/perchlorate

Vul het volgende in en bewaar deze informatie voor uw administratie

Het serienummer en modelnummer vindt u aan de achterkant van de soundbar.

Serienummer: _____

Modelnummer: _____

Bewaar uw betalingsbewijs samen met de gebruikershandleiding. Dit is een goed moment om uw Bose-product te registreren. Dat kan eenvoudig door naar global.Bose.com/register te gaan.

Beveiligingsinformatie



Dit product kan automatische beveiligingsupdates van Bose ontvangen. Om de automatische beveiligingsupdates te ontvangen dient u de productinstallatieprocedure in de Bose Music-app te voltooien en het product te verbinden met het internet. **Als u de installatieprocedure niet voltooit, bent u zelf verantwoordelijk voor het installeren van de beveiligingsupdates die Bose ter beschikking stelt.**

Amazon, Alexa, Amazon Music en alle gerelateerde logo's zijn handelsmerken van Amazon, Inc. of dochterondernemingen.

Apple, het Apple-logo, AirPlay en Apple Music zijn handelsmerken van Apple Inc., gedeponeerd in de VS en andere landen. App Store is een servicemerk van Apple Inc.

Gebruik van de Works with Apple-badge betekent dat een accessoire speciaal bedoeld is voor gebruik met de in de badge vermelde technologie en is gecertificeerd door de ontwikkelaar om te voldoen aan de prestatiestandaarden van Apple.

Het *Bluetooth*-woordmerk en de bijbehorende logo's zijn gedeponeerde handelsmerken die het eigendom zijn van Bluetooth SIG, Inc. en het gebruik van dergelijke merken door Bose Corporation gebeurt onder licentie.

 Vervaardigd onder licentie van Dolby Laboratories. Dolby, Dolby Audio en het dubbele-D-symbool zijn handelsmerken van Dolby Laboratories.

Google en Google Play zijn handelsmerken van Google LLC.

 De termen HDMI en HDMI High-Definition Multimedia Interface en het HDMI-logo zijn handelsmerken of gedeponeerde handelsmerken van HDMI Licensing Administrator, Inc.

Dit product bevat de iHeartRadio-service. iHeartRadio is een gedeponeerd handelsmerk van iHeartMedia, Inc.

Dit product wordt beschermd door bepaalde intellectuele eigendomsrechten van Microsoft. Gebruik of distributie van dergelijke technologie buiten dit product is verboden zonder licentie van Microsoft.

Pandora is een handelsmerk of gedeponeerd handelsmerk van Pandora Media, Inc. dat met toestemming wordt gebruikt.

Dit product bevat Spotify-software die onderworpen is aan licenties van derden die hier worden vermeld: www.spotify.com/connect/third-party-licenses

Spotify is een gedeponeerd handelsmerk van Spotify AB.

Ontworpen met UEI Technology™. Onder licentie van Universal Electronics Inc. © UEI 2000-2020

Wi-Fi is een gedeponeerd handelsmerk van Wi-Fi Alliance®.

Acoustimass, Bose, Bose Bass Module, Bose Music, Bose Noise Cancelling Headphones, Bose Smart Soundbar, Bose Soundbar Wall Bracket, Bose Surround Speakers, SimpleSync, SoundLink, SoundLink Revolve, Virtually Invisible en Voice4Video zijn handelsmerken van Bose Corporation.

Hoofdkantoor Bose Corporation: 1-877-230-5639

© 2020 Bose Corporation. Niets in deze uitgave mag worden gereproduceerd, gewijzigd, gedistribueerd of op andere wijze gebruikt zonder voorafgaande schriftelijke toestemming.

Als u de bekendmakingen met betrekking tot licenties wilt weergeven die van toepassing zijn op de softwarepakketten van derden die deel uitmaken van het Bose Smart Soundbar 300-product:

1. Houd op de afstandsbediening de knop Afspelen/Pauzeren ▷|| en de Volume hoger-knop + 5 seconden ingedrukt.
2. Sluit een micro-USB-kabel aan op de poort SERVICE aan de achterkant van de soundbar.
3. Sluit het andere uiteinde van de kabel aan op een computer.
4. Typ op de computer **<http://203.0.113.1/opensource>** in een browservenster om de licentieovereenkomst voor eindgebruikers en de bekendmaking met betrekking tot licenties weer te geven.

WAT ZIT ER IN DE DOOS

Inhoud 12

PLAATSING VAN DE SOUNDBAR

Aanbevelingen 13
 De soundbar aan de muur bevestigen 14
 Het geluid bijstellen voor muurbevestiging 14

AAN/UIT

De soundbar op het lichtnet aansluiten..... 15
 Netwerk op stand-by..... 15

BOSE MUSIC-APP INSTALLEREN

De Bose Music-app downloaden 16

BESTAANDE GEBRUIKERS VAN DE BOSE MUSIC-APP

De soundbar toevoegen aan een bestaand account..... 17
 Met een ander Wi-Fi®-netwerk verbinden..... 17

BEDIENING VAN DE SOUNDBAR

Functies op de afstandsbediening..... 18
 In- en uitschakelen 19
 Bronnen 20
 Afspelen en volume regelen..... 21
 Spraakassistenten 22
 De lage tonen bijstellen..... 22
 Spraakmodus..... 22
 Een afstandsbediening van een andere fabrikant programmeren 23

SPRAAKASSISTENT

Opties voor spraakassistenten..... 24

Uw spraakassistent instellen..... 24

De Google Assistent activeren 25

 Uw stem gebruiken 25

 De soundbarknoppen gebruiken..... 26

Muziek afspelen met de Google Assistent..... 27

 Een standaardaudioservice kiezen 27

Amazon Alexa activeren 28

 Uw stem gebruiken 28

 De soundbarknoppen gebruiken..... 29

Audio bedienen met Voice4Video 30

 Voice4Video configureren 30

BLUETOOTH®-VERBINDINGEN

Een mobiel apparaat verbinden..... 32

De verbinding met een mobiel apparaat verbreken 33

Een mobiel apparaat opnieuw verbinden 33

Nog een mobiel apparaat verbinden 34

De lijst met apparaten van de soundbar wissen..... 34

AUDIO STREAMEN MET AIRPLAY

Audio streamen via het bedieningspaneel 35

Audio streamen via een app..... 35

STATUS VAN DE SOUNDBAR

Wi-Fi-status..... 36

Bluetooth-status..... 36

Status van de spraakassistent..... 37

 Microfoon uit-lampje 37

Afspeel- en volumestatus..... 38

De status van updates en fouten..... 38

GEAVANCEERDE FUNCTIES

Wi-Fi-functionaliteit uitschakelen/inschakelen..... 39

BOSE-PRODUCTEN VERBINDEN

Compatibele producten 40

Een Bose SoundLink *Bluetooth*-luidspreker of Bose Noise Cancelling Headphones 700 verbinden 40

 Voordelen..... 40

 Compatibele producten 40

 Verbinden via de Bose Music-app..... 41

Een Bose SoundLink *Bluetooth*-luidspreker of Bose Noise Cancelling Headphones 700 opnieuw verbinden 41

VERZORGING EN ONDERHOUD

De soundbar updaten 42

De batterij van de afstandsbediening vervangen 42

De soundbar schoonmaken 44

Reserveonderdelen en accessoires..... 44

Beperkte garantie 44

PROBLEMEN OPLOSSEN

Probeer deze oplossingen eerst 45

Andere oplossingen 45

De soundbar resetten..... 53

BIJLAGE: REFERENTIEMATERIAAL M.B.T. DE INSTALLATIE

Aansluitopties..... 54

De soundbar op de tv aansluiten 55

 Optie 1: HDMI ARC (niet bijgeleverd) 55

 Optie 2: Optisch 56

Controleren of er geluid is 57

INHOUD

Controleer of de volgende onderdelen aanwezig zijn:



Bose Smart Soundbar 300



Afstandsbediening (inclusief batterij)

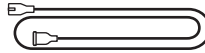

Netsnoer*

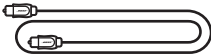

Optische kabel

* Kan worden geleverd met meerdere netsnoeren. Gebruik het netsnoer voor uw regio.

OPMERKING: Als een deel van het product beschadigd is, mag u het product niet gebruiken. Neem contact op met een erkende Bose-dealer of de Bose-klantenservice.

Ga naar: worldwide.Bose.com/Support/SB300

AANBEVELINGEN

- Plaats de soundbar niet in of in de buurt van metalen kasten, andere audio-/videocomponenten en directe warmtebronnen.
- Plaats de soundbar direct onder (bij voorkeur) of boven de tv, met het rooster van de luidspreker naar de kamer gericht.
- Plaats de soundbar op zijn rubberen voetjes op een stabiel en vlak oppervlak. Voor een goede ondersteuning moeten beide voetjes op het oppervlak rusten. Trillingen kunnen ertoe leiden dat de soundbar gaat schuiven, met name op gladde oppervlakken zoals marmer, glas of glad gepolijst hout.
- Als u de soundbar op een schap of tv-standaard plaatst, plaats de voorkant van de soundbar dan zo dicht mogelijk bij de voorkant van de schap of tv-standaard voor een optimale geluidskwaliteit.
- Zorg dat er een afstand van minimaal 1 cm is tussen de achterkant van de soundbar en andere oppervlakken. Blokkering van de poort(en) aan deze kant beïnvloedt de geluidskwaliteit.
- Zorg dat er een stopcontact in de buurt is.
- Om draadloze storing te voorkomen, houdt u andere draadloze apparatuur op een afstand van minimaal 30-90 cm van de soundbar.
- Voor een optimale geluidskwaliteit mag de soundbar niet in een kast of diagonaal in een hoek worden geplaatst.
- Plaats geen voorwerpen op de soundbar.

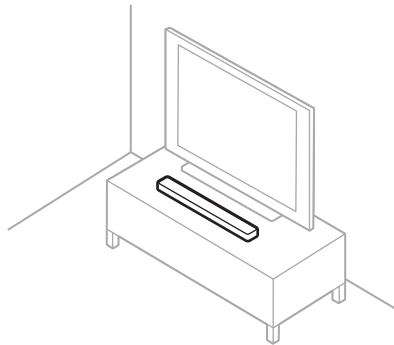

LET OP: Plaats de soundbar wanneer deze in gebruik is NIET op de voorkant, achterkant of bovenkant.

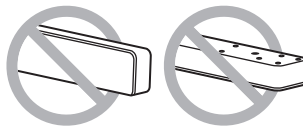

DE SOUNDBAR AAN DE MUUR BEVESTIGEN

U kunt de soundbar aan een muur bevestigen. Neem contact op met uw erkende Bose-dealer als u de muurbeugel voor Bose-soundbars (Bose Soundbar Wall Bracket) wilt aanschaffen.

Ga naar: worldwide.Bose.com/Support/SB300

LET OP: Gebruik geen ander materiaal om de soundbar te bevestigen.

Het geluid bijstellen voor muurbevestiging

Nadat u de soundbar hebt bevestigd, moet u het geluid bijstellen voor een optimale geluidskwaliteit.

Houd de knop Dempen  op de afstandsbediening 5 seconden ingedrukt totdat u een toon hoort en de lichtbalk twee keer wit pulseert.

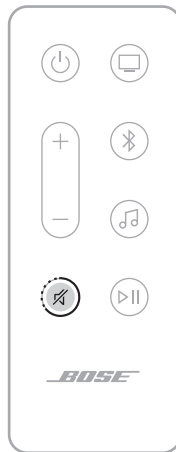

OPMERKING: Als u de soundbar van de muur verwijdert, herhaal dit dan om de soundbar terug te zetten op de standaardaudio-instellingen.

TIP: U kunt het geluid ook bijstellen voor muurbevestiging via de Bose Music-app.

DE SOUNDBAR OP HET LICHTNET AANSLUITEN

1. Sluit het netsnoer aan op de poort **Power** aan de achterkant van de soundbar.
2. Sluit het andere uiteinde van het netsnoer aan op een stopcontact.

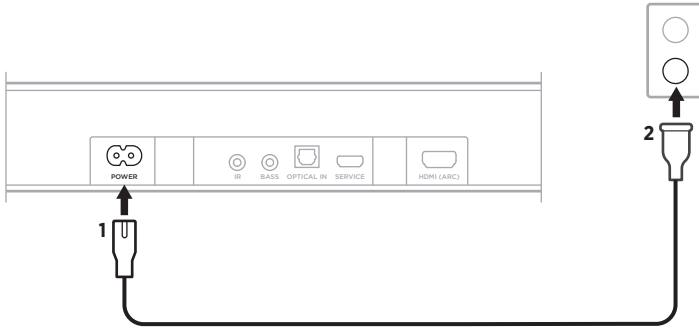

De soundbar wordt ingeschakeld en de lichtbalk brandt continu oranje.

NETWERK OP STAND-BY

De soundbar wordt op netwerk-stand-by gezet wanneer de audio is gestopt en u 20 minuten geen knoppen hebt ingedrukt. Als u de soundbar wakker wilt maken uit netwerk-stand-by:

- Druk op de afstandsbediening op de aan-uitknop \odot , een bronknop (zie pagina 20) of de knop Afspelen/Pauzeren $\triangleright \parallel$ (zie pagina 18).
- Speel audio af of hervat het afspelen met behulp van uw mobiele apparaat of via de Bose Music-app.
- Praat met de Google Assistent of Amazon Alexa.

OPMERKINGEN:

- Om in netwerk-stand-by toegang krijgen tot uw spraakassistent, moet de soundbar zijn geconfigureerd via de Bose Music-app (zie pagina 16) en de microfoon aanstaan (zie pagina 37).
- U kunt de stand-by-timer uitschakelen via de Bose Music-app. Deze optie bevindt zich in het menu Instellingen.

Met de Bose Music-app kunt u de soundbar configureren en bedienen via een mobiel apparaat, zoals een smartphone of tablet.

Via de app kunt u muziek streamen, voorkeuren instellen en wijzigen, muziekdiensten toevoegen, internetradiozenders verkennen, de Google Assistant of Amazon Alexa configureren, de taal voor gesproken mededelingen kiezen, soundbarinstellingen beheren en nieuwe functies downloaden.

OPMERKING: Als u voor een ander Bose-product al een Bose Music-account hebt aangemaakt, voeg de soundbar dan toe aan uw bestaande account (zie pagina 17).

DE BOSE MUSIC-APP DOWNLOADEN

1. Download de Bose Music-app op uw mobiele apparaat.

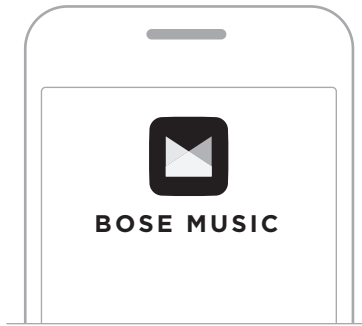



2. Volg de instructies van de app.

DE SOUNDBAR TOEVOEGEN AAN EEN BESTAAND ACCOUNT

1. Open de Bose Music-app.
2. Tik in het hoofdscherm op +.
3. Volg de instructies van de app.

MET EEN ANDER WI-FI-NETWERK VERBINDEN

Voer de volgende stappen uit als de naam of het wachtwoord van uw netwerk is gewijzigd of als u een ander netwerk wilt gebruiken of toevoegen.

1. Houd op de afstandsbediening de knop Dempnen  en de Bose Music-knop  ingedrukt totdat de lichtbalk oranje brandt.

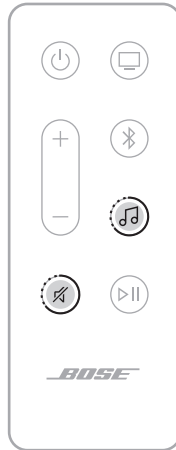

2. Open de Wi-Fi-instellingen op uw mobiele apparaat.
3. Selecteer **Bose Smart Soundbar 300**.
4. Open de Bose Music-app en volg de instructies van de app.

OPMERKING: Als de app u niet vraagt om de soundbar te configureren, tikt u in het hoofdscherm op + om uw product toe te voegen.

De bedieningsknoppen van de soundbar bevinden zich op de bovenkant van de soundbar en op de afstandsbediening.

TIP: U kunt de soundbar ook bedienen via de Bose Music-app.

FUNCTIES OP DE AFSTANDSBEDIENING

Gebruik de afstandsbediening om de soundbar, *Bluetooth*-verbindingen en Bose Music-app te bedienen.

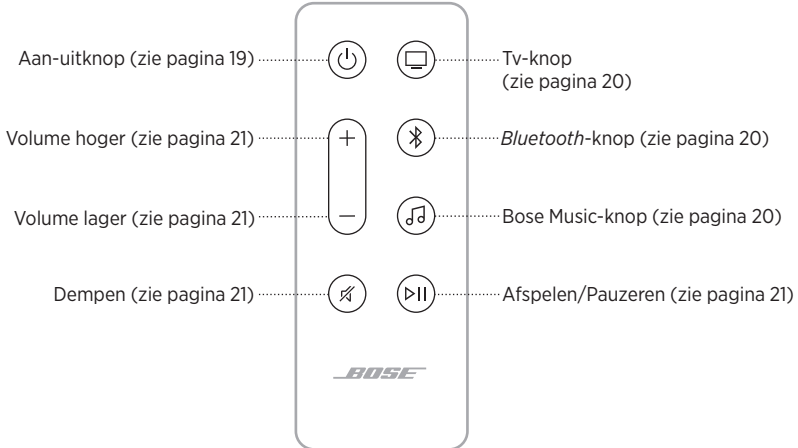

In- en uitschakelen

Druk op de aan-uitknop  op de afstandsbediening om de soundbar in of uit te schakelen.

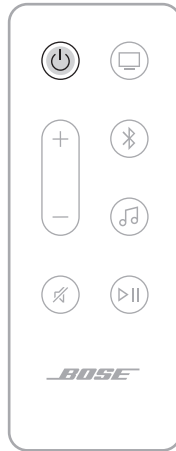

Wanneer de soundbar wordt ingeschakeld, wordt deze standaard ingesteld op de laatst actieve bron.

OPMERKINGEN:

- Wanneer u de soundbar op een stopcontact aansluit, wordt de soundbar automatisch ingeschakeld.
- Wanneer de soundbar voor het eerst wordt ingeschakeld, wordt standaard de tv  gebruikt als bron.
- Wanneer de soundbar wordt uitgeschakeld, hebt u nog steeds toegang tot uw spraakassistent.

TIP: U kunt ook gebruikmaken van Voice4Video om de soundbar in of uit te schakelen (zie pagina 30).

Automatisch ontwaken (alleen bij optische aansluiting)



U kunt de soundbar zo instellen dat deze automatisch wordt ingeschakeld wanneer er een geluidssignaal wordt ontvangen.

Om te schakelen tussen automatisch ontwaken en de standaardinstellingen voor in- en uitschakelen, houdt u  op de afstandsbediening 5 seconden ingedrukt totdat u een toon hoort en de lichtbalk twee keer wit pulseert.

TIP: U kunt automatisch ontwaken ook in- of uitschakelen via de Bose Music-app. Deze optie bevindt zich in het menu Instellingen.

Bronnen

U kunt de tv, *Bluetooth*-verbindingen en Bose Music-app bedienen met de afstandsbediening.

Om een bron te selecteren, drukt u op de afstandsbediening op de bijbehorende knop (tv , *Bluetooth*  of Bose Music-app .

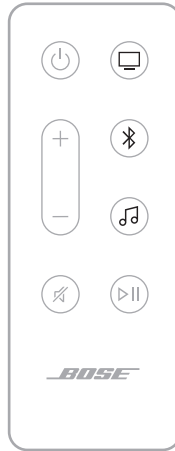

TIPS:

- U kunt ook Voice4Video gebruiken om uw *Bluetooth*-bron te selecteren (zie pagina 30).
- U kunt ook de Bose Music-app gebruiken om een bron te selecteren.

Afspelen en volume regelen

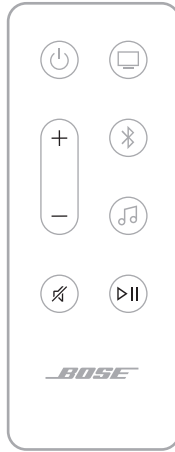

FUNCTIE	WAT TE DOEN
Afspelen/Pauzeren	<p>Druk op ▷ .</p> <p>OPMERKINGEN:</p> <ul style="list-style-type: none"> • Wanneer het afspelen wordt gepauzeerd, branden de zijkanten van de lichtbalk continu wit totdat het afspelen weer wordt hervat. • U kunt audio alleen afspelen/pauzeren wanneer de Bose Music-app of <i>Bluetooth</i> uw bron is.
Vooruit skippen	Druk twee keer op ▷ .
Achteruit skippen	Druk drie keer op ▷ .
Volume hoger	<p>Druk op +.</p> <p>OPMERKING: Om het volume snel hoger te zetten, houdt u + ingedrukt.</p>
Volume lager	<p>Druk op —.</p> <p>OPMERKING: Om het volume snel lager te zetten, houdt u — ingedrukt.</p>
Geluid uit/aan	<p>Druk op 🔊.</p> <p>Wanneer het geluid wordt uitgeschakeld, brandt de linkerkant van de lichtbalk continu wit totdat het geluid weer wordt ingeschakeld.</p> <p>TIP: U kunt ook op + drukken om het geluid weer in te schakelen.</p>

TIP: U kunt voor sommige bronnen ook gebruikmaken van Voice4Video om het afspelen en het volume te regelen (zie pagina 30).

SPRAAKASSISTENTEN

U kunt de Actie-knop  en de Microfoon uit-knop  gebruiken voor de bediening van de Google Assistent (zie pagina 26) of Amazon Alexa (zie pagina 29).

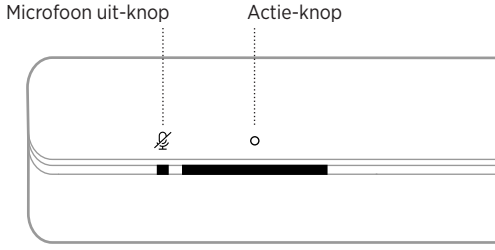

DE LAGE TONEN BIJSTELLEN

Gebruik de Bose Music-app om de lage tonen bij te stellen.

SPRAAKMODUS

Spraakmodus verbetert de helderheid van spraak en zang in films, tv-programma's en podcasts door de audiobalans van de soundbar aan te passen.

Gebruik de Bose Music-app om de spraakmodus in te schakelen.

OPMERKING: Wanneer u de spraakmodus inschakelt, blijft deze ingeschakeld voor de huidige bron, ook als u overschakelt op een andere bron of de soundbar uitschakelt.

EEN AFSTANDSBEDIENING VAN EEN ANDERE FABRIKANT PROGRAMMEREN

U kunt een afstandsbediening van een andere fabrikant, zoals de afstandsbediening van de kabel-/satellietdecoder, programmeren om de soundbar te bedienen. Raadpleeg de gebruikershandleiding van de afstandsbediening of de website van een andere fabrikant voor instructies.

Nadat de afstandsbediening van een andere fabrikant geprogrammeerd is, kunt u daarmee basisfuncties van de soundbar uitvoeren, zoals in- en uitschakelen en het volume regelen.



OPMERKING: Niet alle afstandsbedieningen van andere fabrikanten zijn compatibel met de soundbar. De afstandsbediening moet IR (infrarood) signalen ondersteunen om de soundbar te bedienen.

OPTIES VOOR SPRAAKASSISTENTEN

U kunt de soundbar zo instellen dat u snel en gemakkelijk toegang krijgt tot de Google Assistent of Amazon Alexa.

OPMERKING:

- U kunt de soundbar niet zodanig instellen dat u toegang hebt tot zowel de Google Assistent als Amazon Alexa.
- De Google Assistent en Amazon Alexa zijn niet in alle talen en landen beschikbaar.

PROGRAMMEEROPTIES	HOE U TOEGANG KRIJGT
Google Assistent	Gebruik uw stem en/of de Actie-knop  (zie pagina 25).
Amazon Alexa	Gebruik uw stem en/of de Actie-knop  (zie pagina 28).

UW SPRAAKASSISTENT INSTELLEN

Zorg voor u begint dat uw mobiele apparaat en de soundbar zich op hetzelfde Wi-Fi-netwerk bevinden.

Gebruik de Bose Music-app om uw spraakassistent in te stellen. Deze optie bevindt zich in het menu Instellingen.

OPMERKINGEN:

- Zorg er bij het instellen van uw spraakassistent voor dat u hetzelfde muziekdienstaccount gebruikt als u in de Bose Music-app hebt gebruikt.
- Als er in uw thuisomgeving meerdere Bose Music-producten worden gebruikt, zal de spraakassistent beter werken als deze voor alle Bose Music-producten door één en dezelfde persoon via zijn of haar Bose Music-account en spraakassistentaccount wordt geconfigureerd.

DE GOOGLE ASSISTENT ACTIVEREN

Uw soundbar is uitgerust met de Google Assistant. U kunt moeiteloos genieten van muziek in huis. Zonder ook maar een vinger uit te steken kunt u uw favoriete muziek beluisteren, het volume regelen en informatie oproepen over het liedje waarnaar u luistert. Ook kunt u uw dag plannen, alarmen instellen en smartapparaten in uw huis bedienen – gewoon met uw stem. Zeg gewoon “Hey Google” of tik op de Actie-knop  om een gesprek met de Google Assistant te beginnen.

Voor meer informatie over wat de Google Assistant zoal kan, gaat u naar:

<https://support.google.com/assistant>

OPMERKINGEN:

- De Google Assistant is niet in alle talen en landen beschikbaar.
- Voor meer informatie over het afspelen van muziek met behulp van de Google Assistant, zie pagina 27.

Uw stem gebruiken





Begin de zin met “Hey Google,” gevolgd door:

DINGEN OM TE PROBEREN	VOORBEELDEN VAN WAT U KUNT ZEGGEN
Genieten van entertainment	Speel muziek af.
Uw dag plannen	Wat moet ik vandaag allemaal doen?
Taken uitvoeren	Maak me morgenochtend om 7 uur wakker.
Apparaten in huis bedienen	Dim het licht.
Informatie opvragen	Wat voor weer wordt het dit weekend?

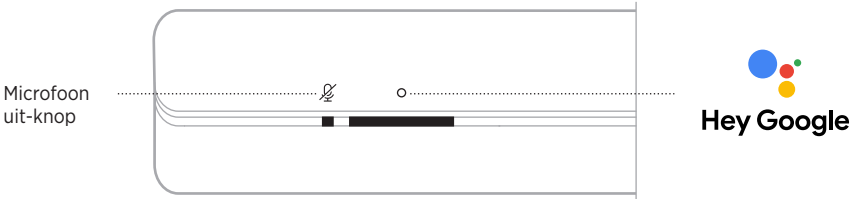
De soundbarknoppen gebruiken

U kunt de Actie-knop  en de Microfoon uit-knop  gebruiken voor de bediening van de Google Assistent. Deze knoppen vindt u aan de bovenkant van de soundbar.



DINGEN OM TE PROBEREN	WAT TE DOEN
Praten met de Google Assistent	Tik op  en zeg dan wat u wilt. Voor een lijst met dingen om te proberen, gaat u naar: https://support.google.com/assistant
Alarmen en timers stoppen	Tik op  .
De Google Assistent stoppen	Tik op  .
De microfoon aan- of uitzetten	Tik op  . OPMERKING: Wanneer de microfoon uitstaat, brandt het Microfoon uit-lampje continu rood en hebt u geen toegang tot de Google Assistent.

MUZIEK AF SPELEN MET DE GOOGLE ASSISTENT

U kunt de Google Assistent vragen om muziek af te spelen via uw standaardaudioservice of via een specifieke andere audioservice.

Begin de zin met “Hey Google,” gevolgd door:

DINGEN OM TE PROBEREN	VOORBEELDEN VAN WAT U KUNT ZEGGEN
Muziek afspelen	Speel muziek af. OPMERKING: De Google Assistent gebruikt uw standaardaudioservice. Gebruik de Google Assistent-app om de standaardaudioservice te wijzigen.
De luidspreker bedienen	Zet het volume hoger.
Een specifieke audioservice afspelen	Speel NPR op TuneIn. OPMERKING: Niet alle audioservices worden door de Google Assistent ondersteund.
Afspelen op een specifieke luidspreker	Speel wat jazz op de luidsprekers in de woonkamer. OPMERKING: Zorg dat u de luidsprekernaam gebruikt die u in de Bose Music-app hebt opgegeven. Als er meerdere luidsprekers zijn met dezelfde naam, gebruikt u de naam die is opgegeven in de Google Assistent-app of wijzigt u de naam in de Bose Music-app.

Een standaardaudioservice kiezen

Tijdens de eerste installatie van de Google Assistent wordt u door de Google Assistent-app gevraagd om een standaardaudioservice te selecteren. Wanneer u de Google Assistent gebruikt in combinatie met Bose-producten, worden alleen Pandora en Spotify als standaardservice ondersteund. Hoewel tijdens de installatie ook andere audioservices worden aangemerkt als beschikbaar, worden deze niet ondersteund.

Kies voor het beste resultaat Pandora of Spotify als uw standaardaudioservice. Als u een niet-ondersteunde audioservice kiest, hoort u een foutmelding wanneer u opdracht geeft om muziek af te spelen.

AMAZON ALEXA ACTIVEREN

Alexa is de intelligente cloudbased spraakdienst waarmee u via uw soundbar kunt praten. U hoeft het Alexa maar te vragen en u kunt muziek afspelen, het nieuws beluisteren, een timer instellen, uw smarthome bedienen en nog veel meer. Alexa is bovendien zo ontworpen dat uw privacy geen gevaar loopt – u kunt uw spraakopdrachten wanneer u maar wilt in de Alexa-app bekijken en wissen.

Voor meer informatie over wat Alexa zoal kan, gaat u naar:

<https://www.amazon.com/usealexa>



OPMERKING: Alexa is niet in alle talen en landen beschikbaar.

Uw stem gebruiken

Begin de zin met “Alexa,” gevolgd door:

DINGEN OM TE PROBEREN	VOORBEELDEN VAN WAT U KUNT ZEGGEN
Praten met Alexa	Help me get started.
Audio afspelen	Play rock music. OPMERKING: Amazon Music is ingesteld als de standaardmuziekdienst. Gebruik de Alexa-app om de standaardmuziekdienst te veranderen.
Audio pauzeren	Pause.
Volume regelen	Volume up.
Skippen naar het volgende liedje	Skip.
Een specifieke audioservice afspelen	Play NPR on Tunein. OPMERKING: Niet alle audioservices worden door Amazon Alexa ondersteund.
Afspelen op een specifieke luidspreker	Play jazz in the “Kitchen.” OPMERKING: Zorg dat u de luidsprekernaam gebruikt die u in de Bose Music-app hebt opgegeven. Als er meerdere luidsprekers zijn met dezelfde naam, gebruikt u de naam die is opgegeven in de Alexa-app of wijzigt u de naam in de Bose Music-app.
Een timer instellen	Set a timer for five minutes.
Meer mogelijkheden ontdekken	What are your popular skills?
Alexa stoppen	Stop.

De soundbarknoppen gebruiken

De Actie-knop  en de Microfoon uit-knop  worden gebruikt om Alexa te bedienen. Deze knoppen vindt u aan de bovenkant van de soundbar.

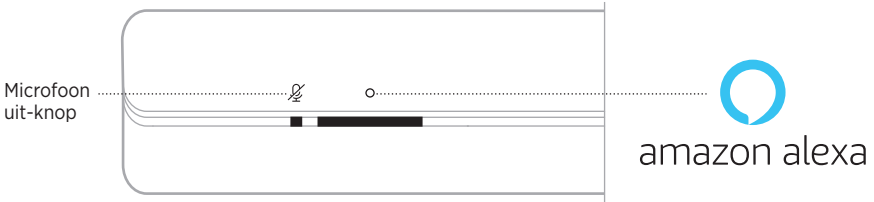

DINGEN OM TE PROBEREN

WAT TE DOEN

Praten met Alexa	Tik op  en zeg dan wat u wilt. Voor een lijst met dingen om te proberen, gaat u naar: https://www.amazon.com/usealexa
Alarmen en timers stoppen	Tik op  .
Alexa stoppen	Tik op  .
De microfoon aan- of uitzetten	Tik op  . OPMERKING: Wanneer de microfoon uitstaat, brandt het Microfoon uit-lampje continu rood en kunt u geen toegang krijgen tot Alexa.

AUDIO BEDIENEN MET VOICE4VIDEO

Dankzij de Voice4Video-technologie van Bose hebt u de beschikking over meer Amazon Alexa-spraakfuncties dan bij andere soundbars. U kunt niet alleen uw slimme soundbar met uw stem bedienen, maar ook uw tv en kabel- of satellietdecoder. Met één simpele vraag aan Alexa worden uw tv en slimme soundbar ingeschakeld en afgestemd op het gewenste netwerk of kanaalnummer, zodat u meteen kunt beginnen met het bekijken van uw favoriete programma's. Geen gedoe meer met ingewikkelde afstandsbedieningen die altijd kwijt zijn, want met Voice4Video van Bose voelt iedereen zich een expert — zelfs de babysitter of uw niet zo technisch aangelegde schoonouders.

Voice4Video configureren

Gebruik de Bose Music-app om Voice4Video te configureren.

OPMERKING: Voordat u Voice4Video configureert, moet u Alexa instellen in de Bose Music-app (zie pagina 24).

Uw stem gebruiken

Begin de zin met “Alexa,” gevolgd door:

DINGEN OM TE PROBEREN	VOORBEELDEN VAN WAT U KUNT ZEGGEN
Tv inschakelen	Turn on TV.
Tv uitschakelen	Turn off TV.
Video afspelen	Play.
Video pauzeren	Pause.
Video hervatten	Resume.
Video vooruit skippen	Next.
Video achteruit skippen	Previous.
Overschakelen op <i>Bluetooth</i>-audio	Switch to <i>Bluetooth</i> .
Een specifiek netwerk bekijken*	Watch NFL Network.
Een specifiek kanaalnummer bekijken*	Watch channel 802.
Skippen naar het volgende kanaal*	Next channel.
Skippen naar het vorige kanaal*	Previous channel.

*Alleen beschikbaar voor kabel- en satellietdecoders.

EEN MOBIEL APPARAAT VERBINDEN

1. Druk op de afstandsbediening op de *Bluetooth*-knop .

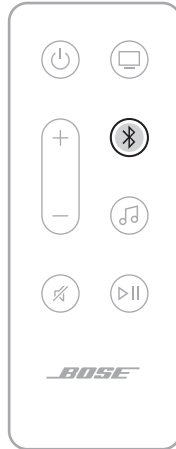

De lichtbalk pulseert blauw.

2. Zet op uw mobiele apparaat de *Bluetooth*-functie aan.

OPMERKING: Het *Bluetooth*-menu bevindt zich gewoonlijk in het menu Instellingen.

3. Selecteer de soundbar in de lijst met apparaten.

OPMERKING: Zoek de naam die u voor uw soundbar hebt ingevoerd in de Bose Music-app. Als u de soundbar geen naam hebt gegeven, verschijnt de standaardnaam.

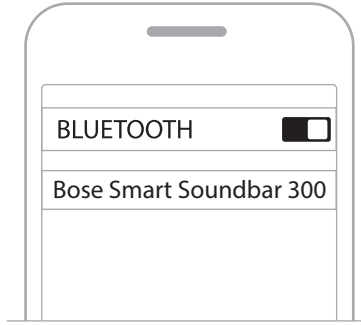

Als er verbinding is, hoort u een toon en brandt de lichtbalk eerst continu wit en wordt dan geleidelijk zwart. De naam van de soundbar verschijnt in de lijst met apparaten van het mobiele apparaat.

DE VERBINDING MET EEN MOBIEL APPARAAT VERBREKEN

Gebruik de Bose Music-app om de verbinding met uw mobiele apparaat te verbreken.

TIP: U kunt ook de *Bluetooth*-instellingen op uw mobiele apparaat gebruiken. Als u de *Bluetooth*-functie uitschakelt, worden ook alle verbindingen met andere apparaten verbroken.

EEN MOBIEL APPARAAT OPNIEUW VERBINDEN

Druk op de afstandsbediening op de *Bluetooth*-knop ✎.

De soundbar probeert verbinding te maken met het laatst verbonden apparaat.

OPMERKINGEN:

- Zorg dat de *Bluetooth*-functie op uw mobiele apparaat is ingeschakeld.
- Het mobiele apparaat moet zich binnen een afstand van 9 meter bevinden en ingeschakeld zijn.

NOG EEN MOBIEL APPARAAT VERBINDEN

U kunt maximaal acht apparaten opslaan in de lijst met apparaten van de soundbar.

OPMERKING: U kunt van slechts één apparaat tegelijk audio afspelen.

1. Houd de *Bluetooth*-knop  op de afstandsbediening ingedrukt totdat de lichtbalk blauw pulseert.

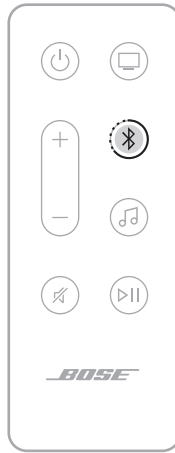

2. Selecteer de soundbar in de lijst met apparaten op uw mobiele telefoon.

OPMERKING: Zorg dat de *Bluetooth*-functie op uw mobiele apparaat is ingeschakeld.

DE LIJST MET APPARATEN VAN DE SOUNDBAR WISSEN

1. Houd  op de afstandsbediening 10 seconden ingedrukt totdat de lichtbalk twee keer wit pulseert en dan geleidelijk zwart wordt.

De lichtbalk pulseert blauw.

2. Verwijder de soundbar uit de *Bluetooth*-lijst op uw apparaat.

Alle apparaten worden gewist en de soundbar is klaar om te verbinden (zie pagina 32).

De soundbar is geschikt voor het afspelen van audio via Airplay 2. Zo kunt u snel audio vanaf een Apple-apparaat naar de soundbar of naar meerdere luidsprekers streamen.

OPMERKINGEN:

- Om AirPlay 2 te kunnen gebruiken, moet u over een Apple-apparaat met iOS 11.4 of later beschikken.
- Het Apple-apparaat en de soundbar moeten zich op hetzelfde Wi-Fi-netwerk bevinden.
- Voor meer informatie over AirPlay gaat u naar: <https://www.apple.com/airplay>

AUDIO STREAMEN VIA HET BEDIENINGSPANEEL

1. Open het bedieningspaneel op het Apple-apparaat.
2. Houd de audiokaart in de rechterbovenhoek van het scherm even aangetikt en tik dan op het AirPlay-pictogram .
3. Selecteer de soundbar.

AUDIO STREAMEN VIA EEN APP

1. Open een muziek-app (zoals Apple Music) en selecteer een nummer om af te spelen.
2. Tik op .
3. Selecteer de soundbar.

Het ledje aan de voorkant van de soundbar toont de status van de soundbar.

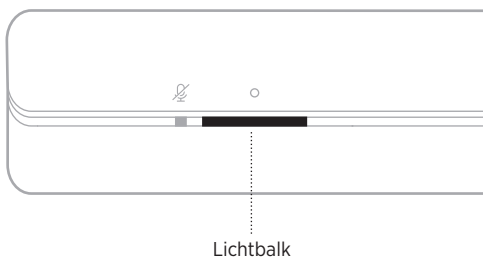

OPMERKING: De lichtbalk geeft één status tegelijk weer van de geselecteerde bron.

WI-FI-STATUS

Toont de status van de Wi-Fi-verbinding van de soundbar.

ACTIVITEIT VAN DE LICHTBALK		SYSTEEMSTATUS
Pulserend wit		Bezig verbinding te maken met Wi-Fi
Continu wit en wordt dan geleidelijk zwart		Verbonden met Wi-Fi





BLUETOOTH-STATUS

Toont de *Bluetooth*-verbindingstatus van mobiele apparaten.

ACTIVITEIT VAN DE LICHTBALK		SYSTEEMSTATUS
Pulserend blauw		Klaar om verbinding te maken met een mobiel apparaat
Pulserend wit		Bezig verbinding te maken met een mobiel apparaat
Continu wit en wordt dan geleidelijk zwart		Verbonden met een mobiel apparaat
Het witte licht pulseert twee keer en wordt dan geleidelijk zwart		Bezig de lijst met apparaten te wissen

STATUS VAN DE SPRAAKASSISTENT

Toont de status van de spraakassistent.

ACTIVITEIT VAN DE LICHTBALK		SYSTEEMSTATUS
Uit		Spraakassistent is niet actief
Het witte licht schuift naar het midden en brandt dan continu		Spraakassistent luistert
Het witte licht schuift naar de zijkanten		Spraakassistent denkt na
Pulserend wit (volledig)		Spraakassistent praat
Pulserend geel		Melding van spraakassistent

Microfoon uit-lampje

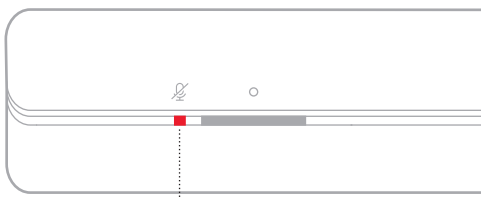





Microfoon uit-lampje

ACTIVITEIT VAN HET LAMPJE	SYSTEEMSTATUS
Continu rood	De microfoon staat uit







AFSPEEL- EN VOLUMESTATUS

Toont de soundbarstatus tijdens afspelen en volume regelen.

ACTIVITEIT VAN DE LICHTBALK		SYSTEEMSTATUS
Twee lampjes in het midden branden continu wit		Afspelen/Pauzeren
Rechteruiteinde van de lichtbalk pulseert wit		Volume hoger
Linkeruiteinde van de lichtbalk pulseert wit		Volume lager
Linkeruiteinde van de lichtbalk brandt continu wit		Geluid uit

DE STATUS VAN UPDATES EN FOUTEN

Toont de status van software-updates en foutwaarschuwingen.

ACTIVITEIT VAN DE LICHTBALK		SYSTEEMSTATUS
Continu oranje		Bezig met Wi-Fi-installatie
Het witte licht schuift van rechts naar links		Bezig met downloaden update
Het witte licht schuift van links naar rechts		Bezig met updaten soundbar
Pulseert 4 keer oranje		Bronfout – raadpleeg de Bose Music-app
Pulseert 4 keer rood		Verzoek is tijdelijk niet beschikbaar, probeer het later opnieuw
Continu rood		Fout - neem contact op met de Bose-klantenservice

WI-FI-FUNCTIONALITEIT UITSCHAKELEN/INSCHAKELEN

Houd op de afstandsbediening de knop Dempen  en de *Bluetooth*-knop  ingedrukt totdat de lichtbalk twee keer wit pulseert en dan geleidelijk zwart wordt.

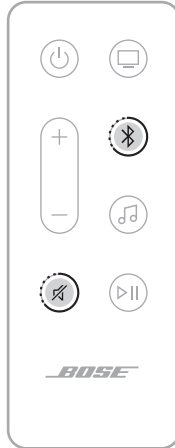

COMPATIBELE PRODUCTEN

U kunt een of meer van deze accessoires met de soundbar verbinden. Raadpleeg de gebruikershandleiding van het accessoire voor meer informatie.

- **Bose Bass Module 700:** worldwide.Bose.com/Support/BASS700
- **Bose Bass Module 500:** worldwide.Bose.com/Support/BASS500
- **Acoustimass 300 bass module:** global.Bose.com/Support/AM300
- **Bose Surround Speakers 700:** worldwide.Bose.com/Support/WSS700
- **Bose Surround Speakers:** worldwide.Bose.com/Support/WSS
- **Virtually Invisible 300 wireless surround speakers:** global.Bose.com/Support/VI300

EEN BOSE SOUNDLINK *BLUETOOTH*-LUIDSPREKER OF BOSE NOISE CANCELLING HEADPHONES 700 VERBINDEN

Met de SimpleSync-technologie van Bose kunt u bepaalde Bose SoundLink *Bluetooth*-luidsprekers of Bose Noise Cancelling Headphones 700 met de soundbar verbinden voor een nieuwe manier om uw muziek en films te beluisteren.

Voordelen

- **Een persoonlijke tv-luisterbeleving:** Luister naar de tv zonder anderen te storen door uw Bose Noise Cancelling Headphones 700 met de soundbar te verbinden. Omdat elk product onafhankelijke volumeregelaars heeft, kunt u het geluid van de soundbar zachter zetten of uitschakelen en tegelijkertijd uw hoofdtelefoon zo hard zetten als u wilt.
- **Audio in meerdere ruimtes:** Speel hetzelfde liedje in twee verschillende kamers tegelijkertijd af door uw Bose SoundLink *Bluetooth*-luidsprekers met de soundbar te verbinden.

OPMERKING: De SimpleSync-technologie heeft een *Bluetooth*-bereik van 9 meter. Muren en bouwmaterialen kunnen de ontvangst beïnvloeden.

Compatibele producten

U kunt de meeste Bose SoundLink *Bluetooth*-luidsprekers met de soundbar verbinden, evenals de Bose Noise Cancelling Headphones 700.

Populaire compatibele producten zijn onder meer:

- Bose SoundLink Revolve+ *Bluetooth*-luidspreker
- Bose SoundLink Mini *Bluetooth*-luidspreker
- Bose SoundLink Color *Bluetooth*-luidspreker
- Bose Noise Cancelling Headphones 700

Er worden regelmatig nieuwe producten toegevoegd. Voor meer informatie en een volledige lijst gaat u naar: worldwide.Bose.com/Support/Groups

Verbinden via de Bose Music-app

Gebruik de Bose Music-app om uw Bose SoundLink *Bluetooth*-luidspreker of Bose Noise Cancelling Headphones 700 met de soundbar te verbinden.

Ga voor meer informatie naar: [worldwide.bose.com/Support/Groups](https://www.worldwide.bose.com/Support/Groups)

OPMERKINGEN:

- Zorg dat het product waarmee u wilt verbinden ingeschakeld is, zich binnen 9 meter van de soundbar bevindt en klaar is voor verbinding met een ander apparaat. Raadpleeg de gebruikershandleiding van het product voor meer informatie.
- U kunt maar één product tegelijkertijd met de soundbar verbinden.

EEN BOSE SOUNDLINK *BLUETOOTH*-LUIDSPREKER OF BOSE NOISE CANCELLING HEADPHONES 700 OPNIEUW VERBINDEN

Schakel uw Bose SoundLink *Bluetooth*-luidspreker of Bose Noise Cancelling Headphones 700 in.

De luidspreker of hoofdtelefoon probeert verbinding te maken met het laatst verbonden *Bluetooth*-apparaat, waaronder de soundbar.

OPMERKINGEN:

- De soundbar moet zich binnen het bereik bevinden (9 m) en ingeschakeld zijn.
- Als de luidspreker geen verbinding maakt, zie dan “De soundbar wordt niet opnieuw verbonden met een eerder verbonden Bose SoundLink *Bluetooth*-luidspreker” op pagina 52.
- Als de hoofdtelefoon geen verbinding maakt, zie dan “De soundbar wordt niet opnieuw verbonden met een eerder verbonden Bose Noise Cancelling Headphones 700” op pagina 52.

DE SOUNDBAR UPDATEN

Bij verbinding met de Bose Music-app en uw Wi-Fi-netwerk wordt de soundbar automatisch geüpdatet.

DE BATTERIJ VAN DE AFSTANDSBEDIENING VERVANGEN

1. Draai het klepje van het batterijvakje met behulp van een muntje naar links (tegen de klok in) en verwijder dit.

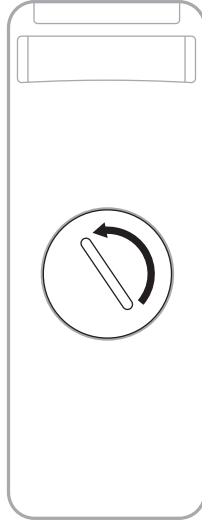

2. Plaats de nieuwe batterij met de vlakke kant naar boven, zodat het plusteken + zichtbaar is.

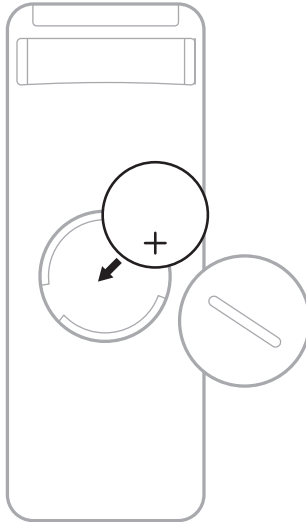

OPMERKING: Gebruik uitsluitend een officieel goedgekeurde (bv. UL) CR2032- of DL2032-lithiumbatterij van 3 volt.

3. Plaats het klepje terug en draai dit naar rechts (met de klok mee) totdat het vastklikt.

DE SOUNDBAR SCHOONMAKEN

Neem de buitenkant van de soundbar af met een zachte, droge doek.

LET OP:

- Zorg dat er GEEN vloeistof op de soundbar of in openingen wordt gemorst.
- Blaas GEEN lucht in het systeem.
- Gebruik GEEN stofzuiger om het systeem schoon te maken.
- Gebruik GEEN spuitbussen in de buurt van het systeem.
- Gebruik GEEN oplosmiddelen, chemicaliën of schoonmaakproducten die alcohol, ammoniak of schuurmiddelen bevatten.
- Zorg dat er GEEN voorwerpen in openingen vallen.

RESERVEONDERDELEN EN ACCESSOIRES

Reserveonderdelen en accessoires kunt u bestellen via de Bose-klantenservice.

Ga naar: worldwide.Bose.com/Support/SB300

BEPERKTE GARANTIE

Voor de soundbar geldt een beperkte garantie. Bezoek onze website op global.Bose.com/warranty voor informatie over de beperkte garantie.

Om het product te registreren, gaat u naar global.Bose.com/register voor instructies. Als u het product niet registreert, is dit niet van invloed op uw rechten onder de beperkte garantie.

PROBEER DEZE OPLOSSINGEN EERST



Als u problemen hebt met de soundbar:

- Controleer of de soundbar op een werkend stopcontact is aangesloten.
- Zorg dat alle kabels goed zijn aangesloten.
- Controleer de status van de soundbar (zie pagina 35).
- Plaats de soundbar op een afstand van minimaal 30-90 cm van mogelijke storingsbronnen (draadloze routers, draadloze telefoons, televisies, magnetrons, enz.).
- Plaats de soundbar binnen het aanbevolen bereik van uw draadloze router of mobiele apparaat om te zorgen dat de soundbar goed werkt.
- Plaats de soundbar volgens de plaatsingsrichtlijnen (zie pagina 13).

ANDERE OPLOSSINGEN

Als het probleem nog niet is verholpen, zie dan de onderstaande tabel voor symptomen van en oplossingen voor veelvoorkomende problemen. Als u het probleem niet kunt oplossen, neem dan contact op met de Bose-klantenservice.

Ga naar: worldwide.Bose.com/contact

SYMPTOOM	OPLOSSING
Geen HDMI ARC- of optische poort op de tv	Sluit aan op de tv met een audioconverter en afzonderlijke audiokabel, zoals een coaxiale 3,5mm-audiokabel of analoge stereokabel (niet bijgeleverd). Het type converter en kabel dat u nodig hebt, hangt af van de audio-uitgangspoorten op de tv.
De soundbar gaat niet aan (lichtbalk pulseert niet wanneer aan)	Sluit het netsnoer op een ander stopcontact aan. Gebruik de afstandsbediening om de soundbar in te schakelen (zie pagina 19). Koppel de netsnoeren voor de soundbar en de optionele basmodule of surroundluidsprekers los, wacht 30 seconden en sluit ze vervolgens goed aan op een werkend stopcontact.
De soundbar gaat niet uit	De soundbar staat mogelijk op netwerk-stand-by. Druk op de aan-uitknop  op de afstandsbediening om de soundbar wakker te maken. Druk nogmaals op de aan-uitknop  om de soundbar uit te schakelen.
De afstandsbediening werkt niet goed of helemaal niet	Vervang de batterij (zie pagina 42). Zorg dat de afstandsbediening zich binnen 6 meter van de soundbar bevindt. Zorg dat er geen obstakels tussen de afstandsbediening en de soundbar staan.

SYMPTOOM	OPLOSSING
<p>Geluid uit de soundbar valt soms weg of er is geen geluid</p>	<p>Als het linkeruiteinde van de lichtbalk continu wit brandt, is de soundbar gedempt. Druk op de knop Dempen  om het geluid van de luidspreker weer in te schakelen.</p> <p>Controleer of het geluid van uw mobiele apparaat misschien is gedempt.</p> <p>Zet het volume op de soundbar (zie pagina 21) of het mobiele apparaat hoger.</p> <p>Schakel over naar een andere bron (zie pagina 20).</p> <p>Speel audio af van een andere toepassing of audioservice.</p> <p>Als de audio van een andere Wi-Fi-bron komt, reset dan de router.</p> <p>Start uw mobiele apparaat opnieuw.</p> <p>Zorg dat u een compatibel mobiel <i>Bluetooth</i>-apparaat gebruikt.</p> <p>Zorg dat de HDMI-kabel is aangesloten op een poort op de tv met de aanduiding HDMI ARC (Audio Return Channel) en niet op een standaard HDMI-poort. Als de tv geen HDMI ARC-poort heeft, sluit u de soundbar aan met behulp van de optische kabel (zie pagina 56).</p> <p>Als de soundbar is aangesloten op de HDMI ARC-poort van de tv, zorg dan dat Consumer Electronics Control (CEC) is ingeschakeld in het systeemmenu van de tv. De tv kan naar CEC verwijzen met een andere naam. Raadpleeg de gebruikershandleiding van de tv.</p> <p>Haal de HDMI-kabel uit de HDMI ARC-poort van de tv en sluit deze opnieuw aan.</p> <p>Sluit de optische kabel aan op een poort op de tv met de aanduiding Output of OUT en niet Input of IN.</p> <p>Koppel de netsnoeren voor de soundbar en de optionele basmodule of surroundluidsprekers los, wacht 30 seconden en sluit ze vervolgens goed aan op een werkend stopcontact.</p>
<p>De soundbar maakt geen verbinding met de basmodule of surroundluidsprekers</p>	<p>Zorg dat de soundbar de meest recente versie van de software heeft (zie pagina 42).</p> <p>Raadpleeg de gebruikershandleiding van de basmodule of surroundluidsprekers om dit probleem op te lossen (zie pagina 40).</p> <p>Controleer of de basmodule of surroundluidsprekers compatibel zijn met de soundbar (zie pagina 40).</p> <p>Koppel de netsnoeren voor de soundbar en de optionele basmodule of surroundluidsprekers los, wacht 30 seconden en sluit ze vervolgens goed aan op het stopcontact.</p>

SYMPTOOM	OPLOSSING
<p>Geen audio uit de basmodule of surroundluidsprekers</p>	<p>Zorg dat de soundbar de meest recente versie van de software heeft (zie pagina 42).</p> <p>Controleer of de basmodule of surroundluidsprekers compatibel zijn met de soundbar (zie pagina 40).</p> <p>Controleer of de software in de Bose Music-app up-to-date is.</p> <p>Stel de lage tonen bij met behulp van de Bose Music-app (zie pagina 22).</p> <p>Schakel over naar een andere bron (zie pagina 20).</p>
<p>Er komt geluid uit de luidspreker van de tv</p>	<p>Zorg dat de HDMI-kabel is aangesloten op een poort op de tv met de aanduiding ARC (Audio Return Channel). Als de tv geen HDMI ARC-poort heeft, sluit u de soundbar aan met behulp van de optische kabel (zie pagina 56).</p> <p>Zet de luidsprekers van de tv uit. Raadpleeg de gebruikershandleiding van de tv.</p> <p>Als de soundbar is aangesloten op de HDMI ARC-poort van de tv, zorg dan dat Consumer Electronics Control (CEC) is ingeschakeld in het systeemmenu van de tv. De tv kan naar CEC verwijzen met een andere naam. Raadpleeg de gebruikershandleiding van de tv.</p> <p>Haal de HDMI-kabel uit de HDMI ARC-poort van de tv en sluit deze opnieuw aan.</p> <p>Zet het volume van de tv op de laagste stand.</p> <p>Sluit de soundbar aan met zowel de HDMI-kabel (zie pagina 55) als de optische kabel (zie pagina 56).</p>
<p>Slecht of vervormd geluid</p>	<p>Test verschillende bronnen indien beschikbaar.</p> <p>Controleer of de tv surroundgeluid kan uitvoeren. Raadpleeg de gebruikershandleiding van de tv.</p> <p>Als het geluid wordt afgespeeld van een ander apparaat, zet dan het volume van dat apparaat lager.</p> <p>Stel de lage tonen bij met behulp van de Bose Music-app (zie pagina 22).</p> <p>Zet de luidsprekers van de tv uit. Raadpleeg de gebruikershandleiding van de tv.</p> <p>Als de luidspreker aan de muur is bevestigd, stel dan het geluid bij (zie pagina 14).</p>
<p>De soundbar speelt geen audio af van de juiste bron of selecteert na enige tijd de verkeerde bron</p>	<p>Stel CEC in op Alternatief Aan met behulp van de Bose Music-app.</p> <p>Schakel CEC op de bron uit. Raadpleeg de gebruikershandleiding van de bron.</p> <p>Sluit de soundbar aan met zowel de HDMI-kabel (zie pagina 55) als de optische kabel (zie pagina 56).</p>

SYMPTOOM	OPLOSSING
<p>De soundbar maakt geen verbinding met het Wi-Fi-netwerk</p>	<p>Zorg dat de soundbar is geïnstalleerd met de Bose Music-app (zie pagina 16).</p> <p>Selecteer de juiste netwerknaam in de Bose Music-app en voer het wachtwoord voor het netwerk in (hoofdlettergevoelig).</p> <p>Controleer of de soundbar en uw mobiele apparaat met hetzelfde netwerk zijn verbonden.</p> <p>Als uw netwerkinformatie is veranderd, zie dan pagina 17.</p> <p>Schakel Wi-Fi in op het mobiele apparaat dat u gebruikt voor de installatie.</p> <p>Sluit andere open toepassingen op uw mobiele apparaat.</p> <p>Start het mobiele apparaat en de router opnieuw.</p> <p>Als uw router zowel de 2,4GHz- als 5GHz-band ondersteunt, zorg dan dat het apparaat (mobiel of computer) en de soundbar met dezelfde band verbinding maken.</p> <p>OPMERKING: Geef elke band een unieke naam om te zorgen dat u verbinding maakt met dezelfde band.</p> <p>Reset de router.</p> <p>Koppel de netsnoeren voor de soundbar en de optionele basmodule of surroundluidsprekers los, wacht 30 seconden en sluit ze vervolgens goed aan op het stopcontact. Verwijder de Bose Music-app van uw mobiele apparaat, installeer de app opnieuw en start de installatie opnieuw.</p>
<p>De soundbar maakt geen verbinding met een mobiel apparaat</p>	<p>Houd de <i>Bluetooth</i>-knop  op de afstandsbediening ingedrukt om te controleren of de soundbar klaar is voor verbinding.</p> <p>Zorg dat op uw mobiele apparaat de functie voor locatieservices is ingeschakeld.</p> <p>Zet op uw mobiele apparaat de <i>Bluetooth</i>-functie uit en vervolgens weer aan. Verwijder de soundbar uit de <i>Bluetooth</i>-lijst. Maak opnieuw verbinding (zie pagina 34).</p> <p>Maak verbinding met een ander mobiel apparaat (zie pagina 34).</p> <p>Zorg dat u een compatibel mobiel <i>Bluetooth</i>-apparaat gebruikt.</p> <p>Verwijder de soundbar uit de <i>Bluetooth</i>-lijst van uw mobiele apparaat. Maak opnieuw verbinding (zie pagina 34).</p> <p>Wis de lijst met apparaten van de soundbar (zie pagina 34). Maak opnieuw verbinding (zie pagina 32).</p>

SYMPTOOM	OPLOSSING
<p>Soundbar streamt geen audio via AirPlay</p>	<p>Controleer of de soundbar is ingeschakeld en zich binnen bereik bevindt (zie pagina 19).</p> <p>Zorg dat uw Apple-apparaat en de soundbar zich op hetzelfde Wi-Fi-netwerk bevinden.</p> <p>Update uw Apple-apparaat.</p> <p>Zorg dat de soundbar de meest recente versie van de software heeft (zie pagina 42).</p> <p>Als u het AirPlay-pictogram  niet kunt vinden in de muziek-app die u gebruikt voor het streamen, stream de audio dan via het Bedieningspaneel.</p> <p>Ga voor aanvullende ondersteuning naar: https://www.apple.com/airplay</p>
<p>Bose Music-app werkt niet op mobiel apparaat</p>	<p>Controleer of uw mobiele apparaat compatibel is met de Bose Music-app en voldoet aan de minimale systeemvereisten. Raadpleeg de appstore op uw mobiele apparaat voor meer informatie.</p> <p>Verwijder de Bose Music-app van uw mobiele apparaat en installeer de app opnieuw (zie pagina 16).</p>
<p>De soundbar is niet zichtbaar om toe te voegen aan een ander Bose-account</p>	<p>Controleer via de Bose Music-app of delen is ingeschakeld op de soundbar.</p> <p>Controleer of de soundbar en uw mobiele apparaat met hetzelfde netwerk zijn verbonden.</p>

SYMPTOOM	OPLOSSING
<p>De Google Assistent reageert niet</p>	<p>Controleer of het Microfoon uit-lampje misschien rood brandt. Om de microfoon aan te zetten, zie pagina 26.</p> <p>Zorg dat de Google Assistent is ingesteld via de Bose Music-app (zie pagina 24).</p> <p>OPMERKING: De soundbar moet worden geïnstalleerd en met uw Wi-Fi-netwerk worden verbonden met behulp van de Bose Music-app.</p> <p>Verbind het mobiele apparaat met Wi-Fi.</p> <p>Controleer of u in een land bent waar de Google Assistent beschikbaar is.</p> <p>Zorg dat u de meest recente versie van de Google Assistent-app gebruikt.</p> <p>Controleer of het activeringswoord is ingeschakeld (zie pagina 25).</p> <p>Controleer of het mobiele apparaat compatibel is.</p> <p>Verwijder de Google Assistent van de soundbar via de Bose Music-app. Voeg de Google Assistent opnieuw toe.</p> <p>Kies Pandora of Spotify als uw standaardaudioservice (zie pagina 27).</p> <p>Zorg dat u in de Bose Music-app hetzelfde audioserviceaccount gebruikt als in de Google Assistent-app.</p> <p>Uw opdracht wordt mogelijk niet door de Google Assistent ondersteund. Er worden regelmatig nieuwe functies toegevoegd.</p> <p>Ga voor aanvullende ondersteuning naar: https://support.google.com/assistant</p>
<p>De Google Assistent-instellingen voor persoonlijke resultaten wijzigen</p>	<p>Gebruik het menu Instellingen in de Google Assistent-app om persoonlijke resultaten uit te schakelen of het account voor persoonlijke resultaten te wijzigen.</p>

SYMPTOOM	OPLOSSING
<p>Alexa reageert niet</p>	<p>Controleer of het Microfoon uit-lampje misschien rood brandt. Om de microfoon aan te zetten, zie pagina 29.</p> <p>Zorg dat Alexa is ingesteld via de Bose Music-app (zie pagina 24).</p> <p>OPMERKING: De soundbar moet worden geïnstalleerd en met uw Wi-Fi-netwerk worden verbonden met behulp van de Bose Music-app.</p> <p>Verbind het mobiele apparaat met Wi-Fi.</p> <p>Controleer of u in een land bent waar Amazon Alexa beschikbaar is.</p> <p>Zorg dat u de meest recente versie van de Amazon Alexa-app gebruikt.</p> <p>Controleer of het mobiele apparaat compatibel is.</p> <p>Controleer of het activeringswoord is ingeschakeld (zie pagina 28).</p> <p>Verwijder Alexa van de soundbar via de Bose Music-app. Voeg Alexa opnieuw toe.</p> <p>Zorg dat u de naam gebruikt die u in de Bose Music-app hebt opgegeven. Als er meerdere soundbars zijn met dezelfde naam, gebruikt u de naam die is opgegeven in de Alexa-app of wijzigt u de naam in de Bose Music-app.</p> <p>Bij gebruik van Voice4Video:</p> <ul style="list-style-type: none"> • Zorg dat er geen obstakels tussen de soundbar, tv en/of kabel- of satellietdecoder staan. • Zorg dat de soundbar is aangesloten met uw HDMI-kabel (zie pagina 55). • Controleer of u deze functie in de Bose Music-app hebt geconfigureerd en uw tv en/of kabel- of satellietdecoder hebt verbonden. • Controleer of u uw postcode en de serviceprovider voor uw kabel- of satellietdecoder hebt ingevoerd. <p>Uw opdracht wordt mogelijk niet door Alexa ondersteund. Er worden regelmatig nieuwe functies toegevoegd.</p> <p>Ga voor aanvullende ondersteuning naar: https://www.amazon.com/usealexa</p>
<p>De soundbar maakt geen verbinding met een Bose SoundLink Bluetooth-luidspreker of Bose Noise Cancelling Headphones 700</p>	<p>Zorg dat de luidspreker of hoofdtelefoon ingeschakeld is, zich binnen 9 meter van de soundbar bevindt en klaar is voor verbinding met een ander apparaat. Raadpleeg de gebruikershandleiding van het product voor meer informatie.</p>

SYMPTOOM	OPLOSSING
<p>De soundbar wordt niet opnieuw verbonden met een eerder verbonden Bose SoundLink <i>Bluetooth</i>-luidspreker</p>	<p>Gebruik de bedieningsknoppen op de luidspreker om de apparatenlijst van het product te doorlopen totdat u de naam van uw soundbar hoort. Raadpleeg de gebruikershandleiding van de luidspreker voor productgebonden instructies.</p>
<p>De soundbar wordt niet opnieuw verbonden met een eerder verbonden Bose Noise Cancelling Headphones 700</p>	<p>Maak verbinding via de Bose Music-app. Deze optie bevindt zich in het menu Instellingen.</p>
<p>Vertraagde audio bij verbinding met een Bose SoundLink <i>Bluetooth</i>-luidspreker of Bose Noise Cancelling Headphones 700</p>	<p>Niet alle Bose SoundLink <i>Bluetooth</i>-luidsprekers zijn bij verbinding met de soundbar in staat om audio perfect synchroon af te spelen. Om te controleren of uw product compatibel is, gaat u naar: worldwide.Bose.com/Support/Groups</p> <p>Installeer eventuele software-updates die voor uw luidspreker of hoofdtelefoon beschikbaar zijn. Om te controleren of er updates zijn, opent u de bij uw product behorende Bose-app op uw mobiele apparaat of gaat u naar btu.Bose.com op uw computer.</p>

DE SOUNDBAR RESETTEN

Door de soundbar te resetten worden alle instellingen voor bron, volume en netwerk uit de soundbar gewist en wordt de soundbar teruggezet op de oorspronkelijke fabrieksinstellingen.

1. Houd op de afstandsbediening de Volume lager-knop — en de knop Afspelen/Pauzeren >|| 5 seconden ingedrukt totdat de lichtbalk twee keer pulseert en dan geleidelijk zwart wordt.



De soundbar wordt opnieuw opgestart. Wanneer het terugzetten op de fabrieksinstellingen klaar is, brandt de lichtbalk continu oranje.

2. Als u de netwerk- en audio-instellingen van de soundbar wilt herstellen:
 - a. Start de Bose Music-app op uw mobiele apparaat en voeg de soundbar toe aan uw netwerk (zie “De soundbar toevoegen aan een bestaand account” op pagina 17).
 - b. Als de soundbar aan de muur is bevestigd, stelt u het geluid bij voor een betere geluidskwaliteit (zie pagina 14).

AANSLUITOPTIES

Sluit de soundbar op de tv aan met behulp van een van de volgende aansluitopties:

- **Optie 1:** HDMI ARC (niet bijgeleverd)
- **Optie 2:** Optisch

OPMERKING: Met behulp van de poort HDMI ARC (Audio Return Channel) op de tv kunt u de afstandsbediening van de tv gebruiken om de soundbar in en uit te schakelen, harder of zachter te zetten of te dempen.

1. Ga naar de poorten **HDMI IN** en **Audio OUT** (Optical) aan de achterkant van de tv.

OPMERKING: Het aansluitpaneel kan er op uw tv anders uitzien dan afgebeeld. Let op de vorm van de poort.

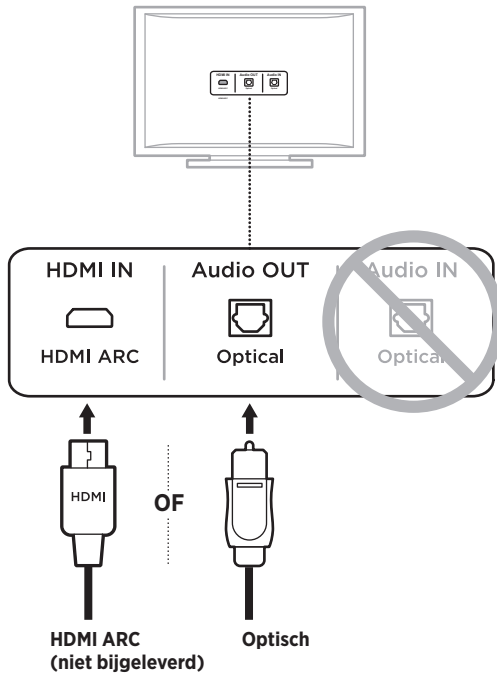

2. Kies een audiokabel.

DE SOUNDBAR OP DE TV AANSLUITEN

Nadat u een audiokabel hebt gekozen, sluit u de soundbar op de tv aan.

Optie 1: HDMI ARC (niet bijgeleverd)

1. Sluit één uiteinde van de HDMI-kabel aan op de poort **HDMI ARC** van de tv.

OPMERKING: Zorg dat u de HDMI-kabel aansluit op een HDMI ARC-poort op de tv, niet op een standaard HDMI-poort. Als uw tv geen HDMI ARC-poort heeft, zie dan pagina 56.

2. Sluit het andere uiteinde van de kabel aan op de poort **HDMI (ARC)** op de soundbar.



Optie 2: Optisch

Als de tv geen HDMI ARC-poort heeft, gebruik dan de optische kabel om de soundbar op de tv aan te sluiten.

1. Verwijder de kabeldopjes aan de uiteinden van de optische kabel.

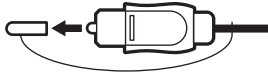

LET OP: Als u de dopjes niet verwijdert, kan dit leiden tot schade aan de stekker en/of de poort.

2. Sluit één uiteinde van de optische kabel aan op de poort **Optical OUT** van de tv.

LET OP: Als u de stekker er verkeerd insteekt, kan dit leiden tot schade aan de stekker en/of de poort.

3. Houd de stekker aan het andere uiteinde van de optische kabel vast.
4. Lijn de stekker uit met de poort **OPTICAL IN** van de soundbar en steek de stekker er voorzichtig in.

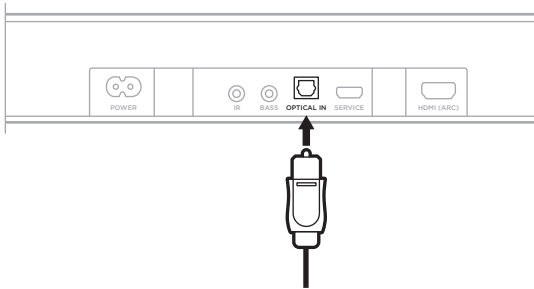

OPMERKING: De poort is voorzien van een scharnierend klepje dat naar binnen draait bij het insteken van de stekker.

5. Duw de stekker stevig in de poort totdat u een klik hoort of voelt.



CONTROLLEREN OF ER GELUID IS

OPMERKING: Om te vermijden dat u vervormd geluid hoort, zet u de luidsprekers van de tv uit. Raadpleeg de gebruikershandleiding van de tv voor meer informatie.

1. Schakel de tv in.
2. Als u een kabel-/satellietdecoder of andere secundaire bron gebruikt:
 - a. Zet deze bron aan.
 - b. Selecteer de juiste tv-ingang.
3. Schakel de soundbar in (zie pagina 19).

U hoort geluid uit de soundbar.
4. Druk op de afstandsbediening van de soundbar op de knop Dempen \times .

Er komt geen geluid uit de luidsprekers van de tv of uit de soundbar.

OPMERKING: Als er geen geluid uit de soundbar komt of als er geluid uit de luidsprekers van de tv komt, zie dan “Problemen oplossen” op pagina 45.

Lea y conserve todas las instrucciones de uso, protección y seguridad.

CE Por la presente, Bose Corporation declara que este producto cumple con los requisitos esenciales y con otras cláusulas relevantes de la Directiva 2014/53/EU y con todos los demás requisitos de directivas correspondientes de la UE. La declaración de conformidad completa se puede encontrar en: www.Bose.com/compliance

Instrucciones importantes de seguridad

1. Lea estas instrucciones.
2. Conserve estas instrucciones.
3. Tenga en cuenta las advertencias.
4. Siga todas las instrucciones.
5. No use este aparato cerca del agua.
6. Límpielo solamente con un paño seco.
7. No bloquee ninguna abertura de ventilación. Realice la instalación conforme a las instrucciones del fabricante.
8. No lo instale cerca de ninguna fuente de calor, como radiadores, rejillas de calefacción, estufas u otros aparatos (incluidos amplificadores) que produzcan calor.
9. Use solamente los accesorios especificados por el fabricante.
10.  Use solamente con el carro, el pie, el trípode, el soporte o la mesa especificado por el fabricante, o vendido con el dispositivo. Cuando se usa un carro, tenga precaución al mover el carro con el dispositivo para evitar lesiones por tropiezos.
11. Desenchufe este aparato durante tormentas eléctricas o cuando no lo utilice durante períodos de tiempo prolongados.
12. Derive todas las tareas de servicio al personal calificado. Se requieren tareas de servicio si el aparato se daña de alguna manera, por ejemplo, si se dañó el enchufe o cable de alimentación, si se derramó líquido o cayeron objetos dentro del aparato, si el aparato estuvo expuesto a la lluvia o la humedad, si no funciona normalmente, o si se cayó.

ADVERTENCIAS/PRECAUCIONES



Este símbolo en el producto significa que existe tensión peligrosa, sin aislamiento dentro de la carcasa del producto que puede presentar un riesgo de descarga eléctrica.



Este símbolo en el producto significa que existen instrucciones de funcionamiento y mantenimiento importantes en esta guía.



No ingerir la batería, riesgo de quemadura química. El control remoto suministrado con este producto contiene una batería de celda tipo botón. Si se traga la batería de celda tipo moneda/botón puede ocasionar quemaduras internas graves en solo 2 horas y puede producir la muerte. Mantenga las baterías nuevas y usadas alejadas de los niños. Si el compartimiento de la batería no cierra bien, deje de usar el control remoto y manténgalo alejado de los niños. Si cree que alguien se ha tragado o insertado las baterías en cualquier parte del cuerpo busque atención médica de inmediato. Para evitar el riesgo de explosión, incendio o quemaduras químicas, tome precauciones cuando cambia la batería y reemplace solo con una batería de ion de litio de 3 voltios CR2032 o DL2032 aprobada por un organismo (p. ej., UL). Deseche las baterías usadas correctamente y de forma inmediata. No recargue, desarme ni caliente por encima de 100° C ni incinere.



Contiene piezas pequeñas que pueden representar un riesgo de asfixia. No recomendable para niños menores de 3 años.



Este producto contiene material magnético. Consulte con su médico si esto podría afectar a un dispositivo médico implantable.

- Para reducir el riesgo de incendio o descarga eléctrica, NO exponga este producto a la lluvia, líquidos o humedad.
- NO exponga este producto a goteos o salpicaduras, no coloque encima, ni cerca del producto, objetos llenos con líquido como jarrones.
- Mantenga el producto lejos del fuego y de fuentes de calor. NO coloque sobre el producto, o en su proximidad, fuentes de llamas al descubierto, como velas encendidas.
- NO realice alteraciones no autorizadas a este producto.
- NO use un convertidor de corriente con este producto.
- El cable del altavoz y los cables de interconexión que se incluyen con este sistema no están aprobados para instalaciones en pared. Consulte los códigos de edificación local para el tipo correcto de cables que se necesitan para las instalaciones en pared.
- Si se utiliza la clavija de conexión de red o el acoplador del artefacto como el dispositivo de desconexión, el dispositivo de desconexión deberá permanecer listo para funcionar.



仅适用于 2000m 以下地区安全使用

Use este producto solamente a una altura inferior a 2000 metros.

- Utilice únicamente los siguientes accesorios para montar el producto: Soporte para pared Bose Soundbar Wall Bracket
- Monte únicamente en superficies que sean resistentes o que no presenten peligros ocultos, como cableado eléctrico o plomería. Si no está seguro sobre cómo instalar el soporte, consulte con un instalador profesional calificado. Asegúrese de que el soporte esté instalado de acuerdo con los códigos locales de construcción.
- Debido a los requisitos de ventilación, Bose no recomienda colocar el producto en un espacio reducido como una cavidad en la pared o un gabinete cerrado.
- No instale ni coloque el soporte ni el producto cerca de fuentes de calor, como chimeneas, radiadores, rejillas de calefacción u otros aparatos (incluidos amplificadores) que produzcan calor.
- La etiqueta del producto se encuentra en la parte posterior de la barra de sonido.

NOTA: Este equipo ha sido sometido a prueba y se ha comprobado que cumple con los límites de un dispositivo digital Clase B, conforme a la Parte 15 de las reglas de la FCC. Estos límites están diseñados para ofrecer una protección razonable contra la interferencia perjudicial en una instalación domiciliaria. Este equipo genera, usa y puede irradiar energía de radiofrecuencia y, si no se instala y se usa conforme a las instrucciones, puede causar una interferencia perjudicial a las comunicaciones de radio. Sin embargo, no se garantiza que la interferencia no se produzca en una instalación en particular. Si este equipo causa interferencias perjudiciales en la recepción de radio o televisión, que se puede determinar al apagar y encender el equipo, se aconseja al usuario intentar corregir la interferencia mediante una o más de las siguientes medidas:

- Reoriente o reubique la antena receptora.
- Aumente la separación entre el equipo y el receptor.
- Conecte el equipo a una salida eléctrica en un circuito diferente al que está conectado el receptor.
- Consulte con el distribuidor o con un técnico en radio o televisión experimentado para obtener ayuda.

Los cambios o las modificaciones no aprobadas expresamente por Bose Corporation podrían invalidar la autoridad del usuario para operar el equipo.

Este dispositivo cumple con la parte 15 de las reglas de la FCC y con las normas RSS sin licencia de ISED Canada. El funcionamiento está sujeto a las siguientes dos condiciones: (1) Este dispositivo no debe provocar interferencias dañinas y (2) Este dispositivo debe aceptar cualquier interferencia recibida, incluida la interferencia que puede causar un funcionamiento no deseado.

Este equipo debe instalarse y operarse a una distancia mínima de 20 cm entre el radiador y su cuerpo.

Este dispositivo que funciona en la banda de 5150 a 5250 MHz es solo para uso en interiores para reducir la interferencia potencialmente dañina con otros sistemas móviles por satélite que comparten canal.

CAN ICES-3(B)/NMB-3(B)

El producto, de acuerdo con la directiva europea de Diseño ecológico de productos relacionados con la energía 2009/125/EC, cumple con las siguientes normas o documentos: Regulación (EC) No. 1275/2008, modificada por la Regulación (EU) No. 801/2013.

Información de estado de corriente requerida	Modos de corriente	
	Modo de espera	Modo de espera en red
Consumo de corriente en modo de corriente especificado, entrada de 230V/50Hz	< 0.5 W	Wi-Fi®, <i>Bluetooth</i> ® < 2.0 W
Tiempo después del cual el equipo se cambia automáticamente de modo	< 2,5 horas	≤ 20 minutos
El consumo de corriente está en modo de espera en red si todos los puertos de la red con cable están conectados y todos los puertos de red inalámbricos están activados, a entrada de 230V/50Hz	No disponible	< 2.0 W
Procedimientos de desactivación/activación de puerto de red. La desactivación de todas las redes activará el modo de espera.	<p>Wi-Fi®: Desactive manteniendo presionado el botón Silenciar y el botón <i>Bluetooth</i>® en el control remoto hasta que la barra de luces en la barra de sonido titile de color blanco dos veces y luego se atenúe de color negro. Repita para reactivar.</p> <p>Bluetooth®: Desactive borrando la lista de dispositivos emparejados manteniendo presionado el botón <i>Bluetooth</i>® del control remoto por 10 segundos. Active emparejando con una fuente <i>Bluetooth</i>®.</p>	

Para Europa:

Banda de frecuencia de funcionamiento 2400 a 2483.5 MHz, 5150 a 5350 Mhz y 5470 a 5725 MHz.

Potencia de transmisión máxima menor que 20 dBm EIRP.

Potencia de transmisión máxima está por debajo de los límites regulatorios y la prueba SAR no es necesaria y está exenta según las regulaciones aplicables.

Este dispositivo está restringido al uso en interiores cuando funciona en el rango de frecuencia de 5150 a 5350 MHz en todos los estados miembro de la UE que se listan en la tabla.

									
BE	DK	IE	UK	FR	CY	SK	HU	AT	SE
BG	DE	PT	EL	HR	LV	LT	MT	PL	
CZ	EE	FI	ES	IT	RO	LU	NL	SI	



Este símbolo significa que el producto no debe desecharse como residuo doméstico y que debe entregarse a un centro de recolección apropiado para reciclaje. La eliminación y el reciclado adecuados ayudan a proteger los recursos naturales, la salud de las personas y el medio ambiente. Para obtener más información sobre la eliminación y el reciclado de este producto, póngase en contacto con su municipio, el servicio de gestión de residuos o el comercio donde haya comprado este producto.

Normas de gestión para dispositivos de radiofrecuencia de baja potencia

Artículo XII

Según la "Regulación de administración para dispositivos de radiofrecuencia de baja potencia" sin el permiso concedido por la NCC, cualquier empresa, compañía o usuario no puede cambiar la frecuencia, mejorar la potencia de transmisión ni alterar las características originales, así como el desempeño de los dispositivos de radiofrecuencia de baja potencia.

Artículo XIV

Los dispositivos de radiofrecuencia de bajo consumo no deberían afectar la seguridad del avión ni interferir con las comunicaciones legales; si se determinara una interferencia, el usuario deberá dejar de operar de inmediato hasta que no se perciba interferencia. Dichas comunicaciones legales significan comunicaciones de radio operadas conforme con la Ley de telecomunicaciones.

Los dispositivos de radiofrecuencia de bajo consumo deben ser susceptibles a la interferencia de las comunicaciones legales o de los dispositivos de ondas de radio ISM.



Deseche correctamente las baterías usadas, cumpliendo con las reglamentaciones locales.
No incinere.

Tabla de sustancias peligrosas restringidas en China

Nombres y contenidos de las sustancias o elementos tóxicos o peligrosos						
Nombre de parte	Sustancias y elementos tóxicos o peligrosos					
	Plomo (pb)	Mercurio (Hg)	Cadmio (Cd)	Hexavalente	Bifenilo polibromado (PBB)	Difeniléter polibromado (PBDE)
PCB	X	0	0	0	0	0
Partes metálicas	X	0	0	0	0	0
Partes plásticas	0	0	0	0	0	0
Altavoces	X	0	0	0	0	0
Cables	X	0	0	0	0	0
Esta tabla se preparó conforme a las cláusulas de SJ/T 11364.						
O: Indica que esta sustancia tóxica o peligrosa contenida en todos los materiales homogéneos para esta parte es inferior al requisito de límite de GB/T 26572.						
X: Indica que esta sustancia tóxica o peligrosa que está presente en al menos uno de los materiales homogéneos utilizados para esta parte se encuentra por encima del requisito de límite de GB/T 26572.						

Tabla de sustancias peligrosas restringidas en Taiwán

Nombre del equipo: Altavoz con corriente, designación de tipo: 432552						
Sustancias restringidas y símbolos químicos						
Unidad	Plomo (pb)	Mercurio (Hg)	Cadmio (Cd)	Cromo hexavalente (Cr+6)	Bifenilo polibromado (PBB)	Éteres difenil polibromados (PBDE)
PCB	-	o	o	o	o	o
Partes metálicas	-	o	o	o	o	o
Partes plásticas	o	o	o	o	o	o
Altavoces	-	o	o	o	o	o
Cables	-	o	o	o	o	o

Nota 1: “o” indica que el porcentaje de contenido de la sustancia restringida no excede el porcentaje del valor de referencia presente.
Nota 2: El “-” indica que la sustancia restringida corresponde a la exención.

Fecha de fabricación: El octavo dígito del número de serie indica el año de fabricación; “0” es 2010 o 2020.

Importador en China: Bose Electronics (Shanghai) Company Limited, Part C, Plant 9, No. 353 North Riyang Road, China (Shanghai) Pilot Free Trade Zone

Importador en UE: Bose Products B.V., Gorslaan 60, 1441 RG Purmerend, Países Bajos

Importador en Taiwán: Sucursal de Bose en Taiwán, 9F-A1, No. 10, Section 3, Minsheng East Road, Taipei City 104, Taiwán Número de teléfono: +886-2-25147676

Importador en México: Bose de México, S. de R.L. de C.V., Paseo de las Palmas 405-204, Lomas de Chapultepec, 11000 México, D.F. Número de teléfono: +5255 (5202) 3545

Potencia de entrada: 100-240V ~ 50/60Hz, 100W

La ID de CMIIT se encuentra en la etiqueta del producto en la parte posterior de la barra de sonido.

California: Contiene una batería de ion-litio con material de perclorato, puede requerir un manejo especial. Vea www.dtsc.ca.gov/hazardouswaste/perchlorate

Complete y conserve para referencia futura

Los números de serie y de modelo se encuentran en la parte posterior de la barra de sonido.

Número de serie: _____

Número de modelo: _____

Guarde el recibo con la guía del usuario. Ahora es un buen momento para registrar su producto Bose. Puede hacerlo fácilmente visitando global.Bose.com/register

Información de seguridad

Este producto puede recibir actualizaciones automáticas de seguridad de Bose. Para recibir actualizaciones automáticas de seguridad, debe completar el proceso de configuración del producto en la aplicación Bose Music y conectar el producto a Internet. **Si no completa el proceso de configuración, será responsable de instalar las actualizaciones de seguridad disponibles de Bose.**

Amazon, Alexa, Amazon Music y todos los logotipos relacionados son marcas comerciales de Amazon, Inc. o sus filiales.

Apple, el logotipo de Apple, AirPlay y Apple Music son marcas registradas de Apple Inc., registradas en los Estados Unidos y en otros países. App Store es una marca de servicio de Apple Inc.

El uso del distintivo Funciona con Apple significa que un accesorio se diseñó de forma específica para funcionar con la tecnología identificada en el distintivo y que cuenta con la certificación del desarrollador para cumplir con los estándares de rendimiento de Apple.

La marca y los logotipos de *Bluetooth*[®] son marcas comerciales registradas propiedad de Bluetooth SIG Inc. y cualquier uso de dichas marcas por parte de Bose Corporation se encuentra bajo licencia.

 **DOLBY AUDIO**[™] Fabricado con licencia de Dolby Laboratories. Dolby, Dolby Audio y el símbolo de las dos D son marcas comerciales de Dolby Laboratories.

Google y Google Play son marcas comerciales de Google LLC.

 **HDMI**[™] Los términos HDMI, HDMI High-Definition Multimedia Interface y el logotipo HDMI son marcas comerciales o marcas comerciales registradas de HDMI Licensing Administrator, Inc.

Este producto contiene el servicio iHeartRadio. iHeartRadio es una marca comercial registrada de iHeartMedia, Inc.

Este producto está protegido bajo ciertos derechos de propiedad intelectual de Microsoft. Se prohíbe el uso o la distribución de dicha tecnología fuera de este producto sin licencia de Microsoft.

Pandora es una marca comercial o una marca comercial registrada de Pandora Media, Inc. y se utiliza con permiso.

Este producto incorpora software de Spotify que está sujeto a licencias de otras empresas que se listan en: www.spotify.com/connect/third-party-licenses.

Spotify es una marca comercial registrada de Spotify AB.

Diseñado con UEI Technology[™]. Bajo licencia de Universal Electronics, Inc. © UEI 2000-2020

Wi-Fi es una marca comercial registrada de Wi-Fi Alliance[®].

Acoustimass, Bose, Bose Bass Module, Bose Music, Bose Noise Cancelling Headphones, Bose Smart Soundbar, Bose Soundbar Wall Bracket, Bose Surround Speakers, SimpleSync, SoundLink, SoundLink Revolve, Virtually Invisible, y Voice4Video son marcas comerciales de Bose Corporation.

Sede central de Bose Corporation: 1-877-230-5639

©2019 Bose Corporation. No se puede reproducir, modificar, distribuir, o usar de otra manera ninguna parte de este trabajo sin previo consentimiento por escrito.

Para ver las divulgaciones de licencia que se aplican a los paquetes de software de terceros incluidos como componentes del producto Bose Smart Soundbar 300:

1. En el control remoto, mantenga presionado el botón Reproducir/Pausa ▶|| y el botón aumentar volumen + por 5 segundos.
2. Conecte un cable micro-USB al puerto SERVICE en la parte posterior de la barra de sonido.
3. Conecte el otro extremo del cable a una computadora.
4. En la computadora, escriba **<http://203.0.113.1/opensource>** en una ventana de explorador para ver el CLUF y la divulgación de licencia.

CONTENIDO DE LA CAJA

Contenido 12

UBICACIÓN DE LA BARRA DE SONIDO

Recomendaciones 13

Montar la barra de sonido en la pared 14

 Ajustar el audio para el montaje en la pared 14

ENCENDIDO

Conectar la barra de sonido a la fuente de alimentación 15

Modo de espera de red 15

CONFIGURAR LA APLICACIÓN BOSE MUSIC

Descargar la aplicación Bose Music 16

USUARIOS EXISTENTES DE LA APLICACIÓN BOSE MUSIC

Agregar la barra de sonido a una cuenta existente 17

Conectar a una red Wi-Fi® diferente 17

CONTROLES DE LA BARRA DE SONIDO

Funciones del control remoto 18

 Encender/apagar 19

 Fuentes 20

 Reproducción multimedia y volumen 21

Controles del asistente de voz 22

Ajustar los bajos 22

Modo de diálogo 22

Programar un control remoto de terceros 23

ASISTENTE DE VOZ

Opciones del asistente de voz..... 24

Configurar el asistente de voz..... 24

Acceder al Asistente de Google 25

 Usar su voz..... 25

 Usar los controles de la barra de sonido..... 26

Reproducir música con el Asistente de Google..... 27

 Elegir un servicio de audio predeterminado 27

Acceder a Amazon Alexa 28

 Usar su voz..... 28

 Usar los controles de la barra de sonido..... 29

Controlar el audio con Voice4Video 30

 Configurar Voice4Video..... 30

CONEXIONES BLUETOOTH®

Conectar un dispositivo móvil..... 32

Desconectar un dispositivo móvil 33

Volver a conectar un dispositivo móvil 33

Conectar otro dispositivo móvil..... 34

Borrar la lista de dispositivos de la barra de sonido..... 34

TRANSMITIR AUDIO CON AIRPLAY

Transmitir audio del Centro de control 35

Transmitir audio desde una aplicación..... 35

ESTADO DE LA BARRA DE SONIDO

Estado de la Wi-Fi..... 36

Estado de *Bluetooth*..... 36

Estado del asistente de voz..... 37

 Luz de micrófono apagado 37

Estado de la reproducción multimedia y del volumen 38

Estado de actualización y errores..... 38

FUNCIONES AVANZADAS

Desactivar/activar las prestaciones Wi-Fi..... 39

CONECTAR PRODUCTOS BOSE

Accesorios compatibles 40

Conectar un altavoz Bose SoundLink *Bluetooth* o auriculares
Bose Noise Cancelling Headphones 700 40

 Ventajas 40

 Productos compatibles 40

 Conectar usando la aplicación Bose Music 41

Reconectar un altavoz Bose SoundLink *Bluetooth* o auriculares
Bose Noise Cancelling Headphones 700 41

CUIDADO Y MANTENIMIENTO

Actualizar la barra de sonido 42

Cambiar las baterías del control remoto 42

Limpiar la barra de sonido 44

Repuestos y accesorios 44

Garantía limitada 44

SOLUCIÓN DE PROBLEMAS

Intente primero con estas soluciones 45

Otras soluciones 45

Restablecer la barra de sonido 53

APÉNDICE: REFERENCIA DE CONFIGURACIÓN

Opciones de conexión 54

Conectar la barra de sonido a la TV 55

 Opción 1: HDMI ARC (no suministrado) 55

 Opción 2: Cable óptico 56

Verificar el sonido 57

CONTENIDO

Confirme que estén incluidas las siguientes partes:



Bose Smart Soundbar 300



Control remoto (batería incluida)

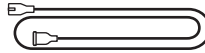

Cable de alimentación*

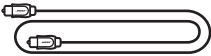

Cable óptico

* Puede entregarse con múltiples cables de corriente. Use el cable de corriente correspondiente a su región.

NOTA: Si cualquier parte del producto está dañada, no lo use. Comuníquese con un representante autorizado de Bose o al Servicio al cliente de Bose.

Visite: worldwide.Bose.com/Support/SB300

RECOMENDACIONES

- Coloque la barra de sonido alejada de gabinetes metálicos, de otros componentes de audio/video y de fuentes de calor directo.
- Coloque la barra de sonido directamente debajo (preferido) o arriba de la TV con la rejilla mirando hacia la habitación.
- Coloque la barra de sonido sobre sus pies de goma sobre una superficie estable y nivelada. Para un agarre correcto, ambos pies deben tocar la superficie. La vibración puede hacer que la barra de sonido se mueva, especialmente sobre superficies lisas como mármol, vidrio o madera altamente lustrada.
- Si coloca la barra de sonido sobre un estante o soporte de TV, posicione la parte delantera de la barra de sonido lo más cerca posible al borde delantero del estante o soporte para disfrutar de la mejor calidad acústica.
- Mantenga la parte posterior de la barra de sonido al menos a 1 cm de cualquier otra superficie. Si se obstruyen los puertos en esta parte afecta la calidad de sonido.
- Asegúrese de que haya una salida de CA (red eléctrica) cerca.
- Para evitar interferencia inalámbrica, mantenga cualquier otro equipo inalámbrico a una distancia de por lo menos 0,3 m a 0,9 m de la barra de sonido.
- Para la mejor calidad de sonido, no coloque la barra de sonido dentro de un gabinete ni diagonalmente en una esquina.
- No coloque ningún objeto arriba de la barra de sonido.

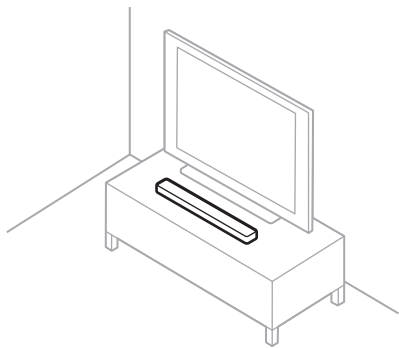

PRECAUCIÓN: NO apoye la barra de sonido sobre la cara anterior, posterior o superior cuando se está usando.

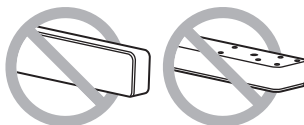

MONTAR LA BARRA DE SONIDO EN LA PARED

Puede montar la barra de sonido en la pared. Para adquirir el soporte para pared Bose Soundbar Wall Bracket, póngase en contacto con un distribuidor autorizado de Bose.

Visite: worldwide.Bose.com/Support/SB300

PRECAUCIÓN: NO use ningún otro soporte para montar la barra de sonido.

Ajustar el audio para el montaje en la pared

Después de montar la barra de sonido debe ajustar el audio para una mejor calidad de sonido.

En el control remoto, mantenga presionado el botón Silenciar  por 5 segundos hasta que oiga un tono y la barra de luces titile de color blanco dos veces.

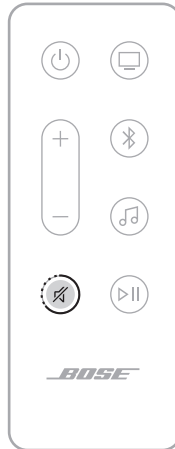

NOTA: Si quita la barra de sonido de la pared, repita el proceso para regresar la barra de sonido a su configuración de audio predeterminada.

SUGERENCIA: También puede ajustar el audio para el montaje en la pared usando la aplicación Bose Music.

CONECTAR LA BARRA DE SONIDO A LA FUENTE DE ALIMENTACIÓN

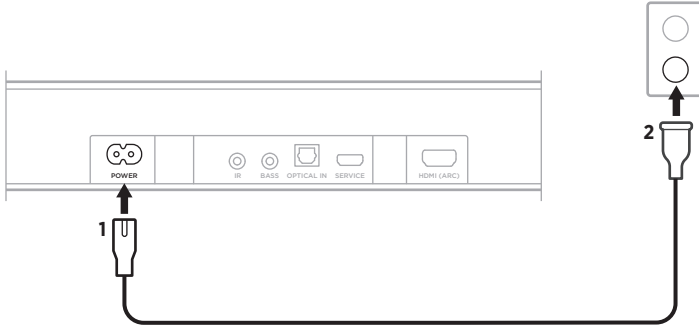

1. Conecte el cable de corriente al puerto **POWER** en la parte posterior de la barra de sonido.
2. Enchufe el otro extremo del cable de corriente a una salida de CA (red eléctrica).



La barra de sonido se enciende y la barra de luces se ilumina de color ámbar.

MODO DE ESPERA DE RED

La barra de sonido cambia al modo de espera de red cuando se detiene el audio y no se presiona ningún botón por 20 minutos. Para despertar la barra de sonido del modo de espera de red:

- En el control remoto, presione el botón de encendido , el botón de una fuente (vea la página 20) o el botón de Reproducir/Pausa  (vea la página 18).
- Reproduzca o reanude el audio usando el dispositivo móvil o usando la aplicación Bose Music.
- Hable con el Asistente de Google y Amazon Alexa.

NOTAS:

- Para acceder al asistente de voz en el modo de espera de red, asegúrese de que la barra de sonido está configurada con la aplicación Bose Music (vea la página 16) y el micrófono está encendido (vea la página 37).
- También puede desactivar el temporizador en espera mediante la aplicación Bose Music. Puede acceder a esta opción en el menú de configuración.

La aplicación Bose Music permite configurar y controlar la barra de sonido desde cualquier dispositivo móvil, como un teléfono inteligente o tableta.

Con la aplicación, puede transmitir música, definir y cambiar ajustes predefinidos, agregar servicios de música, buscar estaciones de radio por Internet, configurar el Asistente de Google o Amazon Alexa, elegir el idioma de las indicaciones de voz y controlar la configuración de la barra de sonido y acceder a nuevas funciones.

NOTA: Si ya ha creado una cuenta Bose Music para otro producto Bose, agregue la barra de sonido a su cuenta existente (vea la página 17).

DESCARGAR LA APLICACIÓN BOSE MUSIC

1. En el dispositivo móvil, descargue la aplicación Bose Music.





2. Siga las instrucciones de la aplicación.

AGREGAR LA BARRA DE SONIDO A UNA CUENTA EXISTENTE

1. Abra la aplicación Bose Music.
2. En la pantalla principal, toque +.
3. Siga las instrucciones de la aplicación.

CONECTAR A UNA RED WI-FI DIFERENTE

Conecte a una red diferente si el nombre o la contraseña de la red cambió o si quiere cambiar o agregar otra red.

1. En el control remoto, mantenga presionado el botón Silenciar  y el botón de la aplicación Bose Music  hasta que la barra de luces se ilumine de color ámbar.

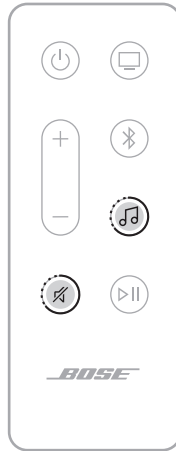

2. En el dispositivo móvil, abra la configuración de la Wi-Fi.
3. Seleccione **Bose Smart Soundbar 300**.
4. Abra la aplicación Bose Music y siga las instrucciones de la aplicación.

NOTA: Si la aplicación no le indica que configure la barra de sonido, en la pantalla principal toque el icono + para agregar el producto.

Los controles de la barra de sonido se encuentran en la parte superior de la barra de sonido y en el control remoto.

SUGERENCIA: También puede controlar la barra de sonido usando la aplicación Bose Music.

FUNCIONES DEL CONTROL REMOTO

Use el control remoto para controlar la barra de sonido, conexiones *Bluetooth* y la aplicación Bose Music.

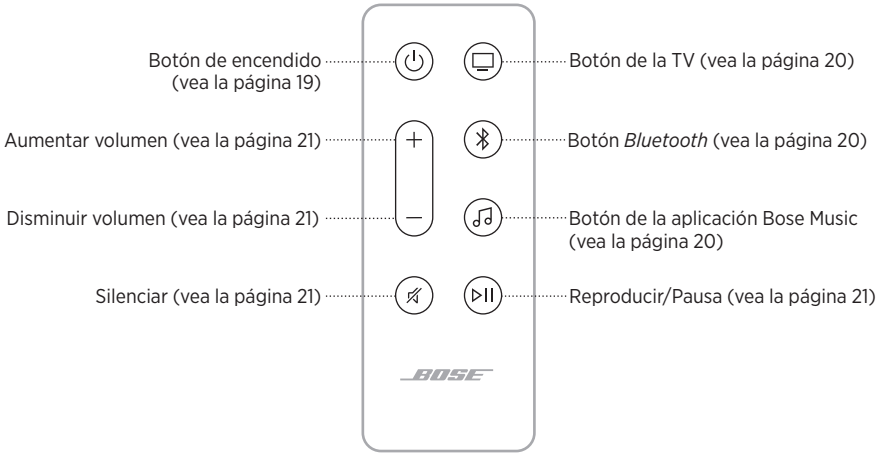

Encender/apagar

En el control remoto, presione el botón de encendido  para encender la barra de sonido.

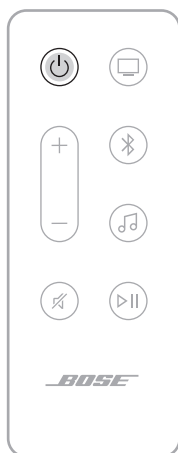

Cuando se enciende, la barra de sonido toma como valor predeterminado la última fuente activa.

NOTAS:

- Cuando enchufa la barra de sonido a una salida de CA (red eléctrica), la barra de sonido se enciende automáticamente.
- La primera vez que se enciende la barra de sonido, la barra toma como valor predeterminado la fuente  de la TV.
- Aún puede acceder al asistente de voz cuando la barra de sonido está apagada.

SUGERENCIA: También puede usar Voice4Video para encender/apagar la barra de sonido (vea la página 30).

Activación automática (solo conexión óptica)



Puede configurar la barra de sonido para que se encienda cuando recibe una señal de audio.

Para cambiar entre la activación automática y la configuración de encendido predeterminada, en el control remoto mantenga presionado  por 5 segundos hasta que oiga un tono y la barra de luces tittle de color blanco dos veces.

SUGERENCIA: También puede activar/desactivar la activación automática usando la aplicación Bose Music. Puede acceder a esta opción en el menú de configuración.

Fuentes

Puede controlar la TV, las conexiones *Bluetooth* y la aplicación Bose Music usando el control remoto.

Para seleccionar una fuente, presione el botón adecuado en el control remoto (TV , *Bluetooth*  o la aplicación Bose Music .

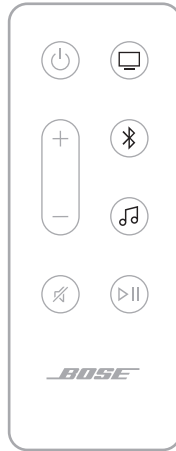

SUGERENCIAS:

- También puede usar Voice4Video para seleccionar la fuente *Bluetooth* (vea la página 30).
- También puede usar la aplicación Bose Music para seleccionar una fuente.

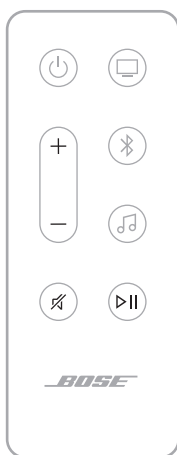

Reproducción multimedia y volumen



FUNCIÓN	QUÉ HACER
Reproducir/Pausa	<p>Presione ▷ .</p> <p>NOTAS:</p> <ul style="list-style-type: none"> • Cuando se pausa el audio, los lados de la barra de luces se iluminan de color blanco hasta que se reanuda el audio. • Solo puede reproducir/pausar el audio cuando la aplicación Bose Music o Bluetooth es la fuente.
Saltar a la pista siguiente	Presione dos veces ▷ .
Saltar a la pista anterior	Presione tres veces ▷ .
Aumentar volumen	<p>Presione +.</p> <p>NOTA: Para aumentar el volumen rápidamente, mantenga presionado +.</p>
Disminuir volumen	<p>Presione —.</p> <p>NOTA: Para bajar el volumen rápidamente, mantenga presionado —.</p>
Silenciar/restaurar audio	<p>Presione ✕.</p> <p>Cuando se silencia el audio, el lado izquierdo de la barra de luces se ilumina de color blanco hasta que se reanuda el audio.</p> <p>SUGERENCIA: También puede presionar + para restaurar el audio.</p>

SUGERENCIA: También puede usar Voice4Video para controlar la reproducción multimedia y volumen para ciertas fuentes (vea la página 30).

CONTROLES DEL ASISTENTE DE VOZ

Puede usar el botón Acción  y el botón de micrófono apagado  para controlar el Asistente de Google (vea la página 26) o Amazon Alexa (vea la página 29).

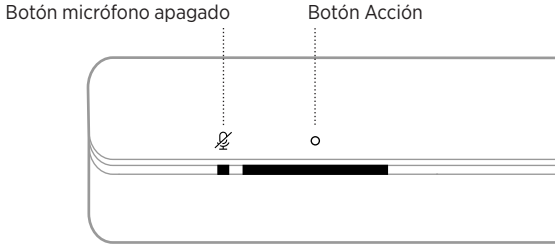

AJUSTAR LOS BAJOS

Para ajustar los bajos use la aplicación Bose Music.

MODO DE DIÁLOGO

El modo de diálogo mejora la claridad del diálogo y el sonido en las películas, programas de TV y podcasts ajustando el equilibrio de audio de la barra de sonido.

Para activar el modo de diálogo, use la aplicación Bose Music.

NOTA: Cuando activa el modo de diálogo, permanece activado para la fuente actual inclusive si cambia a otra fuente o apaga la barra de sonido.

PROGRAMAR UN CONTROL REMOTO DE TERCEROS

Puede programar un control remoto de terceros por ejemplo un control remoto de un decodificador por satélite/cable para controlar la barra de sonido. Consulte la guía del usuario del control remoto de terceros o sitio Web para obtener instrucciones.

Una vez programado, el control remoto de terceros controla las funciones básicas como encender/apagar y volumen.



NOTA: No todos los controles remotos de terceros son compatibles con la barra de sonido. El control remoto debe ser compatible con señales IR (infrarrojo) para poder controlar la barra de sonido.

OPCIONES DEL ASISTENTE DE VOZ

Puede configurar la barra de sonido para que pueda acceder al Asistente de Google o a Amazon Alexa de forma rápida y fácil.

NOTA:

- No puede configurar la barra de sonido para acceder al Asistente de Google y a Amazon Alexa al mismo tiempo.
- El Asistente de Google y Amazon Alexa no están disponibles en ciertos idiomas y países.

OPCIONES DE PROGRAMACIÓN	CÓMO USAR
Asistente de Google	Use su voz y/o el botón Acción  (vea la página 25).
Amazon Alexa	Use su voz y/o el botón Acción  (vea la página 28).

CONFIGURAR EL ASISTENTE DE VOZ

Antes de comenzar, asegúrese de que el dispositivo móvil y la barra de sonido estén conectados a la misma red Wi-Fi.

Para configurar el asistente de voz use la aplicación Bose Music. Puede acceder a esta opción en el menú de configuración.

NOTAS:

- Cuando configura el asistente de voz, asegúrese de usar la misma cuenta de servicio de audio que usó en la aplicación Bose Music.
- Si tiene múltiples productos Bose Music en su hogar, Bose recomienda que una sola persona use su cuenta de Bose Music y de asistente de voz para configurar el asistente de voz para todos los productos Bose Music para poder disfrutar de una experiencia fluida del asistente de voz.

ACCEDER AL ASISTENTE DE GOOGLE

La barra de sonido con el Asistente de Google. Puede disfrutar fácilmente de la música en su hogar; puede escuchar su música preferida, controlar el volumen y buscar información sobre una canción que está escuchando sin usar las manos. También puede planificar el día, definir alarmas y controlar dispositivos inteligentes en su hogar simplemente usando su voz. Comience diciendo “Hey Google” o toque el botón Acción  para empezar una conversación con el Asistente de Google.

Para obtener más información sobre lo que el Asistente de Google puede hacer, visite: <https://support.google.com/assistant>

NOTAS:



- El Asistente de Google no está disponible en ciertos idiomas y países.
- Para más información sobre cómo reproducir música con el Asistente de Google, vea la página 27.

Usar su voz

Comience con “Hey Google” y luego diga:

PUEDE PROBAR	EJEMPLOS DE QUÉ DECIR
Disfrutar del entretenimiento	Pon música
Planificar el día	Dime lo que tengo para el día
Administrar tareas	Despertarme mañana a las 7.
Controlar su hogar	Atenuar las luces
Obtener respuestas	¿Qué tiempo hará este fin de semana?



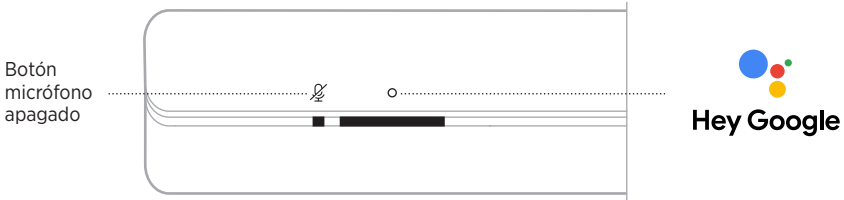

Usar los controles de la barra de sonido

Puede usar el botón Acción  y el botón de micrófono apagado  para controlar el Asistente de Google. Se encuentran en la parte superior de la barra de sonido.



PUEDE PROBAR

QUÉ HACER

Hablar con el Asistente de Google	Toque  y haga su pedido. Para obtener una lista de cosas para probar, visite: https://support.google.com/assistant
Detener alarmas y temporizadores	Toque  .
Detener el Asistente de Google	Toque  .
Encender/apagar el micrófono	Toque  . NOTA: Cuando el micrófono está apagado, la luz de micrófono apagado se ilumina de color rojo y no puede acceder a Asistente de Google.

REPRODUCIR MÚSICA CON EL ASISTENTE DE GOOGLE

Puede preguntarle al Asistente de Google que reproduzca música desde el servicio de audio predeterminado o desde un servicio de audio específico.

Comience con “Hey Google” y luego diga:

PUEDE PROBAR	EJEMPLOS DE QUÉ DECIR
Reproducir música	<p>Pon música.</p> <p>NOTA: El Asistente de Google usa el servicio de audio predeterminado. Para cambiar el valor predeterminado del servicio de audio, use la aplicación Asistente de Google.</p>
Controlar el altavoz	<p>Sube el volumen.</p>
Reproducir de un servicio de audio específico	<p>Pon NPR en TuneIn.</p> <p>NOTA: El Asistente de Google no es compatible con todos los servicios de audio.</p>
Reproducir en un altavoz específico	<p>Pon jazz en los altavoces del salón.</p> <p>NOTA: Asegúrese de que usa el nombre del altavoz que le asignó en la aplicación Bose Music. Si múltiples altavoces tienen el mismo nombre, use el nombre asignado en la aplicación Asistente de Google o cambie el nombre en la aplicación Bose Music.</p>

Elegir un servicio de audio predeterminado

Durante la configuración inicial del Asistente de Google, la aplicación Asistente de Google le indica que seleccione un servicio de audio predeterminado. Cuando usa el Asistente de Google con los productos Bose, solo son compatibles los servicios predeterminados de Pandora y Spotify. Aunque se listan otros servicios de audio como disponibles durante la configuración, no son compatibles.

Para disfrutar de la mejor funcionalidad, elija Pandora o Spotify como el servicio de audio predeterminado. Si elige un servicio de audio no compatible, oirá un mensaje de error cuando le pida reproducir música.

ACCEDER A AMAZON ALEXA

Alexa es el servicio de voz inteligente en la nube con el que puede hablar con la barra de sonido. Simplemente pídale a Alexa poner música, escuchar las noticias, configurar un temporizador, controlar su hogar inteligente y más. Alexa también está diseñado para proteger su privacidad, puede ver y eliminar las solicitudes de voz en cualquier momento en la aplicación Alexa.

Para más información sobre las funciones de Alexa, visite:
<https://www.amazon.com/usealexa>

NOTA: Alexa no está disponible en todos los idiomas y países.

Usar su voz

Comience con "Alexa" y luego diga:

PUEDEN PROBAR	EJEMPLOS DE QUÉ DECIR
Hablar con Alexa	Ayúdame a comenzar.
Reproducir audio	Pon música rock. NOTA: Amazon Music se define como servicio de música predeterminado. Para cambiar el valor predeterminado del servicio de música, use la aplicación Alexa.
Poner en pausa el audio	Pausa.
Controlar el volumen	Sube el volumen.
Saltar a la siguiente canción	Salta.
Reproducir de un servicio de audio específico	Pon NPR en TuneIn. NOTA: Amazon Alexa no es compatible con todos los servicios de audio.
Reproducir en un altavoz específico	Pon jazz en la "cocina". NOTA: Asegúrese de que usa el nombre del altavoz que le asignó en la aplicación Bose Music. Si múltiples altavoces tienen el mismo nombre, use el nombre asignado en la aplicación Alexa o cambie el nombre en la aplicación Bose Music.
Configurar un temporizador	Pon un temporizador de 5 minutos.
Descubrir más skills	¿Cuáles son las skills más populares?
Detener Alexa	Para.

Usar los controles de la barra de sonido

El botón Acción ○ y el botón micrófono apagado  se usan para controlar Alexa. Se encuentran en la parte superior de la barra de sonido.

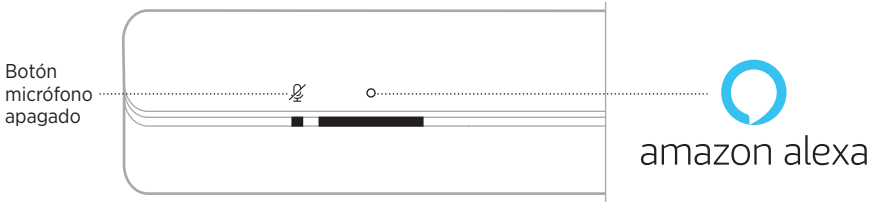

PUEDE PROBAR

QUÉ HACER

Hablar con Alexa	Toque ○ y haga su pedido. Para obtener una lista de cosas para probar, visite: https://www.amazon.com/usealexa
Detener alarmas y temporizadores	Toque ○.
Detener Alexa	Toque ○.
Encender/apagar el micrófono	Toque  . NOTA: Cuando el micrófono está apagado, la luz de micrófono apagado se ilumina de color rojo y no puede acceder a Alexa.

CONTROLAR EL AUDIO CON VOICE4VIDEO

La tecnología Bose Voice4Video amplía las prestaciones de voz de Amazon Alexa como ninguna otra barra de sonido. Además de controlar la barra de sonido inteligente, puede controlar la TV y el decodificador por satélite/cable simplemente con su voz. Con un solo pedido a Alexa, puede encender la TV y la barra de sonido inteligente, poner una estación por el nombre de la emisora o número de canal y empezar a ver sus programas favoritos inmediatamente. Olvídense del control remoto, porque Bose Voice4Video hará que se sienta como un experto, inclusive para la gente que piensa que la tecnología es complicada.

Configurar Voice4Video

Para configurar Voice4Video, use la aplicación Bose Music.

NOTA: Antes de configurar Voice4Video, debe configurar Alexa en la aplicación Bose Music (vea la página 24).

Usar su voz

Comience con “Alexa” y luego diga:

PUEDE PROBAR	EJEMPLOS DE QUÉ DECIR
Encender la TV	Enciende la TV.
Apagar la TV	Apaga la TV.
Reproducir video	Reproduce.
Poner en pausa el video	Pausa.
Reanudar el video	Reanuda.
Avanzar el video	Siguiente.
Retroceder el video	Anterior.
Cambiar entrada a audio <i>Bluetooth</i>	Cambia a <i>Bluetooth</i> .
Ver una determinada emisora*	Ver NFL Network.
Ver un determinado canal*	Ver el canal 802.
Saltar al siguiente canal*	Siguiente canal.
Ir al canal anterior*	Canal anterior.

*Solo disponible para decodificador por satélite/cable.

CONECTAR UN DISPOSITIVO MÓVIL

1. En el control remoto, presione el botón *Bluetooth* .

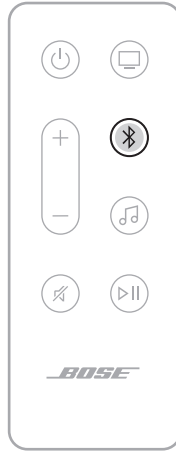

La barra de luces titila de color azul.

2. En el dispositivo móvil, active la función *Bluetooth*.

NOTA: El menú *Bluetooth* se encuentra normalmente en el menú de configuración.

3. Seleccione la barra de sonido en la lista de dispositivos.

NOTA: Busque el nombre que le asignó a la barra de sonido en la aplicación Bose Music. Si no le asignó un nombre a la barra de sonido, aparece el nombre predefinido.

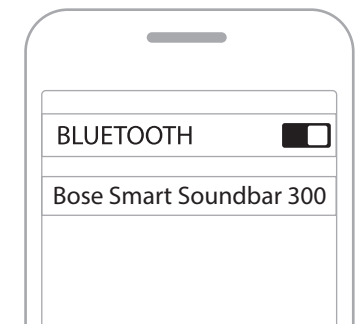

Una vez conectado, se oye un tono y la barra de luces se ilumina de color blanco y luego se atenúa de color negro. El nombre de la barra de sonido aparece en la lista de dispositivos móviles.

DESCONECTAR UN DISPOSITIVO MÓVIL

Para desconectar el dispositivo móvil, use la aplicación Bose Music.

SUGERENCIA: También puede usar la configuración *Bluetooth* en el dispositivo móvil. Al desactivar la función *Bluetooth* se desconectan todos los demás dispositivos.

VOLVER A CONECTAR UN DISPOSITIVO MÓVIL

En el control remoto, presione el botón *Bluetooth* .

La barra de sonido intenta conectarse con el último dispositivo que se conectó.

NOTAS:

- Asegúrese de que la función *Bluetooth* está activada en el dispositivo móvil.
- El dispositivo debe estar dentro del rango de 9 m y encendido.

CONECTAR OTRO DISPOSITIVO MÓVIL

Puede guardar hasta ocho dispositivos en la lista de dispositivos de la barra de sonido.

NOTA: Puede reproducir audio solo de un dispositivo a la vez.

1. En el control remoto, mantenga presionado el botón *Bluetooth*  hasta que la barra de luces titile de color azul.

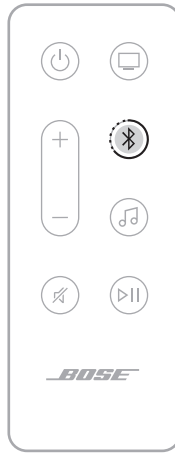

2. En el dispositivo móvil, seleccione la barra de sonido de la lista de dispositivos.

NOTA: Asegúrese de que la función *Bluetooth* está activada en el dispositivo móvil.

BORRAR LA LISTA DE DISPOSITIVOS DE LA BARRA DE SONIDO

1. En el control remoto, mantenga presionado  por 10 segundos hasta que la barra de luces titile de color blanco dos veces y luego se atenúe de color negro.

La barra de luces titila de color azul.

2. Elimine la barra de sonido de la lista *Bluetooth* en el dispositivo móvil.

Se borran todos los dispositivos y la barra de sonido está lista para conectar (vea la página 32).

La barra de sonido puede reproducir audio de AirPlay 2, que le permite rápidamente transmitir audio desde su dispositivo Apple a la barra de sonido o a múltiples altavoces.

NOTAS:

- Para usar AirPlay 2, necesita un dispositivo Apple con iOS 11.4 o posterior.
- El dispositivo Apple y la barra de sonido deben estar conectados en la misma red Wi-Fi.
- Para más información sobre AirPlay, visite: <https://www.apple.com/airplay>

TRANSMITIR AUDIO DEL CENTRO DE CONTROL

1. En el dispositivo Apple abra el Centro de control.
2. Toque y mantenga presionado la tarjeta de audio en la esquina superior derecha de la pantalla y luego toque el icono de AirPlay .
3. Seleccione la barra de sonido.

TRANSMITIR AUDIO DESDE UNA APLICACIÓN

1. Abra la aplicación de música (como Apple Music) y seleccione una pista para reproducir.
2. Toque .
3. Seleccione la barra de sonido.

La barra de luces LED en la parte delantera de la barra de sonido muestra el estado de la barra de sonido.

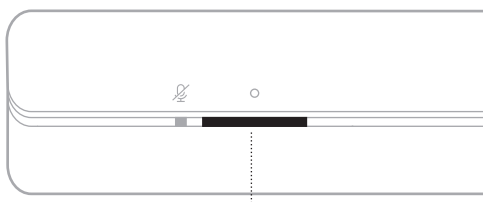

Barra de luces

NOTA: La barra de luces muestra un estado a la vez en la fuente seleccionada.

ESTADO DE LA WI-FI

Muestra el estado de la conexión Wi-Fi de la barra de sonido.

ACTIVIDAD DE LA BARRA DE LUCES		ESTADO DEL SISTEMA
Titilando de color blanco		Conectando a la Wi-Fi
Color blanco y luego se atenúa de color negro		Conectado a la Wi-Fi





ESTADO DE BLUETOOTH

Muestra el estado de la conexión *Bluetooth* de los dispositivos móviles.

ACTIVIDAD DE LA BARRA DE LUCES		ESTADO DEL SISTEMA
Titilando de color azul		Listo para conectar a un dispositivo móvil
Titilando de color blanco		Conectando a un dispositivo móvil
Color blanco y luego se atenúa de color negro		Conectado un dispositivo móvil
La luz blanca titila dos veces y luego se atenúa de color negro		Borrando la lista de dispositivos

ESTADO DEL ASISTENTE DE VOZ

Muestra el estado del asistente de voz.

ACTIVIDAD DE LA BARRA DE LUCES		ESTADO DEL SISTEMA
Apagado		El asistente de voz está inactivo
La luz blanca se mueve al centro y se ilumina sin parpadear		El asistente de voz está escuchando
La luz blanca se mueve hacia los costados		El asistente de voz está pensando
Titilando de color blanco		El asistente de voz está hablando
Titilando de color amarillo		Aviso del asistente de voz

Luz de micrófono apagado

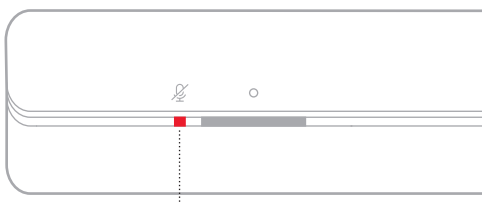





Luz de micrófono apagado

ACTIVIDAD DE LA LUZ	ESTADO DEL SISTEMA
Color rojo	El micrófono está apagado







ESTADO DE LA REPRODUCCIÓN MULTIMEDIA Y DEL VOLUMEN

Muestra el estado de la barra de sonido cuando se controla la reproducción de medios y el volumen.



ACTIVIDAD DE LA BARRA DE LUCES		ESTADO DEL SISTEMA
Dos luces centrales se iluminan de color blanco		Reproducir/Pausa
El extremo derecho de la barra de luces titila de color blanco		Aumentar volumen
El extremo izquierdo de la barra de luces titila de color blanco		Disminuir volumen
El extremo izquierdo de la barra de luces se ilumina de color blanco		Silenciar

ESTADO DE ACTUALIZACIÓN Y ERRORES

Muestra el estado de las actualizaciones de software y alertas de errores.

ACTIVIDAD DE LA BARRA DE LUCES		ESTADO DEL SISTEMA
Color ámbar		Configuración de la Wi-Fi en curso
La luz blanca se mueve de derecha a izquierda		Descargando actualización
La luz blanca se mueve de izquierda a derecha		Actualizando la barra de sonido
Titila color ámbar 4 veces		Error de fuente - consulte la aplicación Bose Music
Titila color rojo 4 veces		La solicitud no está disponible temporalmente; vuelva a intentarlo más tarde
Color rojo		Error - contactar al servicio técnico de Bose

DESACTIVAR/ACTIVAR LAS PRESTACIONES WI-FI

En el control remoto, mantenga presionado el botón Silenciar  y el botón *Bluetooth*  hasta que la barra de luces titile de color blanco dos veces y luego se atenúe de color negro.

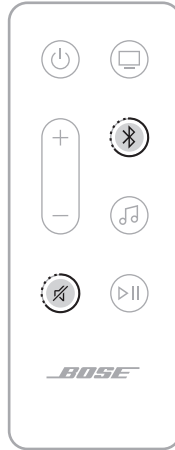

ACCESORIOS COMPATIBLES

Puede conectar cualquiera de estos accesorios a la barra de sonido. Para más información, consulte la guía del usuario del accesorio.

- **Bose Bass Module 700:** worldwide.Bose.com/Support/BASS700
- **Bose Bass Module 500:** worldwide.Bose.com/Support/BASS500
- **Módulo de bajos Acoustimass 300:** global.Bose.com/Support/AM300
- **Bose Surround Speakers 700:** worldwide.Bose.com/Support/WSS700
- **Bose Surround Speakers:** worldwide.Bose.com/Support/WSS
- **Altavoces de sonido envolvente inalámbricos Virtually Invisible 300:** global.Bose.com/Support/VI300

CONECTAR UN ALTAVOZ BOSE SOUNDLINK *BLUETOOTH* O AURICULARES BOSE NOISE CANCELLING HEADPHONES 700

Con la tecnología Bose SimpleSync, puede conectar ciertos altavoces Bose SoundLink *Bluetooth* o auriculares Bose Noise Cancelling Headphones 700 a la barra de sonido para disfrutar de una nueva manera de escuchar música y ver películas.

Ventajas

- **Una experiencia personal de escuchar la TV:** Escuche la TV sin molestar conectando los auriculares Bose Noise Cancelling Headphones 700 a la barra de sonido. Use los controles de volumen independientes en cada producto para bajar el volumen o silenciar la barra de sonido mientras mantiene el volumen de los auriculares tan alto como desee.
- **Otra habitación con audio:** Escuche la misma canción en dos habitaciones diferentes al mismo tiempo conectando el altavoz Bose SoundLink *Bluetooth* a la barra de sonido.

NOTA: La tecnología SimpleSync tiene un alcance *Bluetooth* de 9 metros. Las paredes y los materiales de construcción pueden afectar la recepción.

Productos compatibles

Puede conectar la mayoría de los altavoces Bose SoundLink *Bluetooth* a la barra de sonido así como los auriculares Bose Noise Cancelling Headphones 700.

Los productos populares compatibles incluyen:

- Altavoz *Bluetooth* Bose SoundLink Revolve+
- Altavoz Bose SoundLink Mini *Bluetooth*
- Altavoz Bose SoundLink Color *Bluetooth*
- Auriculares Bose Noise Cancelling Headphones 700

Se agregan nuevos productos periódicamente. Para obtener una lista completa y más información, visite: worldwide.Bose.com/Support/Groups

Conectar usando la aplicación Bose Music

Para conectar el altavoz Bose SoundLink *Bluetooth* o los auriculares Bose Noise Cancelling Headphones 700 a la barra de sonido, use la aplicación Bose Music. Para obtener más información, visite: worldwide.Bose.com/Support/Groups

NOTAS:

- Compruebe que el producto que está conectando está encendido, dentro de 9 m de la barra de sonido y listo para conectar a otro dispositivo. Para más información, consulte la guía del usuario del producto.
- Puede conectar solo un producto a la vez a la barra de sonido.

RECONECTAR UN ALTAVOZ BOSE SOUNDLINK BLUETOOTH O AURICULARES BOSE NOISE CANCELLING HEADPHONES 700

Encienda el altavoz Bose SoundLink *Bluetooth* o los auriculares Bose Noise Cancelling Headphones 700.

El altavoz o los auriculares intentan conectarse con el dispositivo *Bluetooth* más recientemente conectado, incluyendo la barra de sonido.

NOTAS:

- La barra de sonido debe estar dentro del rango de alcance (9 m) y encendida.
- Si el altavoz no se conecta, vea “La barra de sonido no se reconecta a un altavoz Bose SoundLink *Bluetooth* previamente conectado” en la página 52.
- Si los auriculares no se conectan, vea “La barra de sonido no se reconecta a los auriculares Bose Noise Cancelling Headphones 700 previamente conectados” en la página 52.

ACTUALIZAR LA BARRA DE SONIDO

La barra de sonido se actualiza automáticamente cuando se conecta a la aplicación Bose Music y a la red Wi-Fi.

CAMBIAR LAS BATERÍAS DEL CONTROL REMOTO

1. Con una moneda gire la tapa del compartimento de la batería en el sentido contrario a las agujas del reloj para quitar la tapa.

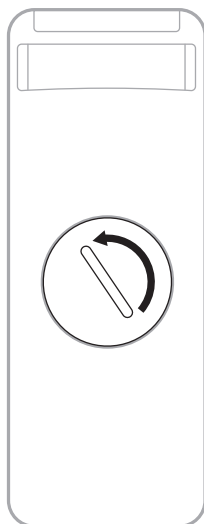

2. Inserte la nueva batería con la parte plana hacia arriba, con el símbolo + boca arriba.

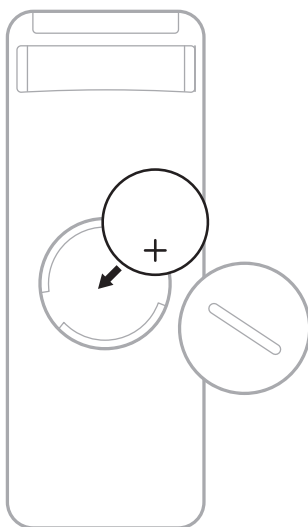

NOTA: Use solamente una batería de litio de 3 voltios CR2032 o DL2032 aprobada (p. ej. UL).

3. Vuelva a colocar la cubierta y gírela hacia la derecha (en dirección de las agujas del reloj) para ajustarla.

LIMPIAR LA BARRA DE SONIDO

Limpie la superficie externa de la barra de sonido con un paño suave y seco.

PRECAUCIONES:

- NO permita que se derramen líquidos en la barra de sonido ni en las aberturas.
- NO sople aire en el sistema.
- NO utilice una aspiradora para limpiar el sistema.
- NO utilice aerosoles cerca del sistema.
- NO use disolventes, productos químicos ni soluciones de limpieza que contengan alcohol, amoníaco o abrasivos.
- NO permita que caigan objetos en las aberturas.

REPUESTOS Y ACCESORIOS

Los repuestos y accesorios se pueden pedir al Servicio de atención al cliente de Bose.

Visite: worldwide.Bose.com/Support/SB300

GARANTÍA LIMITADA

La barra de sonido está cubierta con una garantía limitada. Visite nuestro sitio Web en global.Bose.com/warranty para obtener más detalles sobre la garantía limitada.

Para registrar el producto, visite global.Bose.com/register para obtener instrucciones. Si no lo registra, no afectará sus derechos de garantía limitada.

INTENTE PRIMERO CON ESTAS SOLUCIONES



Si tiene problemas con la barra de sonido:

- Asegúrese de que la barra de sonido esté conectada a una salida de CA (red eléctrica) activa.
- Asegure todos los cables.
- Compruebe el estado de la barra de sonido (vea la página 35).
- Aleje la barra de sonido por lo menos 0,3 a 0,9 m de posibles interferencias (routers inalámbricos, teléfonos inalámbricos, televisores, microondas, etc.).
- Mueva la barra de sonido dentro del rango recomendado de su router inalámbrico o dispositivo móvil para que funcione correctamente.
- Ubique la barra de sonido según las sugerencias de colocación (vea la página 13).

OTRAS SOLUCIONES

Si no pudo resolver el problema, consulte la siguiente tabla para identificar síntomas y soluciones a problemas frecuentes. Si no puede resolver el problema, póngase en contacto con el servicio de atención al cliente de Bose.

Visite: worldwide.Bose.com/contact

SÍNTOMA	SOLUCIÓN
No hay un conector HDMI ARC o puerto óptico en la TV	Conecte la TV usando un convertidor de audio y un cable de audio, como un cable coaxial, 3,5 mm o un cable de audio analógico (no suministrado). El tipo de convertidor y cable que necesita depende de los puertos de salida de audio disponibles en la TV.
La barra de sonido no se enciende (la barra de luces no titila cuando se enciende)	<p>Enchufe el cable de corriente a una salida de CA (red eléctrica) diferente.</p> <p>Use el control remoto para encender la barra de sonido (vea la página 19).</p> <p>Desenchufe los cables de corriente de la barra de sonido y del módulo de bajos o altavoces envolventes opcionales, espere 30 segundos y enchúfelos firmemente en una salida de CA (red eléctrica) activa.</p>
La barra de sonido no se apaga	Es posible que la barra de sonido se encuentre en el modo de espera de red. En el control remoto, presione el botón de encendido  para despertar la barra de sonido. Presione  otra vez para apagar la barra de sonido.
El control remoto no es compatible o no funciona	<p>Reemplace la batería (vea la página 42).</p> <p>Asegúrese de que el control remoto está dentro del rango de funcionamiento de 6 m de la barra de sonido.</p> <p>Asegúrese de que no haya obstrucciones entre el control remoto y la barra de sonido.</p>

SÍNTOMA	SOLUCIÓN
<p>Intermitente o no hay audio proveniente de la barra de sonido</p>	<p>Si el lado izquierdo de la barra de luces se ilumina de color blanco, la barra de sonido está silenciada. Presione el botón Silenciar  para restaurar el audio de la barra de sonido.</p> <p>Asegúrese de que su dispositivo móvil no está silenciado.</p> <p>Aumente el volumen de la barra de sonido (vea la página 21) o en el dispositivo móvil.</p> <p>Cambie a una fuente diferente (vea la página 20).</p> <p>Reproduzca audio de una aplicación diferente o servicio de audio.</p> <p>Si el audio es de una fuente Wi-Fi, restablezca el router.</p> <p>Reinicie el dispositivo móvil.</p> <p>Asegúrese de que está usando un dispositivo móvil compatible con <i>Bluetooth</i>.</p> <p>Asegúrese de que el cable HDMI está enchufado al puerto de la TV HDMI ARC (Audio Return Channel), y no a un puerto HDMI estándar. Si la TV no tiene un puerto HDMI ARC, conecte la barra de sonido usando el cable óptico (vea la página 56).</p> <p>Si la barra de sonido está conectada al puerto HDMI ARC de la TV, asegúrese de que Consumer Electronics Control (CEC) esté activado en el menú del sistema de la TV. La TV puede denominar al CEC con otro nombre. Consulte la guía del usuario de la TV.</p> <p>Desconecte el cable HDMI del puerto HDMI ARC de la TV y vuelva a conectarlo.</p> <p>Enchufe el cable óptico en un puerto de la TV marcado Output o OUT, no Input ni IN.</p> <p>Desenchufe los cables de corriente de la barra de sonido y del módulo de bajos o altavoces envolventes opcionales, espere 30 segundos y enchúfelos firmemente en una salida de CA (red eléctrica) activa.</p>
<p>La barra de sonido no se conecta al módulo de bajos o a los altavoces envolventes</p>	<p>Asegúrese de que la barra de sonido esté actualizada (vea la página 42).</p> <p>Consulte la guía del usuario del módulo de bajos o los altavoces envolventes para la solución de problemas (vea la página 40).</p> <p>Asegúrese de que el módulo de bajos o los altavoces envolventes son compatibles con la barra de sonido (vea la página 40).</p> <p>Desenchufe los cables de corriente de la barra de sonido y del módulo de bajos o altavoces envolventes opcionales, espere 30 segundos y enchúfelos firmemente en la salida de CA (red eléctrica).</p>

SÍNTOMA	SOLUCIÓN
<p>No hay audio proveniente del módulo de bajos o de los altavoces envolventes</p>	<p>Asegúrese de que la barra de sonido esté actualizada (vea la página 42).</p> <p>Asegúrese de que el módulo de bajos o los altavoces envolventes son compatibles con la barra de sonido (vea la página 40).</p> <p>Asegúrese de que el software esté actualizado en la aplicación Bose Music.</p> <p>Ajuste el nivel de los bajos usando la aplicación Bose Music (vea la página 22).</p> <p>Cambie a una fuente diferente (vea la página 20).</p>
<p>El sonido proviene del altavoz de la TV</p>	<p>Asegúrese de que el cable HDMI está enchufado en un puerto de la TV marcado ARC (Audio Return Channel). Si la TV no tiene un puerto HDMI ARC, conecte la barra de sonido usando el cable óptico (vea la página 56).</p> <p>Apague los altavoces de la TV. Consulte la guía del usuario de la TV.</p> <p>Si la barra de sonido está conectada al puerto HDMI ARC de la TV, asegúrese de que Consumer Electronics Control (CEC) esté activado en el menú del sistema de la TV. La TV puede denominar al CEC con otro nombre. Consulte la guía del usuario de la TV.</p> <p>Desconecte el cable HDMI del puerto HDMI ARC de la TV y vuelva a conectarlo.</p> <p>Disminuya el volumen de la TV al nivel más bajo.</p> <p>Conecte la barra de sonido usando el cable HDMI (vea la página 55) y el cable óptico (vea la página 56).</p>
<p>El audio es deficiente o distorsionado</p>	<p>Pruebe diferentes fuentes, si se encuentran disponibles.</p> <p>Asegúrese de que la TV puede producir audio de sonido envolvente. Consulte la guía del usuario de la TV.</p> <p>Si se reproduce audio desde otro dispositivo, disminuya el volumen de dicho dispositivo.</p> <p>Ajuste el nivel de los bajos usando la aplicación Bose Music (vea la página 22).</p> <p>Apague los altavoces de la TV. Consulte la guía del usuario de la TV.</p> <p>Si la barra de sonido está montada en la pared, ajuste el audio (vea la página 14).</p>
<p>La barra de sonido no reproduce audio de la fuente correcta o selecciona la fuente incorrecta después de un tiempo de retraso</p>	<p>Configure CEC a Alternate On usando la aplicación Bose Music.</p> <p>Desactive CEC en la fuente. Consulte la guía del usuario de la fuente.</p> <p>Conecte la barra de sonido usando el cable HDMI (vea la página 55) y el cable óptico (vea la página 56).</p>

SÍNTOMA	SOLUCIÓN
<p>La barra de sonido no se conecta a la red Wi-Fi</p>	<p>Asegúrese de que la barra de sonido se configuró usando la aplicación Bose Music (vea la página 16).</p> <p>En la aplicación Bose Music, seleccione el nombre correcto de la red y escriba la contraseña de la red (distingue mayúsculas de minúsculas).</p> <p>Asegúrese de que la barra de sonido y el dispositivo móvil están conectados a la misma red Wi-Fi.</p> <p>Si cambió la información de red, vea la página 17.</p> <p>Active la Wi-Fi en el dispositivo móvil que está usando para configurar.</p> <p>Cierre las otras aplicaciones abiertas en el dispositivo móvil.</p> <p>Reinicie el dispositivo móvil y el router.</p> <p>Si el router es compatible con las dos bandas 2.4GHz y 5GHz, verifique que el dispositivo (móvil o computadora) y la barra de sonido están conectados a la misma banda.</p> <p>NOTA: Asigne un nombre exclusivo a cada banda para asegurarse de que se está conectando a la banda correcta.</p> <p>Reinicie el router.</p> <p>Desenchufe los cables de corriente de la barra de sonido y del módulo de bajos o altavoces envolventes opcionales, espere 30 segundos y enchúfelos firmemente en la salida de CA (red eléctrica). Desinstale la aplicación Bose Music en el dispositivo móvil, vuelva a instalar la aplicación y reinicie la configuración.</p>
<p>La barra de sonido no se conecta a un dispositivo móvil</p>	<p>En el control remoto, mantenga presionado el botón <i>Bluetooth</i> ✕ para comprobar que la barra de sonido está lista para conectar.</p> <p>En el dispositivo móvil, asegúrese que esté activada la función de servicios de ubicación.</p> <p>Desactive la función de <i>Bluetooth</i> en el dispositivo móvil y vuelva a activarla. Elimine la barra de sonido de la lista <i>Bluetooth</i>. Vuelva a conectarlos (vea la página 34).</p> <p>Conecte un dispositivo móvil diferente (vea la página 34).</p> <p>Asegúrese de que está usando un dispositivo móvil compatible con <i>Bluetooth</i>.</p> <p>Elimine la barra de sonido de la lista <i>Bluetooth</i> del dispositivo móvil. Vuelva a conectarlos (vea la página 34).</p> <p>Borre la lista de dispositivos de la barra de sonido (vea la página 34). Vuelva a conectarlos (vea la página 32).</p>

SÍNTOMA	SOLUCIÓN
<p>La barra de sonido no transmite audio usando AirPlay</p>	<p>Asegúrese de que la barra de sonido esté encendida y dentro del rango (vea la página 19).</p> <p>Asegúrese de que el dispositivo Apple y la barra de sonido estén en la misma red Wi-Fi.</p> <p>Actualice su dispositivo Apple.</p> <p>Asegúrese de que la barra de sonido esté actualizada (vea la página 42).</p> <p>Si no puede encontrar el icono de AirPlay  en la aplicación de música desde donde está transmitiendo, transmita audio desde el Centro de control.</p> <p>Para obtener asistencia adicional, visite: https://www.apple.com/airplay</p>
<p>La aplicación Bose Music no funciona en un dispositivo móvil</p>	<p>Asegúrese de que el dispositivo móvil sea compatible con la aplicación Bose Music y cumple con los requisitos mínimos del sistema. Para más información, consulte la tienda de aplicaciones en su dispositivo móvil.</p> <p>Desinstale la aplicación Bose Music del dispositivo móvil y vuelva a instalar la aplicación (vea la página 16).</p>
<p>La barra de sonido no está visible para agregar a otra cuenta Bose</p>	<p>Asegúrese de que la opción compartir está activada en la barra de sonido usando la aplicación Bose Music.</p> <p>Asegúrese de que la barra de sonido y el dispositivo móvil estén conectados a la misma red Wi-Fi.</p>

SÍNTOMA	SOLUCIÓN
<p>El Asistente de Google no responde</p>	<p>Asegúrese de que la luz de micrófono apagado no se ilumina de color rojo. Para encender el micrófono, vea la página 26.</p> <p>Asegúrese de que el Asistente de Google se ha configurado usando la aplicación Bose Music (vea la página 24).</p> <p>NOTA: La barra de sonido se debe configurar y conectar a la red Wi-Fi usando la aplicación Bose Music.</p> <p>Conecte el dispositivo móvil a la Wi-Fi.</p> <p>Asegúrese de que está en un país donde el Asistente de Google esté disponible.</p> <p>Asegúrese de que esté usando la versión más actualizada de la aplicación del Asistente de Google.</p> <p>Asegúrese de que la palabra de activación está activada (vea la página 25).</p> <p>Asegúrese de que el dispositivo móvil es compatible.</p> <p>Elimine el Asistente de Google de la barra de sonido usando la aplicación Bose Music. Vuelva a agregar el Asistente de Google.</p> <p>Elija Pandora o Spotify como el servicio de audio predeterminado (vea la página 27).</p> <p>Asegúrese de que usa la misma cuenta de servicio de audio en la aplicación Bose Music y en la aplicación Asistente de Google.</p> <p>Es posible que el Asistente de Google no sea compatible con su pedido. Se agregan nuevas funciones periódicamente.</p> <p>Para obtener asistencia adicional, visite: https://support.google.com/assistant</p>
<p>Cambiar la configuración de los resultados personales del Asistente de Google</p>	<p>Para desactivar los resultados personales o cambiar la cuenta de los resultados personales, use el menú de configuración en la aplicación Asistente de Google.</p>

SÍNTOMA	SOLUCIÓN
<p>Alexa no responde</p>	<p>Asegúrese de que la luz de micrófono apagado no se ilumina de color rojo. Para encender el micrófono, vea la página 29.</p> <p>Asegúrese de que Alexa se ha configurado usando la aplicación Bose Music (vea la página 24).</p> <p>NOTA: La barra de sonido se debe configurar y conectar a la red Wi-Fi usando la aplicación Bose Music.</p> <p>Conecte el dispositivo móvil a la Wi-Fi.</p> <p>Verifique que se encuentra en un país donde Amazon Alexa está disponible.</p> <p>Asegúrese de que esté usando la versión más actualizada de la aplicación Amazon Alexa.</p> <p>Asegúrese de que el dispositivo móvil es compatible.</p> <p>Asegúrese de que la palabra de activación está activada (vea la página 28).</p> <p>Elimine Alexa de la barra de sonido usando la aplicación Bose Music. Vuelva a agregar Alexa.</p> <p>Asegúrese de que usa el nombre que asignó en la aplicación Bose Music. Si múltiples barras de sonido tienen el mismo nombre, use el nombre asignado en la aplicación Alexa o cambie el nombre en la aplicación Bose Music.</p> <p>Si usa Voice4Video:</p> <ul style="list-style-type: none"> • Asegúrese de que no haya obstrucciones entre la barra de sonido, la TV y el decodificador por satélite/cable. • Asegúrese de que la barra de sonido está conectada con un cable HDMI (vea la página 55). • Asegúrese de que configuró esta función usando la aplicación Bose Music y conectó la TV y/o el decodificador por satélite/cable. • Asegúrese de que escribió el código postal y el proveedor de servicios del decodificador por satélite/cable. <p>Es posible que Alexa no sea compatible con su pedido. Se agregan nuevas funciones periódicamente.</p> <p>Para obtener asistencia adicional, visite: https://www.amazon.com/usealexa</p>
<p>La barra de sonido no se conecta a un altavoz Bose SoundLink Bluetooth ni a los auriculares Bose Noise Cancelling Headphones 700</p>	<p>Compruebe que el altavoz o los auriculares están encendidos, dentro de 9 m de la barra de sonido y listo para conectar a otro dispositivo. Para más información, consulte la guía del usuario del producto.</p>

SÍNTOMA	SOLUCIÓN
La barra de sonido no se reconecta a un altavoz Bose SoundLink <i>Bluetooth</i> previamente conectado	En el altavoz, use los controles de producto para desplazarse por la lista de dispositivos hasta que oiga el nombre de la barra de sonido. Para instrucciones específicas del producto, consulte la guía del usuario del altavoz.
La barra de sonido no se reconecta a los auriculares Bose Noise Cancelling Headphones 700 previamente conectados	Conecte usando la aplicación Bose Music. Puede acceder a esta opción en el menú de configuración.
Audio retrasado de un altavoz Bose SoundLink <i>Bluetooth</i> o auriculares Bose Noise Cancelling Headphones 700 conectados	<p>No todos los altavoces Bose SoundLink <i>Bluetooth</i> pueden reproducir audio en perfecta sincronización cuando se conectan a la barra de sonido. Para comprobar si el producto es compatible, visite: worldwide.Bose.com/Support/Groups</p> <p>Instale cualquier actualización de software disponible para el altavoz o los auriculares. Para verificar las actualizaciones, abra la aplicación Bose adecuada en el dispositivo móvil o visite btu.Bose.com en la computadora.</p>

RESTABLECER LA BARRA DE SONIDO

La restauración de la configuración de fábrica elimina todas las configuraciones de fuente, volumen y red de la barra de sonido y restablece la configuración original.

1. En el control remoto, mantenga presionado el botón Disminuir volumen — y el botón Reproducir/Pausa ▷|| por cinco segundos hasta que la barra de luces tittle de color blanco dos veces y luego se atenúe de color negro.



La barra de sonido se reinicia. Cuando se completa el restablecimiento, la barra de luces se ilumina de color ámbar.

2. Para restablecer la configuración de red y audio de la barra de sonido:
 - a. Inicie la aplicación Bose Music en el dispositivo móvil y agregue la barra de sonido a la red (vea “Agregar la barra de sonido a una cuenta existente” en la página 17).
 - b. Si la barra de sonido está montada en la pared, ajuste el audio para el montaje en la pared (vea la página 14).

OPCIONES DE CONEXIÓN

Conecte la barra de sonido a la TV usando una de las siguientes opciones de conexión:

- **Opción 1:** HDMI ARC (no suministrado)
- **Opción 2:** Cable óptico

NOTA: El puerto HDMI ARC (Audio Return Channel) de la TV permite usar el control remoto de la TV para controlar las funciones de encendido, volumen y silenciado de la barra de sonido.

1. En la parte posterior de la TV, busque los puertos **HDMI IN** y **Audio OUT** (óptico).

NOTA: Es posible que el panel de puertos de la TV no se vea como se muestra. Observe la forma del puerto.

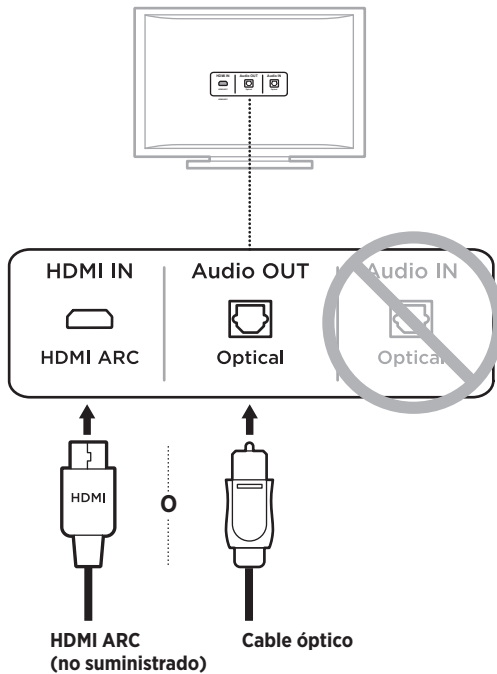

2. Elija un cable de audio.

CONECTAR LA BARRA DE SONIDO A LA TV

Después de elegir el cable de audio, conecte la barra de sonido a la TV.

Opción 1: HDMI ARC (no suministrado)

1. Enchufe un extremo del cable HDMI al puerto **HDMI ARC** de la TV.

NOTA: Verifique que enchufa el cable HDMI en un puerto HDMI ARC en la TV y no un puerto HDMI estándar. Si la TV no tiene un puerto HDMI ARC, vea página 56.

2. Enchufe el otro extremo del cable al puerto **HDMI (ARC)** en la barra de sonido.



Opción 2: Cable óptico

Si la TV no tiene un puerto HDMI ARC, use el cable óptico para conectar la barra de sonido a la TV.

1. Quite los protectores de ambos extremos del cable óptico.

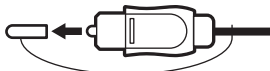

PRECAUCIÓN: Si inserta el enchufe sin quitar los protectores puede dañar el enchufe y/o el puerto.

2. Enchufe un extremo del cable óptico en el puerto **Optical OUT** de la TV.

PRECAUCIÓN: Si inserta el enchufe con una orientación incorrecta puede dañar el enchufe y/o el puerto.

3. Sostenga el enchufe en el otro extremo del cable óptico.
4. Alinee el enchufe con el puerto **OPTICAL IN** de la barra de sonido y conéctelo con cuidado.

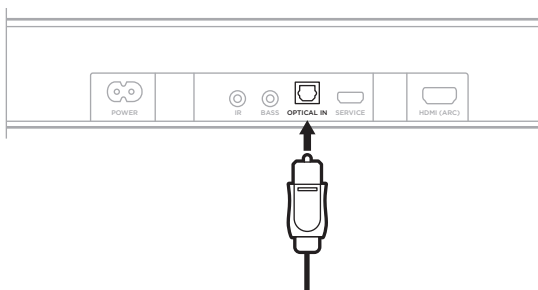

NOTA: El puerto tiene una puerta con bisagras que se desplaza cuando inserta el enchufe.

5. Empuje firmemente el enchufe en el puerto hasta que escuche o sienta que hace clic.



VERIFICAR EL SONIDO

NOTA: Para evitar un audio distorsionado, apague los altavoces de la TV. Consulte la guía del usuario de la TV para obtener más información.

1. Encienda la TV.
2. Si usa un sistema de decodificador por satélite/cable u otra fuente secundaria:
 - a. Encienda esta fuente.
 - b. Seleccione la entrada de TV adecuada.
3. Encienda la barra de sonido (vea la página 19).

Se oye sonido proveniente de la barra de sonido.
4. En el control remoto de la barra de sonido, presione el botón Silenciar .

No oye sonido proveniente de los altavoces de la TV ni de la barra de sonido.

NOTA: Si no oye sonido proveniente de la barra de sonido u oye sonido proveniente de los altavoces de la TV, vea la “Solución de problemas” en la página 45.

Lue ja säilytä kaikki turvallisuus- ja käyttöohjeet.

CE Bose Corporation vakuuttaa täten, että tämä tuote täyttää direktiivin 2014/53/EU sekä muiden sovellettavien EU-direktiivien vaatimukset. Täydellinen vaatimustenmukaisuusvakuutus on osoitteessa www.Bose.com/compliance.

Tärkeitä turvallisuusohjeita

1. Lue nämä ohjeet.
2. Säilytä nämä ohjeet.
3. Ota kaikki varoitukset huomioon.
4. Noudata kaikkia ohjeita.
5. Älä käytä laitetta veden lähetyksillä.
6. Puhdista ainoastaan kuivalla liinalla.
7. Älä sulje tuuletusaukkoja. Asenna laite valmistajan ohjeiden mukaisesti.
8. Älä sijoita laitetta minkään lämmönlähteen, kuten lämpöpattereiden, lämpövaraajien, uunien tai muiden lämpöä tuottavien laitteiden (vahvistimet mukaan lukien) lähelle.
9. Käytä ainoastaan valmistajan määrittämiä lisävarusteita.
10.  Käytä vain laitteen mukana myytyä tai valmistajan määrittelyjen mukaista kärkeä, jalustaa, kolmijalkaa, kiinnitintä tai pöytä. Jos käytät kärkeä, varo etteivät laite ja kärki kaadu siirrettäessä ja aiheuta loukkaantumista.
11. Irrota laite pistorasiasta ukkosmyrskyjen aikana ja laitteen ollessa pidemmän aikaa käyttämättömänä.
12. Vain koulutettu huoltohenkilöstö saa tehdä huoltotyöt. Laite on huollettava, jos se vaurioituu millään tavalla. Huoltotarpeen aiheuttavia asioita ovat mm. seuraavat: virtajohto tai -pistoke on vaurioitunut, laitteen päälle on laskennyt nestettä tai pudonnut esine, laite on kastunut tai kostunut, laite ei toimi normaalisti tai laite on pudonnut.

VAROITUKSET JA HUOMAUTUKSET



Tämä symboli tuotteessa merkitsee, että laitteen sisällä on eristämätön, vaarallinen jännite, joka voi aiheuttaa sähköiskuvaaran.



Tämä symboli tuotteessa merkitsee, että tässä ohjeessa on tärkeitä käyttö- ja huolto-ohjeita.



Älä niele paristoa. Kemiallisen palovamman vaara. Laitteen mukana toimitetussa kaukosäätimessä on nappiparisto. Jos nappiparisto niellään, se voi aiheuttaa vakavia sisäisiä palovammoja jo kahden tunnin kuluessa, ja seurauksena voi olla kuolema. Pidä uudet ja käytetyt paristot poissa lasten ulottuvilta. Jos paristokotelo ei sulkeudu kunnolla, lopeta kaukosäätimen käyttäminen ja pidä se poissa lasten ulottuvilta. Jos epäilet, että paristo on nieltä tai joutunut kehon sisään, ota heti yhteys lääkäriin. Räjähdyks-, tulipalo- ja kemiallisen palovammavaaran välttämiseksi vaihda paristo varovasti ja käytä vain esimerkiksi UL-hyväksyttyä 3 voltin CR2032- tai DL2032-litiumparistoa. Hävitä käytetyt paristot viipymättä asianmukaisesti. Älä lataa uudelleen, pura tai polta tai kuumenna yli 100 °C:n lämpötilaan.



Laitteessa on pieniä osia. Ne voivat aiheuttaa tukehtumisvaaran. Ei sovellu alle 3-vuotiaiden lasten käytettäväksi.



Tuote sisältää magneettista materiaalia. Kysy lääkäriltä, voiko se vaikuttaa lääketieteellisen implanttisi toimintaan.

- ÄLÄ altista tuotetta sateelle, nesteille tai kosteudelle tulipalo- tai sähköiskuvaaran välttämiseksi.
- ÄLÄ sijoita vuotavia, roiskuvia tai nesteitä sisältäviä esineitä, kuten maljakoita, laitteen päälle tai lähelle.
- Pidä tuote etäällä avotulesta ja lämmönlähteistä. ÄLÄ laita laitteen päälle tai lähelle avotulta, esimerkiksi palavaa kynttilää.
- ÄLÄ tee tuotteeseen muutoksia ilman lupaa.
- ÄLÄ käytä tuotteen kanssa vaihtosuuntaajaa.
- Tämän järjestelmän kaiutin- ja liitosjohtoja ei ole hyväksytty asennettaviksi seinän sisään. Tarkasta paikallisista rakennusmääräyksistä, millaisia johtoja ja kaapeleita on käytettävä, kun ne asennetaan seinän sisään.
- Jos laitteesta katkaistaan virta pistorasian virtakytkimellä, tähän kytkimeen on päästävä helposti käsiksi.



仅适用于 2000m 以下地区安全使用

Saa käyttää vain alueilla, joiden korkeus merenpinnasta on alle 2 000 m.

- Käytä tuotteen kiinnittämiseen vain seuraavia kiinnitystarvikkeita: Bose Soundbar Wall Bracket -seinäkiinnike.
- Älä kiinnitä epävakaille tai sähköjohtoja tai vesijohtoja sisältäville alustoille. Jos olet epävarma asentamisen suhteen, ota yhteyttä pätevään asentajaan. Varmista, että kiinnike asennetaan paikallisia rakennusmääräyksiä noudattaen.
- Bose ei suosittele tuotteen sijoittamista suljettuun tilaan, kuten seinään tehtävään syvennykseen tai kaappiin, sillä ilma ei kierrä niissä riittävästi.
- Älä sijoita kiinnikettä tai tuotetta minkään lämmönlähteen, kuten takan, lämpöpatterin, lämpövaraajan, uunin tai muun lämpöä tuottavan laitteen (vahvistimet mukaan lukien) lähelle.
- Soundbarin tarra on sen takaosassa.

HUOMAUTUS: Laite on testattu ja todettu luokan B digitaalilaitetta koskevien FCC:n sääntöjen osan 15 rajoitusten mukaiseksi. Nämä rajoitukset on tarkoitettu antamaan kohtuullinen suoja haitallisia häiriöitä vastaan kotioiloissa. Laite tuottaa, käyttää ja voi säteillä energiaa radiotaajuudella, ja jos sitä ei ole asennettu tai käytetä ohjeiden mukaan, se voi aiheuttaa vahingollista häiriötä radioliikenteelle. Kuitenkaan ei voida taata, ettei missään yksittäisessä asennuksessa aiheutuisi häiriöitä. Jos laite aiheuttaa radio- tai televisiovastaanotossa häiriöitä, jotka ovat helposti todettavissa kytkemällä laitteeseen virta ja sammuttamalla se, käyttäjän tulisi yrittää poistaa häiriöt seuraavilla toimenpiteillä:

- Suuntaa vastaanottoantenni toisin tai siirrä se toiseen paikkaan.
- Siirrä laite ja vastaanotin kauemmas toisistaan.
- Kytke laite ja vastaanotin eri virtapiireissä oleviin pistorasioihin.
- Kysy neuvoa jälleenmyyjältä tai kokoneelta radio- tai tv-asentajalta.

Laitteeseen tehtävät Bose Corporationin hyväksymättömät muutokset voivat mitätöidä käyttäjälle annetun luvan käyttää tätä laitetta.

Laite täyttää FCC:n sääntöjen kohdan 15 ja ISED Canadan luvanvaraisuutta koskevat RSS-standardit. Käytön edellytyksenä on kaksi ehtoa: (1) Tämä laite ei saa aiheuttaa haitallisia häiriöitä. (2) Tämän laitteen täytyy ottaa vastaan kaikki häiriöt, mukaan lukien häiriöt, jotka saattavat aiheuttaa ei-toivottua toimintaa.

Laite on asennettava ja sitä on käytettävä siten, että säteilevän osan ja kehon väliin jää vähintään 20 cm.

5 150–5 250 MHz:n kaistalla käytettynä tämä laite on tarkoitettu vain sisäkäyttöön, jotta se ei aiheuttaisi häiriöitä samaa kanavaa käyttävissä mobiilisatelliittijärjestelmissä.

CAN ICES-3(B) / NMB-3(B)

Energiaan liittyvien tuotteiden ekologiselle suunnittelulle asetettavia vaatimuksia koskevan direktiivin 2009/125/EY mukaisesti tuote vastaa seuraavia standardeja tai asiakirjoja: Asetus (EY) nro 1275/2008, muutettu asetuksella (EU) nro 801/2013.

Vaadittu virtatilatieto	Virtatilat	
	Valmiustila	Valmiustila ja verkkoyhteys
Virrankulutus määritetyssä virtatilassa tuloarvoilla 230 V / 50 Hz	< 0,5 W	Wi-Fi®, Bluetooth® < 2,0 W
Aika, jonka kuluttua laite siirtyä tilaan automaattisesti	< 2,5 tuntia	≤ 20 minuuttia
Virrankulutus valmiustilassa verkkoyhteyttä käytettäessä, jos kaikki verkkoportit on liitetty ja kaikki langattoman verkon portit on otettu käyttöön, tuloarvoilla 230 V / 50 Hz	-	< 2,0 W
Verkkoportin käytöstäpoisto-/käyttöönottomenetelmät. Kaikkien verkkojen poistaminen käytöstä aktivoi valmiustilan.	<p>Wi-Fi®: Poistaminen käytöstä: pidä kaukosäätimen mykistyspainiketta ja Bluetooth®-painiketta painettuna samanaikaisesti, kunnes soundbarin valopalkki alkaa vilkkua hitaasti valkoisena ja sammuu sitten. Käyttöönotto: toista.</p> <p>Bluetooth®: Poistaminen käytöstä: pidä kaukosäätimen Bluetooth®-painiketta painettuna 10 sekunnin ajan. Käyttöönotto: muodosta laitepari Bluetooth®-lähteen kanssa.</p>	

Eurooppa:

Käytön taajuusalueet 2 400–2 483,5 MHz, 5 150–5 350 MHz ja 5 470–5 725 MHz.

Enimmäislähetysteho alle 20 dBm EIRP.

Enimmäislähetysteho on säännönmukaisia rajoja alhaisempi, joten SAR-testaus ei ole tarpeen ja siitä on vapautus sovellettavien säännösten mukaisesti.

5 150–5 350 MHz:n taajuusalueella käytettäessä tämä laite on rajoitettu sisäkäyttöön kaikissa taulukossa luetelluissa EU-maissa.

									
BE	DK	IE	UK	FR	CY	SK	HU	AT	SE
BG	DE	PT	EL	HR	LV	LT	MT	PL	
CZ	EE	FI	ES	IT	RO	LU	NL	SI	



Tämä symboli merkitsee, että tuotetta ei saa hävittää kotitalousjätteen mukana, vaan se on toimitettava kierrätykseen. Kierrättäminen auttaa estämään vahingollisia seurauksia ympäristölle, luonnolle ja ihmisten terveydelle. Saat lisätietoja kierrättämisestä paikallisilta viranomaisilta, kotitalousjätteen kierrätyspalvelusta tai liikkeestä, josta tuote ostettiin.

Pientehoisten radiotaajuuslaitteiden hallintasäännökset

Artikla XII

Pientehoisten radiotaajuuslaitteiden hallintasäännösten (Management Regulation for Low-power Radio-frequency Devices) mukaan mikään yritys, yhtiö tai henkilö ei saa ilman NCC:n myöntämää lupaa muuttaa hyväksytyjen pientehoisten radiotaajuuslaitteiden taajuutta, parantaa niiden lähetystehoja tai muuttaa niiden alkuperäisiä ominaisuuksia tai suorituskykyä.

Artikla XIV

Pientehoiset radiotaajuuslaitteet eivät saa vaikuttaa lentokoneiden turvallisuuteen eivätkä häiritä lakisääteistä viestiliikennettä. Jos tällaista todetaan, käyttäjän on lopetettava käyttö välittömästi, kunnes häiriötä ei enää ilmene. Mainitulla lakisääteisellä viestiliikenteellä tarkoitetaan televiestintäasetuksen mukaista radioviestiliikennettä.

Pientehoisten radiotaajuuslaitteiden on otettava vastaan lakisääteisen viestiliikenteen tai ISM-radioaaltoja säteilevien laitteiden aiheuttamia häiriöitä.



Hävitä käytetyt akut ja paristot paikallisten viranomaisten ohjeiden mukaisesti.

Ei saa polttaa.

Kiina, vaarallisten aineiden rajoitustaulukko

Myrkyllisten tai vaarallisten aineiden tai alkuaineiden nimet ja sisältö						
	Myrkylliset tai vaaralliset aineiden tai alkuaineet					
Osan nimi	Lyijy (Pb)	Elohopea (Hg)	Kadmium (Cd)	Kuusiarvoinen (CR(VI))	Polybrominoitu bifenyylit (PBB)	Polybrominoitu difenyylieetteri (PBDE)
PCB-yhdisteet	X	0	0	0	0	0
Metalliosat	X	0	0	0	0	0
Muoviosat	0	0	0	0	0	0
Kaiuttimet	X	0	0	0	0	0
Johdot	X	0	0	0	0	0
Tämä taulukko on laadittu SJ/T 11364 -määräysten mukaisesti.						
O: Ilmaisee, että tätä myrkyllistä tai vaarallista ainetta on kaikissa tästä materiaalista valmistetuissa osissa alle GB/T 26572 -raja-arvon.						
X: Ilmaisee, että tätä myrkyllistä tai vaarallista ainetta on vähintään yhdessä tästä materiaalista valmistetussa osassa yli GB/T 26572 -raja-arvon.						

Taiwan, vaarallisten aineiden rajoitustaulukko

Laitteen nimi: aktiivikaiutin, tyyppimerkintä: 432552						
Rajoitetut aineet ja niiden kemiallinen merkki						
Yksikkö	Lyijy (Pb)	Elohopea (Hg)	Kadmium (Cd)	Kuusiarvoinen kromi (Cr+6)	Polybrominoidut bifenyylit (PBB)	Polybrominoidut difenyyleetterit (PBDE)
PCB-yhdisteet	-	o	o	o	o	o
Metalliosat	-	o	o	o	o	o
Muoviosat	o	o	o	o	o	o
Kaiuttimet	-	o	o	o	o	o
Johdot	-	o	o	o	o	o

Huomautus 1: "o" merkitsee, että rajoitetun aineen prosenttiosuus ei ylitä olemassaolon viitearvon prosenttiosuutta.

Huomautus 2: "-" merkitsee, että rajoitettu aine vastaa erivapautta.

Valmistuspäivä: Sarjanumeron kahdeksas numero kertoo valmistusvuoden, 0 merkitsee vuotta 2010 tai 2020.

Maahantuoja Kiinassa: Bose Electronics (Shanghai) Company Limited, Part C, Plant 9, No. 353 North Riving Road, China (Shanghai) Pilot Free Trade Zone

Maahantuoja EU:ssa: Bose Products B.V., Gorslaan 60, 1441 RG Purmerend, The Netherlands

Maahantuoja Taiwanissa: Bose Taiwan Branch, 9F-A1, No. 10, Section 3, Minsheng East Road, Taipei City 104, Taiwan
Puhelin: +886-2-2514 7676

Maahantuoja Meksikossa: Bose de México, S. de R.L. de C.V., Paseo de las Palmas 405-204, Lomas de Chapultepec, 11000 México, D.F. Puhelinnumero: +5255 (5202) 3545

Tuloarvot: 100-240 V ~ 50/60 Hz, 100 W

CMIIT-tunnus sijaitsee soundbarin takaosassa olevassa tuotetarrassa.

Kalifornia: Sisältää litiumioniakun, jossa on perklooraattia. Saattaa edellyttää erikoiskäsittelyä. Lisätietoja: www.dtsc.ca.gov/hazardouswaste/perchlorate.

Säilytätiedot.

Sarja- ja mallinumerot näkyvät soundbarin takaosassa.

Sarjanumero: _____

Mallinumero: _____

Säilytä ostokuitti tämän käyttöohjeen välissä. Nyt on oikea aika rekisteröidä Bose-tuotteesi. Voit tehdä sen helposti osoitteessa global.Bose.com/register.

Turvallisuustiedot

Tämä tuote voi vastaanottaa Boselta automaattisia turvallisuuspäivityksiä. Jotta automaattisten turvallisuuspäivitysten vastaanotto on mahdollista, tuotteen asennus Bose Music -sovelluksessa on suoritettava loppuun ja tuote on yhdistettävä Internetiin. **Jos asennusta ei suoriteta loppuun, käyttäjä on vastuussa Bosen tarjoamien turvallisuuspäivitysten asentamisesta.**

Amazon, Alexa, Amazon Music ja niihin liittyvät logot ovat Amazon, Inc:n tai sen tytäryhtiöiden tavaramerkkejä.

Apple, Apple-logo, AirPlay ja Apple Music ovat Apple Inc:n rekisteröityjä tavaramerkkejä Yhdysvalloissa ja muissa maissa. App Store on Apple Inc:n palvelumerkki.

Works with Apple -merkki tarkoittaa, että lisävaruste on suunniteltu liitettäväksi erityisesti merkissä kuvattuun tekniikkaan ja että kehittäjä on sertifioinut sen täyttävän Applen vaatimukset.

Bluetooth[®]-sanamerkki ja -logot ovat Bluetooth SIG, Inc:n omistamia rekisteröityjä tavaramerkkejä, ja Bose Corporation käyttää niitä lisenssin nojalla.

DOLBY AUDIO[™] Valmistettu Dolby Laboratoriesin myöntämällä lisenssillä. Dolby, Dolby Audio ja kaksois-D-symboli ovat Dolby Laboratoriesin tavaramerkkejä.

Google ja Google Play ovat Google LLC:n tavaramerkkejä.

HDMI[™] HDMI-sana, High-Definition Multimedia Interface ja HDMI-logo ovat HDMI Licensing Administrator, Inc:n tavaramerkkejä tai rekisteröityjä tavaramerkkejä.

Tuote sisältää iHeartRadio-palvelun. iHeartRadio on iHeartMedia, Inc:n rekisteröity tavaramerkki.

Tietyt Microsoftin aineettomat oikeudet suojaavat tätä tuotetta. Tällaisen tekniikan käyttö tai jakelu tämän tuotteen ulkopuolella on kiellettyä ilman Microsoftin myöntämää lisenssiä.

Pandora on Pandora Media, Inc:n tavaramerkki tai rekisteröity tavaramerkki, ja sen käyttöön on lupa.

Tässä tuotteessa käytetään Spotify-ohjelmistoa, jota suojaavat kolmannen osapuolen lisenssit näkyvät täällä: www.spotify.com/connect/third-party-licenses.

Spotify on Spotify AB:n rekisteröity tuotemerkki.

Suunniteltu käyttäen UEI Technology[™]:ää. Universal Electronics, Inc:n lisenssillä. © UEI 2000-2020

Wi-Fi on Wi-Fi Alliancen[®] rekisteröity tavaramerkki.

Acoustimass, Bose, Bose Bass Module, Bose Music, Bose Noise Cancelling Headphones, Bose Smart Soundbar, Bose Soundbar Wall Bracket, Bose Surround Speakers, SimpleSync, SoundLink, SoundLink Revolve, Virtually Invisible ja Voice4Video ovat Bose Corporationin tavaramerkkejä.

Bose Corporationin pääkonttori: 1-877-230-5639

©2020 Bose Corporation. Mitään osaa tästä julkaisusta ei saa kopioida, muokata, jaella tai käyttää ilman julkaisijan etukäteisen antamaa kirjallista lupaa.

Bose Smart Soundbar 300 -tuotteeseen sisältyvien kolmannen osapuolen ohjelmistopakettien lisenssi-ilmoitusten lukeminen:

1. Pidä kaukosäätimen Toisto/tauko-painiketta ▷|| ja äänenvoimakkuuden lisäspainiketta + painettuina 5 sekuntia.
2. Liitä micro-USB-johto soundbarin takana olevaan SERVICE-liitäntään.
3. Yhdistä johdon toinen pää tietokoneeseen.
4. Voit lukea loppukäyttäjän lisenssisopimuksen ja lisenssi-ilmoituksen kirjoittamalla tietokoneen selainikkunaan **<http://203.0.113.1/opensource>**.

PAKKAUKSEN SISÄLTÖ

Sisältö	12
---------------	----

SOUNDBARIN SIJOITTAMINEN

Suositukset	13
Soundbarin kiinnittäminen seinään.....	14
Äänen säätäminen seinäasennuksessa.....	14

VIRTA

Soundbarin yhdistäminen verkkovirtaan.....	15
Verkkoyhteys valmiustilassa	15

BOSE MUSIC -SOVELLUKSEN ASETUKSET

Bose Music -sovelluksen lataaminen	16
--	----

NYKYISET BOSE MUSIC -SOVELLUKSEN KÄYTTÄJÄT

Soundbarin lisääminen aiemmin luotuun tiliin.....	17
Yhdistäminen toiseen Wi-Fi®-verkkoon.....	17

SOUNDBARIN SÄÄTIMET

Kaukosäätimen toiminnot.....	18
Virran kytkeminen ja katkaiseminen.....	19
Lähteet.....	20
Mediatoisto ja äänenvoimakkuus.....	21
Virtuaaliavustajan säätimet.....	22
Basson säätäminen.....	22
Puhetta korostava tila	22
Kolmannen osapuolen kaukosäätimen ohjelmointi	23

VIRTUAALIAIVUSTAJA

Virtuaaliavustajan asetukset.....	24
Virtuaaliavustajan käyttöönotto.....	24
Google Assistantin käyttäminen.....	25
Käyttäminen äänellä.....	25
Soundbarin säätimien käyttäminen.....	26
Musiikin kuuntelu Google Assistantin avulla.....	27
Oletusäänipalvelun valinta.....	27
Amazon Alexan käyttäminen.....	28
Käyttäminen äänellä.....	28
Soundbarin säätimien käyttäminen.....	29
Äänentoiston ohjaus Voice4Video-ominaisuudella.....	30
Voice4Videon määrittäminen.....	30

BLUETOOTH®-YHTEYDET

Yhdistäminen mobiililaitteeseen.....	32
Mobiililaitteen yhteyden katkaiseminen.....	33
Mobiililaitteen yhdistäminen uudelleen.....	33
Yhdistäminen toiseen mobiililaitteeseen.....	34
Soundbarin laiteluettelon tyhjentäminen.....	34

ÄÄNEN SUORATOISTO AIRPLAY-TOIMINNOLLA

Äänen suoratoisto Ohjauskeskuksesta.....	35
Äänen suoratoisto sovelluksesta.....	35

SOUNDBARIN TILA

Wi-Fi-tila.....	36
Bluetooth-tila.....	36
Virtuaaliavustajan tila.....	37
Mikrofoni ei käytössä -merkkivalo.....	37
Mediatoiston ja äänenvoimakkuuden tila.....	38
Päivitys- ja virhetila.....	38

KEHITTYNEET OMINAISUUDET

Wi-Fi-toiminnon ottaminen käyttöön ja poistaminen käytöstä.....	39
---	----

BOSE-TUOTTEIDEN YHDISTÄMINEN

Yhteensopivat lisävarusteet.....	40
Bose SoundLink <i>Bluetooth</i> -kaiuttimen tai Bose Noise Cancelling Headphones 700 -kuulokkeiden yhdistäminen	40
Edut.....	40
Yhteensopivat tuotteet	40
Yhdistäminen Bose Music -sovelluksella	41
Bose SoundLink <i>Bluetooth</i> -kaiuttimen tai Bose Noise Cancelling Headphones 700 -kuulokkeiden yhdistäminen uudelleen	41

HOITO JA KUNNOSSAPITO

Soundbarin päivittäminen	42
Kaukosäätimen pariston vaihtaminen.....	42
Soundbarin puhdistaminen.....	44
Varaosat ja tarvikkeet.....	44
Rajoitettu takuu	44

VIANMÄÄRITYS

Kokeile ensin näitä ratkaisuja	45
Muut ratkaisut.....	45
Soundbarin palauttaminen alkutilaan	53

LIITE: KÄYTTÖÖNOTTO-OHJE

Yhdistämisvaihtoehdot.....	54
Soundbarin yhdistäminen televisioon.....	55
Vaihtoehto 1: HDMI ARC (ei sis. toim.).....	55
Vaihtoehto 2: Optinen.....	56
Äänen tarkistaminen	57

SISÄLTÖ

Tarkista, että pakkaus sisältää seuraavat osat:



Bose Smart Soundbar 300



Kaukosäädin (sisältää paristot)

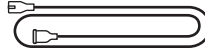

Virtajohto*

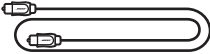

Optinen kaapeli

* Toimitukseen voi sisältyä useita virtajohtoja. Käytä omassa maassasi käytettäväksi tarkoitettua virtajohtoa.

HUOMAUTUS: Jos jokin tuotteen osa on vaurioitunut, älä käytä sitä. Ota yhteyttä valtuutettuun Bose-jälleenmyyjään tai Bosen asiakaspalveluun.

Käy osoitteessa worldwide.Bose.com/Support/SB300.

SUOSITUKSET

- Älä aseta soundbaria metalliseen kaappiin tai muiden ääni- tai videolaitteiden tai lämmönlähteiden lähelle.
- Aseta soundbar television alapuolelle (suositus) tai yläpuolelle siten, että säleikkö osoittaa huoneeseen.
- Aseta soundbar kumijaloilleen tukevalle ja tasaiselle alustalle. Molempien jalkojen tulee olla alustalla parhaan mahdollisen tuen varmistamiseksi. Tärinä voi saada soundbarin siirtymään varsinkin sileillä pinnoilla, kuten marmorilla, lasilla tai kiillotetulla puupinnalla.
- Jos soundbar asetetaan hyllylle tai televisiotasolle, aseta sen etuosa mahdollisimman lähelle hyllyn tai tason etureunaa, jotta äänenlaatu on mahdollisimman hyvä.
- Pidä soundbarin takaosa vähintään 1 cm:n etäisyydellä muista pinnoista. Takaosan aukkojen tukkiminen heikentää äänenlaatua.
- Varmista, että lähellä on toimiva pistorasia.
- Pidä muut langattomat laitteet poissa soundbarin läheltä (vähintään 0,3–0,9 metrin päässä) häiriöiden välttämiseksi.
- Jotta äänenlaatu on paras mahdollinen, älä sijoita soundbaria kaapin sisään tai vinottain kulmaan.
- Älä aseta mitään esineitä soundbarin päälle.

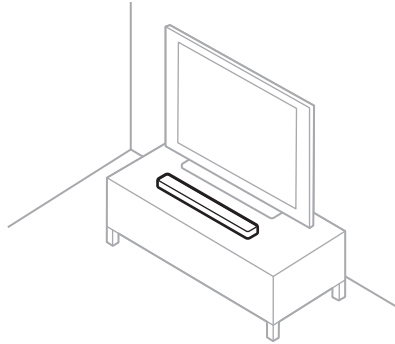

HUOMIO: ÄLÄ aseta soundbaria kylki tai etu-, taka- tai yläosa alaspäin.

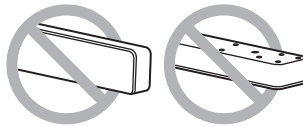

SOUNDBARIN KIINNITTÄMINEN SEINÄÄN

Soundbarin voi kiinnittää seinään. Voit ostaa Bose Soundbar Wall Bracket -seinäkiinnikkeen valtuutetulta Bose-jälleenmyyjältä.

Käy osoitteessa worldwide.Bose.com/Support/SB300.

HUOMIO: ÄLÄ kiinnitä soundbaria millään muulla tavoin.

Äänen säätäminen seinäasennuksessa

Kun soundbar on kiinnitetty seinään, äänenlaatu on säädettävä ihanteelliseksi.

Pidä kaukosäätimen mykistyspainiketta  painettuna 5 sekuntia, kunnes kuuluu äänimerkki ja valopalkki vilkkuu kahdesti valkoisena.

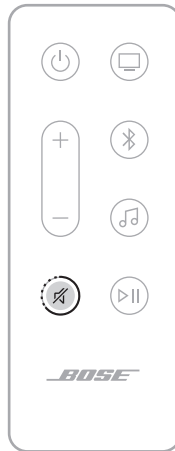

HUOMAUTUS: Jos irrotat soundbarin seinästä, palauta oletusääniasetukset toistamalla vaiheet.

VIHJE: Voit säätää ääntä seinäasennuksessa myös Bose Music -sovelluksella.

SOUNDBARIN YHDISTÄMINEN VERKKOVIRTAAN

1. Yhdistä virtajohto soundbarin takana olevaan **POWER**-liitäntään.
2. Työnnä virtapistoke sähköpistorasiaan.

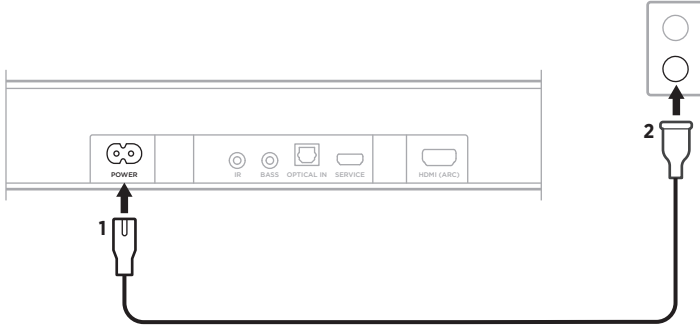

Soundbar käynnistyy, ja valopalkki syttyy oranssina.

VERKKOYHTEYS VALMIUSTILASSA

Soundbar siirtyy verkkoyhteyttä käyttävään valmiustilaan, kun ääni on pysäytetty eikä mitään painikkeita ole painettu 20 minuuttiin. Soundbarin käynnistäminen verkkoyhteyttä käyttävästä valmiustilasta:

- Paina kaukosäätimen virtapainiketta \cup , lähdepainiketta (ks. sivu 20) tai Toisto/tauko-painiketta $\triangleright \parallel$ (ks. sivu 18).
- Toista ääntä tai jatka toistoa mobiililaitteella tai Bose Music -sovelluksella.
- Puhu Google Assistantille tai Amazon Alexalle.

HUOMAUTUKSIA:

- Jos haluat käyttää virtuaaliavustajaa verkkoyhteyttä käyttävässä valmiustilassa, varmista, että soundbarin asetukset on määritetty Bose Music -sovelluksella (ks. sivu 16) ja että mikrofoni on käytössä (ks. sivu 37).
- Voit poistaa valmiustila-ajastimen käytöstä Bose Music -sovelluksella. Tämä toiminto on Asetukset-valikossa.

Bose Music -sovelluksen avulla voit määrittää soundbarin asetukset ja ohjata sitä mobiililaitteella, kuten älypuhelimella tai taulutietokoneella.

Sovelluksella voidaan esimerkiksi suoratoistaa musiikkia, hallita esiasetuksia, lisätä musiikkipalveluita, kuunnella Internet-radioasemia, määrittää Google Assistantin tai Amazon Alexan asetukset, valita äänikehotteiden kieli, hallita soundbarin asetuksia ja saada uusia ominaisuuksia.

HUOMAUTUS: Jos olet jo luonut Bose Music -tilin toista Bose-tuotetta varten, lisää soundbar aiemmin luotuun tiliin (ks. sivu 17).

BOSE MUSIC -SOVELLUKSEN LATAAMINEN

1. Lataa Bose Music -sovellus mobiililaitteellesi.

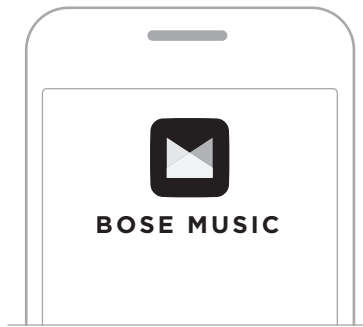



2. Noudata sovelluksen ohjeita.

SOUNDBARIN LISÄÄMINEN AIEMMIN LUOTUUN TILIIN

1. Käynnistä Bose Music -sovellus.
2. Napauta päänäytössä +-kuvaketta.
3. Noudata sovelluksen ohjeita.

YHDISTÄMINEN TOISEEN WI-FI-VERKKOON

Yhdistä soundbar toiseen verkkoon, jos verkon nimi tai salasana on muuttunut, haluat vaihtaa verkkoa tai lisätä uuden verkon.

1. Pidä painettuna kaukosäätimen mykistyspainiketta  ja Bose Music -sovelluksen painiketta , kunnes valopalkki palaa oranssina.

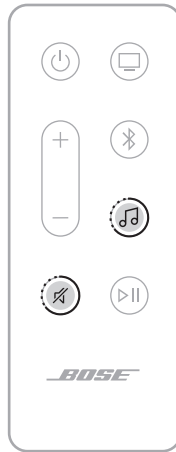

2. Avaa Wi-Fi-asetukset mobiililaitteessa.
3. Valitse **Bose Smart Soundbar 300**.
4. Avaa Bose Music -sovellus ja noudata sovelluksen ohjeita.

HUOMAUTUS: Jos sovellus ei kehota määrittämään soundbaria, lisää tuote napauttamalla päänäytössä +-kuvaketta.

Soundbarin säätimet ovat soundbarin yläosassa ja kaukosäätimessä.

VIHJE: Voit ohjata soundbaria myös Bose Music -sovelluksella.

KAUKOSÄÄTIMEN TOIMINNOT

Kaukosäätimellä voidaan ohjata soundbaria, *Bluetooth*-yhteyksiä ja Bose Music -sovellusta.

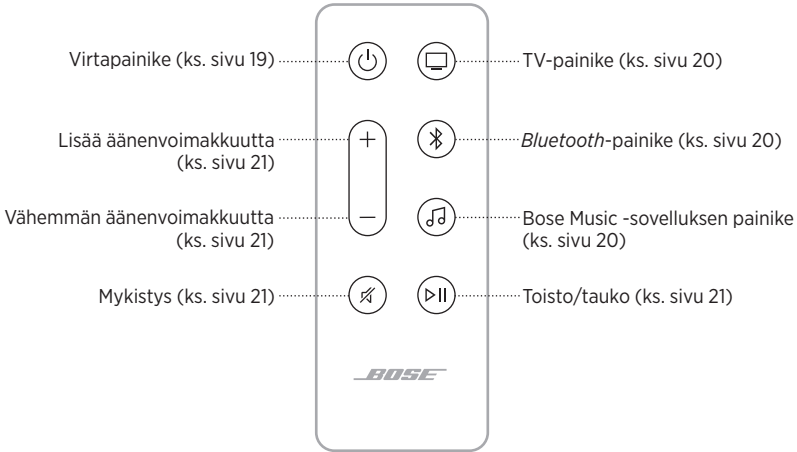

Virran kytkeminen ja katkaiseminen

Soundbar käynnistetään ja sammutetaan painamalla kaukosäätimen virtapainiketta .

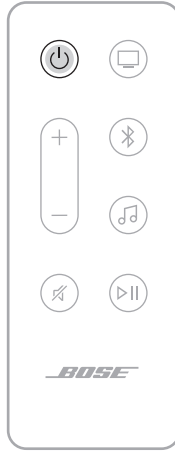

Kun soundbar käynnistyy, käyttöön tulee viimeksi käytetty lähde.

HUOMAUTUKSIA:

- Soundbar käynnistyy automaattisesti, kun se kytketään pistorasiaan.
- Kun soundbar käynnistetään ensimmäisen kerran, käyttöön tulee tv-lähde .
- Virtuaaliavustajaa voi käyttää, vaikka soundbarin virta olisi katkaistu.

VIHJE: Soundbarin virran voi kytkeä ja katkaista myös Voice4Video-ominaisuudella (ks. sivu 30).

Automaattikäynnistys (vain optinen liitäntä)



Soundbarin voi asettaa käynnistymään automaattisesti, kun se vastaanottaa äänisignaalin.

Automaattikäynnistykseen ja oletusvirta-asetusten välillä voi vaihtaa pitämällä kaukosäätimen virtapainiketta  painettuna 5 sekuntia, kunnes kuuluu äänimerkki ja valopalkki vilkkuu kahdesti valkoisena.

VIHJE: Automaattikäynnistykseen voi ottaa käyttöön /pois käytöstä myös Bose Music -sovelluksella. Tämä toiminto on Asetukset-valikossa.

Lähteet

Televisiota, *Bluetooth*-yhteyksiä ja Bose Music -sovellusta voidaan hallita kaukosäätimellä.

Kun haluat valita lähteen, paina kaukosäätimestä haluamasi lähteen painiketta (televisio , *Bluetooth*  tai Bose Music -sovellus .

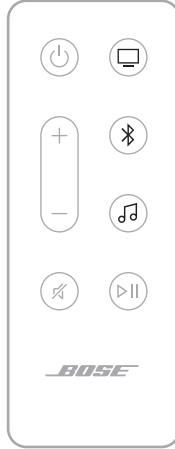

VIHJEITÄ:

- *Bluetooth*-lähteen voi valita myös Voice4Video-ominaisuudella (ks. sivu 30).
- Voit valita lähteen myös Bose Music -sovelluksella.

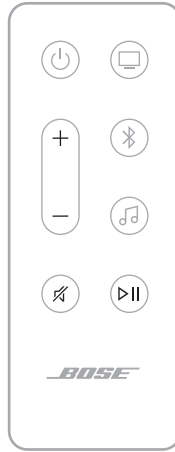

Mediatoisto ja äänenvoimakkuus



TOIMINTO	TOIMINTAOHJEET
Toisto/tauko	Paina ▷ . HUOMAUTUKSIA: <ul style="list-style-type: none"> Kun äänentoisto on taukotilassa, valopalkin päät palavat valkoisina, kunnes äänen toistoa jatketaan. Äänentoiston voi aloittaa ja keskeyttää vain kun lähteenä on Bose Music -sovellus tai <i>Bluetooth</i>.
Siirtyminen eteenpäin	Paina ▷ kaksi kertaa.
Siirtyminen taaksepäin	Paina ▷ kolme kertaa.
Lisää äänenvoimakkuutta	Paina +. HUOMAUTUS: Voit lisätä äänenvoimakkuutta nopeasti pitämällä + painettuna.
Vähemmän äänenvoimakkuutta	Paina –. HUOMAUTUS: Voit vähentää äänenvoimakkuutta nopeasti pitämällä – painettuna.
Mykistys ja mykistyksen poisto	Paina ✕. Kun ääni on mykistetty, valopalkin vasen pää palaa valkoisena, kunnes äänen toistoa jatketaan. VIHJE: Voit poistaa mykistyksen myös painamalla + -painiketta.

VIHJE: Tiettyjen lähteiden median toistoa ja äänenvoimakkuutta voi hallita myös Voice4Video-ominaisuudella (ks. sivu 30).

VIRTUAALIAIVUSTAJAN SÄÄTIMET

Google Assistantia (ks. sivu 26) tai Amazon Alexaa (ks. sivu 29) voi ohjata toimintopainikkeella  ja Mikrofoni pois -painikkeella .

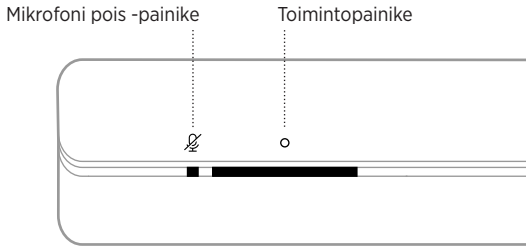

BASSON SÄÄTÄMINEN

Bassoa voi säätää Bose Music -sovelluksessa.

PUHETTA KOROSTAVA TILA

Puhetta korostavassa tilassa elokuvien, televisio-ohjelmien ja podcast-lähetysten puhe kuuluu selkeämpänä, koska siinä äänen tasapainoa säädetään.

Puhetta korostavan tilan voi ottaa käyttöön Bose Music -sovelluksessa.

HUOMAUTUS: Kun puhetta korostava tila otetaan käyttöön, se pysyy käytössä kyseisessä lähteessä, kunnes lähettä vaihdetaan tai soundbar sammutetaan.

KOLMANNEN OSAPUOLEN KAUKOSÄÄTIMEN OHJELMOINTI

Esimerkiksi kaapeli- tai satelliittivastaanottimen kaukosäädin voidaan ohjelmoida ohjaamaan soundbaria. Lisätietoja on kolmannen osapuolen kaukosäätimen käyttöohjeessa tai sivustolla.

Kun kolmannen osapuolen kaukosäädin on ohjelmoitu, sillä voidaan ohjata soundbarin perustoimintoja, kuten kytkeä tai katkaista virta ja säätää äänenvoimakkuutta.

HUOMAUTUS: Kaikki kolmannen osapuolen kaukosäätimet eivät ole yhteensopivia soundbarin kanssa. Jotta kaukosäätimellä voidaan ohjata soundbaria, sen pitää tukea infrapunasignaaleja (IR).

VIRTUAALIAVUSTAJAN ASETUKSET

Voit määrittää soundbarin käyttämään Google Assistantia tai Amazon Alexaa.

HUOMAUTUS:

- Soundbaria ei voi määrittää käyttämään samanaikaisesti Amazon Alexaa ja Google Assistantia.
- Google Assistant ja Amazon Alexa eivät ole saatavilla kaikilla kielillä ja kaikissa maissa.

OHJELMOINTIVAIHTOEHDOT	KÄYTTÖ
Google Assistant	Käytä ääntäsi ja/tai toimintopainiketta ○ (ks. sivu 25).
Amazon Alexa	Käytä ääntäsi ja/tai toimintopainiketta ○ (ks. sivu 28).

VIRTUAALIAVUSTAJAN KÄYTTÖÖNOTTO

Varmista ennen aloittamista, että mobiililaitte ja soundbar on yhdistetty samaan Wi-Fi-verkkoon.

Määritä virtuaaliavustajan asetukset Bose Music -sovelluksessa. Tämä toiminto on Asetukset-valikossa.

HUOMAUTUKSIA:

- Kun määrität virtuaaliavustajan asetuksia, varmista, että käytät samaa äänipalvelutiliä kuin Bose Music -sovelluksessa.
- Jos kotonasi on useita Bose Music -laitteita, virtuaaliavustajan parhaan toiminnan varmistamiseksi Bose suosittelee, että vain yksi henkilö määrittää virtuaaliavustajan kaikille Bose Music -laitteille käyttäen Bose Music -tiliään ja virtuaaliavustajatiliään.

GOOGLE ASSISTANTIN KÄYTTÄMINEN

Soundbar ja Google Assistant Musiikista nauttiminen kotona käy helposti: voit kuunnella lempimusiikkiasi, säätää äänenvoimakkuutta ja saada tietoa kuuntelemastasi kappaleesta helposti äänikomennoilla. Lisäksi voit suunnitella päivääsi, asettaa herätyksiä ja ohjata kotisi älylaitteita omalla äänelläsi. Voit aloittaa Google Assistantille puhumisen sanomalla ”Hey Google” tai napauttamalla toimintopainiketta O.

Lisätietoja Google Assistant -toiminnon ominaisuuksista on osoitteessa <https://support.google.com/assistant>.

HUOMAUTUKSIA:

- Google Assistant ei ole saatavilla kaikilla kielillä ja kaikissa maissa.
- Lisätietoja musiikin kuuntelusta Google Assistantin avulla, ks. sivu 27.

Käyttäminen äänellä

Sano ensin ”Hey Google” ja sitten:

KOKEILE NÄITÄ	ESIMERKKILAUSEITA
Viihde	Play some music
Päivän suunnittelu	Tell me about my day
Tehtävien hallinta	Wake me up at 7 a.m. tomorrow
Kodin ohjaaminen	Dim the lights
Vastauksia kysymyksiin	What’s the weather this weekend?

Soundbarin säätimien käyttäminen

Google Assistantia voi ohjata toimintopainikkeella O ja Mikrofoni pois -painikkeella . Ne sijaitsevat soundbarin yläosassa.

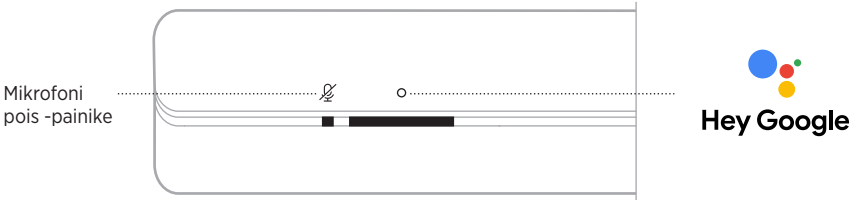

KOKEILE NÄITÄ

TOIMINTAOHJEET

Google Assistantille puhuminen	Napauta O ja lausu pyyntösi. Lista esimerkeistä on osoitteessa https://support.google.com/assistant .
Hälytysten ja ajastusten pysäyttäminen	Napauta O.
Google Assistantin lopettaminen	Napauta O.
Mikrofonin ottaminen käyttöön / poistaminen käytöstä	Napauta  . HUOMAUTUS: Kun mikrofoni on poistettu käytöstä, sen merkkivalo palaa punaisena eikä Google Assistantia voi käyttää.

MUSIIKIN KUUNTELU GOOGLE ASSISTANTIN AVULLA

Voit pyytää Google Assistantia toistamaan musiikkia oletusäänipalvelustasi tai tietystä äänipalvelusta.

Sano ensin "Hey Google" ja sitten:

KOKEILE NÄITÄ	ESIMERKKILAUSEITA
Musiikin kuuntelu	Play some music. HUOMAUTUS: Google Assistant käyttää oletusäänipalveluasi. Jos haluat vaihtaa oletusäänipalvelua, käytä Google Assistant -sovellusta.
Kaiuttimen hallinta	Turn up the volume.
Tietyn äänipalvelun kuuntelu	Play NPR on TuneIn. HUOMAUTUS: Google Assistant ei tue kaikkia äänipalveluita.
Toistaminen tietyllä kaiuttimella	Play some jazz on the living room speakers. HUOMAUTUS: Varmista, että lausut ääneen Bose Music -sovellukseen yhdistetyn kaiuttimen nimi. Jos useille kaiuttimille on annettu sama nimi, käytä Google Assistant -sovelluksessa annettua nimeä tai vaihda nimi Bose Music -sovelluksessa.

Oletusäänipalvelun valinta

Kun määrität Google Assistantin asetukset ensimmäisen kerran, Google Assistant -sovellus kehottaa valitsemaan oletusäänipalvelun. Bose-tuotteissa Google Assistantin tuettuja oletuspalveluita ovat vain Pandora ja Spotify. Muita palveluita ei tueta, vaikka ne näkyvät luettelossa asetusten määrittämisen aikana.

Valitse oletusäänipalveluksi Pandora tai Spotify parhaan käyttökokemuksen varmistamiseksi. Jos valitset äänipalvelun, jota ei tueta, kuulet virheilmoituksen yrittäessäsi kuunnella musiikkia.

AMAZON ALEXAN KÄYTTÄMINEN

Alexa on älykäs pilvipohjainen äänipalvelu, jolle voit puhua soundbarin kautta. Voit pyytää Alexaa toistamaan musiikkia, lukemaan uutiset, tarkistamaan sään, ohjaamaan kodin älylaitteita ynnä muuta. Alexa on suunniteltu suojelemaan yksityisyyttäsi: voit tarkastella ja poistaa äänikomentojasi milloin tahansa Alexa-sovelluksessa.

Lisätietoja Alexan ominaisuuksista on osoitteessa <https://www.amazon.com/usealexa>.



HUOMAUTUS: Alexa ei ole saatavilla kaikilla kielillä ja kaikissa maissa.

Käyttäminen äänellä

Sano ensin "Alexa" ja sitten:

KOKEILE NÄITÄ	ESIMERKKILAUSEITA
Alexalle puhuminen	Help me get started.
Musiikin kuuntelu	Play rock music. HUOMAUTUS: Amazon Music on määritetty oletusmusiikkipalveluksi. Jos haluat vaihtaa oletusmusiikkipalvelua, käytä Alexa-sovellusta.
Äänentoiston keskeyttäminen	Pause.
Äänenvoimakkuuden säätäminen	Volume up.
Siirtyminen seuraavaan kappaleeseen	Skip.
Tietyn äänipalvelun kuuntelu	Play NPR on Tunein. HUOMAUTUS: Amazon Alexa ei tue kaikkia äänipalveluita.
Toistaminen tietyllä kaiuttimella	Play jazz in the "Kitchen". HUOMAUTUS: Varmista, että lausut ääneen Bose Music -sovellukseen yhdistetyn kaiuttimen nimen. Jos useille kaiuttimille on annettu sama nimi, käytä Alexa-sovelluksessa annettua nimeä tai vaihda nimi Bose Music -sovelluksessa.
Ajastimen asettaminen	Set a timer for five minutes.
Lisää mahdollisuuksia	What are your popular skills?
Alexan lopettaminen	Stop.



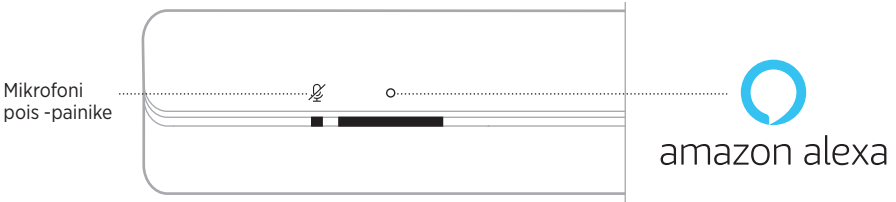

Soundbarin säätimien käyttäminen

Alexaa ohjataan toimintopainikkeella  ja mikrofoni pois -painikkeella . Ne sijaitsevat soundbarin yläosassa.



KOKEILE NÄITÄ

TOIMINTAOHJEET

Alexalle puhuminen	Napauta  ja lausu pyyntösi. Lista esimerkeistä on osoitteessa https://www.amazon.com/usealexa .
Hälytysten ja ajastusten pysäyttäminen	Napauta  .
Alexan lopettaminen	Napauta  .
Mikrofonin ottaminen käyttöön / poistaminen käytöstä	Napauta  . HUOMAUTUS: Kun mikrofoni on poistettu käytöstä, sen merkkivalo palaa punaisena eikä Alexaa voi käyttää.

ÄÄNENTOISTON OHJAUS VOICE4VIDEO- OMINAISUUDELLA

Bose Voice4Video -teknologia laajentaa Amazon Alexan toimintoja tavoilla, joita muut soundbarit eivät tarjoa. Äly-soundbarin lisäksi voit ohjata äänikomennoilla myös televisiota sekä kaapeli- tai satelliittivastaanotinta. Puhumalla Alexalle voit käynnistää television ja äly-soundbarin, valita kanavan yhtiön nimen tai kanavanumeron perusteella ja katsella lempiohjelmiasi. Et enää joudu etsimään kadonneita kaukosäätimiä etkä lukemaan kaukosäätimien käyttöohjeita, sillä Bose Voice4Videota osaa käyttää jokainen, myös lapsenvahti tai tekniikkaa kammoksuvat appivanhemmat.

Voice4Videon määrittäminen

Voice4Videon voi määrittää Bose Music -sovelluksessa.

HUOMAUTUS: Ennen 4Videon määrittämistä Alexan asetukset on määritettävä Bose Music -sovelluksessa (ks. sivu 24).

Käyttäminen äänellä

Sano ensin "Alexa" ja sitten:

KOKEILE NÄITÄ	ESIMERKKILAUSEITA
Television käynnistäminen	Turn on TV.
Television sammuttaminen	Turn off TV.
Videon toistaminen	Play.
Videon toiston keskeyttäminen	Pause.
Videon toiston jatkaminen	Resume.
Siirtyminen seuraavaan videoon	Next.
Siirtyminen edelliseen videoon	Previous.
<i>Bluetooth</i> -äänilähteen käyttöönotto	Switch to <i>Bluetooth</i> .
Tietyn kanavan katselu (nimi)*	Watch NFL Network.
Tietyn kanavan katselu (numero)*	Watch channel 802.
Siirtyminen seuraavalle kanavalle*	Next channel.
Siirtyminen edelliselle kanavalle*	Previous channel.

*Toimii vain kaapeli- ja satelliittivastaanottimien kanssa.

YHDISTÄMINEN MOBIILILAITTEeseen

1. Paina kaukosäätimen *Bluetooth*-painiketta .



Valopalkki vilkkuu hitaasti sinisenä.

2. Ota *Bluetooth*-toiminto käyttöön mobiililaitteessa.

HUOMAUTUS: *Bluetooth*-valikko sijaitsee yleensä Asetukset-valikossa.

3. Valitse laiteluettelosta soundbar.

HUOMAUTUS: Etsi soundbarille antamasi nimi Bose Music -sovelluksesta. Jos et ole nimennyt soundbaria, näkyviin tulee oletusnimi.

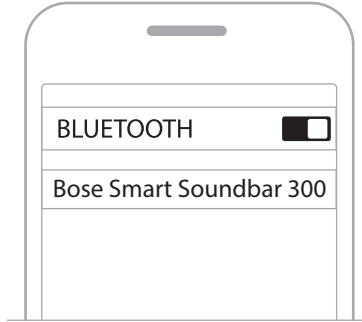

Kun yhteys on muodostettu, kuuluu äänimerkki. Valopalkki palaa valkoisena ja sammuu sitten. Soundbarin nimi näkyy mobiililaitteen luettelossa.

MOBIILILAITTEEN YHTEYDEN KATKAISEMINEN

Yhteyden mobiililaitteeseen voi katkaista Bose Music -sovelluksessa.

VIHJE: Yhteyden voi katkaista myös mobiililaitteen *Bluetooth*-asetuksista. Kun poistat *Bluetooth*-ominaisuuden käytöstä, yhteys kaikkiin muihin laitteisiin katkaistaan.

MOBIILILAITTEEN YHDISTÄMINEN UUELLEEN

Paina kaukosäätimen *Bluetooth*-painiketta ✕.

Soundbar yrittää muodostaa yhteyden viimeksi yhdistettynä olleeseen laitteeseen.

HUOMAUTUKSIA:

- Varmista, että *Bluetooth*-ominaisuus on otettu käyttöön mobiililaitteessa.
- Laitteen on oltava 9 metrin säteellä, ja sen virran tulee olla kytketty.

YHDISTÄMINEN TOISEEN MOBIILILAITTEESEEN

Soundbarin laiteluetteloon voi tallentaa enintään kahdeksan laitetta.

HUOMAUTUS: Ääntä voi kuunnella vain yhdestä laitteesta kerrallaan.

1. Paina kaukosäätimen *Bluetooth*-painiketta , kunnes valopalkki alkaa vilkkua hitaasti sinisenä.



2. Valitse soundbar mobiililaitteen laiteluettelosta.

HUOMAUTUS: Varmista, että *Bluetooth*-ominaisuus on otettu käyttöön mobiililaitteessa.

SOUNDBARIN LAITELUETTELOON TYHJENTÄMINEN

1. Pidä kaukosäätimen -painiketta painettuna 10 sekuntia, kunnes valopalkki välähtää valkoisena kahdesti ja sammuu sitten.

Valopalkki vilkkuu hitaasti sinisenä.

2. Poista soundbar laitteen *Bluetooth*-luettelosta.

Kaikkien laitteiden tiedot poistetaan soundbarin muistista, ja soundbar voidaan taas yhdistää (ks. sivu 32).

Soundbar pystyy toistamaan AirPlay 2 -ääntä, joten voit suoratoistaa ääntä Apple-laitteella soundbarista tai useasta kaiuttimesta.

HUOMAUTUKSIA:

- AirPlay 2:n käyttöön tarvitaan Apple-laite, jossa on iOS 11.4 tai uudempi.
- Apple-laite ja soundbar on yhdistettävä samaan Wi-Fi-verkkoon.
- Lisätietoja AirPlay-toiminnosta on osoitteessa <https://www.apple.com/airplay>.

ÄÄNEN SUORATOISTO OHJAUSKESKUKSESTA

1. Avaa Ohjauskeskus Apple-laitteessa.
2. Napauta näytön oikeassa yläkulmassa näkyvää äänikortin kuvaa ja pidä se painettuna. Napauta tämän jälkeen AirPlay-kuvaketta .
3. Valitse soundbar.

ÄÄNEN SUORATOISTO SOVELLUKSESTA

1. Avaa musiikkisovellus (esim. Apple Music) ja valitse kuunneltava kappale.
2. Napauta .
3. Valitse soundbar.

Soundbarin etuosassa oleva merkkivalo ilmaisee sen tilaa.

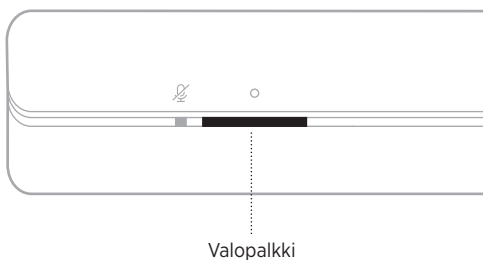

HUOMAUTUS: Valopalkki ilmaisee yhtä valitun lähteen tilaa kerrallaan.

WI-FI-TILA

Ilmaisee soundbarin Wi-Fi-yhteyden tilaa.

VALOPALKIN TOIMINTA		JÄRJESTELMÄN TILA
Vilkkuu hitaasti valkoisena		Muodostaa Wi-Fi-yhteyttä.
Palaa valkoisena ja sammuu sitten		Wi-Fi-yhteys muodostettu.





BLUETOOTH-TILA

Osoittaa mobiililaitteiden *Bluetooth*-yhteyden tilan.

VALOPALKIN TOIMINTA		JÄRJESTELMÄN TILA
Vilkkuu hitaasti sinisenä		Valmis yhdistettäväksi mobiililaitteeseen.
Vilkkuu hitaasti valkoisena		Muodostaa yhteyttä mobiililaitteeseen.
Palaa valkoisena ja sammuu sitten		Yhdistetty mobiililaitteeseen.
Valkoinen valo välähtää kahdesti ja sammuu sitten		Laiteluettelo tyhjennetään.

VIRTUAALIIVUSTAJAN TILA

Osoittaa virtuaaliivustajan tilan.

VALOPALKIN TOIMINTA		JÄRJESTELMÄN TILA
Ei pala		Virtuaaliivustaja on valmiustilassa.
Valkoinen valo liikuu keskelle ja jää palamaan		Virtuaaliivustaja kuuntelee.
Valkoinen valo liikuu palkin päihin		Virtuaaliivustaja ajattelee.
Vilkkuu hitaasti valkoisena (koko palkki)		Virtuaaliivustaja puhuu.
Vilkkuu hitaasti keltaisena		Ilmoitus virtuaaliivustajalta.

Mikrofoni ei käytössä -merkkivalo

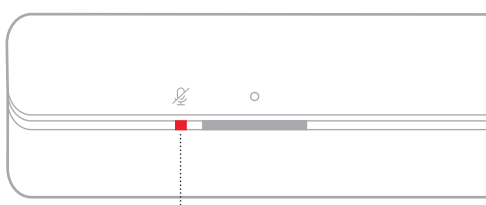

Mikrofoni ei käytössä -merkkivalo





MERKKIVALON TOIMINTA

JÄRJESTELMÄN TILA

Palaa punaisena	Mikrofoni ei ole käytössä.
-----------------	----------------------------







MEDIATOISTON JA ÄÄNENVOIMAKKUUDEN TILA

Osoittaa soundbarin tilan ohjattaessa median toistoa ja äänenvoimakkuutta.



VALOPALKIN TOIMINTA		JÄRJESTELMÄN TILA
Kaksi keskimmäistä valoa palaa valkoisena		Toisto/tauko
Valopalkin oikea pää vilkkuu hitaasti valkoisena		Lisää äänenvoimakkuutta
Valopalkin vasen pää vilkkuu hitaasti valkoisena		Vähemmän äänenvoimakkuutta
Valopalkin vasen pää palaa valkoisena		Mykistys

PÄIVITYS- JA VIRHETILA

Osoittaa ohjelmistopäivitysten ja virheilmoitusten tilan.

VALOPALKIN TOIMINTA		JÄRJESTELMÄN TILA
Palaa oranssina		Wi-Fin määrittäminen käynnissä.
Valkoinen valo oikealta vasemmalle		Ladataan päivitystä.
Valkoinen valo vasemmalta oikealle		Soundbaria päivitetään.
Vilkkuu hitaasti oranssina neljä kertaa		Lähdevirhe. Katso Bose Music -sovellus.
Vilkkuu hitaasti punaisena neljä kertaa		Pyydettyä toimintoa ei voida suorittaa juuri nyt. Yritä myöhemmin uudelleen.
Palaa punaisena		Virhe. Ota yhteyttä Bosen asiakaspalveluun.

WI-FI-TOIMINNON OTTAMINEN KÄYTTÖÖN JA POISTAMINEN KÄYTÖSTÄ

Pidä painettuna kaukosäätimen mykistyspainiketta  ja *Bluetooth*-painiketta  samanaikaisesti, kunnes valopalkki välähtää kahdesti valkoisena ja sammuu sitten.



YHTEENSOPIVAT LISÄVARUSTEET

Soundbariin voi yhdistää mitä tahansa seuraavista lisävarusteista. Lisätietoja on varusteen käyttöohjeessa.

- **Bose Bass Module 700:** worldwide.Bose.com/Support/BASS700
- **Bose Bass Module 500:** worldwide.Bose.com/Support/BASS500
- **Acoustimass 300 -bassoysikkö:** global.Bose.com/Support/AM300
- **Bose Surround Speakers 700:** worldwide.Bose.com/Support/WSS700
- **Bose Surround Speakers:** worldwide.Bose.com/Support/WSS
- **Langattomat Virtually Invisible 300 -tilaäänikaiuttimet:** global.Bose.com/Support/VI300

BOSE SOUNDLINK *BLUETOOTH* -KAIUTTIMEN TAI BOSE NOISE CANCELLING HEADPHONES 700 -KUULOKKEIDEN YHDISTÄMINEN

Bose SimpleSync -teknologialla tietyt Bose SoundLink *Bluetooth* -kaiuttimet tai Bose Noise Cancelling Headphones 700 -kuulokkeet voi yhdistää soundbariin musiikin ja elokuvien kuunteluun uudella tavalla.

Edut

- **Henkilökohtainen tv-kuuntelukokemus:** Yhdistämällä soundbariin Bose Noise Cancelling Headphones 700 -kuulokkeet voit kuunnella televisiota muita häiritsemättä. Voit säätää kunkin tuotteen äänenvoimakkuutta erikseen tai mykistää soundbarin ja pitää kuulokkeiden äänen niin lujalla kuin haluat.
- **Toinen kuunteluhuone** Yhdistämällä soundbariin Bose SoundLink *Bluetooth* -kaiuttimen voit kuunnella samaa kappaletta yhtä aikaa kahdessa eri huoneessa.

HUOMAUTUS: SimpleSync-tekniikan kantama on sama kuin *Bluetooth*-yhteyden kantama, eli noin 9 metriä. Seinät ja rakennusmateriaalit voivat vaikuttaa signaalinvälitykseen.

Yhteensopivat tuotteet

Soundbariin voi yhdistää useimmat Bose SoundLink *Bluetooth* -kaiuttimet sekä Bose Noise Cancelling Headphones 700 -kuulokkeet.

Suosittuja yhteensopivia tuotteita:

- Bose SoundLink Revolve+ *Bluetooth* -kaiutin
- Bose SoundLink Mini *Bluetooth* -kaiutin
- Bose SoundLink Color *Bluetooth* -kaiutin
- Bose Noise Cancelling Headphones 700

Uusia tuotteita lisätään aika ajoin. Täydellinen lista ja lisätietoja on osoitteessa worldwide.Bose.com/Support/Groups.

Yhdistäminen Bose Music -sovelluksella

Bose SoundLink *Bluetooth* -kaiuttimen tai Bose Noise Cancelling Headphones 700 -kuulokkeet voi yhdistää soundbariin Bose Music -sovelluksessa. Lisätietoja on osoitteessa worldwide.Bose.com/Support/Groups.

HUOMAUTUKSIA:

- Varmista, että yhdistettävään tuotteeseen on kytketty virta ja että se on 9 metrin säteellä soundbarista ja valmis yhdistettäväksi toiseen laitteeseen. Lisätietoja on tuotteen käyttöohjeessa.
- Soundbariin voi yhdistää vain yhden tuotteen kerrallaan.

BOSE SOUNDLINK *BLUETOOTH* -KAIUTTIMEN TAI BOSE NOISE CANCELLING HEADPHONES 700 -KUULOKKEIDEN YHDISTÄMINEN UUDELLEEN

Kytke virta Bose SoundLink *Bluetooth* -kaiuttimeen tai Bose Noise Cancelling Headphones 700 -kuulokkeisiin.

Kaiutin tai kuulokkeet yrittävät muodostaa yhteyden viimeksi yhdistettynä olleeseen *Bluetooth*-laitteeseen, kuten soundbariin.

HUOMAUTUKSIA:

- Soundbarin on oltava enintään 9 metrin etäisyydellä, ja sen virran tulee olla kytketty.
- Jos yhteyden muodostaminen kaiuttimella ei onnistu, katso ”Soundbar ei muodosta yhteyttä aiemmin yhdistettyyn Bose SoundLink *Bluetooth* -kaiuttimeen.” sivulla 52.
- Jos yhteyden muodostaminen kuulokkeilla ei onnistu, katso ”Soundbar ei muodosta yhteyttä aiemmin yhdistettyihin Bose Noise Cancelling Headphones 700 -kuulokkeisiin.” sivulla 52.

SOUNDBARIN PÄIVITTÄMINEN

Soundbar päivittyy automaattisesti, kun se yhdistetään Bose Music-sovellukseen ja Wi-Fi-verkkoon.

KAUKOSÄÄTIMEN PARISTON VAIHTAMINEN

1. Käännä paristokotelon kantta hieman vasemmalle (vastapäivään) kolikon avulla ja irrota se.

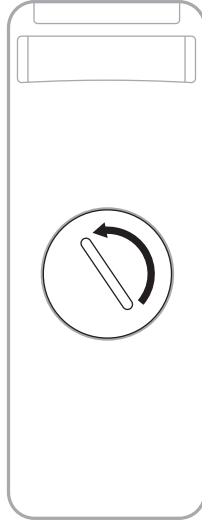

2. Aseta uusi paristo paikalleen +-merkki ylöspäin.

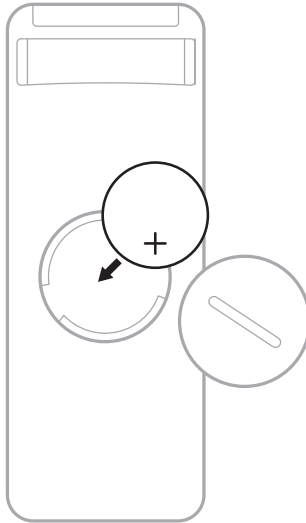

HUOMAUTUS: Käytä vain esimerkiksi UL-hyväksyttyä 3 voltin CR2032- tai DL2032-litiumparistoa.

3. Aseta takaisin paikalleen ja lukitse kääntämällä oikealle (myötäpäivään).

SOUNDBARIN PUHDISTAMINEN

Pyyhi soundbarin ulkopinnat pehmeällä, kuivalla liinalla.

HUOMIO:

- VARO, ettei soundbariin ja sen aukkoihin pääse nesteitä.
- ÄLÄ puhalla ilmaa järjestelmään.
- ÄLÄ puhdista järjestelmää pölynimurilla.
- ÄLÄ käytä järjestelmän lähellä mitään sumutettavia aineita.
- ÄLÄ käytä liuottimia, kemikaaleja tai puhdistusaineita, joissa on alkoholia, ammoniakkia tai hankausaineita.
- VARO, ettei aukkoihin putoa esineitä.

VARAOSAT JA TARVIKKEET

Varaosia ja tarvikkeita voi tilata Bose-asiakaspalvelusta.

Käy osoitteessa worldwide.Bose.com/Support/SB300.

RAJOITETTU TAKUU

Soundbarilla on rajoitettu takuu. Rajoitetusta takuusta on lisätietoja osoitteessa global.Bose.com/warranty.

Tuotteen rekisteröimisohjeet ovat osoitteessa global.Bose.com/register. Rekisteröinnin laiminlyöminen ei vaikuta rajoitettuun takuuseen.

KOKEILE ENSIN NÄITÄ RATKAISUJA

Jos soundbarin kanssa ilmenee ongelmia:

- Varmista, että soundbar on kytketty toimivaan sähköpistorasiaan.
- Kytke johdot tukevasti.
- Tarkista soundbarin tila (ks. sivu 35).
- Siirrä soundbar kauas (vähintään 0,3–0,9 metrin päähän) mahdollisista häiriölähteistä (langattomat reitittimet, langattomat puhelimet, televisiot, mikroaaltouunit tms.).
- Siirrä soundbar suositellun etäisyyden päähän langattomasta reitittimestä tai mobiililaitteesta, jotta se toimii oikein.
- Sijoita soundbar sijoittamisohjeiden mukaan (ks. sivu 13).

MUUT RATKAISUT

Jos ongelma ei ratkea, katso alla olevasta taulukosta tavallisimpien ongelmien oireet ja ratkaisut. Jos et löydä ratkaisua ongelmaan, ota yhteyttä Bosen asiakaspalveluun.

Käy osoitteessa worldwide.Bose.com/contact.

OIRE	RATKAISU
Televisiossa ei ole HDMI ARC- tai optista liitäntää.	Yhdistä televisio käyttämällä äänenmuuntajaa ja erillistä äänijohtoa, kuten koaksiaalikaapelia, 3,5 mm:n johtoa tai analogista äänijohtoa (ei sisälly toimitukseen). Tarvittavan muuntajan ja johdon tyyppi määräytyy televisiossa käytettävissä olevien äänilähtöliitäntöjen mukaan.
Soundbar ei käynnisty (valopalkki ei vilku, kun virta on kytketty).	Työnnä virtajohdon pistoke toiseen pistorasiaan. Käynnistä soundbar kaukosäätimellä (ks. sivu 19). Irrota soundbarin ja lisävarusteena hankittavan bassoyksikön tai tiläänikaivuttimien pistoke pistorasiasta, odota 30 sekuntia ja työnnä ne tukevasti toimivaan pistorasiaan.
Soundbarin virta ei katkea.	Soundbar saattaa olla valmiustilassa. Aktivoi soundbar painamalla kaukosäätimen virtapainiketta (⏻). Katkaise soundbarin virta painamalla ⏻-painiketta uudelleen.
Kaukosäädin toimii virheellisesti tai ei toimi lainkaan.	Vaihda paristo (ks. sivu 42). Varmista, että kaukosäädin on soundbarin toiminta-alueella (6 m). Varmista, että kaukosäätimen ja soundbarin välissä ei ole esteitä.

OIRE

RATKAISU

Soundbarin ääni katkeilee tai ääntä ei kuulu.

Jos valopalkin vasen pää palaa valkoisena, soundbar on mykistetty. Poista soundbarin mykistys painamalla mykistyspainiketta 𐀀.

Varmista, että mobiililaitetta ei ole mykistetty.

Lisää soundbarin (ks. sivu 21) tai mobiililaitteen äänenvoimakkuutta.

Käytä toista äänilähdettä (ks. sivu 20).

Toista ääntä toisesta sovelluksesta tai äänipalvelusta.

Jos ääni tulee Wi-Fi-lähteestä, nollaa reititin.

Käynnistä mobiililaitte uudelleen.

Varmista, että käytät yhteensopivaa *Bluetooth*-mobiililaitetta.

Varmista, että HDMI-kaapeli on yhdistetty television **HDMI ARC (Audio Return Channel)** -liitäntään, ei tavalliseen HDMI-liitäntään. Jos televisiossa ei ole HDMI ARC -liitäntää, yhdistä soundbar optisella kaapelilla (ks. sivu 56).

Jos soundbar on yhdistetty television HDMI ARC -liitäntään, varmista, että television järjestelmävalikossa on valittu **Consumer Electronics Control (CEC)**. Televisiossa CEC-asetuksesta saatetaan käyttää jotakin toista nimitystä. Lisätietoja on television käyttöohjeessa.

Irrota HDMI-kaapeli television HDMI ARC -liitännästä ja yhdistä se uudelleen.

Liitä optinen kaapeli television **Output-** tai **OUT**-liitäntään (ei Input tai IN).

Irrota soundbarin ja lisävarusteena hankittavan bassoyskikön tai tiläänikaiuttimien pistoke pistorasiasta, odota 30 sekuntia ja työnnä ne tukevasti toimivaan pistorasiaan.

Soundbar ei muodosta yhteyttä bassoyskikköön tai tiläänikaiuttiiniin.

Varmista, että soundbar on ajan tasalla (ks. sivu 42).

Lue vianmäärittäsohjeet bassoyskikön tai tiläänikaiuttimien käyttöohjeesta (ks. sivu 40).

Varmista, että bassoyskikkö tai tiläänikaiuttimet ovat yhteensopivia soundbarin kanssa (ks. sivu 40).

Irrota soundbarin ja lisävarusteena hankittavan bassoyskikön tai tiläänikaiuttimien pistoke pistorasiasta, odota 30 sekuntia ja työnnä ne tukevasti toimivaan pistorasiaan.

OIRE	RATKAISU
Bassoyskiköstä tai tilaäänikaiuttimista ei kuulu ääntä.	<p>Varmista, että soundbar on ajan tasalla (ks. sivu 42).</p> <p>Varmista, että bassoyskikkö tai tilaäänikaiuttimet ovat yhteensopivia soundbarin kanssa (ks. sivu 40).</p> <p>Varmista Bose Music -sovelluksesta, että ohjelmisto on ajan tasalla.</p> <p>Säädä bassoa Bose Music -sovelluksella (ks. sivu 22).</p> <p>Käytä toista äänilähdettä (ks. sivu 20).</p>
Television kaiuttimesta kuuluu ääntä.	<p>Varmista, että HDMI-kaapeli on yhdistetty television ARC (Audio Return Channel) -liitäntään. Jos televisiossa ei ole HDMI ARC -liitäntää, yhdistä soundbar optisella kaapelilla (ks. sivu 56).</p> <p>Poista television kaiuttimet käytöstä. Lisätietoja on television käyttöohjeessa.</p> <p>Jos soundbar on yhdistetty television HDMI ARC -liitäntään, varmista, että television järjestelmävalikossa on valittu Consumer Electronics Control (CEC). Televisiossa CEC-asetuksesta saatetaan käyttää jotakin toista nimitystä. Lisätietoja on television käyttöohjeessa.</p> <p>Irrota HDMI-kaapeli television HDMI ARC -liitännästä ja yhdistä se uudelleen.</p> <p>Hiljennä television ääni kokonaan.</p> <p>Yhdistä soundbar sekä HDMI-kaapelilla (ks. sivu 55) että optisella kaapelilla (ks. sivu 56).</p>
Ääni kuuluu huonosti tai katkeilee.	<p>Kokeile muita mahdollisia lähteitä.</p> <p>Varmista, että televisio voi lähettää surround-ääntä. Lisätietoja on television käyttöohjeessa.</p> <p>Jos ääntä toistetaan toisesta laitteesta, vähennä laitteen äänenvoimakkuutta.</p> <p>Säädä bassoa Bose Music -sovelluksella (ks. sivu 22).</p> <p>Poista television kaiuttimet käytöstä. Lisätietoja on television käyttöohjeessa.</p> <p>Jos soundbar on asennettu seinään, säädä ääntä (ks. sivu 14).</p>
Soundbar ei toista ääntä oikeasta lähteestä tai valitsee väärän lähteen viiveellä.	<p>Aseta Bose Music -sovelluksella CEC-asetukseksi Alternate On.</p> <p>Poista CEC käytöstä lähteessä. Lisätietoja on lähdelaitteen käyttöohjeessa.</p> <p>Yhdistä soundbar sekä HDMI-kaapelilla (ks. sivu 55) että optisella kaapelilla (ks. sivu 56).</p>

OIRE	RATKAISU
<p>Soundbar ei muodosta yhteyttä Wi-Fi-verkkoon.</p>	<p>Varmista, että soundbar on määritetty Bose Music -sovelluksella (ks. sivu 16).</p> <p>Valitse Bose Music -sovelluksessa oikea verkon nimi ja kirjoita verkon salasana (kirjainkoko on merkitsevä).</p> <p>Varmista, että soundbar ja mobiililaite on yhdistetty samaan Wi-Fi-verkkoon.</p> <p>Jos verkon tiedot ovat muuttuneet, katso sivu 17.</p> <p>Ota Wi-Fi-yhteys käyttöön mobiililaitteessa, jonka avulla asetukset määritetään.</p> <p>Sulje mobiililaitteen muut käynnissä olevat sovellukset.</p> <p>Käynnistä mobiililaite ja reititin uudelleen.</p> <p>Jos reititin tukee sekä 2,4 GHz:n että 5 GHz:n kaistaa, varmista, että laite (mobiililaite tai tietokone) ja soundbar käyttävät samaa kaistaa.</p> <p>HUOMAUTUS: Anna kummallekin kaistalle yksilöivä nimi, jotta yhdistät aina oikeaan kaistaan.</p> <p>Nollaa reititin.</p> <p>Irrota soundbarin ja lisävarusteena hankittavan bassoyksikön tai tilaäänikauuttimien pistoke pistorasiasta, odota 30 sekuntia ja työnnä ne tukevasti toimivaan pistorasiaan. Poista Bose Music -sovellus mobiililaitteesta, asenna se uudelleen ja määritä sitten asetukset.</p>
<p>Soundbar ei muodosta yhteyttä mobiililaitteeseen.</p>	<p>Varmista, että soundbar on valmis yhdistettäväksi, painamalla kaukosäätimen <i>Bluetooth</i>-painiketta ✕.</p> <p>Varmista, että sijaintipalvelut toiminto on otettu käyttöön mobiililaitteessa.</p> <p>Poista mobiililaitteen <i>Bluetooth</i>-toiminto käytöstä ja ota se taas käyttöön. Poista soundbar <i>Bluetooth</i>-luettelosta. Muodosta yhteys uudelleen (ks. sivu 34).</p> <p>Muodosta yhteys toiseen mobiililaitteeseen (ks. sivu 34).</p> <p>Varmista, että käytät yhteensopivaa <i>Bluetooth</i>-mobiililaitetta.</p> <p>Poista soundbar mobiililaitteen <i>Bluetooth</i>-luettelosta. Muodosta yhteys uudelleen (ks. sivu 34).</p> <p>Tyhjennä soundbarin laiteluettelo (ks. sivu 34). Muodosta yhteys uudelleen (ks. sivu 32).</p>

OIRE	RATKAISU
Soundbar ei suoratoista ääntä AirPlay-toiminnolla.	<p>Varmista, että soundbariin on kytketty virta ja että se on kantoalueella (ks. sivu 19).</p> <p>Varmista, että Apple-laite ja soundbar on yhdistetty samaan Wi-Fi-verkkoon.</p> <p>Päivitä Apple-laite.</p> <p>Varmista, että soundbar on ajan tasalla (ks. sivu 42).</p> <p>Jos käyttämässäsi musiikkisovelluksessa ei näy AirPlay-kuvaketta , suoratoista ääntä Ohjauskeskuksesta.</p> <p>Lisätukea on osoitteessa https://www.apple.com/airplay.</p>
Bose Music -sovellus ei toimi mobiililaitteessa.	<p>Varmista, että mobiililaitteesi on yhteensopiva Bose Music -sovelluksen kanssa ja täyttää vähimmäisvaatimukset. Saat lisätietoja mobiililaitteesi avulla käytettävästä sovelluskaupasta.</p> <p>Poista Bose Music -sovellus mobiililaitteesta ja asenna se uudelleen (ks. sivu 16).</p>
Soundbar ei näy toiseen Bose-tiliin lisäämistä varten.	<p>Varmista Bose Music -sovelluksessa, että jakaminen on otettu käyttöön soundbarissa.</p> <p>Varmista, että soundbar ja mobiililaite on yhdistetty samaan Wi-Fi-verkkoon.</p>

OIRE	RATKAISU
Google Assistant ei vastaa.	<p>Varmista, että mikrofoni ei käytössä -merkkivalo ei pala punaisena. Mikrofonin käyttöönotto, ks. sivu 26.</p> <p>Varmista, että Google Assistant on määritetty Bose Music -sovelluksella (ks. sivu 24).</p> <p>HUOMAUTUS: Soundbarin tulee olla määritetty ja yhdistetty Wi-Fi-verkkoon Bose Music -sovelluksella.</p> <p>Yhdistä mobiililaitte Wi-Fi-verkkoon.</p> <p>Varmista, että Google Assistant on käytettävissä maassasi.</p> <p>Varmista, että sinulla on Google Assistant -sovelluksen uusin versio.</p> <p>Varmista, että herätysana on käytössä (ks. sivu 25).</p> <p>Varmista, että mobiililaitte on yhteensopiva.</p> <p>Poista Google Assistant soundbarista Bose Music -sovelluksella. Lisää Google Assistant sitten uudelleen.</p> <p>Valitse oletusäänipalveluksi Pandora tai Spotify (ks. sivu 27).</p> <p>Varmista, että käytät Bose Music -sovelluksessa ja Google Assistant -sovelluksessa samaa äänipalvelutiliä.</p> <p>Google Assistant ei ehkä tue pyytämäsi toimintoa. Uusia toimintoja lisätään aika ajoin.</p> <p>Lisätukea on osoitteessa https://support.google.com/assistant.</p>
Haluan muuttaa Google Assistantin henkilökohtaisia tulosasetuksia.	<p>Jos haluat poistaa käytöstä henkilökohtaiset tulokset tai vaihtaa niitä varten käytettävää tiliä, käytä Google Assistant -sovelluksen asetusvalikkoa.</p>

OIRE	RATKAISU
<p>Alexa ei vastaa.</p>	<p>Varmista, että mikrofoni ei käytössä -merkkivalo ei pala punaisena. Mikrofonin käyttöönotto, ks. sivu 29.</p> <p>Varmista, että Alexa on määritetty Bose Music -sovelluksella (ks. sivu 24).</p> <p>HUOMAUTUS: Soundbarin tulee olla määritetty ja yhdistetty Wi-Fi-verkkoon Bose Music -sovelluksella.</p> <p>Yhdistä mobiililaitte Wi-Fi-verkkoon.</p> <p>Varmista, että Amazon Alexa on käytettävissä maassasi.</p> <p>Varmista, että sinulla on Amazon Alexa -sovelluksen uusin versio.</p> <p>Varmista, että mobiililaitte on yhteensopiva.</p> <p>Varmista, että herätyskana on käytössä (ks. sivu 28).</p> <p>Poista Alexa soundbarista Bose Music -sovelluksella. Lisää Alexa uudelleen.</p> <p>Varmista, että lausut ääneen Bose Music -sovelluksessa määritetyn nimen. Jos useille soundbareille on annettu sama nimi, käytä Alexa-sovelluksessa annettua nimeä tai vaihda nimi Bose Music -sovelluksessa.</p> <p>Jos käytät Voice4Videota:</p> <ul style="list-style-type: none"> • Varmista, että soundbarin, television ja/tai kaapeli-/satelliittivastaanottimen välissä ei ole esteitä. • Varmista, että soundbar on yhdistetty HDMI-kaapelilla (ks. sivu 55). • Varmista Bose Music -sovelluksessa, että toiminnon asetukset on määritetty ja televisio tai kaapeli-/satelliittivastaanotin on yhdistetty. • Varmista, että olet antanut postinumerosi ja kaapeli- tai satelliittivastaanottimen palveluntarjoajan. <p>Alexa ei ehkä tue pyytämääsi toimintoa. Uusia toimintoja lisätään aika ajoin.</p> <p>Lisätukea on osoitteessa https://www.amazon.com/usealexa.</p>
<p>Soundbar ei muodosta yhteyttä Bose SoundLink Bluetooth -kaiuttimeen tai Bose Noise Cancelling Headphones 700 -kuulokkeisiin.</p>	<p>Varmista, että kaiuttimeen tai kuulokkeisiin on kytketty virta ja että ne ovat 9 metrin säteellä soundbarista ja valmiita yhdistettäväksi toiseen laitteeseen. Lisätietoja on tuotteen käyttöohjeessa.</p>

OIRE	RATKAISU
Soundbar ei muodosta yhteyttä aiemmin yhdistettyyn Bose SoundLink <i>Bluetooth</i> -kaiuttimeen.	Selaa kaiuttimen laiteluetteloaa sen säätimillä, kunnes kuulet soundbarin nimen. Tuotekohtaisia ohjeita on kaiuttimen käyttöohjeessa.
Soundbar ei muodosta yhteyttä aiemmin yhdistettyihin Bose Noise Cancelling Headphones 700 -kuulokkeisiin.	Muodosta yhteys Bose Music -sovelluksella. Tämä toiminto on Asetukset-valikossa.
Yhdistetyn Bose SoundLink <i>Bluetooth</i> -kaiuttimen tai Bose Noise Cancelling Headphones 700 -kuulokkeiden äänessä on viivettä.	<p>Kaikki Bose SoundLink <i>Bluetooth</i> -kaiuttimet eivät voi toistaa ääntä täydellisen synkronisesti soundbarin kanssa. Voit tarkistaa tuotteen yhteensopivuuden osoitteessa worldwide.bose.com/Support/Groups.</p> <p>Asenna kaikki kaiuttimen tai kuulokkeiden ohjelmistopäivitykset. Voit tarkistaa päivitykset avaamalla tuotteesi Bose-sovelluksen mobiililaitteella tai menemällä tietokoneella osoitteeseen btu.bose.com.</p>

SOUNDBARIN PALAUTTAMINEN ALKUTILAAN

Kun soundbariin palautetaan tehdasasetukset, kaikki lähde-, äänenvoimakkuus- ja verkkoasetukset poistetaan.

1. Pidä painettuna kaukosäätimen äänenvoimakkuuden vähennyspainiketta – ja Toisto/tauko-painiketta ▷|| 5 sekuntia, kunnes valopalkki välähtää kahdesti valkoisena ja sammuu sitten.



Soundbar käynnistyy uudelleen. Kun palautus on valmis, valopalkki palaa oranssina.

2. Soundbarin verkko- ja ääniasetusten palauttaminen:
 - a. Käynnistä Bose Music -sovellus mobiililaitteessa ja lisää soundbar verkkoon (ks. "Soundbarin lisääminen aiemmin luotuun tiliin" sivulla 17).
 - b. Jos soundbar on kiinnitetty seinään, säädä äänenlaatu seinäasennusta varten (ks. sivu 14).

YHDISTÄMISVAIHTOEHDOT

Liitä soundbar televisioon jollakin seuraavista tavoista:

- **Vaihtoehto 1:** HDMI ARC (ei sis. toim.)
- **Vaihtoehto 2:** Optinen

HUOMAUTUS: Käyttämällä television HDMI ARC (Audio Return Channel) -liitintä voit kytkeä ja katkaista soundbarin virran sekä säätää äänenvoimakkuutta ja mykistää soundbarin television kaukosäätimellä.

1. Etsi television **HDMI IN**- ja **Audio OUT** -liitintä (optinen) sen takaosasta.

HUOMAUTUS: Television liitintäpaneeli saattaa olla erilainen kuin kuvassa. Valitse liitintä muodon perusteella.

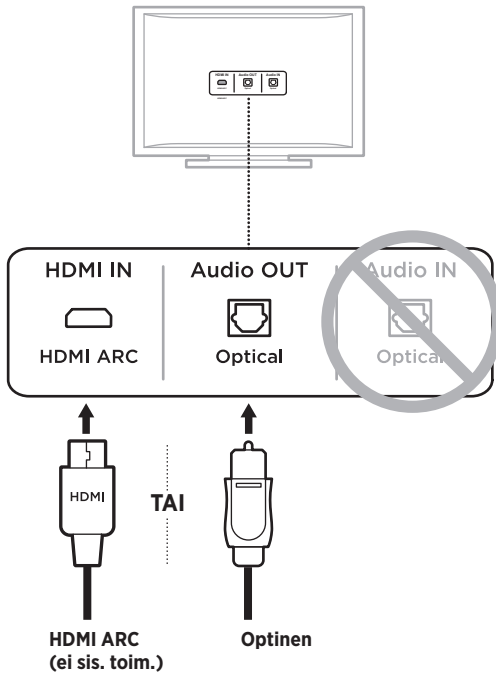

2. Valitse äänijohto.

SOUNDBARIN YHDISTÄMINEN TELEVISION

Kun olet valinnut äänijohdon, yhdistä soundbar televisioon.

Vaihtoehto 1: HDMI ARC (ei sis. toim.)

1. Yhdistä HDMI-kaapelin toinen pää television **HDMI ARC** -liitântään.

HUOMAUTUS: Varmista, että HDMI-kaapeli on yhdistetty television HDMI ARC -liitântään, ei tavalliseen HDMI-liitântään. Jos televisiossasi ei ole HDMI ARC -liitântää, katso sivu 56.

2. Yhdistä kaapelin toinen pää soundbarin **HDMI (ARC)** -liitântään.

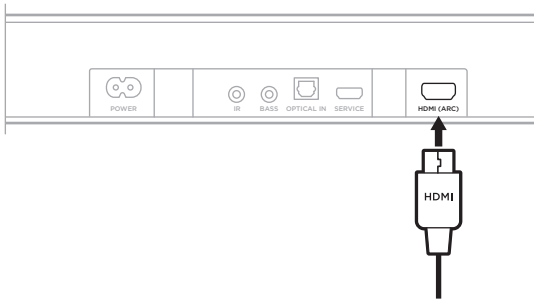

Vaihtoehto 2: Optinen

Jos televisiossa ei ole HDMI ARC -liitäntää, yhdistä soundbar optisella kaapelilla.

1. Irrota suojus optisen kaapelin molemmista päistä.



HUOMIO: Jos liitin asetetaan suojus paikalleen, liitin ja/tai liitäntä voi vaurioitua.

2. Yhdistä optisen kaapelin toinen pää television **Optical OUT** -liitäntään.

HUOMIO: Jos liitin asetetaan paikalleen väärin päin, liitin ja/tai liitäntä voi vaurioitua.

3. Pitele optisen kaapelin toisen päään liitintä.
4. Kohdista liitin soundbarin **OPTICAL IN** -liitäntään ja työnnä se varovasti sisään.

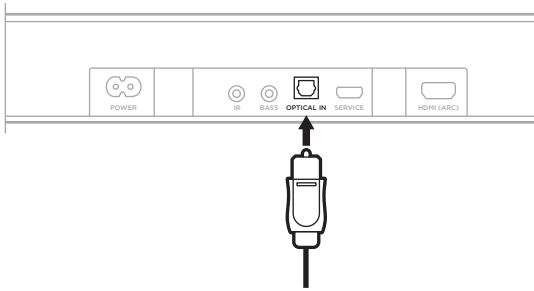

HUOMAUTUS: Liitännässä on saranoitu luukku, joka kääntyy pois tieltä, kun liitin asetetaan paikalleen.

5. Työnnä liitintä liitäntään, kunnes kuulet tai tunnet napsahduksen.



ÄÄNEN TARKISTAMINEN

HUOMAUTUS: Mykistä television kaiuttimet, jotta ääni ei häiriinny. Lisätietoja on television käyttöohjeessa.

1. Käynnistä televisio.
2. Jos käytössä on kaapeli-/satelliittivastaanotin tai muu toissijainen lähde:
 - a. Käynnistä lähde.
 - b. Valitse oikea televisiotulo.
3. Kytke soundbariin virta (ks. sivu 19).

Soundbarista kuuluu ääntä.
4. Paina soundbarin kaukosäätimen mykistyspainiketta M .

Television kaiuttimista tai soundbarista ei kuulu ääntä.

HUOMAUTUS: Jos et kuule ääntä soundbarista tai jos television kaiuttimista kuuluu ääntä, katso ”Vianmääritys” sivulla 45.

Lisez et conservez à portée de main toutes les consignes de sécurité et le mode d'emploi.

CE Bose Corporation déclare que ce produit est conforme aux critères essentiels et autres dispositions de la directive 2014/53/UE et des autres directives européennes applicables. L'attestation complète de conformité est disponible à l'adresse www.Bose.com/compliance

Instructions importantes relatives à la sécurité

1. Lisez attentivement ces instructions.
2. Conservez ces instructions.
3. Respectez tous les avertissements.
4. Suivez toutes les instructions.
5. N'utilisez pas cet appareil à proximité de l'eau ou d'une source d'humidité.
6. Utilisez uniquement un chiffon sec pour le nettoyage.
7. Ne bloquez jamais les orifices d'aération. Suivez les instructions d'installation du fabricant.
8. N'installez pas cet appareil à proximité d'une quelconque source de chaleur, telle qu'un radiateur, une arrivée d'air chaud, un four ou tout autre appareil (notamment des amplificateurs) produisant de la chaleur.
9. Utilisez uniquement les accessoires spécifiés par le fabricant.
10.  Utilisez uniquement le chariot, le support, le trépied, l'équerre ou la table spécifiés par le fabricant ou vendus avec l'appareil. Si vous utilisez un chariot, faites attention à ne pas faire basculer l'ensemble chariot/appareil.
11. Débranchez cet appareil pendant un orage ou en cas d'inutilisation prolongée.
12. Confiez toute réparation à du personnel qualifié. Une réparation est nécessaire lorsque l'appareil a été endommagé de quelque façon que ce soit (endommagement du cordon d'alimentation ou de la fiche électrique, renversement d'un liquide ou de tout objet sur l'appareil, exposition de l'appareil à la pluie ou à l'humidité, dysfonctionnement, chute de l'appareil, etc.).

AVERTISSEMENTS/PRÉCAUTIONS



Ce symbole signale la présence d'une tension dangereuse non isolée à l'intérieur de l'appareil susceptible de constituer un risque d'électrocution.



Ce symbole indique que cette notice contient d'importantes instructions d'utilisation et de maintenance.



L'ingestion d'une pile présente un risque de brûlure chimique. La télécommande fournie avec ce produit contient une pile bouton. Si cette pile bouton est avalée, elle peut provoquer en moins de 2 heures des brûlures internes graves pouvant entraîner la mort. Conservez les piles et batteries, neuves ou usagées, hors de portée des enfants. S'il n'est plus possible de fermer totalement le logement de la pile, cessez d'utiliser la télécommande et tenez-la hors de portée des enfants. Si vous pensez que les piles ont peut-être été avalées ou placées à l'intérieur du corps, consultez immédiatement un organisme médical. Pour éviter tout risque d'explosion, d'incendie ou de brûlure chimique, remplacez avec précaution la pile et utilisez uniquement une pile au lithium approuvée (p. ex., UL) de 3 volts de type CR2032 ou DL2032. Mettez rapidement au rebut les piles usagées de façon adéquate. Ne rechargez pas, ne démontez pas et ne portez pas les piles et batteries à une température supérieure à 100 °C, et ne les incinerez pas.



Certaines pièces présentent un risque de suffocation. Ne les laissez pas à la portée des enfants de moins de 3 ans.



Ce produit contient des composants magnétiques. Consultez votre médecin afin de savoir si ces composants peuvent avoir une incidence sur un dispositif médical implantable.

- Afin de limiter les risques d'incendie ou d'électrocution, veillez à NE PAS exposer ce produit à la pluie ou à l'humidité.
- Protégez l'appareil de tout risque de ruissellement ou d'éclaboussure. Ne placez pas d'objets contenant des liquides, tels que des vases, sur l'appareil ou à proximité.
- Tenez le produit à l'écart du feu et des sources de chaleur. Veillez à NE PAS placer d'objets enflammés, tels que des bougies allumées, sur l'appareil ou à proximité.
- Veillez à NE PAS effectuer de modifications non autorisées sur ce produit.
- Veillez à NE PAS utiliser un onduleur avec ce produit.
- Les fils d'enceinte et câbles d'interconnexion fournis avec cet appareil n'ont pas été approuvés pour une installation encastrée au mur. Consultez la réglementation locale pour connaître le type de câblage correct pour une installation encastrée.
- Si la fiche d'alimentation ou la prise multiple est utilisée comme dispositif de débranchement de l'appareil, elle doit rester facilement accessible.



仅适用于 2000m 以下地区安全使用

Utilisez ce produit uniquement à une altitude inférieure à 2 000 mètres.

- Utilisez uniquement les accessoires suivants pour monter ce produit : Support mural pour barre de son Bose
- N'installez pas l'appareil sur des surfaces peu résistantes ou dans lesquelles peuvent être intégrés des fils électriques ou des tuyaux de plomberie. En cas de doute, faites appel à un installateur professionnel. Veillez à installer le support conformément aux normes de construction locales.
- Pour assurer une ventilation correcte, Bose déconseille de placer ce produit dans un espace confiné tel qu'une cavité murale ou un placard fermé.
- N'installez pas le support ou le produit à proximité d'une source de chaleur, telle qu'un radiateur, une arrivée d'air chaud, un four ou tout autre appareil (notamment des amplificateurs) produisant de la chaleur.
- L'étiquette d'identification du produit est située à l'arrière de la barre de son.

REMARQUE : cet appareil a fait l'objet de tests prouvant sa conformité aux limites imposées aux appareils numériques de classe B, conformément à la partie 15 de la réglementation de la FCC. Ces limites sont conçues pour offrir une protection raisonnable contre les interférences nuisibles dans une installation résidentielle. Cet appareil génère, utilise et est susceptible d'émettre de l'énergie radioélectrique. À ce titre, s'il n'est pas installé ou utilisé conformément aux instructions, il est susceptible de perturber les communications radio. Cependant, il n'est nullement garanti que de telles perturbations ne se produisent pas dans une installation donnée. Si cet appareil perturbe effectivement la réception de la radio ou de la télévision (ce qui peut être vérifié en allumant et en éteignant l'appareil), vous êtes invité à tenter de remédier au problème en prenant une ou plusieurs des mesures suivantes :

- Réorientez ou déplacez l'antenne de réception.
- Augmentez la distance séparant le matériel du récepteur.
- Connectez l'appareil à une prise reliée à un circuit différent de celui auquel est branché le récepteur.
- Consultez votre revendeur ou un technicien radio/TV expérimenté pour obtenir de l'aide.

Toute modification non autorisée expressément par Bose Corporation est susceptible d'annuler le droit de l'utilisateur d'utiliser cet appareil.

Cet appareil est conforme à la partie 15 de la réglementation de la FCC et à ou aux standards RSS exemptés de licence du ministère de l'Innovation, des Sciences et du Développement économique (ISDE) du Canada. L'utilisation de cet appareil est soumise aux conditions suivantes : (1) cet appareil ne doit pas provoquer d'interférences et (2) il doit tolérer les interférences externes, y compris celles susceptibles de provoquer un dysfonctionnement.

Cet appareil doit être installé et utilisé en préservant une distance minimale de 20 cm entre le corps rayonnant et votre corps.

Cet appareil opère dans la bande de fréquences 5 150 à 5 250 MHz et est destiné à une utilisation en intérieur afin de réduire les interférences potentiellement nuisibles avec d'autres systèmes satellites mobiles qui partagent le même canal.

CAN ICES-3(B)/NMB-3(B)

En vertu des exigences en matière d'écoconception de la directive 2009/125/CE relative aux produits liés à l'énergie, ce produit est conforme avec les normes ou documents suivants : Règlement (CE) n° 1275/2008, tel que modifié par le Règlement (UE) n° 801/2013.

Informations sur l'état d'alimentation requis	Modes d'alimentation	
	Veille	Veille en réseau
Consommation dans le mode d'alimentation spécifié, à une entrée de 230 V/50 Hz	< 0,5 W	Wi-Fi®, Bluetooth® < 2,0 W
Délai au bout duquel l'équipement bascule automatiquement sur ce mode	< 2,5 heures	≤ 20 minutes
Consommation en mode veille en réseau si tous les ports réseau filaires sont connectés et tous les ports réseau sans fil sont activés, à une entrée de 230 V/50 Hz	S/O	< 2 W
Procédures de désactivation/d'activation du port réseau. La désactivation de tous les réseaux active le mode veille.	<p>Wi-Fi® : désactivez-le en appuyant simultanément sur la touche de coupure du son et sur la touche <i>Bluetooth®</i> de la télécommande jusqu'à ce que la barre lumineuse sur la barre de son scintille deux fois en blanc, puis s'éteigne progressivement. Répétez cette procédure pour activer de nouveau le Wi-Fi.</p> <p>Bluetooth® : désactivez-le en supprimant la liste de jumelage ; pour cela, appuyez sur la touche <i>Bluetooth®</i> de la télécommande pendant 10 secondes. Activez-le en associant une source <i>Bluetooth®</i></p>	

Pour l'Europe,

Bande de fréquences comprise entre 2 400 et 2 483,5 MHz, entre 5 150 et 5 350 MHz et entre 5 470 et 5 725 MHz :

Puissance de transmission maximale inférieure à 20 dBm P.I.R.E.

La puissance de transmission maximale est inférieure aux limites réglementaires. Par conséquent, le test du DAS n'est pas nécessaire et on en est dispensé conformément aux réglementations en vigueur.

Cet appareil est limité à une utilisation en intérieur lors d'une utilisation dans la bande de fréquences comprise entre 5 150 et 5 350 MHz dans tous les États membres de l'UE répertoriés dans le tableau.

									
BE	DK	IE	UK	FR	CY	SK	HU	AT	SE
BG	DE	PT	EL	HR	LV	LT	MT	PL	
CZ	EE	FI	ES	IT	RO	LU	NL	SI	



Ce symbole signifie que le produit ne doit pas être jeté avec les déchets ménagers, mais déposé dans un centre de collecte approprié pour recyclage. Une mise au rebut et un recyclage adéquats permettent de protéger les ressources naturelles, la santé humaine et l'environnement. Pour plus d'informations sur l'élimination et le recyclage de ce produit, contactez votre mairie, votre service de ramassage des ordures ou le magasin où vous l'avez acheté.

Règles de gestion relatives aux appareils à radiofréquences de faible puissance

Article XII

Conformément aux « Règles de gestion relatives aux appareils à radiofréquences de faible puissance », en l'absence d'autorisation de la NCC, les organisations, entreprises ou utilisateurs ne sont pas autorisés à modifier la fréquence, à améliorer la puissance de transmission ou à altérer les caractéristiques d'origine et les performances d'un appareil à radiofréquences de faible puissance approuvé.

Article XIV

Les appareils à radiofréquences de faible puissance ne doivent avoir aucune incidence sur la sécurité des avions ni provoquer d'interférences avec les communications légales ; dans le cas contraire, l'utilisateur devra immédiatement cesser d'utiliser l'appareil jusqu'à l'absence complète d'interférences. Par communications légales nous entendons les communications radio établies conformément au Telecommunications Act.

Les appareils à radiofréquences de faible puissance peuvent être sensibles aux interférences des communications légales ou aux appareils émettant des ondes radio ISM.



Mettez au rebut les piles usagées conformément aux réglementations locales.
Ne les incinérez pas.

Tableau des restrictions concernant les substances dangereuses en Chine

Noms et quantités des substances ou éléments toxiques ou dangereux						
Nom	Substances ou éléments toxiques ou dangereux					
	Plomb (Pb)	Mercure (Hg)	Cadmium (Cd)	Chrome hexavalent (CR(VI))	Biphényle polybromé (PBB)	Éther de diphényle polybromé (PBDE)
Cartes de circuits imprimés	X	0	0	0	0	0
Pièces métalliques	X	0	0	0	0	0
Pièces en plastique	0	0	0	0	0	0
Enceintes	X	0	0	0	0	0
Câbles	X	0	0	0	0	0
Les données de ce tableau sont conformes aux dispositions de la norme SJ/T 11364. O : indique que la quantité de cette substance toxique ou dangereuse contenue dans tous les composants homogènes de cette pièce est inférieure à la limite définie dans GB/T 26572. X : indique que la quantité de cette substance toxique ou dangereuse contenue dans au moins un des composants homogènes de cette pièce est supérieure à la limite définie dans GB/T 26572.						

Tableau des restrictions concernant les substances dangereuses à Taïwan

Nom de l'appareil : Enceinte amplifiée, Référence : 432552						
Substances réglementées et leurs symboles chimiques						
Unité	Plomb (Pb)	Mercuré (Hg)	Cadmium (Cd)	Chrome hexavalent (Cr+6)	Biphényles polybromés (PBB)	Éthers de diphényle polybromés (PBDE)
Cartes de circuits imprimés	-	○	○	○	○	○
Pièces métalliques	-	○	○	○	○	○
Pièces en plastique	○	○	○	○	○	○
Enceintes	-	○	○	○	○	○
Câbles	-	○	○	○	○	○
Remarque 1 : « ○ » indique que le pourcentage de la substance réglementée ne dépasse pas le pourcentage de la valeur de référence de présence de cette substance.						
Remarque 2 : « - » indique l'absence de cette substance réglementée.						

Date de fabrication : le huitième chiffre du numéro de série indique l'année de fabrication ; par exemple, « 0 » correspond à 2010 ou à 2020.

Importateur pour la Chine : Bose Electronics (Shanghai) Company Limited, Part C, Plant 9, No. 353 North Riyang Road, Chine (Shanghai) Pilot Free Trade Zone

Importateur pour l'UE : Bose Products B.V., Gorslaan 60, 1441 RG Purmerend, Pays-Bas

Importateur pour Taïwan : Bose Taiwan Branch, 9F-A1, No. 10, Section 3, Minsheng East Road, Taipei City 104, Taiwan
Numéro de téléphone : +886-2-2514 7676

Importateur pour le Mexique : Bose de México, S. de R.L. de C.V., Paseo de las Palmas 405-204, Lomas de Chapultepec, 11000 México, D.F. Numéro de téléphone : +5255 (5202) 3545

Puissance en entrée : 100-240 V \sim 50/60 Hz, 100 W

L'ID CMIIIT est situé sur l'étiquette du produit à l'arrière de la barre de son.

Californie : batterie au lithium-ion contenant des composants au perchlorate ; une manipulation spéciale peut s'appliquer. Consultez la page www.dtsc.ca.gov/hazardouswaste/perchlorate

Renseignements à noter et conserver

Les numéros de série et de modèle figurent à l'arrière de la barre de son.

Numéro de série : _____

Numéro de modèle : _____

Conservez votre facture avec la notice d'utilisation. Enregistrez dès maintenant votre produit Bose. Pour ce faire, rendez-vous sur global.Bose.com/register

Informations relatives à la sécurité

Ce produit prend en charge la réception automatique des mises à jour de sécurité de Bose. Pour recevoir automatiquement des mises à jour de sécurité, vous devez terminer le processus d'installation dans l'application Bose Music et connecter l'appareil à Internet. **Si vous ne procédez pas ainsi, il vous incombe d'installer les mises à jour de sécurité que Bose met à votre disposition.**

Amazon, Alexa, Amazon Music et tous les logos associés sont des marques de commerce d'Amazon, Inc., ou de ses filiales. Apple, le logo Apple, AirPlay et Apple Music sont des marques de commerce d'Apple Inc., déposées aux États-Unis et dans d'autres pays. App Store est une marque de service d'Apple Inc.

L'utilisation de la mention « Compatible avec Apple » signifie qu'un accessoire a été conçu pour utiliser spécifiquement la technologie identifiée, et que son fabricant certifie la conformité avec les standards de performances d'Apple.

L'appellation et les logos *Bluetooth*® sont des marques déposées de Bluetooth SIG, Inc., utilisées sous licence par Bose Corporation.

 **DOLBY AUDIO**™ Fabriqué sous licence de Dolby Laboratories. Dolby, Dolby Audio et le symbole du double D sont des marques commerciales de Dolby Laboratories.

Google et Google Play sont des marques de commerce de Google LLC.

 Les termes HDMI et HDMI High-Definition Multimedia Interface (Interface multimédia haute définition) et le logo HDMI sont des marques de commerce ou des marques déposées de HDMI Licensing Administrator, Inc.

Ce produit contient le service iHeartRadio, une marque déposée de iHeartMedia, Inc.

Ce produit est protégé par certains droits de propriété intellectuelle de Microsoft. L'utilisation ou la distribution de cette technologie en dehors de ce produit est interdite sans une licence de Microsoft.

Pandora est une marque de commerce ou une marque déposée de Pandora Media, Inc., mentionnée ici avec l'autorisation de cette dernière.

Ce produit incorpore le logiciel Spotify, qui fait l'objet des licences tierces indiquées sur la page suivante : www.spotify.com/connect/third-party-licenses

Spotify est une marque déposée de Spotify AB.

Conçu avec la technologie UEI Technology™. Sous licence de Universal Electronics, Inc. © UEI 2000-2020

Wi-Fi est une marque déposée de Wi-Fi Alliance®.

Acoustimass, Bose, Bose Bass Module, Bose Music, Bose Noise Cancelling Headphones, Bose Smart Soundbar, Bose Soundbar Wall Bracket, Bose Surround Speakers, SimpleSync, SoundLink, SoundLink Revolve, Virtually Invisible et Voice4Video sont des marques de commerce de Bose Corporation.

Siège de Bose Corporation : 1-877-230-5639

©2020 Bose Corporation. Toute reproduction, modification, distribution ou autre utilisation, même partielle, de ce document est interdite sans autorisation écrite préalable.

Pour afficher les déclarations de licence qui s'appliquent aux logiciels tiers fournis comme composants de votre produit Bose Smart Soundbar 300 :

1. Sur la télécommande, appuyez simultanément sur la touche Lecture/Pause ▷|| et sur la touche d'augmentation du volume + pendant 5 secondes.
2. Branchez un câble micro-USB au connecteur SERVICE situé à l'arrière de la barre de son.
3. Connectez l'autre extrémité du câble à un ordinateur.
4. Sur l'ordinateur, saisissez **<http://203.0.113.1/opensource>** dans une fenêtre de navigateur pour afficher le CLUF et la déclaration de licence.

CONTENU DE L'EMBALLAGE

Composants livrés	12
-------------------------	----

POSITIONNEMENT DE LA BARRE DE SON

Recommandations.....	13
Fixation murale de la barre de son	14
Réglage du son pour le montage mural	14

ALIMENTATION

Branchement de la barre de son à la prise secteur	15
Veille réseau	15

CONFIGURATION DE L'APPLICATION BOSE MUSIC

Téléchargement de l'application Bose Music.....	16
---	----

UTILISATEURS EXISTANTS DE L'APPLICATION BOSE MUSIC

Ajout de la barre de son à un compte existant.....	17
Connexion à un réseau Wi-Fi® différent.....	17

COMMANDES DE LA BARRE DE SON

Fonctions de la télécommande.....	18
Mise sous/hors tension.....	19
Sources	20
Lecture multimédia et volume.....	21
Commandes de l'assistant vocal.....	22
Réglage des graves.....	22
Mode Dialogues.....	22
Programmation d'une télécommande d'un autre fabricant.....	23

ASSISTANT VOCAL

Options de l'assistant vocal	24
Configuration de votre assistant vocal.....	24
Accès à l'Assistant Google	25
Usage de la voix.....	25
Utilisation des commandes de la barre de son.....	26
Lecture de musique avec l'Assistant Google	27
Sélection d'un service audio spécifique	27
Accès à Amazon Alexa	28
Usage de la voix.....	28
Utilisation des commandes de la barre de son.....	29
Contrôle du son via Voice4Video	30
Configuration de Voice4Video	30

CONNEXIONS BLUETOOTH®

Connexion d'un périphérique mobile.....	32
Déconnexion d'un périphérique mobile.....	33
Reconnexion d'un périphérique mobile	33
Connexion d'un autre périphérique mobile.....	34
Suppression de la liste des périphériques de la barre de son.....	34

DIFFUSION DE SON VIA AIRPLAY

Diffusion de son via le Centre de contrôle.....	35
Diffusion de son via une application	35

ÉTAT DE LA BARRE DE SON

État du réseau Wi-Fi.....	36
État <i>Bluetooth</i>	36
État de l'assistant vocal.....	37
Voyant de désactivation du microphone	37
Lecture multimédia et état du volume.....	38
État de la mise à jour et des erreurs	38

FONCTIONNALITÉS AVANCÉES

Activation/désactivation de la fonctionnalité Wi-Fi	39
---	----

CONNEXION DES PRODUITS BOSE

Produits compatibles	40
Connexion d'une enceinte Bose SoundLink <i>Bluetooth</i> ou d'un casque Bose Noise Cancelling Headphones 700.....	40
Avantages	40
Produits compatibles	40
Connexion à l'aide de l'application Bose Music	41
Reconnexion d'une enceinte Bose SoundLink <i>Bluetooth</i> ou d'un casque Bose Noise Cancelling Headphones 700.....	41

ENTRETIEN

Mise à jour de la barre de son	42
Remplacement de la pile de la télécommande.....	42
Nettoyage de la barre de son	44
Pièces de rechange et accessoires	44
Garantie limitée.....	44

RÉSOLUTION DES PROBLÈMES

Essayez tout d'abord les solutions suivantes.....	45
Autres solutions.....	45
Réinitialisation de la barre de son	53

ANNEXE : RÉFÉRENCE DE CONFIGURATION

Options de connexion.....	54
Raccordement de la barre de son au téléviseur	55
Option 1 : HDMI ARC (non fourni).....	55
Option 2 : Optique	56
Vérification du son	57

COMPOSANTS LIVRÉS

Vérifiez la présence des composants suivants :



Bose Smart Soundbar 300



Télécommande (pile incluse)

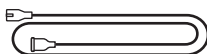

Cordon d'alimentation*

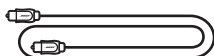

Câble optique

* L'appareil peut être livré avec plusieurs cordons d'alimentation. Utilisez le cordon d'alimentation approprié à votre pays.

REMARQUE : si l'un des composants est endommagé, évitez de l'utiliser. Contactez immédiatement votre revendeur Bose agréé ou le service client de Bose.

Rendez-vous sur worldwide.Bose.com/Support/SB300

RECOMMANDATIONS

- Placez la barre de son à l'écart d'étagères métalliques, d'autres appareils audio/vidéo et des sources de chaleur directe.
- Placez la barre de son directement sous (recommandé) ou sur votre téléviseur en positionnant la grille face à la pièce.
- Placez la barre de son sur ses pieds en caoutchouc sur une surface stable et plane. Pour une stabilité optimale, les deux pieds doivent reposer sur la surface. La barre de son risque de bouger sous l'effet des vibrations, en particulier si elle est placée sur une surface lisse telle que du marbre, du verre ou du bois poli.
- Si vous placez la barre de son sur une étagère ou sur un meuble TV, positionnez la face avant de la barre de son aussi près que possible du bord avant de l'étagère ou du meuble TV pour obtenir des performances acoustiques optimales.
- Éloignez l'arrière de la barre de son d'au moins 1 cm de toute autre surface. L'obstruction du ou des ports sur ce côté de la barre de son risque de détériorer la qualité du son.
- Veillez à ce qu'une prise secteur se trouve à proximité.
- Pour éviter les interférences hertziennes, éloignez les autres appareils sans fil d'au moins 0,3 à 0,9 m de la barre de son.
- Pour obtenir un son de qualité optimale, veillez à ne pas placer la barre de son dans un meuble fermé ou en diagonale dans un angle.
- Veillez à ne pas placer d'objets sur la barre de son.

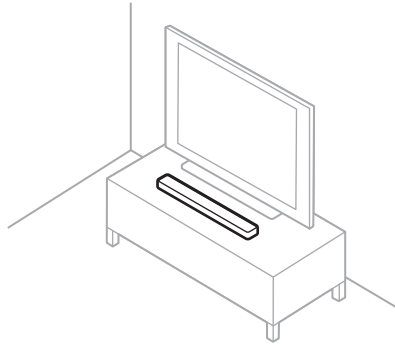

ATTENTION : lorsque vous utilisez la barre de son, veillez à NE PAS la poser sur sa face avant ou arrière, ou à l'envers.

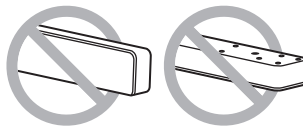

FIXATION MURALE DE LA BARRE DE SON

Vous pouvez installer la barre de son sur un mur. Pour acquérir le support mural pour barre de son Bose, contactez votre revendeur Bose.

Rendez-vous sur worldwide.Bose.com/Support/SB300

ATTENTION : veuillez à NE PAS utiliser un autre support pour fixer la barre de son.

Réglage du son pour le montage mural

Une fois la barre de son installée, vous devez régler le son pour optimiser la qualité sonore.

Appuyez sur la touche de coupure du son  de la télécommande pendant 5 secondes jusqu'à ce que vous entendiez un signal sonore et que la barre lumineuse scintille en blanc deux fois.

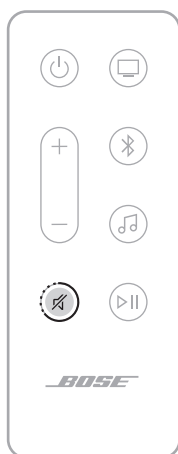

REMARQUE : si vous retirez la barre de son du mur, répétez cette procédure pour rétablir les paramètres audio par défaut de la barre de son.

CONSEIL : vous pouvez également régler le son pour le montage mural à l'aide de l'application Bose Music.

BRANCHEMENT DE LA BARRE DE SON À LA PRISE SECTEUR

1. Branchez le cordon d'alimentation au connecteur **POWER** à l'arrière de la barre de son.
2. Branchez l'autre extrémité du cordon à une prise secteur.

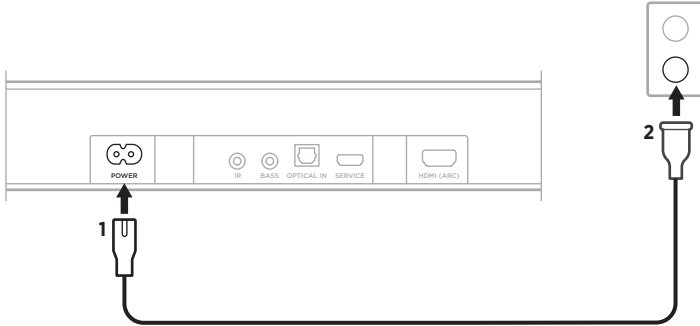

La barre de son se met en marche et la barre lumineuse s'allume en orange.

VEILLE RÉSEAU

La barre de son se met en veille réseau lorsque vous coupez le son et n'appuyez sur aucune touche pendant 20 minutes. Pour quitter le mode veille réseau sur la barre de son :

- Sur la télécommande, appuyez sur la touche de mise sous/hors tension ⏻, sur la touche de sélection de la source (page 20) ou sur la touche Lecture/Pause ▷|| (page 18).
- Utilisez la commande de lecture ou de réactivation du son sur votre périphérique mobile ou sur l'application Bose Music.
- Adressez-vous à l'Assistant Google ou à Amazon Alexa.

REMARQUES :

- Pour accéder à votre assistant vocal en mode veille réseau, vérifiez que la barre de son a été configurée à l'aide de l'application Bose Music (consultez la page 16) et que le microphone est activé (consultez la page 37).
- Vous pouvez par ailleurs désactiver le temporisateur de mise en veille à l'aide de l'application Bose Music. Cette option se trouve dans le menu Réglages.

L'application Bose Music permet de configurer et de contrôler la barre de son à partir de votre périphérique mobile, notamment votre smartphone ou tablette.

Utilisez cette application pour écouter de la musique, configurer et modifier des présélections, ajouter des services musicaux, rechercher des stations radio Internet, configurer l'Assistant Google ou Amazon Alexa, sélectionner la langue du guide vocal, gérer les paramètres de la barre de son et obtenir de nouvelles fonctionnalités.

REMARQUE : si vous avez déjà créé un compte Bose Music pour un autre produit Bose, ajoutez la barre de son à votre compte existant (consultez la page 17).

TÉLÉCHARGEMENT DE L'APPLICATION BOSE MUSIC

1. Sur votre périphérique mobile, téléchargez l'application Bose Music.

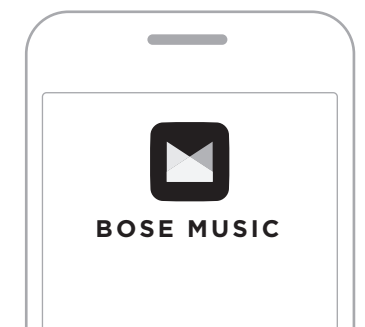



2. Suivez les instructions de l'application.

AJOUT DE LA BARRE DE SON À UN COMPTE EXISTANT

1. Ouvrez l'application Bose Music.
2. Sur l'écran principal, appuyez sur la touche +.
3. Suivez les instructions de l'application.

CONNEXION À UN RÉSEAU WI-FI DIFFÉRENT

Connectez-vous à un autre réseau si le nom ou le mot de passe de votre réseau a changé ou si vous souhaitez changer de réseau ou en ajouter un nouveau.

1. Appuyez simultanément sur la touche de coupure du son  et sur la touche de l'application Bose Music  de la télécommande jusqu'à ce que la barre lumineuse scintille en orange.



2. Accédez aux réglages Wi-Fi sur votre périphérique mobile.
3. Sélectionnez **Bose Smart Soundbar 300**.
4. Ouvrez l'application Bose Music et suivez les instructions.

REMARQUE : si l'application ne vous demande pas de configurer la barre de son, appuyez sur + sur l'écran principal pour ajouter votre produit.

Les commandes de la barre de son se trouvent sur le dessus de la barre de son et sur la télécommande.

CONSEIL : vous pouvez également commander la barre de son à l'aide de l'application Bose Music.

FONCTIONS DE LA TÉLÉCOMMANDE

Utilisez la télécommande pour commander la barre de son, les connexions *Bluetooth* et l'application Bose Music.

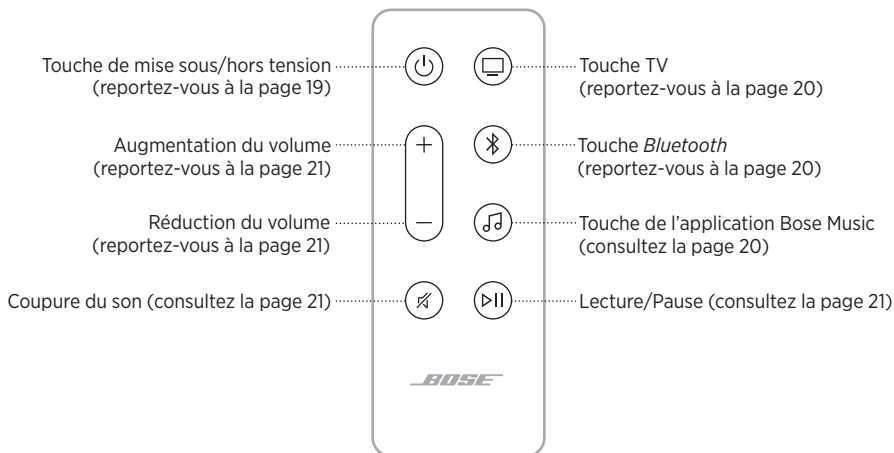

Mise sous/hors tension

Sur la télécommande, appuyez sur la touche de mise sous/hors tension  pour mettre la barre de son sous ou hors tension.

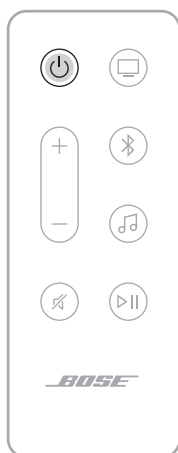

Une fois la barre de son sous tension, la dernière source active est automatiquement sélectionnée.

REMARQUES :

- Lorsque vous branchez la barre de son à une prise secteur, elle se met automatiquement sous tension.
- Lors de la mise sous tension initiale de la barre de son, la source TV  est automatiquement sélectionnée.
- Vous pouvez utiliser votre assistant vocal même lorsque la barre de son est éteinte.

CONSEIL : vous pouvez par ailleurs utiliser Voice4Video pour allumer/éteindre la barre de son (consultez la page 30).

Sortie automatique du mode veille (connexion optique uniquement)



Vous pouvez configurer la barre de son pour qu'elle quitte le mode veille dès la réception d'un signal sonore.

Pour commuter la fonction de sortie automatique du mode veille et les paramètres d'alimentation par défaut, appuyez sur touche  de la télécommande pendant 5 secondes jusqu'à ce que vous entendiez un signal sonore et que la barre lumineuse scintille en blanc deux fois.

CONSEIL : vous pouvez également activer/désactiver la sortie automatique du mode veille à l'aide de l'application Bose Music. Vous pouvez accéder à cette option dans le menu Réglages.

Sources

Vous pouvez contrôler les connexions du téléviseur, les connexions *Bluetooth* et l'application Bose Music à l'aide de votre télécommande.

Pour sélectionner une source, appuyez sur la touche correspondante (TV , *Bluetooth*  ou Bose Music ) de la télécommande.

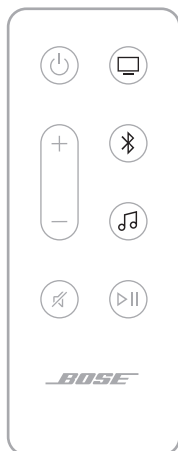

CONSEILS :

- Vous pouvez également utiliser Voice4Video pour sélectionner votre source *Bluetooth* (consultez la page 30).
- Vous pouvez également utiliser l'application Bose Music pour sélectionner une source.

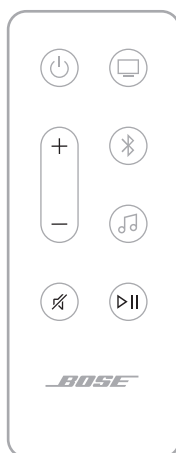

Lecture multimédia et volume



FONCTION	ACTION
Lecture/Pause	<p>Appuyez sur la touche ▷ .</p> <p>REMARQUES :</p> <ul style="list-style-type: none"> • Une fois le son coupé, les côtés de la barre lumineuse scintillent en blanc jusqu'à ce que vous réactivez le son. • Vous pouvez utiliser les fonctions de lecture/pause uniquement si vous sélectionnez <i>Bluetooth</i> ou l'application Bose Music comme source.
Saut avant	Appuyez deux fois sur la touche ▷ .
Saut arrière	Appuyez trois fois sur la touche ▷ .
Augmentation du volume	<p>Appuyez sur la touche +.</p> <p>REMARQUE : pour augmenter rapidement le volume, maintenez la touche + enfoncée.</p>
Réduction du volume	<p>Appuyez sur la touche —.</p> <p>REMARQUE : pour réduire rapidement le volume, maintenez enfoncée la touche —.</p>
Désactivation/réactivation du son	<p>Appuyez sur la touche ✕.</p> <p>Une fois le son coupé, le côté gauche de la barre lumineuse scintille en blanc jusqu'à ce que vous réactivez le son.</p> <p>CONSEIL : vous pouvez aussi appuyer sur la touche + pour réactiver le son.</p>

CONSEIL : vous pouvez également utiliser Voice4Video pour contrôler la lecture multimédia et le volume de certaines sources (consultez la page 30).

COMMANDES DE L'ASSISTANT VOCAL

Utilisez la touche Action  et la touche de désactivation du microphone  pour commander l'Assistant Google (consultez la page 26) ou Amazon Alexa (consultez la page 29).

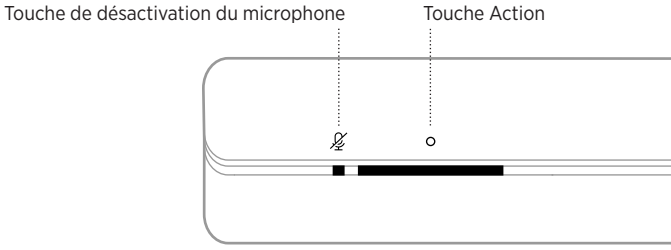

RÉGLAGE DES GRAVES

Pour régler les graves, utilisez l'application Bose Music.

MODE DIALOGUES

Le mode Dialogues permet d'améliorer la clarté des dialogues et des voix dans les films, séries télévisées et podcasts en réglant la balance audio de la barre de son.

Pour activer le mode Dialogues, utilisez l'application Bose Music.

REMARQUE : lorsque vous activez le mode Dialogues, il reste activé pour la source sélectionnée même si vous basculez sur une autre source ou mettez la barre de son hors tension.

PROGRAMMATION D'UNE TÉLÉCOMMANDE D'UN AUTRE FABRICANT

Vous pouvez programmer une télécommande d'un autre fabricant, par exemple celle de votre récepteur câble/satellite, afin de commander la barre de son. Reportez-vous à la notice d'utilisation de la télécommande en question ou au site Internet pour obtenir plus d'informations.

Une fois programmée, cette télécommande externe doit pouvoir contrôler les fonctions de base de la barre de son, notamment la mise sous/hors tension et le volume.

REMARQUE : toutes les télécommandes externes ne sont pas compatibles avec la barre de son. La télécommande externe doit être en mesure d'envoyer des signaux infrarouges pour contrôler la barre de son.

OPTIONS DE L'ASSISTANT VOCAL

Vous pouvez configurer la barre de son de sorte à accéder rapidement et facilement à l'Assistant Google ou à Amazon Alexa.

REMARQUE :

- Vous ne pouvez pas configurer la barre de son pour accéder simultanément à l'Assistant Google et à Amazon Alexa.
- L'Assistant Google et Amazon Alexa sont disponibles uniquement dans certains pays et certaines langues.

OPTIONS DE PROGRAMMATION	MODE D'UTILISATION
Assistant Google	Utilisez votre voix et/ou la touche Action O (consultez la page 25).
Amazon Alexa	Utilisez votre voix et/ou la touche Action O (consultez la page 28).

CONFIGURATION DE VOTRE ASSISTANT VOCAL

Avant de commencer, vérifiez que votre périphérique mobile et que votre barre de son sont connectés au même réseau Wi-Fi.

Pour configurer votre assistant vocal, utilisez l'application Bose Music. Vous pouvez accéder à cette option dans le menu Réglages.

REMARQUES :

- Lorsque vous configurez votre assistant vocal, veillez à utiliser le même compte de service audio que celui de l'application Bose Music.
- Si vous disposez de plusieurs produits Bose Music chez vous, pour optimiser l'utilisation de l'assistant vocal, Bose recommande qu'une seule personne utilise le compte Bose Music et le compte d'assistant vocal pour configurer l'assistant vocal pour tous les produits Bose.

ACCÈS À L'ASSISTANT GOOGLE

Votre barre de son est livrée avec l'Assistant Google. Écouter de la musique chez soi n'a jamais été aussi facile ; vous pouvez écouter votre musique préférée, contrôler le volume et rechercher des informations sur les morceaux que vous écoutez avec votre voix. Vous pouvez par ailleurs planifier votre journée, définir des alarmes et contrôler vos appareils intelligents. Dites simplement « Bonjour Google » ou appuyez sur la touche Action  pour démarrer une conversation avec l'Assistant Google.

Pour plus d'informations sur les fonctionnalités de l'Assistant Google, consultez la page <https://support.google.com/assistant>

REMARQUES :



- L'Assistant Google est disponible uniquement dans certains pays et certaines langues.
- Pour plus d'informations sur la lecture de musique avec l'Assistant Google, consultez la page 27.

Usage de la voix

Commencez par dire « Bonjour Google », puis prononcez les commandes suivantes :

ACTIONS POSSIBLES	EXEMPLES DE COMMANDES
Utiliser les fonctions de divertissement	Mets de la musique.
Programmer votre journée	Quel est mon planning aujourd'hui ?
Gérer des tâches	Réveille-moi à 7 heures demain.
Contrôler votre logement	Éteins les lumières.
Obtenir des réponses	Quel temps va-t-il faire ce week-end ?



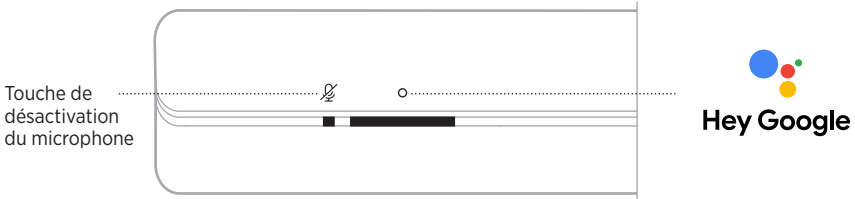

Utilisation des commandes de la barre de son

Utilisez la touche Action  et la touche de désactivation du microphone  pour commander l'Assistant Google. Ces touches se trouvent sur le dessus de la barre de son.



ACTIONS POSSIBLES

PROCÉDURE À SUIVRE

<p>Parler à l'Assistant Google</p>	<p>Appuyez sur , puis formulez votre demande.</p> <p>Pour obtenir une liste des commandes disponibles, consultez la page https://support.google.com/assistant</p>
<p>Arrêter les alarmes et les minuteurs</p>	<p>Appuyez sur .</p>
<p>Arrêter l'Assistant Google</p>	<p>Appuyez sur .</p>
<p>Activer/désactiver le microphone</p>	<p>Appuyez sur .</p> <p>REMARQUE : lorsque le microphone est désactivé, le voyant correspondant s'allume en rouge et vous ne pouvez pas accéder à l'Assistant Google.</p>

LECTURE DE MUSIQUE AVEC L'ASSISTANT GOOGLE

Vous pouvez demander à l'Assistant Google de lire de la musique via votre service audio par défaut ou un service audio spécifique.

Commencez par dire « Bonjour Google », puis prononcez les commandes suivantes :

ACTIONS POSSIBLES	EXEMPLES DE COMMANDES
Démarrer la lecture	Mets de la musique. REMARQUE : l'Assistant Google utilise votre service audio par défaut. Pour modifier le service audio par défaut, utilisez l'application Assistant Google.
Commander votre enceinte	Augmente le volume.
Utiliser un service audio spécifique	Utilise NPR sur Tuneln. REMARQUE : l'Assistant Google ne prend pas en charge tous les services audio.
Écouter de la musique sur une enceinte spécifique	Mets du rock via les enceintes du salon. REMARQUE : veillez à prononcer le nom de l'enceinte que vous avez attribué dans l'application Bose Music. Si plusieurs enceintes ont le même nom, utilisez le nom attribué dans l'Assistant Google ou changez le nom dans l'application Bose Music.

Sélection d'un service audio spécifique

Lors de la configuration initiale de l'Assistant Google, l'application correspondante vous invite à sélectionner un service audio par défaut. Lorsque vous utilisez l'Assistant Google avec des produits Bose, les seuls services disponibles sont par défaut Pandora et Spotify. Bien que d'autres services figurent dans la liste au cours de la configuration, ils ne sont pas pris en charge.

Pour une meilleure expérience d'écoute, sélectionnez Pandora ou Spotify comme service audio par défaut. Si vous choisissez un service audio non pris en charge, vous entendez un message d'erreur lorsque vous demandez la lecture de musique.

ACCÈS À AMAZON ALEXA

Alexa est un service vocal intelligent basé sur le cloud que vous pouvez utiliser sur votre barre de son. Il vous suffit de vous adresser à Alexa pour démarrer la lecture de musique, écouter les informations, régler un minuteur, contrôler les systèmes automatisés de votre logement, etc. Alexa est également conçu pour protéger votre vie privée ; vous pouvez effectivement consulter et supprimer à tout moment vos demandes vocales de l'application Alexa.

Pour plus d'informations sur les fonctionnalités d'Alexa, consultez la page : <https://www.amazon.com/usealexa>



REMARQUE : Alexa est disponible uniquement dans certains pays et certaines langues.

Usage de la voix





Commencez par dire « Alexa », puis prononcez les commandes suivantes :

ACTIONS POSSIBLES	EXEMPLES DE COMMANDES
Parler à Alexa	Aide-moi à démarrer.
Écouter de la musique	Mets du rock. REMARQUE : Amazon Music est configuré comme service musical par défaut. Pour modifier le service musical par défaut, utilisez l'application Alexa.
Interrompre la lecture	Pause.
Contrôler le volume	Augmente le volume.
Passer au morceau suivant	Sauter.
Utiliser un service audio spécifique	Utilise NPR sur TuneIn. REMARQUE : Amazon Alexa ne prend pas en charge tous les services audio.
Écouter de la musique sur une enceinte spécifique	Mets du jazz dans la cuisine. REMARQUE : veillez à prononcer le nom de l'enceinte que vous avez attribué dans l'application Bose Music. Si plusieurs enceintes ont le même nom, utilisez le nom assigné dans l'application Alexa ou changez le nom dans l'application Bose Music.
Définir un minuteur	Lance un minuteur pendant 5 minutes.
Découvrir de nouvelles fonctionnalités	Quelles sont tes principales fonctions ?
Désactiver Alexa	Stop.

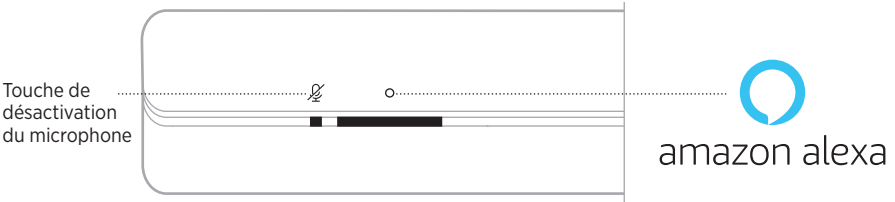
Utilisation des commandes de la barre de son

Utilisez la touche Action  et la touche de désactivation du microphone  pour commander la fonction Alexa. Ces touches se trouvent sur le dessus de la barre de son.



ACTIONS POSSIBLES	PROCÉDURE À SUIVRE
Parler à Alexa	Appuyez sur  , puis formulez votre demande. Pour obtenir une liste des actions possibles, consultez la page https://www.amazon.com/usealexa
Arrêter les alarmes et les minuteurs	Appuyez sur  .
Désactiver Alexa	Appuyez sur  .
Activer/désactiver le microphone	Appuyez sur  . REMARQUE : lorsque le microphone est désactivé, le voyant correspondant s'allume en rouge et vous ne pouvez pas accéder à Alexa.

CONTRÔLE DU SON VIA VOICE4VIDEO

La technologie Bose Voice4Video étend les fonctionnalités vocales d'Alexa comme jamais ne l'avait fait une barre de son auparavant. Vous pouvez non seulement contrôler votre barre de son intelligente, mais également votre téléviseur et votre récepteur câble ou satellite. Il vous suffit de vous adresser à Alexa pour allumer votre téléviseur et votre barre de son intelligente, sélectionner une station par nom de réseau ou numéro de canal, et commencer à regarder vos programmes favoris instantanément. Oubliez les télécommandes compliquées à utiliser : grâce à Bose Voice4Video, les nouvelles technologies n'auront plus de secret pour vous. Même votre baby-sitter ou vos beaux-parents deviendront experts en la matière !

Configuration de Voice4Video

Pour configurer Voice4Video, utilisez l'application Bose Music.

REMARQUE : avant de configurer Voice4Video, vous devez configurer Alexa dans l'application Bose Music (consultez la page 24).

Usage de la voix

Commencez par dire « Alexa », puis prononcez les commandes suivantes :

ACTIONS POSSIBLES	EXEMPLES DE COMMANDES
Allumer le téléviseur	Allume la télé.
Éteindre le téléviseur	Éteins la télé.
Regarder une vidéo	Lecture.
Interrompre la lecture de la vidéo	Pause.
Reprendre la lecture de la vidéo	Reprendre.
Passer à la vidéo suivante	Suivante.
Revenir à la vidéo précédente	Précédente.
Passer à l'entrée audio <i>Bluetooth</i>	Passes en <i>Bluetooth</i> .
Regarder un réseau spécifique*	Sélectionne le réseau NFL.
Regarder un numéro de chaîne spécifique*	Mets la chaîne 802.
Passer à la chaîne suivante*	Chaîne suivante.
Revenir à la chaîne précédente*	Chaîne précédente.

*Disponible uniquement pour les récepteurs câble ou satellite.

CONNEXION D'UN PÉRIPHÉRIQUE MOBILE

1. Appuyez sur la touche *Bluetooth*  de la télécommande.



La barre lumineuse scintille en bleu.

2. Sur votre périphérique mobile, activez la fonction *Bluetooth*.

REMARQUE : la fonction *Bluetooth* se trouve généralement dans le menu Réglages.

3. Sélectionnez votre barre de son dans la liste des périphériques.

REMARQUE : recherchez le nom que vous avez indiqué pour votre barre de son dans l'application Bose Music. Si vous n'avez pas attribué de nom à la barre de son, le nom par défaut s'affiche.

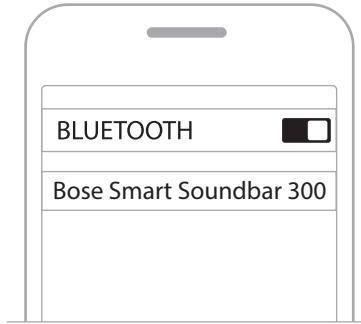

Une fois la connexion établie, vous entendez une tonalité ; la barre lumineuse s'allume en blanc, puis s'éteint progressivement. Le nom de la barre de son apparaît dans la liste des périphériques mobiles.

DÉCONNEXION D'UN PÉRIPHÉRIQUE MOBILE

Pour déconnecter votre périphérique mobile, utilisez l'application Bose Music.

CONSEIL : vous pouvez également utiliser les paramètres *Bluetooth* de votre périphérique mobile. La désactivation de la fonction *Bluetooth* déconnecte tous les autres périphériques.

RECONNEXION D'UN PÉRIPHÉRIQUE MOBILE

Appuyez sur la touche *Bluetooth* ⌘ de la télécommande.

La barre de son tente de se connecter au périphérique le plus récemment connecté.

REMARQUES :

- Assurez-vous que la fonction *Bluetooth* est activée sur votre périphérique mobile.
- Le périphérique doit se trouver dans le champ de portée de l'enceinte (9 m) et être sous tension.

CONNEXION D'UN AUTRE PÉRIPHÉRIQUE MOBILE

Vous pouvez mémoriser jusqu'à huit périphériques dans la liste des périphériques de la barre de son.

REMARQUE : vous ne pouvez pas écouter de la musique sur plusieurs périphériques mobiles en même temps.

1. Appuyez sur la touche *Bluetooth*  de la télécommande jusqu'à ce que la barre lumineuse scintille en bleu.



2. Sur votre périphérique mobile, sélectionnez la barre de son dans la liste des périphériques.

REMARQUE : assurez-vous que la fonction *Bluetooth* est activée sur votre périphérique mobile.

SUPPRESSION DE LA LISTE DES PÉRIPHÉRIQUES DE LA BARRE DE SON

1. Appuyez sur la touche  de la télécommande pendant 10 secondes jusqu'à ce que la barre lumineuse scintille en blanc deux fois, puis s'éteigne progressivement.

La barre lumineuse scintille en bleu.

2. Supprimez la barre de son de la liste *Bluetooth* de votre périphérique.

Tous les périphériques sont effacés de la liste et la barre de son est prête pour une nouvelle connexion (reportez-vous à la page 32).

La barre de son prend en charge la technologie AirPlay 2, qui vous permet de diffuser rapidement la musique de votre appareil Apple sur votre barre de son ou sur plusieurs enceintes.

REMARQUES :

- Pour utiliser AirPlay 2, vous devez disposer d'un appareil Apple exécutant iOS 11.4 ou une version ultérieure.
- Votre appareil Apple et votre barre de son doivent être connectés au même réseau Wi-Fi.
- Pour en savoir plus AirPlay , consultez le site <https://www.apple.com/airplay>

DIFFUSION DE SON VIA LE CENTRE DE CONTRÔLE

1. Sur votre appareil Apple, ouvrez le centre de contrôle.
2. Appuyez longuement sur la carte audio dans l'angle supérieur droit de l'écran, puis touchez l'icône AirPlay .
3. Sélectionnez votre barre de son.

DIFFUSION DE SON VIA UNE APPLICATION

1. Ouvrez une application musicale (par exemple, Apple Music), puis sélectionnez une piste.
2. Appuyez sur .
3. Sélectionnez votre barre de son.

La barre lumineuse LED située sur la face avant de la barre de son indique l'état de la barre de son.

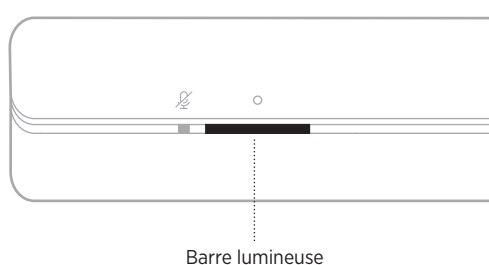

REMARQUE : la barre lumineuse indique un état à la fois de la source sélectionnée.

ÉTAT DU RÉSEAU WI-FI

Cette fonction indique l'état de la connexion Wi-Fi de la barre de son.

ACTIVITÉ DE LA BARRE LUMINEUSE		ÉTAT DU SYSTÈME
Scintillement blanc		Connexion Wi-Fi en cours
Blanc fixe, puis s'éteint progressivement		Connexion au réseau Wi-Fi





ÉTAT BLUETOOTH

Vous pouvez connaître l'état de la connexion *Bluetooth* des périphériques mobiles.

ACTIVITÉ DE LA BARRE LUMINEUSE		ÉTAT DU SYSTÈME
Scintillement bleu		Prêt à être connecté à un périphérique mobile
Scintillement blanc		Connexion en cours à un périphérique mobile
Blanc fixe, puis s'éteint progressivement		Connecté à un périphérique mobile
La barre lumineuse blanche scintille à deux reprises, puis s'éteint progressivement		La liste des périphériques est en cours de suppression

ÉTAT DE L'ASSISTANT VOCAL

Vous pouvez afficher l'état de votre assistant vocal.

ACTIVITÉ DE LA BARRE LUMINEUSE		ÉTAT DU SYSTÈME
Fonction désactivée		L'assistant vocal est inactif
La barre lumineuse se déplace vers le centre, puis reste allumée		L'assistant vocal est à l'écoute
La barre lumineuse se déplace vers les côtés		L'assistant vocal réfléchit
Blanc scintillant (complètement)		L'assistant vocal parle
Jaune scintillant		Notification de l'assistant vocal

Voyant de désactivation du microphone

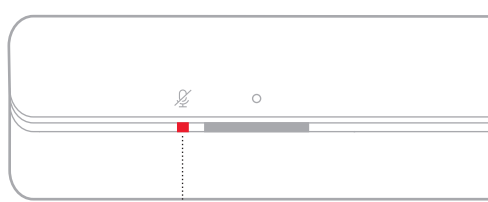





Voyant de désactivation du microphone

ACTIVITÉ DU VOYANT	ÉTAT DU SYSTÈME
Reste allumée en rouge	Le microphone est désactivé







LECTURE MULTIMÉDIA ET ÉTAT DU VOLUME

Indique l'état de la barre de son lors du contrôle de la lecture multimédia et du volume.



ACTIVITÉ DE LA BARRE LUMINEUSE		ÉTAT DU SYSTÈME
Deux lumières centrales s'allument en blanc		Lecture/Pause
L'extrémité droite de la barre lumineuse scintille en blanc		Augmentation du volume
L'extrémité gauche de la barre lumineuse scintille en blanc		Réduction du volume
L'extrémité gauche de la barre lumineuse reste allumée en blanc		Coupure du son

ÉTAT DE LA MISE À JOUR ET DES ERREURS

Ces voyants indiquent l'état des mises à jour logicielles et des alertes d'erreur.

ACTIVITÉ DE LA BARRE LUMINEUSE		ÉTAT DU SYSTÈME
Orange fixe		Configuration en cours du réseau Wi-Fi
La barre lumineuse se déplace de droite à gauche		Téléchargement de la mise à jour en cours
La barre lumineuse se déplace de gauche à droite		Mise à jour en cours de la barre de son
Scintillement orange à 4 reprises		Erreur de la source, reportez-vous à l'application Bose Music
Scintillement rouge à 4 reprises		La demande est provisoirement indisponible, réessayez ultérieurement.
Reste allumée en rouge		Erreur. Contactez le service client de Bose.

ACTIVATION/DÉSACTIVATION DE LA FONCTIONNALITÉ WI-FI

Maintenez enfoncées la touche de coupure du son  et la touche *Bluetooth*  de la télécommande jusqu'à ce que la barre lumineuse scintille deux fois en blanc, puis s'éteigne progressivement.



PRODUITS COMPATIBLES

Vous pouvez connecter l'un des accessoires suivants à la barre de son. Pour plus d'informations, consultez la notice d'utilisation de l'accessoire.

- **Bose Bass Module 700** : worldwide.Bose.com/Support/BASS700
- **Bose Bass Module 500** : worldwide.Bose.com/Support/BASS500
- **Module de graves Acoustimass 300** : global.Bose.com/Support/AM300
- **Bose Surround Speakers 700** : worldwide.Bose.com/Support/WSS700
- **Enceintes surround Bose** : worldwide.Bose.com/Support/WSS
- **Enceintes surround sans fil Virtually Invisible 300** : global.Bose.com/Support/VI300

CONNEXION D'UNE ENCEINTE BOSE SOUNDLINK BLUETOOTH OU D'UN CASQUE BOSE NOISE CANCELLING HEADPHONES 700

La technologie Bose SimpleSync vous permet de connecter certaines enceintes Bose SoundLink *Bluetooth* ou certains casques Bose Noise Cancelling Headphones 700 à la barre de son pour profiter au mieux de votre musique et de vos films préférés.

Avantages

- **Une expérience d'écoute personnalisée** : regardez la télévision sans déranger les autres en connectant votre casque Bose Noise Cancelling Headphones 700 à la barre de son. Utilisez les commandes de réglage du volume indépendantes sur chaque produit pour baisser ou couper le son de votre barre de son tout en maintenant votre casque au volume souhaité.
- **Une autre pièce où diffuser le son** : écoutez le même morceau dans deux pièces différentes en connectant votre casque Bose SoundLink *Bluetooth* à la barre de son.

REMARQUE : la technologie SimpleSync offre une portée sans fil *Bluetooth* de 9 mètres. Certains murs et matériaux de construction peuvent avoir une incidence sur la réception.

Produits compatibles

Vous pouvez connecter la plupart des enceintes Bose SoundLink *Bluetooth* et des casques Bose Noise Cancelling Headphones 700 à la barre de son.

Les produits compatibles les plus connus sont les suivants :

- Enceinte Bose SoundLink Revolve+ *Bluetooth*
- Enceinte Bose SoundLink Mini *Bluetooth*
- Enceinte Bose SoundLink Color *Bluetooth*
- Casque Bose Noise Cancelling Headphones 700

De nouvelles fonctionnalités sont ajoutées périodiquement. Pour obtenir une liste complète, consultez la page : worldwide.Bose.com/Support/Groups

Connexion à l'aide de l'application Bose Music

Pour connecter votre enceinte Bose SoundLink *Bluetooth* ou le casque Bose Noise Cancelling Headphones 700 à la barre de son, utilisez l'application Bose Music. Pour de plus amples informations, rendez-vous sur worldwide.bose.com/Support/Groups

REMARQUES :

- Vérifiez que le produit auquel vous vous connectez est sous tension, se trouve à 9 m maximum de la barre de son et est prêt à se connecter à un autre appareil. Pour plus d'informations, consultez la notice d'utilisation de votre produit.
- Vous pouvez connecter uniquement un produit à la fois à la barre de son.

RECONNEXION D'UNE ENCEINTE BOSE SOUNDLINK BLUETOOTH OU D'UN CASQUE BOSE NOISE CANCELLING HEADPHONES 700

Allumez votre enceinte Bose SoundLink *Bluetooth* ou votre casque Bose Noise Cancelling Headphones 700.

Votre enceinte ou votre casque tente de se connecter automatiquement à l'appareil *Bluetooth* le plus récemment connecté, notamment à votre barre de son.

REMARQUES :

- La barre de son doit se trouver dans le champ de portée (9 m) et être sous tension.
- Si votre enceinte ne se connecte pas, consultez la section « Impossible de reconnecter la barre de son à une enceinte Bose SoundLink *Bluetooth* précédemment connectée » à la page 52.
- Si votre casque ne se connecte pas, consultez la section « Impossible de reconnecter la barre de son à un casque Bose Noise Cancelling Headphones 700 précédemment connecté » à la page 52.

MISE À JOUR DE LA BARRE DE SON

La barre de son se met à jour automatiquement lorsque vous la connectez à l'application Bose Music et à votre réseau Wi-Fi.

REPLACEMENT DE LA PILE DE LA TÉLÉCOMMANDE

1. À l'aide d'une pièce de monnaie, faites pivoter le couvercle du compartiment de la pile vers la gauche (dans le sens inverse des aiguilles d'une montre), puis retirez-le.

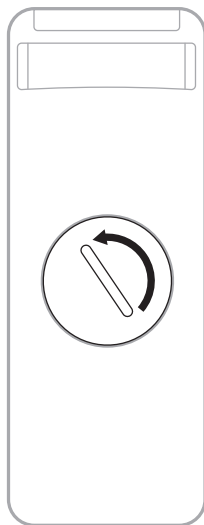

2. Insérez la nouvelle pile côté plat vers le haut, avec le symbole + vers le haut.

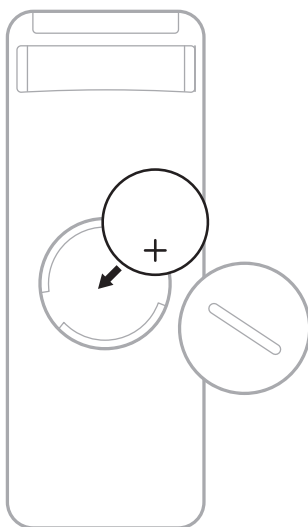

REMARQUE : utilisez uniquement une pile au lithium homologuée (p. ex., CE) de 3 volts, de type CR2032 ou DL2032.

3. Remettez le couvercle en place et faites-le pivoter vers la droite (dans le sens des aiguilles d'une montre) pour le verrouiller.

NETTOYAGE DE LA BARRE DE SON

Essayez les surfaces extérieures de la barre de son avec un chiffon doux et sec.

ATTENTION :

- Veillez à NE PAS renverser de liquide sur la barre de son ou dans les ouvertures.
- Veillez à NE PAS souffler d'air à l'intérieur du système.
- Veillez à NE PAS utiliser d'aspirateur pour nettoyer le système.
- Veillez à NE PAS utiliser d'aérosols à proximité du système.
- Veillez à NE PAS utiliser de solvants, de produits chimiques ni de liquides de nettoyage contenant de l'alcool, de l'ammoniac ou des substances abrasives.
- Veillez à ce qu'aucun objet ne pénètre dans les ouvertures.

PIÈCES DE RECHANGE ET ACCESSOIRES

Vous pouvez commander des accessoires ou des pièces de rechange en vous adressant au service client de Bose.

Consultez le site worldwide.Bose.com/Support/SB300

GARANTIE LIMITÉE

La barre de son est couverte par une garantie limitée. Consultez notre site Web à l'adresse global.Bose.com/warranty pour en savoir plus sur la garantie limitée.

Pour enregistrer votre produit, accédez à la page global.Bose.com/register. En cas d'oubli, les droits que vous confère cette garantie limitée ne s'en trouveront pas affectés.

ESSAYEZ TOUT D'ABORD LES SOLUTIONS SUIVANTES



En cas de problèmes avec votre barre de son :

- Vérifiez que la prise secteur à laquelle est raccordée la barre de son est alimentée.
- Vérifiez que tous les câbles sont correctement raccordés.
- Vérifiez l'état de la barre de son (reportez-vous à la page 35).
- Pour éviter les interférences, éloignez la barre de son de 0,3 à 0,9 m des autres appareils (routeurs sans fil, téléphones sans fil, téléviseurs, micro-ondes, etc.).
- Positionnez la barre de son à portée de votre routeur sans fil ou périphérique mobile recommandée pour un fonctionnement correct.
- Placez la barre de son en suivant les conseils de la page 13.

AUTRES SOLUTIONS

Si vous ne parvenez pas à résoudre votre problème, consultez le tableau ci-dessous pour identifier les symptômes et trouver des solutions aux problèmes courants. Si vous ne parvenez toujours pas à résoudre le problème, contactez le service client de Bose.

Rendez-vous sur worldwide.Bose.com/contact

SYMPTÔME	SOLUTION
Aucun port HDMI ARC ou port optique sur votre téléviseur	Raccordez le téléviseur à l'aide d'un convertisseur audio et d'un autre câble audio, par exemple un câble coaxial de 3,5 mm ou un câble audio analogique (non fourni). Le type de convertisseur et de câble dont vous avez besoin dépend des ports de sortie audio disponibles sur votre téléviseur.
Impossible de mettre la barre de son sous tension (la barre lumineuse ne scintille pas lorsque la barre de son est sous tension)	<p>Branchez le cordon d'alimentation sur une autre prise électrique.</p> <p>Utilisez la télécommande pour mettre la barre de son sous tension (reportez-vous à la page 19).</p> <p>Débranchez les cordons d'alimentation de la barre de son et du module de graves ou des enceintes surround en option, attendez 30 secondes et rebranchez-les correctement à la prise secteur.</p>
La barre de son ne se met pas hors tension	La barre de son est peut-être en mode veille. Sur la télécommande, appuyez sur la touche de mise sous/hors tension  pour quitter le mode veille. Appuyez de nouveau sur  pour mettre la barre de son hors tension.
La télécommande fonctionne mal ou pas du tout	<p>Remplacez la pile (reportez-vous à la page 42).</p> <p>Assurez-vous que la télécommande est à portée de la barre de son (6 m).</p> <p>Vérifiez qu'il n'y a pas d'obstacles entre la télécommande et la barre de son.</p>

SYMPTÔME	SOLUTION
<p>Absence de son ou son intermittent provenant de la barre de son</p>	<p>Si le côté gauche de la barre lumineuse reste allumé en blanc, le son de la barre de son est désactivé. Appuyez sur la touche de coupure du son  pour réactiver le son de la barre de son.</p> <p>Vérifiez que le son est activé sur votre périphérique mobile.</p> <p>Augmentez le volume sur la barre de son (reportez-vous à la page 21) ou sur votre périphérique mobile.</p> <p>Sélectionnez une autre source (reportez-vous à la page 20).</p> <p>Écoutez de la musique sur une autre application ou un autre service audio.</p> <p>Si le son provient d'une source Wi-Fi, réinitialisez le routeur.</p> <p>Redémarrez votre périphérique mobile.</p> <p>Vérifiez que vous utilisez un périphérique mobile <i>Bluetooth</i> compatible.</p> <p>Vérifiez que le câble HDMI est correctement inséré dans un connecteur de votre téléviseur portant la mention HDMI ARC (Audio Return Channel) et non dans un connecteur HDMI standard. Si votre téléviseur n'est pas doté d'un connecteur HDMI ARC, raccordez la barre de son à l'aide d'un câble optique (reportez-vous à la page 56).</p> <p>Si la barre de son est connectée au connecteur HDMI ARC de votre téléviseur, vérifiez que l'option Consumer Electronics Control (CEC) est activée dans le menu système de votre téléviseur. Il est possible que la fonction CEC porte un nom différent sur votre téléviseur. Reportez-vous à la notice d'utilisation de votre téléviseur.</p> <p>Débranchez le câble HDMI du connecteur HDMI ARC du téléviseur, puis rebranchez-le.</p> <p>Insérez le câble optique dans un connecteur de votre téléviseur portant la mention Output ou OUT (et non Input ou IN).</p> <p>Débranchez les cordons d'alimentation de la barre de son et du module de graves ou des enceintes surround en option, attendez 30 secondes et rebranchez-les correctement à la prise secteur.</p>
<p>Impossible de connecter la barre de son ou les enceintes surround</p>	<p>Vérifiez que la barre de son est à jour (consultez la page 42).</p> <p>Consultez la notice d'utilisation de votre module de graves ou de vos enceintes surround pour obtenir des informations de dépannage (reportez-vous à la page 40).</p> <p>Vérifiez que le module de graves ou les enceintes surround sont compatibles avec la barre de son (reportez-vous à la page 40).</p> <p>Débranchez les cordons d'alimentation de la barre de son et du module de graves ou des enceintes surround en option, attendez 30 secondes, puis rebranchez-les fermement à la prise secteur.</p>

SYMPTÔME	SOLUTION
<p>Absence de son du module de graves ou des enceintes surround</p>	<p>Vérifiez que la barre de son est à jour (consultez la page 42).</p> <p>Vérifiez que le module de graves ou les enceintes surround sont compatibles avec la barre de son (reportez-vous à la page 40).</p> <p>Vérifiez que le logiciel est à jour dans l'application Bose Music.</p> <p>Réglez le niveau de graves à l'aide de l'application Bose Music (reportez-vous à la page 22).</p> <p>Sélectionnez une autre source (reportez-vous à la page 20).</p>
<p>Son provenant du haut-parleur du téléviseur</p>	<p>Vérifiez que le câble HDMI est correctement inséré dans un connecteur de votre téléviseur portant la mention ARC (Audio Return Channel). Si votre téléviseur n'est pas doté d'un connecteur HDMI ARC, raccordez la barre de son à l'aide d'un câble optique (reportez-vous à la page 56).</p> <p>Désactivez les haut-parleurs du téléviseur. Reportez-vous à la notice d'utilisation de votre téléviseur.</p> <p>Si la barre de son est connectée au connecteur HDMI ARC de votre téléviseur, vérifiez que l'option Consumer Electronics Control (CEC) est activée dans le menu système de votre téléviseur. Il est possible que la fonction CEC porte un nom différent sur votre téléviseur. Reportez-vous à la notice d'utilisation de votre téléviseur.</p> <p>Débranchez le câble HDMI du connecteur HDMI ARC du téléviseur, puis rebranchez-le.</p> <p>Baissez au maximum le volume du téléviseur.</p> <p>Raccordez la barre de son à l'aide du câble HDMI (reportez-vous à la page 55) et du câble optique (reportez-vous à la page 56).</p>
<p>Son déformé ou de mauvaise qualité</p>	<p>Si possible, essayez avec différentes sources.</p> <p>Vérifiez que votre téléviseur peut diffuser du son surround. Reportez-vous à la notice d'utilisation de votre téléviseur.</p> <p>Si le son provient d'un autre périphérique, réduisez le volume de ce périphérique.</p> <p>Réglez le niveau de graves à l'aide de l'application Bose Music (reportez-vous à la page 22).</p> <p>Désactivez les haut-parleurs du téléviseur. Reportez-vous à la notice d'utilisation de votre téléviseur.</p> <p>Si la barre de son est fixée au mur, réglez le son (reportez-vous à la page 14).</p>
<p>La barre de son reproduit le son d'une source incorrecte ou sélectionne la source incorrecte après un certain délai</p>	<p>Réglez CEC sur Alternate On à l'aide de l'application Bose Music.</p> <p>Désactivez CEC sur votre source. Reportez-vous à la notice d'utilisation de la source.</p> <p>Raccordez la barre de son à l'aide du câble HDMI (reportez-vous à la page 55) et du câble optique (reportez-vous à la page 56).</p>

SYMPTÔME	SOLUTION
<p>Impossible de connecter la barre de son au réseau Wi-Fi</p>	<p>Vérifiez que la barre de son a été configurée à l'aide de l'application Bose Music (consultez la page 16).</p> <p>Dans l'application Bose Music, sélectionnez le nom de réseau correct et saisissez le mot de passe correspondant (sensible à la casse).</p> <p>Vérifiez que la barre de son et votre périphérique mobile sont connectés au même réseau Wi-Fi.</p> <p>Si les informations du réseau ont changé, reportez-vous à la page 17.</p> <p>Activez la fonction Wi-Fi sur l'appareil mobile que vous utilisez pour la configuration.</p> <p>Fermez toutes les applications ouvertes sur votre périphérique mobile.</p> <p>Redémarrez votre périphérique mobile et votre routeur.</p> <p>Si votre routeur prend en charge à la fois les bandes 2,4 GHz et 5 GHz, vérifiez que l'appareil mobile ou l'ordinateur et la barre de son sont connectés à la même bande de fréquences.</p> <p>REMARQUE : attribuez à chaque bande un nom unique afin de vous connecter à la bande correcte.</p> <p>Réinitialisez le routeur.</p> <p>Débranchez les cordons d'alimentation de la barre de son et du module de graves ou des enceintes surround en option, attendez 30 secondes, puis rebranchez-les fermement à la prise secteur.</p> <p>Désinstallez l'application Bose Music sur votre périphérique mobile, réinstallez-la, puis reprenez la configuration.</p>
<p>Impossible de connecter la barre de son au périphérique mobile</p>	<p>Appuyez sur la touche <i>Bluetooth</i> de la télécommande pour vous assurer que la barre de son est prête pour la connexion.</p> <p>Vérifiez que l'option Services de localisation est activée sur votre périphérique mobile.</p> <p>Sur votre périphérique mobile, désactivez, puis réactivez la fonction <i>Bluetooth</i>. Supprimez la barre de son de la liste des périphériques <i>Bluetooth</i>. Recommencez la connexion (consultez la page 34).</p> <p>Connectez un autre périphérique mobile (reportez-vous à la page 34).</p> <p>Vérifiez que vous utilisez un périphérique mobile <i>Bluetooth</i> compatible.</p> <p>Supprimez la barre de son de la liste de périphériques de votre périphérique mobile <i>Bluetooth</i>. Recommencez la connexion (consultez la page 34).</p> <p>Effacez la liste de périphériques de la barre de son (consultez la page 34). Recommencez la connexion (consultez la page 32).</p>

SYMPTÔME	SOLUTION
<p>La barre de son ne diffuse pas le son via AirPlay</p>	<p>Vérifiez que votre barre de son est sous tension et qu'elle est à portée (consultez la page 19).</p> <p>Vérifiez que votre appareil Apple et que votre barre de son sont connectés au même réseau Wi-Fi.</p> <p>Mettez à jour votre appareil Apple.</p> <p>Vérifiez que la barre de son est à jour (consultez la page 42).</p> <p>Si vous ne trouvez pas l'icône AirPlay  dans l'application Bose Music via laquelle vous diffusez de la musique, utilisez le centre de contrôle.</p> <p>Pour obtenir une aide supplémentaire, consultez la page https://www.apple.com/airplay</p>
<p>L'application Bose Music ne fonctionne pas sur le périphérique mobile</p>	<p>Vérifiez que votre périphérique mobile est compatible avec l'application Bose Music et respecte la configuration minimale requise. Pour en savoir plus, consultez l'App Store de votre périphérique mobile.</p> <p>Désinstallez l'application Bose Music sur votre périphérique mobile, puis réinstallez-la (consultez la page 16).</p>
<p>La barre de son n'est pas visible pour ajouter un autre compte Bose</p>	<p>Vérifiez que le partage est activé sur la barre de son à l'aide de l'application Bose Music.</p> <p>Vérifiez que la barre de son et votre périphérique mobile sont connectés au même réseau Wi-Fi.</p>

SYMPTÔME	SOLUTION
<p>L'Assistant Google ne répond pas</p>	<p>Vérifiez que le voyant de désactivation du microphone n'est pas allumé en rouge. Pour activer le microphone, reportez-vous à la page 26.</p> <p>Vérifiez que l'Assistant Google a été correctement configuré à l'aide de l'application Bose Music (consultez la page 24).</p> <p>REMARQUE : la barre de son doit être configurée et connectée à votre réseau Wi-Fi à l'aide de l'application Bose Music.</p> <p>Connectez votre périphérique mobile au réseau Wi-Fi.</p> <p>Vérifiez que l'Assistant Google est disponible dans votre pays.</p> <p>Assurez-vous d'utiliser la version la plus récente de l'application Assistant Google.</p> <p>Vérifiez que le mot d'activation est activé (reportez-vous à la page 25).</p> <p>Vérifiez que votre périphérique mobile est compatible.</p> <p>Supprimez l'Assistant Google de la barre de son à l'aide de l'application Bose Music. Ensuite, ajoutez l'Assistant Google de nouveau.</p> <p>Sélectionnez Pandora ou Spotify comme service audio par défaut (consultez la page 27).</p> <p>Veillez à utiliser le même compte de service audio pour l'application Bose Music et l'application Assistant Google.</p> <p>Il est possible que l'Assistant Google ne puisse pas répondre à votre demande. De nouvelles fonctionnalités sont ajoutées périodiquement.</p> <p>Pour obtenir une aide supplémentaire, consultez la page https://support.google.com/assistant</p>
<p>Les paramètres de résultats personnels de votre Assistant Google sont modifiés</p>	<p>Pour désactiver les résultats personnels ou modifier le compte des résultats personnels, utilisez le menu Réglages de l'application Assistant Google.</p>

SYMPTÔME	SOLUTION
<p>Alexa ne répond pas</p>	<p>Vérifiez que le voyant de désactivation du microphone n'est pas allumé en rouge. Pour activer le microphone, reportez-vous à la page 29.</p> <p>Vérifiez qu'Alexa a été correctement configurée à l'aide de l'application Bose Music (consultez la page 24).</p> <p>REMARQUE : la barre de son doit être configurée et connectée à votre réseau Wi-Fi à l'aide de l'application Bose Music.</p> <p>Connectez votre périphérique mobile au réseau Wi-Fi.</p> <p>Vérifiez que la fonction Amazon Alexa est disponible dans votre pays.</p> <p>Assurez-vous d'utiliser la version la plus récente de l'application Amazon Alexa.</p> <p>Vérifiez que votre périphérique mobile est compatible.</p> <p>Vérifiez que le mot d'activation est activé (reportez-vous à la page 28).</p> <p>Supprimez Alexa de la barre de son à l'aide de l'application Bose Music. Ajoutez Alexa de nouveau.</p> <p>Veillez à prononcer le nom de l'enceinte que vous avez attribué dans l'application Bose Music. Si plusieurs barres de son portent le même nom, utilisez le nom attribué dans l'application Alexa ou changez le nom dans l'application Bose Music.</p> <p>Si vous utilisez Voice4Video :</p> <ul style="list-style-type: none"> • Vérifiez qu'il n'y a pas d'obstacles entre la barre de son, le téléviseur et/ou le récepteur câble/satellite. • Vérifiez que la barre de son est raccordée à l'aide du câble HDMI (consultez la page 55). • Vérifiez que vous avez configuré cette fonction à l'aide de l'application Bose Music, et que vous avez connecté le téléviseur et/ou le récepteur câble/satellite. • Vérifiez que vous avez indiqué le code postal et le fournisseur de services correspondant à votre récepteur câble/satellite <p>Il est possible que Alexa ne puisse pas répondre à votre demande. De nouvelles fonctionnalités sont ajoutées périodiquement.</p> <p>Pour obtenir une aide supplémentaire, consultez la page : https://www.amazon.com/usealexa</p>
<p>Impossible de connecter la barre de son à une enceinte Bose SoundLink Bluetooth ou à un casque Bose Noise Cancelling Headphones 700</p>	<p>Vérifiez que votre casque ou votre enceinte est sous tension, à 9 m maximum de la barre de son et prêt(e) à se connecter à un autre appareil. Pour plus d'informations, consultez la notice d'utilisation de votre produit.</p>

SYMPTÔME	SOLUTION
Impossible de reconnecter la barre de son à une enceinte Bose SoundLink <i>Bluetooth</i> précédemment connectée	Utilisez les commandes de votre enceinte pour parcourir la liste des produits jusqu'à ce que vous entendiez le nom de la barre de son. Pour des informations propres à un produit, consultez la notice d'utilisation de l'enceinte.
Impossible de reconnecter la barre de son à un casque Bose Noise Cancelling Headphones 700 précédemment connecté	Procédez à la connexion à l'aide de l'application Bose Music. Vous pouvez accéder à cette option dans le menu Réglages.
Son différé provenant d'une enceinte Bose <i>Bluetooth</i> SoundLink ou d'un casque Bose Noise Cancelling Headphones 700	<p>Il est possible que le son ne soit pas parfaitement synchronisé sur toutes les enceintes Bose SoundLink <i>Bluetooth</i> lors de la connexion à la barre de son. Pour vérifier si votre produit est compatible, consultez la page worldwide.bose.com/Support/Groups</p> <p>Installez les mises à jour logicielles disponibles pour votre enceinte ou votre casque. Pour rechercher des mises à jour, ouvrez l'application Bose correspondant à votre produit sur votre périphérique mobile ou consultez le site btu.bose.com sur votre ordinateur.</p>

RÉINITIALISATION DE LA BARRE DE SON

Une réinitialisation aux paramètres d'usine efface tous les réglages de source et de volume, ainsi que les réglages réseau de la barre de son, qui retrouve alors sa configuration d'origine.

1. Appuyez sur les touches de réduction du volume — et Lecture/Pause ▷|| de la télécommande pendant 5 secondes jusqu'à ce que la barre lumineuse scintille en blanc deux fois, puis s'éteigne progressivement.



La barre de son redémarre. Une fois la réinitialisation terminée, la barre lumineuse s'allume en orange.

2. Pour rétablir les paramètres réseau et audio de la barre de son :
 - a. Lancez l'application Bose Music sur votre périphérique mobile et ajoutez la barre de son à votre réseau (reportez-vous à la section « Ajout de la barre de son à un compte existant » à la page 17).
 - b. Une fois la barre de son fixée au mur, réglez le son (consultez la page 14).

OPTIONS DE CONNEXION

Raccordez la barre de son à votre téléviseur à l'aide de l'une des options de connexion suivantes :

- **Option 1** : HDMI ARC (non fourni)
- **Option 2** : Optique

REMARQUE : l'utilisation du connecteur HDMI ARC (Audio Return Channel) de votre téléviseur vous permet d'utiliser la télécommande de votre téléviseur pour contrôler les fonctions d'alimentation, de volume et de coupure du son de l'enceinte.

1. À l'arrière de votre téléviseur, localisez les connecteurs **HDMI IN** et **Audio OUT** (optique).

REMARQUE : le panneau de connecteurs de votre téléviseur peut être différent. Basez-vous sur la forme du connecteur.

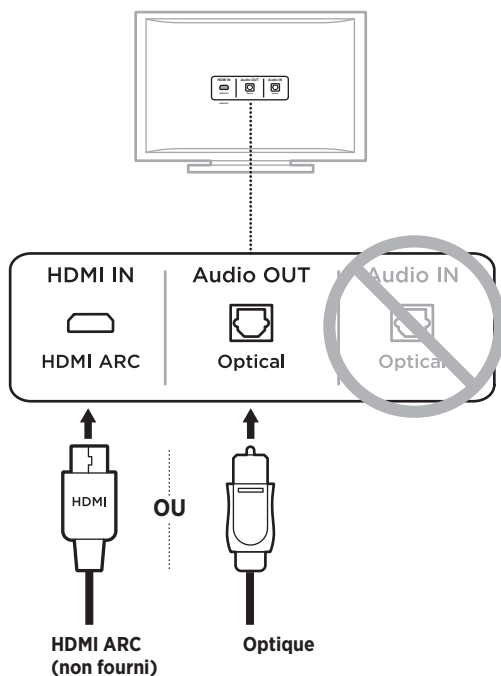

2. Sélectionnez un câble audio.

RACCORDEMENT DE LA BARRE DE SON AU TÉLÉVISEUR

Après avoir sélectionné un câble audio, raccordez la barre de son au téléviseur.

Option 1 : HDMI ARC (non fourni)

1. Insérez une extrémité du câble HDMI dans le connecteur **HDMI ARC** de votre téléviseur.

REMARQUE : vérifiez que le câble HDMI est inséré dans le connecteur HDMI eARC ou ARC de votre téléviseur, et non dans un connecteur HDMI standard. Si votre téléviseur n'est pas muni d'un connecteur HDMI ARC, reportez-vous à la page 56.

2. Insérez l'autre extrémité du câble dans le connecteur **HDMI (ARC)** sur la barre de son.



Option 2 : Optique

Si votre téléviseur n'est pas muni d'un connecteur HDMI ARC, utilisez un câble optique pour raccorder la barre de son au téléviseur.

1. Retirez le capuchon aux deux extrémités du câble optique.

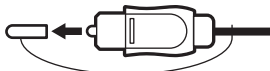

ATTENTION : l'insertion de la fiche avec le capuchon peut endommager à la fois la fiche et le connecteur.

2. Branchez une extrémité du câble optique dans le connecteur **Optical OUT** de votre téléviseur.

ATTENTION : l'insertion de la fiche dans le mauvais sens peut endommager à la fois la fiche et le connecteur.

3. Saisissez l'autre extrémité du câble optique.
4. Alignez la fiche sur le connecteur **OPTICAL IN** de la barre de son et insérez-la délicatement.

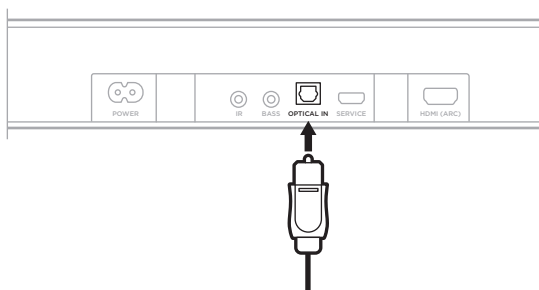

REMARQUE : le connecteur est doté d'une trappe à charnière qui s'ouvre vers l'intérieur lors de l'insertion de la fiche.

5. Insérez fermement la fiche dans le connecteur. Vous devez entendre un déclic.



VÉRIFICATION DU SON

REMARQUE : pour éviter les sons discordants, désactivez les haut-parleurs de votre téléviseur. Reportez-vous à la notice d'utilisation de votre téléviseur pour plus d'informations.

1. Mettez votre téléviseur sous tension.
2. Si vous utilisez un récepteur câble/satellite ou une source auxiliaire :
 - a. Mettez cette source sous tension.
 - b. Sélectionnez l'entrée appropriée du téléviseur.

3. Mettez la barre de son sous tension (reportez-vous à la page 19).

Vous entendez le son provenant de la barre de son.

4. Appuyez sur la touche de coupure du son  de la télécommande.

Vous n'entendez aucun son provenant des haut-parleurs du téléviseur ou de la barre de son.

REMARQUE : si aucun son ne provient de la barre de son ou des haut-parleurs du téléviseur, reportez-vous à la section « Résolution des problèmes » à la page 45.

Leggere e conservare tutte le istruzioni per la sicurezza, la tutela delle persone e l'uso del prodotto.

CE Bose Corporation dichiara che il presente prodotto è conforme ai requisiti essenziali e ad altre disposizioni applicabili della Direttiva 2014/53/UE e di tutte le altre direttive UE applicabili. La dichiarazione di conformità completa è disponibile all'indirizzo: www.Bose.com/compliance

Importanti istruzioni di sicurezza

1. Leggere queste istruzioni.
2. Conservare queste istruzioni.
3. Prestare attenzione a tutte le avvertenze.
4. Seguire tutte le istruzioni.
5. Non utilizzare l'apparecchio in prossimità di acqua.
6. Utilizzare solo un panno asciutto per la pulizia.
7. Non ostruire le aperture di ventilazione. Installare il prodotto in conformità con le istruzioni fornite dal produttore.
8. Non installare in prossimità di fonti di calore, quali termosifoni, radiatori, stufe o altri apparati (compresi gli amplificatori) che generano calore.
9. Utilizzare solo sistemi di aggancio/accessori specificati dal produttore.
10.  Utilizzare il prodotto soltanto con i carrelli, i supporti, i treppiedi, le staffe o i tavoli specificati dal produttore o venduti insieme all'apparecchio. Quando si utilizza un carrello, prestare attenzione durante lo spostamento dell'insieme carrello/apparato per evitare di rovesciarlo causando danni.
11. Scollegare l'apparato durante i temporali o quando rimane inutilizzato a lungo.
12. Affidarsi a personale qualificato per tutti gli interventi di assistenza. Gli interventi di assistenza si rendono necessari quando l'apparato ha subito danni di qualsiasi tipo, ad esempio se il cavo di alimentazione o la spina sono danneggiati, se è stato versato del liquido o sono caduti oggetti sull'apparato, se l'apparato è stato esposto a pioggia o umidità, se non funziona normalmente o è caduto.

AVVISI/AVVERTENZE



Questo simbolo sul prodotto indica la presenza di tensioni pericolose non isolate all'interno dell'involucro del prodotto e del conseguente rischio di scosse elettriche.



Questo simbolo sul prodotto indica importanti istruzioni di uso e manutenzione contenute in questo manuale.



Non ingerire la batteria; esiste il rischio di ustioni chimiche. Il telecomando fornito con questo prodotto contiene una batteria con celle a moneta/botone. Se la batteria con celle a moneta/botone viene ingerita, può causare gravi ustioni interne in sole 2 ore e provocare la morte. Tenere le batterie nuove e usate lontano dalla portata dei bambini. Se il vano batterie non si chiude in modo sicuro, cessare di utilizzare il telecomando e tenerlo lontano dai bambini. Se si pensa che le batterie possano essere state ingerite o inserite in qualsiasi parte del corpo, richiedere immediatamente assistenza medica. Per evitare il rischio di esplosione, incendio o ustioni chimiche, usare cautela quando si sostituisce la batteria utilizzare esclusivamente una batteria sostitutiva omologata (ad es. UL CR2032 o DL2032 al litio da 3 Volt. Le batterie usate devono essere smaltite adeguatamente e tempestivamente. Non deve essere ricaricata, smontata, esposta a temperature superiori a 100° C o bruciata.



Contiene pezzi di piccole dimensioni che possono rappresentare un pericolo di soffocamento. Non adatto per bambini di età inferiore ai 3 anni.



Questo prodotto contiene materiale magnetico. Rivolgersi al proprio medico per eventuali domande sui possibili effetti del prodotto sui dispositivi medici impiantati nel corpo umano.

- Per ridurre il rischio di incendi o scosse elettriche, NON esporre il prodotto a pioggia, liquidi o umidità.
- NON esporre il prodotto a gocce o schizzi e non porre oggetti colmi di liquidi, quali vasi, sopra o accanto al prodotto.
- Tenere il prodotto lontano dal fuoco e da fonti di calore. NON collocare sorgenti di fiamme libere (ad esempio candele accese) sull'apparecchio o nelle sue vicinanze.
- NON apportare alterazioni non autorizzate al prodotto.
- NON utilizzare un invertitore di corrente con questo prodotto.
- Il cavo dei diffusori e i cavi per i collegamenti forniti in dotazione con il sistema non sono approvati per l'installazione a parete. Consultare le norme locali per l'edilizia per individuare i tipi di cavi richiesti per l'installazione a parete.
- La spina dell'alimentazione o dell'accoppiatore deve essere raggiungibile facilmente e rapidamente se è utilizzata come dispositivo di spegnimento.



仅适用于 2000m 以下地区安全使用

Utilizzare solo a quote inferiori ai 2000 metri.

- Per l'installazione di questo prodotto, utilizzare esclusivamente gli accessori seguenti: Bose Soundbar Wall Bracket (staffa da parete per Bose Soundbar)
- Non eseguire il montaggio su superfici instabili o dietro le quali possono celarsi elementi potenzialmente pericolosi, quali cavi elettrici o tubazioni idrauliche. In caso di dubbi durante l'installazione della staffa, contattare un installatore professionista. Verificare che il supporto sia installato in accordo ai parametri costruttivi locali.
- A causa dei requisiti di ventilazione, Bose sconsiglia di posizionare il prodotto in spazi chiusi o angusti, ad esempio una nicchia a parete o un armadietto.
- Non posizionare o installare la staffa o il prodotto in prossimità di fonti di calore, quali caminetti, radiatori o altri apparati (inclusi amplificatori) che emettono calore.
- L'etichetta identificativa è situata nella parte posteriore della soundbar.

NOTA: questa apparecchiatura è stata sottoposta a collaudo ed è risultata conforme ai limiti relativi ai dispositivi digitali di Classe B previsti dalla Parte 15 delle norme FCC. Tali limiti sono stati fissati allo scopo di assicurare un'adeguata protezione dalle interferenze dannose nell'ambito di un'installazione residenziale. Questa apparecchiatura genera, utilizza e può irradiare energia a radiofrequenza e, se non viene installata e utilizzata in conformità alle istruzioni fornite, può interferire negativamente con le comunicazioni radiofoniche. Non esiste tuttavia alcuna garanzia che in una particolare installazione non si verificherà alcuna interferenza. Se questo dispositivo dovesse provocare interferenze con la ricezione radiotelevisiva (determinabili spegnendo e riaccendendo l'apparecchio), si dovrà provare a eliminare tali interferenze effettuando una o più delle seguenti operazioni:

- Riorientare o riposizionare l'antenna ricevente.
- Aumentare la distanza tra il dispositivo che provoca interferenza e il ricevitore.
- Collegare l'apparecchiatura a una presa appartenente a un circuito diverso rispetto a quella a cui è collegato il ricevitore.
- Rivolgersi al distributore o a un tecnico radiotelevisivo specializzato per ottenere assistenza.

Eventuali modifiche o alterazioni non espressamente approvate da Bose Corporation possono rendere nulla l'autorizzazione dell'utente all'utilizzo dell'apparecchiatura stessa.

Questo dispositivo è conforme alla parte 15 delle Norme FCC e agli standard ISED (Innovation, Science and Economic Development) Canada RSS esenti da licenza. Il funzionamento è soggetto alle due seguenti condizioni: (1) il dispositivo non può causare interferenze dannose e (2) deve accettare le interferenze ricevute, incluse quelle che potrebbero causare un funzionamento indesiderato del dispositivo.

L'apparecchiatura deve essere installata e utilizzata a una distanza minima di 20 cm tra il radiatore e il corpo dell'utente.

Se sintonizzato su una banda compresa tra 5150 e 5250 MHz, il dispositivo deve essere utilizzato esclusivamente in luoghi chiusi, per evitare di causare potenziali interferenze dannose a sistemi satellitari mobili che impiegano lo stesso canale.

CAN ICES-3(B)/NMB-3(B)

Il prodotto, ai sensi della Direttiva 2009/125/CE in merito ai requisiti di progettazione ecocompatibile per i prodotti connessi all'energia, è conforme a uno o più dei seguenti regolamenti o documenti: Regolamento (CE) n. 1275/2008, emendato dal Regolamento (UE) n. 801/2013.

Informazioni richieste sullo stato di alimentazione	Modalità di alimentazione	
	Standby	Standby in rete
Consumo energetico nella modalità di alimentazione specificata, con tensione di ingresso pari a 230 V/50 Hz	< 0,5 W	Wi-Fi®, Bluetooth® < 2,0 W
Tempo trascorso il quale l'apparecchiatura passa automaticamente in modalità	< 2,5 ore	≤ 20 minuti
Consumo energetico in modalità standby in rete con tutte le porte di rete cablate collegate e tutte le porte di rete wireless attivate, con tensione di ingresso pari a 230 V/50 Hz	Non disponibile	< 2,0 W
Procedure di disattivazione/attivazione delle porte di rete. La disattivazione di tutte le reti abilita la modalità standby.	<p>Wi-Fi®: per disattivare, premere e tenere premuti il pulsante di disattivazione audio e il pulsante Bluetooth® sul telecomando finché la barra luminosa sulla soundbar non lampeggia due volte e poi si spegne gradualmente. Ripetere per riattivare.</p> <p>Bluetooth®: per disattivare, cancellare l'elenco di pairing premendo e tenendo premuto il pulsante Bluetooth® del telecomando per 10 secondi. Per attivare, eseguire il pairing con una sorgente Bluetooth®.</p>	

Per l'Europa:

Bande di frequenza di funzionamento: 2400-2483,5 MHz, 5150-5350 MHz e 5470-5725 MHz:

Potenza in uscita massima inferiore a 20 dBm EIRP.

Poiché la potenza di trasmissione massima è inferiore ai limiti previsti dalle normative, i test SAR non sono necessari in base ai regolamenti applicabili.

Se sintonizzato su una banda compresa tra i 5150 e i 5350 MHz, il dispositivo deve essere utilizzato esclusivamente all'interno, in tutti gli stati membri dell'UE elencati nella tabella.

									
BE	DK	IE	UK	FR	CY	SK	HU	AT	SE
BG	DE	PT	EL	HR	LV	LT	MT	PL	
CZ	EE	FI	ES	IT	RO	LU	NL	SI	



Questo simbolo indica che il prodotto non deve essere smaltito con i rifiuti domestici, ma deve essere consegnato a una struttura di raccolta appropriata per il riciclaggio. Uno smaltimento e un riciclaggio corretti aiutano a preservare le risorse naturali, la salute e l'ambiente. Per ulteriori informazioni sullo smaltimento e sul riciclaggio di questo prodotto, rivolgersi alle autorità locali, al servizio di smaltimento dei rifiuti o al negozio presso il quale è stato acquistato.

Normativa per la gestione dei dispositivi a radiofrequenza a bassa potenza

Articolo XII

Ai sensi della "Normativa per la gestione dei dispositivi a radiofrequenza a bassa potenza", senza autorizzazione concessa dalla NCC, non si autorizza nessuna società, impresa o utente a cambiare frequenza, incrementare la potenza di trasmissione o alterare le caratteristiche originali nonché le prestazioni di un dispositivo a radiofrequenza a bassa potenza.

Articolo XIV

I dispositivi a radiofrequenza a bassa potenza non devono interferire in alcun modo con la sicurezza aerea o le comunicazioni legali; qualora si riscontrasse una situazione di questo genere, l'utente dovrà eliminare immediatamente qualsiasi interferenza. Per "comunicazioni legali" si intendono le comunicazioni radio operate in conformità con il Telecommunications Act (Legge sulle telecomunicazioni degli Stati Uniti).

I dispositivi a radiofrequenza a bassa potenza devono essere suscettibili di interferenze provenienti da comunicazioni legali o dispositivi irradianti onde radio ISM.



Le batterie usate devono essere smaltite correttamente, attenendosi alle normative locali.
Non bruciarle.

Tabella delle limitazioni delle sostanze pericolose (Cina)

Nome e contenuto delle sostanze o degli elementi tossici o pericolosi						
	Sostanze ed elementi tossici o pericolosi					
Nome parte	Piombo (Pb)	Mercurio (Hg)	Cadmio (Cd)	Cromo esavalente (CR(VI))	Bifenile polibromurato (PBB)	Difenilettere polibromurato (PBDE)
Circuiti stampati	X	0	0	0	0	0
Parti di metallo	X	0	0	0	0	0
Parti di plastica	0	0	0	0	0	0
Diffusori	X	0	0	0	0	0
Cavi	X	0	0	0	0	0
Questa tabella è stata messa a punto in accordo a quanto previsto dallo standard SJ/T 11364.						
O: indica che la quantità della sostanza tossica o pericolosa contenuta in tutti i materiali omogenei della parte è inferiore al limite previsto dallo standard GB/T 26572.						
X: indica che la quantità della sostanza tossica o pericolosa contenuta in almeno uno dei materiali omogenei della parte è superiore al limite previsto dallo standard GB/T 26572.						

Tabella delle limitazioni delle sostanze pericolose (Taiwan)

Nome dispositivo: diffusore amplificato, designazione del tipo: 432552						
Sostanze soggette a restrizioni e relativi simboli chimici						
Unità	Piombo (Pb)	Mercurio (Hg)	Cadmio (Cd)	Cromo esavalente (Cr+6)	Bifenili polibromurati (PBB)	Difenileteri polibromurati (PBDE)
Circuiti stampati	-	o	o	o	o	o
Parti di metallo	-	o	o	o	o	o
Parti di plastica	o	o	o	o	o	o
Diffusori	-	o	o	o	o	o
Cavi	-	o	o	o	o	o

Nota 1: "o" indica che il contenuto percentuale delle sostanze soggette a restrizioni non supera il valore di presenza della percentuale di riferimento.

Nota 2: il trattino "-" indica che la sostanza soggetta a restrizioni corrisponde all'esenzione.

Data di produzione: l'ottava cifra del numero di serie corrisponde all'anno di produzione; ad esempio, "0" indica 2010 o 2020.

Importatore per la Cina: Bose Electronics (Shanghai) Company Limited, Part C, Plant 9, No. 353 North Riyang Road, China (Shanghai) Pilot Free Trade Zone

Importatore per l'UE: Bose Products B.V., Gorslaan 60, 1441 RG Purmerend, Paesi Bassi

Importatore per Taiwan: Bose Taiwan Branch, 9F-A1, No. 10, Section 3, Minsheng East Road, Taipei City 104, Taiwan
Numero di telefono: +886-2-2514 7676

Importatore per il Messico: Bose de México, S. de R.L. de C.V., Paseo de las Palmas 405-204, Lomas de Chapultepec, 11000 México, D.F. Numero di telefono: +5255 (5202) 3545

Assorbimento in entrata: 100-240 V \sim 50/60 Hz, 100 W

Il codice ID CMIIT è riportato sull'etichetta del prodotto applicata sul retro della soundbar.

California: contiene una batteria agli ioni di litio con perclorato; maneggiare in base alle normative vigenti. Vedere www.dtsc.ca.gov/hazardouswaste/perchlorate

Compilare e conservare le seguenti informazioni

Il numero di serie e di modello sono riportati sul lato posteriore della soundbar.

Numero di serie: _____

Numero di modello: _____

È consigliabile conservare lo scontrino fiscale insieme al manuale di istruzioni. Prima di procedere, è consigliabile registrare il prodotto Bose. La registrazione può essere eseguita facilmente sul sito global.Bose.com/register

Informazioni sulla sicurezza

Questo prodotto è in grado di ricevere aggiornamenti automatici della sicurezza da Bose. Per ricevere gli aggiornamenti automatici della sicurezza, è necessario effettuare la procedura di configurazione nell'app Bose Music e connettere il prodotto a Internet. **Se non si esegue la procedura di configurazione, sarà necessario provvedere personalmente all'installazione degli aggiornamenti della sicurezza che Bose renderà disponibili.**

Amazon, Alexa, Amazon Music e tutti i loghi correlati sono marchi commerciali di Amazon, Inc. o delle sue società affiliate. Apple, il logo Apple, AirPlay e Apple Music sono marchi di Apple, Inc. registrati negli USA e in altri paesi. App Store è un marchio di servizio di Apple Inc.

L'uso del badge "Works with Apple" attesta che un accessorio è stato progettato per funzionare specificamente con la tecnologia indicata nel badge stesso, ed è stato certificato dallo sviluppatore come conforme agli standard di prestazioni Apple.

Il marchio in lettere e i loghi *Bluetooth*® sono marchi registrati di proprietà di Bluetooth SIG, Inc. e qualsiasi uso da parte di Bose Corporation è soggetto a licenza.

 **DOLBY AUDIO**™ Prodotto su licenza di Dolby Laboratories. Dolby, Dolby Audio e il simbolo della doppia D sono marchi di Dolby Laboratories.

Google e Google Play sono marchi commerciali di Google LLC.

 **HDMI**™ I termini HDMI, HDMI High-Definition Multimedia Interface e il logo HDMI sono marchi o marchi registrati di HDMI Licensing Administrator, Inc.

Questo prodotto include il servizio iHeartRadio. iHeartRadio è un marchio registrato di iHeartMedia, Inc.

Questo prodotto è protetto da alcuni diritti di proprietà intellettuale di Microsoft. L'uso o la distribuzione di tale tecnologia al di fuori di questo prodotto sono proibiti in assenza di una licenza Microsoft.

Pandora è un marchio commerciale o un marchio registrato di Pandora Media, Inc. utilizzato su autorizzazione.

Il prodotto include il software Spotify, soggetto a licenze di terze parti consultabili qui:

www.spotify.com/connect/third-party-licenses

Spotify è un marchio registrato di Spotify AB.

Progettato con UEI Technology™ su licenza di Universal Electronics Inc. © UEI 2000-2020

Wi-Fi è un marchio registrato di Wi-Fi Alliance®.

Acoustimass, Bose, Bose Bass Module, Bose Music, Bose Noise Cancelling Headphones, Bose Smart Soundbar, Bose Soundbar Wall Bracket, Bose Surround Speakers, SimpleSync, SoundLink, SoundLink Revolve, Virtually Invisible e Voice4Video sono marchi commerciali di Bose Corporation.

Sede principale di Bose Corporation: 1-877-230-5639

©2020 Bose Corporation. Nessuna parte di questo documento può essere riprodotta, modificata, distribuita o usata in altro modo senza previa autorizzazione scritta.

Per visualizzare le dichiarazioni sulle licenze applicabili ai pacchetti software di terze parti inclusi come componenti del prodotto Bose Smart Soundbar 300:

1. Sul telecomando, premere e tenere premuti i pulsanti Riproduzione/pausa ▶|| e Alza volume + per 5 secondi.
2. Collegare un cavo micro-USB alla porta SERVICE sul retro della soundbar.
3. Collegare l'estremità del cavo a un computer.
4. Sul computer, immettere **<http://203.0.113.1/opensource>** nella barra dell'indirizzo di un browser per visualizzare il contratto di licenza per l'utente finale (EULA) e la dichiarazione sulla licenza.

CONTENUTO DELLA CONFEZIONE

Contenuto	12
-----------------	----

POSIZIONAMENTO DELLA SOUNDBAR

Consigli	13
Montare a parete la soundbar	14
Regolare il suono per il montaggio a parete	14

ACCENSIONE

Collegare la soundbar all'alimentazione	15
Standby di rete	15

CONFIGURAZIONE DELL'APP BOSE MUSIC

Scaricare l'app Bose Music	16
----------------------------------	----

UTENTI DELL'APP BOSE MUSIC ESISTENTI

Aggiungere la soundbar a un account esistente	17
Connettersi a una rete Wi-Fi® diversa	17

CONTROLLI DELLA SOUNDBAR

Funzioni del telecomando	18
Accendere/spegnere	19
Sorgenti	20
Riproduzione multimediale e controllo del volume	21
Controlli dell'assistente vocale	22
Regolare i bassi	22
Modalità dialogo	22
Programmare un altro telecomando	23

ASSISTENTE VOCALE

Opzioni dell'assistente vocale	24
Configurare l'assistente vocale	24
Accedere ad Assistente Google	25
Utilizzare la propria voce	25
Utilizzare i controlli della soundbar	26
Riprodurre musica con Assistente Google	27
Scegliere un servizio audio predefinito	27
Accedere ad Amazon Alexa	28
Utilizzare la propria voce	28
Utilizzare i controlli della soundbar	29
Controllare l'audio con Voice4Video	30
Configurare Voice4Video	30

CONNESSIONI *BLUETOOTH*[®]

Connettere un dispositivo mobile	32
Disconnettere un dispositivo mobile	33
Riconnettere un dispositivo mobile	33
Connettere un dispositivo mobile aggiuntivo	34
Cancellare l'elenco dei dispositivi della soundbar	34

STREAMING AUDIO CON AIRPLAY

Streaming audio dal Centro di controllo	35
Streaming audio da un'app	35

STATO DELLA SOUNDBAR

Stato Wi-Fi	36
Stato <i>Bluetooth</i>	36
Stato dell'assistente vocale	37
Indicatore di microfono spento	37
Stato della riproduzione multimediale e del volume	38
Aggiornamento e stato di errore	38

FUNZIONI AVANZATE

Disattivare o attivare la funzionalità Wi-Fi.....	39
---	----

CONNETTERE PRODOTTI BOSE

Accessori compatibili	40
Connettere un diffusore <i>Bluetooth</i> Bose SoundLink o delle cuffie Bose Noise Cancelling Headphones 700	40
Vantaggi	40
Prodotti compatibili.....	40
Connessione mediante l'app Bose Music	41
Riconnettere un diffusore <i>Bluetooth</i> Bose SoundLink o delle cuffie Bose Noise Cancelling Headphones 700	41

CURA E MANUTENZIONE

Aggiornare la soundbar.....	42
Sostituire la batteria del telecomando	42
Pulire la soundbar	44
Parti di ricambio e accessori	44
Garanzia limitata	44

RISOLUZIONE DEI PROBLEMI

Provare prima queste soluzioni	45
Altre soluzioni	45
Ripristinare la soundbar	53

APPENDICE: INFORMAZIONI DI RIFERIMENTO PER LA CONFIGURAZIONE

Opzioni di connessione	54
Collegare la soundbar al televisore.....	55
Opzione 1: HDMI ARC (non fornito).....	55
Opzione 2: cavo ottico.....	56
Verificare il suono	57

CONTENUTO

Verificare che i seguenti componenti siano inclusi:



Bose Smart Soundbar 300



Telecomando (batteria inclusa)

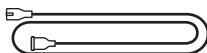

Cavo di alimentazione*

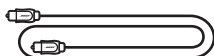

Cavo ottico

* La confezione potrebbe includere più cavi di alimentazione. Utilizzare quello adatto al proprio paese.

NOTA: se il prodotto presenta parti danneggiate, non utilizzarlo. Contattare il rivenditore autorizzato Bose locale o il centro di assistenza tecnica Bose.

Visitare: worldwide.Bose.com/Support/SB300

CONSIGLI

- Collocare la soundbar fuori e lontano da cabinet metallici e da altri componenti audio/video nonché da fonti dirette di calore.
- Posizionare la soundbar direttamente sotto (preferibilmente) o sopra il televisore con la griglia rivolta verso la stanza.
- Appoggiare la soundbar sui piedini in gomma sopra una superficie stabile e piana. Per garantire un supporto corretto, entrambi i piedini devono poggiare sulla superficie. Le vibrazioni possono infatti causare lo spostamento della soundbar, soprattutto su superfici lisce come marmo, vetro o legno molto levigato.
- Se si colloca la soundbar sopra uno scaffale o mobiletto porta-TV, posizionare il lato anteriore il più vicino possibile al bordo anteriore dello scaffale o mobiletto per ottenere la migliore qualità sonora.
- Tenere il lato posteriore della soundbar a una distanza minima di 1 cm da qualsiasi altra superficie. L'ostruzione delle porte su questo lato può compromettere la qualità del suono.
- Assicurarsi che nelle vicinanze sia presente una presa elettrica a corrente alternata (CA).
- Per evitare interferenze wireless, tenere tutti gli altri apparati wireless a una distanza di almeno 0,3 - 0,9 m dalla soundbar.
- Per una qualità ottimale del suono, non collocare la soundbar all'interno di un armadietto o in diagonale in un angolo.
- Non collocare oggetti sopra la soundbar.

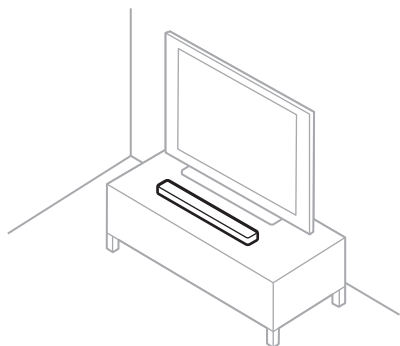

ATTENZIONE: quando la soundbar è in uso, NON appoggiarla sul lato anteriore, posteriore o superiore.

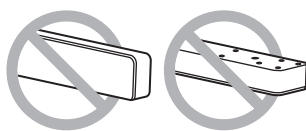

MONTARE A PARETE LA SOUNDBAR

È possibile montare la soundbar su una parete. Per acquistare la staffa da parete per la soundbar Bose, rivolgersi al proprio rivenditore autorizzato Bose.

Visitare: worldwide.Bose.com/Support/SB300

ATTENZIONE: NON utilizzare altri accessori per montare la soundbar.

Regolare il suono per il montaggio a parete

Dopo aver montato la soundbar a parete, regolare il suono per ottenere una qualità audio ottimale.

Sul telecomando, premere e tenere premuto il pulsante di disattivazione audio  per 5 secondi, fino a quando non si sente un segnale acustico e la barra luminosa lampeggia due volte con luce bianca.

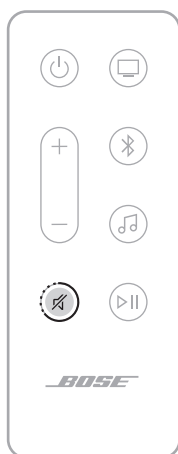

NOTA: se si rimuove la soundbar dalla parete, ripetere la procedura per ripristinare le impostazioni audio predefinite della soundbar.

SUGGERIMENTO: è anche possibile regolare il suono per il montaggio a parete utilizzando l'app Bose Music.

COLLEGARE LA SOUNDBAR ALL'ALIMENTAZIONE

1. Collegare il cavo di alimentazione alla porta **POWER** sul retro della soundbar.
2. Inserire l'estremità opposta del cavo di alimentazione nella presa di corrente CA.

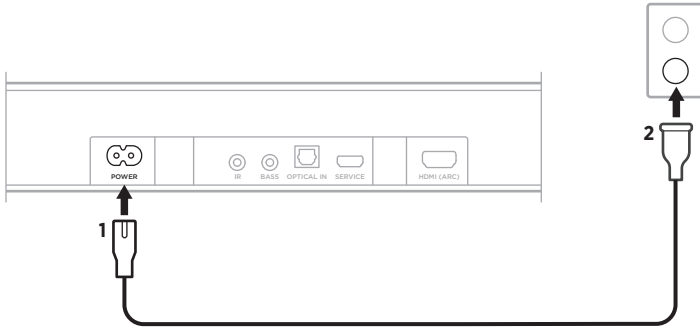

La soundbar si accende e la barra luminosa emette una luce arancione fissa.

STANDBY DI RETE

La soundbar entra in modalità standby di rete se la riproduzione audio viene interrotta e i pulsanti non vengono premuti per 20 minuti. Per riattivare la soundbar dallo stato di standby di rete:

- Sul telecomando, premere il pulsante di accensione \odot , il pulsante di una sorgente (vedere pagina 20) o il pulsante Riproduzione/pausa $\triangleright \parallel$ (vedere pagina 18).
- Riprodurre o riavviare l'audio utilizzando il dispositivo mobile o l'app Bose Music.
- Dire qualcosa ad Assistente Google o Amazon Alexa.

NOTE:

- Per accedere all'assistente vocale nello stato di standby di rete, la soundbar deve essere stata configurata con l'app Bose Music (vedere pagina 16) e il microfono deve essere acceso (vedere pagina 37).
- È possibile disattivare il timer di standby utilizzando l'app Bose Music. Questa opzione è accessibile dal menu Impostazioni.

L'app Bose Music consente di impostare e controllare la soundbar da qualsiasi dispositivo mobile, ad esempio uno smartphone o un tablet.

Tramite l'app, è possibile eseguire lo streaming di musica, impostare e cambiare i preset, aggiungere servizi musicali, esplorare le stazioni radio Internet, configurare Assistente Google o Amazon Alexa, scegliere la lingua delle istruzioni vocali, gestire le impostazioni del diffusore e scaricare nuove funzioni.

NOTA: se è stato già creato un account Bose Music per un altro prodotto Bose, aggiungere la soundbar a tale account (vedere pagina 17).

SCARICARE L'APP BOSE MUSIC

1. Scaricare l'app Bose Music sul dispositivo mobile in uso.

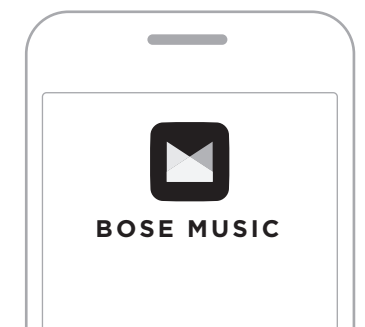

2. Seguire le istruzioni dell'app.

AGGIUNGERE LA SOUNDBAR A UN ACCOUNT ESISTENTE

1. Aprire l'app Bose Music.
2. Sulla schermata principale, toccare +.
3. Seguire le istruzioni dell'app.

CONNETTERSI A UNA RETE WI-FI DIVERSA

La procedura di connessione a una rete diversa si rende necessaria quando il nome della rete o la password sono cambiati oppure se si vuole cambiare rete o aggiungere un'altra rete.

1. Sul telecomando, premere e tenere premuto il pulsante di disattivazione audio  e il pulsante dell'app Bose Music  finché la barra luminosa non si accende con luce arancione.



2. Sul dispositivo mobile, aprire le impostazioni Wi-Fi.
3. Selezionare **Bose Smart Soundbar 300**.
4. Aprire l'app Bose Music e seguire le istruzioni visualizzate nell'app.

NOTA: se l'app non chiede di configurare la soundbar, sulla schermata principale toccare + per aggiungere il proprio prodotto.

I controlli delle soundbar si trovano su lato superiore dell'apparecchio e sul telecomando.

SUGGERIMENTO: è possibile controllare la soundbar anche utilizzando l'app Bose Music.

FUNZIONI DEL TELECOMANDO

Tramite il telecomando è possibile controllare la soundbar, i collegamenti *Bluetooth* e l'app Bose Music.

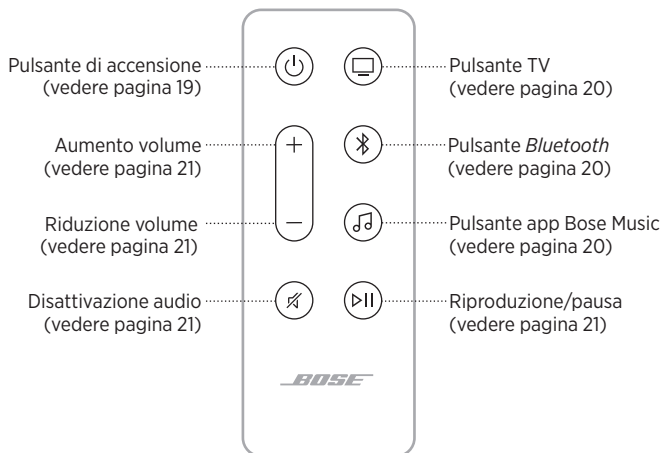

Accendere/spengere

Sul telecomando, premere il pulsante di accensione  per accendere o spegnere la soundbar.

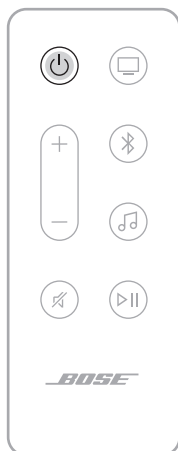

Quando viene accesa, la soundbar si connette automaticamente all'ultima sorgente attiva.

NOTE:

- La soundbar si accende automaticamente quando viene collegata a una presa elettrica.
- Alla prima accensione, la soundbar commuta automaticamente sulla sorgente TV .
- È possibile accedere all'assistente vocale anche quando la soundbar è spenta.

SUGGERIMENTO: è anche possibile usare Voice4Video per accendere e spegnere la soundbar (vedere pagina 30).

Auto-riattivazione (solo con collegamento ottico)



È possibile impostare la soundbar in modo che si accenda automaticamente quando riceve un segnale audio.

Per alternare tra l'auto-riattivazione e le impostazioni energetiche predefinite, sul telecomando premere e tenere premuto  per 5 secondi, fino a quando non si sente un segnale acustico e la barra luminosa lampeggia due volte con luce bianca.

SUGGERIMENTO: è possibile attivare e disattivare l'auto-riattivazione anche dall'app Bose Music. Questa opzione è accessibile dal menu Impostazioni.

Sorgenti

Con il telecomando è possibile controllare il televisore, le connessioni *Bluetooth* e l'app Bose Music.

Per selezionare una sorgente, premere sul telecomando il pulsante corrispondente (TV , *Bluetooth*  o app Bose Music .



SUGGERIMENTI:

- È anche possibile usare Voice4Video per selezionare la sorgente *Bluetooth* (vedere pagina 30).
- Per selezionare una sorgente è anche possibile utilizzare l'app Bose Music.

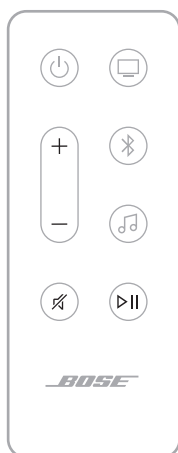

Riproduzione multimediale e controllo del volume



FUNZIONE	AZIONE
Riproduzione/pausa	<p>Premere ▷ .</p> <p>NOTE:</p> <ul style="list-style-type: none"> • Quando l'audio viene messo in pausa, i lati della barra luminosa si illuminano di bianco fino a quando l'audio non riprende. • È possibile riprodurre e mettere in pausa l'audio solo quando la sorgente è l'app Bose Music o <i>Bluetooth</i>.
Salto in avanti	Premere due volte ▷ .
Salto all'indietro	Premere tre volte ▷ .
Aumento volume	<p>Premere +.</p> <p>NOTA: per aumentare rapidamente il volume, premere e tenere premuto +.</p>
Riduzione volume	<p>Premere —.</p> <p>NOTA: per ridurre rapidamente il volume, premere e tenere premuto —.</p>
Disattivazione/ riattivazione audio	<p>Premere ✕.</p> <p>Quando l'audio viene disattivato, il lato sinistro della barra luminosa si illumina in bianco fino a quando l'audio non riprende.</p> <p>SUGGERIMENTO: si può anche premere + per riattivare l'audio.</p>

SUGGERIMENTO: è anche possibile usare Voice4Video per controllare la riproduzione e il volume per certe sorgenti (vedere pagina 30).

CONTROLLI DELL'ASSISTENTE VOCALE

Si possono utilizzare il pulsante Azione  e il pulsante di disattivazione del microfono  per controllare Assistente Google (vedere pagina 26) o Amazon Alexa (vedere pagina 29).

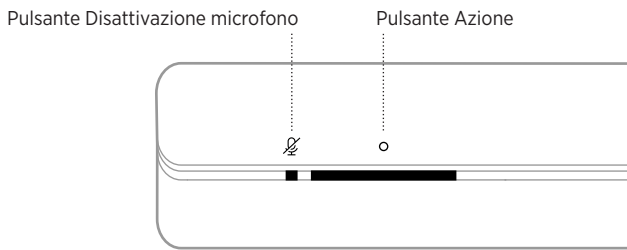

REGOLARE I BASSI

Per regolare i bassi, utilizzare l'app Bose Music.

MODALITÀ DIALOGO

La Modalità dialogo migliora la chiarezza dei dialoghi e delle voci di film, programmi TV e podcast regolando il bilanciamento sonoro della soundbar.

Per abilitare la Modalità dialogo, utilizzare l'app Bose Music.

NOTA: una volta abilitata, la Modalità dialogo rimane attiva per la sorgente corrente anche se si commuta su un'altra sorgente o si spegne la soundbar.

PROGRAMMARE UN ALTRO TELECOMANDO

È possibile programmare un telecomando di un altro prodotto, ad esempio quello del ricevitore via cavo/satellitare, per controllare la soundbar. Consultare il manuale di istruzioni del telecomando o il sito web del produttore per le istruzioni del caso.

Una volta programmato, il telecomando dell'altro prodotto consente di controllare le funzioni di base quali l'accensione/spegnimento e il volume.



NOTA: non tutti i telecomandi di altri prodotti sono compatibili con la soundbar. Il telecomando deve supportare la trasmissione di segnali IR (infrarossi) per consentire il controllo della soundbar.

OPZIONI DELL'ASSISTENTE VOCALE

È possibile impostare la soundbar per accedere in modo semplice e rapido ad Assistente Google o ad Amazon Alexa.

NOTA:

- Non è possibile impostare la soundbar in modo da accedere contemporaneamente ad Assistente Google e Amazon Alexa.
- Assistente Google e Amazon Alexa non sono disponibili in alcune lingue e in alcuni paesi.

OPZIONI DI PROGRAMMAZIONE	MODALITÀ DI UTILIZZO
Assistente Google	Uso della propria voce e/o del pulsante Azione  (vedere pagina 25).
Amazon Alexa	Uso della propria voce e/o del pulsante Azione  (vedere pagina 28).

CONFIGURARE L'ASSISTENTE VOCALE

Prima di iniziare, assicurarsi che il dispositivo mobile e la soundbar siano connessi alla stessa rete Wi-Fi.

Per configurare l'assistente vocale, utilizzare l'app Bose Music. Questa opzione è accessibile dal menu Impostazioni.

NOTE:

- Quando si configura l'assistente vocale, assicurarsi di utilizzare lo stesso account di servizio audio usato per l'app Bose Music.
- Se nel proprio ambiente è presente più di un prodotto Bose Music, per un'esperienza di assistenza vocale senza problemi Bose consiglia che una sola persona utilizzi l'account Bose Music e l'account dell'assistente vocale per configurare quest'ultimo per tutti i prodotti Bose Music.

ACCEDERE AD ASSISTENTE GOOGLE

La soundbar supporta Assistente Google. È facile godersi la propria musica preferita in casa; si possono scegliere i brani da ascoltare, controllare il volume e trovare informazioni sul brano in corso di riproduzione, il tutto senza usare le mani. È anche possibile pianificare gli impegni della giornata, impostare sveglie e controllare gli smart device nella propria abitazione, semplicemente usando la voce. Per iniziare, pronunciare “Ehi Google” o toccare il pulsante Azione O per avviare una conversazione con Assistente Google.

Per ulteriori informazioni sulle funzionalità di Assistente Google, visitare: <https://support.google.com/assistant>

NOTE:

- Assistente Google non è disponibile in alcune lingue e in alcuni paesi.
- Per ulteriori informazioni sulla riproduzione musicale con Assistente Google, vedere pagina 27.

Utilizzare la propria voce

Pronunciare “Ehi Google” e poi:

AZIONI DA PROVARE	ESEMPI DI FRASI DA PRONUNCIARE
Ascoltare contenuti	Suona della musica
Pianificare la giornata	Dimmi gli impegni di oggi
Gestire attività	Svegliami domattina alle 7
Controllare la casa	Abbassa le luci
Cercare risposte	Che tempo farà nel weekend?

Utilizzare i controlli della soundbar

Si possono utilizzare il pulsante Azione ○ e il pulsante di disattivazione del microfono 🚫 per controllare Assistente Google. Sono posizionati nella parte superiore della soundbar.

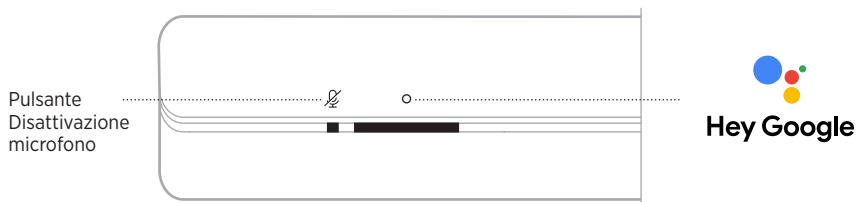

AZIONI DA PROVARE	AZIONE
Parlare ad Assistente Google	Toccare ○ e pronunciare la propria richiesta. Per un elenco di azioni da provare, visitare: https://support.google.com/assistant
Interrompere sveglie e timer	Toccare ○.
Interrompere Assistente Google	Toccare ○.
Accendere e spegnere il microfono	Toccare 🚫. NOTA: quando il microfono è spento, l'indicatore di microfono spento è acceso con luce rossa fissa e Assistente Google non è accessibile.

RIPRODURRE MUSICA CON ASSISTENTE GOOGLE

Si può chiedere ad Assistente Google di riprodurre brani musicali dal servizio audio predefinito oppure da un servizio audio specifico.

Pronunciare “Ehi Google” e poi:

AZIONI DA PROVARE	ESEMPI DI FRASI DA PRONUNCIARE
Riprodurre la musica	Suona un po' di musica. NOTA: Assistente Google utilizza il servizio audio predefinito. Per cambiare il servizio audio predefinito, utilizzare l'app Assistente Google.
Controllare il diffusore	Alzare il volume.
Riprodurre un servizio audio specifico	Riproduci NPR su TuneIn. NOTA: Assistente Google non supporta tutti i servizi audio.
Riprodurre su un diffusore specifico	Riproduci musica jazz sui diffusori in sala. NOTA: pronunciare il nome del diffusore assegnato nell'app Bose Music. Se esistono più diffusori con lo stesso nome, utilizzare il nome assegnato nell'app Assistente Google oppure modificare il nome nell'app Bose Music.

Scegliere un servizio audio predefinito

Durante la configurazione iniziale di Assistente Google, l'app invita a selezionare un servizio audio predefinito. Quando si utilizza Assistente Google con i prodotti Bose, gli unici servizi predefiniti supportati sono Pandora e Spotify. Sebbene siano elencati altri servizi audio disponibili in fase di configurazione, questi non sono supportati.

Per garantire un'esperienza ottimale, scegliere Pandora o Spotify come servizio audio predefinito. Se il servizio audio scelto non è supportato, si sente un messaggio di errore quando si richiede la riproduzione di un brano musicale.

ACCEDERE AD AMAZON ALEXA

Alexa è il servizio vocale intelligente basato su cloud che è possibile controllare sulla soundbar con la propria voce. Si può chiedere ad Alexa di riprodurre musica, ascoltare notiziari, impostare un timer, controllare i dispositivi smart della casa e molto altro. Alexa permette anche di proteggere la privacy: è possibile visualizzare e cancellare le proprie richieste vocali in qualsiasi momento mediante l'app Alexa.

Per maggiori informazioni sulle funzionalità di Alexa, visitare:

<https://www.amazon.com/usealexa>



NOTA: Alexa non è disponibile in tutte le lingue e in tutti i Paesi.

Utilizzare la propria voce





Pronunciare “Alexa” e poi:

AZIONI DA PROVARE	ESEMPI DI FRASI DA PRONUNCIARE
Parlare ad Alexa	Aiutami a iniziare.
Riprodurre audio	Suona musica rock. NOTA: Amazon Music è impostato come servizio musicale predefinito. Per cambiare il servizio musicale predefinito, utilizzare l'app Alexa.
Mettere in pausa l'audio	Pausa.
Controllare il volume	Alza il volume.
Saltare al brano successivo	Salta.
Riprodurre un servizio audio specifico	Suona NPR su TuneIn. NOTA: Amazon Alexa non supporta tutti i servizi audio.
Riprodurre su un diffusore specifico	Suona musica jazz in cucina. NOTA: pronunciare il nome del diffusore assegnato nell'app Bose Music. Se esistono più diffusori con lo stesso nome, utilizzare il nome assegnato nell'app Alexa oppure modificare il nome nell'app Bose Music.
Impostare un timer	Imposta un timer di cinque minuti.
Scoprire altre possibilità	Quali sono le cose più interessanti che sai fare?
Fermare Alexa	Stop.

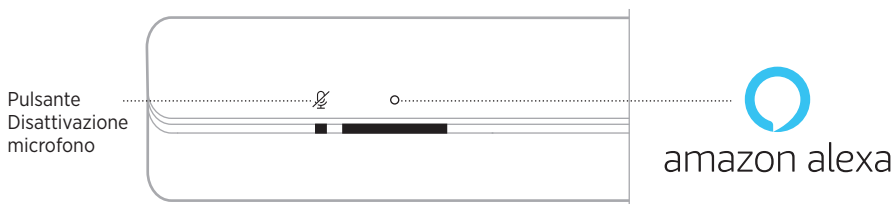
Utilizzare i controlli della soundbar

Il pulsante Azione  e il pulsante di disattivazione del microfono  consentono di controllare Alexa. Sono posizionati nella parte superiore della soundbar.



AZIONI DA PROVARE	AZIONE
Parlare ad Alexa	Toccare  e pronunciare la propria richiesta. Per un elenco di azioni da provare, visitare: https://www.amazon.com/usealexa
Interrompere sveglie e timer	Toccare  .
Fermare Alexa	Toccare  .
Accendere e spegnere il microfono	Toccare  . NOTA: quando il microfono è spento, l'indicatore di microfono spento è acceso con luce rossa fissa e Alexa non è accessibile.

CONTROLLARE L'AUDIO CON VOICE4VIDEO

La tecnologia Bose Voice4Video estende le capacità vocali di Amazon Alexa più di quanto sia possibile con altre soundbar. Oltre a controllare la smart soundbar, si possono controllare il televisore e il ricevitore via cavo o satellitare semplicemente con la voce. Con una semplice domanda ad Alexa, è possibile accendere il televisore e la smart soundbar, sintonizzarsi su una stazione pronunciandone il nome o il numero di canale e iniziare a guardare istantaneamente i propri programmi preferiti. Niente più telecomandi smarriti e tutorial remoti, perché con Bose Voice4Video tutti diventano esperti, anche la babysitter o i suoceri poco tecnologici.

Configurare Voice4Video

Per configurare Voice4Video, utilizzare l'app Bose Music.

NOTA: prima di configurare Voice4Video è necessario impostare Alexa nell'app Bose Music (vedere pagina 24).

Utilizzare la propria voce

Pronunciare “Alexa” e poi:

AZIONI DA PROVARE	ESEMPI DI FRASI DA PRONUNCIARE
Accendere la TV	Accendi la TV.
Spegnere la TV	Spegni la TV.
Riprodurre un video	Riproduci.
Mettere in pausa un video	Pausa.
Riprendere la riproduzione di un video	Riprendi.
Passare al video successivo	Seguente.
Passare al video precedente	Precedente.
Commutare l'ingresso audio su <i>Bluetooth</i>	Passa a <i>Bluetooth</i> .
Guardare un canale specifico*	Sintonizzati su NFL Network.
Guardare un numero di canale specifico*	Sintonizzati sul canale 802.
Andare al canale successivo	Canale seguente.
Andare al canale precedente*	Canale precedente.

*Disponibile solo per Ricevitori via cavo o satellitari.

CONNETTERE UN DISPOSITIVO MOBILE

1. Sul telecomando, premere il pulsante *Bluetooth* .

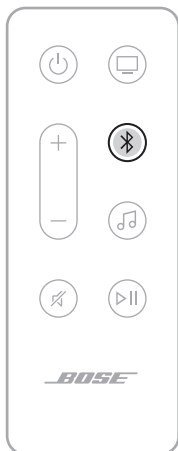

La barra luminosa lampeggia in blu.

2. Sul dispositivo mobile, attivare la funzione *Bluetooth*.

NOTA: il menu *Bluetooth* si trova in genere nel menu Impostazioni.

3. Selezionare la soundbar dall'elenco dei dispositivi.

NOTA: cercare il nome immesso per la propria soundbar all'interno dell'app Bose Music. Se non è stato assegnato un nome alla soundbar, viene visualizzato quello predefinito.

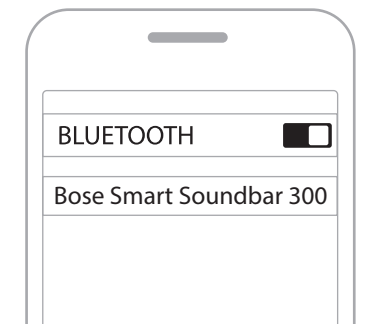

Una volta stabilita la connessione, si sente un segnale acustico, la barra luminosa si accende con luce bianca fissa e poi sfuma in nero. Il nome della soundbar viene visualizzato nell'elenco dei dispositivi mobili.

DISCONNETTERE UN DISPOSITIVO MOBILE

Per disconnettere il dispositivo mobile, utilizzare l'app Bose Music.

SUGGERIMENTO: si possono anche utilizzare le impostazioni *Bluetooth* del dispositivo mobile. Se si disattiva la funzione *Bluetooth*, vengono scollegati anche tutti gli altri dispositivi.

RICONNETTERE UN DISPOSITIVO MOBILE

Sul telecomando, premere il pulsante *Bluetooth* .

La soundbar tenta di connettersi all'ultimo dispositivo connesso.

NOTE:

- Verificare che sul dispositivo mobile sia stata attivata la funzione *Bluetooth*.
- Il dispositivo deve essere entro un raggio di 9 metri e acceso.

CONNETTERE UN DISPOSITIVO MOBILE AGGIUNTIVO

È possibile memorizzare fino a otto dispositivi nell'elenco dei dispositivi della soundbar.

NOTA: è possibile riprodurre audio da un solo dispositivo per volta.

1. Sul telecomando, premere e tenere premuto il pulsante *Bluetooth* ✕ fino a quando la barra luminosa non lampeggia in blu.

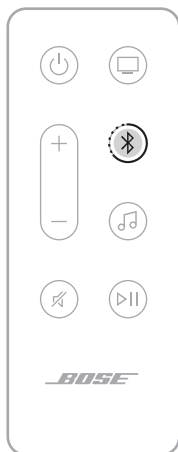

2. Sul dispositivo mobile, selezionare la soundbar dall'elenco dei dispositivi.

NOTA: verificare che sul dispositivo mobile sia stata attivata la funzione *Bluetooth*.

CANCELLARE L'ELENCO DEI DISPOSITIVI DELLA SOUNDBAR

1. Sul telecomando, premere e tenere premuto ✕ per 10 secondi fino a quando la barra luminosa non lampeggia in bianco due volte e poi si spegne gradualmente.

La barra luminosa lampeggia in blu.

2. Eliminare la soundbar dall'elenco dei dispositivi *Bluetooth* del dispositivo.

Tutti i dispositivi vengono cancellati e la soundbar è pronta per la connessione (vedere pagina 32).

La soundbar supporta l'audio AirPlay 2 e consente quindi di riprodurre rapidamente uno streaming audio trasmesso da un dispositivo Apple a una soundbar o a più diffusori.

NOTE:

- Per utilizzare AirPlay 2, è necessario un dispositivo Apple con sistema operativo iOS 11.4 o successivo.
- Il dispositivo Apple e la soundbar devono essere connessi alla stessa rete Wi-Fi.
- Per maggiori informazioni su AirPlay, visitare: <https://www.apple.com/airplay>

STREAMING AUDIO DAL CENTRO DI CONTROLLO

1. Sul dispositivo Apple, aprire il Centro di controllo.
2. Toccare e tenere premuta la scheda audio nell'angolo superiore destro dello schermo, quindi toccare l'icona AirPlay .
3. Selezionare la soundbar.

STREAMING AUDIO DA UN'APP

1. Aprire un'app musicale (ad esempio Apple Music) e selezionare un brano da riprodurre.
2. Toccare .
3. Selezionare la soundbar.

La barra luminosa a LED sulla parte anteriore della soundbar segnala lo stato della soundbar.

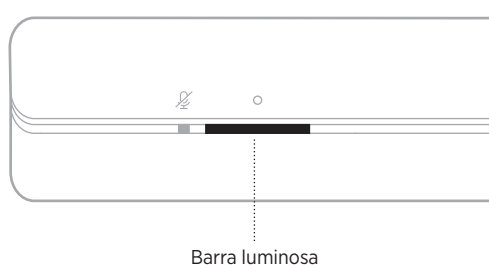

NOTA: la barra indica uno stato alla volta della sorgente selezionata.

STATO WI-FI

Mostra lo stato della connessione Wi-Fi della soundbar.

ATTIVITÀ DELLA BARRA LUMINOSA		STATO DEL SISTEMA
Bianco lampeggiante		Connessione alla rete Wi-Fi in corso
Bianco fisso, poi dissolvenza a nero		Connesso alla rete Wi-Fi





STATO BLUETOOTH

Mostra lo stato della connessione *Bluetooth* dei dispositivi mobili.

ATTIVITÀ DELLA BARRA LUMINOSA		STATO DEL SISTEMA
Blu lampeggiante		Pronto per la connessione al dispositivo mobile
Bianco lampeggiante		Connessione a un dispositivo mobile in corso
Bianco fisso, poi dissolvenza a nero		Connesso un dispositivo mobile
La luce bianca lampeggia due volte e poi sfuma in nero		Cancellazione dell'elenco dispositivi

STATO DELL'ASSISTENTE VOCALE

Mostra lo stato dell'assistente vocale.

ATTIVITÀ DELLA BARRA LUMINOSA		STATO DEL SISTEMA
Spenta		L'assistente vocale è inattivo
La luce bianca scorre verso il centro della barra e poi diventa fissa		L'assistente vocale è in ascolto
La luce bianca scorre verso i lati della barra		L'assistente vocale sta "pensando"
Bianco lampeggiante (barra piena)		L'assistente vocale sta parlando
Giallo lampeggiante		Notifica dall'assistente vocale

Indicatore di microfono spento

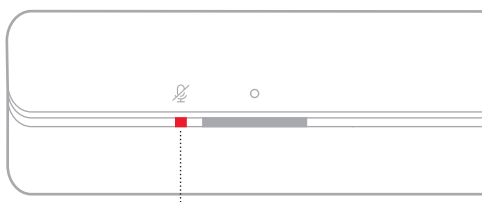





Indicatore di microfono spento

ATTIVITÀ DEGLI INDICATORI	STATO DEL SISTEMA
Rosso fisso	Il microfono è spento.







STATO DELLA RIPRODUZIONE MULTIMEDIALE E DEL VOLUME

Mostra lo stato della soundbar durante il controllo della riproduzione dei brani multimediali e del volume.



ATTIVITÀ DELLA BARRA LUMINOSA		STATO DEL SISTEMA
Due indicatori centrali si illuminano di bianco fisso		Riproduzione/pausa
L'estremità destra della barra luminosa lampeggia in bianco		Aumento volume
L'estremità sinistra della barra luminosa lampeggia in bianco		Riduzione volume
L'estremità sinistra della barra luminosa è accesa con luce bianca fissa		Audio disattivato

AGGIORNAMENTO E STATO DI ERRORE

Mostra lo stato degli aggiornamenti del software e gli avvisi di errori.

ATTIVITÀ DELLA BARRA LUMINOSA		STATO DEL SISTEMA
Arancione fisso		Configurazione Wi-Fi in corso
La luce bianca scorre da destra a sinistra		Scaricamento aggiornamento in corso
La luce bianca scorre da sinistra a destra		Aggiornamento della soundbar
Lampeggia in arancione 4 volte		Errore sorgente: vedere l'app Bose Music
Lampeggia in rosso 4 volte		La richiesta è temporaneamente non disponibile - riprovare più tardi
Rosso fisso		Errore - contattare l'assistenza clienti Bose

DISATTIVARE O ATTIVARE LA FUNZIONALITÀ WI-FI

Sul telecomando, tenere premuti il pulsante disattivazione audio  e il pulsante *Bluetooth*  fino a quando la barra luminosa non lampeggia due volte in bianco e poi si spegne gradualmente.

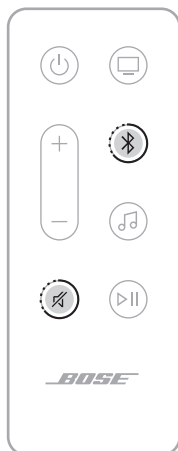

ACCESSORI COMPATIBILI

È possibile connettere alla soundbar gli accessori indicati di seguito. Per ulteriori informazioni, vedere la guida per l'utente dell'accessorio.

- **Bose Bass Module 700:** worldwide.Bose.com/Support/BASS700
- **Bose Bass Module 500:** worldwide.Bose.com/Support/BASS500
- **Modulo bassi Acoustimass 300:** global.Bose.com/Support/AM300
- **Bose Surround Speakers 700:** worldwide.Bose.com/Support/WSS700
- **Diffusori Bose Surround:** worldwide.Bose.com/Support/WSS
- **Diffusore surround wireless Virtually Invisible 300:** global.Bose.com/Support/VI300

CONNETTERE UN DIFFUSORE *BLUETOOTH* BOSE SOUNDLINK O DELLE CUFFIE BOSE NOISE CANCELLING HEADPHONES 700

Con la tecnologia Bose SimpleSync è possibile connettere alla soundbar determinati modelli di diffusori *Bluetooth* Bose SoundLink o le cuffie Bose Noise Cancelling Headphones 700 per cambiare modo di ascoltare la musica e l'audio dei film.

Vantaggi

- **Un'esperienza di ascolto TV indisturbata:** è possibile ascoltare l'audio del televisore senza interferenze esterne connettendo le cuffie Bose Noise Cancelling Headphones 700 alla soundbar. Si possono utilizzare i sistemi di controllo del volume indipendenti di ciascun prodotto per abbassare il volume o disattivare l'audio della soundbar mantenendo il volume delle cuffie al livello desiderato.
- **Diffondere l'audio in un'altra stanza:** si può ascoltare la stessa musica in due stanze diverse contemporaneamente connettendo alla soundbar un diffusore Bose SoundLink *Bluetooth*.

NOTA: la tecnologia SimpleSync ha una portata *Bluetooth* di circa 9 metri. Le pareti e i materiali di costruzione possono talvolta influire negativamente sulla ricezione del segnale.

Prodotti compatibili

È possibile connettere alla soundbar un diffusore *Bluetooth* Bose SoundLink o delle cuffie Bose Noise Cancelling Headphones 700.

I prodotti compatibili più diffusi sono:

- Diffusore *Bluetooth* Bose SoundLink Revolve+
- Diffusore *Bluetooth* Bose SoundLink Mini
- Diffusore *Bluetooth* Bose SoundLink Color
- Bose Noise Cancelling Headphones 700

Nuovi prodotti vengono aggiunti periodicamente. Per un elenco completo e maggiori informazioni, visitare: worldwide.Bose.com/Support/Groups

Connessione mediante l'app Bose Music

Per connettere il diffusore *Bluetooth* Bose SoundLink o le cuffie Bose Noise Cancelling Headphones 700 alla soundbar, utilizzare l'app Bose Music. Per ulteriori informazioni, visitare: worldwide.Bose.com/Support/Groups

NOTE:

- Verificare che il prodotto da connettere sia acceso, in un raggio di 9 metri dalla soundbar e pronto per connettersi a un altro dispositivo. Per ulteriori informazioni, consultare il manuale di istruzioni del prodotto specifico.
- È possibile collegare alla soundbar un solo prodotto per volta.

RICONNETTERE UN DIFFUSORE *BLUETOOTH* BOSE SOUNDLINK O DELLE CUFFIE BOSE NOISE CANCELLING HEADPHONES 700

Accendere il diffusore *Bluetooth* Bose SoundLink o le cuffie Bose Noise Cancelling Headphones 700.

Il diffusore o le cuffie tentano di connettersi al dispositivo *Bluetooth* più recente, compresa la soundbar.

NOTE:

- La soundbar deve trovarsi nel raggio di portata del segnale (9 m) ed essere accesa.
- Se il diffusore non si connette, vedere “La soundbar non si riconnette a un diffusore *Bluetooth* Bose SoundLink precedentemente connesso” a pagina 52.
- Se le cuffie non si connettono, vedere “La soundbar non si riconnette a delle cuffie Bose Noise Cancelling Headphones 700 precedentemente connesse” a pagina 52.

AGGIORNARE LA SOUNDBAR

La soundbar si aggiorna automaticamente quando è connessa all'app Bose Music e alla rete Wi-Fi.

SOSTITUIRE LA BATTERIA DEL TELECOMANDO

1. Con una moneta, ruotare il coperchio della batteria verso sinistra (in senso antiorario), quindi rimuoverlo.

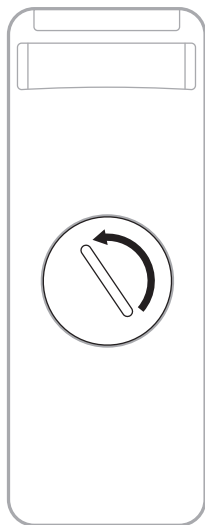

2. Inserire la nuova batteria con la parte piatta e il simbolo + rivolti verso l'alto.

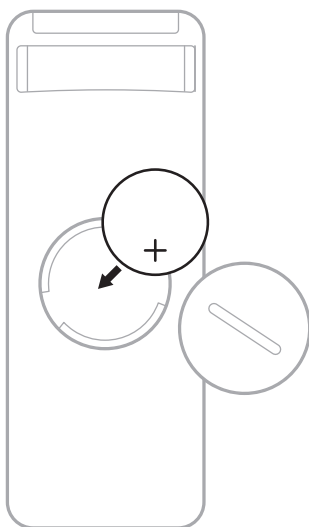

NOTA: usare solo batterie al litio CR2032 o DL2032 da 3 V approvate da un ente per la sicurezza (ad es. UL).

3. Reinserrire il coperchio e ruotarlo verso destra (in senso orario) fino a quando non è fissato.

PULIRE LA SOUNDBAR

Sfregare le superfici esterne della soundbar con un panno morbido e asciutto.

AVVERTENZE:

- NON versare liquidi sulla soundbar o nelle aperture.
- NON soffiare aria nel sistema.
- NON utilizzare un aspirapolvere per pulire il sistema.
- NON utilizzare prodotti spray vicino al sistema.
- NON utilizzare solventi, prodotti chimici o soluzioni detergenti contenenti alcol, ammoniaca o abrasivi.
- NON far cadere oggetti nelle aperture.

PARTI DI RICAMBIO E ACCESSORI

Per ordinare parti di ricambio e accessori, rivolgersi al servizio clienti Bose.

Visitare: worldwide.Bose.com/Support/SB300

GARANZIA LIMITATA

La soundbar è coperta da una garanzia limitata. Per i dettagli della garanzia limitata, consultare il nostro sito web all'indirizzo global.Bose.com/warranty.

Per effettuare la registrazione del prodotto, consultare global.Bose.com/register per istruzioni. La mancata registrazione non inciderà in alcun modo sui diritti previsti dalla garanzia limitata.

PROVARE PRIMA QUESTE SOLUZIONI



Se si dovessero riscontrare problemi con la soundbar:

- Assicurarsi che l'alimentatore sia collegato a una presa elettrica funzionante.
- Fissare bene tutti i cavi.
- Controllare lo stato della soundbar (vedere pagina 35).
- Allontanare la soundbar di almeno 0,3-0,9 m da possibili fonti di interferenze (router wireless, telefoni cordless, televisori, microonde, ecc.).
- Spostare la soundbar entro il raggio di portata del segnale del router wireless o del dispositivo mobile, per un funzionamento corretto.
- Posizionare la soundbar come indicato nelle linee guida sul posizionamento (vedere pagina 13).

ALTRE SOLUZIONI

Se non si riesce a risolvere il problema, consultare la tabella seguente per individuare i sintomi e le possibili soluzioni dei problemi più comuni. Se non si è in grado di risolvere il problema, contattare il servizio clienti Bose.

Visitare: worldwide.Bose.com/contact

SINTOMO	SOLUZIONE
Assenza di una porta HDMI ARC o per cavo ottico sul televisore	Collegare il televisore utilizzando un convertitore audio e un cavo audio separato, ad esempio un cavo coassiale, da 3,5 mm o un cavo audio analogico (non fornito). Il tipo di convertitore e il tipo di cavo da impiegare dipendono dalle porte di uscita audio del televisore.
La soundbar non si accende (la barra luminosa non lampeggia quando si accende il dispositivo)	Collegare il cavo di alimentazione a una presa elettrica CA diversa. Utilizzare il telecomando per accendere la soundbar (vedere pagina 19). Scollegare i cavi di alimentazione dalla soundbar e dal modulo bassi o dai diffusori surround opzionali, attendere 30 secondi, quindi collegarli a una presa di corrente alternata attiva.
La soundbar non si spegne	La soundbar potrebbe essere in modalità standby. Sul telecomando, premere il pulsante di accensione  per attivare la soundbar. Premere  di nuovo per spegnere la soundbar.
Il telecomando non funziona correttamente o non funziona affatto	Sostituire le batterie (vedere pagina 42). Assicurarsi che il telecomando sia entro il raggio operativo della soundbar (6 m). Assicurarsi che nello spazio tra il telecomando e la soundbar non siano presenti ostacoli.

SINTOMO	SOLUZIONE
<p>Audio assente o intermittente dalla soundbar</p>	<p>Se il lato sinistro della barra luminosa è acceso con luce bianca fissa, l'audio della soundbar è disattivato. Premere il pulsante di disattivazione audio  per riattivare l'audio della soundbar.</p> <p>Verificare che l'audio del dispositivo mobile non sia disattivato.</p> <p>Aumentare il volume sulla soundbar (vedere pagina 21) o sul dispositivo mobile.</p> <p>Commutare su una sorgente diversa (vedere pagina 20).</p> <p>Riprodurre l'audio da un'applicazione o un servizio audio differente.</p> <p>Se l'audio proviene da una sorgente Wi-Fi, eseguire un reset del router.</p> <p>Riavviare il dispositivo mobile.</p> <p>Assicurarsi che il dispositivo utilizzato sia compatibile con la funzionalità <i>Bluetooth</i>.</p> <p>Assicurarsi che il cavo HDMI sia inserito in una porta del televisore contrassegnata con HDMI ARC (Audio Return Channel), non una porta HDMI standard. Se il televisore non dispone di una porta HDMI ARC, collegarlo alla soundbar utilizzando il cavo ottico (vedere pagina 56).</p> <p>Se la soundbar è collegata alla porta HDMI ARC del televisore, assicurarsi che l'opzione CEC (Consumer Electronics Control) sia attivata nel menu di sistema del televisore. A seconda del tipo di televisore, il nome usato per fare riferimento alla funzione CEC potrebbe essere diverso. Consultare il manuale di istruzioni del televisore.</p> <p>Scollegare il cavo HDMI dalla porta HDMI ARC del televisore, quindi ricollegarlo.</p> <p>Inserire il cavo ottico in una porta del televisore contrassegnata dalla dicitura Output o OUT, e non Input o IN.</p> <p>Scollegare i cavi di alimentazione dalla soundbar e dal modulo bassi o dai diffusori surround opzionali, attendere 30 secondi, quindi collegarli a una presa di corrente alternata attiva.</p>
<p>La soundbar non si collega al modulo bassi o ai diffusori surround</p>	<p>Verificare che la soundbar sia aggiornata (vedere pagina 42).</p> <p>Consultare la sezione sulla risoluzione dei problemi nel manuale di istruzioni del modulo bassi o dei diffusori surround (vedere pagina 40).</p> <p>Assicurarsi che il modulo bassi o i diffusori surround siano compatibili con la soundbar (vedere pagina 40).</p> <p>Scollegare i cavi di alimentazione della soundbar e del modulo bassi o dei diffusori surround opzionali, attendere 30 secondi, quindi collegarli bene alla presa elettrica CA.</p>

SINTOMO	SOLUZIONE
<p>Audio assente dal modulo bassi o dai diffusori surround</p>	<p>Verificare che la soundbar sia aggiornata (vedere pagina 42).</p> <p>Assicurarsi che il modulo bassi o i diffusori surround siano compatibili con la soundbar (vedere pagina 40).</p> <p>Controllare che il software dell'app Bose Music sia aggiornato.</p> <p>Regolare il livello dei bassi mediante l'app Bose Music (vedere pagina 22).</p> <p>Commutare su una sorgente diversa (vedere pagina 20).</p>
<p>Il suono proviene dal diffusore del televisore</p>	<p>Assicurarsi che il cavo HDMI sia inserito in una porta del televisore contrassegnata con ARC (Audio Return Channel). Se il televisore non dispone di una porta HDMI ARC, collegarlo alla soundbar utilizzando il cavo ottico (vedere pagina 56).</p> <p>Disattivare gli altoparlanti del televisore. Consultare il manuale di istruzioni del televisore.</p> <p>Se la soundbar è collegata alla porta HDMI ARC del televisore, assicurarsi che l'opzione CEC (Consumer Electronics Control) sia attivata nel menu di sistema del televisore. A seconda del tipo di televisore, il nome usato per fare riferimento alla funzione CEC potrebbe essere diverso. Consultare il manuale di istruzioni del televisore.</p> <p>Scollegare il cavo HDMI dalla porta HDMI ARC del televisore, quindi ricollegarlo.</p> <p>Ridurre al minimo il volume del televisore.</p> <p>Collegare la soundbar utilizzando sia il cavo HDMI (vedere pagina 55) che il cavo ottico (vedere pagina 56).</p>
<p>Suono debole o distorto</p>	<p>Provare diverse sorgenti, se disponibili.</p> <p>Assicurarsi che il televisore supporti l'audio surround. Consultare il manuale di istruzioni del televisore.</p> <p>Se l'audio viene riprodotto da un altro dispositivo, abbassare il volume di tale dispositivo.</p> <p>Regolare il livello dei bassi mediante l'app Bose Music (vedere pagina 22).</p> <p>Disattivare gli altoparlanti del televisore. Consultare il manuale di istruzioni del televisore.</p> <p>Se il diffusore è montato a parete, regolare l'audio (vedere pagina 14).</p>
<p>La soundbar non riproduce l'audio dalla sorgente corretta oppure seleziona una sorgente non corretta dopo qualche istante</p>	<p>Impostare l'opzione CEC su Alternate On (Si - Alternativo) mediante l'app Bose Music.</p> <p>Disattivare la funzione CEC sulla sorgente. Consultare il manuale di istruzioni della sorgente.</p> <p>Collegare la soundbar utilizzando sia il cavo HDMI (vedere pagina 55) che il cavo ottico (vedere pagina 56).</p>

SINTOMO	SOLUZIONE
<p>La soundbar non si connette alla rete Wi-Fi</p>	<p>Controllare che la soundbar sia stata configurata utilizzando l'app Bose Music (vedere pagina 16).</p> <p>Nell'app Bose Music, selezionare il nome di rete corretto e immettere la password di rete (con le corrette minuscole e maiuscole).</p> <p>Verificare che la soundbar e il dispositivo mobile siano connessi alla stessa rete Wi-Fi.</p> <p>Se le informazioni di rete sono cambiate, vedere pagina 17.</p> <p>Abilitare la funzione Wi-Fi sul dispositivo che si sta utilizzando per la configurazione.</p> <p>Chiudere le altre applicazioni aperte sul dispositivo mobile.</p> <p>Riavviare il dispositivo mobile e il router.</p> <p>Se il router supporta sia la banda a 2,4 GHz che a 5 GHz, assicurarsi che il dispositivo (mobile o computer) e la soundbar si stiano collegando alla stessa banda.</p> <p>NOTA: assegnare a ogni banda un nome univoco per essere sicuri di connettersi alla banda corretta.</p> <p>Reimpostare il router.</p> <p>Scollegare i cavi di alimentazione della soundbar e del modulo bassi o dei diffusori surround opzionali, attendere 30 secondi, quindi collegarli bene alla presa elettrica CA. Disinstallare l'app Bose Music sul dispositivo mobile, reinstallarla e riavviare la procedura di configurazione.</p>
<p>La soundbar non si connette al dispositivo mobile</p>	<p>Sul telecomando, premere e tenere premuto il pulsante <i>Bluetooth</i>  per assicurarsi che la soundbar sia pronta per la connessione.</p> <p>Accertarsi che sul dispositivo mobile i servizi di localizzazione siano attivati.</p> <p>Sul dispositivo mobile, disattivare e poi riattivare la funzione <i>Bluetooth</i>. Rimuovere la soundbar dall'elenco dei dispositivi <i>Bluetooth</i>. Connetterlo di nuovo (vedere pagina 34).</p> <p>Connettere un dispositivo mobile diverso (vedere pagina 34).</p> <p>Assicurarsi che il dispositivo utilizzato sia compatibile con la funzionalità <i>Bluetooth</i>.</p> <p>Rimuovere la soundbar dall'elenco <i>Bluetooth</i> del dispositivo mobile. Connetterlo di nuovo (vedere pagina 34).</p> <p>Cancellare l'elenco dispositivi della soundbar (vedere pagina 34). Connetterlo di nuovo (vedere pagina 32).</p>

SINTOMO	SOLUZIONE
<p>La soundbar non esegue lo streaming audio con AirPlay</p>	<p>Assicurarsi che la soundbar sia accesa ed entro il raggio operativo (vedere pagina 19).</p> <p>Assicurarsi che il dispositivo Apple e la soundbar siano connessi alla stessa rete Wi-Fi.</p> <p>Aggiornare il dispositivo Apple.</p> <p>Verificare che la soundbar sia aggiornata (vedere pagina 42).</p> <p>Se non si riesce a individuare l'icona AirPlay  nell'app utilizzata per riprodurre musica in streaming, eseguire lo streaming audio dal Centro di controllo.</p> <p>Per ulteriore assistenza, visitare: https://www.apple.com/airplay</p>
<p>L'app Bose Music non funziona sul dispositivo mobile</p>	<p>Assicurarsi che il dispositivo mobile sia compatibile con l'app Bose Music e rispetti i requisiti minimi di sistema. Per ulteriori informazioni, consultare l'app store del dispositivo mobile.</p> <p>Disinstallare l'app Bose Music sul dispositivo mobile, quindi reinstallarla (vedere pagina 16).</p>
<p>La soundbar non è visibile e quindi non è possibile aggiungerla a un altro account Bose</p>	<p>Verificare che la condivisione della soundbar sia attivata tramite l'app Bose Music.</p> <p>Verificare che la soundbar e il dispositivo mobile siano connessi alla stessa rete Wi-Fi.</p>

SINTOMO	SOLUZIONE
<p>Assistente Google non risponde</p>	<p>Assicurarsi che l'indicatore di microfono spento non sia acceso con luce rossa. Per attivare il microfono, vedere pagina 26.</p> <p>Controllare che Assistente Google sia stato configurato utilizzando l'app Bose Music (vedere pagina 24).</p> <p>NOTA: la soundbar deve essere configurata e connessa alla rete Wi-Fi utilizzando l'app Bose Music.</p> <p>Connettere il dispositivo mobile al Wi-Fi.</p> <p>Verificare che Assistente Google sia disponibile nel paese in cui ci si trova.</p> <p>Assicurarsi che la versione dell'app Assistente Google sia quella più aggiornata.</p> <p>Controllare che sia stata attivata la parola di attivazione (vedere pagina 25).</p> <p>Verificare che il dispositivo mobile sia compatibile.</p> <p>Rimuovere Assistente Google dalla soundbar mediante l'app Bose Music. Aggiungere di nuovo Assistente Google.</p> <p>Scegliere Pandora o Spotify come servizio audio predefinito (vedere pagina 27).</p> <p>Assicurarsi di utilizzare lo stesso account di servizio audio nell'app Bose Music e nell'app Assistente Google.</p> <p>Assistente Google potrebbe non supportare la richiesta. Nuove funzioni vengono aggiunte periodicamente.</p> <p>Per ulteriore assistenza, visitare: https://support.google.com/assistant</p>
<p>Modificare le impostazioni dei risultati personali di Assistente Google</p>	<p>Per disattivare i risultati personali o modificare l'account in merito ai risultati personali, utilizzare il menu Impostazioni nell'app Assistente Google.</p>

SINTOMO	SOLUZIONE
<p>Alexa non risponde</p>	<p>Assicurarsi che l'indicatore di microfono spento non sia acceso con luce rossa. Per attivare il microfono, vedere pagina 29.</p> <p>Controllare che Alexa sia stato configurato utilizzando l'app Bose Music (vedere pagina 24).</p> <p>NOTA: la soundbar deve essere configurata e connessa alla rete Wi-Fi utilizzando l'app Bose Music.</p> <p>Connettere il dispositivo mobile al Wi-Fi.</p> <p>Verificare che Amazon Alexa sia disponibile nel paese in cui si trova.</p> <p>Assicurarsi che la versione dell'app Amazon Alexa sia quella più aggiornata.</p> <p>Verificare che il dispositivo mobile sia compatibile.</p> <p>Controllare che sia stata attivata la parola di attivazione (vedere pagina 28).</p> <p>Rimuovere Alexa dalla soundbar utilizzando l'app Bose Music. Aggiungere di nuovo Alexa.</p> <p>Pronunciare il nome assegnato nell'app Bose Music. Se esistono più soundbar con lo stesso nome, utilizzare il nome assegnato nell'app Alexa oppure modificare il nome nell'app Bose Music.</p> <p>Se si usa Voice4Video:</p> <ul style="list-style-type: none"> • Assicurarsi che nello spazio tra la soundbar, il televisore e/o il ricevitore via cavo o satellitare non siano presenti ostacoli. • Verificare che la soundbar sia collegata mediante il cavo HDMI (vedere pagina 55). • Assicurarsi di aver configurato questa funzione con l'app Bose Music e collegato il televisore e/o il ricevitore via cavo o satellitare. • Verificare di aver immesso il proprio codice postale e il fornitore di servizi del ricevitore via cavo/satellitare. <p>Alexa potrebbe non supportare la richiesta. Nuove funzioni vengono aggiunte periodicamente.</p> <p>Per assistenza, visitare il sito: https://www.amazon.com/usealexa</p>
<p>La soundbar non si connette a un diffusore Bluetooth Bose SoundLink o alle cuffie Bose Noise Cancelling Headphones 700</p>	<p>Verificare che il diffusore o le cuffie siano accesi, entro un raggio di 9 metri dalla soundbar e pronti per connettersi a un altro dispositivo. Per ulteriori informazioni, consultare il manuale di istruzioni del prodotto specifico.</p>

SINTOMO	SOLUZIONE
La soundbar non si riconnette a un diffusore Bluetooth Bose SoundLink precedentemente connesso	Sul diffusore, utilizzare i comandi del prodotto per scorrere l'elenco dei dispositivi finché non viene pronunciato il nome della soundbar. Per istruzioni specifiche per il prodotto in uso, consultare il manuale di istruzioni del proprio diffusore.
La soundbar non si riconnette a delle cuffie Bose Noise Cancelling Headphones 700 precedentemente connesse	Connettere mediante l'app Bose Music. Questa opzione è accessibile dal menu Impostazioni.
Ritardo nella riproduzione audio su un diffusore Bluetooth Bose SoundLink o su cuffie Bose Noise Cancelling Headphones 700	<p>Non tutti i diffusori <i>Bluetooth</i> Bose SoundLink sono in grado di riprodurre l'audio in sincronia perfetta quando sono connessi alla soundbar. Per verificare se il proprio prodotto è compatibile, visitare: worldwide.Bose.com/Support/Groups</p> <p>Installare gli aggiornamenti software disponibili per il diffusore o le cuffie. Per verificare se sono disponibili aggiornamenti, aprire sul dispositivo mobile l'app Bose appropriata per il proprio prodotto oppure visitare btu.Bose.com sul computer.</p>

RIPRISTINARE LA SOUNDBAR

Il ripristino delle impostazioni di sistema cancella tutte le impostazioni di sorgente, volume e rete dalla soundbar per ripristinare le impostazioni di fabbrica originali.

1. Sul telecomando, tenere premuti il pulsante di riduzione volume — e il pulsante Riproduzione/pausa ▷|| per 5 secondi, fino a quando la barra luminosa non lampeggia due volte in bianco e poi si spegne gradualmente.

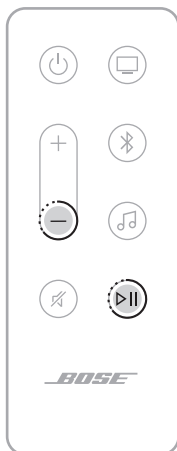

La soundbar viene riavviata. Al termine del ripristino, la barra luminosa inizia a lampeggiare con luce arancione.

2. Per ripristinare le impostazioni di rete e audio della soundbar:
 - a. Avviare l'app Bose Music sul proprio dispositivo mobile e aggiungere la soundbar alla propria rete (vedere "Aggiungere la soundbar a un account esistente" a pagina 17).
 - b. Se la soundbar è montata a parete, regolare l'audio per questo tipo di installazione (vedere pagina 14).

OPZIONI DI CONNESSIONE

Collegare la soundbar al televisore mediante una delle seguenti due opzioni di connessione:

- **Opzione 1:** HDMI ARC (non fornito)
- **Opzione 2:** cavo ottico

NOTA: utilizzando la porta HDMI ARC o Audio Return Channel del televisore, è possibile usare il telecomando della TV per accendere la soundbar, controllarne il volume e disattivare l'audio.

1. Sul retro del televisore, individuare le porte **HDMI IN** e **Audio OUT** (ottica).

NOTA: il pannello delle porte del televisore potrebbe essere diverso da quello raffigurato. Eventualmente basarsi sulla forma della porta.

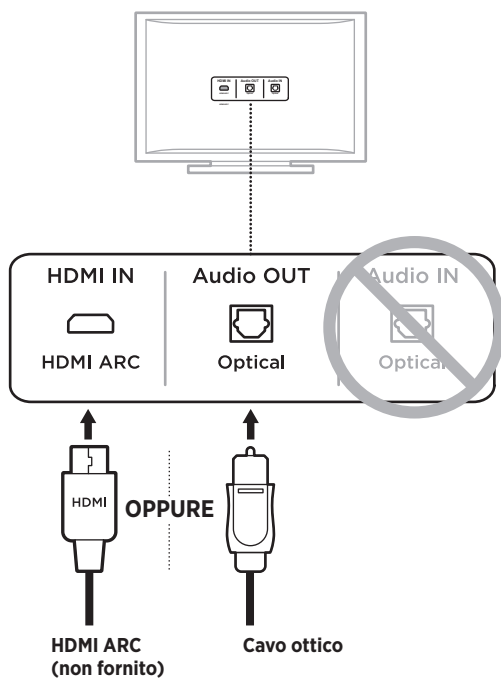

2. Scegliere un cavo audio.

COLLEGARE LA SOUNDBAR AL TELEVISORE

Dopo aver scelto un cavo audio, collegare la soundbar al televisore.

Opzione 1: HDMI ARC (non fornito)

1. Collegare un'estremità del cavo HDMI alla porta **HDMI ARC** del televisore.

NOTA: assicurarsi che il cavo HDMI sia inserito in una porta HDMI ARC del televisore, non in una porta HDMI standard. Se il televisore non è dotato di una porta HDMI ARC, vedere pagina 56.

2. Inserire l'altra estremità del cavo nella porta **HDMI (ARC)** della soundbar.



Opzione 2: cavo ottico

Se il televisore non è provvisto di una porta HDMI ARC, utilizzare il cavo ottico per collegare la soundbar al televisore.

1. Rimuovere il cappuccio di protezione da entrambe le estremità del cavo ottico.

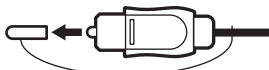

ATTENZIONE: l'inserimento dello spinotto con il cappuccio montato può danneggiare lo spinotto stesso e/o la porta.

2. Inserire un'estremità del cavo ottico nella porta **Optical OUT** del televisore.

ATTENZIONE: l'inserimento dello spinotto con l'orientamento sbagliato può danneggiare lo spinotto stesso e/o la porta.

3. Prendere lo spinotto all'altra estremità del cavo ottico.
4. Allineare lo spinotto con la porta **OPTICAL IN** della soundbar, quindi inserirlo con cura.

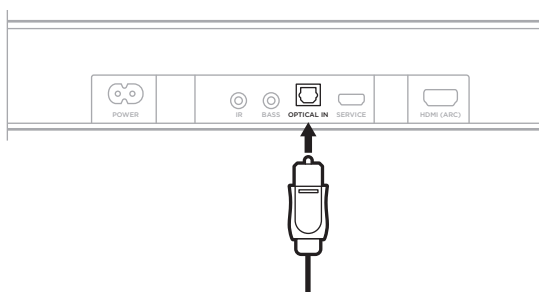

NOTA: la porta è dotata di uno sportellino girevole che si abbassa verso l'interno quando lo spinotto viene inserito.

5. Spingere con decisione lo spinotto nella porta finché non si sente un clic.



VERIFICARE IL SUONO

NOTA: per evitare che il suono venga distorto, disattivare gli altoparlanti del televisore. Per ulteriori informazioni, consultare le istruzioni per l'uso del televisore.

1. Accendere il televisore.
 2. Se si usa un ricevitore via cavo/satellitare o un'altra sorgente secondaria:
 - a. Accendere la sorgente.
 - b. Selezionare l'ingresso TV appropriato.
 3. Accendere la soundbar (vedere pagina 19).

Si percepirà il suono provenire dalla soundbar.
 4. Sul telecomando della soundbar, premere il pulsante di disattivazione audio .
- Non si udirà più alcun suono proveniente dai diffusori del televisore o dalla soundbar.

NOTA: se il suono proviene dagli altoparlanti del televisore oppure non si percepisce alcun suono proveniente dalla soundbar, vedere "Risoluzione dei problemi" a pagina 45.

Kérjük, olvassa el, és tartsa be a biztonsági és használati utasításokat.

CE A Bose Corporation ezennel kijelenti, hogy jelen termék megfelel a rádióberendezésekre és távközlési végberendezésekre vonatkozó 2014/53/EK irányelv és minden más idevonatkozó EU-irányelv alapvető követelményeinek és egyéb rendelkezéseinek. A teljes megfeleléségi nyilatkozat megtalálható a következő címen: www.Bose.com/compliance.

Fontos biztonsági utasítások

1. Olvassa el ezeket az utasításokat.
2. Őrizze meg őket.
3. Tartson be minden figyelmeztetést.
4. Tartsa be az összes utasítást.
5. Ne használja a készüléket víz közelében.
6. Csak száraz ronggyal tisztítsa.
7. Ne zárja el a szellőzőnyílásokat. A készüléket a gyártó utasításainak megfelelően helyezze el.
8. Ne helyezze a készüléket hőforrások, például fűtőttest, tűzhely vagy egyéb hőtermelő berendezés közelébe (ideértve az erősítőket is).
9. Kizárólag a gyártó által meghatározott kiegészítőket/tartozékokat használja.
10.  A készüléket csak a hozzá mellékelte vagy a gyártó által meghatározott kocsival, állvánnyal, háromlábú állvánnyal, konzollal vagy asztallal használja. Kocsi használat esetén a kocsi és a készülék együttes mozgításakor legyen óvatos, hogy megelőzze az esetleges borulást okozta sérülést.
11. Húzza ki a készülék dugóját villámláskor, vagy ha hosszabb ideig nem fogja használni.
12. A javítási munkákat bizza szakemberre. Szervizelésre akkor van szükség, ha a készülék valamilyen módon meghibásodott, például megsérült a hálózati csatlakozószinórja vagy a csatlakozódugója, folyadék ömlött vagy nehéz tárgy esett rá, eső vagy nedvesség érte, működésében rendellenesség tapasztalható, vagy leesett.

VIGYÁZAT / FIGYELMEZTETÉS



Ez a szimbólum azt jelzi a terméken, hogy a termék dobozában olyan szigetelés nélküli, veszélyes feszültség van jelen, amely áramütést okozhat.



A terméken található ezen szimbólum azt jelzi, hogy az útmutatóban fontos kezelési és karbantartási utasítások szerepelnek.



Ne nyelje le az elemet! A lenyelt elem kémiai égést okozhat. A termékhez mellékelte távvezérlő egy gombelemet tartalmaz. A lenyelt gombelem mindössze 2 óra alatt súlyos belső égést okozhat, és halálos sérüléshez vezethet. Az új és használt elemeket gyermekek elől elzárva tartsa. Ha az elemtartó rekesz nem zárható le biztonságosan, ne használja a távvezérlőt, és tartsa elzárva gyermekek elől. Ha úgy gondolja, hogy az elemeket lenyelte, vagy az elem bármilyen testrészbe került, azonnal forduljon orvoshoz. A robbanás, a tűz és a kémiai égés elkerülése érdekében az elemek cseréjekor járjon el körültekintéssel, és kizárólag az ügynökségek által jóváhagyott (pl.: UL) CR2032 vagy DL2032 típusú 3 voltos lítium elemeket használjon. A használt elemeket megfelelő módon és azonnal dobja ki. Az elemet ne próbálja meg feltölteni, ne szedje szét, ne hevítse 100 °C fölé, és ne próbálja meg elégetni.



A termék apró részeket tartalmaz, melyek fulladást okozhatnak. 3 éves kor alatti gyermekek számára nem alkalmas.



A termék mágneses anyagot tartalmaz. Tájékozódjon kezelőorvosánál, hogy ez hatással lehet-e az Ön által használt beültethető orvostechnikai eszközre.

- A tűz és az áramütés kockázatának csökkentése érdekében a terméket óvja esőtől, folyadékoktól és párától.
- Ügyeljen rá, hogy a termékre NE csöpögjön, illetve ne fröccsenjen víz. A termékre és annak közelébe ne helyezzen vázát vagy más, folyadékkal töltött edényt.
- Tartsa a terméket távol tűztől és más hőforrásoktól. A termékre és annak közelébe TILOS gyertyát vagy egyéb nyílt lánggal működő eszközt helyezni.
- NE végezzen a terméken engedély nélküli módosítást.
- Ezzel a termékkel NE használjon áramátalakítót.
- A hangszórókábel és a rendszer összekötő kábele nem telepíthetők falba. Forduljon a helyi építési szabályzathoz a megfelelő vezeték és kábel kiválasztásához fali beépítés esetén.
- Ha leválasztó egységként a hálózati csatlakozódugaszt vagy a készülécsatlakozót használja, az ilyen leválasztó egységnek mindig működőképes állapotban kell lennie.



仅适用于 2000m 以下地区安全使用

Kizárólag 2000 méternél alacsonyabb tengerszint feletti magasságban használja.

- A termék felszereléséhez kizárólag a következő hardvert használja: Bose Soundbar Wall Bracket fali tartó
- Ne szerelje fel olyan felületre, amely nem elég erős, illetve amely mögött villamos huzalok vagy csővezetékek futhatnak. Ha bizonytalan a tartó felszerelését illetően, akkor azt bízva képzett szerelőre. A tartó felszerelésekor minden helyi építési előírást figyelembe kell venni.
- A szellőzésre vonatkozó követelmények miatt a Bose nem tanácsolja a terméket körülhatárolt térbe, például falmélyedésbe vagy zárt szekrénybe helyezni.
- Ne tegye a tartót és a rendszert, illetve azokat ne helyezze üzembe hőforrás, például tűzhely, fűtőtest, fűtőnyílás vagy más hőtermelő berendezés (ideértve az erősítőket is) közelébe.
- A termékcímke a hangsugárzó hátoldalán található.

MEGJEGYZÉS: A berendezést az FCC-szabályzat 15. része szerint tesztelték. Ez alapján a berendezés megfelel a „B” osztályú digitális eszközök előírásainak. Ezen határértékek megfelelő védelmet nyújtanak a káros sugárzások ellen lakóépületen belül. A berendezés rádiófrekvenciás energiát termel, használ és sugározhat, és amennyiben nem az utasításoknak megfelelően helyezik üzembe és használják, a rádiókommunikációra nézve káros interferenciát okozhat. Arra azonban nincs garancia, hogy adott körülmények között nem lép fel interferencia. Ha a berendezés nem kívánt interferenciával zavarja a rádió- vagy a televízióadást (ezt a berendezés ki- és bekapcsolásával lehet ellenőrizni), javasoljuk, hogy az interferencia kiküszöbölése érdekében próbálkozzon az alábbiak egyikével:

- Fordítsa el vagy helyezze át a vevőantennát.
- Növelje a készülék és a vevőkészülék közötti távolságot.
- A berendezést a vevőkészülék áramellátását biztosító áramkörtől eltérő áramkör aljzatához csatlakoztassa.
- Forduljon a forgalmazóhoz vagy tapasztalt rádió-/televíziószerelőhöz.

A Bose Corporation által kifejezetten jóvá nem hagyott módosítások vagy változtatások esetén érvénytelenül válhat a berendezés működtetésére adott felhasználói engedély.

Ez a készülék megfelel az FCC-szabályzat 15. részének és az ISED Canada nem engedélyköteles RSS-szabványainak. A működés során a következő két feltételnek kell eleget tenni: (1) Ez a készülék nem bocsáthat ki káros interferenciát, és (2) ennek a készüléknek el kell viselnie bármilyen interferenciát, az esetlegesen rendellenes működést okozó interferenciát is beleértve.

A berendezés telepítése és működtetése során a sugárzó egység és az emberi test között legalább 20 cm-es távolságot kell tartani.

A készülék csak zárt térben használható, amikor az 5150–5250 MHz-es frekvenciatartományban működteti, hogy ne okozzon esetlegesen káros interferenciát az azonos csatornát használó mobil műholdvevő rendszerekkel.

CAN ICES-3(B)/NMB-3(B)

A jelen termék megfelel az energiával kapcsolatos termékek környezetbarát tervezésére vonatkozó követelményeket meghatározó 2009/125/EC direktíva előírásainak, és ennek megfelelően eleget tesz a következő normák és dokumentumok előírásainak: 1275/2008 (EK) rendelet a 801/2013 (EK) rendelettel kiegészítve.

Az energiafelhasználásra vonatkozó kötelező állapotinformációk	Energiafelhasználási módok	
	Készenlét	Hálózati készenléti
Energiafogyasztás a megadott energiafelhasználási módban, 230 V/50 Hz bemeneti teljesítmény mellett	< 0,5 W	Wi-Fi [®] , Bluetooth [®] < 2,0 W
A berendezés ennyi idő elteltével lép automatikusan az adott módba	< 2,5 óra	≤ 20 perc
Energiafogyasztás hálózati készenléti módban, ha minden vezetékes port csatlakoztatva van, és az összes vezeték nélküli hálózati port aktívvá van, 230 V/50 Hz bemeneti teljesítmény mellett	NA	< 2,0 W
Hálózati port inaktíválási/aktíválási folyamatai. Az összes hálózat inaktíválásával a készenléti mód aktíválódik.	<p>Wi-Fi[®]: Inaktíválásához nyomja le és tartsa lenyomva egyszerre a távvezérlő Némitás és Bluetooth[®] gombját, amíg a hangszugárzó fénycsávja kétszer fehéren felvillan, majd elsötétül. Az újbóli aktíválásához ismételje meg a műveletet.</p> <p>Bluetooth[®]: Inaktíválásához törölje a párosítási lista tartalmát. Ehhez nyomja le és tartsa lenyomva 10 másodpercig a távvezérlő Bluetooth[®] gombját. Aktíválásához párosítsa egy Bluetooth[®]-forrással.</p>	

Európában:

Működési frekvenciatartományok: 2400–2483,5 MHz, 5150–5350 MHz és 5470–5725 MHz.

A maximális átviteli teljesítmény kevesebb mint 20 dBm EIRP.

A maximális átviteli teljesítmény a törvényben meghatározott korlátok alatt van, ezért az SAR-tesztelésre nincs szükség, és a vonatkozó előírások értelmében az alól kivételt képez.

Amennyiben a jelen készüléket az 5150–5350 MHz-es frekvenciatartományban működtetik, kizárólag beltérben használható a táblázatban felsorolt összes EU-ország esetében.



BE	DK	IE	UK	FR	CY	SK	HU	AT	SE
BG	DE	PT	EL	HR	LV	LT	MT	PL	
CZ	EE	FI	ES	IT	RO	LU	NL	SI	



Ez a szimbólum azt jelenti, hogy a terméket nem szabad háztartási hulladékkal együtt kidobni, hanem egy megfelelő hulladékkezelő létesítményben kell leadni, ahol gondoskodnak a termék újrahasznosításáról.

A megfelelő hulladékkezelés és újrahasznosítás hozzájárul a természeti erőforrások, az emberi egészség és a környezet védelméhez. A feleslegessé vált termék kezelésével és újrahasznosításával kapcsolatos további információkért forduljon a helyi önkormányzat hulladékkezeléssel megbízott szolgáltatójához, vagy ahhoz az üzlethez, ahol ezt a terméket vásárolta.

A kisfogyasztású rádiófrekvenciás eszközök kezelésére vonatkozó korlátozások

XII. törvénycikk

A kisfogyasztású rádiófrekvenciás eszközök kezelésére vonatkozó korlátozásoknak megfelelően, a vállalatok, a szervezetek és a felhasználók az NCC külön felhatalmazása nélkül nem változtathatják meg a jóváhagyott kisfogyasztású rádiófrekvenciás eszközök frekvenciáját, nem fokozhatják annak jeladási teljesítményét, és nem módosíthatják annak eredeti jellemzőit és teljesítményét.

XIV. törvénycikk

A kisfogyasztású rádiófrekvenciás eszközök nem befolyásolhatják a repülőgépek biztonságát, illetve nem okozhatnak interferenciát a jogszerűen engedélyezett kommunikációban. Ha ez mégis megtörténik, a felhasználónak azonnal abba kell hagynia a készülék használatát, amíg az interferencia meg nem szűnik. Az említett jogi kommunikáció a távközlési törvénynek („Telecommunications Act”) megfelelő rádiókommunikációra vonatkozik.

A kisfogyasztású rádiófrekvenciás eszközöknek el kell viselniük a jogilag engedélyezett kommunikációból származó vagy a rádióhullámokat kibocsátó ISM-készülékekről érkező interferenciát.



A használt akkumulátort helyesen, a helyi előírásoknak megfelelően kezelje hulladékként.

Az akkumulátort tilos elégetni.

A veszélyes anyagokra vonatkozó kínai korlátozások táblázata

Mérgező vagy veszélyes anyagok és vegyi elemek nevei a termékben						
Alkatrész neve	Mérgező vagy veszélyes anyagok és elemek					
	Ólom (Pb)	Higany (Hg)	Kadmium (Cd)	Hat vegyértékű króm (Cr(VI))	Polibromozott bifenil (PBB)	Polibrominált difeniléter (PBDE)
NYÁK-ok	X	0	0	0	0	0
Fémrészek	X	0	0	0	0	0
Műanyag részek	0	0	0	0	0	0
Hangszórók	X	0	0	0	0	0
Kábelek	X	0	0	0	0	0

Ez a táblázat az SJ/T 11364 előírásainak megfelelően készült.

O: Azt jelzi, hogy az adott mérgező vagy veszélyes anyag mennyisége az adott alkatrész egyetlen homogén anyagában sem éri el a GB/T 26572 által meghatározott határértéket.

X: Azt jelzi, hogy az adott mérgező vagy veszélyes anyagot az alkatrész legalább egy homogén anyaga a GB/T 26572 korlátozó előírásait meghaladó mértékben tartalmazza.

A veszélyes anyagokra vonatkozó tajvani korlátozások táblázata

Bereendezés neve: Aktív hangszóró, típusjelölés: 432552						
Korlátozott anyagok és kémiai jelölésük						
Egység	Ólom (Pb)	Higany (Hg)	Kadmium (Cd)	Hat vegyértékű króm (Cr+6)	Polibrómozott bifenilek (PBB)	Polibrómozott difenil-éterek (PBDE)
NYÁK-ok	-	o	o	o	o	o
Fémrészek	-	o	o	o	o	o
Műanyag részek	o	o	o	o	o	o
Hangszórók	-	o	o	o	o	o
Kábelek	-	o	o	o	o	o

1. megjegyzés: A „o” jelzés azt jelenti, hogy a szabályozott anyag százaléka nem haladja meg a jelenlegi referenciaérték százalékát.

2. megjegyzés: Az „-” jelölés azt jelenti, hogy a szabályozott anyag megfelel a kivételnek.

Gyártás dátuma: A gyári szám nyolcadik számjegye a gyártási évet jelzi: például a „0” 2010-et vagy 2020-at jelöl.

Kínai importőr: Bose Electronics (Shanghai) Company Limited, Part C, Plant 9, No. 353 North Riyang Road, Kína (Shanghai) Pilot Free Trade Zone

EU-importőr: Bose Products B.V., Gorslaan 60, 1441 RG Purmerend, Hollandia

Tajvani importőr: Bose Taiwan Branch, 9F-A1, No. 10, Section 3, Minsheng East Road, Taipei City 104, Tajvan. Telefonszám: +886-2-2514 7676

Mexikói importőr: Bose de México, S. de R.L. de C.V., Paseo de las Palmas 405-204, Lomas de Chapultepec, 11000 México, D.F. Telefonszám: +5255 (5202) 3545

Névleges bemeneti értékek: 100–240 V \sim 50/60 Hz, 100 W

A CMIIT-azonosító a hangsugárzó hátulján lévő termékcímkén található.

Kalifornia: Perklorátot tartalmazó lítiumion akkumulátort tartalmaz – különleges kezelést igényelhet. Lásd: www.dtsc.ca.gov/hazardouswaste/perchlorate

Feljegyzendő adatok

A gyári szám és a modellszám a hangsugárzó hátoldalán található.

Gyári szám: _____

Modellszám: _____

A bizonylatot tartsa a kezelési útmutató mellett. Ragadja meg az alkalmat, és regisztrálja az Ön által vásárolt Bose terméket! Ezt egyszerűen megteheti a következő címen: global.Bose.com/register

Biztonsági információk



A jelen termék képes a Bose automatikus frissítéseinek fogadására. Az automatikus biztonsági frissítések fogadásához végezze el a Bose Music alkalmazásban a termékbeállítási folyamatot, és csatlakoztassa a terméket az internethez. **Ha nem végzi el a beállítási folyamatot, a Bose által közzétett frissítések telepítéséért Ön felel.**

Az Amazon, az Alexa, az Amazon Music és az összes kapcsolódó logó az Amazon, Inc. vagy leányvállalatainak védjegye.

Az Apple, az Apple embléma, az AirPlay és az Apple Music az Apple Inc. Amerikai Egyesült Államokban és más országokban bejegyzett védjegye. Az App Store az Apple Inc. szolgáltatásjegye.

A „Works with Apple” jelvény használata azt jelzi, hogy az adott tartozék kifejezetten a jelvényen feltüntetett technológiával való használatra készült, és a fejlesztő az Apple működési követelményeinek teljesítésére vonatkozó tanúsítvánnyal látta el.

A *Bluetooth*[®] szövegdjegy és emblémák a Bluetooth SIG, Inc. tulajdonát képező, bejegyzett védjegyek, amelyeket a Bose Corporation minden esetben engedéllyel használ.

 **DOLBY AUDIO**[™] A Dolby Laboratories licence alapján gyártva. A Dolby, a Dolby Audio és a kettős D szimbólum a Dolby Laboratories védjegye.

A Google és a Google Play a Google LLC védjegye.

 A „HDMI”, a „HDMI High-Definition Multimedia Interface” kifejezés és a HDMI logó a HDMI Licensing Administrator, Inc. védjegye vagy bejegyzett védjegye az Egyesült Államokban és más országokban.

A termék magában foglalja az iHeartRadio szolgáltatást. Az iHeartRadio az iHeartMedia, Inc. bejegyzett védjegye.

Ezt a terméket a Microsoft egyes szellemi tulajdonjogai védik. A Microsoft licence nélkül tilos az ilyen technológiákat jelen terméken kívül felhasználni vagy terjeszteni.

A Pandora a Pandora Media, Inc. védjegye vagy bejegyzett védjegye, amelyet engedéllyel használtunk.

Ez a termék tartalmazza a Spotify szoftvert, amelyre külső gyártók alábbi helyen található licencei vonatkoznak: www.spotify.com/connect/third-party-licenses.

A Spotify a Spotify AB bejegyzett védjegye.

A termék az UEI Technology[™] felhasználásával készült. Az Universal Electronics Inc. © UEI 2000–2020 licence alapján.

A Wi-Fi a Wi-Fi Alliance[®] védjegye.

Az Acoustimass, a Bose, a Bose Bass Module, a Bose Music, a Bose Noise Cancelling Headphones, a Bose Smart Soundbar, a Bose Soundbar Wall Bracket, a Bose Surround Speakers, a SimpleSync, a SoundLink, a SoundLink Revolve, a Virtually Invisible és a Voice4Video a Bose Corporation védjegye.

Bose Corporation központja: 1-877-230-5639

© 2020 Bose Corporation. Előzetes írásos engedély nélkül a jelen kiadvány semmilyen része nem sokszorosítható, módosítható, terjeszthető, illetve nem használható fel semmilyen más módon.

A Bose Smart Soundbar 300 termékhez összetevőként mellékelte, harmadik féltől származó szoftvercsomagok licencinformációit a következő módszerrel tekintheti meg:

1. Nyomja le a távvezérlő Lejátszás/szünet gombját (>II) és Hangsítás (+) gombját, és tartsa őket lenyomva 5 másodpercig.
2. Csatlakoztasson egy mikro USB-kábelt a hangsugárzó hátoldalán lévő SERVICE jelölésű csatlakozóba.
3. A kábel másik végét csatlakoztassa a számítógéphez.
4. A végfelhasználói licencszerződés és a licencnyilatkozat megjelenítéséhez a számítógépen írja be a **<http://203.0.113.1/opensource>** címet a böngésző címsorába.

A DOBOZ TARTALMA

Tartalom.....	12
---------------	----

A HANGSUGÁRZÓ ELHELYEZÉSE

Javaslatok	13
A hangsugárzó felszerelése a falra	14
A hang beállítása falra szerelés esetén	14

ENERGIAELLÁTÁS

Csatlakoztassa a hangsugárzót az elektromos hálózathoz.....	15
Hálózati készenléti mód	15

A BOSE MUSIC ALKALMAZÁS BEÁLLÍTÁSA

A Bose Music alkalmazás letöltése	16
---	----

MEGLÉVŐ BOSE MUSIC ALKALMAZÁS-FELHASZNÁLÓK

A hangsugárzó hozzáadása egy meglévő fiókhoz	17
Csatlakozás másik wifihálózathoz	17

A HANGSUGÁRZÓ VEZÉRLŐI

A távvezérlő funkciói.....	18
Be- és kikapcsolás	19
Források	20
Médialejátszás és hangerő	21
A hangsegéd vezérlése	22
A mélyhangszint beállítása	22
Párbeszéd mód.....	22
Külső gyártó távvezérlőjének beprogramozása	23

HANGSEGÉD

Hangsegéd beállításai	24
A hangsegéd beállítása	24
A Google Assistant elérése	25
Használja a hangját	25
Használja a hangsugárzó vezérlőit	26
Zene lejátszása a Google Assistant segítségével	27
Válasszon alapértelmezett hangszolgáltatót	27
Az Amazon Alexa elérése	28
Használja a hangját	28
Használja a hangsugárzó vezérlőit	29
Hangvezérlés a Voice4Video segítségével	30
A Voice4Video beállítása	30

BLUETOOTH®-KAPCSOLATOK

Mobileszközök csatlakoztatása	32
Mobileszközök leválasztása	33
Mobileszközök újbóli csatlakoztatása	33
További mobileszköz csatlakoztatása	34
A hangsugárzó eszközlístájának törlése	34

HANG VALÓS IDEJŰ LEJÁTSZÁSA AZ AIRPLAY SEGÍTSÉGÉVEL

Audió valós idejű lejátszása a Control Centerből	35
Audió valós idejű lejátszása egy alkalmazásból	35

HANGSUGÁRZÓ ÁLLAPOTA

A wifi állapota	36
<i>Bluetooth</i> -állapot	36
A hangsegéd állapota	37
Mikrofon ki fény	37
Médialejátszási és hangerőállapotok	38
Frissítési és hibaállapotok	38

SPECIÁLIS FUNKCIÓK

A wifikapcsolat engedélyezése/letiltása	39
---	----

BOSE TERMÉKEK CSATLAKOZTATÁSA

Kompatibilis kiegészítők	40
A Bose SoundLink <i>Bluetooth</i> -hangszóró vagy a Bose Noise Cancelling Headphones 700 csatlakoztatása	40
Előnyök	40
Kompatibilis termékek	40
Csatlakoztatás a Bose Music alkalmazás segítségével	41
A Bose SoundLink <i>Bluetooth</i> -hangszóró vagy a Bose Noise Cancelling Headphones 700 újracsatlakoztatása	41

ÁPOLÁS ÉS KARBANTARTÁS

A hangszugárzó frissítése	42
A távvezérlő elemének cseréje	42
A hangszugárzó tisztítása	44
Cserealkatrészek és tartozékok	44
Korlátozott garancia	44

HIBAE LHÁRÍTÁS

Először próbálkozzon ezekkel a megoldásokkal	45
Egyéb megoldások	45
A hangszugárzó alaphelyzetbe állítása	53

FÜGGELÉK: BEÁLLÍTÁSI SEGÉDLET

Csatlakozási lehetőségek	54
A hangszugárzó csatlakoztatása a tévéhez	55
1. lehetőség: HDMI ARC (nincs mellékelve)	55
2. lehetőség: Optikai	56
Ellenőrizze a hangot	57

TARTALOM

Ellenőrizze a következő összetevők meglétét:



Bose Smart Soundbar 300

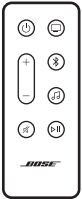

Távvezérlő (elemekkel)

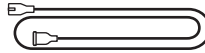

Tápkábel*

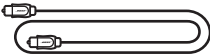

Optikai kábel

* Több elektromos csatlakozósínórral rendelkezhets. Használja a régiójának megfelelő csatlakozósínórt.

MEGJEGYZÉS: Ha a termék bármelyik részén sérülést tapasztal, ne használja a terméket. Forduljon a Bose hivatalos viszonteladójához, vagy a Bose ügyfélszolgálatához.

Látogasson el a következő címre:
worldwide.Bose.com/Support/SB300

JAVASLATOK

- A hangsugárzót ne tegye fémből készült szekrényekbe, és az ilyen szekrényektől, valamint más audio-/videoeszközöktől és közvetlen hőforrásoktól távol helyezze el.
- A hangsugárzót helyezze közvetlenül a tévé alá (javasolt) vagy fölé úgy, hogy a rácsa a szoba felé nézzen.
- A hangsugárzót helyezze a gumitalpakra, majd egy stabil, vízszintes felületre. Ahhoz, hogy a hangsugárzó stabilan álljon, mindkét lábának a felületen kell lennie. A rezgés miatt a hangsugárzó elmozdulhat. Ez főleg sima felületen, például márványon, üvegen vagy fényesre csiszolt fán történhet meg.
- Ha a hangsugárzót polcra vagy tévéállványra helyezi, az optimális hangminőség érdekében a hangsugárzó elejét helyezze a lehető legközelebb a polc vagy a tévéállvány elülső széléhez.
- A hangsugárzó hátsó része legalább 1 cm-es távolságban legyen más felületektől. Ha a hátoldal nyílásait eltakarja, romolhat a hangminőség.
- A hangszórót egy váltakozó áramú, működő elektromos hálózati aljzat közelében kell elhelyezni.
- A vezeték nélküli interferencia elkerülése érdekében tartsa távol a többi vezeték nélküli eszközt a hangsugárzótól (legalább 0,3–0,9 méter távolságban).
- A jobb hangminőség érdekében NE helyezze a hangsugárzót zárt szekrénybe vagy átlósan egy sarokba.
- NE helyezzen semmilyen tárgyat a hangsugárzó tetejére.

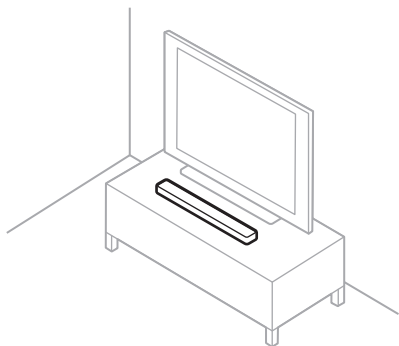

FIGYELEM: Használat közben NE állítsa a hangsugárzót az előlapjára, a hátoldalára vagy a tetejére.

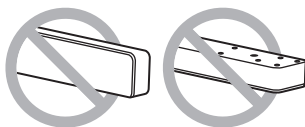

A HANGSUGÁRZÓ FELSZERELÉSE A FALRA

A hangsugárzó falra is szerelhető. A Bose hangsugárzó fali tartójának beszerzéséhez forduljon a Bose hivatalos forgalmazójához.

Látogasson el a következő címre: worldwide.Bose.com/Support/SB300

FIGYELEM: NE használjon semmilyen más eszközt a hangsugárzó rögzítéséhez.

A hang beállítása falra szerelés esetén

Miután a hangsugárzót felszerelte a falra, a legjobb hangminőség érdekében állítsa be a hangot.

Nyomja meg a távvezérlő Némitás gombját (🔇) és tartsa lenyomva 5 másodpercig, amíg egy hangjelzést nem hall, és a fényáv kétszer fehéren fel nem villan.

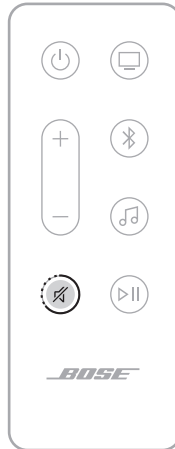

MEGJEGYZÉS: Ha a hangsugárzót leszereli a falról, a fenti lépést megismételve állítsa vissza a hangsugárzó alapértelmezett hangbeállításait.

TIPP: Falra szerelés esetén a hangot a Bose Music alkalmazással is beállíthatja.

CSATLAKOZTASSA A HANGSUGÁRZÓT AZ ELEKTROMOS HÁLÓZATHOZ

1. Csatlakoztassa a tápkábelt a hangsugárzó hátoldalán lévő **POWER** feliratú csatlakozóba.
2. A tápkábel másik végét csatlakoztassa egy váltakozó áramú, működő elektromos hálózati aljzathoz.

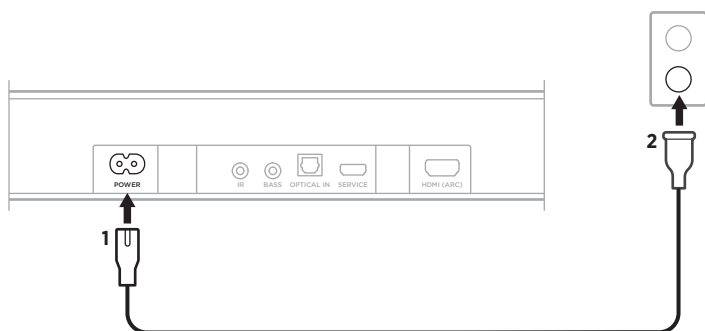

A hangsugárzó bekapcsol, és a fénysáv folyamatos sárga fényvel világít.

HÁLÓZATI KÉSZENLÉTI MÓD

A hangsugárzó hálózati készenléti módba kapcsol, ha a hanglejátszás leállt, és 20 percig nem nyomtak meg gombokat. A hangsugárzó felébresztése hálózati készenléti módból:

- Nyomja meg a távvezérlő főkapcsoló (⏻) gombját, forrásgombját (lásd: 20. oldal) vagy a Lejátszás/szünet gombot (⏸) (lásd: 18. oldal).
- Mobileszközéről vagy a Bose Music alkalmazással (lásd: 16. oldal) lett-e beállítva, illetve folytassa a zene lejátszását.
- Beszéljen az Google Assistanthoz vagy az Amazon Alexához.

MEGJEGYZÉSEK:

- Ha a hangsegédet hálózati készenléti módban szeretné elérni, ellenőrizze, hogy a hangsugárzó a Bose Music alkalmazással (lásd: 16. oldal) lett-e beállítva, illetve hogy a mikrofon be van-e kapcsolva (lásd: 37. oldal).
- A készenléti mód időzítőjét a Bose Music alkalmazással kapcsolhatja ki. Ez az opció a Beállítások menüben található.

A Bose Music alkalmazással a hangsugárzót bármely mobil eszközről (például okostelefonról vagy táblagépről) beállíthatja és vezérelheti.

Az alkalmazással zenét játszhat le, beállíthatja és módosíthatja az előbeállításokat, szolgáltatásokat vehet fel, felfedezheti az internetes rádióállomásokat, konfigurálhatja a Google Assistant segédet vagy az Amazon Alexát, kiválaszthatja a hangutasítások nyelvét, kezelheti a hangszóró beállításait és új funkciókhoz juthat.

MEGJEGYZÉS: Ha már létrehozott egy Bose Music-fiókot egy másik Bose termékhez, adja hozzá a hangsugárzót a meglévő fiókjához (lásd: 17. oldal).

A BOSE MUSIC ALKALMAZÁS LETÖLTÉSE

1. Töltse le mobil eszközére a Bose Music alkalmazást.

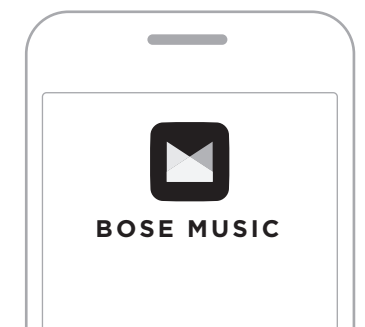

2. Kövesse az alkalmazás utasításait.

A HANGSUGÁRZÓ HOZZÁADÁSA EGY MEGLÉVŐ FIÓKHOZ

1. Nyissa meg a Bose Music alkalmazást.
2. A főképernyőn koppintson a + ikonra.
3. Kövesse az alkalmazás utasításait.

CSATLAKOZÁS MÁSIK WIFIHÁLÓZATHOZ

Ha a hálózat neve vagy jelszava megváltozott, vagy szeretné módosítani a hálózatot vagy másikat hozzáadni, csatlakozzon egy másik hálózathoz.

1. A távvezérlőn nyomja le és tartsa lenyomva egyszerre a Némitás gombot (🔇) és a Bose Music gombot (🎵), amíg a fényszáv el nem kezd sárgán világítani.



2. Mobileszközén nyissa meg a wifibeállításokat.
3. Válassza a **Bose Smart Soundbar 300** lehetőséget.
4. Nyissa meg a Bose Music alkalmazást és kövesse az utasításokat.

MEGJEGYZÉS: Ha az alkalmazás nem szólítja fel a hangsugárzó beállítására, a termék hozzáadáshoz a főképernyőn koppintson a Bose készülékem + ikonra.

A hangsugárzó vezérlői a hangsugárzó felső részén és a távvezérlőn található.

TIPP: A hangsugárzót a Bose Music alkalmazással is vezérelheti.

A TÁVVEZÉRLŐ FUNKCIÓI

A távvezérlővel vezérelheti a hangsugárzót, a *Bluetooth*-kapcsolatokat és a Bose Music alkalmazást.

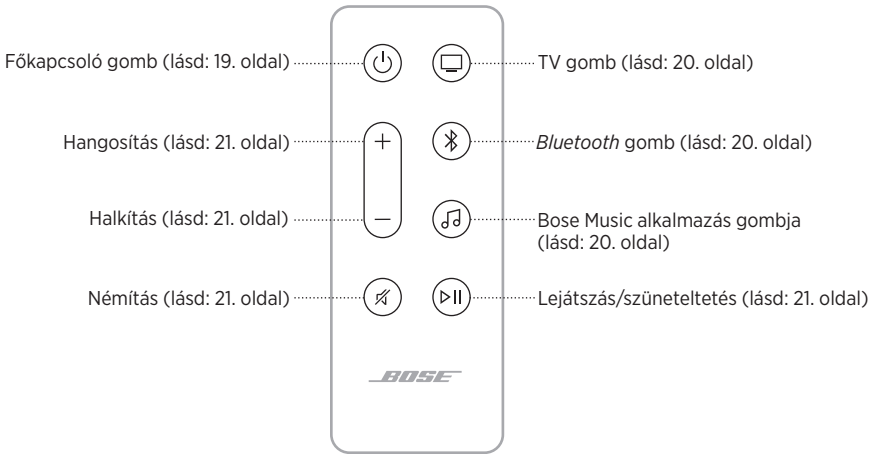

Be- és kikapcsolás

A hangsugárzó be-/kikapcsolásához nyomja meg a távvezérlő Főkapcsoló gombját (🔌).

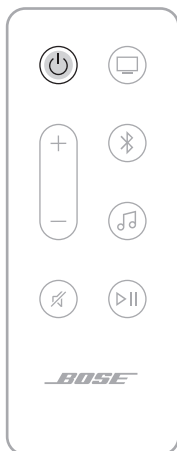

Bekapcsoláskor a hangsugárzó alapértelmezés szerint az utoljára használt aktív forrást választja.

MEGJEGYZÉSEK:

- Amikor a hangsugárzót elektromos aljzathoz csatlakoztatja, a hangsugárzó automatikusan bekapcsol.
- Amikor a hangsugárzót az első alkalommal kapcsolja be, a hangsugárzó alapértelmezés szerint a tévét (📺) választja forrásként.
- A hangsegédet akkor is elérheti, amikor a hangsugárzó ki van kapcsolva.

TIPP: A hangsugárzó be-/kikapcsolását a Voice4Video alkalmazással is elvégezheti (lásd: 30. oldal).

Automatikus ébresztés (csak az optikai kapcsolathoz)



Beállíthatja, hogy a hangsugárzó bejövő hangjel észlelése esetén automatikusan bekapcsoljon.

Az automatikus ébresztés és az alapértelmezett energiabeállítások közötti váltáshoz nyomja meg a távvezérlő 🔌 gombját 5 másodpercig, amíg egy hangjelzést nem hall, és a fénysáv kétszer fehéren fel nem villan.

TIPP: Az automatikus ébresztést a Bose Music alkalmazással is engedélyezheti/letilthatja. Ez az opció a Beállítások menüben található.

Források

A tévé *Bluetooth*-kapcsolatait és a Bose Music alkalmazást a távvezérlővel is vezérelheti.

A forrás kiválasztásához nyomja meg a távvezérlőn a megfelelő gombot (TV , *Bluetooth*  vagy Bose Music alkalmazás .

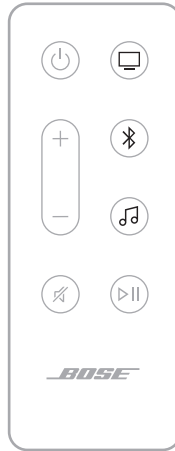

TIPPEK:

- A *Bluetooth*-forrást a Voice4Video alkalmazással is kiválaszthatja (lásd: 30. oldal).
- A forrást a Bose Music alkalmazással is kiválaszthatja.

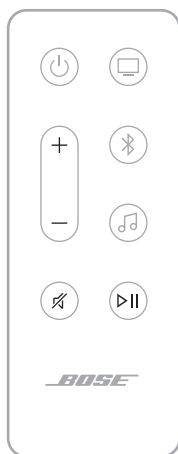

Médialejátszás és hangerő



FUNKCIÓ	MŰVELET
Lejátszás/szünet	<p>Nyomja meg a ▷ gombot.</p> <p>MEGJEGYZÉSEK:</p> <ul style="list-style-type: none"> • Amikor az audió lejátszása szünetel, a fényszáv szélei mindaddig folyamatosan fehér fénnel világítanak, amíg a hangot vissza nem kapcsolja. • A hang lejátszása/szüneteltetése csak akkor lehetséges, ha forrásként a Bose Music alkalmazást vagy egy <i>Bluetooth</i>-forrást használ.
Ugrás előre	Nyomja meg kétszer a ▷ gombot
Ugrás vissza	Nyomja meg háromszor a ▷ gombot
Hangosítás	<p>Nyomja meg a + gombot.</p> <p>MEGJEGYZÉS: A hangerő gyors növeléséhez nyomja le és tartsa lenyomva a + gombot.</p>
Halkítás	<p>Nyomja meg a – gombot.</p> <p>MEGJEGYZÉS: A hangerő gyors csökkentéséhez nyomja le és tartsa lenyomva a – gombot.</p>
Némítás/hang visszakapcsolása	<p>Nyomja meg az ✕ gombot.</p> <p>Amikor a hang el van némítva, a fényszáv bal oldala folyamatosan fehér fénnel világít, amíg a hangot vissza nem kapcsolja.</p> <p>TIPP: A hang némításának megszüntetéséhez a + gombot is megnyomhatja.</p>

TIPP: Bizonyos források esetében a Voice4Video alkalmazást is használhatja a médialejátszás és a hangerő vezérléséhez (lásd: 30. oldal).

A HANGSEGÉD VEZÉRLÉSE

A Google Assistant (lásd: 26. oldal) vagy az Amazon Alexa (lásd: 29. oldal) vezérléséhez a  Művelet gomb és a  Mikrofon ki gomb használható.

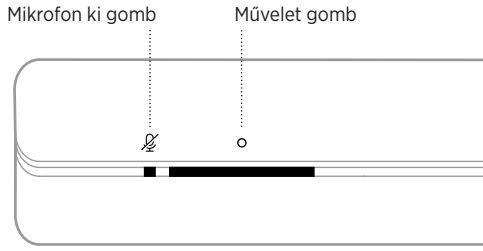

A MÉLYHANGSZINT BEÁLLÍTÁSA

A mélyhangszint beállítását a Bose Music alkalmazásban végezheti el.

PÁRBESZÉD MÓD

A párbeszéd mód a hangsugárzó hangegyensúlyának megteremtésével érthetőbbé teszi a filmek, a tévéprogramok és a podcastok párbeszédeit és hangjait.

A párbeszéd mód engedélyezését a Bose Music alkalmazásban végezheti el.

MEGJEGYZÉS: Amikor a párbeszéd mód engedélyezett, az aktuális forráson még akkor is engedélyezve marad, ha egy másik forrásra vált vagy a hangsugárzót kikapcsolja.

KÜLSŐ GYÁRTÓ TÁVVEZÉRLŐJÉNEK BEPROGRAMOZÁSA

Más gyártóktól származó (például a műholdvevőhöz/kábeldekóderhez tartozó) távvezérlőt is beprogramozhat a hangsugárzó vezérlésére. Az utasításokat a külső gyártó távvezérlőjéhez tartozó kezelési útmutatóban vagy a gyártó webhelyén találja.

A beprogramozott távvezérlővel olyan alapvető hangsugárzó-funkciókat vezérelhet, mint a be- és kikapcsolás és a hangerő-szabályozás.



MEGJEGYZÉS: Nem minden külső távvezérlő kompatibilis a hangsugárzóval való használattal. A hangsugárzó vezérléséhez a távvezérlőnek támogatnia kell az infravörös jelek használatát.

HANGSEGÉD BEÁLLÍTÁSAI

A hangsugárzót beprogramozhatja a Google Assistant vagy az Amazon Alexa gyors és egyszerű elérésére.

MEGJEGYZÉS:

- A hangsugárzó nem állítható be úgy, hogy egyszerre elérje a Google Assistant és Amazon Alexa alkalmazást is.
- A Google Assistant és az Amazon Alexa bizonyos nyelveken és országokban nem érhető el.

PROGRAMOZÁSI LEHETŐSÉGEK	HASZNÁLAT MÓDJA
Google Assistant	Használja a hangját és/vagy a Művelet gombot  (lásd: 25. oldal).
Amazon Alexa	Használja a hangját és/vagy a Művelet gombot  (lásd: 28. oldal).

A HANGSEGÉD BEÁLLÍTÁSA

Mielőtt hozzákezdené, ellenőrizze, hogy a mobilkészüléke és a hangsugárzó ugyanahhoz a wifihálózathoz csatlakozik-e.

A hangsegédet a Bose Music alkalmazásban állíthatja be. Ez az opció a Beállítások menüben található.

MEGJEGYZÉSEK:

- A hangsegéd beállítása során ügyeljen arra, hogy ugyanazt a hangszolgáltatósi fiókot használja, mint amelyet a Bose Music alkalmazásban használt.
- Ha otthonában több Bose Music termékkel is rendelkezik, a hangsegéd zavarmentes használata érdekében a Bose azt javasolja, hogy az összes Bose Music termékhez ugyanaz a személy állítsa be a hangsegédet saját Bose Music- és hangsegéd-fiókjának használatával.

A GOOGLE ASSISTANT ELÉRÉSE

A hangsugárzó rendelkezik a Google Assistant segéddel. Egyszerűen élvezheti a zenét otthonában; lejátszhatja kedvenc zeneszámait, módosíthatja a hangerőt, és megkeresheti az éppen szóló szám információit, és mindezt anélkül, hogy kezét megmozdítsa. Mindezek mellett megtervezheti a napját, beállíthatja az ébresztőórát, és vezérelheti az otthonában lévő okoseszközöket. Egyszerűen mondja azt, hogy „Hey Google”, vagy koppintson a Művelet gombra (○), ha szeretne beszélgetést kezdeményezni a Google Assistanttal.

Ha további információkat szeretne megtudni arról, hogy mire használhatja a Google Assistant eszközt, látogasson el a következő címre:

<https://support.google.com/assistant>

MEGJEGYZÉSEK:

- A Google Assistant bizonyos nyelveken és országokban nem érhető el.
- Ha szeretne többet megtudni arról, hogy a Google Assistant használatával hogyan játszhat le zenét, lásd: 27. oldal.

Használja a hangját



A mondatot kezdje a „Hey Google” szavakkal, majd folytassa a következőkkel:

PRÓBÁLJA KI A KÖVETKEZŐKET

PÉLDAMONDATOK

Szórakozzon	Play some music (Játssz le zenét)
Tervezze meg a napját	Tell me about my day (Hogy alakul a napom?)
Feladatok kezelése	Wake me up at 7 a.m. tomorrow (Ébreszt fel holnap reggel 7-kor)
Vezérelje otthonát	Dim the lights (Sötétítsd el a fényeket)
Kapjon választ kérdéseire	What's the weather this weekend? (Milyen lesz az idő a hétvégén?)



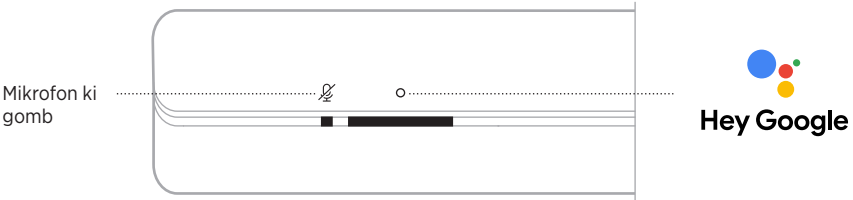

Használja a hangsugárzó vezérlőit

A Google Assistant vezérléséhez a  Művelet gomb és a  Mikrofon ki gomb használható. A vezérlők a hangsugárzó tetején találhatók.



PRÓBÁLJA KI A KÖVETKEZŐKET

TEENDŐ

Beszéljen a Google Assistanthoz	Koppintson a  ikonra, majd mondja el a kérését. Néhány példa arra, amit kipróbálhat: https://support.google.com/assistant
Ébresztők és alvásidőzítők leállítása	Koppintson a  ikonra.
A Google Assistant leállítása	Koppintson a  ikonra.
A mikrofon be-/kikapcsolása	Koppintson a  ikonra. MEGJEGYZÉS: Amikor a mikrofon ki van kapcsolva, a Mikrofon ki jelzőfény folyamatos piros színnel világít, és a Google Assistant nem érhető el.

ZENE LEJÁTSZÁSA A GOOGLE ASSISTANT SEGÍTSÉGÉVEL

A Google Assistant segédet megkérheti, hogy alapértelmezett hangszolgáltatásából vagy egy adott hangszolgáltatásból játsszon le zenét.

A mondatot kezdje a „Hey Google” szavakkal, majd folytassa a következőkkel:

PRÓBÁLJA KI A KÖVETKEZŐKET	PÉLDAMONDATOK
Játsszon le zenét	Play some music (Játssz le zenét) MEGJEGYZÉS: A Google Assistant az alapértelmezett hangszolgáltatást használja. Az alapértelmezett hangszolgáltatás módosításához használja a Google Assistant alkalmazást.
Vezérelje a hangszórót	Turn up the volume (Tekerd fel a hangerőt)
Lejátszás adott hangszolgáltatásból	Play NPR on TuneIn (Játssz le a TuneIn állomáson NPR-t) MEGJEGYZÉS: A Google Assistant nem támogatja az összes hangszolgáltatást.
Válassza ki, melyik hangszórót használja	Play some jazz on the living room speakers (Játssz le jazz zenét a nappali hangszóróin) MEGJEGYZÉS: A hangszóróhoz a Bose Music alkalmazásban társított nevet kell kimondania. Ha több hangszóró ugyanazzal a névvel rendelkezik, használja a Google Assistant alkalmazásban hozzárendelt nevet, vagy módosítsa a Bose Music alkalmazásban megadott nevet.

Válasszon alapértelmezett hangszolgáltatást

A Google Assistant első alkalommal történő beállításakor az alkalmazás felszólítja, hogy válassza ki az alapértelmezett hangszolgáltatást. Amikor a Google Assistant segédet Bose termékekkel használja, csak a Pandora és a Spotify használható alapértelmezett szolgáltatásként. A beállítás során ugyan más hangszolgáltatások is szerepelnek a kiválaszthatók között, azok használata azonban nem támogatott.

A legjobb élmény biztosítása érdekében alapértelmezett hangszolgáltatásként válassza a Pandora vagy a Spotify szolgáltatást. Ha nem támogatott hangszolgáltatást választ, hibaüzenetet fog hallani, amikor megpróbál zenét lejátszani.

AZ AMAZON ALEXA ELÉRÉSE

Az Alexa intelligens, felhőbeli hangszolgáltatást hangjával vezérelheti a hangsugárzón. Csak annyit kell tennie, hogy megkéri Alexát, hogy játsszon le zenét vagy a híreket, beállítsa az időzítőt, vezérelje intelligens otthonát stb. Alexa emellett gondoskodik a személyes adatainak védelméről is – az Alexa alkalmazásban bármikor megtekintheti és törölheti az Alexának szóló hangutasításait.

Alexa további funkcióival kapcsolatban tekintse meg a következőt:

<https://www.amazon.com/usealexa>

MEGJEGYZÉS: Alexa nem áll rendelkezésre minden nyelven és országban.

Használja a hangját

A mondatot kezdje az „Alexa” szóval, majd folytassa a következőkkel:

PRÓBÁLJA KI A KÖVETKEZŐKET	PÉLDAMONDATOK
Beszéljen Alexához	Help me get started (Hogy kezdjek hozzá?)
Audió lejátszása	Play rock music (Játssz le rock zenét) MEGJEGYZÉS: Alapértelmezett zenei szolgáltatásként az Amazon Music van beállítva. Az alapértelmezett zenei szolgáltatás módosításához használja az Alexa alkalmazást.
Hang szüneteltetése	Pause (Szüneteltesd a lejátszást)
Hangerő szabályozása	Volume up (Hangosítás)
Ugrás a következő számra	Skip (Kihagyás)
Lejátszás adott hangszolgáltatásból	Play NPR on Tuneln (Játssz le a Tuneln állomáson NPR-t) MEGJEGYZÉS: Az Amazon Alexa nem támogatja az összes hangszolgáltatást.
Válassza ki, melyik hangszórót használja	Play jazz in the Kitchen (Játssz jazz zenét a konyhában) MEGJEGYZÉS: A hangszóróhoz a Bose Music alkalmazásban társított nevet kell kimondania. Ha több hangszóró ugyanazzal a névvel rendelkezik, használja az Alexa alkalmazásban hozzárendelt nevet, vagy módosítsa a Bose Music alkalmazásban megadott nevet.
Időzítő beállítása	Set a timer for five minutes (Állítsd az időzítőt 5 percre)
További képességek felfedezése	What are your popular skills? (Milyen népszerű képességekkel rendelkezel?)
Alexa leállítása	Stop. (Leállítás.)

Használja a hangsugárzó vezérlőit

Alexa vezérléséhez a Művelet gomb (○) és a Mikrofon ki gomb (🔇) használható. A vezérlők a hangsugárzó tetején találhatók.

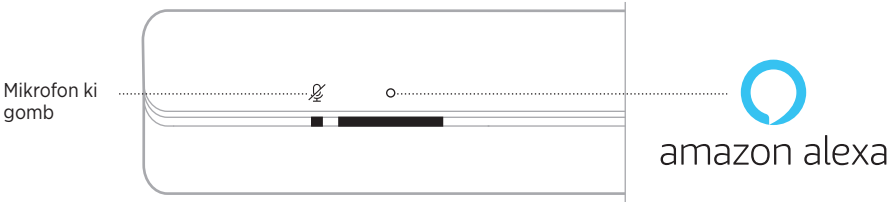

PRÓBÁLJA KI A KÖVETKEZŐKET

TEENDŐ

Beszéljen Alexához	Koppintson a ○ ikonra, majd mondja el a kérését. Néhány példa arra, amit kipróbálhat: https://www.amazon.com/usealexa
Ébresztők és alvásidőzítők leállítása	Koppintson a ○ ikonra.
Alexa leállítása	Koppintson a ○ ikonra.
A mikrofon be-/kikapcsolása	Koppintson a 🔇 ikonra. MEGJEGYZÉS: Amikor a mikrofon ki van kapcsolva, a Mikrofon ki jelzőfény folyamatosan piros színnel világít, és Alexa nem érhető el.

HANGVEZÉRLÉS A VOICE4VIDEO SEGÍTSÉGÉVEL

A Bose Voice4Video technológia kiterjeszti az Amazon Alexa hangvezérlési képességeit, ami a hangsugárzók között egyedülálló. A hangsugárzó mellett hangjával vezérelheti tévét, kábeldekódert vagy műholdvevőt. Az Alexának szóval egyetlen kéréssel bekapcsolhatja tévét és az intelligens hangsugárzó, a csatorna neve vagy száma alapján a keresett állomásra hangolhat, és azonnal elkezdheti nézni kedvenc műsorait. Nem kell többé keresnie a távvezérlőt, vagy annak útmutatóját, mert a Bose Voice4Video jóvoltából mindenki szakértővé válhat – még a bábizitter és a műszaki téren reménytelen rokonok is.

A Voice4Video beállítása

A Voice4Video beállítását a Bose Music alkalmazásban végezheti el.

MEGJEGYZÉS: A Voice4Video beállítása előtt a Bose Music alkalmazás segítségével állítsa be Alexát (lásd: 24. oldal).

Használja a hangját

A mondatot kezdje az „Alexa” szóval, majd folytassa a következőkkel:

PRÓBÁLJA KI A KÖVETKEZŐKET	PÉLDAMONDATOK
Kapcsolja be a tévét	Turn on TV (Kapcsold be a tévét)
Tévé kikapcsolása	Turn off TV (Kapcsold ki a tévét)
Videó lejátszása	Play (Lejátszás)
Videó szüneteltetése	Pause (Szüneteltesd a lejátszást)
Videó lejátszásának folytatása	Resume (Folytasd a lejátszást)
Videó előreléptetése	Next (Tovább)
Videó visszaléptetése	Previous (Előző)
Bemenetváltás <i>Bluetooth</i> -audióra	Switch to <i>Bluetooth</i> (Válts át <i>Bluetooth</i> -ra)
Adott tévécsatornára váltás	Watch NFL network (Válts át az NFL-re)
Adott csatornaszámra váltás	Watch channel 802 (Válts a 802-es csatornára)
Ugrás a következő csatornára*	Next channel (Következő csatorna)
Ugrás vissza az előző csatornára*	Previous channel (Előző csatorna)

*Csak kábeltévéken és műholdvevőkön áll rendelkezésre.

MOBILESZKÖZÖK CSATLAKOZTATÁSA

1. Nyomja meg a távvezérlőn a *Bluetooth* gombot (⌘).



A fényszáv kék fénnel kétszer felvillan.

2. Kapcsolja be mobileszközén a *Bluetooth* funkciót.

MEGJEGYZÉS: A *Bluetooth* menü általában a Beállítások menüben található.

3. Válassza ki a használt hangszugárzót a listáról.

MEGJEGYZÉS: Keresse meg azt a nevet, amelyet a hangszugárzóhoz megadott a Bose Music alkalmazásban. Ha a hangszugárzónak nem adott nevet, annak alapértelmezett neve fog megjelenni.

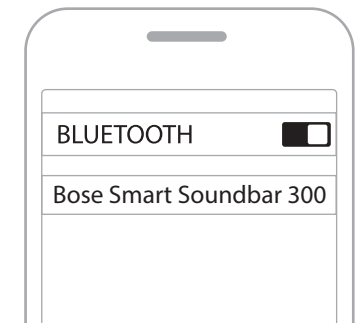

A csatlakoztatás után egy hangjelzést hall, a fénysáv folyamatos fehér fénnel világít, majd fokozatosan elsötétül. A hangszugárzó neve megjelenik a mobilkészítők listáján.

MOBILESZKÖZÖK LEVÁLASZTÁSA

A mobilkészítők leválasztásához használja a Bose Music alkalmazást.

TIPP: A mobilkészítőkön található *Bluetooth*-beállításokat is használhatja az eszköz leválasztásához. Ha letiltja a *Bluetooth* funkciót, az összes eszköz kapcsolata megszűnik.

MOBILESZKÖZÖK ÚJBÓLI CSATLAKOZTATÁSA

Nyomja meg a távvezérlőn a *Bluetooth* gombot (⌘).

A hangszugárzó megpróbál kapcsolódni az utoljára csatlakoztatott eszközhöz.

MEGJEGYZÉSEK:

- Engedélyezze eszközén a *Bluetooth* funkciót.
- Az eszköznek legfeljebb 9 méterre, bekapcsolva kell lennie.

TOVÁBBI MOBILESZKÖZ CSATLAKOZTATÁSA

A hangsugárzó eszközlistájában legfeljebb nyolc eszközt tárolhat.

MEGJEGYZÉS: Egyszerre csak egy eszközzel lehet zenét lejátszani.

1. Nyomja le és tartsa lenyomva a távvezérlő *Bluetooth* gombját (⌘), amíg a fényszáv el nem kezd kéken villogni.

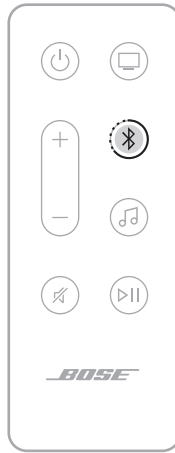

2. Mobileszközén válassza ki a hangsugárzót az eszközlistáról.

MEGJEGYZÉS: Engedélyezze eszközén a *Bluetooth* funkciót.

A HANGSUGÁRZÓ ESZKÖZLISTÁJÁNAK TÖRLÉSE

1. A távvezérlőn nyomja le a ⌘ gombot, és tartsa lenyomva 10 másodpercig, amíg a fényszáv kétszer fehéren felvillan, majd elsötétül.

A fényszáv kék fénnel kétszer felvillan.

2. Törölje a hangsugárzót az eszközén található *Bluetooth*-listáról.

Az összes eszköz törlődik, és a hangsugárzó készen áll a csatlakoztatásra (lásd: 32. oldal).

A hangsugárzó képes AirPlay 2-audió lejátszására, ami lehetővé teszi, hogy Apple-eszközéről egyszerűen játszhasson le zenét a hangsugárzón vagy több hangsugárzón.

MEGJEGYZÉSEK:

- Az AirPlay 2 használatához az iOS 11.4-es vagy újabb verzióját futtató Apple-eszközre van szükség.
- Az Apple-eszköznek és a hangsugárzónak ugyanahhoz a wifihálózathoz kell kapcsolódnia.
- Az AirPlayvel kapcsolatban további tudnivalókat a következő webhelyen talál: <https://www.apple.com/airplay>

AUDIÓ VALÓS IDEJŰ LEJÁTSZÁSA A CONTROL CENTERBŐL

1. Az Apple-eszközén nyissa meg a Control Centre vezérlőközpontot.
2. Koppintson a képernyő jobb felső sarkában lévő hangkártyára, és tartsa lenyomva, majd koppintson az AirPlay ikonjára (📶).
3. Válassza ki a hangsugárzót.

AUDIÓ VALÓS IDEJŰ LEJÁTSZÁSA EGY ALKALMAZÁSBÓL

1. Nyissa meg a zenei alkalmazást (például Apple Music), és válassza ki a meghallgatni kívánt számot.
2. Koppintson az 📶 ikonra.
3. Válassza ki a hangsugárzót.

A hangsugárzó elején található LED-fénysáv jelzi a hangsugárzó állapotát.

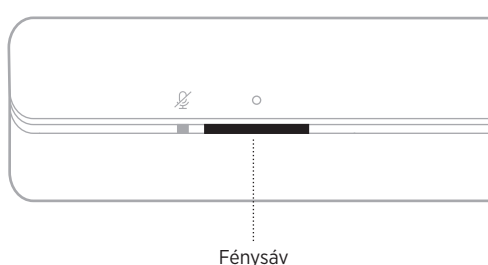

MEGJEGYZÉS: A fénysáv egyszerre csak a kiválasztott forrás egyetlen állapotát jeleníti meg.

A WIFI ÁLLAPOTA

A hangsugárzó wifikapcsolatának állapotát jelzi.

FÉNYSÁV MŰKÖDÉSE	RENDSZERÁLLAPOT
Villogó fehér	Wifihez kapcsolódás folyamatban
Fokozatosan elsötétülő folyamatos fehér	Wifihez csatlakozik





BLUETOOTH-ÁLLAPOT

A mobil eszközök *Bluetooth*-kapcsolatainak állapotát mutatja.

FÉNYSÁV MŰKÖDÉSE	RENDSZERÁLLAPOT
Villogó kék	Készen áll a mobil eszközhöz kapcsolódáshoz
Villogó fehér	Mobil eszközhöz csatlakozás folyamatban
Fokozatosan elsötétülő folyamatos fehér	Mobil eszközhöz csatlakozik
A fénysáv fehéren kétszer felvillog, majd elsötétül	Az eszközlista törlése folyamatban van

A HANGSEGÉD ÁLLAPOTA

A hangsegéd állapotát jelzi.

FÉNYSÁV MŰKÖDÉSE		RENDSZERÁLLAPOT
Nem világít		A hangsegéd nincs használatban
A fehér fény elmozdul középre, majd folyamatosan világít		A hangsegéd parancsra vár
A fehér fény a szélek felé mozdul el		A hangsegéd gondolkodik
Villogó fehér (teljes sáv)		A hangsegéd beszél
Villogó sárga		A hangsegéd től értesítés érkezett

Mikrofon ki fény

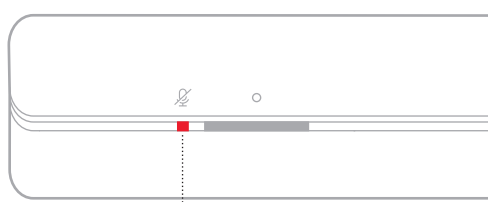





Mikrofon ki jelzőfénye

FÉNYJELZÉS	RENDSZERÁLLAPOT
Pirosan világít	A mikrofon ki van kapcsolva







MÉDIALEJÁTSZÁSI ÉS HANGERŐÁLLAPOTOK

Médialejátszás és a hangerő vezérlése során a hangsugárzó állapotát mutatja.

FÉNYSÁV MŰKÖDÉSE		RENDSZERÁLLAPOT
A két középső fény folyamatos fehér fénnel világít		Lejátszás/szünet
A fénycsík jobb oldali szélé fehéren villog		Hangosítás
A fénycsík bal oldali szélé fehéren villog		Halkítás
A fénycsík bal oldali szélé fehéren világít		Némítás

FRISSÍTÉSI ÉS HIBAÁLLAPOTOK

A szoftverfrissítések állapotát és a hibariasztásokat jelzi.

FÉNYSÁV MŰKÖDÉSE		RENDSZERÁLLAPOT
Folyamatos sárga		Wifi beállítása folyamatban
Jobbról balra mozgó fehér fény		Frissítés letöltése folyamatban
Balról jobbra mozgó fehér fény		Hangsugárzó frissítése
Négyszer felvillanó sárga fény		Forráshiba. Lásd a Bose Music alkalmazást
Négyszer felvillanó piros fény		A kérés ideiglenesen nem érhető el. Próbálja meg később
Pirosan világít		Hiba. Hívja a Bose ügyfélszolgálatát

A WIFIKAPCSOLAT ENGEDÉLYEZÉSE/LETILTÁSA

A távvezérlőn nyomja le és tartsa lenyomva egyszerre a Némítás gombot (🔇) és a *Bluetooth* gombot (📶), amíg a fényszáv kétszer fehéren felvillan, majd elsötétül.

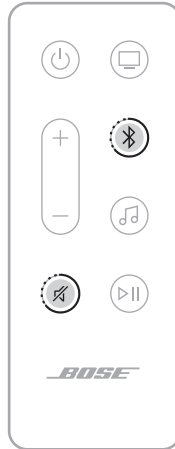

KOMPATIBILIS KIEGÉSZÍTŐK

Az alábbi kiegészítők bármelyikét csatlakoztathatja a hangszugárzóhoz. További információkért tekintse meg a kiegészítő kezelési útmutatóját.

- **Bose Bass Module 700:** worldwide.Bose.com/Support/BASS700
- **Bose Bass Module 500:** worldwide.Bose.com/Support/BASS500
- **Acoustimass 300 mélyhangmodul** global.Bose.com/Support/AM300
- **Bose Surround Speakers 700:** worldwide.Bose.com/Support/WSS700
- **Bose térhangzású hangszórók:** worldwide.Bose.com/Support/WSS
- **Virtually Invisible 300 vezeték nélküli térhatású hangszugárzó:** global.Bose.com/Support/VI300

A BOSE SOUNDLINK *BLUETOOTH*-HANGSZÓRÓ VAGY A BOSE NOISE CANCELLING HEADPHONES 700 CSATLAKOZTATÁSA

A Bose SimpleSync technológiának köszönhetően bizonyos Bose SoundLink *Bluetooth*-hangszórókat és Bose Noise Cancelling Headphones 700 fejhallgatókat újfajta módon csatlakoztathat a zenehallgatáshoz és filmnézéshez.

Előnyök

- **Személyre szabott tévéhallgatási élmény** Ha a Bose Noise Cancelling Headphones 700 zajkioltó fejhallgatót a hangszugárzóhoz csatlakoztatja, mások zavarása nélkül hallgathatja a tévét. Az egyes termékek független hangerőszabályzóival lehallkíthatja vagy elnémíthatja a hangszugárzót, míg a fejhallgatóból érkező hangokat továbbra is olyan hangerőn hallgathatja, amilyeneket szeretné.
- **Zenehallgatás másik szobában** Két szobában egyszerre hallgathatja ugyanazt a zenét, ha a Bose SoundLink *Bluetooth* hangszórót a hangszugárzóhoz csatlakoztatja.

MEGJEGYZÉS: A SimpleSync technológia vezeték nélküli *Bluetooth*-hatósugara 9 méter. A falak vastagsága és anyaga befolyásolhatja a jelek fogadását.

Kompatibilis termékek

A hangszugárzóhoz a legtöbb Bose SoundLink *Bluetooth*-hangszóró és Bose Noise Cancelling Headphones 700 fejhallgató csatlakoztatható.

Néhány népszerű kompatibilis termék:

- Bose SoundLink Revolve+ *Bluetooth*-hangszóró
- Bose SoundLink Mini *Bluetooth*-hangszóró
- Bose SoundLink Color *Bluetooth*-hangszóró
- Bose Noise Cancelling Headphones 700 zajkioltó fejhallgató

A listát rendszeresen új termékekkel bővül. A teljes listát és a további információkat a következő címen tekintheti meg: worldwide.Bose.com/Support/Groups

Csatlakoztatás a Bose Music alkalmazás segítségével

A Bose SoundLink *Bluetooth*-hangszóró vagy a Bose Noise Cancelling Headphones 700 fejhallgató csatlakoztatásához használja a Bose Music alkalmazást. További információkért látogasson el a következő címre: worldwide.Bose.com/Support/Groups

MEGJEGYZÉSEK:

- Kapcsolja be a csatlakoztatandó terméket, és ügyeljen rá, hogy az 9 méternél ne legyen távolabb a hangszugárzótól, és készen álljon egy másik eszközhöz csatlakoztatáshoz. További információkért tekintse meg a termék kezelési útmutatóját.
- A hangszugárzóhoz egyszerre csak egy termék csatlakoztatható.

A BOSE SOUNDLINK *BLUETOOTH*-HANGSZÓRÓ VAGY A BOSE NOISE CANCELLING HEADPHONES 700 ÚJRACSATLAKOZTATÁSA

Kapcsolja be a Bose SoundLink *Bluetooth*-hangszórót vagy a Bose Noise Cancelling Headphones 700 fejhallgatót.

A hangszóró vagy a fejhallgató megpróbál kapcsolódni az utoljára csatlakoztatott *Bluetooth*-eszközhöz, ideértve a hangszugárzót is.

MEGJEGYZÉSEK:

- A hangszugárzónak 9 méteren belül, bekapcsolva kell lennie.
- Ha a hangszóró nem kapcsolódik, lásd: „A hangszugárzó nem csatlakozik újból a korábban csatlakoztatott Bose SoundLink *Bluetooth*-hangszóróhoz”, 52. oldal.
- Ha a fejhallgató nem kapcsolódik, lásd: „A hangszugárzó nem csatlakozik újból a korábban csatlakoztatott Bose Noise Cancelling Headphones 700 fejhallgatóhoz”, 52. oldal

A HANGSUGÁRZÓ FRISSÍTÉSE

A hangsugárzó automatikusan frissül, amikor a Bose Music alkalmazáshoz és a wifihálózathoz csatlakozik.

A TÁVVEZÉRLŐ ELEMÉNEK CSERÉJE

1. Egy pénzérme segítségével forgassa el balra az elemfedelet (az óramutatóéval ellentétes irányban) vegye le a fedelet.

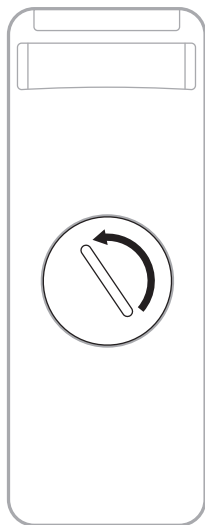

- Helyezze be az új elemet a lapos oldalával felfelé, úgy, hogy a + jel felfelé nézzen.

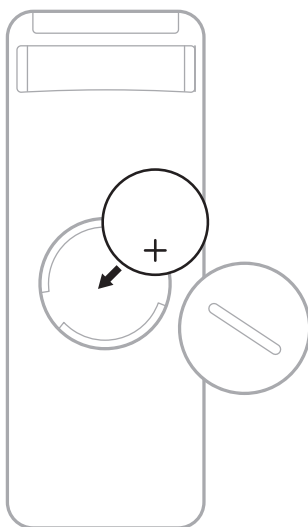

MEGJEGYZÉS: Kizárólag hatóságilag jóváhagyott (pl. UL) CR2032 vagy DL2032 3 voltos lítiumelemet használjon.

- Helyezze vissza a fedelet, és azt jobbra (az óramutató járásával megegyező irányban) forgatva pattintsa vissza a helyére.

A HANGSUGÁRZÓ TISZTÍTÁSA

Törölje le a hangsugárzó külső felületeit egy puha, száraz ronggyal.

FIGYELMEZTETÉS:

- Ügyeljen arra, hogy NE kerülhessen folyadék a hangsugárzó nyílásaiba, illetve a hangsugárzóba.
- NE fújjon levegőt a rendszerbe.
- NE használjon porszívót a rendszer tisztításához.
- NE használjon semmilyen spray-t a rendszer közelében.
- NE használjon semmilyen oldószert, vegyi anyagot vagy alkoholt, ammóniát vagy súrolószert tartalmazó tisztítószert.
- Ügyeljen arra, hogy NE essen semmi a modul nyílásaiba.

CSEREALKATRÉSZEK ÉS TARTOZÉKOK

A cserealkatrészek vagy tartozékok a Bose ügyfélszolgálatán keresztül rendelhetők meg.

Látogasson el a következő webhelyre: worldwide.Bose.com/Support/SB300

KORLÁTOZOTT GARANCIA

A hangsugárzóra korlátozott garancia vonatkozik. A korlátozott garancia részleteit a global.Bose.com/warranty webhelyen olvashatja.

A termék regisztrálására vonatkozó tudnivalókat a global.Bose.com/register webhelyen találja. A regisztráció elmulasztása nem befolyásolja a korlátozott garanciára való jogosultságát.

ELŐSZÖR PRÓBÁLKOZZON EZEKKEEL A MEGOLDÁSOKKAL

Ha a hangsugárzóval kapcsolatban problémákat észlel:

- Ellenőrizze, hogy a hangsugárzó működő elektromos hálózati aljzathoz csatlakozik-e.
- Csatlakoztassa az összes kábelt.
- Ellenőrizze a hangsugárzó állapotát (lásd: 35. oldal).
- A hangsugárzót vigye legalább 0,3–0,9 méterre a lehetséges interferenciát okozó eszközöktől (vezeték nélküli útvalasztók és telefonok, televíziók, mikrohullámú sütők stb.).
- Vigye a hangsugárzót a vezeték nélküli útvalasztó vagy mobilkészítő javasolt hatósugarába a megfelelő működés érdekében.
- A hangsugárzót az elhelyezésre vonatkozó útmutatás szerint kell elhelyezni (lásd: 13. oldal).

EGYÉB MEGOLDÁSOK

Ha a hibát nem sikerült elhárítani, az alábbi táblázat segítségével azonosítsa az észlelt jelenséget, és a leggyakoribb problémák megoldásait. Ha a problémát nem tudja megoldani, forduljon a Bose ügyfélszolgálatához.

Látogasson el a következő címre: worldwide.Bose.com/contact

JELENSÉG	MEGOLDÁS
A tévé nem rendelkezik HDMI ARC vagy optikai csatlakozóval	A hangsugárzót audioátalakítóval és külön audiokábelrel csatlakoztassa a tévéhez (pl. koaxális, 3,5 mm-es vagy analóg audiokábel, külön beszerzendők). A tévéen található audiokimeneti csatlakozók határozzák meg azt, hogy milyen konverterre és kábelekre lesz szüksége.
A hangsugárzó nem kapcsol be (bekapcsoláskor a fényoszor nem villog)	A tápkábelt csatlakoztassa egy másik elektromos hálózati aljzathoz. Kapcsolja be a hangsugárzót a távvezérlővel (lásd: 19. oldal). Húzza ki a hangsugárzó és a külön beszerzendő mélyhangmodul vagy a térhatású hangszórók tápkábeleit, várjon 30 másodpercet, majd biztonságosan dugja be őket egy élő elektromos aljzatba.
A hangsugárzó nem kapcsol ki	Lehet, hogy a hangsugárzó hálózati készenléti módban van. A hangsugárzó felébresztéséhez nyomja meg a távvezérlő Főkapcsoló gombját (⏻). A hangsugárzó bekapcsolásához nyomja meg ismét a ⏻ gombot.
A távvezérlő nem működik, vagy működése nem egységes	Cserélje ki az elemet (lásd 42. oldal). A távvezérlő csak a hangsugárzótól mért legfeljebb 6 méteres távolságban működtethető. A távvezérlő és a hangsugárzó között ne legyen semmiféle akadály.

JELENSÉG	MEGOLDÁS
<p>A hangszugárzóból érkező hang nem folyamatos vagy nem hallható</p>	<p>Ha a fénysáv bal széle fehéren világít, a hangszugárzó el van némitva. A hangszugárzó némitásának megszüntetéséhez nyomja meg a Némitás gombot (⏸).</p> <p>Ellenőrizze, hogy a mobilkészlet nincs-e elnémitva.</p> <p>Növelje a hangszugárzó hangerejét (lásd: 21. oldal).</p> <p>Váltson át másik forrásra (lásd: 20. oldal).</p> <p>Játszson le zenét másik alkalmazásból vagy zenei szolgáltatásból.</p> <p>Ha az audió wififorrásból szól, állítsa alaphelyzetbe az útválasztót.</p> <p>Indítsa újra a mobilkészletet.</p> <p>Győződjön meg róla, hogy kompatibilis mobilkészletet használ.</p> <p>Ellenőrizze, hogy a HDMI-kábel a tévé HDMI ARC (Audio Return Channel) jelölésű csatlakozójába van-e bedugva, nem pedig egy szabványos HDMI-csatlakozóba. Ha a tévé nem rendelkezik HDMI ARC-csatlakozóval, a hangszugárzót egy optikai kábellel kell csatlakoztatni (lásd: 56. oldal).</p> <p>Ha a hangszugárzó a tévé HDMI ARC-csatlakozójához csatlakozik, a tévé rendszermenüjében engedélyezze a Consumer Electronics Control (CEC) beállítást. Előfordulhat, hogy a tévé más néven hivatkozik a CEC funkcióra. Tekintse meg a tévé kezelési útmutatóját.</p> <p>Húzza ki a HDMI-kábelt a tévé HDMI ARC-csatlakozójából, és dugja be újra.</p> <p>Az optikai kábelt dugja be a tévé Output vagy OUT jelölésű csatlakozójába (ne használja az Input vagy IN feliratú csatlakozót).</p> <p>Húzza ki a hangszugárzó és a külön beszerezhető mélyhangmodul vagy a térhatású hangszórók tápkábeleit, várjon 30 másodpercet, majd biztonságosan dugja be őket egy élő elektromos aljzatba.</p>
<p>A hangszugárzó nem csatlakozik a mélyhangmodulhoz vagy a térhangzású hangszórókhoz</p>	<p>Gondoskodjon róla, hogy a hangszugárzó verziója mindig naprakész legyen (lásd: 42. oldal).</p> <p>A mélyhangmodul vagy a térhangzású hangszórók kezelési útmutatójában tekintse meg a hibaelhárítással foglalkozó részt (lásd: 40. oldal).</p> <p>Győződjön meg róla, hogy a mélyhangmodul vagy a térhangzású hangszórók kompatibilisek a hangszugárzóval (lásd: 40. oldal).</p> <p>Húzza ki a hangszugárzó és a külön beszerezhető mélyhangmodul vagy a térhangzású hangszórók tápkábeleit, várjon 30 másodpercet, majd biztonságosan dugja be őket egy élő elektromos aljzatba.</p>

JELENSÉG	MEGOLDÁS
<p>Nem hallható hang az mélyhangmodulból vagy a térhangzású hangszórókból</p>	<p>Gondoskodjon róla, hogy a hangsugárzó verziója mindig naprakész legyen (lásd: 42. oldal).</p> <p>Győződjön meg róla, hogy a mélyhangmodul vagy a térhangzású hangszórók kompatibilisek a hangsugárzóval (lásd: 40. oldal).</p> <p>Ellenőrizze, hogy a Bose Music alkalmazás aktuális verzióját használja-e.</p> <p>A mélyhangszint beállításához használja a Bose Music alkalmazást (lásd: 22. oldal).</p> <p>Váltson át másik forrásra (lásd: 20. oldal).</p>
<p>Hang hallható a tévé hangszórójából</p>	<p>A HDMI-kábelt a tévé ARC (Audio Return Channel) feliratú csatlakozójába kell csatlakoztatni. Ha a tévé nem rendelkezik HDMI ARC-csatlakozóval, a hangsugárzót egy optikai kábellel kell csatlakoztatni (lásd: 56. oldal).</p> <p>Kapcsolja ki a tévé hangszóróit. Tekintse meg a tévé kezelési útmutatóját.</p> <p>Ha a hangsugárzó a tévé HDMI ARC-csatlakozójához csatlakozik, a tévé rendszermenüjében engedélyezze a Consumer Electronics Control (CEC) beállítást. Előfordulhat, hogy a tévé más néven hivatkozik a CEC funkcióra. Tekintse meg a tévé kezelési útmutatóját.</p> <p>Húzza ki a HDMI-kábelt a tévé HDMI ARC-csatlakozójából, és dugja be újra.</p> <p>Csökkentse a tévé hangerejét a minimálisra.</p> <p>A hangsugárzót a HDMI-kábel (lásd: 55. oldal) és az optikai kábel (lásd: 56. oldal) segítségével csatlakoztassa.</p>
<p>Gyenge vagy torz hang</p>	<p>Ha lehetséges, tesztelje más források hangját.</p> <p>Győződjön meg róla, hogy a tévé támogatja térhangzású audió kibocsátását. Tekintse meg a tévé kezelési útmutatóját.</p> <p>Ha az audiót másik eszköztől játssza le, csökkentse annak az eszköznek a hangerejét.</p> <p>A mélyhangszint beállításához használja a Bose Music alkalmazást (lásd: 22. oldal).</p> <p>Kapcsolja ki a tévé hangszóróit. Tekintse meg a tévé kezelési útmutatóját.</p> <p>Ha a hangsugárzó a falra van felszerelve, állítsa be a hangot (lásd: 14. oldal).</p>
<p>A hangsugárzó nem a megfelelő forrásról játssza le a zenét, vagy némi késedelemmel a rossz forrást választja ki.</p>	<p>A Bose zenei alkalmazás segítségével a CEC értékeként válassza a Nincs mindig bekapcsolva (Alternate On) beállítást.</p> <p>Tiltsa le a CEC használatát a forrásban. Tekintse meg a forrás kezelési útmutatóját.</p> <p>A hangsugárzót a HDMI-kábel (lásd: 55. oldal) és az optikai kábel (lásd: 56. oldal) segítségével csatlakoztassa.</p>

JELENSÉG	MEGOLDÁS
<p>A hangszugárzó nem kapcsolódik a wifihálózathoz</p>	<p>A hangszugárzót Bose Music alkalmazás segítségével kell beállítani (lásd: 16. oldal).</p> <p>A Bose Music alkalmazásban válassza ki a megfelelő hálózatnevet, majd írja be a kis- és nagybetűket megkülönböztető hálózati jelszót.</p> <p>A hangszugárzót és a mobilkészüléket ugyanahhoz a wifihálózathoz kell csatlakoztatni.</p> <p>Ha módosultak a hálózati információk, lásd: 17. oldal.</p> <p>Engedélyezze a wifi használatát azon a mobilkészüléken, amelyet a beállításához használ.</p> <p>Zárja be a mobilkészülék többi futó alkalmazását.</p> <p>Indítsa újra a mobilkészüléket és az útválasztót.</p> <p>Ha az útválasztó támogatja a 2,4 GHz-es és az 5 GHz-es sávot egyaránt, az eszközt (mobilkészüléket vagy számítógépet) és a hangszugárzót ugyanahhoz a sávhoz kell csatlakoztatni.</p> <p>MEGJEGYZÉS: Az egyes sávokhoz egyedi nevet rendeljen, hogy könnyebb legyen a megfelelő sávhoz csatlakozni.</p> <p>Állítsa alaphelyzetbe az útválasztót.</p> <p>Húzza ki a hangszugárzó és a külön beszerezhető mélyhangmodul vagy a térhangzású hangszórók tápkábeleit, várjon 30 másodpercet, majd biztonságosan dugja be őket egy élő elektromos aljzatba. Távolítsa el a Bose Music alkalmazást mobilkészülékéről, telepítse újra, majd indítsa el újra a beállítást.</p>
<p>A hangszugárzó nem csatlakozik a mobilkészülékhez</p>	<p>Nyomja le és tartsa lenyomva a távvezérlő <i>Bluetooth</i> gombját (⌘), hogy megbizonyosodjon, a hangszugárzó készen áll a kapcsolódásra.</p> <p>A mobilkészülékén kapcsolja be a helyszolgáltatásokat.</p> <p>A mobilkészülékön kapcsolja ki, majd be a <i>Bluetooth</i> funkciót.</p> <p>Törölje a hangszugárzót a <i>Bluetooth</i>-listáról. Csatlakoztassa ismét (lásd: 34. oldal).</p> <p>Csatlakoztasson egy másik eszközt (lásd: 34. oldal).</p> <p>Győződjön meg róla, hogy kompatibilis mobilkészüléket használ.</p> <p>Törölje a hangszugárzót a mobilkészülék <i>Bluetooth</i>-listájáról. Csatlakoztassa ismét (lásd: 34. oldal).</p> <p>Törölje a hangszugárzó eszközlístájának tartalmát (lásd: 34. oldal). Csatlakoztassa ismét (lásd: 32. oldal).</p>

JELENSÉG	MEGOLDÁS
<p>A hangsugárzó nem játszik le audiót az AirPlay használatával</p>	<p>Ellenőrizze, hogy a hangsugárzó be van-e kapcsolva és az eszköz hatósugarában található-e (lásd: 19. oldal).</p> <p>Az Apple-eszköznek és a hangsugárzónak ugyanahhoz a wifihálózathoz kell kapcsolódnia.</p> <p>Végezze el az Apple-eszköz frissítését.</p> <p>Gondoskodjon róla, hogy a hangsugárzó verziója mindig naprakész legyen (lásd: 42. oldal).</p> <p>Ha a zene lejátszásához használt zenei alkalmazásban nem találja az AirPlay ikonját (📶), erre a célra használja a vezérlőközpontot.</p> <p>További támogatásért látogasson el a következő címre: https://www.apple.com/airplay</p>
<p>A Bose Music alkalmazás nem működik a mobilkészítőn</p>	<p>Ellenőrizze, hogy a mobilkészítő kompatibilis-e a Bose Music alkalmazással, és megfelel-e a minimális rendszerkövetelményeknek. További információkat a mobilkészítő alkalmazás-áruházában talál.</p> <p>Távolítsa el a Bose Music alkalmazást mobilkészítőéről, majd telepítse újra (lásd: 16. oldal).</p>
<p>A hangsugárzó nem látható, amikor egy másik Bose-fiókhöz próbálom felvenni</p>	<p>A Bose Music alkalmazásban engedélyezze a megosztás használatát a hangsugárzón.</p> <p>A hangsugárzót és a mobilkészítőt ugyanahhoz a wifihálózathoz kell csatlakoztatni.</p>

JELENSÉG	MEGOLDÁS
<p>A Google Assistant nem válaszol</p>	<p>Ellenőrizze, hogy a Mikrofon ki jelzőfénye nem világít-e pirosan. A mikrofon bekapcsolásának lépései: 26. oldal.</p> <p>Győződjön meg róla, hogy a Google Assistant a Bose Music alkalmazás segítségével lett beállítva (lásd: 24. oldal).</p> <p>MEGJEGYZÉS: A hangsugárzót a Bose Music alkalmazással kell beállítani és a wifihálózathoz csatlakoztatni.</p> <p>Csatlakoztassa a mobileszközt egy wifihálózathoz.</p> <p>Ellenőrizze, hogy országában támogatott-e a Google Assistant használata.</p> <p>Mindig a Google Assistant alkalmazás legfrissebb verzióját használja.</p> <p>Győződjön meg róla, hogy az ébresztőszó engedélyezve van (lásd: 25. oldal).</p> <p>Ellenőrizze, hogy a mobileszköz kompatibilis-e.</p> <p>A Bose Music alkalmazással távolítsa el a Google Assistant alkalmazást a hangsugárzóról. Adja hozzá ismét a Google Assistant segédet.</p> <p>Alapértelmezett hangszolgáltatásként válassza a Pandora vagy a Spotify szolgáltatást (lásd: 27. oldal).</p> <p>Ügyeljen arra, hogy a Bose Music alkalmazásban és a Google Assistant alkalmazásban ugyanazt a hangszolgáltatási fiókot használja.</p> <p>Lehet, hogy a Google Assistant nem támogatja a kérését. A funkciókészlet rendszeres időközönként újjakkal bővül.</p> <p>További támogatásért látogasson el a következő címre: https://support.google.com/assistant</p>
<p>A Google Assistant személyes találati beállításainak módosítása</p>	<p>A személyes találatok kikapcsolásához és a személyes találatok fiókjának módosításához használja a Google Assistant alkalmazás Beállítások menüjét.</p>

JELENSÉG

MEGOLDÁS

Alexa nem reagál

Ellenőrizze, hogy a Mikrofon ki jelzőfénye nem világít-e pirosan. A mikrofon bekapcsolásának lépései: 29. oldal.

Alexát a Bose Music alkalmazás segítségével kell beállítani (lásd: 24. oldal).

MEGJEGYZÉS: A hangsugárzót a Bose Music alkalmazással kell beállítani és a wifihálózathoz csatlakoztatni.

Csatlakoztassa a mobileszközt egy wifihálózathoz.

Ellenőrizze, hogy olyan országban próbálja-e használni Alexát, ahol az Amazon Alexa elérhető.

Mindig az Amazon Alexa alkalmazás legfrissebb verzióját használja.

Ellenőrizze, hogy a mobileszköz kompatibilis-e.

Győződjön meg róla, hogy az ébresztőszó engedélyezve van (lásd: 28. oldal).

A Bose Music alkalmazással távolítsa el Alexát a hangsugárzóról. Vegye fel Alexát ismét.

A Bose Music alkalmazásban társított nevet kell kimondania. Ha több hangsugárzó ugyanazzal a névvel rendelkezik, használja az Alexa alkalmazásban hozzárendelt nevet, vagy módosítsa a Bose Music alkalmazásban megadott nevet.

Ha a Voice4Video alkalmazást használja:

- A hangsugárzó, a tévé és/vagy a kábeldekóder/műholdvevő között ne legyen semmiféle akadály.
- Gondoskodjon róla, hogy a hangsugárzó a HDMI-kábellel legyen csatlakoztatva (lásd: 55. oldal).
- A Bose Music alkalmazással állítsa be ezt a funkciót, és csatlakoztassa a tévét és/vagy a kábeldekódert/műholdvevőt.
- Győződjön meg róla, hogy megadta a kábeldekóder/műholdvevő irányítószámát és szolgáltatóját.

Lehet, hogy Alexa nem támogatja a kérést. A funkciókészlet rendszeres időközönként újakkal bővül.

További támogatásért látogasson el a következő címre:
<https://www.amazon.com/usealexa>

A hangsugárzó nem csatlakozik a Bose SoundLink Bluetooth-hangsugárzóhoz vagy a Bose Noise Cancelling Headphones 700 fejhallgatóhoz

Kapcsolja be a hangszórót vagy a fejhallgatót, és ügyeljen rá, hogy azok 9 méternél ne legyenek távolabb a hangsugárzótól, és készen álljanak egy másik eszközhöz csatlakoztatáshoz. További információkért tekintse meg a termék kezelési útmutatóját.

JELENSÉG	MEGOLDÁS
<p>A hangsugárzó nem csatlakozik újból a korábban csatlakoztatott Bose SoundLink <i>Bluetooth</i>-hangszóróhoz</p>	<p>A hangszórón a termék vezérlővel haladjon végig a termék eszközlístáján, amíg meg nem hallja a hangsugárzó nevét. A termékspecifikus információkért tekintse meg a hangszóró kezelési útmutatóját.</p>
<p>A hangsugárzó nem csatlakozik újból a korábban csatlakoztatott Bose Noise Cancelling Headphones 700 fejhallgatóhoz</p>	<p>Csatlakoztassa a Bose Music alkalmazás segítségével. Ez az opció a Beállítások menüben található.</p>
<p>A hang késleltetve hallható a Bose SoundLink <i>Bluetooth</i>-hangszóróból vagy a Bose Noise Cancelling Headphones 700 fejhallgatóból</p>	<p>Nem minden Bose SoundLink <i>Bluetooth</i>-hangszóró képes tökéletes szinkronban lejátszani a zenét, amikor a hangsugárzóhoz csatlakozik. Az alábbi webhelyen ellenőrizheti, hogy a terméke kompatibilis-e: worldwide.Bose.com/Support/Groups</p> <p>Telepítse a hangszóróhoz vagy a fejhallgatóhoz elérhető összes szoftverfrissítést. A frissítések ellenőrzéséhez nyissa meg a termékének megfelelő Bose alkalmazást a mobil eszközén, vagy számítógépén látogasson el a btu.Bose.com címre.</p>

A HANGSUGÁRZÓ ALAPHELYZETBE ÁLLÍTÁSA

A gyári beállítások visszaállítása töröl minden forrás-, hangerő- és hálózati beállítást a hangsugárzóról, és visszaállítja az eredeti gyári beállításokat.

1. A távvezérlőn nyomja le és tartsa lenyomva egyszerre a Halkítás gombot (—) és a Lejátszás/szünet gombot (▶||) 5 másodpercig, amíg a fénycsík kétszer fehéren felvillan, majd elsötétül.

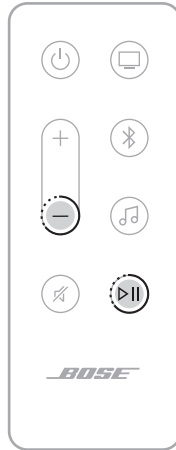

A hangsugárzó újraindul. Az alaphelyzetbe állítás befejeztével a fénycsík folyamatos sárga fényvel világít.

2. A hangsugárzó hálózati és hangbeállításainak helyreállítása:
 - a. Indítsa el a Bose Music alkalmazást mobil eszközén, és vegye fel a hangsugárzót a hálózatra (lásd: „A hangsugárzó hozzáadása egy meglévő fiókhoz”, 17. oldal).
 - b. Ha a hangsugárzót a falra szerelte, állítsa be a hangot a fali elhelyezésnek megfelelően (lásd: 14. oldal).

CSATLAKOZÁSI LEHETŐSÉGEK

Az alábbi csatlakozási lehetőségek valamelyikével csatlakoztassa a hangszugárzót a tévéhez:

- **1. lehetőség:** HDMI ARC (nincs mellékelve)
- **2. lehetőség:** Optikai

MEGJEGYZÉS: Ha a tévé HDMI ARC (Audio Return Channel) csatlakozóját használja, akkor a tévé távvezérlőjével vezérelheti a hangszugárzó be-/kikapcsolását, hangerejét és némitási funkcióját.

1. A tévé hátulján keresse meg a **HDMI IN** és az **Audio OUT** (optikai) csatlakozókat.

MEGJEGYZÉS: Előfordulhat, hogy a tévé csatlakozópanelje eltér az itt ábrázolttól. Keresse meg a megfelelő alakú csatlakozót.

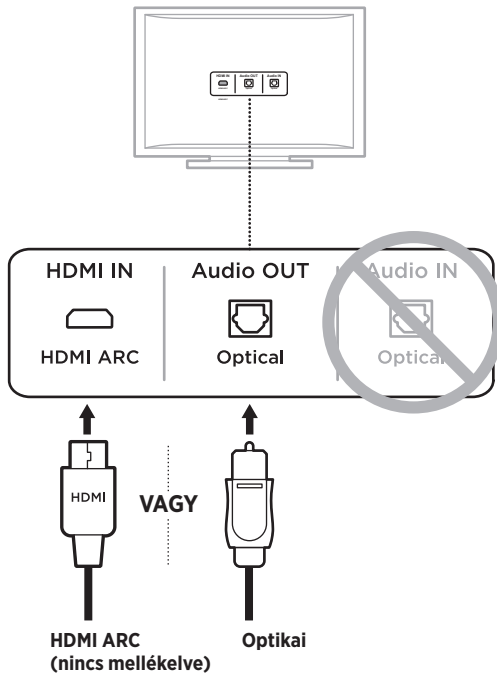

2. Válasszon ki egy audiokábelt.

A HANGSUGÁRZÓ CSATLAKOZTATÁSA A TÉVÉHEZ

Az audiókábel kiválasztása után csatlakoztassa a hangsugárzót a tévéhez.

1. lehetőség: HDMI ARC (nincs mellékelve)

1. Dugja be a HDMI-kábel egyik végét a tévé **HDMI ARC** jelölésű csatlakozójába.

MEGJEGYZÉS: Ügyeljen arra, hogy a HDMI-kábelt a tévé HDMI ARC-csatlakozójába, ne pedig egy szabványos HDMI-csatlakozóba dugja be. Ha a tévé nem rendelkezik HDMI ARC-csatlakozóval, lásd: 56. oldal.

2. A kábel másik végét dugja be a hangsugárzó **HDMI (ARC)** jelzésű csatlakozójába.



2. lehetőség: Optikai

Ha a tévé nem rendelkezik HDMI ARC-csatlakozóval, a hangsugárzó tévéhez csatlakoztatásához használja az optikai kábelt.

1. Vegye le a védőkupakot az optikai kábel mindkét végéről.

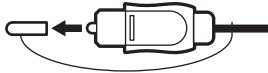

FIGYELEM: Ha a dugaszt a védősapka eltávolítása nélkül dugja be, a dugasz és/vagy a csatlakozóaljzat károsodását okozhatja.

2. Dugja be az optikai kábel egyik végét a tévé **Optical OUT** jelölésű portjába.

FIGYELEM: A dugasz hibás behelyezése a dugasz és/vagy az aljzat károsodását okozhatja.

3. Fogja meg az optikai kábel másik végén lévő dugaszt.
4. Igazítsa a dugaszt a hangsugárzó **OPTICAL IN** aljzatához, majd óvatosan dugja be a dugaszt az aljzatba.

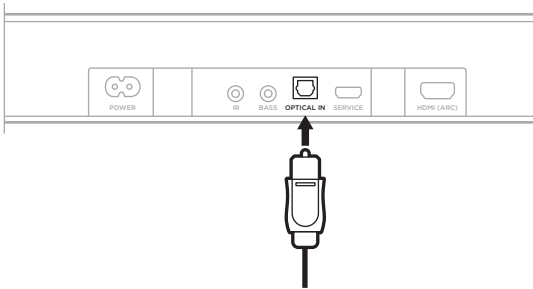

MEGJEGYZÉS: A dugasz bedugásakor a csatlakozóaljzat csuklós ajtaja befelé nyílik.

5. Határozottan nyomja a dugaszt az aljzatba, amíg egy kattanást nem hall vagy érez.



ELLENŐRIZZE A HANGOT

MEGJEGYZÉS: A hang torzulásának elkerülése érdekében kapcsolja ki a tévé hangszóróit. További információkért tekintse meg a tévé felhasználói útmutatóját.

1. Kapcsolja be a tévét.
2. Kábeltévé/műholdvevő egység vagy egyéb másodlagos forrás használata esetén:
 - a. Kapcsolja be a forrást.
 - b. Válassza ki a megfelelő tévébemenetet.
3. Kapcsolja be a hangsugárzót (lásd: 19. oldal).

A hangsugárzó hangokat fog kibocsátani.
4. A hangsugárzó távvezérlőjén nyomja le a Némítás gombot (⏸).

A tévé hangszóróiból és hangsugárzójából nem hallani hangokat.

MEGJEGYZÉS: Ha a hangsugárzóból nem hallani hangokat, míg a tévé hangszóróiból igen, lásd: „Hibaelhárítás”, 45. oldal.

Les og ta vare på alle sikkerhets- og bruksinstruksjoner.

CE Bose Corporation erklærer hermed at dette produktet oppfyller grunnleggende krav og andre relevante bestemmelser i direktiv 2014/53/EU og alle andre relevante krav i EU-direktiver. Den fullstendige samsvarserklæringen finner du på www.Bose.com/compliance

Viktige sikkerhetsinstruksjoner

1. Les disse instruksjonene.
2. Ta vare på instruksjonene.
3. Følg alle advarslene.
4. Følg alle instruksjonene.
5. Ikke bruk apparatet i eller nær vann.
6. Rengjør bare med en ren klut.
7. Ikke blokker noen av ventilasjonsåpningene. Plasseres i henhold til produsentens instruksjoner.
8. Ikke plasser apparatet i nærheten av varmekilder, for eksempel radiatorer, varmeapparater, ovner eller andre apparater (herunder forsterkere) som produserer varme.
9. Bruk bare tilbehør og utstyr som er spesifisert av produsenten.
10.  Brukes bare med vogn, stativ, stativ, brakett eller bord som er spesifisert av produsenten, eller som selges med apparatet. Når du bruker en vogn, må du være forsiktig når du flytter vognen eller apparatet for å unngå skade hvis det velter.
11. Trekk ut støpslet under tordenvær eller når produktet ikke skal brukes i en lengre periode.
12. Overlat all service til kvalifisert personell. Apparatet trenger service når det er skadet, for eksempel når ledningen eller kontakten til strømforsyningen er skadet, det er sølt væske på apparatet eller gjenstander har falt inn i det, apparatet har blitt utsatt for regn eller fuktighet, det ikke fungerer slik det skal eller det har falt i bakken.

ADVARSLER/FORHOLDSREGLER



Dette symbolet på produktet betyr at det finnes uisolert, farlig spenning i produktkabinettet som utgjøre en risiko for elektrisk støt.



Dette symbolet på produktet betyr at det finnes viktige drifts- og vedlikeholdsinstruksjoner i brukerhåndboken.



Ikke svelg batterier. Dette medfører fare for kjemisk brannskade. Fjernkontrollen som følger med utstyret, inneholder et knappebatteri. Hvis knappebatteriet svelges, kan det føre til alvorlige innvendige brannskader i løpet av bare to timer, og kan føre til død. Hold nye og brukte batterier borte fra barn. Hvis batterirommet ikke er ordentlig lukket, må du slutte å bruke fjernkontrollen og holde den borte fra barn. Hvis du tror at batteriene kan ha blitt svelget eller plassert inne i en del av kroppen, må du oppsøke lege umiddelbart. For å unngå fare for eksplosjon, brann eller kjemiske brannår må du være forsiktig når du bytter batteriet, og du må bare bytte det med et godkjent (for eksempel UL) 3-volts litiumbatteri av typen CR2032 eller DL2032. Kast brukte batterier umiddelbart. Batteriet må ikke lades opp, demonteres, varmes opp til over 100 °C (212 °F) eller brennes.



Inneholder små deler som kan medføre fare for kvelning. Ikke egnet for barn under 3 år.



Dette produktet inneholder magnetisk materiale. Kontakt lege hvis du vil finne ut om dette kan påvirke implantert medisinsk utstyr.

- For å redusere faren for brann eller elektrisk støt må produktet IKKE utsettes for regn eller fuktighet.
- IKKE utsett apparatet for drypp eller sprut, og plasser ikke gjenstander fylt med væske, for eksempel vaser, på eller i nærheten av apparatet.
- Hold apparatet borte fra åpen ild og varmekilder. IKKE plasser kilder til åpen flamme, for eksempel tente stearinlys, på eller nær produktet.
- IKKE utfør uautoriserte endringer på apparatet.
- IKKE bruk en strøminverter med dette apparatet.
- Høytalerkabelen og signalkabler som leveres med systemet, er ikke godkjent for montering i veggen. Sjekk de lokale byggeforskriftene for riktig type ledning og kabel som kreves for montering i veggen.
- Hvis støpselet eller koblingen på apparatet brukes til å koble fra enheten, må frakoblingsenhet være lett tilgjengelig.



仅适用于 2000m 以下地区安全使用

Må bare brukes under 2000 meters høyde.

- Bruk bare følgende deler for å montere produktet: Bose Soundbar Wall Bracket
- Må ikke monteres på overflater som ikke er solide eller som har skjulte færemomenter bak seg, for eksempel elektriske kabler eller rør. Kontakt en kvalifisert profesjonell montør hvis du er usikker på monteringen av braketten. Kontroller at braketten er montert i henhold til lokale byggeforskrifter.
- På grunn av kravene til ventilasjon anbefaler Bose at apparatet ikke plasseres på et trangt sted, som i et hulrom i veggen eller i et lukket skap.
- Ikke plasser eller monter braketten eller produktet i nærheten av varmekilder, for eksempel ildsteder, radiatorer, varmeapparater, ovner eller andre apparater (herunder forsterkere) som produserer varme.
- Produktetiketten er plassert på baksiden av lydplanken.

MERKNAD: Tester av utstyret viser at det overholder grenseverdiene for digitalt utstyr av klasse B, som beskrevet i del 15 av FCC-regelverket. Disse grenseverdiene er beregnet på å sikre rimelig beskyttelse mot skadelige radioforstyrrelser ved montering i boligmiljø. Utstyret genererer, bruker og kan avgi radiofrekvensenergi. Hvis det ikke monteres og brukes i overensstemmelse med instruksjonene, kan det forårsake skadelig forstyrrelse av radiokommunikasjon. Det kan likevel ikke garanteres at slik forstyrrelse ikke vil kunne oppstå ved en gitt montering. Dersom utstyret skulle forårsake skadelig forstyrrelse for radio- eller TV-mottak, hvilket kan avgjøres ved å slå det av og på igjen, er det følgende noe av det brukeren kan gjøre:

- Flytt eller snu mottakerantennen.
- Øk avstanden mellom utstyret og radio- eller TV-utstyret.
- Koble utstyret til en annen strømkrets enn den radio- eller TV-utstyret er koblet til.
- Ta kontakt med forhandleren eller en erfaren radio- eller TV-installatør for hjelp.

Endringer eller modifikasjoner som ikke er uttrykkelig godkjent av Bose Corporation, kan frata brukeren retten til å bruke utstyret.

Dette utstyret overholder del 15 av FCC-regelverket og med RSS-standard(er) med ISED Canada-lisensunntak. Bruk av utstyret er underlagt følgende to betingelser: (1) Utstyret skal ikke forårsake skadelig interferens, og (2) utstyret skal tåle all mottatt interferens, herunder interferens som kan føre til uønsket virkemåte for utstyret.

Utstyret må monteres og brukes med en minsteavstand på 20 cm mellom senderen og kroppen.

Enheten er bare beregnet til innendørsbruk når den brukes i 5150–5250 MHz-båndet, for å redusere muligheten for skadelig interferens for andre mobile satellittsystemer for felleskanaler.

CAN ICES-3(B) / NMB-3(B)

I henhold til europaparlaments- og rådsdirektiv 2009/125/EF om rammene for fastsettelse av krav til miljøvennlig design av energirelaterte produkter, samsvarer produktet med følgende regler eller dokumenter: Kommisjonsforordning (EU) nr. 801/2013 om endring av forordning (EF) nr. 1275/2008.

Påkrevd informasjon om strømtilstand	Strømmoduser	
	Ventemodus	Nettverkstilkoblet hvilemodus
Strømförbruk i angitt strømmodus ved 230 V / 50 Hz	< 0,5 W	Wi-Fi®, Bluetooth® < 2,0 W
Tid før utstyret automatisk skifter modus	< 2,5 timer	≤ 20 minutter
Strømförbruket i nettverkstilkoblet hvilemodus hvis alle kablede nettverksporter er tilkoblet, og alle trådløse nettverksporter er aktivert, ved 230 V / 50 Hz	–	< 2,0 W
Rutiner for deaktivering og aktivering av nettverksport. Hvilemodus aktiveres hvis alle nettverk deaktiveres.	<p>Wi-Fi®: Deaktiver ved å trykke på og holde dempeknappen og Bluetooth®-knappen på fjernkontrollen til lysfeltet på lydplanken pulserer hvitt to ganger og deretter toner ned til svart. Genta for å aktivere på nytt.</p> <p>Bluetooth®: Deaktiver ved å nullstille parelisten ved å trykke og holde Bluetooth®-knappen på fjernkontrollen i ti sekunder. Aktiver ved å pare den med med en Bluetooth®-kilde.</p>	

For Europa:

Frekvensbånd for bruk er 2400 til 2483,5 MHz, 5150 til 5350 MHz og 5470 til 5725 MHz.

Maksimal sendestyrke er mindre enn 20 dBm EIRP.

Maksimal sendestyrke er mindre enn forskriftsmessige grenser slik at SAR-testing ikke er nødvendig og unntatt i henhold til gjeldende bestemmelser.

Denne enheten er begrenset til innendørsbruk og 5150–5350 MHz-båndet i alle EU-medlemslandene som vises i tabellen.

									
BE	DK	IE	UK	FR	CY	SK	HU	AT	SE
BG	DE	PT	EL	HR	LV	LT	MT	PL	
CZ	EE	FI	ES	IT	RO	LU	NL	SI	



Dette symbolet betyr at produktet ikke må kasseres som husholdningsavfall, og at det skal leveres inn til et passende gjenvinningsanlegg. Riktig håndtering og gjenvinning bidrar til å beskytte naturressurser, helse og miljø. Mer informasjon om avhending og resirkulering av dette produktet kan fås hos kommunen, renovasjonstjenesten eller butikken der du kjøpte dette produktet.

Management Regulation for Low-power Radio-frequency Devices

Artikkel XII

I henhold til «Management Regulation for Low-power Radio-frequency Devices» har ikke firmaer, selskaper eller brukere som ikke har tillatelse fra NCC, lov til å endre frekvens, forbedre sendestyrke eller endre opprinnelige egenskaper eller opprinnelig ytelse for godkjente radiofrekvensenheter med lav effekt.

Artikkel XIV

Radiofrekvensenheter med lav effekt skal ikke påvirke flysikkerhet eller forstyrre lovlig kommunikasjon. Hvis dette skjer, skal brukeren avslutte driften umiddelbart inntil det ikke forekommer forstyrrelser. Juridisk sett betyr kommunikasjon radiokommunikasjon som drives i samsvar med Lov om telekommunikasjon.

Radiofrekvensenheter med lav effekt må tåle interferens fra lovlig kommunikasjon eller enheter som avgir ISM-radiobølger.



Kasser brukte batterier på en miljøriktig måte i henhold til lokale bestemmelser.

Må ikke brennes.

Tabell over begrensning av farlige stoffer for Kina

Navn på og innhold i giftige eller skadelige stoffer eller bestanddeler						
Delnavn	Giftige eller skadelige stoffer eller bestanddeler					
	Bly (Pb)	Kvikksølv (Hg)	Kadmium (Cd)	Heksavalent (CR(VI))	Polybromerte bifenyler (PBB)	Polybromerte difenyletere (PBDE)
PCB-er	X	0	0	0	0	0
Metaldeler	X	0	0	0	0	0
Plastdeler	0	0	0	0	0	0
Høytalere	X	0	0	0	0	0
Kabler	X	0	0	0	0	0
Denne tabellen er utarbeidet i henhold til krav i SJ/T 11364.						
O: Angir at dette giftige eller farlige stoffet som finnes i alle de homogene materialene i denne delen, er under grensekravene i GB/T 26572.						
X: Angir at dette giftige eller farlige stoffet som finnes i minst ett av de homogene materialene i denne delen, er over grensekravene i GB/T 26572.						

Tabell over begrensning av farlige stoffer for Taiwan

Utstyrnavn: Strømdrevet høyttaler, typebetegnelse: 432552						
Begrensede stoffer og kjemiske symboler						
Enhet	Bly (Pb)	Kvikksølv (Hg)	Kadmium (Cd)	Heksavalent krom (Cr+6)	Polybromerte bifenyler (PBB)	Polybromerte difenyletere (PBDE)
PCB-er	—	○	○	○	○	○
Metaldeler	—	○	○	○	○	○
Plastdeler	○	○	○	○	○	○
Høyttalere	—	○	○	○	○	○
Kabler	—	○	○	○	○	○
Merknad 1: ○ angir at den prosentvise innholdsandelen av det begrensede stoffet ikke overskrider prosentdelen av referanseverdien for tilstedeværelse.						
Merknad 2: — angir at det begrensede stoffet samsvarer med fritaket.						

Produksjonsdato: Det åttende sifferet i serienummeret er produksjonsåret. 0 vil si 2010 eller 2020.

Importør for Kina: Bose Electronics (Shanghai) Company Limited, Part C, Plant 9, No. 353 North Riyang Road, Kina (Shanghai) Pilot Free Trade Zone

Importør for EU: Bose Products B.V., Gorslaan 60, NL-1441 RG Purmerend, Nederland

Importør for Taiwan: Bose Taiwan Branch, 9F-A1, No. 10, Section 3, Minsheng East Road, Taipei City 104, Taiwan
Telefonnummer: +886-2-2514 7676

Importør for Mexico: Bose de México, S. de R.L. de C.V., Paseo de las Palmas 405-204, Lomas de Chapultepec, 11000 México, D.F. Telefonnummer: +5255 (5202) 3545

Strømningang: 100–240 V, ~ 50/60 Hz, 100 W

CMIIT-ID-en er plassert på produktetiketten på baksiden av lydplanken.

California: Inneholder litium-ion-batteri med perkloratmateriale. Spesiell håndtering kan gjelde.
Se www.dtsc.ca.gov/hazardouswaste/perchlorate

Fyll ut og oppbevar for senere bruk

Serie- og modellnummer er plassert på baksiden av lydplanken.

Serienummer: _____

Modellnummer: _____

Oppbevar kvitteringen sammen med brukerhåndboken. Nå er en god anledning til å registrere Bose-produktet. Du kan gjøre dette ved å gå til global.Bose.com/register

Sikkerhetsinformasjon



Produktet kan motta sikkerhetsoppdateringer automatisk fra Bose. Du kan motta sikkerhetsoppdateringene automatisk når du har fullført produktoppsettprosessen i Bose Music-appen og koblet produktet til Internett. **Hvis du ikke gjennomfører konfigureringsprosessen, er det ditt ansvar å installere sikkerhetsoppdateringene som Bose gjør tilgjengelig.**

Amazon, Alexa, Amazon Music og alle relaterte logoer er varemerker som tilhører Amazon, Inc. eller deres datterselskaper.

Apple, Apple-logoen, AirPlay og Apple Music er varemerker som tilhører Apple Inc. og er registrert i USA og i andre land. App Store er et tjenestemerke for Apple Inc.

Når utstyr har merket Works with Apple, betyr det at det spesielt skal fungerer med teknologien som er identifisert i merket, og at utvikleren har sertifisert at utstyret oppfyller Apples ytelsesstandarder.

Bluetooth[®] og logoene er registrerte varemerker som tilhører Bluetooth SIG, Inc. All bruk som Bose Corporation gjør av disse varemerkene, er på lisens.

DOLBY AUDIO[™] Produsert på lisens fra Dolby Laboratories. Dolby, Dolby Audio og dobbel-D-symbolet er varemerker for Dolby Laboratories.

Google og Google Play er varemerker som tilhører Google LLC.

HDMI[™] HDMI, HDMI High-Definition Multimedia Interface og HDMI-logoen er varemerker eller registrerte varemerker for HDMI Licensing Administrator, Inc.

Dette produktet inneholder tjenesten iHeartRadio. iHeartRadio er et registrert varemerke for iHeartMedia, Inc.

Produktet er beskyttet av visse immaterielle rettigheter som tilhører Microsoft. Bruk eller distribusjon av slik teknologi utenfor dette produktet er forbudt uten lisens fra Microsoft.

Pandora er et varemerke eller registrert varemerke for Pandora, Inc. Brukes med tillatelse.

Dette produktet har innebygd Spotify-programvare som er underlagt tredjepartslisens som finnes her: www.spotify.com/connect/third-party-licenses.

Spotify er et registrert varemerke som tilhører Spotify AB.

Designet med UEI Technology[™]. Med lisens fra Universal Electronics Inc. © UEI 2000-2020

Wi-Fi er et registrert varemerke som tilhører Wi-Fi Alliance[®].

Acoustimass, Bose, Bose Bass Module, Bose Music, Bose Noise Cancelling Headphones, Bose Smart Soundbar, Bose Soundbar Wall Bracket, Bose Surround Speakers, SimpleSync, SoundLink, SoundLink Revolve, Virtually Invisible, og Voice4Video er varemerker som tilhører Bose Corporation.

Hovedkontor for Bose Corporation: 1-877-230-5639

© 2020 Bose Corporation. Ingen del av dette produktet kan reproduseres, endres, distribueres eller brukes på annen måte uten å ha innhentet skriftlig tillatelse på forhånd.

Du finner lisensopplysningene som gjelder for programvarepakker fra tredjeparter som er inkludert som komponenter i Bose Smart Soundbar 300-produktet, på følgende måte:

1. Trykk og hold Spill/pause-knappen ▷|| og Volum opp-knappen + på fjernkontrollen i fem sekunder.
2. Koble en micro-USB-kabel til SERVICE-kontakten på baksiden av lydplanken.
3. Koble den store enden av kabelen til datamaskinen.
4. Skriv inn **<http://203.0.113.1/opensource>** i en nettleser på datamaskinen for å vise lisensavtale og lisensinformasjon.

INNHALDET I ESKEN

Innhold	12
---------------	----

PLASSERING AV LYDPLANKEN

Anbefalinger	13
Veggmontering av lydplanken.....	14
Justere lyden for veggmontering.....	14

STRØM

Koble lydplanken til strøm.....	15
Nettverksventemodus.....	15

KONFIGURERE BOSE MUSIC-APPEN

Laste ned Bose Music-appen	16
----------------------------------	----

EKSISTERENDE BRUKERE AV BOSE MUSIC-APPEN

Legge til lydplanken i en eksisterende konto	17
Koble til et annet Wi-Fi®-nettverk	17

LYDPLANKEKONTROLLER

Fjernkontrollfunksjoner.....	18
Strøm på/av	19
Kilder	20
Medieavspilling og volum	21
Kontroller for taleassistenten	22
Justere bassen	22
Dialogmodus.....	22
Programmere en fjernkontroll fra tredjepart.....	23

TALEASSISTENT

Alternativer for taleassistenten	24
Konfigurere taleassistenten	24
Starte Google Assistent	25
Bruke stemmen.....	25
Bruke lydplankekontrollene	26
Spille av musikk med Google Assistent	27
Velge en standard musikkjeneste	27
Starte Amazon Alexa.....	28
Bruke stemmen.....	28
Bruke lydplankekontrollene	29
Kontrollere lyd med Voice4Video	30
Konfigurere Voice4Video	30

BLUETOOTH®-TILKOBLINGER

Koble til mobilenheter.....	32
Koble fra mobilenheter.....	33
Koble til mobilenheter på nytt.....	33
Koble til enda en mobilenhet	34
Slette enhetslisten på lydplanken.....	34

STRØMME LYD MED AIRPLAY

Strømme lyd fra Kontrollsenter	35
Strømme lyd fra en app.....	35

LYDPLANKENS STATUS

Wi-Fi-status.....	36
<i>Bluetooth</i> -status.....	36
Status for taleassistenten	37
Lys for mikrofon av	37
Status for medieavspilling og volum.....	38
Status for oppdatering og feil	38

AVANSERTE FUNKSJONER

Deaktiver/aktiver Wi-Fi-funksjonen.....	39
---	----

KOBLE TIL BOSE-PRODUKTER

Kompatibelt tilbehør	40
Koble til Bose SoundLink <i>Bluetooth</i> speaker eller Bose Noise Cancelling Headphones 700	40
Fordeler	40
Kompatible produkter.....	40
Koble til med Bose Music-appen.....	41
Koble til Bose SoundLink <i>Bluetooth</i> speaker eller Bose Noise Cancelling Headphones 700 på nytt.....	41

STELL OG VEDLIKEHOLD

Oppdatere lydplanken	42
Bytte batteriet i fjernkontrollen.....	42
Rengjøre lydplanken.....	44
Reservedeler og tilbehør	44
Begrenset garanti	44

FEILSØKING

Prøv dette først.....	45
Andre løsninger	45
Tilbakestille lydplanken.....	53

VEDLEGG: INSTALLASJONSREFERANSE

Tilkoblingsalternativer.....	54
Koble lydplanken til TV-en	55
Alternativ 1: HDMI ARC (følger ikke med)	55
Alternativ 2: Optisk.....	56
Kontrollere lyden	57

INNHOLD

Kontroller at følgende deler følger med:



Bose Smart Soundbar 300



Fjernkontroll (batteri følger med)

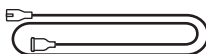

Strømledning*

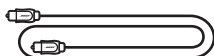

Optisk kabel

* Kan leveres med flere strømledninger. Bruk strømledningen for ditt område.

MERKNAD: Ikke bruk produktet hvis noen deler er skadet. Kontakt en autorisert Bose-forhandler eller kundestøtte for Bose.

Gå til worldwide.Bose.com/Support/SB300

ANBEFALINGER

- Plasser lydplanken utenfor og borte fra metallkabinetter, andre lyd-/videokomponenter og direkte varmekilder.
- Plasser lydplanken rett under (foretrukket) eller over TV-en, slik at forsiden vender ut i rommet.
- Plasser lydplanken på gummiføttene på en stabil og jevn overflate. Begge føttene må være i kontakt med overflaten, slik at lydplanken står støtt. Vibrasjoner kan få lydplanken til å bevege seg, særlig på glatte overflater som marmor, glass eller høyglanspolert tre.
- Hvis du plasserer lydplanken på en hylle eller et TV-stativ, må du plassere den slik at fronten på lydplanken er så nær den fremre kanten på hyllen eller stativet som mulig for å få best mulig lydkvalitet.
- Plasser baksiden av lydplanken minst 1 cm (0,4 tomme) fra andre overflater. Blokkering av åpningen(e) på denne siden påvirker lydkvaliteten.
- Kontroller at det er en stikkontakt i nærheten.
- Hold det trådløse utstyret minst 0,3-0,9 m (1-3 fot) unna lydplanken for å unngå forstyrrelser.
- Hvis du vil ha best mulig lydkvalitet, må du ikke plassere lydplanken i et skap eller på skrå i et hjørne.
- Ikke plasser andre gjenstander oppå lydplanken.

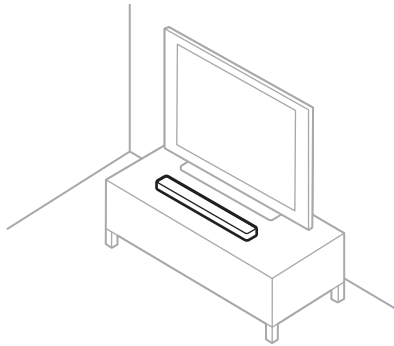

FORSIKTIG: IKKE plasser lydplanken på forsiden, baksiden eller toppen når den er i bruk.

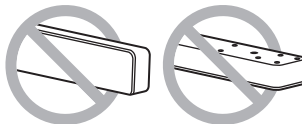

VEGGMONTERING AV LYDPLANKEN

Du kan montere lydplanken på veggen. Du kan kjøpe Bose Soundbar Wall Bracket hos en autorisert Bose-forhandler.

Gå til worldwide.Bose.com/Support/SB300

FORSIKTIG: IKKE bruk andre fester til å feste lydplanken.

Justere lyden for veggmontering

Når du har montert lydplanken, må du justere lyden for å oppnå best mulig lyd kvalitet.

Trykk og hold dempeknappen  på fjernkontrollen i fem sekunder til du hører en tone og lysfeltet pulserer hvitt to ganger.

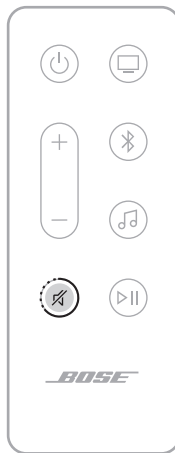

MERKNAD: Hvis du fjerner lydplanken fra veggen, må du gjenta for å sette lydplanken tilbake til standard lydinnstillinger.

TIPS: Du kan også regulere lydnivået for veggmontering med Bose Music-appen.

KOBLE LYDPLANKEN TIL STRØM

1. Koble strømledningen til **POWER**-porten på baksiden av lydplanken.
2. Plugg den andre enden av strømledningen inn i en stikkontakt.

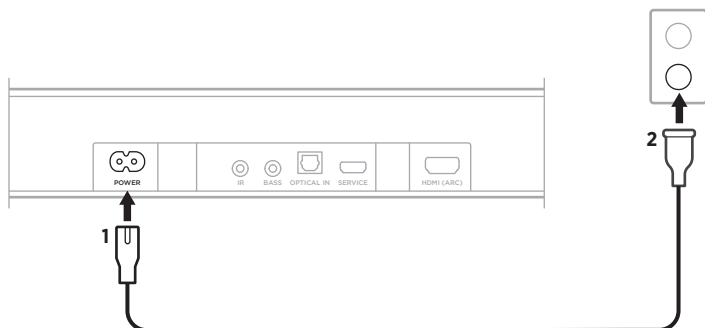

Lydplanken slås på, og lysfeltet lyser gult.

NETTVERKSVENSTEMODUS

Lydplanken slås av i nettverksventemodus når lyden har stoppet og ingen knapper er trykket på 20 minutter. Slik vekker du lydplanken fra nettverksventemodus:

- Trykk på strømbryteren \odot , en kildeknapp (se side 20) eller spill av / pause-knappen $\triangleright||$ (se side 18) på fjernkontrollen.
- Spill av eller start lydavspilling med mobilenheten eller Bose Music-appen.
- Snakk til Google Assistent eller Amazon Alexa.

MERKNADER:

- Hvis du vil ha tilgang til taleassistenten i nettverksventemodus, må du kontrollere at lydplanken er konfigurert med Bose Music-appen (se side 16) og at mikrofonen er på (se side 37).
- Du kan deaktivere timeren for ventemodus ved hjelp av Bose Music-appen. Du finner dette alternativet på Innstillinger-menyen.

Med Bose Music-appen kan du konfigurere og styre lydplanken fra en mobilenhet, for eksempel en smarttelefon eller et nettbrett.

Med appen kan du strøemme musikk, angi og endre forhåndsinnstillinger, legge til musikkjenester, utforske Internett-radiostasjoner, konfigurere Google Assistent eller Amazon Alexa, velge talemeldingsspråk, behandle innstillinger for lydplanken og få nye funksjoner.

MERKNAD: Hvis du allerede har opprettet en Bose Music-konto for et annet Bose-produkt, kan du legge til lydplanken i den eksisterende kontoen (se side 17).

LASTE NED BOSE MUSIC-APPEN

1. Last ned Bose Music-appen på mobilenheten.

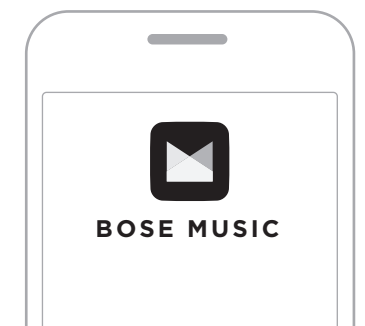



2. Følg instruksjonene i appen.

LEGG TIL LYDPLANKEN I EN EKSISTERENDE KONTO

1. Åpne Bose Music-appen.
2. Trykk på + på hovedskjermbildet.
3. Følg instruksjonene i appen.

KOBLE TIL ET ANNET WI-FI-NETTVERK

Koble til et annet nettverk hvis nettverksnavnet eller passordet er endret, eller hvis du vil endre eller koble til et annet nettverk.

1. Trykk på og hold dempeknappen  og Bose Music-appknappen  på fjernkontrollen til lysfeltet lyser gult.



2. Åpne Wi-Fi-innstillingene på mobilenheten din.
3. Velg **Bose Smart Soundbar 300**.
4. Åpne Bose Music-appen og følg instruksjonene i den.

MERKNAD: Hvis appen ikke ber deg om å konfigurere lydplanken, trykker du på + for å legge til produktet ditt.

Lydplankekontrollene er plassert på toppen av lydplanken og på fjernkontrollen.

TIPS: Du kan også kontrollere lydplanken ved hjelp av Bose Music-appen.

FJERNKONTROLLFUNKSJONER

Bruk fjernkontrollen til å styre lydplanken, *Bluetooth*-tilkoblinger og Bose Music-appen.

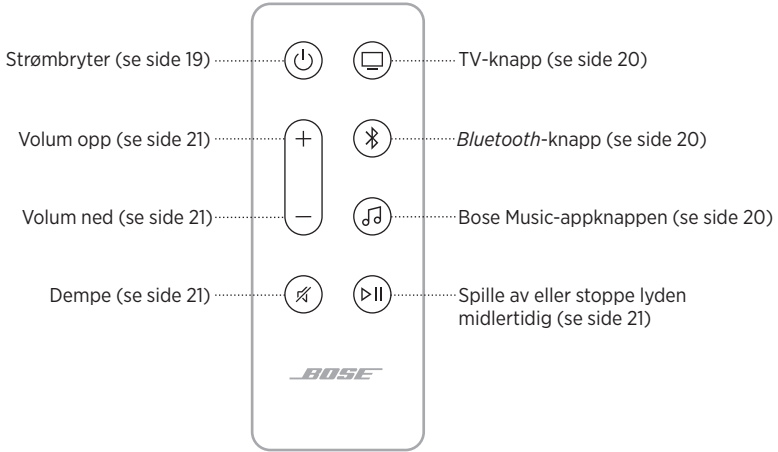

Strøm på/av

Trykk på Strøm på/av-knappen  på fjernkontrollen for å slå lydplanken på/av.

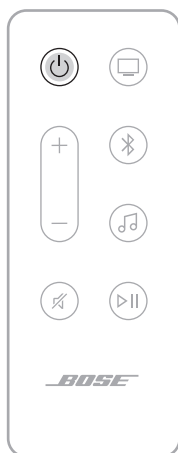

Når lydplanken er slått på, bruker den siste aktive kilde som standard.

MERKNADER:

- Når du plugges lydplanken inn i en stikkontakt, slås den på automatisk.
- Når lydplanken slås på første gang, bruker den TV-kilden  som standard.
- Du har tilgang til taleassistenten selv om lydplanken er slått av.

TIPS: Du kan også bruke Voice4Video til å slå lydplanken på/av (se side 30).

Automatisk vekking (bare optisk tilkobling)

Du kan konfigurere lydplanken til å slå seg på når den mottar et lydsignal.

Slik veksler du mellom automatisk vekking og standard strøminnstillinger: Trykk på og hold  på fjernkontrollen i fem sekunder til du hører en tone og lysfeltet pulserer hvitt to ganger.

TIPS: Du kan også aktivere/deaktivere automatisk vekking ved hjelp av Bose Music-appen. Du finner dette alternativet på Innstillinger-menyen.

Kilder

Du kan kontrollere TV- og *Bluetooth*-tilkoblingene og Bose Music-appen med fjernkontrollen.

Velg en kilde ved å trykke på den aktuelle knappen (TV , *Bluetooth*  eller Bose Music-appen ) på fjernkontrollen.



TIPS:

- Du kan også bruke Voice4Video til å velge *Bluetooth*-kilde (se side 30).
- Du kan også bruke Bose Music-appen til å velge en kilde.

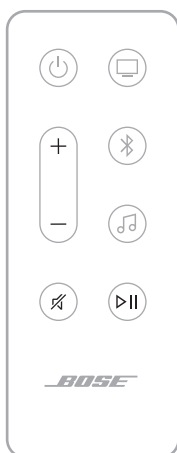

Medieavspilling og volum



FUNKSJON	GJØR DETTE
Spill av / pause	Trykk på ▷ . MERKNADER: <ul style="list-style-type: none"> Når lyden er satt på pause, lyser sidene av lysfeltet hvitt inntil lyden fortsetter. Du kan bare spille av eller stoppe lyden midlertidig når Bose Music-appen eller <i>Bluetooth</i> er kilden.
Hopp fremover	Trykk to ganger på ▷ .
Hopp tilbake	Trykk tre ganger på ▷ .
Volum opp	Trykk på +. MERKNAD: Hvis du vil øke volumet hurtig, trykker og holder du +.
Volum ned	Trykk på –. MERKNAD: Hvis du vil redusere volumet hurtig, trykker og holder du –.
Demp / opphev demping	Trykk på ✕. Når lyden er satt på dempet, lyser venstre side av lysfeltet hvitt til lyden fortsetter. TIPS: Du kan også trykke på + for å gjenoppta lyden.

TIPS: Du kan også bruke Voice4Video til å styre medieavspilling og volum for visse kilder (se side 30).

KONTROLLER FOR TALEASSISTENTEN

Du kan bruke handlingsknappen  og knappen Mikrofon av  til å styre Google Assistent (se side 26) eller Amazon Alexa (se side 29).

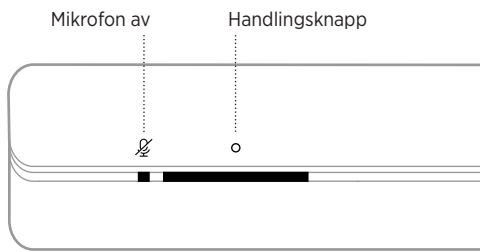

JUSTERE BASSEN

Bruk Bose Music-appen til å justere bassen.

DIALOGMODUS

Dialogmodus forbedrer tydeligheten av dialoger og tale i filmer, TV-programmer og podcaster ved å justere lydbalansen i lydplanken.

Bruk Bose Music-appen til å aktivere dialogmodus.

MERKNAD: Når du aktiverer dialogmodus, forblir den aktivert for gjeldende kilde, selv om du bytter til en annen kilde eller slår av lydplanken.

PROGRAMMERE EN FJERNKONTROLL FRA TREDJEPART

Du kan programmere fjernkontroller fra tredjepart, for eksempel fjernkontrollen for kabel-/satellittboksen, til å styre lydplanken. Se brukerhåndboken for fjernkontrollen fra tredjepart eller nettstedet for kabel-/satellittboksen for instruksjoner.

Når den er programmert, vil fjernkontrollen fra tredjepart styre grunnleggende funksjoner som å slå på/av og volumet.

MERKNAD: Ikke alle fjernkontroller fra tredjepart er kompatible med lydplanken. Fjernkontrollen må støtte IR-signaler (infrarød) for å styre lydplanken.

ALTERNATIVER FOR TALEASSISTENTEN

Du kan konfigurere lydplanken til å koble seg raskt til Google Assistant eller Amazon Alexa.

MERKNAD:

- Du kan ikke konfigurere lydplanken til å koble seg til både Google Assistant og Amazon Alexa samtidig.
- Google Assistant og Amazon Alexa er ikke tilgjengelig på alle språk i alle land.

PROGRAMMERINGSALTERNATIVER	BRUKSANVISNING
Google Assistant	Bruk stemmen eller handlingsknappen ○ (se side 25).
Amazon Alexa	Bruk stemmen eller handlingsknappen ○ (se side 28).

KONFIGURERE TALEASSISTENTEN

Før du begynner må du passe på at Apple-enheten og lydplanken er koblet til samme Wi-Fi-nettverk.

Du konfigurerer taleassistenten med Bose Music-appen. Du finner dette alternativet på Innstillinger-menyen.

MERKNADER:

- Når du konfigurerer taleassistenten, må du passe på at du bruker samme lydjenestekonto som du brukte i Bose Music-appen.
- Hvis du har flere Bose Music-produkter i husholdningen og ønsker en sømløs taleassistent-opplevelse, anbefaler Bose at én person bruker sin Bose Music- og taleassistentkonto til å sette opp taleassistenten for alle Bose Music-produktene.

STARTE GOOGLE ASSISTENT

Lydplanken med Google Assistant. Du kan enkelt høre på musikk hjemme: spill av favorittmusikk, reguler volum og finn informasjon om sangen du lytter til – håndfritt. Du kan også planlegge dagen, stille inn alarmer og styre smartenheter rundt om i hjemmet – bare ved å bruke stemmen din. Bare start med å si «Hei, Google» eller trykke på handlingsknappen  for å starte en samtale med Google Assistant.

Hvis du vil ha mer informasjon om hva Google Assistant kan gjøre, kan du gå til <https://support.google.com/assistant>

MERKNADER:



- Google Assistant er ikke tilgjengelig på alle språk og i alle land.
- Hvis du vil ha mer informasjon om hvordan du spiller av musikk med Google Assistant, kan du se side 27.

Bruke stemmen

Start med å si «Hei, Google». Deretter sier du følgende:

TING DU KAN PRØVE	EKSEMPEL PÅ HVA DU KAN SI
Få underholdning	Spill litt musikk
Planlegge dagen	Fortell meg om dagen min
Behandle oppgaver	Vekk meg klokken 7 i morgen
Kontrollere hjemmet	Demp lysene
Få svar	Hvordan blir været denne helgen?

Bruke lydplankekontrollene

Du kan bruke handlingsknappen  og Mikrofon av-knappen  til å styre Google Assistant. De er plassert på toppen av lydplanken.

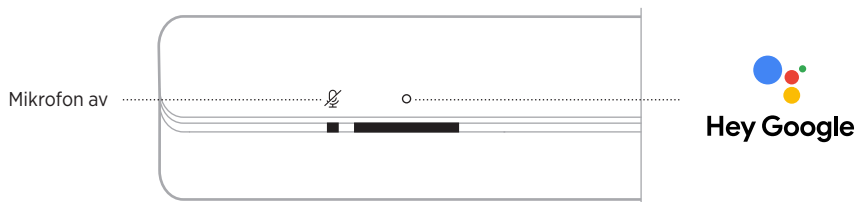

TING DU KAN PRØVE

GJØR DETTE

Snakk til Google Assistant	Trykk på  og still spørsmålet. Du finner en liste over ting du kan prøve, på https://support.google.com/assistant
Stoppe alarmer og tidtakere	Trykk på  .
Stoppe Google Assistant	Trykk på  .
Aktivere/deaktivere mikrofonen	Trykk på  . MERKNAD: Når mikrofonen er av, lyser Mikrofon av-lampen rødt og du har ikke tilgang til Google Assistant.

SPILLE AV MUSIKK MED GOOGLE ASSISTENT

Du kan be Google Assistant om å spille av musikk fra standardmusikkjenesten din eller fra en bestemt musikkjeneste.

Start med å si «Hei, Google». Deretter sier du følgende:

TING DU KAN PRØVE	EKSEMPEL PÅ HVA DU KAN SI
Spille musikk	Spill litt musikk. MERKNAD: Google Assistant bruker standardmusikkjenesten din. Bruk Google Assistant-appen til å endre standard musikkjeneste.
Kontrollere høyttaleren	Skru opp volumet.
Spille av fra en bestemt musikkjeneste	Spill av NPR på TuneIn. MERKNAD: Google Assistant støtter ikke alle musikkjenester.
Spille av på en bestemt høyttaler	Spill litt jazz på høyttalerne i stua. MERKNAD: Påse at du sier høyttalernavnet du tilordnet i Bose Music-appen. Hvis flere høyttalere har samme navn, bruker du navnet som er tilordnet i Google Assistant-appen eller endrer navnet i Bose Music-appen.

Velge en standard musikkjeneste

Under første konfigurering av Google Assistant blir du bedt om å velge en standard musikkjeneste. Når du bruker Google Assistant med Bose-produkter, er det bare standardtjenestene Pandora og Spotify som støttes. Selv om andre musikkjenester vises som tilgjengelig under konfigureringen, støttes de ikke.

Velg Pandora eller Spotify som standard musikkjeneste for best mulig opplevelse. Hvis du velger en musikkjeneste som ikke støttes, hører du en feilmelding når du ber om å spille av musikk.

STARTE AMAZON ALEXA

Alexa er den intelligente skybaserte taletjenesten som du kan snakke til på lydplanken. Alt du trenger å gjøre er å fortelle Alexa at du vil spille av musikk, høre på nyhetene, stille inn en alarm, kontrollere smarthuset og mye annet. Alexa er også designet for å beskytte privatlivet ditt. Du kan vise og slette taleforespørsler til enhver tid i Alexa-appen.

Du kan lese mer om hva Alexa kan gjøre på <https://www.amazon.com/usealexa>



MERKNAD: Alexa er ikke tilgjengelig på alle språk og i alle land.

Bruke stemmen

Start med å si «Alexa». Deretter sier du:

TING DU KAN PRØVE	EKSEMPEL PÅ HVA DU KAN SI
Snakke til Alexa	Help me get started.
Spille av lyd	Play rock music. MERKNAD: Amazon Music er angitt som standard musikkjeneste. Bruk Alexa-appen til å endre standard musikkjeneste.
Sette lyd på pause	Pause.
Kontrollere volumet	Volume up.
Gå til neste sang	Skip.
Spille av fra en bestemt lydjeneste	Play NPR on Tunein. MERKNAD: Amazon Alexa støtter ikke alle musikkjenester.
Spille av på en bestemt høyttaler	Play jazz in the «Kitchen». MERKNAD: Påse at du sier høyttalernavnet du tilordnet i Bose Music-appen. Hvis flere høyttalere har samme navn, bruker du navnet som er tilordnet i Alexa-appen eller endrer navnet i Bose Music-appen.
Definere en timer	Set a timer for five minutes.
Oppdage flere ferdigheter	What are your popular skills?
Stoppe Alexa	Stop.

Bruke lydplankekontrollene

Du styrer Alexa med handlingsknappen  og knappen Mikrofon av . De er plassert på toppen av lydplanken.

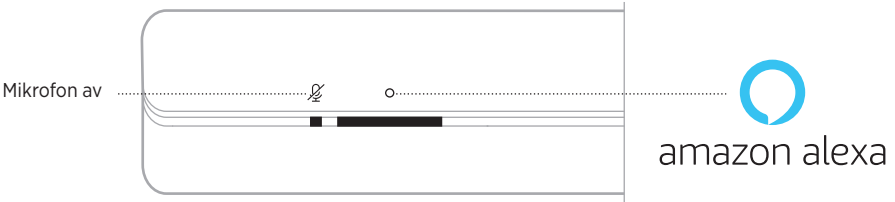

TING DU KAN PRØVE

GJØR DETTE

<p>Snakke til Alexa</p>	<p>Trykk på  og still spørsmålet. Du finner en liste over ting du kan prøve, på https://www.amazon.com/usealexa</p>
<p>Stoppe alarmer og tidtakere</p>	<p>Trykk på .</p>
<p>Stoppe Alexa</p>	<p>Trykk på .</p>
<p>Aktivere/deaktivere mikrofonen</p>	<p>Trykk på .</p> <p>MERKNAD: Når mikrofonen er av, lyser Mikrofon av-lampen rødt og du har ikke tilgang til Alexa.</p>

KONTROLLERE LYD MED VOICE4VIDEO

Bose Voice4Video-teknologi utvider talefunksjonaliteten med Amazon Alexa som ingen annen lydplanke. I tillegg til å kontrollere smartlydplanken kan du kontrollere TV- og kabel- eller satellittboks med stemmen. Med én enkel kommando til Alexa kan du slå på TV-en og smartlydplanken, gå til en kanal ved å si et nettverksnavn eller et kanalnummer og begynne å se på favorittprogrammene med én gang. Det er slutt på å rote bort fjernkontrollene og lure på hvordan fjernkontrollen virker. Bose Voice4Video får alle til å føle seg som eksperter – selv barnevakten eller teknologisvake svigerforeldre.

Konfigurere Voice4Video

Bruk Bose Music-appen til å konfigurere Voice4Video.

MERKNAD: Før du konfigurerer Voice4Video, må du konfigurere Alexa i Bose Music-appen (se side 24).

Bruke stemmen

Start med å si «Alexa». Deretter sier du:

TING DU KAN PRØVE	EKSEMPEL PÅ HVA DU KAN SI
Slå på TV-en.	Turn on TV.
Slå av TV	Turn off TV.
Spille av video	Play.
Sette video på pause	Pause.
Gjenoppta videoavspilling	Resume.
Spole video fremover	Next.
Spole video bakover	Previous.
Bytte inngang til <i>Bluetooth</i> -lyd	Switch to <i>Bluetooth</i> .
Se på et bestemt nettverk*	Watch NFL Network.
Se på et bestemt kanalnummer*	Watch channel 802.
Gå til neste kanal*	Next channel.
Gå bakover til forrige kanal*	Previous channel.

*Bare tilgjengelig for kabel- eller satellittbokser.

KOBLE TIL MOBILENHETER

1. Trykk på *Bluetooth*-knappen  på fjernkontrollen.



Lysfeltet pulserer blått.

2. Slå på *Bluetooth*-funksjonen på mobilenheten.

MERKNAD: *Bluetooth*-menyen er vanligvis på Innstillinger-menyen.

3. Velg lydplanken fra enhetslisten.

MERKNAD: Se etter navnet du ga lydplanken i Bose Music-appen. Standardnavnet vises hvis du ikke ga navn til lydplanken.

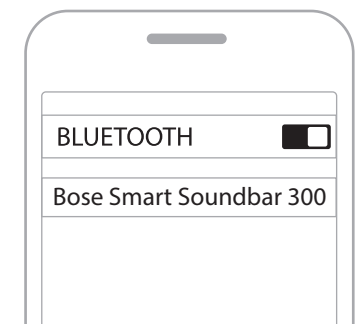

Når en tilkobling er etablert, vil du høre en tone samtidig som lysfeltet lyser hvitt før det toner ned til svart. Navnet på lydplanken vises i listen på mobilenheten.

KOBLE FRA MOBILENHETER

Bruk Bose Music-appen til å koble fra mobilenheten.

TIPS: Du kan også bruke *Bluetooth*-innstillingene på mobilenheten. Når du deaktiverer *Bluetooth*, kobles samtidig alle andre enheter fra.

KOBLE TIL MOBILENHETER PÅ NYTT

Trykk på *Bluetooth*-knappen ⌘ på fjernkontrollen.

Lydplanken prøver å koble seg til enheten den var koblet til sist, på nytt.

MERKNADER:

- Sjekk at *Bluetooth*-funksjonen er aktivert på mobilenheten.
- Enheten må være innenfor 9 m (30 fot) og slått på.

KOBLE TIL ENDA EN MOBILENHET

Du kan lagre opptil åtte enheter i enhetslisten for lydplanken.

MERKNAD: Du kan bare spille av lyd fra én enhet om gangen.

1. Trykk på og hold *Bluetooth*-knappen  på fjernkontrollen til lysfeltet pulserer blått.



2. Slett lydplanken fra enhetslisten på mobilenheten.

MERKNAD: Sjekk at *Bluetooth*-funksjonen er aktivert på mobilenheten.

SLETTE ENHETSLISTEN PÅ LYDPLANKEN

1. Trykk på og hold  på fjernkontrollen i ti sekunder til lysfeltet pulserer hvitt to ganger og deretter toner ned til svart.

Lysfeltet pulserer blått.

2. Slett lydplanken fra *Bluetooth*-listen på enheten.

Alle enheter fjernes, og lydplanken er klar til å kobles til (se side 32).

Lydplanken kan spille av AirPlay 2-lyd slik at det er mulig å strøkke lyd raskt fra Apple-enheten til lydplanken eller flere høyttalere.

MERKNADER:

- Hvis du vil bruke AirPlay 2, må du ha en Apple-enhet som kjører iOS 11.4 eller nyere.
- Apple-enheten og lydplanken må være koblet til samme Wi-Fi-nettverk.
- Hvis du vil ha mer informasjon om AirPlay, kan du gå til <https://www.apple.com/airplay>

STRØMME LYD FRA KONTROLLSENTER

1. Åpne Kontrollsenler på Apple-enheten.
2. Trykk og hold på lydkortet øverst til høyre på skjermen, og trykk deretter på AirPlay-ikonet .
3. Velg lydplanken.

STRØMME LYD FRA EN APP

1. Åpne en musikkapp (for eksempel Apple Music), og velg et spor du vil spille av.
2. Trykk på .
3. Velg lydplanken.

LED-lyset på fronten av lydplanken viser statusen for lydplanken.

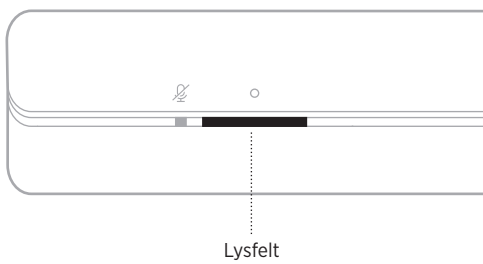

MERKNAD: Lysfeltet viser én status om gangen for den valgte kilden.

WI-FI-STATUS

Viser Wi-Fi-tilkoblingsstatusen for lydplanken.

LYSFELTAKTIVITET		SYSTEMSTATUS
Pulserer hvitt		Kobler til Wi-Fi
Lyser hvitt og dempes deretter til svart		Koblet til Wi-Fi





BLUETOOTH-STATUS

Viser *Bluetooth*-tilkoblingsstatusen for mobilenheter.

LYSFELTAKTIVITET		SYSTEMSTATUS
Pulserer blått		Klar til å koble til en mobilenhet
Pulserer hvitt		Kobler til mobilenhet
Lyser hvitt og dempes deretter til svart		Koblet til mobilenhet
Hvitt lys pulserer to ganger og dempes deretter til svart		Nullstiller enhetslisten

STATUS FOR TALEASSISTENTEN

Viser statusen til taleassistenten.

LYSFELTAKTIVITET		SYSTEMSTATUS
Av		Taleassistenten er inaktiv
Hvitt lys flyter mot midten og lyser deretter konstant		Taleassistenten lytter
Hvitt lys flyter mot sidene		Taleassistenten tenker
Pulserer hvitt (konstant)		Taleassistenten snakker
Pulserer gult		Varsling fra taleassistenten

Lys for mikrofon av

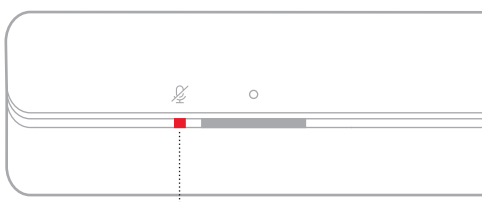



Lys for mikrofon av

LYSAKTIVITET	SYSTEMSTATUS
Lyser rødt	Mikrofonen er av





STATUS FOR MEDIEAVSPILLING OG VOLUM

Viser statusen til lydplanken ved kontroll av medieavspilling og volum.



LYSFELTAKTIVITET		SYSTEMSTATUS
To lys i midten lyser hvitt		Spill av / pause
Høyre side av lysfeltet pulserer hvitt		Volum opp
Venstre side av lysfeltet pulserer hvitt		Volum ned
Venstre side av lysfeltet lyser hvitt		Demp

STATUS FOR OPPDATERING OG FEIL

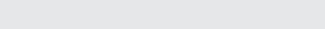
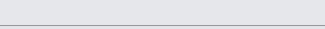
Viser statusen for programvareoppdateringen og feilvarslar.

LYSFELTAKTIVITET		SYSTEMSTATUS
Lyser gult		Konfigurasjon av Wi-Fi pågår
Hvitt lys flyter fra høyre mot venstre		Laster ned oppdatering
Hvitt lys flyter fra venstre mot høyre		Oppdaterer lydplanken
Pulserer gult fire ganger		Kildefeil – sjekk i Bose Music-appen
Pulserer rødt fire ganger		Forespørselen er midlertidig utilgjengelig – prøv igjen senere
Lyser rødt		Feil – kontakt kundestøtte hos Bose

DEAKTIVER/AKTIVER WI-FI-FUNKSJONEN

Trykk på og hold inne dempeknappen  og *Bluetooth*-knappen  til lysfeltet pulserer hvitt to ganger og deretter langsomt toner ned til svart.

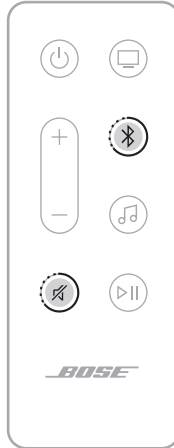

KOMPATIBELT TILBEHØR

Du kan koble alt dette tilbehøret til lydplanken. Hvis du vil ha mer informasjon, kan du se brukerveiledningen for tilbehør.

- **Bose Bass Module 700:** worldwide.Bose.com/Support/BASS700
- **Bose Bass Module 500:** worldwide.Bose.com/Support/BASS500
- **Acoustimass 300 bass module:** global.Bose.com/Support/AM300
- **Bose Surround Speakers 700:** worldwide.Bose.com/Support/WSS700
- **Bose Surround Speakers:** worldwide.Bose.com/Support/WSS
- **Virtually Invisible 300 wireless surround speakers:** global.Bose.com/Support/VI300

KOBLE TIL BOSE SOUNDLINK *BLUETOOTH* SPEAKER ELLER BOSE NOISE CANCELLING HEADPHONES 700

Med Bose SimpleSync-teknologi kan du koble visse Bose SoundLink *Bluetooth* speakers eller Bose Noise Cancelling Headphones 700 til lydplanken for å få en ny måte å høre på musikk og se filmer på.

Fordeler

- **En personlig TV-lytteopplevelse:** Lytt til TV uten å forstyrre andre ved koble Bose Noise Cancelling Headphones 700 til lydplanken. Bruk uavhengige volumkontroller på hvert produkt til å senke eller dempe lyden på lydplanken samtidig som du har så høy lyd som du ønsker i hodetelefonene.
- **Et annet rom med lyd** Hør på samme sang i to forskjellige rom samtidig ved å koble Bose SoundLink *Bluetooth* speaker til lydplanken.

MERKNAD: SimpleSync-teknologien har en *Bluetooth*-rekkevidde på ni meter. Vegger og byggematerialer kan påvirke mottaket.

Kompatible produkter

Du kan koble de fleste Bose SoundLink *Bluetooth* speakers til lydplanken, samt Bose Noise Cancelling Headphones 700.

Populære kompatible produkter er:

- Bose SoundLink Revolve+ *Bluetooth* speaker
- Bose SoundLink Mini *Bluetooth* speaker
- Bose SoundLink Color *Bluetooth* speaker
- Bose Noise Cancelling Headphones 700

Nye produkter legges til regelmessig. Her finner du en fullstendig liste og mer informasjon: worldwide.Bose.com/Support/Groups

Koble til med Bose Music-appen

Bruk Bose Music-appen til å koble Bose SoundLink *Bluetooth* speaker eller Bose Noise Cancelling Headphones 700 til lydplanken. Hvis du vil ha mer informasjon, kan du gå til worldwide.Bose.com/Support/Groups

MERKNADER:

- Påse at produktet du kobler til, er slått på, innenfor 9 m (30 fot) fra lydplanken og klar til å koble til en annen enhet. Hvis du vil ha mer informasjon, kan du se brukerhåndboken for produktet.
- Du kan bare koble til ett produkt om gangen til lydplanken.

KOBLE TIL BOSE SOUNDLINK *BLUETOOTH* SPEAKER ELLER BOSE NOISE CANCELLING HEADPHONES 700 PÅ NYTT

Slå på Bose SoundLink *Bluetooth* speaker eller Bose Noise Cancelling Headphones 700.

Høytaleren eller hodetelefonene forsøker å koble til den sist tilkoblede *Bluetooth*-enheten, inkludert lydplanken.

MERKNADER:

- Lydplanken må være innenfor rekkevidde (9 m eller 30 fot) og slått på.
- Hvis høytaleren ikke kobles til, kan du se «Lydplanken kobles ikke til en tidligere tilkoblet Bose SoundLink *Bluetooth* speaker» på side 52.
- Hvis hodetelefonene ikke kobles til, kan du se «Lydplanken kobles ikke til tidligere tilkoblede Bose Noise Cancelling Headphones 700» på side 52.

OPPDATERE LYDPLANKEN

Lydplanken oppdateres automatisk når den er koblet til Bose Music-appen og Wi-Fi-nettverket.

BYTTE BATTERIET I FJERNKONTROLLEN

1. Bruk en mynt til å vri dekslet på batterirommet mot venstre (mot urviseren), og ta av dekslet.

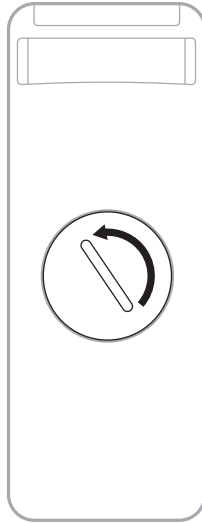

2. Sett inn det nye batteriet med den flate siden med +-symbolet vendt opp.

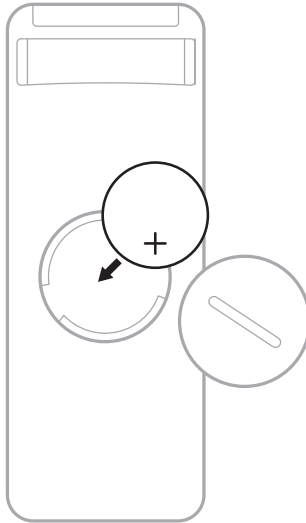

MERKNAD: Bruk bare et godkjent (for eksempel UL) 3-volts litiumbatteri av typen CR2032 eller DL2032.

3. Sett dekselet tilbake på plass, og vri det mot høyre (med urviseren) til det låses på plass.

RENGJØRE LYDPLANKEN

Tørk av overflatene på utsiden av lydplanken med en myk, tørr klut.

FORSIKTIG:

- IKKE la det komme væskesøl på lydplanken eller i åpninger.
- IKKE blås luft inn i systemet.
- IKKE bruk støvsuger til å rengjøre systemet.
- IKKE bruk spray i nærheten av systemet.
- IKKE bruk noen form for løsemidler, kjemikalier eller rengjøringsmidler som inneholder alkohol, ammoniakk eller slipemidler.
- IKKE la det komme gjenstander inn i åpningene.

RESERVEDELER OG TILBEHØR

Reservevedeler og tilbehør kan bestilles fra kundestøtte hos Bose.

Gå til worldwide.Bose.com/Support/SB300

BEGRENSET GARANTI

Lydplanken er dekket av en begrenset garanti. Detaljert informasjon om den begrensede garantien finnes på vårt nettsted global.Bose.com/warranty.

Du finner instruksjoner på global.Bose.com/register om hvordan du registrerer produktet. Hvis du ikke registrerer produktet, påvirker det ikke rettighetene dine i henhold til den begrensede garantien.

PRØV DETTE FØRST



Hvis det oppstår problemer med lydplanken:

- Kontroller at lydplanken er koblet til en strømførende stikkontakt.
- Kontroller at alle kablene er godt tilkoblet.
- Sjekk statusen til lydplanken (se side 35).
- Flytt lydplanken minst 0,3–0,9 m (1–3 fot) bort fra mulige kilder til forstyrrelse (trådløse rutere, trådløse telefoner, TV-er, mikrobølgeovner og så videre).
- Flytt lydplanken innenfor den anbefalte rekkevidden til den trådløse ruterer eller mobile enheten, for at den skal fungere slik den skal.
- Plasser lydplanken i henhold til retningslinjene for plassering (se side 13).

ANDRE LØSNINGER

Hvis du ikke kan løse problemet, kan tabellen nedenfor være til hjelp for å identifisere symptomer og løsninger på vanlige problemer. Kontakt kundestøtte hos Bose hvis du ikke greier å løse problemet.

Gå til worldwide.Bose.com/contact

SYMPTOM	LØSNING
Ingen HDMI ARC-port eller optisk port på TV-en	Koble til TV-en med en lydadapter og separat lyd kabel, for eksempel en koaksialkabel, 3,5 mm kabel eller analog lyd kabel (følger ikke med). Nødvendig adaptertype og kabel avhenger av lydportene som finnes på TV-en din.
Lydplanken slår seg ikke på (lysfeltet pulserer ikke når den slås på)	Plugg strømledningen inn i en annen stikkontakt. Bruk fjernkontrollen til å slå lydplanken på (se side 19). Koble fra strømledningene for lydplanken og den valgfrie bassmodulen eller surroundhøytalerne, vent i 30 sekunder og plugg dem i stikkontakten.
Lydplanken slår seg ikke av	Lydplanken kan være i nettverksventemodus. Trykk på Strøm på/av-knappen  på fjernkontrollen for å vekke lydplanken. Trykk på  én gang til for å slå av lydplanken.
Fjernkontrollen fungerer ustabil eller ikke i det hele tatt	Skift batteriet (se side 42). Påse at fjernkontrollen er innenfor en rekkevidde på 6 m (20 fot) fra lydplanken. Påse at det ikke er mellomrom mellom fjernkontrollen og lydplanken.

SYMPTOM	LØSNING
<p>Avbrutt eller ingen lyd fra lydplanken</p>	<p>Lydplanken er dempet hvis venstre side av lysfeltet lyser hvitt. Trykk på dempeknappen  for å oppheve dempingen av lydplanken.</p> <p>Kontroller at mobilenheten ikke er dempet.</p> <p>Øk volumet på lydplanken (se side 21) eller på mobilenheten.</p> <p>Bytt til en annen kilde (se side 20).</p> <p>Spill av lyd fra en annen app eller musikkjeneste.</p> <p>Hvis lyden er fra en Wi-Fi-kilde, tilbakestiller du ruterer.</p> <p>Start mobilenheten på nytt.</p> <p>Kontroller at du bruker en kompatibel <i>Bluetooth</i>-mobilenhet.</p> <p>Påse at HDMI-kabelen er satt inn i en port på TV-en som er merket HDMI ARC (Audio Return Channel), ikke en standard HDMI-port. Hvis TV-en din ikke har en HDMI ARC-port, kobler du til lydplanken med den optiske kabelen (se side 56).</p> <p>Hvis lydplanken er koblet til TV-ens HDMI ARC-port, må du kontrollere at CEC (Consumer Electronics Control) er aktivert i TV-menyen. Det kan hende at TV-en din refererer til CEC med et annet navn. Se brukerhåndboken for TV-en.</p> <p>Koble HDMI-kabelen fra TV-ens HDMI ARC-port og koble den til på nytt.</p> <p>Sett den optiske kabelen inn i en port på TV-en som er merket med Output eller OUT, ikke Input eller IN.</p> <p>Koble fra strømledningene for lydplanken og den valgfrie bassmodulen eller surroundhøytalerne, vent i 30 sekunder og plugg dem i stikkkontakten.</p>
<p>Lydplanken kobles ikke til bassmodul eller surroundhøytalere</p>	<p>Kontroller at lydplanken er oppdatert (se side 42).</p> <p>Slå opp i brukerhåndboken for bassmodulen eller surroundhøytalerne for feilsøking (se side 40).</p> <p>Kontroller at bassmodulen eller surroundhøytalerne er kompatible med lydplanken (se side 40).</p> <p>Koble fra strømledningene for lydplanken og den valgfrie bassmodulen eller surroundhøytalerne, vent i 30 sekunder og plugg dem i stikkkontakten.</p>

SYMPTOM	LØSNING
<p>Ingen lyd fra bassmodulen eller surroundhøytalerne</p>	<p>Kontroller at lydplanken er oppdatert (se side 42).</p> <p>Kontroller at bassmodulen eller surroundhøytalerne er kompatible med lydplanken (se side 40).</p> <p>Kontroller at programvaren er oppdatert i Bose Music-appen.</p> <p>Juster bassnivået med Bose Music-appen (se side 22).</p> <p>Bytt til en annen kilde (se side 20).</p>
<p>Det kommer lyd fra TV-høytaleren</p>	<p>Påse at HDMI-kabelen er satt inn i en port på TV-en som er merket ARC (Audio Return Channel). Hvis TV-en din ikke har en HDMI ARC-port, kobler du til lydplanken med den optiske kabelen (se side 56).</p> <p>Slå av TV-høytalerne. Se brukerhåndboken for TV-en.</p> <p>Hvis lydplanken er koblet til TV-ens HDMI ARC-port, må du kontrollere at CEC (Consumer Electronics Control) er aktivert i TV-menyen. Det kan hende at TV-en din refererer til CEC med et annet navn. Se brukerhåndboken for TV-en.</p> <p>Koble HDMI-kabelen fra TV-ens HDMI ARC-port og koble den til på nytt.</p> <p>Reduser TV-volumet til den laveste innstillingen.</p> <p>Koble til lydplanken med både HDMI-kabelen (se side 55) og den optiske kabelen (se side 56).</p>
<p>Dårlig eller forvrengt lyd</p>	<p>Test forskjellige kilder hvis tilgjengelig.</p> <p>Kontroller at TV-en kan spille av surroundlyd. Se brukerhåndboken for TV-en.</p> <p>Hvis lyden spilles av fra en annen enhet, reduserer du volumet på denne enheten.</p> <p>Juster bassnivået med Bose Music-appen (se side 22).</p> <p>Slå TV-høytalerne av. Se brukerhåndboken for TV-en.</p> <p>Hvis lydplanken er veggmontert, justerer du lyden (se side 14).</p>
<p>Lydplanken spiller ikke av lyd fra riktig kilde eller velger feil kilde etter en forsinkelse</p>	<p>Sett CEC til Alternate On (Veksle på) ved hjelp av Bose Music-appen.</p> <p>Deaktiver CEC på kilden. Se i brukerhåndboken til kilden.</p> <p>Koble til lydplanken med både HDMI-kabelen (se side 55) og den optiske kabelen (se side 56).</p>

SYMPTOM	LØSNING
<p>Lydplanken kobler ikke til et Wi-Fi-nettverk</p>	<p>Kontroller at lydplanken er konfigurert til å bruke Bose Music-appen (se side 16).</p> <p>I Bose Music-appen velger du riktig nettverksnavn og skriver inn passordet (skiller mellom store og små bokstaver).</p> <p>Kontroller at lydplanken og mobilenheten er koblet til samme Wi-Fi nettverk.</p> <p>Hvis nettverksinformasjonen er endret, kan du se side 17.</p> <p>Aktiver Wi-Fi på mobilenheten du bruker til konfigurasjonen.</p> <p>Lukk andre åpne apper på mobilenheten.</p> <p>Start mobilenheten og ruterer på nytt.</p> <p>Hvis ruterer støtter både 2,4 GHz- og 5 GHz-båndet, må du passe på at både enheten (mobil eller datamaskin) og lydplanken er koblet til det samme båndet.</p> <p>MERKNAD: Gi hvert bånd et unikt navn for å være sikker på at du kobler til riktig bånd.</p> <p>Tilbakestill ruterer.</p> <p>Koble fra strømledningene for lydplanken og den valgfrie bassmodulen eller surroundhøytalerne, vent i 30 sekunder og plugg dem i stikkontakten. Avinstaller Bose Music-appen på mobilenheten, installer appen og start konfigurasjonen på nytt.</p>
<p>Lydplanken kobles ikke til mobilenheten</p>	<p>Trykk på og hold <i>Bluetooth</i>-knappen \otimes på fjernkontrollen for å påse at lydplanken er klar til å kobles til.</p> <p>Påse at Stedstjenester er aktivert på mobilenheten.</p> <p>Deaktiver og aktiver <i>Bluetooth</i>-funksjonen på mobilenheten. Slett lydplanken fra <i>Bluetooth</i>-listen. Koble til på nytt (se side 34).</p> <p>Koble til en annen mobilenhet (se side 34).</p> <p>Kontroller at du bruker en kompatibel <i>Bluetooth</i>-mobilenhet.</p> <p>Slett lydplanken fra <i>Bluetooth</i>-listen på mobilenheten. Koble til på nytt (se side 34).</p> <p>Nullstill enhetslisten for lydplanken (se side 34). Koble til på nytt (se side 32).</p>

SYMPTOM	LØSNING
Lydplanken strømmer ikke lyd med AirPlay	<p>Kontroller at lydplanken er slått på og innenfor rekkevidde (se side 19).</p> <p>Kontroller at Apple-enheten og lydplanken er koblet til samme Wi-Fi-nettverk.</p> <p>Oppdater Apple-enheten.</p> <p>Kontroller at lydplanken er oppdatert (se side 42).</p> <p>Hvis du ikke finner AirPlay-ikonet  i musikkappen du strømmer fra, kan du strøme lyd fra kontrollsenteret.</p> <p>Du kan få mer hjelp på https://www.apple.com/airplay</p>
Bose Music-appen fungerer ikke på mobilenheter	<p>Kontroller at mobilenheten kan brukes med Bose Music-appen, og at den oppfyller minimumskravene til systemet. Hvis du vil ha mer informasjon, kan du se appbutikken på mobilenheten.</p> <p>Avinstaller Bose Music-appen på mobilenheten, og installer appen på nytt (se side 16).</p>
Lydplanken vises ikke slik at den kan legges til i en annen Bose-konto	<p>Kontroller at deling er aktivert på lydplanken ved hjelp av Bose Music-appen.</p> <p>Kontroller at lydplanken og mobilenheten er koblet til samme Wi-Fi nettverk.</p>

SYMPTOM	LØSNING
<p>Google Assistant svarer ikke</p>	<p>Påse at Mikrofon av-lyset ikke lyser rødt. Hvis du vil slå mikrofonen på, kan du se side 26.</p> <p>Kontroller at Google Assistant er satt opp til å bruke Bose Music-appen (se side 24).</p> <p>MERKNAD: Lydplanken må konfigureres og kobles til Wi-Fi-nettverket for å bruke Bose Music-appen.</p> <p>Koble mobilenheten til Wi-Fi.</p> <p>Kontroller at du er i et land der Google Assistant er tilgjengelig.</p> <p>Kontroller at du bruker den mest oppdaterte versjonen av Google Assistant-appen.</p> <p>Kontroller at vekkeordet er aktivert (se side 25).</p> <p>Kontroller at mobilenheten er kompatibel.</p> <p>Fjern Google Assistant fra lydplanken ved hjelp av Bose Music-appen. Legg til Google Assistant på nytt.</p> <p>Velg Pandora eller Spotify som din standard lydtjeneste (se side 27).</p> <p>Kontroller at du bruker samme lydtjenestekonto i Bose Music-appen og Google Assistant-appen.</p> <p>Det kan hende Google Assistant ikke støtter forespørselen din. Nye funksjoner legges til regelmessig.</p> <p>Du kan få mer hjelp på https://support.google.com/assistant</p>
<p>Endre innstillingen for personlig resultat for Google Assistant</p>	<p>Hvis du vil deaktivere personlige resultater eller endre kontoen for personlige resultater, bruker du Innstillinger-menyen i Google Assistant-appen.</p>

SYMPTOM	LØSNING
<p>Alexa svarer ikke</p>	<p>Påse at Mikrofon av-lyset ikke lyser rødt. Hvis du vil slå mikrofonen på, kan du se side 29.</p> <p>Kontroller at Alexa er konfigurert til å bruke Bose Music-appen (se side 24).</p> <p>MERKNAD: Lydplanken må konfigureres og kobles til Wi-Fi-nettverket for å bruke Bose Music-appen.</p> <p>Koble mobilenheten til Wi-Fi.</p> <p>Kontroller at du er i et land der Amazon Alexa er tilgjengelig.</p> <p>Sørg for at du bruker den mest oppdaterte versjonen av Amazon Alexa-appen.</p> <p>Kontroller at mobilenheten er kompatibel.</p> <p>Kontroller at vekkeordet er aktivert (se side 28).</p> <p>Fjern Alexa fra lydplanken med Bose Music-appen. Legg til Alexa på nytt.</p> <p>Pass på at du sier navnet du tilordnet i Bose Music-appen. Hvis flere lydplanker har samme navn, bruker du navnet som er tilordnet i Alexa-appen eller endrer navnet i Bose Music-appen.</p> <p>Hvis du bruker Voice4Video:</p> <ul style="list-style-type: none"> • Påse at det ikke er noen hindringer mellom lydplanken, TV-en og/eller kabel- eller satellittboksen. • Kontroller at lydplanken er tilkoblet med HDMI-kabelen (se side 55). • Kontroller at du har konfigurert denne funksjonen med Bruk Bose Music-appen og koblet til TV-en og/eller kabel- eller satellittboksen. • Kontroller at du har oppgitt riktig postnummer og tjenesteleverandør for kabel-/satellittboksen. <p>Det kan hende Alexa ikke støtter forespørselen din. Nye funksjoner legges til regelmessig.</p> <p>Du kan få mer hjelp på https://www.amazon.com/usealexa</p>
<p>Lydplanken kobles ikke til Bose SoundLink Bluetooth speaker eller Bose Noise Cancelling Headphones 700</p>	<p>Kontroller at høyttaleren eller hodetelefonene er slått på, innenfor 9 m (30 fot) fra lydplanken og klar til å koble til en annen enhet. Hvis du vil ha mer informasjon, kan du se brukerhåndboken for produktet.</p>

SYMPTOM	LØSNING
Lydplanken kobles ikke til en tidligere tilkoblet Bose SoundLink Bluetooth speaker	Bruk produktkontrollene på høyttaleren til å gå gjennom produktenhetslisten til du hører navnet på lydplanken. Du finner produktspesifikke instruksjoner i brukerveiledningen for høyttaleren.
Lydplanken kobles ikke til tidligere tilkoblede Bose Noise Cancelling Headphones 700	Koble til med Bose Music-appen Du finner dette alternativet på Innstillinger-menyen.
Forsinket lyd fra tilkoblet Bose SoundLink Bluetooth speaker eller Bose Noise Cancelling Headphones 700	<p>Ikke alle Bose SoundLink <i>Bluetooth</i> speakers kan spille av lyd helt synkront når de er koblet til lydplanken. Her kan du sjekke om produktet ditt er kompatibelt: worldwide.Bose.com/Support/Groups</p> <p>Installer eventuelle tilgjengelige programvareoppdateringer for høyttaleren eller hodetelefonene. Se etter oppdateringer ved å åpne den aktuelle Bose-appen for produktet på mobilenheten eller ved å gå til btu.Bose.com på datamaskinen.</p>

TILBAKESTILLE LYDPLANKEN

Alle innstillingene for kilde, volum og nettverk blir tilbakestilt til de opprinnelige innstillingene fra fabrikken hvis lydplanken tilbakestilles til fabrikkinnstillingene.

1. Trykk på og hold inne dempeknappen — og Spill av / pause-knappen ▷|| i fem sekunder til lysfeltet pulserer hvitt to ganger og deretter langsomt toner ned til svart.



Lydplanken starter på nytt. Når tilbakestillingen er fullført, lyser lysfeltet konstant gult.

2. Slik nullstiller du nettverks- og lydinnstillingene for lydplanken:
 - a. Start Bose Music-appen på mobilenheten, og legg til lydplanken i nettverket ditt (se «Legge lydplanken til en eksisterende konto» på side 17).
 - b. Hvis lydplanken er montert på veggen, justerer du lyden for veggmontering (se side 14).

TILKOBLINGSALTERNATIVER

Koble lydplanken til TV-en med ett av følgende tilkoblingsalternativer:

- **Alternativ 1:** HDMI ARC (følger ikke med)
- **Alternativ 2:** Optisk

MERKNAD: Med TV-ens HDMI ARC (Audio Return Channel)-port kan du bruke TV-fjernkontrollen til å styre strøm, volum og demping på lydplanken.

1. Finn **HDMI IN**- og **Audio OUT** (optisk)-portene på baksiden av TV-en.

MERKNAD: Det kan hende at portpanelet på TV-en din ikke ser ut som på bildet. Se på formen på porten.

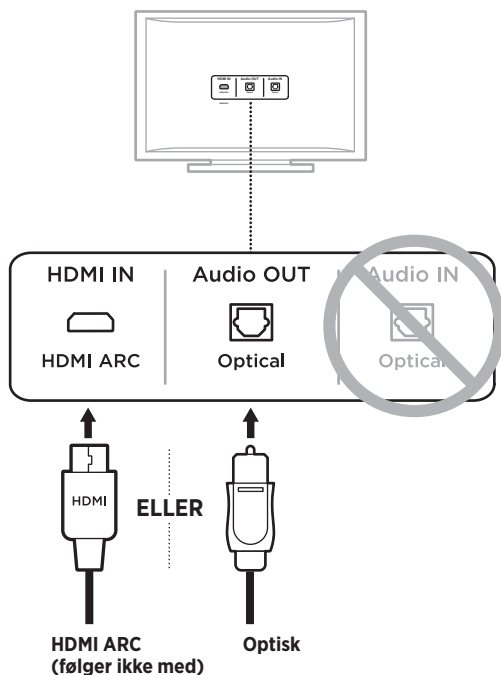

2. Velg en lyd kabel.

KOBLE LYDPLANKEN TIL TV-EN

Når du har valgt lyd kabel, kobler du lydplanken til TV-en.

Alternativ 1: HDMI ARC (følger ikke med)

1. Sett inn den ene enden av HDMI-kabelen i **HDMI (ARC)**-porten på TV-en.

MERKNAD: Påse at at HDMI-kabelen for lydplanken settes inn i en HDMI ARC-port på TV-en, ikke en standard HDMI-port. Hvis TV-en ikke har en HDMI ARC-port, kan du se side 56.

2. Sett den andre enden av kabelen inn i **HDMI (ARC)**-porten på lydplanken.



Alternativ 2: Optisk

Hvis TV-en ikke har en HDMI ARC-port, bruker du en optisk kabel til å koble lydplanken til TV-en.

1. Ta av beskyttelsehettene fra begge endene av den optiske kabelen.



FORSIKTIG: Hvis du setter inn pluggen med hetten på, kan det føre til skade på pluggen og/eller porten.

2. Stikk den ene enden av den optiske kabelen inn i **Optical OUT**-porten på TV-en.

FORSIKTIG: Hvis du setter inn pluggen feil vei, kan det føre til skade på pluggen og porten.

3. Hold pluggen på den andre enden av den optiske kabelen.
4. Rett inn pluggen etter **OPTICAL IN**-porten på lydplanken, og sett pluggen forsiktig inn.

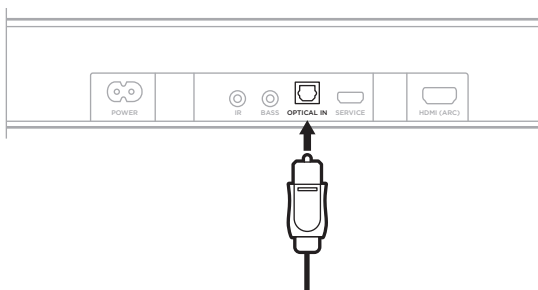

MERKNAD: Porten har en hengslet luke som svinger innover når pluggen settes inn.

5. Trykk pluggen bestemt inn i porten til du hører eller føler et klikk.



KONTROLLERE LYDEN

MERKNAD: Slå av TV-høytalerne for å unngå å høre forvrengt lyd.
Se bukerhåndboken for TV-en for mer informasjon.

1. Slå TV-en på.
2. Hvis du bruker en kabel- eller satellittboks eller andre kilder:
 - a. Slå kilden på.
 - b. Velg riktig TV-inngang.
3. Slå på lydplanken (se side 19).

Du skal høre et det kommer lyd fra lydplanken.
4. Trykk på dempeknappen  på fjernkontrollen til lydplanken.

Du hører ikke at det kommer lyd fra TV-høytalerne eller lydplanken.

MERKNAD: Hvis du ikke hører lyd fra lydplanken eller TV-høytalerne, kan du se «Feilsøking» på side 45.





Należy przeczytać i zachować wszystkie zalecenia dotyczące bezpieczeństwa, zabezpieczeń i korzystania z tego produktu.

CE Firma Bose Corporation niniejszym deklaruje, że ten produkt jest zgodny z podstawowymi wymaganiami i zaleceniami określonymi w dyrektywie 2014/53/UE oraz innych obowiązujących dyrektywach UE. Deklaracja zgodności jest dostępna w następującej witrynie internetowej: www.Bose.com/compliance

Ważne zalecenia dotyczące bezpieczeństwa

1. Przeczytaj instrukcje.
2. Zachowaj instrukcje.
3. Uwzględnij wszystkie ostrzeżenia.
4. Postępuj zgodnie z instrukcjami.
5. Nie korzystaj z tego urządzenia w pobliżu wody.
6. Czyść urządzenie wyłącznie suchą ściereczką.
7. Nie blokuj szczelin wentylacyjnych. Zainstaluj urządzenie zgodnie z zaleceniami producenta.
8. Nie instaluj urządzenia w pobliżu źródeł ciepła, takich jak kaloryfery, przewody kominowe, piece lub inne urządzenia (na przykład wzmocniacze) wydzielające ciepło.
9. Korzystaj wyłącznie z dodatków/akcesoriów zalecanych przez producenta.
10.  Używaj wyłącznie wózka, stojaka, statywu, uchwyty lub wspornika zalecanego przez producenta albo dostarczonego razem z urządzeniem. Jeżeli używany jest wózek, zachowaj ostrożność podczas przenoszenia zestawu wózek/urządzenie, aby uniknąć zranienia w przypadku przechylenia urządzenia.
11. Odłącz urządzenie od sieci zasilającej podczas burzy z wyładowaniami atmosferycznymi lub wówczas, gdy nie jest używane przez dłuższy czas.
12. Wykonanie wszystkich prac serwisowych zleć wykwalifikowanemu personelowi. Wykonanie prac serwisowych jest konieczne w przypadku uszkodzenia urządzenia, na przykład w następujących okolicznościach: uszkodzenie przewodu zasilającego lub wtyczki, przedostanie się cieczy lub przedmiotów do wnętrza urządzenia, narażenie urządzenia na oddziaływanie deszczu lub wilgoci, nieprawidłowe funkcjonowanie lub upadek urządzenia.

OSTRZEŻENIA/PRZESTROGI

-  Ten symbol umieszczony na produkcie oznacza, że w obudowie produktu znajdują się niez izolowane podzespoły pod wysokim napięciem, które mogą spowodować porażenie prądem elektrycznym.
-  Ten symbol umieszczony na produkcie oznacza, że w podręczniku znajdują się ważne instrukcje dotyczące obsługi i konserwacji.
-  Nie wolno połykać baterii, ponieważ może to spowodować oparzenie chemiczne. Pilot zdalnego sterowania dostarczany razem z tym produktem jest zasilany baterią pastylkową/guzikową. Połknięcie baterii pastylkowej/guzikowej może w ciągu zaledwie dwóch godzin spowodować poważne wewnętrzne oparzenia, które mogą prowadzić do zgonu. Zarówno nowe, jak i zużyte baterie należy przechowywać w miejscu niedostępnym dla dzieci. Jeżeli zasobnik na baterie nie zamyka się szczelnie, należy zaprzestać używania pilota zdalnego sterowania i umieścić go w miejscu niedostępnym dla dzieci. Jeżeli można przypuszczać, że bateria została połknięta lub umieszczona wewnątrz ciała, należy niezwłocznie zasięgnąć porady lekarskiej. Aby uniknąć ryzyka wybuchu, pożaru lub oparzenia chemicznego, należy zachować ostrożność podczas wymiany baterii i zastąpić ją wyłącznie baterią litową CR2032 lub DL2032 o napięciu 3 V, która została atestowana przez odpowiednią instytucję (np. UL). Zużyte baterie należy prawidłowo i niezwłocznie utylizować. Baterii nie wolno ładować, demontować, ogrzewać do temperatury wyższej niż 100°C ani spalać.
-  Produkt zawiera małe części, które mogą spowodować zadławienie. Nie jest on odpowiedni dla dzieci w wieku poniżej trzech lat.
-  Produkt zawiera elementy magnetyczne. Aby dowiedzieć się, czy może to niekorzystnie wpływać na funkcjonowanie implantów medycznych, należy skonsultować się z lekarzem.

- Aby ograniczyć ryzyko pożaru oraz porażenia prądem, należy chronić urządzenie przed deszczem, cieciami i wilgocią.
- NIE wolno narażać produktu na zachłapanie i rozbryzgi ani umieszczać w jego pobliżu naczyń wypełnionych cieciami (np. wazonów).
- Należy zachować odpowiednią odległość produktu od ognia i źródeł ciepła. NIE wolno umieszczać źródeł otwartego ognia (np. zapalonych świec) na produkcie ani w jego pobliżu.
- NIE wolno modyfikować produktu bez zezwolenia.
- NIE wolno korzystać z produktu w połączeniu z falownikiem.
- Przewody głośnikowe i przewody połączeniowe dostarczone z tym systemem nie zostały zatwierdzone do instalacji w ścianach. Właściwy typ przewodów i kabli wymaganych do instalacji w ścianach należy sprawdzić w lokalnych przepisach budowlanych.
- Jeżeli urządzenie jest wyłączane przez wyjęcie wtyczki przewodu zasilającego lub przedłużacza z gniazda sieci elektrycznej, należy zapewnić możliwość swobodnego korzystania z tego elementu wyposażenia.



Urządzenia można używać tylko na wysokości poniżej 2000 metrów nad poziomem morza.

- Do montażu należy używać wyłącznie następującego wyposażenia: uchwyt ścienny Bose Soundbar Wall Bracket.
- Nie wolno montować uchwytu na powierzchniach niedostatecznie solidnych lub stwarzających zagrożenia związane na przykład z instalacją elektryczną lub hydrauliczną. W przypadku wątpliwości związanych z montażem uchwytu należy skontaktować się z wykwalifikowanym instalatorem. Należy upewnić się, że uchwyt został zamontowany zgodnie z lokalnymi przepisami budowlanymi.
- Ze względu na wymagania dotyczące wentylacji firma Bose nie zaleca umieszczania tego produktu w przestrzeniach zamkniętych, takich jak wnęki ścienne lub szafki wnękowe.
- Uchwytu ani produktu nie wolno umieszczać w pobliżu źródeł ciepła, takich jak kominki, grzejniki, przewody kominowe lub inne urządzenia (na przykład wzmacniacze) wytwarzające ciepło.
- Etykieta jest umieszczona na tylnym panelu głośnika soundbar.

UWAGA: Urządzenie zostało przetestowane i uznane za zgodne z wymaganiami dotyczącymi urządzeń cyfrowych klasy B, określonymi w części 15 przepisów komisji FCC. Te limity określono w celu zapewnienia uzasadnionej ochrony przed szkodliwymi zakłóceniami w instalacjach budynków mieszkalnych. Urządzenie wytwarza i wykorzystuje energię promieniowania o częstotliwości radiowej i może powodować zakłócenia komunikacji radiowej, jeżeli nie jest zainstalowane i użytkowane zgodnie z zaleceniami producenta. Nie można zagwarantować, że działanie niektórych instalacji nie będzie zakłócać. Jeżeli urządzenie zakłóca odbiór radiowy lub telewizyjny, co można sprawdzić poprzez jego wyłączenie i ponowne włączenie, zakłócenia tego typu można eliminować, korzystając z następujących metod:

- Zmiana ustawienia lub lokalizacji anteny odbiorczej.
- Zwiększenie odległości pomiędzy urządzeniem a odbiornikiem.
- Podłączenie urządzenia do gniazda sieci elektrycznej w innym obwodzie niż ten, do którego podłączony jest odbiornik.
- Skonsultowanie się z dystrybutorem lub doświadczonym technikiem radiowo-telewizyjnym w celu uzyskania pomocy technicznej.

Modyfikacje urządzenia, które nie zostały wyraźnie zatwierdzone przez firmę Bose Corporation, mogą spowodować anulowanie prawa użytkownika do korzystania z urządzenia.

To urządzenie jest zgodne z częścią 15 przepisów komisji FCC i standardami RSS organizacji ISED Canada dotyczącymi licencji. Zezwolenie na użytkowanie urządzenia jest uzależnione od spełnienia następujących dwóch warunków: (1) urządzenie nie może powodować szkodliwych zakłóceń i (2) musi być odporne na zakłócenia zewnętrzne, łącznie z zakłóceniami powodującymi nieprawidłowe funkcjonowanie.

To urządzenie powinno być zainstalowane i obsługiwane z zachowaniem odległości co najmniej 20 cm między elementem promieniującym a ciałem użytkownika.

Ze względu na roboczy zakres częstotliwości 5150–5250 MHz tego urządzenia należy używać wyłącznie w budynkach, aby ograniczyć ryzyko zakłócenia funkcjonowania satelitarnych systemów łączności mobilnej, korzystających z tych samych kanałów.

CAN ICES-3(B)/NMB-3(B)

Zgodnie z wymaganiami dyrektywy 2009/125/WE, dotyczącej ekoprojektu dla produktów związanych z energią, produkt ten spełnia wymagania następujących norm i dokumentów: rozporządzenie (WE) nr 1275/2008 z późniejszymi zmianami wprowadzonymi przez rozporządzenie (UE) nr 801/2013.

Informacje dotyczące zasilania	Tryby zasilania	
	Tryb gotowości	Tryb gotowości sieciowej
Zużycie energii w określonym trybie zasilania przy 230 V / 50 Hz	< 0,5 W	Wi-Fi®, Bluetooth® < 2,0 W
Czas, po którym urządzenie jest automatycznie przełączane do danego trybu	< 2,5 godz.	≤ 20 minut
Zużycie energii w trybie gotowości sieciowej przy 230 V / 50 Hz, gdy wszystkie złącza sieci przewodowej są zajęte i aktywowano wszystkie porty sieci bezprzewodowej	Nie dotyczy	< 2,0 W
Procedury aktywowania/dezaktywowania portów sieciowych. Dezaktywacja wszystkich sieci powoduje przełączenie do trybu gotowości.	<p>Wi-Fi®: Aby wyłączyć tę funkcję, naciśnij równocześnie przycisk wyciszenia i przycisk <i>Bluetooth®</i> na pilocie zdalnego sterowania i przytrzymaj je do chwili, gdy biały wskaźnik stanu na głośniku soundbar mignie dwa razy, a następnie zostanie wyłączony. W celu aktywacji wykonaj powyższe czynności ponownie.</p> <p>Bluetooth®: Aby wyłączyć funkcję <i>Bluetooth®</i>, wycyś listę parowania, naciskając przycisk <i>Bluetooth®</i> na pilocie zdalnego sterowania i przytrzymując go przez 10 sekund. W celu aktywacji sparuj urządzenie ze źródłem <i>Bluetooth®</i>.</p>	

Europa:

Pasma częstotliwości 2400–2483,5 MHz, 5150–5350 MHz i 5470–5725 MHz.

Maksymalna moc nadawcza poniżej 20 dBm EIRP.

Maksymalna moc nadawcza jest niższa niż limity ustawowe, dlatego test SAR nie jest konieczny i można uzyskać zwolnienie zgodnie z obowiązującymi przepisami.

W przypadku roboczego pasma częstotliwości 5150–5350 MHz urządzenie jest przeznaczone wyłącznie do użytku w budynkach we wszystkich krajach członkowskich UE wymienionych w tabeli.

									
BE	DK	IE	UK	FR	CY	SK	HU	AT	SE
BG	DE	PT	EL	HR	LV	LT	MT	PL	
CZ	EE	FI	ES	IT	RO	LU	NL	SI	



Ten symbol oznacza, że produktu nie wolno utylizować razem z odpadami komunalnymi. Produkt należy dostarczyć do odpowiedniego miejsca zbiórki w celu recyklingu. Prawidłowa utylizacja i recykling ułatwiają ochronę zasobów naturalnych, ludzkiego zdrowia i środowiska naturalnego. Aby uzyskać więcej informacji dotyczących utylizacji i recyklingu tego produktu, należy skontaktować się z samorządem lokalnym, zakładem utylizacji odpadów lub sklepem, w którym produkt został zakupiony.

Rozporządzenie dotyczące urządzeń radiowych małej mocy

Artykuł XII

Zgodnie z rozporządzeniem dotyczącym urządzeń radiowych małej mocy bez zgody udzielonej przez komisję NCC żadna firma, przedsiębiorstwo ani użytkownik nie ma prawa zmieniać częstotliwości, zwiększać mocy nadawczej ani modyfikować oryginalnych parametrów oraz sposobu działania zatwierdzonych urządzeń radiowych małej mocy.

Artykuł XIV

Urządzenia radiowe małej mocy nie powinny wpływać na bezpieczeństwo lotnicze ani zakłócać komunikacji służbowej. W przypadku stwierdzenia zakłóceń użytkownik ma obowiązek natychmiast zaprzestać użytkowania urządzenia do momentu ustąpienia zakłóceń. Komunikacja służbowa oznacza komunikację radiową prowadzoną zgodnie z ustawą Prawo telekomunikacyjne.

Urządzenia radiowe małej mocy ulegają zakłóceniom pochodzącym z komunikacji służbowej lub urządzeń promieniujących w radiowym pasmie ISM.



Zużyte baterie należy prawidłowo utylizować zgodnie z lokalnymi przepisami.

Nie spalać.

Tabela substancji szkodliwych (ograniczenia obowiązujące w Chinach)

Nazwy i zawartość toksycznych lub szkodliwych substancji albo pierwiastków						
Nazwa części	Toksyczne lub szkodliwe substancje albo pierwiastki					
	Ołów (Pb)	Rtęć (Hg)	Kadm (Cd)	Sześciowartościowy chrom (Cr(VI))	Polibromowany bifenylny (PBB)	Polibromowany difenyloeter (PBDE)
Obwody drukowane (PCB)	X	0	0	0	0	0
Części metalowe	X	0	0	0	0	0
Części plastikowe	0	0	0	0	0	0
Głośniki	X	0	0	0	0	0
Przewody	X	0	0	0	0	0
Tę tabelę przygotowano zgodnie z wymaganiami normy SJ/T 11364.						
0: Oznacza, że zawartość danej substancji toksycznej lub szkodliwej we wszystkich materiałach jednorodnych, użytych w tej części, nie przekracza limitu określonego w normie GB/T 26572.						
X: Oznacza, że zawartość danej substancji toksycznej lub szkodliwej w co najmniej jednym z jednorodnych materiałów, użytych w tej części, przekracza limit określony w normie GB/T 26572.						

Tabela substancji szkodliwych (ograniczenia obowiązujące na Tajwanie)

Nazwa wyposażenia: głośnik aktywny, oznaczenie typu: 432552						
Substancje objęte ograniczeniami wraz z symbolami chemicznymi						
Nazwa części	Ołów (Pb)	Rtęć (Hg)	Kadm (Cd)	Sześciowartościowy chrom (Cr+6)	Polibromowane bifenyle (PBB)	Polibromowane difenyloetery (PBDE)
Obwody drukowane (PCB)	–	o	o	o	o	o
Części metalowe	–	o	o	o	o	o
Części plastikowe	o	o	o	o	o	o
Głośniki	–	o	o	o	o	o
Przewody	–	o	o	o	o	o

Uwaga 1: Symbol „o” oznacza, że zawartość procentowa substancji objętej ograniczeniem nie przekracza wartości referencyjnej.

Uwaga 2: Symbol „–” oznacza, że do substancji objętej ograniczeniem zastosowanie ma wyłączenie.

Data produkcji: Ósma cyfra numeru seryjnego oznacza rok produkcji. Na przykład cyfra „0” oznacza rok 2010 lub 2020.

Importer – Chiny: Bose Electronics (Shanghai) Company Limited, Part C, Plant 9, No. 353 North Riyang Road, China (Shanghai) Pilot Free Trade Zone

Importer – UE: Bose Products B.V., Gorslaan 60, 1441 RG Purmerend, The Netherlands

Importer – Tajwan: Bose Taiwan Branch, 9F-A1, No. 10, Section 3, Minsheng East Road, Taipei City 104, Taiwan
Numer telefonu: +886-2-2514 7676

Importer – Meksyk: Bose de México, S. de R.L. de C.V., Paseo de las Palmas 405-204, Lomas de Chapultepec, 11000 México, D.F. Numer telefonu: +5255 (5202) 3545

Zasilanie: 100–240 V ~ 50/60 Hz, 100 W

Identyfikator CMIIT ID jest podany na etykiecie produktu na tylnym panelu obudowy głośnika soundbar.

Kalifornia: Należy ostrożnie obchodzić się z baterią litowo-jonową, zainstalowaną w urządzeniu, ponieważ zawiera ona nadchlorań. Zobacz www.dtsc.ca.gov/hazardouswaste/perchlorate.

Prosimy o wpisanie i zachowanie poniższych informacji

Numer seryjny i numer modelu znajdują się na tylnym panelu głośnika soundbar.

Numer seryjny: _____

Numer modelu: _____

Należy zachować dowód zakupu razem z podręcznikiem użytkownika. Warto teraz zarejestrować zakupiony produkt firmy Bose. Można to zrobić w łatwy sposób w witrynie internetowej global.Bose.com/register.

Informacje dotyczące zabezpieczeń

Ten produkt może automatycznie otrzymywać aktualizacje zabezpieczeń od firmy Bose. Aby automatycznie otrzymywać aktualizacje zabezpieczeń, należy przeprowadzić proces konfiguracji produktu w aplikacji Bose Music i ustanowić połączenie produktu z Internetem. **Jeżeli ten proces konfiguracji nie zostanie przeprowadzony, użytkownik będzie zobowiązany do samodzielnego instalowania aktualizacji zabezpieczeń udostępnianych przez firmę Bose.**

Amazon, Alexa i Amazon Music oraz wszystkie powiązane logotypy są znakami towarowymi firmy Amazon Inc. lub jej podmiotów zależnych.

Apple, logo Apple, AirPlay i Apple Music są znakami towarowymi firmy Apple Inc. zarejestrowanymi w Stanach Zjednoczonych i w innych krajach. App Store jest znakiem usługowym firmy Apple Inc.

Znak „Works with Apple” oznacza, że dane akcesorium zostało zaprojektowane pod kątem współpracy z technologią, która jest na nim wyszczególniona, i poddane procesowi certyfikacji potwierdzającemu spełnienie standardów jakości firmy Apple.

Znak słowny i logo *Bluetooth*® są zastrzeżonymi znakami towarowymi firmy Bluetooth SIG, Inc., używanymi przez firmę Bose Corporation na mocy licencji.

 **DOLBY AUDIO**™ Wyprodukowano na licencji firmy Dolby Laboratories. Dolby, Dolby Audio i symbol podwójnego D są znakami towarowymi firmy Dolby Laboratories.

Google i Google Play są znakami towarowymi firmy Google LLC.

 **HDMI**™ HDMI, HDMI High-Definition Multimedia Interface i logo HDMI są znakami towarowymi lub zastrzeżonymi znakami towarowymi firmy HDMI Licensing Administrator, Inc.

Ten produkt wykorzystuje usługę iHeartRadio. iHeartRadio jest zastrzeżonym znakiem towarowym firmy iHeartMedia, Inc.

Ten produkt jest chroniony przez określone prawa dotyczące własności intelektualnej firmy Microsoft. Zabronione jest wykorzystywanie i rozpowszechnianie tej technologii poza tym produktem bez uprzedniego uzyskania licencji od firmy Microsoft.

Pandora jest znakiem towarowym lub zastrzeżonym znakiem towarowym firmy Pandora Media, Inc., używanym na podstawie zezwolenia.

Ten produkt wykorzystuje oprogramowanie Spotify zgodnie z licencjami innych firm, dostępnymi w następującej witrynie internetowej: www.spotify.com/connect/third-party-licenses

Spotify jest zastrzeżonym znakiem towarowym firmy Spotify AB.

Zaprojektowano przy użyciu UEI Technology™. Na podstawie licencji udzielonej przez Universal Electronics, Inc. © UEI 2000-2020

Wi-Fi jest zastrzeżonym znakiem towarowym stowarzyszenia Wi-Fi Alliance®.

Acoustimass, Bose, Bose Bass Module, Bose Music, Bose Noise Cancelling Headphones, Bose Smart Soundbar, Bose Soundbar Wall Bracket, Bose Surround Speakers, SimpleSync, SoundLink, SoundLink Revolve, Virtually Invisible i Voice4Video są znakami towarowymi firmy Bose Corporation.

Siedziba główna firmy Bose Corporation: 1-877-230-5639

© 2020 Bose Corporation. Żadnej części tej publikacji nie wolno powielać, modyfikować, rozpowszechniać ani wykorzystywać w inny sposób bez uprzedniego uzyskania pisemnego zezwolenia.

Aby wyświetlić informacje o licencjach dotyczących pakietów oprogramowania innych firm, dołączonych do produktu Bose Smart Soundbar 300, wykonaj następujące czynności:

1. Na pilocie zdalnego sterowania naciśnij przycisk rozpoczynania/wstrzymywania odtwarzania ▷|| i przycisk zwiększania głośności + i przytrzymaj je przez pięć sekund.
2. Podłącz przewód micro USB do złącza SERVICE na tylnym panelu obudowy głośnika soundbar.
3. Podłącz drugie zakończenie przewodu do komputera.
4. Na komputerze wpisz **<http://203.0.113.1/opensource>** w oknie przeglądarki, aby wyświetlić umowę EULA oraz informacje dotyczące licencji.

ZAWARTOŚĆ PAKIETU Z PRODUKTEM

Zawartość pakietu z produktem.....	12
------------------------------------	----

WYBÓR LOKALIZACJI GŁOŚNIKA SOUNDBAR

Zalecenia.....	13
Montaż głośnika soundbar na ścianie.....	14
Dostosowanie dźwięku po montażu ściennym.....	14

ZASILANIE

Podłączanie głośnika soundbar do zasilania.....	15
Tryb gotowości sieciowej.....	15

KONFIGURACJA APLIKACJI BOSE MUSIC

Pobieranie aplikacji Bose Music.....	16
--------------------------------------	----

UŻYTKOWNICY APLIKACJI BOSE MUSIC

Dodawanie głośnika soundbar do istniejącego konta.....	17
Ustanawianie połączenia z inną siecią Wi-Fi®.....	17

STEROWANIE GŁOŚNIKIEM SOUNDBAR

Pilot zdalnego sterowania.....	18
Włączanie/wyłączanie zasilania.....	19
Źródła.....	20
Odtwarzanie multimediiów i regulacja głośności.....	21
Elementy sterowania asystenta głosowego.....	22
Dostosowanie niskich tonów.....	22
Tryb dialogowy.....	22
Programowanie innego pilota zdalnego sterowania.....	23

ASYSTENT GŁOSOWY

Opcje asystenta głosowego	24
Konfigurowanie asystenta głosowego.....	24
Dostęp do asystenta Google Assistant	25
Polecenia głosowe	25
Korzystanie z elementów sterowania głośnika soundbar.....	26
Odtwarzanie muzyki przy użyciu asystenta Google Assistant	27
Wybór domyślnej usługi audio.....	27
Dostęp do asystenta Amazon Alexa	28
Polecenia głosowe	28
Korzystanie z elementów sterowania głośnika soundbar.....	29
Sterowanie audio przy użyciu funkcji Voice4Video	30
Konfigurowanie funkcji Voice4Video	30

POŁĄCZENIA BLUETOOTH®

Ustanawianie połączenia z urządzeniem przenośnym	32
Rozłączanie urządzenia przenośnego	33
Ponowne łączenie z urządzeniem przenośnym.....	33
Łączenie z dodatkowym urządzeniem przenośnym.....	34
Czyszczenie listy urządzeń głośnika soundbar.....	34

STRUMIENIOWANIE AUDIO PRZY UŻYCIU FUNKCJI AIRPLAY

Strumieniowanie dźwięku z Centrum sterowania	35
Strumieniowanie audio z aplikacji	35

STAN GŁOŚNIKA SOUNDBAR

Stan sieci Wi-Fi	36
Stan <i>Bluetooth</i>	36
Stan asystenta głosowego	37
Wskaźnik wyłączenia mikrofonu	37
Stan odtwarzania multimediiów i głośności.....	38
Stan aktualizacji i błędy	38

FUNKCJE ZAAWANSOWANE

Wyłączanie/włączanie sieci Wi-Fi	39
--	----

PODŁĄCZANIE URZĄDZEŃ BOSE

Zgodne akcesoria	40
Podłączanie głośnika Bose SoundLink <i>Bluetooth</i> lub słuchawek Bose Noise Cancelling Headphones 700	40
Zalety.....	40
Zgodne produkty.....	40
Połączenie przy użyciu aplikacji Bose Music	41
Ponowne podłączanie głośnika Bose SoundLink <i>Bluetooth</i> lub słuchawek Bose Noise Cancelling Headphones 700	41

KONSERWACJA

Aktualizacja głośnika soundbar	42
Wymiana baterii pilota zdalnego sterowania	42
Czyszczenie głośnika soundbar	44
Części zamienne i akcesoria	44
Ograniczona gwarancja.....	44

ROZWIĄZYWANIE PROBLEMÓW

Podstawowe rozwiązania	45
Inne rozwiązania.....	45
Resetowanie głośnika soundbar	53

DODATEK: INSTALACJA

Sposoby podłączania.....	54
Podłączanie głośnika soundbar do telewizora	55
Opcja 1: przewód HDMI ARC (nieuwzględniony w pakiecie z produktem).....	55
Opcja 2: przewód optyczny.....	56
Sprawdzanie dźwięku	57

ZAWARTOŚĆ PAKIETU Z PRODUKTEM

Sprawdź, czy w pakiecie znajdują się poniższe elementy:



Bose Smart Soundbar 300



Pilot zdalnego sterowania (z baterią)

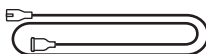

Przewód zasilający*

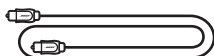

Przewód optyczny

* Produkt może zostać dostarczony z wieloma przewodami zasilającymi. Użyj odpowiedniego przewodu zasilającego zależnie od regionu.

UWAGA: Nie wolno korzystać z produktu, jeżeli jakkolwiek jego część jest uszkodzona. W takiej sytuacji należy powiadomić autoryzowanego dystrybutora produktów firmy Bose lub Dział Obsługi Klientów tej firmy.

Skorzystaj z następującej witryny internetowej:
worldwide.Bose.com/Support/SB300

ZALECENIA

- Umieść głośnik soundbar z dala od metalowych szafek, innego wyposażenia audio/ wideo i bezpośrednich źródeł ciepła.
- Umieścić głośnik soundbar bezpośrednio pod telewizorem (zalecane) lub nad nim, tak aby osłona głośnika była skierowana w stronę pomieszczenia.
- Ustaw głośnik soundbar na gumowych stopkach na stabilnym i równym podłożu. Aby zapewnić prawidłowe podparcie, obie stopki muszą być ustawione na podłożu. Wibracje mogą powodować przesuwanie głośnika soundbar (zwłaszcza na gładkim podłożu z marmuru, szkła lub wypolerowanego drewna).
- Jeżeli głośnik soundbar jest ustawiony na półce lub stoliku telewizora, umieść przedni panel głośnika jak najbliżej przedniej krawędzi półki lub stolika, aby zapewnić najlepszą jakość dźwięku.
- Tylny panel obudowy głośnika soundbar musi znajdować się w odległości co najmniej 1 cm od innych powierzchni. Zasłonięcie otworów znajdujących w tym panelu niekorzystnie wpływa na jakość dźwięku.
- Sprawdź, czy w pobliżu znajduje się gniazdo sieci elektrycznej.
- Aby uniknąć zakłóceń bezprzewodowych, inne urządzenia bezprzewodowe umieść w odległości co najmniej 0,3–0,9 m od głośnika soundbar.
- Aby zapewnić najlepszą jakość dźwięku, NIE umieszczaj głośnika soundbar w szafce ani ukośnie w narożniku.
- NIE umieszczaj żadnych przedmiotów na głośniku soundbar.

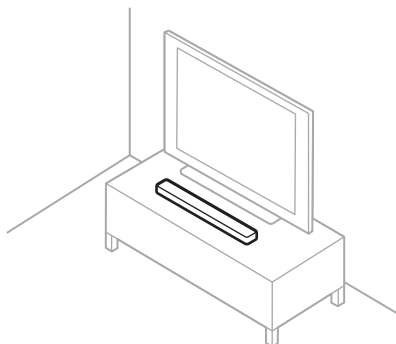

PRZESTROGA: Podczas korzystania z głośnika soundbar NIE wolno ustawiać go na panelu przednim, tylnym ani górnym.

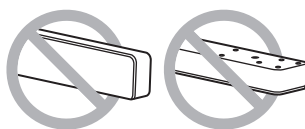

MONTAŻ GŁOŚNIKA SOUNDBAR NA ŚCIANIE

Głośnik soundbar można zamocować na ścianie. Aby kupić uchwyt ścienny Bose Soundbar Wall Bracket, należy skontaktować się z autoryzowanym dystrybutorem firmy Bose.

Skorzystaj z następującej witryny internetowej: worldwide.Bose.com/Support/SB300

PRZESTROGA: Do montażu głośnika soundbar NIE wolno używać innego osprzętu.

Dostosowanie dźwięku po montażu ściennym

Po zainstalowaniu głośnika soundbar należy dostosować audio w celu uzyskania najlepszej jakości dźwięku.

Naciśnij przycisk wyciszenia  na pilocie zdalnego sterowania i przytrzymaj go przez pięć sekund do chwili, gdy usłyszysz sygnał dźwiękowy, a biały wskaźnik stanu mignie dwa razy.



UWAGA: Jeżeli głośnik soundbar zostanie zdemontowany ze ściany, należy przywrócić domyślne ustawienia audio.

PORADA: Po montażu ściennym można też dostosować audio przy użyciu aplikacji Bose Music.

PODŁĄCZANIE GŁOŚNIKA SOUNDBAR DO ZASILANIA

1. Podłącz przewód zasilający do złącza **POWER** na tylnym panelu głośnika soundbar.
2. Podłącz drugie zakończenie przewodu zasilającego do gniazda sieci elektrycznej.

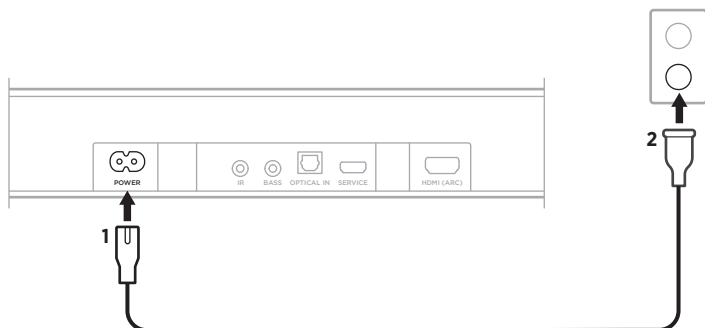

Zostanie włączony głośnik soundbar i bursztynowy wskaźnik stanu.

TRYB GOTOWOŚCI SIECIOWEJ

Głośnik soundbar jest przełączany do trybu gotowości sieciowej, gdy audio nie jest odtwarzane i żaden przycisk nie zostanie naciśnięty przez 20 minut. Aby uaktywnić głośnik soundbar z trybu gotowości sieciowej, wykonaj następujące czynności:

- Naciśnij przycisk zasilania \cup , źródła (zob. str. 20) lub rozpoczynania/wstrzymywania odtwarzania $\triangleright||$ (zob. str. 18) na pilocie zdalnego sterowania.
- Rozpocznij lub wznów odtwarzanie audio przy użyciu urządzenia przenośnego lub aplikacji Bose Music.
- Wypowiedz polecenia dla asystenta Google Assistant lub Amazon Alexa.

UWAGI:

- Aby korzystać z asystenta głosowego w trybie gotowości sieciowej, upewnij się, że głośnik soundbar został skonfigurowany przy użyciu aplikacji Bose Music (zob. str. 16), a mikrofon jest włączony (zob. str. 37).
- Wyłącznik czasowy można wyłączyć przy użyciu aplikacji Bose Music. Ta opcja jest dostępna w menu Ustawienia.

Aplikacja Bose Music umożliwia konfigurowanie głośnika soundbar i sterowanie nim przy użyciu urządzenia przenośnego, takiego jak smartfon lub tablet.

Aplikacja umożliwia strumieniowanie muzyki, konfigurowanie i zmianę ustawień wstępnych, dodawanie usług muzycznych, słuchanie internetowych stacji radiowych, konfigurowanie asystenta Google Assistant lub Amazon Alexa, zarządzanie ustawieniami głośnika soundbar i korzystanie z nowych funkcji.

UWAGA: Jeżeli masz już konto Bose Music, utworzone dla innego produktu Bose, dodaj głośnik soundbar do tego konta (zob. str. 17).

POBIERANIE APLIKACJI BOSE MUSIC

1. Pobierz aplikację Bose Music przy użyciu urządzenia przenośnego.

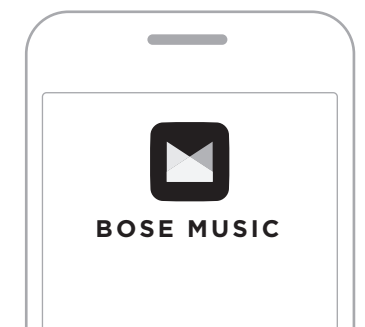



2. Postępuj zgodnie z instrukcjami wyświetlanymi w aplikacji.

DODAWANIE GŁOŚNIKA SOUNDBAR DO ISTNIEJĄCEGO KONTA

1. Uruchom aplikację Bose Music.
2. Na ekranie głównym naciśnij przycisk +.
3. Postępuj zgodnie z instrukcjami wyświetlanymi w aplikacji.

USTANAWIANIE POŁĄCZENIA Z INNĄ SIECIĄ WI-FI

Należy ustanowić połączenie z inną siecią, jeżeli nazwa lub hasło do sieci uległy zmianie albo konieczna jest zmiana sieci lub dodanie innej sieci.

1. Naciśnij równocześnie przycisk wyciszenia  i przycisk aplikacji Bose Music  na pilocie zdalnego sterowania i przytrzymaj je do chwili, gdy bursztynowy wskaźnik stanu zostanie włączony.



2. Na urządzeniu przenośnym otwórz ekran ustawień Wi-Fi.
3. Wybierz pozycję **Bose Smart Soundbar 300**.
4. Uruchom aplikację Bose Music i postępuj zgodnie z wyświetlanymi w niej instrukcjami.

UWAGA: Jeżeli aplikacja nie monitoruje o skonfigurowanie głośnika soundbar, naciśnij ikonę + na ekranie głównym, aby dodać produkt.

Elementy sterowania głośnika soundbar znajdują się na jego górnym panelu i na pilocie zdalnego sterowania.

PORADA: Głośnikiem soundbar można też sterować przy użyciu aplikacji Bose Music.

PILOT ZDALNEGO STEROWANIA

Pilot umożliwia sterowanie głośnikiem soundbar, połączeniami *Bluetooth* i aplikacją Bose Music.

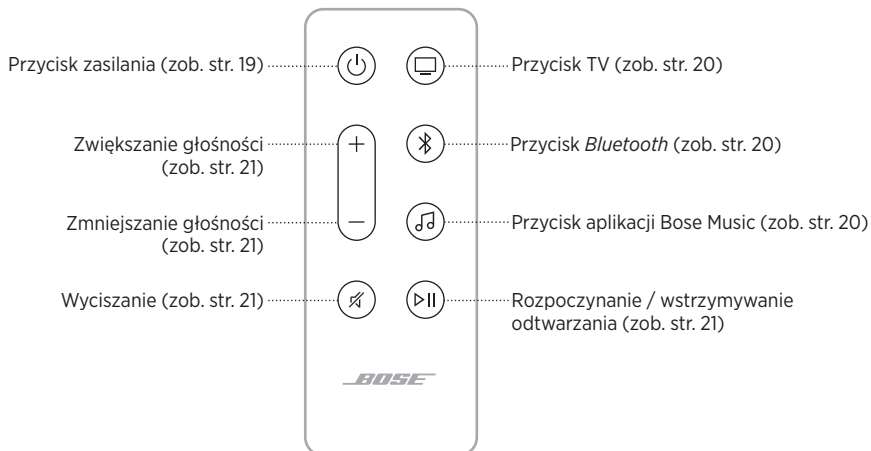

Włączanie/wyłączanie zasilania

Aby włączyć/wyłączyć zasilanie głośnika soundbar, należy nacisnąć przycisk zasilania  na pilocie zdalnego sterowania.

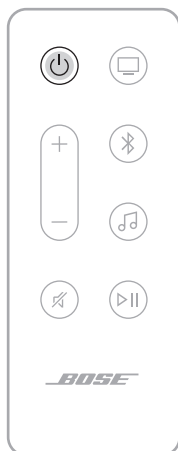

Po włączeniu zasilania głośnik soundbar domyślnie korzysta z ostatnio uaktywnionego źródła.

UWAGI:

- Podłączenie głośnika soundbar do gniazda sieci elektrycznej powoduje jego automatyczne uruchomienie.
- Przy pierwszym włączeniu zasilania głośnik soundbar jest domyślnie przełączany do źródła  telewizora.
- Nawet po wyłączeniu zasilania głośnika soundbar można korzystać z asystenta głosowego.

PORADA: Można też włączać/wyłączać zasilanie głośnika soundbar przy użyciu funkcji Voice4Video (zob. str. 30).

Automatyczne uaktywnianie (tylko połączenie optyczne)



Głośnik soundbar można skonfigurować w taki sposób, aby jego zasilanie było automatycznie włączane po odebraniu sygnału dźwiękowego.

Aby przełączać między automatycznym uaktywnianiem a domyślnymi ustawieniami zasilania, naciśnij przycisk zasilania  na pilocie zdalnego sterowania i przytrzymaj go przez pięć sekund do chwili, gdy usłyszysz sygnał dźwiękowy, a biały wskaźnik stanu mignie dwa razy.

PORADA: Funkcję automatycznego uaktywniania można też włączać/wyłączać przy użyciu aplikacji Bose Music. Ta opcja jest dostępna w menu Ustawienia.

Źródła

Pilot zdalnego sterowania umożliwia obsługę telewizora, połączeń *Bluetooth* i aplikacji Bose Music.

Aby wybrać źródło, naciśnij odpowiedni przycisk (TV , *Bluetooth*  lub aplikacja Bose Music ) na pilocie zdalnego sterowania.



PORADY:

- Można też wybrać źródło *Bluetooth* przy użyciu funkcji Voice4Video (zob. str. 30).
- Korzystając z aplikacji Bose Music, można też wybrać źródło.

Odtwarzanie multimedialnych i regulacja głośności

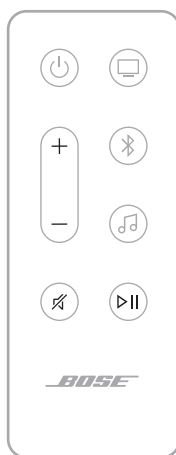

FUNKCJA	PROCEDURA
Rozpoczynanie/ wstrzymywanie odtworzenia	Naciśnij przycisk ▷ . UWAGI: <ul style="list-style-type: none"> Po wstrzymaniu odtwarzania audio białe boczne segmenty wskaźnika stanu są włączone do chwili, gdy odtwarzanie audio zostanie wznowione. Gdy aplikacja Bose Music lub <i>Bluetooth</i> jest wybranym źródłem, można tylko rozpocząć/wstrzymać odtwarzanie audio.
Przechodzenie do przodu	Naciśnij dwukrotnie przycisk ▷ .
Przechodzenie do tyłu	Naciśnij trzykrotnie przycisk ▷ .
Zwiększanie głośności	Naciśnij przycisk +. UWAGA: Aby szybko zwiększyć głośność, naciśnij i przytrzymaj przycisk +.
Zmniejszanie głośności	Naciśnij przycisk —. UWAGA: Aby szybko zmniejszyć głośność, naciśnij i przytrzymaj przycisk —.
Wyciszenie / anulowanie wyciszenia	Naciśnij przycisk ✕. Jeżeli dźwięk jest wyciszony, biały lewy segment wskaźnika stanu jest włączony do chwili, gdy wyciszenie zostanie anulowane. PORADA: Można też nacisnąć przycisk +, aby anulować wyciszenie.

PORADA: Można też sterować odtwarzaniem multimedialnych i głośnością dla określonych źródeł przy użyciu funkcji Voice4Video (zob. str. 30).

ELEMENTY STEROWANIA ASYSTENTA GŁOSOWEGO

Przycisk akcji  i przycisk wyłączenia mikrofonu  umożliwiają obsługę asystenta Google Assistant (zob. str. 26) lub Amazon Alexa (zob. str. 29).

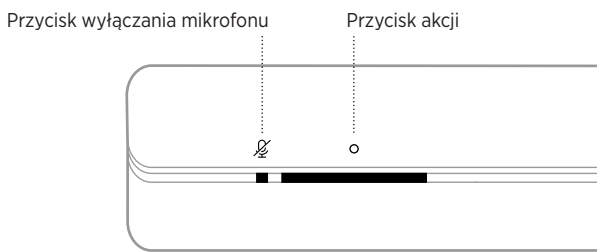

DOSTOSOWANIE NISKICH TONÓW

Aby dostosować niskie tony, należy użyć aplikacji Bose Music.

TRYB DIALOGOWY

Tryb dialogowy zapewnia lepszą jakość dźwięku dialogów i głosu w filmach, programach telewizyjnych i podcastach dzięki korekcji równowagi tonalnej głośnika soundbar.

Aby włączyć tryb dialogowy, użyj aplikacji Bose Music.

UWAGA: Gdy tryb dialogowy zostanie włączony dla bieżącego źródła, pozostanie włączony dla tego źródła nawet po przełączeniu do innego źródła lub wyłączeniu zasilania głośnika soundbar.

PROGRAMOWANIE INNEGO PILOTA ZDALNEGO STEROWANIA

Można zaprogramować innego pilota zdalnego sterownia, takiego jak pilot dekodera telewizji kablowej/satelitarnej, do sterowania głośnikiem soundbar. Instrukcje dotyczące programowania innego pilota zdalnego sterowania znajdują się w dołączonym do niego podręczniku użytkownika lub odpowiedniej witrynie internetowej.

Po zaprogramowaniu pilot innej firmy obsługuje podstawowe funkcje, takie jak włączanie/wyłączanie zasilania czy regulacja głośności.

UWAGA: Nie każdy pilot innej firmy jest kompatybilny z głośnikiem soundbar. Aby sterować głośnikiem soundbar, pilot musi być wyposażony w funkcję emisji sygnałów w podczerwieni (IR).

OPCJE ASYSTENTA GŁOSOWEGO

Głośnik soundbar można skonfigurować w sposób umożliwiający szybki i łatwy dostęp do asystenta Google Assistant lub Amazon Alexa.

UWAGA:

- Nie można skonfigurować głośnika soundbar w sposób umożliwiający równoczesny dostęp do asystenta Google Assistant i Amazon Alexa.
- Asystenci Google Assistant i Amazon Alexa są niedostępni w niektórych wersjach językowych i krajach.

OPCJE PROGRAMOWANIA	OBSŁUGA
Google Assistant	Użyj głosu i/lub przycisku akcji O (zob. str. 25).
Amazon Alexa	Użyj głosu i/lub przycisku akcji O (zob. str. 28).

KONFIGUROWANIE ASYSTENTA GŁOSOWEGO

Zanim rozpoczniesz upewnij się, że urządzenie przenośne i głośnik soundbar są połączone z tą samą siecią Wi-Fi.

Aby skonfigurować asystenta głosowego, należy użyć aplikacji Bose Music. Ta opcja jest dostępna w menu Ustawienia.

UWAGI:

- Konfigurując asystenta głosowego, należy korzystać z konta usługi audio, które było używane w aplikacji Bose Music.
- Jeżeli w domu używanych jest wiele produktów Bose Music, firma Bose zaleca, aby jedna osoba skonfigurowała asystenta głosowego dla wszystkich produktów Bose Music przy użyciu swojego konta Bose Music, ponieważ takie rozwiązanie zapewnienia optymalne funkcjonowanie asystenta głosowego.

DOSTĘP DO ASYSTENTA GOOGLE ASSISTANT

Głośnik soundbar obsługuje asystenta Google Assistant. Korzystając z poleceń głosowych, można w łatwy sposób odtwarzać ulubioną muzykę w domu, regulować głośność i wyszukiwać informacje o odtwarzanych utworach. Można też zaplanować dzień, ustawić alarmy i sterować domowymi urządzeniami inteligentnymi przy użyciu poleceń głosowych. Wystarczy wypowiedzieć polecenie „Hey Google” lub nacisnąć przycisk akcji O, aby rozpocząć korzystanie z asystenta Google Assistant.

Aby uzyskać więcej informacji dotyczących funkcji asystenta Google Assistant, skorzystaj z witryny internetowej <https://support.google.com/assistant>.

UWAGI:

- Asystent Google Assistant jest niedostępny w niektórych wersjach językowych i krajach.
- Aby uzyskać więcej informacji dotyczących odtwarzania muzyki przy użyciu asystenta Google Assistant, zobacz str. 27.

Polecenia głosowe





Wypowiedz frazę „Hey Google”, a następnie wypowiedz polecenie głosowe:

CZYNNOŚCI	PRZYKŁADOWE POLECENIA GŁOSOWE
Rozrywka	Play some music (Odtwórz muzykę)
Planowanie dnia	Tell me about my day (Powiedz o moim dzisiejszym dniu)
Zarządzanie	Wake me up at 7 a.m. tomorrow (Obudź mnie jutro o 7 rano)
Sterowanie wyposażeniem domu	Dim the lights (Przyciemnij oświetlenie)
Uzyskiwanie informacji	What's the weather? (Jaką mamy pogodę?)

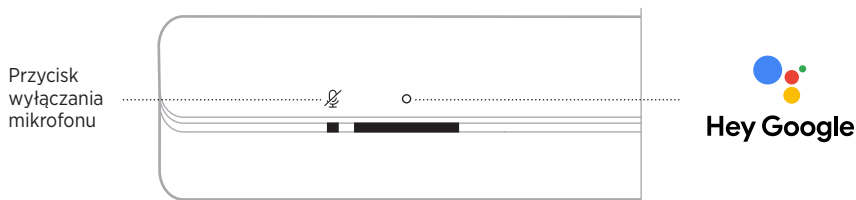
Korzystanie z elementów sterowania głośnika soundbar

Przycisk akcji  i przycisk wyłączenia mikrofonu  umożliwiają obsługę asystenta Google Assistant. Znajdują się one na górnym panelu głośnika soundbar.



CZYNNOŚCI	PROCEDURA
Korzystanie z asystenta Google Assistant	Naciśnij przycisk  i wypowiedz polecenie. Lista przykładowych poleceń jest dostępna w witrynie internetowej https://support.google.com/assistant .
Zatrzymywanie alarmów i wyłączników czasowych	Naciśnij przycisk  .
Wyłączanie asystenta Google Assistant	Naciśnij przycisk  .
Włączanie/wyłączanie mikrofonu	Naciśnij przycisk  . UWAGA: Gdy mikrofon jest wyłączony, jego czerwony wskaźnik jest włączony i nie można korzystać z asystenta Google Assistant.

ODTWARZANIE MUZYKI PRZY UŻYCIU ASYSTENTA GOOGLE ASSISTANT

Można polecić asystentowi Google Assistant odtwarzanie muzyki z domyślnej lub określonej usługi audio.

Wypowiedz frazę „Hej Google”, a następnie wypowiedz polecenie głosowe:

CZYNNOŚCI	PRZYKŁADOWE POLECENIA GŁOSOWE
Odtwarzanie muzyki	Play some music (Odtwórz muzykę) UWAGA: Asystent Google Assistant korzysta z domyślnej usługi audio. Aby zmienić domyślną usługę audio, należy użyć aplikacji Google Assistant.
Sterowanie głośnikiem	Turn up the volume (Zwiększ głośność)
Odtwarzanie z określonej usługi audio	Play NPR on TuneIn (Odtwórz NPR w TuneIn) UWAGA: Asystent Google Assistant nie obsługuje niektórych usług audio.
Odtwarzanie przy użyciu określonego głośnika	Play some jazz on the living room speakers (Odtwórz jazz przy użyciu głośników w pokoju dziennym) UWAGA: Należy wypowiedzieć nazwę głośnika przypisaną w aplikacji Bose Music. Jeżeli wiele głośników ma tę samą nazwę, należy użyć nazwy przypisanej w aplikacji Google Assistant lub zmienić nazwę w aplikacji Bose Music.

Wybór domyślnej usługi audio

Podczas wstępnej konfiguracji asystenta Google Assistant aplikacja Google Assistant monitoruje o wybranie domyślnej usługi audio. Podczas korzystania z asystenta Google Assistant z produktami firmy Bose tylko usługi Pandora i Spotify są obsługiwane jako usługi domyślne. Podczas konfiguracji na liście wyświetlane są również inne usługi audio, ale nie są one obsługiwane.

Aby zapewnić optymalną obsługę, należy wybrać usługę Pandora lub Spotify jako domyślną usługę audio. Jeżeli zostanie wybrana nieobsługiwana usługa audio, żądanie odtworzenia muzyki spowoduje odtworzenie komunikatu o błędzie.

DOSTĘP DO ASYSTENTA AMAZON ALEXA

Alexa jest inteligentną usługą w środowisku chmury, zapewniającą obsługę poleceń głosowych dla głośników soundbar. Korzystając z asystenta Alexa, można między innymi odtwarzać muzykę, odsłuchiwać wiadomości, sprawdzać pogodę lub sterować domowymi urządzeniami inteligentnymi. Asystent Alexa chroni też prywatność użytkownika — używane polecenia głosowe można przeglądać i usuwać w dowolnej chwili w aplikacji Alexa.

Aby uzyskać więcej informacji dotyczących funkcji asystenta Alexa, skorzystaj z witryny internetowej <https://www.amazon.com/usealexa>.



UWAGA: Asystent Alexa jest niedostępny w niektórych wersjach językowych i krajach.

Polecenia głosowe

Wypowiedz słowo „Alexa”, a następnie wypowiedz polecenie:

CZYNNOŚCI	PRZYKŁADOWE POLECENIA GŁOSOWE
Korzystanie z asystenta Alexa	Help me get started (Pomóż mi rozpocząć)
Odtwarzanie audio	Play rock music (Odtwórz muzykę rock) UWAGA: Domyślną usługą muzyczną jest Amazon Music. Aby zmienić domyślną usługę muzyczną, należy użyć aplikacji Alexa.
Wstrzymywanie odtwarzania audio	Pause (Wstrzymaj)
Regulacja głośności	Volume up (Zwiększ głośność)
Przechodzenie do następnego utworu	Skip (Pomiń)
Odtwarzanie z określonej usługi audio	Play NPR on TuneIn (Odtwórz NPR w TuneIn) UWAGA: Asystent Amazon Alexa nie obsługuje niektórych usług audio.
Odtwarzanie przy użyciu określonego głośnika	Play jazz in the „Kitchen” (Odtwarzaj jazz w kuchni) UWAGA: Należy wypowiedzieć nazwę głośnika przypisaną w aplikacji Bose Music. Jeżeli wiele głośników ma tę samą nazwę, należy użyć nazwy przypisanej w aplikacji Alexa lub zmienić nazwę w aplikacji Bose Music.
Ustawianie wyłącznika czasowego	Set a timer for five minutes (Ustaw wyłącznik czasowy na pięć minut)
Odkrywanie nowych funkcji	What are your popular skills? (Jakie są Twoje popularne funkcje?)
Wyłączanie asystenta Alexa	Stop (Zatrzymaj)



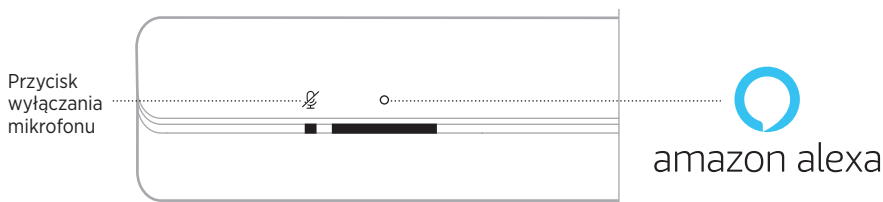

Korzystanie z elementów sterowania głośnika soundbar

Przycisk akcji  i przycisk wyłączenia mikrofonu  służą do obsługi asystenta Alexa. Znajdują się one na górnym panelu głośnika soundbar.



CZYNNOŚCI

PROCEDURA

CZYNNOŚCI	PROCEDURA
Korzystanie z asystenta Alexa	Naciśnij przycisk  i wypowiedz polecenie. Lista przykładowych poleceń jest dostępna w witrynie internetowej https://www.amazon.com/usealexa .
Zatrzymywanie alarmów i wyłączników czasowych	Naciśnij przycisk  .
Wyłączanie asystenta Alexa	Naciśnij przycisk  .
Włączanie/wyłączanie mikrofonu	Naciśnij przycisk  . UWAGA: Gdy mikrofon jest wyłączony, jego czerwony wskaźnik jest włączony i nie można korzystać z asystenta Alexa.

STEROWANIE AUDIO PRZY UŻYCIU FUNKCJI VOICE4VIDEO

Technologia Bose Voice4Video rozszerza zestaw poleceń głosowych asystenta Amazon Alexa obsługiwanych przez głośniki soundbar. Korzystając z poleceń głosowych, można sterować nie tylko inteligentnym głośnikiem soundbar, ale również telewizorem oraz dekodery telewizji kablowej lub satelitarnej. Można polecić asystentowi Alexa włączenie inteligentnego głośnika soundbar i telewizora, dostrojenie do stacji radiowej na podstawie nazwy sieci lub numeru kanału i wyświetlenie ulubionych programów. Nie trzeba już martwić się zagubieniem pilota zdalnego sterowania lub czytać instrukcji obsługi pilota, ponieważ funkcja Bose Voice4Video ułatwia korzystanie z wyposażenia audio wszystkim, łącznie z opiekunką do dzieci i teściami nieobeznanymi z nowymi technologiami.

Konfigurowanie funkcji Voice4Video

Aby skonfigurować funkcję Voice4Video, należy użyć aplikacji Bose Music.

UWAGA: Przed skonfigurowaniem funkcji Voice4Video należy skonfigurować asystenta Alexa w aplikacji Bose Music (zob. str. 24).

Polecenia głosowe

Wypowiedz słowo „Alexa”, a następnie wypowiedz polecenie:

CZYNNOŚCI	PRZYKŁADOWE POLECENIA GŁOSOWE
Włączenie zasilania telewizora	Turn on TV (Włącz telewizor)
Wyłączenie zasilania telewizora	Turn off TV (Wyłącz telewizor)
Odtwarzanie wideo	Play (Odtwarzaj)
Wstrzymanie odtwarzania wideo	Pause (Wstrzymaj)
Wznawianie odtwarzania wideo	Resume (Wznów)
Przechodzenie do następnego pliku wideo	Next (Dalej)
Przechodzenie do poprzedniego pliku wideo	Previous (Wstecz)
Przełączanie wejścia do audio <i>Bluetooth</i>	Switch to <i>Bluetooth</i> (Przełącz do <i>Bluetooth</i>)
Oglądanie określonej stacji*	Watch NFL Network (Wyświetl stację NFL Network)
Oglądanie kanału o określonym numerze*	Watch channel 802 (Wyświetl kanał 802)
Przechodzenie do następnego kanału*	Next channel (Następny kanał)
Przechodzenie do poprzedniego kanału*	Previous channel (Poprzedni kanał)

* Dostępne tylko dla dekoderek telewizji kablowej lub satelitarnej.

USTANAWIANIE POŁĄCZENIA Z URZĄDZENIEM PRZENOŚNYM

1. Naciśnij przycisk *Bluetooth*  na pilocie zdalnego sterowania.



Niebieski wskaźnik stanu będzie migać.

2. Włącz funkcję *Bluetooth* w urządzeniu przenośnym.

UWAGA: Zazwyczaj menu *Bluetooth* znajduje się w menu Ustawienia.

3. Wybierz głośnik soundbar z listy urządzeń.

UWAGA: Nazwa głośnika soundbar będzie zgodna z nazwą wprowadzoną w aplikacji Bose Music. Jeżeli nazwa nie została określona, zostanie wyświetlona nazwa domyślna.

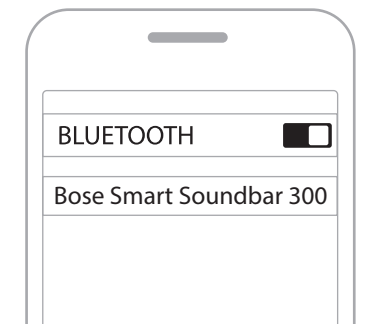

Po ustanowieniu połączenia zostanie odtworzony sygnał dźwiękowy, a biały wskaźnik stanu zostanie włączony, a następnie wyłączony. Nazwa listy dźwiękowej pojawi się na liście urządzeń przenośnych.

ROZŁĄCZANIE URZĄDZENIA PRZENOŚNEGO

Aby rozłączyć urządzenie przenośne, należy użyć aplikacji Bose Music.

PORADA: Można też użyć ustawień *Bluetooth* urządzenia telefonicznego. Wyłączenie funkcji *Bluetooth* powoduje rozłączenie wszystkich pozostałych urządzeń.

PONOWNE ŁĄCZENIE Z URZĄDZENIEM PRZENOŚNYM

Naciśnij przycisk *Bluetooth* ✂ na pilocie zdalnego sterowania.

Głośnik soundbar podejmie próbę ustanowienia połączenia z ostatnio podłączonym urządzeniem.

UWAGI:

- Należy upewnić się, że funkcja *Bluetooth* jest włączona w urządzeniu przenośnym.
- Urządzenie musi być zasilane i znajdować się w odległości nie większej niż 9 m.

ŁĄCZENIE Z DODATKOWYM URZĄDZENIEM PRZENOŚNYM

Na liście urządzeń głośnika soundbar można zapisać maksymalnie osiem pozycji.

UWAGA: Nie można odtwarzać audio równocześnie z kilku urządzeń.

1. Naciśnij przycisk *Bluetooth*  na pilocie zdalnego sterowania i przytrzymaj go do chwili, gdy niebieski wskaźnik stanu zacznie migać.

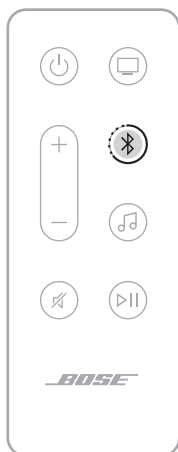

2. Wybierz głośnik soundbar z listy urządzeń na urządzeniu przenośnym.

UWAGA: Należy upewnić się, że funkcja *Bluetooth* jest włączona w urządzeniu przenośnym.

CZYSZCZENIE LISTY URZĄDZEŃ GŁOŚNIKA SOUNDBAR

1. Naciśnij przycisk  na pilocie zdalnego sterowania i przytrzymaj go przez 10 sekund do chwili, gdy biały wskaźnik stanu mignie dwa razy, a następnie zostanie wyłączony.

Niebieski wskaźnik stanu będzie migać.

2. Usuń głośnik soundbar z listy urządzeń *Bluetooth* urządzenia.

Wszystkie pozycje listy urządzeń zostaną wyczyszczone, a głośnik soundbar będzie gotowy do połączenia (zob. str. 32).

Głośnik soundbar może odtwarzać dźwięk AirPlay 2, dlatego można szybko strumieniowo przesyłać dźwięk z urządzenia Apple do głośnika soundbar lub kilku głośników.

UWAGI:

- Aby korzystać z funkcji AirPlay 2, należy użyć urządzenia Apple z systemem iOS 11.4 lub nowszym.
- Urządzenie Apple i głośnik soundbar muszą być połączone z tą samą siecią Wi-Fi.
- Aby uzyskać więcej informacji dotyczących funkcji AirPlay, skorzystaj z witryny internetowej <https://www.apple.com/airplay>.

STRUMIENIOWANIE DŹWIĘKU Z CENTRUM STEROWANIA

1. Na urządzeniu Apple otwórz Centrum sterowania.
2. Naciśnij i przytrzymaj kartę dźwiękową w prawym górnym rogu ekranu, a następnie naciśnij ikonę AirPlay .
3. Wybierz głośnik soundbar.

STRUMIENIOWANIE AUDIO Z APLIKACJI

1. Uruchoom aplikację muzyczną (taką jak Apple Music) i wybierz ścieżkę do odtwarzania.
2. Naciśnij przycisk .
3. Wybierz głośnik soundbar.

Wskaźnik stanu na przednim panelu głośnika soundbar sygnalizuje stan głośnika.

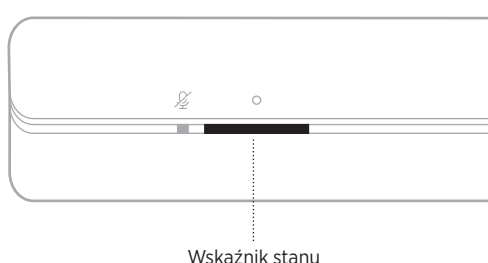

UWAGA: Wskaźnik informuje tylko o stanie bieżącego wybranego źródła.

STAN SIECI WI-FI

Informuje o stanie połączenia Wi-Fi głośnika soundbar.

WSKAŹNIK STANU	STAN SYSTEMU
Miga (biały)	Łączenie z siecią Wi-Fi
Włączony (biały), a następnie wyłączony	Połączono z siecią Wi-Fi





STAN BLUETOOTH

Informacje o stanie połączenia *Bluetooth* urządzeń przenośnych.

WSKAŹNIK STANU	STAN SYSTEMU
Miga (niebieski)	Gotowość do połączenia z urządzeniem przenośnym
Miga (biały)	Łączenie z urządzeniem przenośnym
Włączony (biały), a następnie wyłączony	Połączono z urządzeniem przenośnym
Biały wskaźnik stanu miga dwa razy, a następnie jest wyłączony	Czyszczenie listy urządzeń

STAN ASYSTENTA GŁOSOWEGO

Informuje o stanie asystenta głosowego.

WSKAŹNIK STANU		STAN SYSTEMU
Wyłączony		Asystent głosowy jest beczynny
Włączane są pojedynczo białe segmenty od krawędzi do centrum wskaźnika, a następnie wszystkie segmenty są włączone		Asystent głosowy nasłuchuje
Włączane są kolejne białe segmenty od centrum do krawędzi wskaźnika		Asystent głosowy przetwarza dane
Miga (białe wszystkie segmenty wskaźnika)		Asystent głosowy odtwarza komunikaty
Miga (żółty)		Powiadomienie odebrane od asystenta głosowego

Wskaźnik wyłączenia mikrofonu

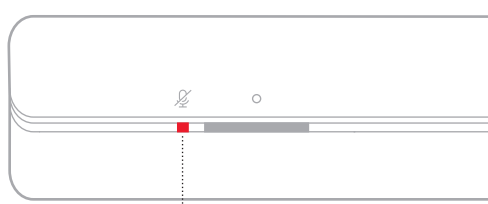

Wskaźnik wyłączenia mikrofonu

WSKAŹNIK	STAN SYSTEMU
Włączony (czerwony)	Mikrofon jest wyłączony







STAN ODTWARZANIA MULTIMEDIÓW I GŁOŚNOŚCI

Informuje o stanie głośnika soundbar podczas sterowania odtwarzaniem multimedialnych treści i głośnością



WSKAŹNIK STANU		STAN SYSTEMU
Włączone są dwa białe środkowe segmenty wskaźnika		Rozpoczynanie/ wstrzymywanie odtwarzania
Miga biały prawy segment wskaźnika		Zwiększanie głośności
Miga biały lewy segment wskaźnika		Zmniejszanie głośności
Włączony jest biały lewy segment wskaźnika		Wyciszenie

STAN AKTUALIZACJI I BŁĘDY

Informacje o stanie aktualizacji oprogramowania i błędach

WSKAŹNIK STANU		STAN SYSTEMU
Włączony (bursztynowy)		Trwa konfiguracja sieci Wi-Fi
Włączane są białe segmenty od prawej do lewej krawędzi wskaźnika		Pobieranie aktualizacji
Włączane są białe segmenty od lewej do prawej krawędzi wskaźnika		Aktualizowanie głośnika soundbar
Miga czterokrotnie (bursztynowy)		Błąd źródła – sprawdź aplikację Bose Music
Miga czterokrotnie (czerwony)		Usługa jest tymczasowo nieдоступna; spróbuj ponownie później.
Włączony (czerwony)		Błąd – skontaktuj się z Działem Obsługi Klientów firmy Bose

WYŁĄCZANIE/WŁĄCZANIE SIECI WI-FI

Naciśnij równocześnie przyciski wyciszenia  i przycisk *Bluetooth*  na pilocie zdalnego sterowania i przytrzymaj je do chwili, gdy biały wskaźnik stanu mignie dwa razy, a następnie zostanie wyłączony.



ZGODNE AKCESORIA

Do głośnika soundbar można podłączyć dowolne z poniższych akcesoriów. Aby uzyskać więcej informacji, skorzystaj z podręcznika użytkownika danego akcesorium.

- **Bose Bass Module 700:** worldwide.Bose.com/Support/BASS700
- **Bose Bass Module 500:** worldwide.Bose.com/Support/BASS500
- **Moduł basowy Acoustimass 300:** global.Bose.com/Support/AM300
- **Bose Surround Speakers 700:** worldwide.Bose.com/Support/WSS700
- **Bose Surround Speakers:** worldwide.Bose.com/Support/WSS
- **Bezprzewodowe głośniki surround Virtually Invisible 300:** global.Bose.com/Support/VI300

PODŁĄCZANIE GŁOŚNIKA BOSE SOUNDLINK BLUETOOTH LUB SŁUCHAWEK BOSE NOISE CANCELLING HEADPHONES 700

Korzystając z technologii Bose SimpleSync, można podłączyć głośniki Bose SoundLink *Bluetooth* lub słuchawki Bose Noise Cancelling Headphones 700 do głośnika soundbar, aby w inny sposób słuchać muzyki i filmowych ścieżek dźwiękowych.

Zalety

- **Spersonalizowane odtwarzanie audio z telewizora:** Podłączając słuchawki Bose Noise Cancelling Headphones 700 do głośnika soundbar, można słuchać dźwięku z telewizora bez zakłócania spokoju innych osób. Niezależna regulacja głośności w obu urządzeniach umożliwia zmniejszenie głośności lub wyciszenie głośnika soundbar i równoczesne ustawienie dowolnej głośności słuchawek.
- **Odtwarzanie audio w innym pomieszczeniu:** Podłączając głośnik Bose SoundLink *Bluetooth* do głośnika soundbar, można słuchać tego samego nagrania równocześnie w dwóch pomieszczeniach.

UWAGA: Technologia SimpleSync zapewnia zasięg 9 m podobnie jak technologia *Bluetooth*. Ściany i materiały budowlane mogą niekorzystnie wpływać na odbiór.

Zgodne produkty

Do głośnika soundbar można podłączyć większość głośników Bose SoundLink *Bluetooth* i słuchawki Bose Noise Cancelling Headphones 700.

Popularne zgodne produkty:

- Głośnik Bose SoundLink Revolve+ *Bluetooth*
- Głośnik Bose SoundLink Mini *Bluetooth*
- Głośnik Bose SoundLink Color *Bluetooth*
- Słuchawki Bose Noise Cancelling Headphones 700

Okresowo dodawane są nowe produkty. Aby uzyskać pełną listę i więcej informacji, skorzystaj z następującej witryny internetowej: worldwide.Bose.com/Support/Groups

Połączenie przy użyciu aplikacji Bose Music

Aby połączyć głośnik Bose SoundLink *Bluetooth* lub słuchawki Bose Noise Cancelling Headphones 700 z głośnikiem soundbar, użyj aplikacji Bose Music. Aby uzyskać więcej informacji, skorzystaj z następującej witryny internetowej: worldwide.Bose.com/Support/Groups

UWAGI:

- Należy upewnić się, że podłączane urządzenie jest zasilane, znajduje się w odległości nie większej niż 9 m od głośnika soundbar i jest gotowe do połączenia. Aby uzyskać więcej informacji, skorzystaj z podręcznika użytkownika danego urządzenia.
- Nie można podłączyć do głośnika soundbar kilku urządzeń równocześnie.

PONOWNE PODŁĄCZANIE GŁOŚNIKA BOSE SOUNDLINK BLUETOOTH LUB SŁUCHAWEK BOSE NOISE CANCELLING HEADPHONES 700

Włącz zasilanie głośnika Bose SoundLink *Bluetooth* lub słuchawek Bose Noise Cancelling Headphones 700.

Głośnik lub słuchawki podejmą próbę ustanowienia połączenia z ostatnio podłączonym urządzeniem *Bluetooth*, łącznie z głośnikiem soundbar.

UWAGI:

- Głośnik soundbar musi znajdować się w zasięgu (9 m) i być włączony.
- Jeżeli nie można podłączyć głośnika, zobacz „Głośnik soundbar nie jest ponownie łączony z uprzednio podłączonym głośnikiem Bose SoundLink *Bluetooth*” na str. 52.
- Jeżeli nie można podłączyć słuchawek, zobacz „Głośnik soundbar nie jest ponownie łączony z uprzednio podłączonymi słuchawkami Bose Noise Cancelling Headphones 700” na str. 52.

AKTUALIZACJA GŁOŚNIKA SOUNDBAR

Głośnik soundbar jest automatycznie aktualizowany, gdy ustanowione jest połączenie z aplikacją Bose Music i siecią Wi-Fi.

WYMIANA BATERII PILOTA ZDALNEGO STEROWANIA

1. Obróć monetą pokrywę zasobnika na baterie przeciwnie do kierunku ruchu wskazówek zegara i zdejmij pokrywę.

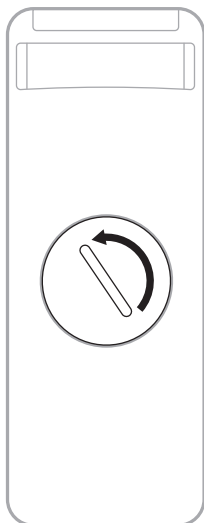

2. Włóż nową baterię, tak aby płaska strona baterii z symbolem + była skierowana w górę.

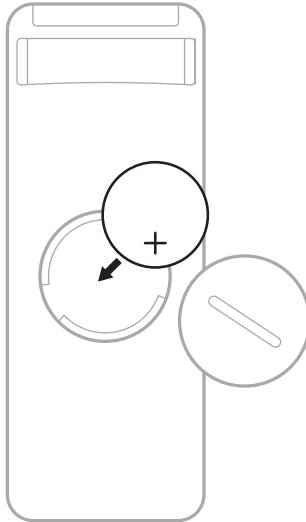

UWAGA: Należy korzystać wyłącznie z zatwierdzonych (np. z certyfikatem UL) baterii litowych CR2032 lub DL2032 o napięciu 3 V.

3. Załóż pokrywę i obróć ją zgodnie z kierunkiem ruchu wskazówek zegara, tak aby została zablokowana w odpowiednim położeniu.

CZYSZCZENIE GŁOŚNIKA SOUNDBAR

Należy przetrzeć zewnętrzne elementy głośnika soundbar miękką, suchą ściereczką.

PRZESTROGI:

- NIE wolno dopuścić do rozlania cieczy na głośniku soundbar lub w otworach w jego obudowie.
- NIE wolno wdmuchiwać powietrza do urządzenia.
- NIE wolno używać odkurzacza do czyszczenia urządzenia.
- NIE wolno rozpylać aerozoli w pobliżu urządzenia.
- NIE wolno używać rozpuszczalników, środków chemicznych ani środków czyszczących zawierających alkohol, amoniak lub materiały ścierne.
- NIE wolno dopuścić do przedostania się przedmiotów do otworów w obudowie.

CZĘŚCI ZAMIENNE I AKCESORIA

Części zamienne i akcesoria można zamówić w Dziale Obsługi Klientów firmy Bose.

Skorzystaj z następującej witryny internetowej: worldwide.Bose.com/Support/SB300

OGRANICZONA GWARANCJA

Głośnik soundbar jest objęty ograniczoną gwarancją. Aby uzyskać informacje dotyczące ograniczonej gwarancji, skorzystaj z witryny internetowej global.Bose.com/warranty.

Aby uzyskać instrukcje dotyczące rejestrowania produktów, skorzystaj z witryny internetowej global.Bose.com/register. Rezygnacja z rejestracji nie wpływa na uprawnienia wynikające z ograniczonej gwarancji.

PODSTAWOWE ROZWIĄZANIA



W przypadku problemów z głośnikiem soundbar wykonaj następujące czynności:

- Upewnij się, że zasilacz jest podłączony do czynnego gniazda sieci elektrycznej.
- Podłącz prawidłowo wszystkie przewody.
- Sprawdź stan głośnika soundbar (zob. str. 35).
- Ustaw głośnik soundbar w odległości co najmniej 0,3–0,9 m od potencjalnych źródeł zakłóceń (takich jak routery i telefony bezprzewodowe, telewizory lub kuchenki mikrofalowe).
- Ustaw głośnik soundbar w zalecanej odległości od routera bezprzewodowego lub urządzenia przenośnego, aby umożliwić jego prawidłowe funkcjonowanie.
- Ustaw głośnik soundbar zgodnie z zaleceniami dotyczącymi wyboru lokalizacji (zob. str. 13).

INNE ROZWIĄZANIA

Jeżeli nie można rozwiązać problemu, skorzystaj z poniższej tabeli zawierającej informacje dotyczące typowych problemów i sposobów ich rozwiązania. Jeżeli nie można rozwiązać problemu, skontaktuj się z Działem Obsługi Klientów firmy Bose.

Skorzystaj z następującej witryny internetowej: worldwide.Bose.com/contact

PROBLEM	ROZWIĄZANIE
Brak złącza HDMI ARC lub optycznego w telewizorze	Podłącz urządzenie do telewizora przy użyciu konwertera audio i oddzielnego przewodu audio, takiego jak przewód koncentryczny, przewód z wtyczkami 3,5 mm lub przewód analogowy (nieuwzględniony w pakiecie z produktem). Rodzaj konwertera i przewodu jest zależny od dostępnych złączy wyjściowych telewizora.
Zasilanie głośnika soundbar nie jest włączane (wskaźnik nie miga po włączeniu)	Podłącz przewód zasilający do innego gniazda sieci elektrycznej. Użyj pilota do włączenia głośnika soundbar (zob. str. 19). Odłącz przewody zasilające głośnika soundbar i opcjonalnego modułu basowego lub głośników surround, odczekaj 30 sekund i podłącz je prawidłowo do czynnego gniazda sieci elektrycznej.
Zasilanie głośnika soundbar nie jest wyłączane	Być może głośnik soundbar jest przełączony do trybu gotowości. Aby uaktywnić głośnik soundbar, naciśnij przycisk zasilania  na pilocie zdalnego sterowania. Naciśnij przycisk  ponownie, aby wyłączyć zasilanie głośnika soundbar.
Pilot działa nieprawidłowo lub nie działa	Wymień baterię (zob. str. 42). Upewnij się, że pilot zdalnego sterowania znajduje się w odległości nie większej niż 6 m od głośnika soundbar. Upewnij się, że między pilotem a głośnikiem soundbar nie znajdują się żadne przeszkody.

PROBLEM	ROZWIĄZANIE
<p>Przerywany dźwięk lub brak dźwięku z głośnika soundbar</p>	<p>Jeżeli biały lewy segment wskaźnika stanu jest włączony, oznacza to, że głośnik soundbar jest wyciszony. Naciśnij przycisk wyciszenia \mathbb{R}, aby anulować wyciszenie głośnika soundbar.</p> <p>Upewnij się, że urządzenie przenośne nie jest wyciszony.</p> <p>Zwiększ głośność głośnika soundbar (zob. str. 21) lub urządzenia przenośnego.</p> <p>Przełącz do innego źródła (zob. str. 20).</p> <p>Odtwórz audio z innej aplikacji lub usługi.</p> <p>Jeżeli audio jest przesyłane ze źródła Wi-Fi, zresetuj router.</p> <p>Uruchom ponownie urządzenie przenośne.</p> <p>Upewnij się, że korzystasz ze zgodnego urządzenia przenośnego <i>Bluetooth</i>.</p> <p>Upewnij się, że przewód HDMI jest podłączony do złącza telewizora z oznaczeniem HDMI ARC (Audio Return Channel), a nie do standardowego złącza HDMI. Jeżeli telewizor nie jest wyposażony w złącze HDMI ARC, podłącz głośnik soundbar przewodem optycznym (zob. str. 56).</p> <p>Jeżeli głośnik soundbar jest podłączony do złącza HDMI ARC telewizora, upewnij się, że w menu telewizora włączono funkcję Consumer Electronics Control (CEC). Nazwa funkcji CEC jest zależna od modelu telewizora. Skorzystaj z podręcznika użytkownika telewizora.</p> <p>Odłącz przewód HDMI głośnika od złącza HDMI ARC telewizora, a następnie podłącz go ponownie.</p> <p>Podłącz przewód optyczny do złącza telewizora z oznaczeniem Output lub OUT, a nie Input lub IN.</p> <p>Odłącz przewody zasilające głośnika soundbar i opcjonalnego modułu basowego lub głośników surround, odczekaj 30 sekund i podłącz je prawidłowo do czynnego gniazda sieci elektrycznej.</p>
<p>Głośnik soundbar nie łączy się z modułem basowym lub głośnikami surround</p>	<p>Upewnij się, że głośnik soundbar został zaktualizowany (zob. str. 42).</p> <p>Skorzystaj z podręcznika użytkownika modułu basowego lub głośników surround (zob. str. 40).</p> <p>Upewnij się, że moduł basowy lub głośniki surround są zgodne z głośnikiem soundbar (zob. str. 40).</p> <p>Odłącz przewody zasilające głośnika soundbar i opcjonalnego modułu basowego lub głośników surround, odczekaj 30 sekund i podłącz je prawidłowo do czynnego gniazda elektrycznego.</p>

PROBLEM	ROZWIĄZANIE
<p>Brak dźwięku z modułu basowego lub głośników surround</p>	<p>Upewnij się, że głośnik soundbar został zaktualizowany (zob. str. 42).</p> <p>Upewnij się, że moduł basowy lub głośniki surround są zgodne z głośnikiem soundbar (zob. str. 40).</p> <p>Upewnij się, że aplikacja Bose Music została zaktualizowana.</p> <p>Dostosuj niskie tony w aplikacji Bose Music (zob. str. 22).</p> <p>Przełącz do innego źródła (zob. str. 20).</p>
<p>Dźwięk jest emitowany z głośnika telewizora</p>	<p>Upewnij się, że przewód HDMI głośnika jest podłączony do złącza telewizora z oznaczeniem ARC (Audio Return Channel). Jeżeli telewizor nie jest wyposażony w złącze HDMI ARC, podłącz głośnik soundbar przewodem optycznym (zob. str. 56).</p> <p>Wyłącz głośniki telewizora. Skorzystaj z podręcznika użytkownika telewizora.</p> <p>Jeżeli głośnik soundbar jest podłączony do złącza HDMI ARC telewizora, upewnij się, że w menu telewizora włączono funkcję Consumer Electronics Control (CEC). Nazwa funkcji CEC jest zależna od modelu telewizora. Skorzystaj z podręcznika użytkownika telewizora.</p> <p>Odłącz przewód HDMI głośnika od złącza HDMI ARC telewizora, a następnie podłącz go ponownie.</p> <p>Ustaw najniższy poziom głośności telewizora.</p> <p>Podłącz głośnik soundbar zarówno przewodem HDMI (zob. str. 55), jak i przewodem optycznym (zob. str. 56).</p>
<p>Niska jakość dźwięku lub zniekształcony dźwięk</p>	<p>Sprawdź inne źródła, jeżeli są dostępne.</p> <p>Upewnij się, że telewizor może przekazywać dźwięk przestrzenny do wyjścia. Skorzystaj z podręcznika użytkownika telewizora.</p> <p>Jeżeli dźwięk jest odtwarzany z innego urządzenia, zmniejsz głośność tego urządzenia.</p> <p>Dostosuj niskie tony w aplikacji Bose Music (zob. str. 22).</p> <p>Wyłącz głośniki telewizora. Skorzystaj z podręcznika użytkownika telewizora.</p> <p>Jeżeli głośnik soundbar jest zamocowany na ścianie, dostosuj audio (zob. str. 14).</p>
<p>Głośnik soundbar nie odtwarza dźwięku z właściwego źródła lub wybiera nieprawidłowe źródło po opóźnieniu</p>	<p>Korzystając z aplikacji Bose Music, skonfiguruj opcję CEC z włączonym ustawieniem Alternatywnie.</p> <p>Wyłącz funkcję CEC w urządzeniu źródłowym. Skorzystaj z podręcznika użytkownika urządzenia źródłowego.</p> <p>Podłącz głośnik soundbar zarówno przewodem HDMI (zob. str. 55), jak i przewodem optycznym (zob. str. 56).</p>

PROBLEM	ROZWIĄZANIE
<p>Głośnik soundbar nie łączy się z siecią Wi-Fi</p>	<p>Upewnij się, że głośnik soundbar został skonfigurowany przy użyciu aplikacji Bose Music (zob. str. 16).</p> <p>W aplikacji Bose Music wybierz poprawną nazwę sieci i wprowadź hasło sieciowe (z uwzględnieniem wielkich i małych liter).</p> <p>Upewnij się, że głośnik soundbar i urządzenie przenośne są połączone z tą samą siecią Wi-Fi.</p> <p>Jeżeli informacje sieciowe uległy zmianie, zobacz str. 17.</p> <p>Włącz obsługę sieci Wi-Fi w urządzeniu przenośnym używanym do konfiguracji.</p> <p>Zamknij inne aplikacje otwarte na urządzeniu przenośnym.</p> <p>Uruchom ponownie urządzenie przenośne i router.</p> <p>Jeżeli router obsługuje pasma 2,4 GHz i 5 GHz, upewnij się, że urządzenie (urządzenie przenośne lub komputer) i głośnik soundbar korzystają z tego samego pasma.</p> <p>UWAGA: Przypisz unikatową nazwę do każdego pasma, aby zminimalizować ryzyko korzystania z niewłaściwego pasma.</p> <p>Zresetuj router.</p> <p>Odłącz przewody zasilające głośnika soundbar i opcjonalnego modułu basowego lub głośników surround, odczekaj 30 sekund i podłącz je prawidłowo do czynnego gniazda elektrycznego. Odinstaluj aplikację Bose Music na urządzeniu przenośnym, a następnie zainstaluj i uruchom ją ponownie.</p>
<p>Głośnik soundbar nie łączy się z urządzeniem przenośnym</p>	<p>Naciśnij przycisk <i>Bluetooth</i> ✕ na pilocie zdalnego sterowania i przytrzymaj go, aby upewnić się, że głośnik soundbar jest gotowy do połączenia.</p> <p>Upewnij się, że usługi lokalizacyjne są włączone w urządzeniu przenośnym.</p> <p>Wyłącz funkcję <i>Bluetooth</i> urządzenia przenośnego, a następnie włącz ją ponownie. Usuń głośnik soundbar z listy urządzeń <i>Bluetooth</i>. Ponownie ustanów połączenie (zob. str. 34).</p> <p>Podłącz inne urządzenie przenośne (zob. str. 34).</p> <p>Upewnij się, że korzystasz ze zgodnego urządzenia przenośnego <i>Bluetooth</i>.</p> <p>Usuń głośnik soundbar z listy <i>Bluetooth</i> urządzenia przenośnego. Ponownie ustanów połączenie (zob. str. 34).</p> <p>Wyczyść listę urządzeń głośnika soundbar (zob. str. 34). Ponownie ustanów połączenie (zob. str. 32).</p>

PROBLEM	ROZWIĄZANIE
<p>Głośnik soundbar nie strumieniuje audio przy użyciu funkcji AirPlay</p>	<p>Upewnij się, że głośnik soundbar jest zasilany i znajduje się w zasięgu (zob. str. 19).</p> <p>Upewnij się, że urządzenie Apple i głośnik soundbar są połączone z tą samą siecią Wi-Fi.</p> <p>Zaktualizuj urządzenie Apple.</p> <p>Upewnij się, że głośnik soundbar został zaktualizowany (zob. str. 42).</p> <p>Jeżeli ikona AirPlay  nie jest wyświetlana w aplikacji muzycznej używanej do przesyłania strumieniowego, należy strumieniować audio z centrum sterowania.</p> <p>Aby uzyskać dodatkową pomoc, skorzystaj z witryny internetowej https://www.apple.com/airplay.</p>
<p>Aplikacja Bose Music nie działa na urządzeniu przenośnym</p>	<p>Upewnij się, że urządzenie przenośne jest zgodne z aplikacją Bose Music i spełnia minimalne wymagania systemowe.</p> <p>Aby uzyskać więcej informacji, skorzystaj ze sklepu z aplikacjami w urządzeniu przenośnym.</p> <p>Odinstaluj aplikację Bose Music na urządzeniu przenośnym, a następnie zainstaluj ją ponownie (zob. str. 16).</p>
<p>Nie można dodać głośnika soundbar do innego konta Bose</p>	<p>Sprawdź w aplikacji Bose Music, czy włączono funkcję udostępniania głośnika soundbar.</p> <p>Upewnij się, że głośnik soundbar i urządzenie przenośne są połączone z tą samą siecią Wi-Fi.</p>

PROBLEM	ROZWIĄZANIE
<p>Asystent Google Assistant nie odpowiada</p>	<p>Upewnij się, że czerwony wskaźnik mikrofonu jest wyłączony. Aby włączyć mikrofon, zobacz str. 26.</p> <p>Upewnij się, że asystent Google Assistant został skonfigurowany przy użyciu aplikacji Bose Music (zob. str. 24).</p> <p>UWAGA: Głośnik soundbar musi być skonfigurowany i połączony z siecią Wi-Fi przy użyciu aplikacji Bose Music.</p> <p>Połącz urządzenie przenośne z siecią Wi-Fi.</p> <p>Upewnij się, że znajdujesz się w kraju, w którym dostępna jest usługa Google Assistant.</p> <p>Upewnij się, że korzystasz z najnowszej wersji aplikacji Google Assistant.</p> <p>Upewnij się, że słowo aktywujące jest włączone (zob. str. 25).</p> <p>Upewnij się, że urządzenie przenośne jest zgodne.</p> <p>Usuń asystenta Google Assistant z głośnika soundbar przy użyciu aplikacji Bose Music. Ponownie dodaj asystenta Google Assistant.</p> <p>Wybierz usługę Pandora lub Spotify jako domyślną usługę audio (zob. str. 27).</p> <p>Konieczniesz skorzystaj z konta usługi audio, które jest używane w aplikacjach Bose Music i Google Assistant.</p> <p>Asystent Google Assistant nie obsługuje niektórych żądań użytkownika. Okresowo dodawane są nowe funkcje.</p> <p>Aby uzyskać dodatkową pomoc, skorzystaj z witryny internetowej https://support.google.com/assistant.</p>
<p>Zmiana ustawień wyników osobistych asystenta Google Assistant</p>	<p>Aby wyłączyć wyniki osobiste lub zmienić konto dla wyników osobistych, użyj menu Ustawienia w aplikacji Google Assistant.</p>

PROBLEM	ROZWIĄZANIE
<p>Asystent Alexa nie odpowiada</p>	<p>Upewnij się, że czerwony wskaźnik mikrofonu jest wyłączony. Aby włączyć mikrofon, zobacz str. 29.</p> <p>Upewnij się, że asystent Alexa został skonfigurowany przy użyciu aplikacji Bose Music (zob. str. 24).</p> <p>UWAGA: Głośnik soundbar musi być skonfigurowany i połączony z siecią Wi-Fi przy użyciu aplikacji Bose Music.</p> <p>Połącz urządzenie przenośne z siecią Wi-Fi.</p> <p>Upewnij się, że znajdujesz się w kraju, w którym jest dostępna usługa Amazon Alexa.</p> <p>Upewnij się, że korzystasz z najnowszej wersji aplikacji Amazon Alexa.</p> <p>Upewnij się, że urządzenie przenośne jest zgodne.</p> <p>Upewnij się, że słowo aktywujące jest włączone (zob. str. 28).</p> <p>Usuń asystenta Alexa z głośnika soundbar przy użyciu aplikacji Bose Music. Dodaj asystenta Alexa ponownie.</p> <p>Wypowiedz nazwę przypisaną w aplikacji Bose Music. Jeżeli wiele głośników soundbar ma tę samą nazwę, użyj nazwy przypisanej w aplikacji Alexa lub zmień nazwę w aplikacji Bose Music.</p> <p>Jeżeli korzystasz z funkcji Voice4Video:</p> <ul style="list-style-type: none"> • Upewnij się, że między głośnikiem soundbar, telewizorem i/lub dekodery telewizji kablowej lub satelitarnej nie znajdują się żadne przeszkody. • Upewnij się, że głośnik soundbar jest podłączony przewodem HDMI (zob. str. 55). • Upewnij się, że ta funkcja została skonfigurowana przy użyciu aplikacji Bose Music i podłączono telewizor i/lub dekodery telewizji kablowej lub satelitarnej. • Upewnij się, że wprowadzono kod pocztowy i usługodawcę dla dekodera telewizji kablowej/satelitarnej. <p>Asystent Alexa nie obsługuje niektórych żądań użytkownika. Okresowo dodawane są nowe funkcje.</p> <p>Aby uzyskać dodatkową pomoc, skorzystaj z następującej witryny internetowej: https://www.amazon.com/usealexa</p>
<p>Głośnik soundbar nie łączy się z głośnikiem Bose SoundLink Bluetooth lub słuchawkami Bose Noise Cancelling Headphones 700</p>	<p>Upewnij się, że głośnik lub słuchawki są zasilane, znajdują się w odległości nie większej niż 9 m od głośnika soundbar i są gotowe do połączenia. Aby uzyskać więcej informacji, skorzystaj z podręcznika użytkownika danego urządzenia.</p>

PROBLEM	ROZWIĄZANIE
Głośnik soundbar nie jest ponownie łączony z uprzednio podłączonym głośnikiem Bose SoundLink Bluetooth	Korzystając z elementów sterujących głośnika, przełączaj cyklicznie pozycje listy urządzeń do chwili, gdy usłyszysz nazwę głośnika soundbar. Aby uzyskać instrukcje specyficzne dla produktu, skorzystaj z podręcznika użytkownika danego głośnika.
Głośnik soundbar nie jest ponownie łączony z uprzednio podłączonymi słuchawkami Bose Noise Cancelling Headphones 700	Ustanów połączenie przy użyciu aplikacji Bose Music. Ta opcja jest dostępna w menu Ustawienia.
Opóźnienie audio po podłączeniu głośnika Bose SoundLink Bluetooth lub słuchawek Bose Noise Cancelling Headphones 700	<p>Niektóre głośniki nie odtwarzają audio z pełną synchronizacją po podłączeniu do głośnika soundbar. Aby sprawdzić, czy dany produkt jest zgodny, skorzystaj z następującej witryny internetowej: worldwide.Bose.com/Support/Groups</p> <p>Zainstaluj dostępne aktualizacje oprogramowania głośnika lub słuchawek. Aby sprawdzić dostępność aktualizacji, otwórz na urządzeniu przenośnym aplikację Bose odpowiednią dla danego produktu lub wyświetl na komputerze witrynę internetową btu.Bose.com.</p>

RESETOWANIE GŁOŚNIKA SOUNDBAR

Resetowanie powoduje wyczyszczenie wszystkich ustawień źródła, głośności i sieci z głośnika soundbar i przywrócenie oryginalnych ustawień fabrycznych.

1. Naciśnij równocześnie przycisk zmniejszania głośności — i przycisk rozpoczęcia/wstrzymywania odtwarzania ▷|| na pilocie zdalnego sterowania i przytrzymaj je do chwili, gdy biały wskaźnik stanu mignie dwa razy, a następnie zostanie wyłączony.



Głośnik soundbar zostanie ponownie uruchomiony. Po ukończeniu resetowania bursztynowy wskaźnik stanu zostanie włączony.

2. Aby przywrócić ustawienia sieciowe i audio głośnika soundbar, wykonaj następujące czynności:
 - a. Uruchom aplikację Bose Music na urządzeniu przenośnym i dodaj głośnik soundbar do swojej sieci (zob. „Dodawanie głośnika soundbar do istniejącego konta” na str. 17).
 - b. Jeżeli głośnik soundbar jest zamocowany na ścianie, dostosuj ustawienia audio (zob. str. 14).

SPOSOBY PODŁĄCZANIA

Głośnik soundbar należy podłączyć do telewizora, korzystając z jednego z poniższych sposobów:

- **Opcja 1:** przewód HDMI ARC (nieuwzględniony w pakiecie z produktem)
- **Opcja 2:** przewód optyczny

UWAGA: Korzystając ze złącza HDMI ARC (Audio Return Channel) telewizora, można sterować funkcjami zasilania, głośności i wyciszania głośnika soundbar przy użyciu pilota zdalnego sterowania telewizora.

1. Zlokalizuj na tylnym panelu telewizora złącza **HDMI IN** i **Audio OUT** (optyczne).

UWAGA: Panel złączy telewizora może różnić się od przedstawionego na rysunku. Należy zwrócić uwagę na kształt złącza.

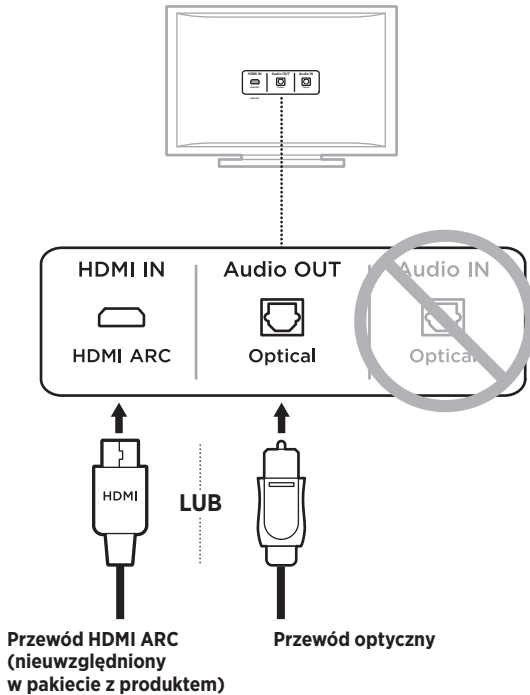

2. Wybierz przewód audio.

PODŁĄCZANIE GŁOŚNIKA SOUNDBAR DO TELEWIZORA

Po wybraniu przewodu audio należy podłączyć głośnik soundbar do telewizora.

Opcja 1: przewód HDMI ARC (nieuwzględniony w pakiecie z produktem)

1. Podłącz przewód HDMI do złącza **HDMI ARC** telewizora.

UWAGA: Należy upewnić się, że przewód HDMI jest podłączony do złącza HDMI ARC telewizora, a nie do standardowego złącza HDMI. Jeżeli telewizor nie jest wyposażony w złącze HDMI ARC, zobacz str. 56.

2. Podłącz drugie zakończenie przewodu do złącza **HDMI (ARC)** głośnika soundbar.



Opcja 2: przewód optyczny

Jeżeli telewizor nie jest wyposażony w złącze HDMI ARC, podłącz głośnik soundbar do telewizora przewodem optycznym.

1. Zdejmij kołpaki ochronne z obu zakończeń przewodu optycznego.

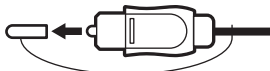

PRZESTROGA: Włożenie do złącza wtyczki z kołpakiem może spowodować uszkodzenie wtyczki i/lub złącza.

2. Podłącz drugie zakończenie przewodu optycznego do złącza wyjścia **Optical OUT** telewizora.

PRZESTROGA: Włożenie wtyczki w nieprawidłowy sposób może spowodować uszkodzenie wtyczki i/lub złącza.

3. Chwyć wtyczkę na drugim zakończeniu przewodu optycznego.
4. Ustaw wtyczkę zgodnie ze złączem wejścia **OPTICAL IN** głośnika soundbar i ostrożnie włóż ją do złącza.

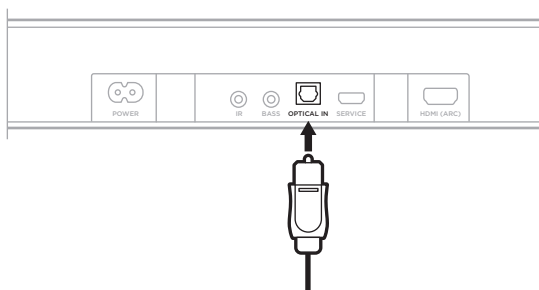

UWAGA: Osłona złącza uchyla się do wewnątrz podczas wkładania wtyczki.

5. Zdecydowanie dociśnij wtyczkę w złączu, tak aby została zablokowana w odpowiednim położeniu.



SPRAWDZANIE DŹWIĘKU

UWAGA: Aby zapobiec zniekształceniu dźwięku, należy wyłączyć głośniki telewizora. Aby uzyskać więcej informacji, skorzystaj z podręcznika użytkownika telewizora.

1. Włącz zasilanie telewizora.
2. Jeżeli używany jest dekodery telewizji kablowej/satelitarnej lub inne źródło dodatkowe:
 - a. Włącz zasilanie tego źródła.
 - b. Wybierz odpowiednie wejście telewizora.
3. Włącz zasilanie głośnika soundbar (zob. str. 19).

Głośnik soundbar będzie odtwarzać sygnał dźwiękowy.
4. Naciśnij przycisk wyciszenia  na głośniku soundbar.

Telewizor i głośnik soundbar nie będą odtwarzać sygnału dźwiękowego.

UWAGA: Jeżeli nie słychać dźwięku z głośnika soundbar lub słychać dźwięk z głośników telewizora, zobacz „Rozwiązywanie problemów” na str. 45.

Leia e guarde todas as instruções de segurança, proteção e uso importantes.

CE A Bose Corporation declara pela presente que este produto está de acordo com os requisitos essenciais, bem como outras provisões relevantes, da Diretiva 2014/53/UE e todos os outros requisitos de diretivas aplicáveis da União Europeia. O texto completo da Declaração de Conformidade encontra-se em www.Bose.com/compliance

Instruções de segurança importantes

1. Leia estas instruções.
2. Guarde estas instruções.
3. Obedeça a todos os avisos.
4. Siga todas as instruções.
5. Não use este equipamento perto da água.
6. Limpe apenas com um pano seco.
7. Não obstrua as aberturas de ventilação. Instale de acordo com as instruções do fabricante.
8. Não o instale próximo a fontes de calor, como radiadores, registros de calor, fogões ou outros equipamentos (incluindo amplificadores) que produzam calor.
9. Use apenas acessórios especificados pelo fabricante.
10.  Utilize apenas com o carrinho, estrutura, tripé, suporte ou mesa especificada pelo fabricante, ou vendida com o aparelho. Se utilizar um carrinho, tenha cuidado quando o deslocar com o aparelho para evitar que bascule e possa causar ferimentos.
11. Desligue este equipamento da tomada durante trovoadas ou quando não for usá-lo durante muito tempo.
12. Deixe todo e qualquer reparo a cargo de profissionais qualificados. A assistência é necessária quando o equipamento tiver sido danificado de qualquer forma, como se o cabo ou plugue da fonte de alimentação tiver sido danificado, se líquidos ou objetos tiverem caído para dentro do equipamento, o aparelho tiver sido exposto à chuva ou umidade, não funcionar normalmente, ou tiver caído.

CUIDADOS/ADVERTÊNCIAS



Este símbolo no produto significa que há tensão perigosa não isolada no compartimento do produto que pode apresentar risco de choque elétrico.



Este símbolo no produto significa que há instruções de operação e manutenção importantes neste manual.



Não ingira a bateria, pois existe perigo de queimadura química. O controle remoto fornecido com este produto contém uma bateria tipo moeda/célula. Engolir a bateria tipo moeda/célula pode provocar queimaduras graves em apenas 2 horas e levar à morte. Mantenha as baterias novas e usadas afastadas das crianças. Se o compartimento da bateria não fechar de forma segura, pare de usar o controle remoto e mantenha-o longe do alcance das crianças. Se achar que as baterias possam ter sido engolidas ou colocadas dentro de qualquer parte do corpo, procure imediatamente um médico. Para evitar o risco de explosão, incêndio ou queimadura química, tenha cuidado ao trocar a bateria e substitua-a somente por uma bateria de lítio de 3 volts aprovada pelos órgãos competentes (ex.: UL) CR2032 ou DL2032. Descarte pilhas e baterias usadas imediatamente da forma adequada. Não recarregue, desmonte, aqueça a mais de 100°C nem incinere.



Contém peças pequenas que podem apresentar perigo de engasgo. Não recomendado para menores de 3 anos.



Este produto contém material magnético. Consulte seu médico para saber se isso pode afetar seu dispositivo médico implantável.

- Para reduzir o risco de incêndio ou choque elétrico, NÃO exponha o produto à chuva, líquidos ou umidade.
- NÃO exponha este produto a goteiras ou respingos, nem coloque objetos de conteúdo líquido, como vasos, sobre ou próximo ao produto.
- Mantenha o produto longe do fogo e de fontes de calor. NÃO coloque fontes de chama aberta, como velas acesas, sobre ou próximo do equipamento.
- NÃO faça alterações não autorizadas a este produto.
- NÃO use inversor de energia com este produto.
- Os cabos dos alto-falantes e de interligação fornecidos com este sistema não estão aprovados para instalação embutida. Consulte a legislação local de construção civil para saber qual o tipo correto de cabos para instalação no interior das paredes.
- Nos casos em que o plugue de conexão à tomada elétrica ou uma extensão de tomadas seja usada como dispositivo de desconexão, o dispositivo deverá permanecer facilmente acessível.



仅适用于 2000 m 以下地区安全使用

Usar somente em altitude inferior a 2000 metros.

- Use somente as ferragens de montagem a seguir para montar este produto: Bose Soundbar Wall Bracket
- Não monte em superfícies que não sejam robustas ou que tenham perigos escondidos atrás delas, como fiação elétrica ou tubulação. Se você não souber instalar o suporte, contate um instalador profissional qualificado. Verifique se o suporte foi instalado de acordo com o código de obras local.
- Devido aos requisitos de ventilação, a Bose não recomenda colocar o produto em um espaço confinado, como em uma cavidade da parede ou em um armário embutido.
- Não coloque ou instale o suporte ou o produto próximo a fontes de calor, como lareiras, radiadores, registros de calor ou outros equipamentos (incluindo amplificadores) que produzam calor.
- A etiqueta do produto está localizada na parte traseira da barra de som.

OBSERVAÇÃO: Este equipamento foi testado e considerado em conformidade com os limites para dispositivos digitais da classe B, de acordo com a Parte 15 das normas da FCC. Esses limites são determinados para garantir uma proteção razoável contra interferências prejudiciais em instalações residenciais. Este equipamento gera, usa e pode emitir energia de radiofrequência e, se não for instalado e utilizado de acordo com as instruções, poderá causar interferência prejudicial às comunicações de rádio. Porém, não há garantias de que não haverá interferência em determinada instalação. Se este equipamento causar interferência prejudicial à recepção dos sinais de rádio ou televisão, o que poderá ser determinado desligando e religando este equipamento, recomendamos que o usuário tente corrigir a interferência recorrendo a uma ou mais das seguintes medidas:

- Mude a orientação ou posição da antena receptora.
- Aumente a distância entre o equipamento e o receptor.
- Conecte o equipamento a uma tomada de um circuito diferente daquele ao qual o receptor está conectado.
- Consulte o revendedor ou um técnico especialista em rádio/TV para obter ajuda.

Alterações ou modificações não expressamente aprovadas pela Bose Corporation poderão anular a autoridade do usuário para usar este equipamento.

Este dispositivo está de acordo com a parte 15 do regulamento da FCC e com os padrões de RSS isentos de licença da ISED Canada. O funcionamento está sujeito a estas duas condições: (1) Este equipamento não pode causar interferência prejudicial, e (2) este equipamento deve aceitar qualquer interferência recebida, incluindo interferência que possa causar funcionamento indesejado.

Este equipamento deve ser instalado e operado com uma distância mínima de 20 cm entre o transmissor e o seu corpo.

Este dispositivo, para funcionar na faixa de frequência de 5150 a 5250 MHz, é apenas para uso em ambientes internos para reduzir o potencial de interferência prejudicial a outros sistemas satélite móveis co-canal.

CAN ICES-3(B)/NMB-3(B)

O produto, de acordo com a Diretiva de Requisitos de Ecodesign para Produtos Relacionados à Energia 2009/125/CE, está em conformidade com as normas ou documentos a seguir: Regulamento (CE) N° 1275/2008, conforme corrigido pelo Regulamento (UE) N° 801/2013.

Informações de estado de energia necessárias	Modos de energia	
	Espera	Espera em rede
O consumo de energia no modo especificado, em uma entrada de 230 V/50 Hz	< 0,5 W	Wi-Fi®, Bluetooth® < 2,0 W
Tempo após o qual o equipamento entra automaticamente no modo	< 2,5 horas	≤ 20 minutos
Consumo de energia no modo de espera em rede se todas as portas de rede com fio estiverem conectadas e todas as portas de rede sem fio estiverem ativadas, em uma entrada de 230 V/50 Hz	N/A	< 2,0 W
Procedimentos de desativação/ativação da porta de rede. A desativação de todas as redes ativará o modo de espera.	<p>Wi-Fi®: Desative, mantendo pressionado o botão Mudo e o botão <i>Bluetooth®</i> do controle remoto, até que a barra de luz da barra de som pulse duas vezes em branco e se esmaça em preto. Repita para reativar.</p> <p>Bluetooth®: Desative apagando a lista de emparelhamento, pressionando o botão <i>Bluetooth®</i> no controle remoto por 10 segundos. Ative emparelhando com uma fonte <i>Bluetooth®</i>.</p>	

Para a Europa:

Faixas de frequência de funcionamento de 2400 a 2483,5 MHz, de 5150 a 5350 MHz e de 5470 a 5725 MHz.

Potência de transmissão máxima inferior a 20 dBm EIRP.

A potência de transmissão máxima deve ser inferior aos limites regulamentados de forma que o teste SAR não seja necessário e isento de acordo com os regulamentos aplicáveis.

Este dispositivo é restrito ao uso em ambientes internos quando em funcionamento na faixa de frequência de 5150 a 5350 MHz em todos os Estados Membros da União Europeia listados na tabela.

									
BE	DK	IE	UK	FR	CY	SK	HU	AT	SE
BG	DE	PT	EL	HR	LV	LT	MT	PL	
CZ	EE	FI	ES	IT	RO	LU	NL	SI	



Este símbolo indica que o produto não deve ser descartado com o lixo doméstico e deve ser entregue em um local de coleta apropriado para reciclagem. O descarte adequado e a reciclagem ajudam a proteger os recursos naturais, a saúde humana e o meio ambiente. Para obter mais informações sobre o descarte e a reciclagem deste produto, entre em contato com a prefeitura, o serviço de descarte, o serviço de coleta de lixo do local ou a loja onde você comprou este produto.

Regulamentação de Gerenciamento de Dispositivos de Radiofrequência de Baixa Potência

Artigo XII

De acordo com a “Regulamentação de Gerenciamento de Dispositivos de Radiofrequência de Baixa Potência”, sem permissão concedida pela NCC, nenhuma empresa, organização ou usuário tem autorização para mudar a frequência, aumentar a potência de transmissão ou alterar as características originais ou o desempenho de um dispositivo de radiofrequência de baixa potência aprovado.

Artigo XIV

Dispositivos de radiofrequência de baixa potência não devem comprometer a segurança de aeronaves nem interferir em comunicações legítimas; se isso for descoberto, o usuário deverá cessar imediatamente a operação do dispositivo até que não haja interferências. As comunicações legítimas supracitadas referem-se às comunicações de rádio operadas em conformidade com a Lei de Telecomunicações.

Os dispositivos de radiofrequência de baixa potência têm de ser suscetíveis à interferência de comunicações legítimas ou dispositivos ISM irradiados por ondas de rádio.



Descarte de forma responsável pilhas e baterias usadas, de acordo com os regulamentos locais.
Não as incinere.

Tabela de restrição de substâncias perigosas da China

Nomes e conteúdo de substâncias ou elementos tóxicos ou perigosos						
Nome da peça	Substâncias e elementos tóxicos ou perigosos					
	Chumbo (Pb)	Mercúrio (Hg)	Cádmio (Cd)	Hexavalente (CR(VI))	Bifenilos polibromados (PBB)	Éter difenílico polibromado (PBDE)
Placas de circuitos integrados	X	0	0	0	0	0
Peças metálicas	X	0	0	0	0	0
Peças de plástico	0	0	0	0	0	0
Alto-falantes	X	0	0	0	0	0
Cabos	X	0	0	0	0	0
Esta tabela foi elaborada de acordo com as disposições da norma SJ/T 11364.						
O: Indica que esta substância tóxica ou perigosa contida em todos os materiais homogêneos desta peça está abaixo do limite em GB/T 26572.						
X: Indica que esta substância tóxica ou perigosa contida em pelo menos um dos materiais homogêneos utilizados nesta peça está acima do limite em GB/T 26572.						

Tabela de restrição de substâncias perigosas de Taiwan

Nome do equipamento: Alto-falante ativo, designação de tipo: 432552						
Substâncias restritas e seus símbolos químicos						
Unidade	Chumbo (Pb)	Mercúrio (Hg)	Cádmio (Cd)	Cromo hexavalente (Cr+6)	Bifenilos polibromados (PBB)	Éteres difenilicos polibromados (PBDE)
Placas de circuitos integrados	-	o	o	o	o	o
Peças metálicas	-	o	o	o	o	o
Peças de plástico	o	o	o	o	o	o
Alto-falantes	-	o	o	o	o	o
Cabos	-	o	o	o	o	o

Observação 1: "o" indica que a porcentagem de conteúdo da substância restrita não excede a porcentagem do valor de referência de presença.

Observação 2: "-" indica que a substância restrita corresponde à isenção.

Data de fabricação: O oitavo dígito no número de série indica o ano de fabricação: "0" corresponde a 2010 ou 2020.

Importador na China: Bose Electronics (Shanghai) Company Limited, Part C, Plant 9, No. 353 North Riyang Road, China (Shanghai) Pilot Free Trade Zone

Importador na CE: Bose Products B.V., Gorslaan 60, 1441 RG Purmerend, The Netherlands

Importador em Taiwan: Bose Taiwan Branch, 9F-A1, No. 10, Section 3, Minsheng East Road, Taipei City 104, Taiwan – Número de telefone: +886-2-2514 7676

Importador no México: Bose de México, S. de R.L. de C.V., Paseo de las Palmas 405-204, Lomas de Chapultepec, 11000 México, D.F. Número de telefone: +5255 (5202) 3545

Entrada nominal: 100-240 V ~ 50/60 Hz, 100 W

O identificador CMIIT encontra-se no rótulo do produto na parte traseira da barra de som.

Califórnia: Contém uma bateria de íon lítio com perclorato - é recomendável manuseio especial. Consulte www.dtsc.ca.gov/hazardouswaste/perchlorate

Preencha e guarde para referência futura

Os números de série e de modelo encontram-se na parte traseira da barra de som.

Número de série: _____

Número do modelo: _____

Guarde a nota fiscal do produto junto com seu manual do proprietário. Agora é uma boa hora para registrar seu produto Bose. Você pode fazer isso com facilidade acessando global.Bose.com/register

Informações sobre segurança



Este produto é capaz de receber atualizações automáticas de segurança da Bose. Para receber atualizações automáticas de segurança, conclua o processo de configuração do produto no aplicativo Bose Music e conecte o produto à Internet. **Se você não concluir o processo de configuração, será responsável por instalar as atualizações de segurança que a Bose tornar disponível.**

Amazon, Alexa, Amazon Music e todos os logotipos relacionados são marcas comerciais da Amazon, Inc. ou de suas afiliadas.

Apple, o logotipo da Apple, AirPlay e Apple Music são marcas comerciais da Apple Inc., registradas nos EUA e em outros países. App Store é uma marca de serviço da Apple Inc.

O uso do selo "Works with Apple" significa que um acessório foi projetado para funcionar especificamente com a tecnologia identificada no selo e foi certificado pelo desenvolvedor como estando de acordo com os padrões de desempenho da Apple.

A marca nominativa e os logotipos *Bluetooth*[®] são marcas comerciais registradas pertencentes à Bluetooth SIG, Inc. e qualquer utilização de tais marcas pela Bose Corporation é feita sob licença.

 **DOLBY AUDIO**[™] Fabricado sob licença da Dolby Laboratories. Dolby, Dolby Audio e o símbolo de duplo D são marcas comerciais da Dolby Laboratories.

Google e Google Play são marcas comerciais da Google LLC.

 Os termos HDMI, HDMI High-Definition Multimedia Interface e o logotipo HDMI são marcas comerciais ou marcas comerciais registradas da HDMI Licensing Administrator, Inc.

Este produto contém o serviço iHeartRadio. iHeartRadio é uma marca registrada da iHeartMedia, Inc.

Este produto é protegido por determinados direitos de propriedade intelectual da Microsoft. São proibidos o uso e a distribuição de tais tecnologias fora deste produto sem uma licença da Microsoft.

Pandora é uma marca comercial ou registrada da Pandora Media, Inc. usada com permissão.

Este produto inclui o software Spotify, que está sujeito às licenças de terceiros encontradas em www.spotify.com/connect/third-party-licenses

Spotify é uma marca registrada da Spotify AB.

Desenvolvido com UEI Technology[™]. Sob licença da Universal Electronics Inc. © UEI 2000-2020

Wi-Fi é uma marca registrada da Wi-Fi Alliance[®].

Acoustimass, Bose, Bose Bass Module, Bose Music, Bose Noise Cancelling Headphones, Bose Smart Soundbar, Bose Soundbar Wall Bracket, Bose Surround Speakers, SimpleSync, SoundLink, SoundLink Revolve, Virtually Invisible e Voice4Video são marcas comerciais da Bose Corporation.

Sede da Bose Corporation: 1-877-230-5639

© 2020 Bose Corporation. Nenhuma parte deste documento pode ser reproduzida, modificada, distribuída ou utilizada de qualquer outra forma sem a prévia autorização por escrito.

Para ver as concessões de licença que se aplicam aos pacotes de software de terceiros incluídos como componentes do produto Bose Smart Soundbar 300:

1. No controle remoto, pressione o botão Reproduzir/Pausar ▶|| e o botão para aumentar o volume + por 5 segundos.
2. Conecte um cabo micro-USB à porta SERVICE na parte de trás da barra de som.
3. Conecte a outra extremidade do cabo a um computador.
4. No computador, digite **<http://203.0.113.1/opensource>** em uma janela do navegador, para exibir o EULA e a concessão de licença.

O QUE HÁ NA CAIXA

Conteúdo	12
----------------	----

INSTALAÇÃO DA BARRA DE SOM

Recomendações	13
Montagem da barra de som na parede.....	14
Ajustar o áudio para montagem na parede	14

LIGAR/DESLIGAR

Conexão da barra de som à alimentação.....	15
Rede em espera.....	15

CONFIGURAÇÃO COM O APLICATIVO BOSE MUSIC

Baixar o aplicativo Bose Music.....	16
-------------------------------------	----

USUÁRIOS EXISTENTES DO APLICATIVO BOSE MUSIC

Adicionar a barra de som a uma conta existente	17
Conectar-se a outra rede Wi-Fi®	17

CONTROLES DA BARRA DE SOM

Funções do controle remoto.....	18
Ligar/Desligar.....	19
Fontes	20
Reprodução multimídia e volume	21
Controles de assistente de voz.....	22
Ajustar o grave.....	22
Modo de diálogo	22
Programar um controle remoto de outra marca	23

ASSISTENTE DE VOZ

Opções de assistente de voz.....	24
Configurar o assistente de voz.....	24
Acessar o Google Assistente.....	25
Use sua voz	25
Usar os controles da barra de som.....	26
Reproduzir música com o Google Assistente	27
Escolher um serviço de áudio padrão.....	27
Acessar a Amazon Alexa	28
Usar a sua voz.....	28
Usar os controles da barra de som.....	29
Controlar o áudio com o Voice4Video.....	30
Configurar o Voice4Video.....	30

CONEXÕES **BLUETOOTH**[®]

Conectar um dispositivo móvel.....	32
Desconectar um dispositivo móvel.....	33
Reconectar um dispositivo móvel.....	33
Conectar um dispositivo móvel adicional.....	34
Apagar a lista de dispositivos da barra de som	34

TRANSMITIR ÁUDIO COM O AIRPLAY

Transmitir áudio da Central de Controle.....	35
Transmitir áudio de um aplicativo.....	35

STATUS DA BARRA DE SOM

Status do Wi-Fi.....	36
Status do <i>Bluetooth</i>	36
Status do assistente de voz.....	37
Luz de microfone desligado.....	37
Status da reprodução multimídia e do volume.....	38
Status da atualização e do erro	38

RECURSOS AVANÇADOS

Desativar/ativar o recurso Wi-Fi	39
--	----

CONECTAR OS PRODUTOS BOSE

Acessórios compatíveis	40
Conectar um alto-falante Bose SoundLink <i>Bluetooth</i> ou Bose Noise Cancelling Headphones 700	40
Benefícios	40
Produtos compatíveis	40
Conectar usando o aplicativo Bose Music	41
Reconectar um alto-falante Bose SoundLink <i>Bluetooth</i> ou Bose Noise Cancelling Headphones 700	41

CUIDADOS E MANUTENÇÃO

Atualizar a barra de som	42
Substituir a bateria do controle remoto	42
Limpar a barra de som	44
Peças de reposição e acessórios	44
Garantia limitada	44

RESOLUÇÃO DE PROBLEMAS

Experimente estas soluções primeiro	45
Outras soluções	45
Restaurar a barra de som	53

APÊNDICE: REFERÊNCIA DE CONFIGURAÇÃO

Opções de conexão	54
Conectar a barra de som à sua TV	55
Opção 1: HDMI ARC (não fornecido)	55
Opção 2: Cabo óptico	56
Verificar o áudio	57

CONTEÚDO

Confirme se as seguintes peças estão incluídas:



Bose Smart Soundbar 300



Controle remoto (bateria incluída)

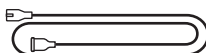

Cabo de alimentação*

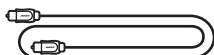

Cabo óptico

* Pode ser fornecido com vários cabos de alimentação. Use o cabo de alimentação próprio para sua região.

OBSERVAÇÃO: Se qualquer parte do produto estiver danificada, não o utilize. Contate seu fornecedor autorizado Bose ou o serviço de atendimento ao cliente da Bose.

Acesse worldwide.Bose.com/Support/SB300

RECOMENDAÇÕES

- Coloque a barra de som fora e afastada de armários de metal, longe de quaisquer outros componentes de áudio/vídeo e fontes diretas de calor.
- Coloque a barra de som diretamente abaixo (preferencialmente) e acima da TV, com a grade voltada para o ambiente.
- Coloque a barra de som sobre os pés de borracha em uma superfície estável e nivelada. Para garantir a sustentação adequada, os dois pés devem ficar apoiados na superfície. A vibração pode fazer com que a barra de som se mova, especialmente sobre superfícies lisas como mármore, vidro ou madeira altamente polida.
- Se você for colocar a barra de som em uma prateleira ou estante de TV, posicione a frente da barra de som o mais próximo possível da borda dianteira da prateleira ou estante para obter a melhor qualidade de som.
- Mantenha o lado traseiro da barra de som a pelo menos 1 cm de qualquer outra superfície. O bloqueio das portas desse lado afeta a qualidade de som.
- Verifique se há uma tomada elétrica (CA) por perto.
- Para evitar interferência sem fio, mantenha outros equipamentos sem fio a pelo menos 0,3 – 0,9 m de distância da barra de som.
- Para obter a melhor qualidade de som, não coloque a barra de som em um armário embutido ou diagonalmente em um canto.
- Não coloque objetos em cima da barra de som.

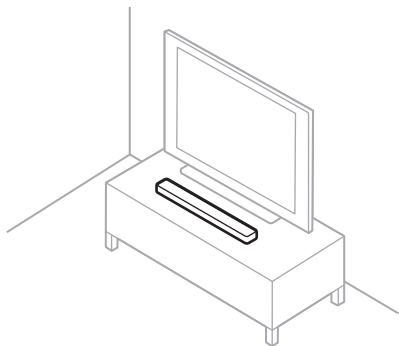

CUIDADO: NÃO apoie a barra de som na sua frente, parte posterior ou superior durante o uso.

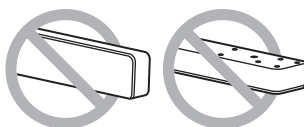

MONTAGEM DA BARRA DE SOM NA PAREDE

Você pode montar a barra de som na parede. Para comprar o Bose Soundbar Wall Bracket, entre em contato com um revendedor Bose autorizado.

Visite worldwide.Bose.com/Support/SB300

CUIDADO: NÃO utilize nenhum outro equipamento para montar a barra de som.

Ajustar o áudio para montagem na parede

Depois que a barra de som tiver sido montada, será necessário ajustar o áudio para obter a melhor qualidade de som.

No controle remoto, pressione o botão Mudo  por 5 segundos, até ouvir um tom e a barra de luz pulsar em branco duas vezes.



OBSERVAÇÃO: Caso você remova a barra de som da parede, repita para restaurar as configurações padrão de áudio da barra de som.

DICA: Você também pode ajustar o áudio para montagem na parede usando o aplicativo Bose Music.

CONEXÃO DA BARRA DE SOM À ALIMENTAÇÃO

1. Conecte o cabo de alimentação à porta **POWER** na parte traseira da barra de som.
2. Conecte a outra extremidade do cabo de alimentação a uma tomada de corrente alternada (rede elétrica).

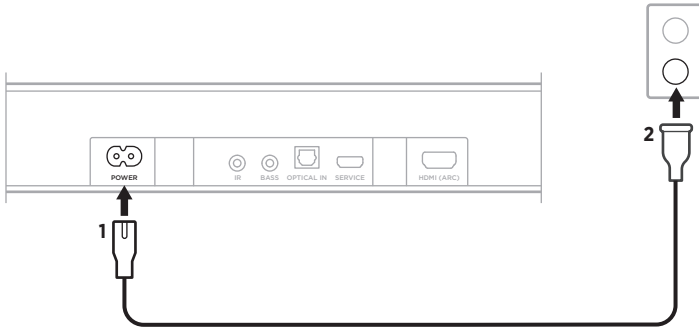

A barra de som será ligada, e a barra de luz se acenderá em âmbar sólido.

REDE EM ESPERA

A barra de som muda para o modo de rede em espera quando o áudio for interrompido e você não pressionar os botões por 20 minutos. Para despertar a barra de som do modo de rede em espera:

- No controle remoto, pressione o botão Liga/Desliga \cup , o botão de uma fonte (consulte a página 20) ou o botão Reproduzir/Pausar $\triangleright \parallel$ (consulte a página 18).
- Reproduza ou retome o áudio usando seu dispositivo móvel ou o aplicativo Bose Music.
- Fale com o Google Assistente ou a Amazon Alexa.

OBSERVAÇÕES:

- Para acessar o assistente de voz no modo de rede em espera, certifique-se de que a barra de som tenha sido configurada, usando o aplicativo Bose Music (consulte a página 16), e que o microfone esteja ligado (consulte a página 37).
- Você também pode desativar o timer do modo de espera usando o aplicativo Bose Music. Você pode acessar essa opção no menu Configurações.

O aplicativo Bose Music permite configurar e controlar a barra de som a partir de qualquer dispositivo móvel, como um smartphone ou tablet.

Usando o aplicativo, você pode transmitir música, configurar e alterar predefinições, adicionar serviços de música, explorar as estações de rádio na Internet, configurar o Google Assistente ou a Amazon Alexa, escolher o idioma dos comandos de voz, gerenciar as configurações da barra de som e obter novos recursos.

OBSERVAÇÃO: Se você já tiver criado uma conta Bose Music para outro produto Bose, adicione a barra de som à conta existente (consulte página 17).

BAIXAR O APLICATIVO BOSE MUSIC

1. Em seu dispositivo móvel, baixe o aplicativo Bose Music.

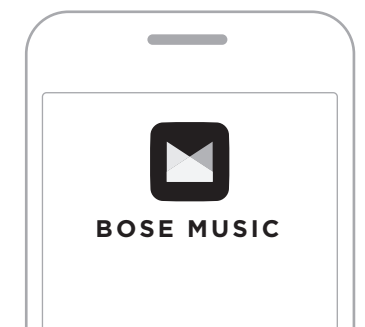



2. Siga as instruções do aplicativo.

ADICIONAR A BARRA DE SOM A UMA CONTA EXISTENTE

1. Abra o aplicativo Bose Music.
2. Na tela principal, toque em +.
3. Siga as instruções do aplicativo.

CONECTAR-SE A OUTRA REDE WI-FI

Conecte-se a outra rede, caso o nome ou a senha da sua rede tenha mudado, ou caso queira alterar ou adicionar outra rede.

1. No controle remoto, toque e mantenha pressionado o botão Mudo  e o botão Aplicativo Bose Music , até que a barra de luz se acenda em âmbar.



2. Em seu dispositivo móvel, abra as configurações Wi-Fi.
3. Selecione **Bose Smart Soundbar 300**.
4. Abra o aplicativo Bose Music e siga as instruções por ele veiculadas.

OBSERVAÇÃO: Caso o aplicativo não solicite que você configure a barra de som, toque em +, na tela principal, para adicionar o produto.

Os controles da barra de som estão localizados na parte superior desta e no controle remoto.

DICA: Você também pode controlar a barra de som usando o aplicativo Bose Music.

FUNÇÕES DO CONTROLE REMOTO

Use o controle remoto para controlar a barra de som, as conexões *Bluetooth* e o aplicativo Bose Music.

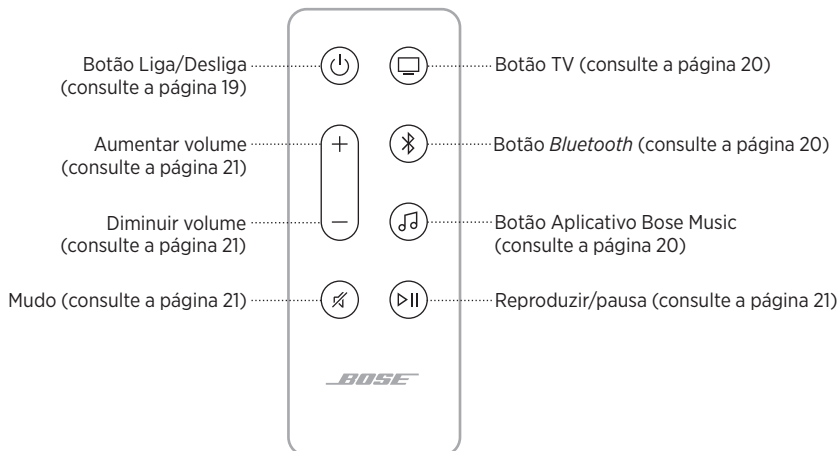

Ligar/Desligar

No controle remoto, pressione o botão Liga/Desliga  para ligar/desligar a barra de som.

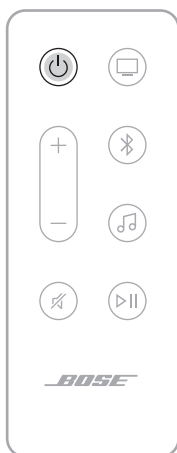

Quando ligada, a barra de som seleciona a última fonte ativa por padrão.

OBSERVAÇÕES:

- Quando você conecta a barra de som a uma tomada CA (rede elétrica), a barra de som é ligada automaticamente.
- Na primeira vez que a barra de som for ligada, ela selecionará a fonte TV  por padrão.
- Você ainda poderá acessar o assistente de voz quando a barra de som estiver desligada.

DICA: Você também poderá usar o Voice4Video para ligar e desligar a barra de som (consulte a página 30).

Despertador automático (apenas nas conexões por cabo óptico)



Você pode configurar a barra de som para ligar sempre que um sinal de áudio for recebido.

Para alternar entre o despertador automático e as configurações de energia padrão, no controle remoto, pressione  por 5 segundos, até ouvir um som e a barra de luz pulsar em branco duas vezes.

DICA: Você também poderá ativar e desativar o despertador automático usando o aplicativo Bose Music. Você pode acessar essa opção no menu Configurações.

Fontes

Você poderá controlar sua TV, as conexões *Bluetooth* e o aplicativo Bose Music usando o controle remoto.

Para selecionar uma fonte, pressione o botão apropriado (TV , *Bluetooth*  ou Aplicativo Bose Music ) no controle remoto.

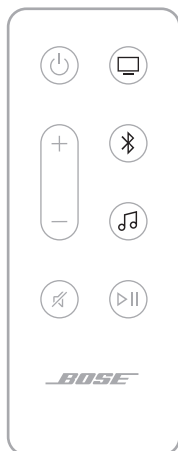

DICAS:

- Você também poderá usar o Voice4Video para selecionar a fonte *Bluetooth* (consulte a página 30).
- Também é possível usar o aplicativo Bose Music para selecionar uma fonte.

Reprodução multimídia e volume

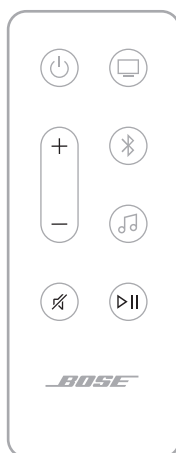

FUNÇÃO	O QUE FAZER
Reproduzir/pausar	<p>Pressione ▷ .</p> <p>OBSERVAÇÕES:</p> <ul style="list-style-type: none"> • Quando o áudio estiver em pausa, as laterais da barra de luz ficarão acesas em branco fixo até o áudio ser retomado. • É possível reproduzir/pausar áudio apenas quando a fonte for o aplicativo Bose Music ou <i>Bluetooth</i>.
Avançar	Pressione ▷ duas vezes.
Retroceder	Pressione ▷ três vezes.
Aumentar volume	<p>Pressione +.</p> <p>OBSERVAÇÃO: Para aumentar o volume rapidamente, pressione + por alguns segundos.</p>
Diminuir volume	<p>Pressione —.</p> <p>OBSERVAÇÃO: Para diminuir o volume rapidamente, pressione — por alguns segundos.</p>
Mudo/Cancelar mudo	<p>Pressione ✕.</p> <p>Quando o áudio estiver mudo, o lado esquerdo da barra de luz ficará aceso em branco fixo até o áudio ser retomado.</p> <p>DICA: Você também poderá pressionar + para restaurar o áudio.</p>

DICA: Você também poderá usar o Voice4Video para controlar a reprodução multimídia e o volume de determinadas fontes (consulte a página 30).

CONTROLES DE ASSISTENTE DE VOZ

É possível usar os botões Ação  e Desligar microfone  para controlar o Google Assistente (consulte a página 26) ou a Amazon Alexa (consulte a página 29).

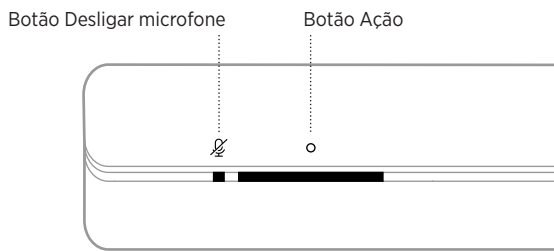

AJUSTAR O GRAVE

Para ajustar o grave, use o aplicativo Bose Music.

MODO DE DIÁLOGO

O modo de diálogo melhora a clareza do diálogo e de vocais em filmes, programas de TV e podcasts, ajustando o equilíbrio de áudio da barra de som.

Para ativar o modo de diálogo, use o aplicativo Bose Music.

OBSERVAÇÃO: Quando você ativa o modo de diálogo, ele permanecerá ativado para a fonte atual, mesmo se você mudar para outra fonte ou desligar a alimentação da barra de som.

PROGRAMAR UM CONTROLE REMOTO DE OUTRA MARCA

Você pode programar um controle remoto de outra marca, como o controle remoto do receptor de TV a cabo/satélite, para controlar a barra de som. Consulte o manual do usuário ou o site do controle remoto de outra marca para ver as instruções necessárias.

Uma vez programado, o controle remoto de outra marca controla funções básicas da barra de som, como ligar/desligar e ajustar o volume.



OBSERVAÇÃO: Nem todos os controles remotos de outras marcas são compatíveis com a barra de som. O controle remoto deve suportar sinais de IV (infravermelho) para controlar a barra de som.

OPÇÕES DE ASSISTENTE DE VOZ

Você poderá configurar a barra de som para que acesse o Google Assistente ou a Amazon Alexa com rapidez e facilidade.

OBSERVAÇÃO:

- Não é possível configurar a barra de som para que acesse simultaneamente o Google Assistente e a Amazon Alexa.
- O Google Assistente e a Amazon Alexa não estão disponíveis em certos idiomas e países.

OPÇÕES DE PROGRAMAÇÃO	COMO USAR
Google Assistente	Use sua voz e/ou o botão Ação  (consulte a página 25).
Amazon Alexa	Use sua voz e/ou o botão Ação  (consulte a página 28).

CONFIGURAR O ASSISTENTE DE VOZ

Antes de começar, certifique-se de que o dispositivo móvel e a barra de som estejam conectados à mesma rede Wi-Fi.

Para configurar o assistente de voz, use o aplicativo Bose Music. Você pode acessar essa opção no menu Configurações.

OBSERVAÇÕES:

- Ao configurar o assistente de voz, certifique-se de usar a mesma conta do serviço de áudio que foi usada no aplicativo Bose Music.
- Se você tiver vários produtos Bose Music em sua casa, para uma experiência ideal com o assistente de voz, a Bose recomenda que uma pessoa use sua conta do Bose Music e a conta do assistente de voz para configurar este em todos os produtos Bose Music.

ACESSAR O GOOGLE ASSISTENTE

A barra de som com o Google Assistente. É fácil curtir música em casa; reproduza suas músicas favoritas, controle o volume e localize informações sobre a música que estiver escutando, sem usar as mãos. Você também pode planejar o dia, configurar alarmes e controlar dispositivos inteligentes na casa toda, apenas usando a voz. Basta começar dizendo: “Olá, Google” ou tocando o botão Ação  para iniciar uma conversa com o Google Assistente.

Para obter mais informações sobre os recursos do Google Assistente, acesse <https://support.google.com/assistant>

OBSERVAÇÕES:

- O Google Assistente não está disponível em certos idiomas e países.
- Para obter mais informações sobre a reprodução de música com o Google Assistente, consulte a página 27.

Use sua voz

Comece com “Ok Google” e diga:

COISAS PARA TENTAR	EXEMPLOS DO QUE DIZER
Curtir entretenimento	Toque alguma música
Planejar o dia	Diga quais são meus compromissos hoje
Gerenciar as tarefas	Acorde-me às 7:00 hs amanhã
Controlar a casa	Apague as luzes
Obter respostas	Como será o tempo no final de semana?



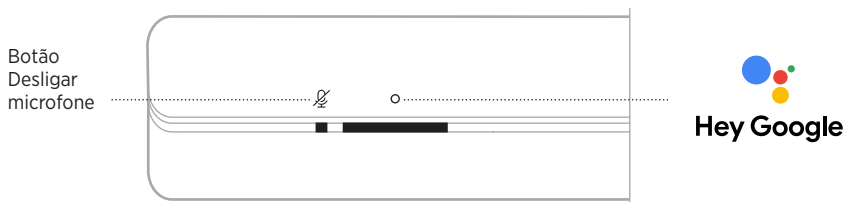

Usar os controles da barra de som

É possível usar os botões Ação  e Desligar microfone  para controlar o Google Assistente. Eles estão localizados na parte superior da barra de som.



COISAS PARA TENTAR

O QUE FAZER

Falar com o Google Assistente	Toque em  e faça seu pedido. Para conferir uma lista de coisas para tentar, acesse https://support.google.com/assistant
Interromper alarmes e timers	Toque em  .
Parar o Google Assistente	Toque em  .
Ligar/desligar o microfone	Toque em  . OBSERVAÇÃO: Quando o microfone estiver desligado, a luz de Microfone desligado se acenderá em vermelho fixo e você não poderá acessar o Google Assistente.

REPRODUZIR MÚSICA COM O GOOGLE ASSISTENTE

É possível pedir que o Google Assistente reproduza música do serviço de áudio padrão ou de outro serviço de áudio específico.

Comece com “Ok Google” e diga:

COISAS PARA TENTAR	EXEMPLOS DO QUE DIZER
Reproduzir músicas	Toque alguma música. OBSERVAÇÃO: O Google Assistente usa o serviço de áudio padrão. Para alterar o serviço de áudio padrão, use o aplicativo Google Assistente.
Controlar o alto-falante	Aumente o volume.
Reproduzir com um serviço de áudio específico	Toque NPR no TuneIn. OBSERVAÇÃO: O Google Assistente não é compatível com todos os serviços de áudio.
Reproduzir em um alto-falante específico	Toque jazz nos alto-falantes da sala. OBSERVAÇÃO: Diga o nome do alto-falante que você designou no aplicativo Bose Music. Se vários alto-falantes tiverem o mesmo nome, use o nome designado no aplicativo Google Assistente ou altere o nome no aplicativo Bose Music.

Escolher um serviço de áudio padrão

Durante a sua configuração inicial, o aplicativo Google Assistente o solicitará a selecionar um serviço de áudio padrão. Ao usar o Google Assistente com produtos Bose, somente os serviços Pandora e Spotify são padrões compatíveis. Embora outros serviços de áudio estejam listados como disponíveis durante a configuração, eles não são compatíveis.

Para obter a melhor experiência possível, escolha Pandora ou Spotify como o serviço de áudio padrão. Caso você escolha um serviço de áudio incompatível, ouvirá uma mensagem de erro ao solicitar a reprodução da música.

ACESSAR A AMAZON ALEXA

A Alexa é o serviço de voz inteligente localizado na nuvem com o qual você pode conversar a partir da barra de som. Tudo que você precisa fazer é pedir à Alexa que reproduza músicas, passe as notícias, ajuste um timer e controle sua casa inteligente, entre outros. A Alexa também foi projetada para proteger a sua privacidade: você pode visualizar e excluir as solicitações por voz a qualquer momento no aplicativo Alexa.

Para obter mais informações sobre os recursos da Alexa, acesse

<https://www.amazon.com/usealexa>



OBSERVAÇÃO: A Alexa não está disponível em todos os idiomas e países.

Usar a sua voz

Comece com “Alexa” e diga:

COISAS PARA TENTAR	EXEMPLOS DO QUE DIZER
Falar com a Alexa	Ajude-me a começar.
Reproduzir áudio	Toque música rock. OBSERVAÇÃO: O Amazon Music é configurado como o serviço de música padrão. Para alterar o serviço de música padrão, use o aplicativo Alexa.
Colocar o áudio em pausa	Coloque em pausa.
Controlar o volume	Aumente o volume.
Ir para a próxima música	Pular.
Reproduzir com um serviço de áudio específico	Toque NPR no TuneIn. OBSERVAÇÃO: A Amazon Alexa não é compatível com todos os serviços de áudio.
Reproduzir em um alto-falante específico	Alexa, toque jazz na “Cozinha”. OBSERVAÇÃO: Diga o nome do alto-falante que você designou no aplicativo Bose Music. Se vários alto-falantes tiverem o mesmo nome, use o nome designado no aplicativo Alexa ou altere o nome no aplicativo Bose Music.
Ajustar um timer	Defina um timer para cinco minutos.
Descobrir mais habilidades	Quais são as suas habilidades mais procuradas?
Interromper a Alexa	Pare.



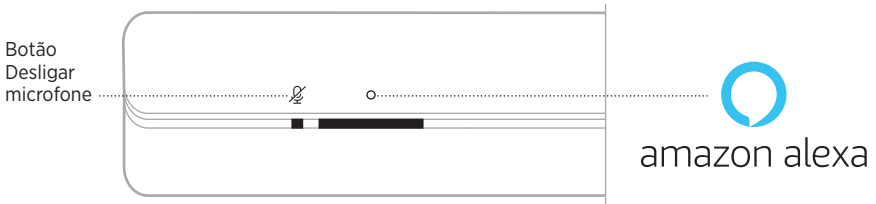

Usar os controles da barra de som

O botão Ação  e o botão Desligar microfone  são usados para controlar a Alexa. Eles estão localizados na parte superior da barra de som.



COISAS PARA TENTAR

O QUE FAZER

<p>Falar com a Alexa</p>	<p>Toque em  e faça seu pedido. Para conferir uma lista de coisas para tentar, acesse https://www.amazon.com/usealexa</p>
<p>Interromper alarmes e timers</p>	<p>Toque em .</p>
<p>Interromper a Alexa</p>	<p>Toque em .</p>
<p>Ligar/desligar o microfone</p>	<p>Toque em .</p> <p>OBSERVAÇÃO: Quando o microfone estiver desligado, a luz de Microfone desligado se acenderá em vermelho fixo e você não poderá acessar a Alexa.</p>

CONTROLAR O ÁUDIO COM O VOICE4VIDEO

A tecnologia Bose Voice4Video amplia os recursos de voz da Amazon Alexa como nenhuma outra barra de som é capaz. Além de controlar a barra de som inteligente, é possível controlar a TV e o receptor de TV a cabo ou de satélite apenas por meio da voz. Com uma simples solicitação à Alexa, você pode ligar a TV e a barra de som inteligente, sintonizar-se com uma estação pelo nome da rede ou número do canal, e começar a assistir imediatamente aos seus programas favoritos. Diga adeus aos controles remotos que desapareciam e aos tutoriais remotos, pois o Bose Voice4Video vai fazer com que todos se sintam especialistas, mesmo a babá e os seus sogros avessos à tecnologia.

Configurar o Voice4Video

Para configurar o Voice4Video, use o aplicativo Bose Music.

OBSERVAÇÃO: Antes de configurar o Voice4Video, é necessário configurar a Alexa no aplicativo Bose Music (consulte a página 24).

Use sua voz

Comece com “Alexa” e diga:

COISAS PARA TENTAR	EXEMPLOS DO QUE DIZER
Ligamento da TV	Ligue a TV.
Desligue a alimentação da TV.	Desligue a TV.
Reproduza o vídeo	Reproduza.
Coloque o vídeo em pausa	Coloque em pausa.
Retome o vídeo	Retome.
Avance o vídeo	Próximo.
Retroceda o vídeo	Anterior.
Altere a entrada para áudio <i>Bluetooth</i>	Altere para <i>Bluetooth</i> .
Assista a uma determinada rede*	Assista à rede NFL.
Assista a um determinado número de canal*	Assista ao canal 802.
Vá para o próximo canal.	Próximo canal.
Volte para o canal anterior*	Canal anterior.

*Disponível apenas em receptores de TV a cabo ou de satélite.

CONECTAR UM DISPOSITIVO MÓVEL

1. No controle remoto, pressione o botão *Bluetooth* .



A barra de luz pulsa em azul.

2. Em seu dispositivo móvel, ative o recurso *Bluetooth*.

OBSERVAÇÃO: O menu *Bluetooth* é normalmente encontrado no menu Configurações.

3. Selecione a barra de som na lista de dispositivos.

OBSERVAÇÃO: Procure o nome que você deu à sua barra de som no aplicativo Bose Music. Se você não deu um nome à sua barra de som, o nome padrão será mostrado.

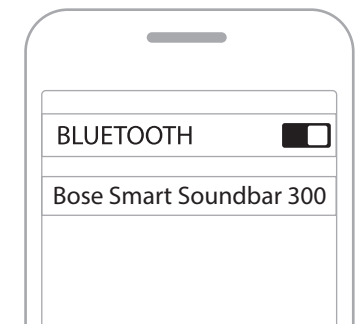

Uma vez conectado, você ouvirá um som, a barra de luz se acenderá em branco fixo e depois se apagará. O nome da barra de som aparecerá na lista de dispositivos móveis.

DESCONECTAR UM DISPOSITIVO MÓVEL

Use o aplicativo Bose Music para desconectar seu dispositivo móvel.

DICA: Também é possível usar as configurações de *Bluetooth* no dispositivo móvel. Desativar o recurso *Bluetooth* desconecta todos os outros dispositivos.

RECONECTAR UM DISPOSITIVO MÓVEL

No controle remoto, pressione o botão *Bluetooth* .

A barra de som tentará se conectar ao dispositivo conectado mais recentemente.

OBSERVAÇÕES:

- Ative o recurso *Bluetooth* em seu dispositivo móvel.
- O dispositivo deve estar dentro de uma distância de 9 m e ligado.

CONECTAR UM DISPOSITIVO MÓVEL ADICIONAL

Você pode armazenar até oito dispositivos na lista de dispositivos da barra de som.

OBSERVAÇÃO: Somente é possível reproduzir o áudio de um dispositivo por vez.

1. No controle remoto, pressione o botão *Bluetooth*  por alguns segundos, até a barra de luz pulsar em azul.

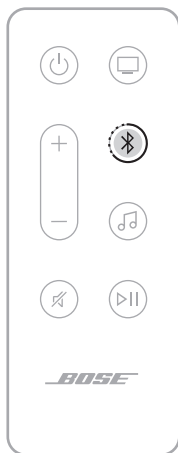

2. No dispositivo móvel, selecione a barra de som na lista de dispositivos.

OBSERVAÇÃO: Ative o recurso *Bluetooth* em seu dispositivo móvel.

APAGAR A LISTA DE DISPOSITIVOS DA BARRA DE SOM

1. No controle remoto, toque e mantenha  pressionado por dez segundos, até que a barra de luz pulse duas vezes em branco e se esmaieça em preto.

A barra de luz pulsa em azul.

2. Exclua a barra de som da lista *Bluetooth* do seu dispositivo.

Todos os dispositivos serão apagados e a barra de som estará pronta para se conectar (consulte a página 32).

A barra de som é capaz de reproduzir áudio do AirPlay 2, que permite transmitir áudio rapidamente do seu dispositivo Apple para a barra de som ou vários alto-falantes.

OBSERVAÇÕES:

- Para poder usar o AirPlay 2, é necessário um dispositivo Apple no qual esteja sendo executado o iOS 11.4 ou mais avançado.
- O dispositivo Apple e a barra de som devem estar conectados à mesma rede Wi-Fi.
- Para obter mais informações sobre o AirPlay, acesse <https://www.apple.com/airplay>

TRANSMITIR ÁUDIO DA CENTRAL DE CONTROLE

1. Em seu dispositivo Apple, abra a Central de Controle.
2. Toque e segure o cartão de áudio, no canto superior direito da tela, e depois toque no ícone do AirPlay .
3. Selecione sua barra de som.

TRANSMITIR ÁUDIO DE UM APLICATIVO

1. Abra um aplicativo de música (como o Apple Music) e selecione uma faixa a ser reproduzida.
2. Toque em .
3. Selecione sua barra de som.

A barra de luz de LED localizada na frente da barra de som mostra o status da barra de som.

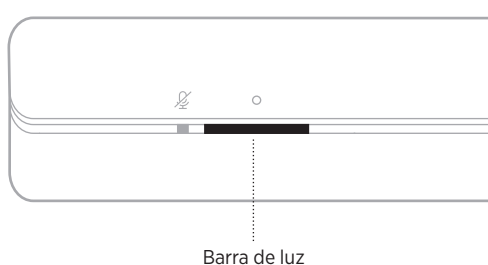

OBSERVAÇÃO: A barra de luz mostra um status por vez da fonte selecionada.

STATUS DO WI-FI

Mostra o status da conexão Wi-Fi da barra de som.

ATIVIDADE DA BARRA DE LUZ		ESTADO DO SISTEMA
Pulsando em branco		Conectando ao Wi-Fi
Branco fixo e depois se apaga		Conectado ao Wi-Fi





STATUS DO BLUETOOTH

Mostra o status da conexão *Bluetooth* dos dispositivos móveis.

ATIVIDADE DA BARRA DE LUZ		ESTADO DO SISTEMA
Pulsando em azul		Pronto para conectar ao dispositivo móvel
Pulsando em branco		Conectando a um dispositivo móvel
Branco fixo e depois se apaga		Conectado um dispositivo móvel
A luz branca pulsará duas vezes e se apagará.		Limpeza da lista de dispositivos

STATUS DO ASSISTENTE DE VOZ

Mostra o status do assistente de voz.

ATIVIDADE DA BARRA DE LUZ		ESTADO DO SISTEMA
Desativado		O assistente de voz está ocioso
A luz branca desliza para o centro e depois fica fixa		O assistente de voz está ouvindo
A luz branca desliza para as laterais		O assistente de voz está pensando
Pulsando em branco (cheio)		O assistente de voz está falando
Pulsando em amarelo		Notificação do assistente de voz

Luz de microfone desligado

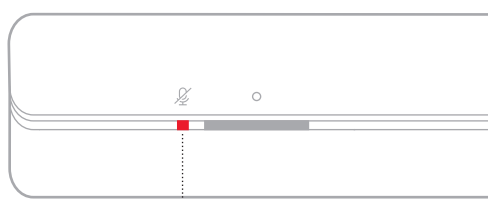



Luz de microfone desligado

ATIVIDADE DAS LUZES	ESTADO DO SISTEMA
Vermelho fixo	O microfone está desligado



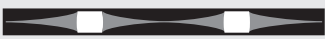
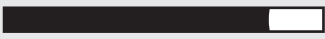

STATUS DA REPRODUÇÃO MULTIMÍDIA E DO VOLUME

Mostra o status da barra de som ao controlar a reprodução multimídia e o volume.



ATIVIDADE DA BARRA DE LUZ		ESTADO DO SISTEMA
Duas luzes no centro brilham na cor branco fixo		Reproduzir/pausar
A extremidade direita da barra de luz pulsa na cor branco		Aumentar volume
A extremidade esquerda da barra de luz pulsa na cor branco		Diminuir volume
A extremidade esquerda da barra de luz se acenderá em branco fixo		Mudo

STATUS DA ATUALIZAÇÃO E DE ERROS

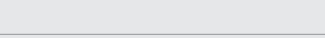
Mostra o status das atualizações do software e dos alertas de erro.

ATIVIDADE DA BARRA DE LUZ		ESTADO DO SISTEMA
Âmbar fixo		Configuração do Wi-Fi em andamento
A luz branca desliza da direita para a esquerda		Baixando a atualização
A luz branca desliza da esquerda para a direita		Atualizando a barra de som
Pulsa em âmbar quatro vezes		Erro na fonte – consulte o aplicativo Bose Music
Pulsa em vermelho quatro vezes		A solicitação está temporariamente indisponível – tente novamente mais tarde
Vermelho fixo		Erro – contate o atendimento ao cliente da Bose

DESATIVAR/ATIVAR O RECURSO WI-FI

No controle remoto, toque e mantenha pressionado o botão Mudo  e o botão *Bluetooth* , até que a barra de luz pulse duas vezes em branco e se esmaieça em preto.



ACESSÓRIOS COMPATÍVEIS

Você pode conectar qualquer um destes acessórios à barra de som. Para obter mais informações, consulte o manual do proprietário do acessório.

- **Bose Bass Module 700:** worldwide.Bose.com/Support/BASS700
- **Bose Bass Module 500:** worldwide.Bose.com/Support/BASS500
- **Módulo de graves Acoustimass 300:** global.Bose.com/Support/AM300
- **Bose Surround Speakers 700:** worldwide.Bose.com/Support/WSS700
- **Alto-falantes surround Bose:** worldwide.Bose.com/Support/WSS
- **Alto-falantes surround sem fio Virtually Invisible 300:** global.Bose.com/Support/VI300

CONECTAR UM ALTO-FALANTE BOSE SOUNDLINK *BLUETOOTH* OU BOSE NOISE CANCELLING HEADPHONES 700

Graças à tecnologia Bose SimpleSync, é possível conectar certos alto-falantes Bose SoundLink *Bluetooth* ou fones de ouvido Bose Noise Cancelling Headphones 700 à barra de som, permitindo uma nova maneira de escutar música e assistir filmes.

Benefícios

- **Uma experiência pessoal de audição de TV:** Escute a TV sem perturbar outras pessoas, conectando os Bose Noise Cancelling Headphones 700 à barra de som. Utilize controles de volume independentes em cada produto, para diminuir o volume ou silenciar a barra de som, mantendo seu fone de ouvido no volume desejado.
- **Áudio em outro cômodo:** Escute simultaneamente a mesma música em dois cômodos diferentes, conectando o alto-falante Bose SoundLink *Bluetooth* à barra de som.

OBSERVAÇÃO: A tecnologia SimpleSync tem uma faixa de alcance *Bluetooth* de 9 m. Paredes e materiais de construção podem afetar a recepção.

Produtos compatíveis

É possível conectar a maioria dos alto-falantes Bose SoundLink *Bluetooth*, assim como Bose Noise Cancelling Headphones 700, à barra de som.

Dentre os produtos compatíveis mais populares, destacam-se:

- Alto-falante Bose SoundLink Revolve+ *Bluetooth*
- Alto-falante Bose SoundLink Mini *Bluetooth*
- Alto-falante Bose SoundLink Color *Bluetooth*
- Bose Noise Cancelling Headphones 700

Novos produtos são adicionados periodicamente. Para consultar uma lista completa e mais informações, acesse: worldwide.Bose.com/Support/Groups

Conectar usando o aplicativo Bose Music

Para conectar o alto-falante Bose SoundLink *Bluetooth* ou Bose Noise Cancelling Headphones 700 à barra de som, utilize o aplicativo Bose Music. Para obter mais informações, acesse: worldwide.Bose.com/Support/Groups

OBSERVAÇÕES:

- Certifique-se de que o produto que estiver sendo conectado esteja ligado, a uma distância de até 9 m da barra de som e pronto para se conectar a outro dispositivo. Para obter mais informações, consulte o manual do proprietário do produto.
- É possível conectar a barra de som a apenas um produto por vez.

RECONECTAR UM ALTO-FALANTE BOSE SOUNDLINK *BLUETOOTH* OU BOSE NOISE CANCELLING HEADPHONES 700

Ligue o alto-falante Bose SoundLink *Bluetooth* ou Bose Noise Cancelling Headphones 700.

O alto-falante ou os fones de ouvido tentarão se conectar ao dispositivo *Bluetooth* conectado mais recentemente, inclusive a barra de som.

OBSERVAÇÕES:

- A barra de som deve estar ligada e dentro da faixa de alcance de 9 metros.
- Caso o alto-falante não se conecte, consulte a “A barra de som não se reconecta a um alto-falante Bose SoundLink *Bluetooth* previamente conectado” na página 52.
- Caso os fones de ouvido não se conectem, consulte a “A barra de som não se reconecta aos fones de ouvido Bose Noise Cancelling Headphones 700 previamente conectados” na página 52.

ATUALIZAR A BARRA DE SOM

A barra de som será atualizada automaticamente quando for conectada ao aplicativo Bose Music e à rede Wi-Fi.

SUBSTITUIR A BATERIA DO CONTROLE REMOTO

1. Usando uma moeda, gire a tampa do compartimento da bateria para a esquerda (no sentido anti-horário) e retire a tampa.

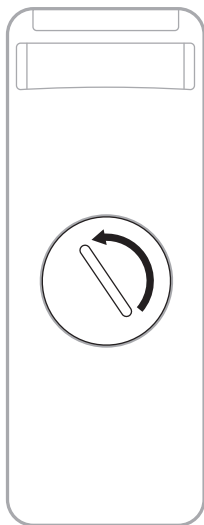

2. Insira a nova bateria com o lado liso para cima e com o símbolo + voltado para cima.

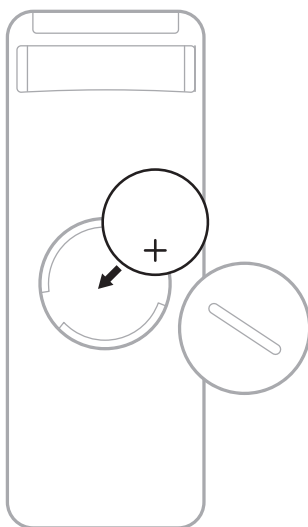

OBSERVAÇÃO: Use somente uma bateria CR2032 ou DL2032 de lítio de 3 volts aprovada pelos órgãos competentes (ex.: UL - Underwriters Laboratories).

3. Recoloque a tampa e gire-a para a direita (em sentido horário) para fixá-la.

LIMPAR A BARRA DE SOM

Limpe as superfícies externas da barra de som com um pano macio e seco.

CUIDADOS:

- NÃO deixe que líquidos caiam na barra de som ou nas aberturas do produto.
- NÃO use sopro de ar no sistema.
- Não use aspirador para limpar o sistema.
- NÃO use sprays perto do sistema.
- NÃO use solventes, produtos químicos ou soluções de limpeza que contenham álcool, amônia ou abrasivos.
- NÃO deixe que objetos caiam nas aberturas do equipamento.

PEÇAS DE REPOSIÇÃO E ACESSÓRIOS

Peças de reposição e acessórios podem ser encomendados ao serviço de atendimento ao cliente da Bose.

Acesse: worldwide.Bose.com/Support/SB300

GARANTIA LIMITADA

A barra de som é coberta por uma garantia limitada. Acesse nosso site em global.Bose.com/warranty para obter detalhes sobre a garantia limitada.

Para registrar seu produto, acesse global.Bose.com/register para obter as instruções. O não-registro do produto não afeta seus direitos concedidos pela garantia.

EXPERIMENTE ESTAS SOLUÇÕES PRIMEIRO



Se você tiver algum problema com a barra de som:

- Verifique se a barra de som está conectada a uma tomada de CA (rede elétrica) ativa.
- Conecte com firmeza todos os cabos.
- Verifique o estado da barra de som (consulte a página 35).
- Afaste a barra de som a pelo menos 0,9 m de possíveis interferências (roteadores sem fio, telefones sem fio, televisores, micro-ondas, etc.).
- Mova a barra de som dentro do alcance recomendado do roteador sem fio ou dispositivo móvel para garantir o funcionamento adequado.
- Posicione a barra de som de acordo com as orientações de posicionamento (consulte a página 13).

OUTRAS SOLUÇÕES

Se você não conseguir resolver o problema, consulte a tabela abaixo para identificar os sintomas e soluções para problemas comuns. Caso você não consiga resolver o problema, entre em contato com o atendimento ao cliente da Bose.

Visite worldwide.Bose.com/contact

SINTOMA	SOLUÇÃO
Não há porta HDMI ARC ou Optical na TV	Conecte à sua TV usando um conversor de áudio e um cabo de áudio separado, como um cabo coaxial, de 3,5 mm ou áudio analógico (não fornecido). O tipo de conversor e o cabo necessário dependerão das portas de saída de áudio disponíveis na TV.
A barra de som não liga (a barra de luz não pulsa quando é ligada)	<p>Conecte o cabo de alimentação a outra tomada de energia CA (rede elétrica).</p> <p>Use o controle remoto para ligar a barra de som (consulte a página 19).</p> <p>Desconecte os cabos de alimentação da barra de som e do módulo de graves ou dos alto-falantes surround (opcionais), aguarde 30 segundos e conecte-os com firmeza a uma tomada CA (rede elétrica) ativa.</p>
A barra de som não desliga	O alto-falante pode estar no modo de espera de rede. No controle remoto, pressione o botão Liga/Desliga  para despertar a barra de som. Pressione  novamente para desligar a barra de som.
Controle remoto inconsistente ou não funcionando	<p>Substitua a bateria (consulte a página 42).</p> <p>Certifique-se de que o controle remoto esteja dentro do alcance de operação (6 m) da barra de som.</p> <p>Certifique-se de que não haja obstruções entre o controle remoto e a barra de som.</p>

SINTOMA	SOLUÇÃO
<p>Áudio intermitente ou nenhum áudio vindo da barra de som</p>	<p>Se o lado esquerdo da barra de luz estiver aceso em branco fixo, o áudio da barra de som estará mudo. Pressione o botão Mudo  para restaurar o áudio da barra de som.</p> <p>Verifique se seu dispositivo móvel não está mudo.</p> <p>Aumente o volume na barra de som (consulte a página 21) ou no dispositivo móvel.</p> <p>Mude para outra fonte (consulte a página 20).</p> <p>Reproduza o áudio de um aplicativo ou serviço de áudio diferente.</p> <p>Se o áudio vier de uma fonte Wi-Fi, reinicie o roteador.</p> <p>Reinicie seu dispositivo móvel.</p> <p>Verifique se você está usando um dispositivo móvel <i>Bluetooth</i> compatível.</p> <p>Verifique se o cabo HDMI está inserido em uma porta da TV identificada como HDMI ARC (Audio Return Channel), e não em uma porta HDMI padrão. Se a TV não tiver uma porta HDMI ARC, conecte a barra de som usando o cabo óptico (consulte a página 56).</p> <p>Se a barra de som estiver conectada à porta HDMI ARC da TV, verifique se Consumer Electronics Control (CEC) está ativado no menu do sistema da TV. Sua TV pode se referir ao CEC por outro nome. Consulte o manual do proprietário da TV.</p> <p>Desconecte o cabo HDMI da porta HDMI ARC da TV e reconecte-o.</p> <p>Insira o cabo óptico em uma porta da TV identificada como Output ou OUT, e não Input ou IN.</p> <p>Desconecte os cabos de alimentação da barra de som e do módulo de graves ou dos alto-falantes surround (opcionais), aguarde 30 segundos e conecte-os com firmeza a uma tomada CA (rede elétrica) ativa.</p>
<p>A barra de som não se conecta ao módulo de graves ou aos alto-falantes surround</p>	<p>Certifique-se de que a barra de som esteja atualizada (consulte a página 42).</p> <p>Para solucionar problemas, consulte o manual do proprietário do seu módulo de graves ou alto-falantes surround (consulte a página 40).</p> <p>Verifique se seu módulo de graves e ou alto-falantes surround são compatíveis com a barra de som (consulte a página 40).</p> <p>Desconecte os cabos de alimentação da barra de som e do módulo de graves ou dos alto-falantes surround (opcionais), espere 30 segundos e conecte-os com firmeza à tomada de energia CA (rede elétrica).</p>

SINTOMA	SOLUÇÃO
<p>Sem áudio no módulo de graves ou nos alto-falantes surround</p>	<p>Certifique-se de que a barra de som esteja atualizada (consulte a página 42).</p> <p>Verifique se seu módulo de graves e ou alto-falantes surround são compatíveis com a barra de som (consulte a página 40).</p> <p>Verifique se o software está atualizado no aplicativo Bose Music.</p> <p>Ajuste o nível de grave usando o aplicativo Bose Music (consulte a página 22).</p> <p>Mude para outra fonte (consulte a página 20).</p>
<p>O som está vindo do alto-falante da TV</p>	<p>Verifique se o cabo HDMI está conectado corretamente a uma porta em sua TV denominada ARC (Audio Return Channel). Se a TV não tiver uma porta HDMI ARC, conecte à barra de som usando o cabo óptico (consulte a página 56).</p> <p>Desligue os alto-falantes da TV. Consulte o manual do proprietário da TV.</p> <p>Se a barra de som estiver conectada à porta HDMI ARC da TV, verifique se Consumer Electronics Control (CEC) está ativado no menu do sistema da TV. Sua TV pode se referir ao CEC por outro nome. Consulte o manual do proprietário da TV.</p> <p>Desconecte o cabo HDMI da porta HDMI ARC da TV e reconecte-o.</p> <p>Diminua o volume da TV até a configuração mínima.</p> <p>Conecte à barra de som usando o cabo HDMI (consulte a página 55) e o cabo óptico (consulte a página 56).</p>
<p>Áudio fraco ou distorcido</p>	<p>Teste fontes diferentes, se disponíveis.</p> <p>Verifique se a TV pode transmitir áudio de som surround. Consulte o manual do proprietário da TV.</p> <p>Se o áudio estiver sendo reproduzido em outro dispositivo, reduza o volume desse dispositivo.</p> <p>Ajuste o nível de grave usando o aplicativo Bose Music (consulte a página 22).</p> <p>Desligue os alto-falantes da TV. Consulte o manual do proprietário da TV.</p> <p>Se a barra de som estiver montada na parede, ajuste o áudio (consulte a página 14).</p>
<p>A barra de som não reproduz o áudio da fonte correta ou seleciona a fonte incorreta após um atraso</p>	<p>Configure CEC para Alternativa ativada, usando o aplicativo Bose Music.</p> <p>Desative CEC na fonte. Consulte o manual do proprietário da fonte.</p> <p>Conecte à barra de som usando o cabo HDMI (consulte a página 55) e o cabo óptico (consulte a página 56).</p>

SINTOMA	SOLUÇÃO
<p>A barra de som não se conecta à rede Wi-Fi</p>	<p>Verifique se a barra de som foi configurada, usando o aplicativo Bose Music (consulte a página 16).</p> <p>No aplicativo Bose Music, selecione o nome da rede correta e digite a senha da rede (que diferencia maiúsculas de minúsculas).</p> <p>Verifique se a barra de som e seu dispositivo móvel estão conectados à mesma rede Wi-Fi.</p> <p>Se as informações de sua rede foram alteradas, consulte a página 17.</p> <p>Ative o Wi-Fi no dispositivo móvel que você está usando para configuração.</p> <p>Feche outros aplicativos abertos no dispositivo móvel.</p> <p>Reinicie o dispositivo móvel e o roteador.</p> <p>Se seu roteador aceita as faixas de frequência de 2,4 GHz e 5 GHz, verifique se o dispositivo (móvel ou computador) e a barra de som estão se conectando na mesma faixa de frequência.</p> <p>OBSERVAÇÃO: Dê um nome exclusivo a cada faixa para garantir que você conecte à faixa de frequência correta.</p> <p>Reinicie o roteador.</p> <p>Desconecte os cabos de alimentação da barra de som e do módulo de graves ou dos alto-falantes surround (opcionais), espere 30 segundos e conecte-os com firmeza à tomada de energia CA (rede elétrica). Desinstale o aplicativo Bose Music do dispositivo móvel, reinstale o aplicativo e reinicie a configuração.</p>
<p>A barra de som não se conecta ao dispositivo móvel</p>	<p>No controle remoto, pressione por alguns segundos o botão <i>Bluetooth</i> , para se certificar de que a barra de som esteja pronta a se conectar.</p> <p>No dispositivo móvel, confirme se Serviços de localização está ativado.</p> <p>Em seu dispositivo móvel, desative o recurso <i>Bluetooth</i> e reative-o em seguida. Exclua a barra de som da lista <i>Bluetooth</i>. Conecte novamente (consulte a página 34).</p> <p>Conecte um dispositivo móvel diferente (consulte a página 34).</p> <p>Verifique se você está usando um dispositivo móvel <i>Bluetooth</i> compatível.</p> <p>Exclua a barra de som da lista <i>Bluetooth</i> de dispositivos móveis. Conecte novamente (consulte a página 34).</p> <p>Apague a lista de dispositivos da barra de som (consulte a página 34). Conecte novamente (consulte a página 32).</p>

SINTOMA	SOLUÇÃO
A barra de som não transmite áudio usando o AirPlay	<p>Certifique-se de que a barra de som esteja ligada e dentro do alcance (consulte a página 19).</p> <p>Certifique-se de que o dispositivo Apple e a barra de som estejam conectados à mesma rede Wi-Fi.</p> <p>Atualize o dispositivo Apple.</p> <p>Certifique-se de que a barra de som esteja atualizada (consulte a página 42).</p> <p>Caso não seja possível localizar o ícone do AirPlay  no aplicativo de música do qual se está transmitindo, transmita o áudio da Central de Controle.</p> <p>Para suporte adicional, acesse https://www.apple.com/airplay</p>
O aplicativo Bose Music não funciona no dispositivo móvel	<p>Certifique-se de que o dispositivo móvel seja compatível com o aplicativo Bose Music e cumpra os requisitos mínimos do sistema. Para obter mais informações, consulte a loja de aplicativos do seu dispositivo móvel.</p> <p>Desinstale o aplicativo Bose Music em seu dispositivo móvel e reinstale o aplicativo (consulte a página 16).</p>
A barra de som não está visível para adicionar outra conta da Bose	<p>Verifique se o compartilhamento está ativado na barra de som usando o aplicativo Bose Music.</p> <p>Verifique se a barra de som e seu dispositivo móvel estão conectados à mesma rede Wi-Fi.</p>

SINTOMA	SOLUÇÃO
<p>O Google Assistente não responde</p>	<p>Certifique-se de que a luz do microfone desligado não esteja brilhando na cor vermelha. Para ligar o microfone, consulte a página 26.</p> <p>Verifique se o Google Assistente foi configurado usando o aplicativo Bose Music (consulte a página 24).</p> <p>OBSERVAÇÃO: A barra de som deve ser configurada e conectada à rede Wi-Fi usando o aplicativo Bose Music.</p> <p>Conecte seu dispositivo móvel ao Wi-Fi.</p> <p>Verifique se você está em um país em que o Google Assistente está disponível.</p> <p>Verifique se você está usando a versão mais atualizada do aplicativo Google Assistente.</p> <p>Verifique se a palavra de despertar foi ativada (consulte a página 25).</p> <p>Verifique se seu dispositivo móvel é compatível.</p> <p>Remova o Google Assistente da barra de som usando o aplicativo Bose Music. Adicione novamente o Google Assistente.</p> <p>Escolha Pandora ou Spotify como o serviço de áudio padrão (consulte a página 27).</p> <p>Certifique-se de usar a mesma conta do serviço de áudio nos aplicativos Bose Music e Google Assistente.</p> <p>É possível que o Google Assistente não seja compatível com a sua solicitação. Novos recursos são adicionados periodicamente.</p> <p>Para suporte adicional, acesse https://support.google.com/assistant</p>
<p>Alteração das configurações de resultados pessoais do Google Assistente</p>	<p>Para desligar os resultados pessoais ou alterar a respectiva conta, use o menu Configurações, no aplicativo Google Assistente.</p>

SINTOMA	SOLUÇÃO
<p>A Alexa não responde</p>	<p>Certifique-se de que a luz do microfone desligado não esteja brilhando na cor vermelha. Para ligar o microfone, consulte a página 29.</p> <p>Verifique se a Alexa foi configurada usando o aplicativo Bose Music (consulte a página 24).</p> <p>OBSERVAÇÃO: A barra de som deve ser configurada e conectada à rede Wi-Fi usando o aplicativo Bose Music.</p> <p>Conecte seu dispositivo móvel ao Wi-Fi.</p> <p>Verifique se você está em um país em que a Amazon Alexa está disponível.</p> <p>Verifique se você está usando a versão mais atualizada do aplicativo Amazon Alexa.</p> <p>Verifique se seu dispositivo móvel é compatível.</p> <p>Verifique se a palavra de despertar foi ativada (consulte a página 28).</p> <p>Remova a Alexa da barra de som, usando o aplicativo Bose Music. Adicione novamente a Alexa.</p> <p>Diga o nome que você designou no aplicativo Bose Music. Se várias barras de som tiverem o mesmo nome, use o nome designado no aplicativo Alexa ou altere o nome no aplicativo Bose Music.</p> <p>Caso esteja usando o Voice4Video:</p> <ul style="list-style-type: none"> • Certifique-se de que não haja obstruções entre a barra de som, a TV e/ou o receptor de TV a cabo ou de satélite. • Certifique-se de que a barra de som esteja conectada usando o cabo HDMI (consulte a página 55). • Certifique-se de que este recurso tenha sido configurado usando o aplicativo Bose Music, e a TV e/ou o receptor de TV a cabo ou de satélite tenha sido conectado. • Certifique-se de ter digitado o seu CEP e o provedor de serviços do receptor de TV a cabo ou de satélite. <p>A Alexa pode não aceitar sua solicitação. Novos recursos são adicionados periodicamente.</p> <p>Para suporte adicional, acesse: https://www.amazon.com/usealexa</p>
<p>A barra de som não se conecta a um alto-falante Bose SoundLink Bluetooth ou Bose Noise Cancelling Headphones 700</p>	<p>Certifique-se de que o alto-falante ou os fones de ouvido estejam ligados, a uma distância de até 9 m da barra de som e prontos para se conectarem a outro dispositivo. Para obter mais informações, consulte o manual do proprietário do produto.</p>

SINTOMA	SOLUÇÃO
A barra de som não se reconecta a um alto-falante Bose SoundLink <i>Bluetooth</i> previamente conectado	No alto-falante, utilize os controles do produto para percorrer a lista de dispositivos de produtos, até escutar o nome da sua barra de som. Para examinar as instruções específicas ao produto, consulte o manual do proprietário do seu alto-falante.
A barra de som não se reconecta aos fones de ouvido Bose Noise Cancelling Headphones 700 previamente conectados	Conecte-se usando o aplicativo Bose Music. Você pode acessar essa opção no menu Configurações.
Áudio com retardo proveniente de um alto-falante Bose SoundLink <i>Bluetooth</i> ou Bose Noise Cancelling Headphones 700 conectado	<p>Nem todos os alto-falantes Bose SoundLink <i>Bluetooth</i> podem reproduzir áudio em sincronia perfeita quando conectados à barra de som. Para verificar se o seu produto é compatível, acesse: worldwide.bose.com/Support/Groups</p> <p>Instale quaisquer atualizações disponíveis de software do alto-falante ou dos fones de ouvido. Para verificar as atualizações, abra no seu dispositivo móvel o aplicativo Bose correspondente ao produto ou acesse btu.bose.com no seu computador.</p>

RESTAURAR A BARRA DE SOM

O restauro das configurações originais de fábrica apaga todas as configurações de fontes, volume e rede da barra de som e restaura as configurações originais de fábrica.

1. No controle remoto, toque e mantenha o botão Diminuir o volume — e o botão Reproduzir/pausa ▶|| pressionados por cinco segundos, até que a barra de luz pulse duas vezes em branco e se esmaça em preto.



A barra de som será reiniciada. Quando a restauração for concluída, a barra de luz acenderá em âmbar sólido.

2. Para restaurar as configurações de rede e áudio da barra de som:
 - a. Inicie o aplicativo Bose Music no dispositivo móvel e adicione a barra de som à sua rede (consulte a “Adicionar a barra de som a uma conta existente” na página 17).
 - b. Se a barra de som estiver montada na parede, ajuste o áudio para montagem na parede (consulte a página 14).

OPÇÕES DE CONEXÃO

Conecte a barra de som à TV usando uma das seguintes opções de conexão:

- **Opção 1:** HDMI ARC (não fornecido)
- **Opção 2:** Cabo óptico

OBSERVAÇÃO: A porta HDMI ARC (Audio Return Channel) da TV permite usar o controle remoto da TV para controlar as funções Liga/Desliga, Volume e Mudo da barra de som.

1. Na parte posterior da TV, localize as portas **HDMI IN** e **Audio OUT** (óptico).

OBSERVAÇÃO: O painel de portas da TV pode não ter a mesma aparência do ilustrado. Procure a forma da porta.

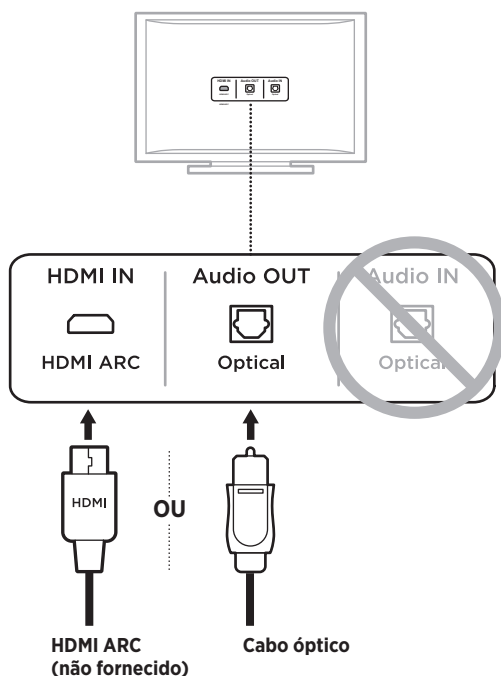

2. Escolha um cabo de áudio.

CONECTAR A BARRA DE SOM À SUA TV

Depois de escolher o cabo de áudio, conecte a barra de som à TV.

Opção 1: HDMI ARC (não fornecido)

1. Insira uma extremidade do cabo HDMI na porta **HDMI ARC** da TV.

OBSERVAÇÃO: Insira o cabo HDMI em uma porta HDMI ARC da TV, e não em uma porta HDMI padrão. Se a TV não tiver uma porta HDMI ARC, consulte a página 56.

2. Insira a outra extremidade do cabo na porta **HDMI (ARC)** da barra de som.



Opção 2: Cabo óptico

Se sua TV não tiver uma porta HDMI ARC, use o cabo óptico para conectar a barra de som à TV.

1. Remova a capa de proteção das duas extremidades do cabo óptico.

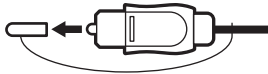

CUIDADO: A inserção do plugue com a tampa colocada pode danificar o plugue e/ou a porta.

2. Insira uma extremidade do cabo óptico na porta **Optical OUT** da TV.

CUIDADO: A inserção do plugue na posição incorreta pode danificar o plugue e/ou a porta.

3. Segure o plugue na outra extremidade do cabo óptico.
4. Alinhe o plugue com a porta **OPTICAL IN** da barra de som e insira o plugue com cuidado.

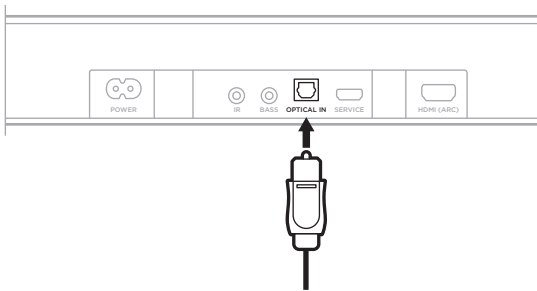

OBSERVAÇÃO: A porta tem um componente articulado que vai para dentro ao inserir o plugue.

5. Introduza o plugue na porta, empurrando-o com firmeza, até você ouvir ou sentir um clique.



VERIFICAR O ÁUDIO

OBSERVAÇÃO: Para evitar ouvir áudio distorcido, desligue os alto-falantes da TV. Consulte o manual do proprietário da TV para obter mais informações.

1. Ligue a TV.
2. Se você estiver usando um receptor de TV a cabo/satélite ou outra fonte secundária, ligue essa fonte:
 - a. Ligue essa fonte.
 - b. Selecione a entrada de TV apropriada.
3. Ligue a barra de som (consulte a página 19).

Você ouvirá o som vindo da barra de som.
4. Pressione o botão Mudo  do controle remoto da barra de som.

Você não ouvirá som vindo dos alto-falantes da TV ou da barra de som.

OBSERVAÇÃO: Se você não ouvir som da barra de som ou ouvir som dos alto-falantes da TV, consulte a “Resolução de problemas” na página 45.

Läs igenom och spara alla anvisningar om skydd, säkerhet och användning.

CE Härmed förklarar Bose Corporation att denna produkt i alla väsentliga avseenden uppfyller de krav och föreskrifter som uppställts enligt direktivet 2014/53/EG och andra tillämpliga EG-direktiv. En komplett försäkran om överensstämmelse finns på www.Bose.com/compliance

Viktiga säkerhetsanvisningar

1. Läs de här anvisningarna.
2. Behåll anvisningarna.
3. Ge akt på alla varningar.
4. Följ alla anvisningar.
5. Använd inte produkten i närheten av vatten.
6. Rengör endast med en torr trasa.
7. Blockera inte ventilationsöppningarna. Installera produkten i enlighet med tillverkarens anvisningar.
8. Installera inte produkten nära någon värmekälla som exempelvis radiatorer, värmespjäll och spisar eller någon annan apparat (inklusive förstärkare) som avger värme.
9. Använd bara den utrustning/de tillbehör som rekommenderas av tillverkaren.
10.  Använd endast apparaten tillsammans med vagnen, stället, stativet, fästet eller bordet som rekommenderas av tillverkaren eller säljs tillsammans med apparaten. Om en vagn används ska du vara försiktig när du flyttar vagnen med produkten så att den inte välter och orsakar skada.
11. Koppla bort produkten från eluttaget när åskan går eller om den inte ska användas under en längre period.
12. Låt utbildad personal utföra all service. Underhåll krävs när apparaten skadats på något sätt, t.ex. om elkabel eller kontakt har skadats, vätska har spillts i apparaten eller främmande föremål har hamnat i den, om apparaten har utsatts för regn eller fukt, om apparaten inte fungerar felfritt eller har tappats.

VARNINGAR/TÄNK PÅ

Den här symbolen på produkten betyder att det finns oisolerad, farlig spänning i produkten vilken kan utgöra en påtaglig risk för elstötar.



Den här symbolen på produkten betyder att det finns viktig information om användning och hantering i den här bruksanvisningen.



Svälj inte batteriet, du riskerar kemiska brännskador. Den medföljande fjärrkontrollen innehåller ett knappbatteri. Om knappbatteriet sväljs kan allvarliga inre brännskador inträffa inom bara två timmar och dessa kan leda till dödsfall. Se till att barn inte kommer åt nya eller begagnade batterier. Om batterifacket inte är stängt ska du sluta använda fjärrkontrollen och se till att barn inte hittar den. Om du misstänker att någon svalt batteriet eller att det kommit in i annan kroppsöppning ska du omedelbart söka läkarhjälp. För att undvika explosion, eldsvåda eller kemiska brännskador ska du iaktta försiktighet när du byter ut batteriet och ersätter det med ett godkänt batteri (t.ex. UL) CR2032 eller DL2032 3-volts litiumbatteri. Deponera batteriet omedelbart enligt gällande föreskrifter. Det får inte laddas upp igen, demonteras, hettas upp till 100°C eller kastas i elden.



Produkten innehåller små delar som kan orsaka kvävning. Inte lämplig för barn under 3 år.



Produkten innehåller magnetiska material. Konsultera en läkare för att ta reda på om detta kan påverka implanterat av medicinsk enhet.

- För att minska risken för brand och elektriska stötar ska du INTE utsätta produkten för regn, vätska eller fukt.
- Utsätt INTE produkten för väta och placera inga föremål, som exempelvis vaser fyllda med vatten, på eller i dess närhet.
- Se till att produkten inte kommer i närheten av öppen eld eller heta värmekällor. Tända ljus eller andra föremål med öppna lågor får INTE placeras på eller i närheten av produkten.
- Gör INGA obehöriga ändringar av produkten.
- Använd INTE någon växelriktare tillsammans med den här produkten.
- Högtalarsladdarna och kablarna mellan högtalarna som medföljer systemet är inte godkända för att installeras i väggar. Kontrollera vilka lokala bestämmelser som gäller för sladdar och kablar som ska installeras i väggar.
- Om produkten kopplas bort från strömförsörjningen med elkabelns eller produktens kontakt, ska det vara lätt att komma åt och använda denna kontakt.



仅适用于 2000m 以下地区安全使用

Endast för användning på altituder under 2000 meter.

- Använd enbart följande delar till att montera produkten: Bose Soundbar Wall Bracket
- Montera inte på ostadiga ytor eller på ställen med exempelvis dolda el- eller vattenledningar. Om du är osäker på hur fästet ska installeras ska du kontakta en yrkesman. Se till att fästena sätts upp enligt lokala bestämmelser.
- Med anledning av ventilationskraven rekommenderar inte Bose att produkten placeras i trånga utrymmen, såsom ett hålrum i väggen eller i ett stängt skåp.
- Placera eller installera inte fästet eller produkten nära en värmekälla, till exempel en eldstad, värmeelement, kaminer eller andra apparater (inklusive förstärkare) som avger värme.
- På soundbarhögtalarens baksida finns produktetiketten.

OBS! Den här utrustningen har testats och befunnits överensstämma med gränsvärdena för digitala enheter enligt klass B, i enlighet med del 15 i FCC:s bestämmelser. Gränsvärdena är avsedda att ge rimligt skydd mot skadliga störningar vid installation i bostäder. Den här utrustningen genererar, använder och kan avge radiofrekvensenergi, och om utrustningen inte installeras och används i enlighet med anvisningarna kan den orsaka skadliga störningar i samband med radiokommunikation. Det ges dock ingen garanti för att det inte kan förekomma skadliga störningar i en viss installation. Om den här utrustningen stör mottagningen i en radio- eller TV-apparat (vilket kan upptäckas genom att utrustningen stängs av och sätts på) rekommenderar vi att du försöker motverka störningen genom att vidta en eller flera av följande åtgärder:

- Rikta om eller flytta mottagningsantennen.
- Öka avståndet mellan utrustningen och mottagaren.
- Anslut utrustningen till ett vägguttag i en annan strömkrets än den som mottagaren är ansluten till.
- Vänd dig till din återförsäljare eller en erfaren radio-/TV-reparatör för att få hjälp.

Om utrustningen ändras eller modifieras på något sätt, som inte uttryckligen har godkänts av Bose Corporation, kan det medföra att användarens rätt att använda produkten upphävs.

Denna enhet uppfyller del 15 i FCC-bestämmelserna och licensundantaget i ISED Canada angående RSS-standarder. Följande två villkor ställs för användningen: (1) Enheten får inte orsaka skadliga störningar och (2) enheten måste tåla alla former av störningar som den tar emot, inklusive störningar som kan orsaka oönskad drift av enheten.

Den här utrustningen ska inte installeras och användas på ett avstånd mindre än 20 cm mellan radiatorn och din kropp.

Den här enheten använder banden från 5150 till 5250 MHz och får endast användas inomhus för att minska risken för negativ interferens med andra mobila satellitsystem som delar samma kanaler.

CAN ICES-3(B)/NMB-3(B)

Produkten är i överensstämmelse med kraven för ekodesign för energirelaterade produkter enligt direktiv 2009/125/EG och följer följande normer och dokument: Bestämmelse (EC) 1275/2008 med tillägget (EU) 801/2013.

Erfordrad information om strömstatus	Strömlägen	
	Viloläge	Nätverksanslutet viloläge
Strömförbrukningen är specificerad för strömläget 230 V/50 Hz-ingångsström	< 0,5 W	Wi-Fi®, Bluetooth® < 2,0 W
Tid tills utrustningen automatiskt växlar till läget	< 2,5 timmar	≤ 20 minuter
Strömförbrukning i nätverksanslutet viloläge om alla nätverksportar är anslutna och alla trådlösa portar är aktiva, vid 230 V/50 Hz-ingångsström	E.t.	< 2,0 W
Instruktioner för att aktivera/inaktivera nätverksportar. Om alla nätverk är inaktiverade startas viloläget.	<p>Wi-Fi®: Inaktivera genom att trycka och hålla in Ljud av-knappen och Bluetooth®-knappen på fjärrkontrollen tills ljusrampen på soundbarhögtalaren pulserar vitt två gånger och sedan övergår till svart. Upprepa för att återaktivera.</p> <p>Bluetooth®: Inaktivera parkopplingslistan genom att hålla nere Bluetooth®-knappen på fjärrkontrollen i 10 sekunder. Aktivera genom att parkoppla med en Bluetooth®-källa.</p>	

För Europa:

Frekvensband vid användning 2 400 till 2 483,5 MHz, 5 150 till 5 350 MHz och 5 470 till 5 725 MHz.

Maximal överföringsstyrka mindre än 20 dBm EIRP.

Maximal överföringsstyrka är mindre än lagstadgade gränser så att SAR-testning inte är nödvändigt och undantaget per gällande bestämmelser.

Enheten får endast användas inomhus vid drift inom frekvensområdet 5 150 till 5 350 MHz i alla EU-medlemsstater som är listade i tabellen.

									
BE	DK	IE	UK	FR	CY	SK	HU	AT	SE
BG	DE	PT	EL	HR	LV	LT	MT	PL	
CZ	EE	FI	ES	IT	RO	LU	NL	SI	



Den här symbolen betyder att produkten inte ska kastas med hushållssoporna utan återvinnas i enlighet med lokala bestämmelser. Rätt deponering och återvinning hjälper till att skydda våra naturresurser, vår hälsa och miljö. Mer information om deponering och återvinning av produkten får du om du kontaktar lokala myndigheter, deponeringscentraler eller affären där du köpte produkten.

Hanteringsregler för radiofrekvensenheter med låg effekt

Artikel XII

I enlighet med "Hanteringsregler för radiofrekvensenheter med låg effekt" och utan tillstånd beviljat av NCC, är företag, organisationer eller användare inte tillåtna att ändra frekvensen, förstärka överföringsstyrkan eller ändra ursprungliga egenskaper och prestanda för en godkänd radiofrekvensenhet med låg effekt.

Artikel XIV

Radiofrekvensenheter med låg effekt får inte påverka flygsäkerheten eller störa annan legal kommunikation. Om detta uppmärksammas ska användaren omedelbart upphöra med att använda enheten tills det inte finns någon risk för sådana störningar. Med nämnda legala kommunikationer avses radiokommunikationer som sker i enlighet med gällande telekommunikationslagstiftning.

Radiofrekvensenheter med låg effekt måste vara mottagliga för störningar från legala kommunikationer och enheter som sänder ut ISM-radiovågor.



Tänk på att lämna in gamla batterier för återvinning enligt lokala föreskrifter.
Elda inte upp batterier.

Tabell över farliga föremål som kontrolleras i Kina

Namn och innehåll på giftiga eller farliga ämnen eller delar						
	Giftiga eller farliga ämnen och delar					
Namn	Bly (Pb)	Kvicksilver (Hg)	Kadmium (Cd)	Sexvärt krom (CR(VI))	Polybromerade bifenyler (PBB)	Polybromerad difenyyleter (PBDE)
PCB:er	x	0	0	0	0	0
Metall	x	0	0	0	0	0
Plast	0	0	0	0	0	0
Högtalare	x	0	0	0	0	0
Kablar	x	0	0	0	0	0

Den här tabellen är uppställd i enlighet med bestämmelserna i SJ/T 11364.

O: Anger att detta giftiga eller farliga ämne som ingår i alla homogena material i den här artikeln ligger under gränsvärdena uppställda i GB/T 26572.

X: Anger att detta giftiga eller farliga ämne som ingår i minst ett av de homogena materialen i den här artikeln ligger över gränsvärdena uppställda i GB/T 26572.



Tabell över farliga föremål som kontrolleras i Taiwan

Utrustningens namn: Aktiv högtalare, typtilldelning: 432552						
Begränsade ämnen och dess kemiska beteckningar						
Enhet	Bly (Pb)	Kvikksilver (Hg)	Kadmium (Cd)	Sexvärt krom (Cr+6)	Polybromerade bifenyler (PBB)	Polybromerade difenyletrar (PBDE)
PCB:er	-	o	o	o	o	o
Metalldelar	-	o	o	o	o	o
Plastdelar	o	o	o	o	o	o
Högtalare	-	o	o	o	o	o
Kablar	-	o	o	o	o	o

Obs 1! "o" anger att det procentuella innehållet i det begränsade ämnet inte överstiger referensvärdet.

Obs 2! Med "-" anges att den begränsade substansen motsvarar undantaget.

Tillverkningsdatum: Den åttonde siffran i serienumret visar tillverkningsåret; "0" är 2010 eller 2020.

Kinaimportör: Bose Electronics (Shanghai) Company Limited, Part C, Plant 9, No. 353 North Riyang Road, China (Shanghai) Pilot Free Trade Zone

EU-importör: Bose Products B.V., Gorslaan 60, 1441 RG Purmerend, Nederländerna

Taiwanimportör: Bose Taiwan Branch, 9F-A1, No. 10, Section 3, Minsheng East Road, Taipei City 104, telefonnummer Taiwan: +886-2-2514 7676

Mexikoimportör: Bose de México, S. de R.L. de C.V., Paseo de las Palmas 405-204, Lomas de Chapultepec, 11000 México, D.F. Telefonnummer: +5255 (5202) 3545

Indata: 100-240 V \sim 50/60 Hz, 100 W

CMII ID är placerat på produktetiketten på soundbarhögtalarens baksida.

Kalifornien: Innehåller litiumjonbatteri med perkloratmaterial – specialhantering kan krävas. Se www.dtsc.ca.gov/hazardouswaste/perchlorate

Fyll i uppgifterna och spara dem för senare bruk

Serie- och modellnumret finns på baksidan av soundbarhögtalaren.

Serienummer: _____

Modellnummer: _____

Förvara kvittot tillsammans med bruksanvisningen. Det är nu dags att registrera Bose-produkten. Du gör det enklast genom att besöka webbplatsen global.Bose.com/register

Säkerhetsinformation



Den här produkten kan ta emot automatiska säkerhetsuppdateringar från Bose. För att ta emot automatiska säkerhetsuppdateringar måste du slutföra produktinstallationen i Bose Music-appen och ansluta produkten till Internet. **Om du inte slutför installationen blir du ansvarig för att installera säkerhetsuppdateringar som Bose gör tillgängliga.**

Amazon, Alexa, Amazon Music och alla relaterade logotyper är varumärken som tillhör Amazon, Inc. eller dess dotterbolag.

Apple, Apple-logotypen, AirPlay och Apple Music är varumärken som tillhör Apple Inc. i USA och i andra länder. App Store är ett tjänstemärke som tillhör Apple Inc.

Användning av Works with Apple-symbolen betyder att ett tillbehör har tillverkats speciellt för att fungera med tekniken som identifieras i symbolen och att de har certifierats av producenten för att uppfylla Apple-prestandastandarder.

Namnet *Bluetooth*[®] och logotyperna är registrerade varumärken som tillhör Bluetooth SIG, Inc., och all användning av sådana märken från Bose Corporation sker under licens.

 **DOLBY AUDIO**[™] Tillverkas med tillstånd av Dolby Laboratories. Dolby, Dolby Audio och det dubbla D-tecknet är varumärken som tillhör Dolby Laboratories.

Google och Google Play är varumärken som tillhör Google LLC.

 **HDMI**[™] Begreppen HDMI och HDMI High-Definition Multimedia Interface samt HDMI-logotypen är varumärken eller registrerade varumärken som tillhör HDMI Licensing Administrator, Inc.

Den här produkten innehåller iHeartRadio-tjänsten. iHeartRadio är ett registrerat varumärke som tillhör iHeartMedia, Inc.

Produkten är skyddad av Microsofts immateriella rättigheter. Användning eller distribution av sådan teknik utanför produkten är förbjudet utan licens från Microsoft.

Pandora är ett varumärke eller registrerat varumärke som tillhör Pandora Media, Inc. och används med tillstånd.

Den här produkten innehåller programvara från Spotify som omfattas av tredjepartslicenser, du hittar licenserna här: www.spotify.com/connect/third-party-licenses

Spotify är ett registrerat varumärke som tillhör Spotify AB.

Utformat för UEI Technology[™]. Under licens från Universal Electronics, Inc. © UEI 2000-2020

Wi-Fi är ett registrerat varumärke som tillhör Wi-Fi Alliance[®].

Acoustimass, Bose, Bose Bass Module, Bose Music, Bose Noise Cancelling Headphones, Bose Smart Soundbar, Bose Soundbar Wall Bracket, Bose Surround Speakers, SimpleSync, SoundLink, SoundLink Revolve, Virtually Invisible och Voice4Video är varumärken som tillhör Bose Corporation.

Bose Corporations huvudkontor: 1-877-230-5639

© 2020 Bose Corporation. Ingen del av detta dokument får återges, modifieras, distribueras eller användas på något annat sätt utan föregående skriftlig tillåtelse.

Visa de licensmeddelanden som gäller för programvaran från tredje part som inkluderas som komponenter i din Bose Smart Soundbar 300-produkt:

1. Använd fjärrkontrollen och tryck och håll ned Play/Pause-knappen ▷|| och Höj volym-knappen + i 5 sekunder.
2. Anslut en micro-USB-kabel till SERVICE-porten på soundbarhögtalarens baksida.
3. Anslut andra änden av kabeln till en dator.
4. På datorn anger du **<http://203.0.113.1/opensource>** i en webbläsare för att visa användarvillkoren och licensinformationen.

INNEHÅLL I FÖRPACKNINGEN

Innehåll.....	12
---------------	----

PLACERING AV DIN SOUNDBARHÖGTALARE

Rekommendationer.....	13
Väggmontering av soundbarhögtalaren.....	14
Justera ljudet för väggmontering	14

STRÖM

Ansluta soundbarhögtalaren till strömkälla	15
Nätverksviloläge.....	15

INSTALLATION AV BOSE MUSIC-APPEN

Hämta Bose Music-appen.....	16
-----------------------------	----

BEFINTLIGA BOSE MUSIC APP-ANVÄNDARE

Lägga till soundbarhögtalaren i ett befintligt konto.....	17
Ansluta till ett annat Wi-Fi®-nätverk.....	17

SOUNDBARHÖGTALARENS KONTROLLER

Fjärrkontrollens funktioner.....	18
Sätta på/stänga av	19
Källor.....	20
Medieuppspelning och volym.....	21
Kontroller för röstassistent.....	22
Justera basen	22
Dialogläge.....	22
Programmera en fjärrkontroll från tredje part.....	23

RÖSTASSISTENT

Alternativ för röstassistent.....	24
Installation av din röstassistent.....	24
Komma åt Google Assistant.....	25
Röstkommandon.....	25
Använda soundbarhögtalarens kontroller.....	26
Spela upp musik med Google Assistant.....	27
Ställa in förvald ljudtjänst.....	27
Öppna Amazon Alexa.....	28
Använda din röst.....	28
Använda soundbarhögtalarens kontroller.....	29
Styra ljud med Voice4Video.....	30
Konfigurera Voice4Video.....	30

BLUETOOTH®-ANSLUTNINGAR

Ansluta till en mobil enhet.....	32
Koppla från en mobil enhet.....	33
Återansluta en mobil enhet.....	33
Ansluta ytterligare en bärbar enhet.....	34
Rensa soundbarhögtalarens enhetslista.....	34

STRÖMMA LJUD MED AIRPLAY

Strömma ljud från Kontrollpanelen.....	35
Strömma ljud från en app.....	35

SOUNDBARHÖGTALARENS STATUS

Wi-Fi-status.....	36
Bluetooth-status.....	36
Status för röstassistenten.....	37
Lampa för avstängd mikrofon.....	37
Medieuppspelning och volymstatus.....	38
Uppdatering och felstatus.....	38

AVANCERADE FUNKTIONER

Aktivera/inaktivera den Wi-Fi-funktionen	39
--	----

ANSLUTA BOSE-PRODUKTER

Kompatibla tillbehör	40
Ansluta en Bose SoundLink <i>Bluetooth</i> -högtalare eller Bose Noise Cancelling Headphones 700	40
Fördelar	40
Kompatibla produkter.....	40
Ansluta med Bose Music-appen	41
Återansluta en Bose SoundLink <i>Bluetooth</i> -högtalare eller Bose Noise Cancelling Headphones 700	41

SKÖTSEL OCH UNDERHÅLL

Uppdatera soundbarhögtalaren.....	42
Byta batteri i fjärrkontrollen	42
Rengöra soundbarhögtalaren	44
Reservdelar och tillbehör.....	44
Begränsad garanti	44

FELSÖKNING

Prova det här först.....	45
Andra lösningar	45
Återställa soundbarhögtalaren.....	53

BILAGA: INSTALLATIONSREFERENS

Anslutningsalternativ	54
Ansluta soundbarhögtalaren till TV:n.....	55
Alternativ 1: HDMI ARC (medföljer ej).....	55
Alternativ 2: Optisk.....	56
Kontrollera ljudet	57

INNEHÅLL

Kontrollera att du har följande:



Bose Smart Soundbar 300



Fjärrkontroll (batteri medföljer)

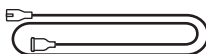

Elkabel*

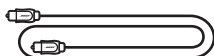

Optisk kabel

* Kan levereras med flera typer av elkablar. Använd den elkabel som är avsedd för din region.

OBS! Om någon del av produkten är skadad ska du inte använda den. Kontakta en Bose-återförsäljare eller Bose kundtjänst.

Besök: worldwide.Bose.com/Support/SB300

REKOMMENDATIONER

- Placera inte soundbarhögtalaren vid eller i ett metallskåp, och inte nära andra ljud-/videokomponenter eller direktverkande värmekällor.
- Placera soundbarhögtalaren direkt under (att föredra) eller ovanför TV:n, och vänd fronten in mot rummet.
- Placera soundbarhögtalaren på gummitassarna på en stadig och jämn yta. För bästa stöd ska båda tassarna ligga an mot underlaget. Vibrationer kan medföra att soundbarhögtalaren rör sig. Detta gäller särskilt om ytorna är av marmor, glas eller välpolerat trä.
- Om du placerar soundbarhögtalaren på en hylla eller ett TV-stativ ska du placera soundbarhögtalarens främre del så nära hyllans eller stativets framkant som möjligt för bästa möjliga ljudkvalitet.
- Se till att baksidan av soundbarhögtalaren är minst 1 cm från andra ytor. Om en eller flera portar på baksidan blockeras, påverkas ljudkvaliteten.
- Kontrollera att det finns ett eluttag i närheten.
- Undvik att trådlösa anslutningar orsakar störningar genom att placera annan trådlös utrustning 0,3 till 0,9 m från soundbarhögtalaren.
- För bästa möjliga ljudkvalitet ska du undvika att placera soundbarhögtalaren i ett skåp eller diagonalt i ett hörn.
- Placera inte föremål ovanpå soundbarhögtalaren.

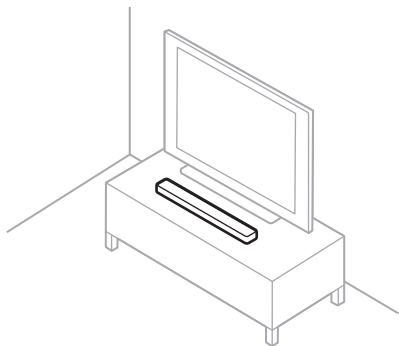

TÄNK PÅ: Placera inte soundbarhögtalaren på fronten, baksidan, sidan eller upp och ned när den används.

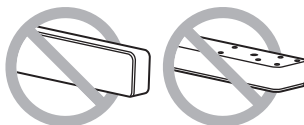

VÄGGMONTERING AV SOUNDBARHÖGTALAREN

Du kan montera soundbarhögtalaren på en vägg. Kontakta en auktoriserad Bose-återförsäljare för att köpa Bose Soundbar Wall Bracket.

Besök: worldwide.Bose.com/Support/SB300

TÄNK PÅ: Använd inga andra tillbehör för att montera soundbarhögtalaren.

Justera ljudet för väggmontering

När du har monterat soundbarhögtalaren måste du justera ljudet för att få bästa möjliga ljudkvalitet.

Tryck och håll in Ljud av-knappen  på fjärrkontrollen i fem sekunder tills du hör en ton och lampfältet pulserar två gånger med vitt sken.



OBS! Om du tar bort soundbarhögtalaren från väggen upprepar du för att återställa dess standardljudinställningar.

TIPS: Du kan även justera ljudet för väggmontering via Bose Music-appen.

ANSLUTA SOUNDBARHÖGTALAREN TILL STRÖMKÄLLA

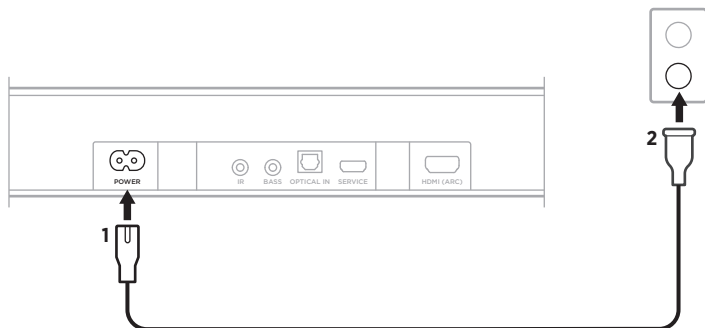

1. Anslut nätsladden till **POWER** -porten på baksidan av soundbarhögtalaren.
2. Sätt in den andra änden i ett vägguttag.



Soundbarhögtalaren startar och ljusrampen lyser med fast gult sken.

NÄTVERKSVILOLÄGE

Soundbarhögtalaren går i nätverksviloläge när ljudet stoppas och när du inte har tryckt på någon knapp under 20 minuter. Väcka soundbarhögtalaren från nätverksviloläge:

- Tryck på fjärrkontrollens strömknapp , source-knappen (se sidan 20), eller knappen för att Spela upp/pausa  (se sidan 18).
- Spela eller återuppta ljud från din mobila enhet eller med Bose Music-appen.
- Prata med Google Assistant eller Amazon Alexa.

TÄNK PÅ FÖLJANDE:

- Se till att soundbarhögtalaren är installerad med Bose Music-appen (se sidan 16) och att mikrofonen är på (se sidan 37) om du vill ha åtkomst till röstassistenten i nätverksviloläge.
- Du kan inaktivera vilolägestimern i Bose Music-appen. Du kan nå detta alternativ från menyn Inställningar.

Med Bose Music-appen kan du ställa in och styra din soundbarhögtalare från valfri mobil enhet t.ex. en smarttelefon eller surfplatta.

Med appen kan du strömma musik, göra och ändra inställningar, lägga till musiktjänster, utforska internetradiostationer, konfigurera Google Assistant eller Amazon Alexa, välja språk för röstansvisningar, hantera inställningarna för högtalaren och få nya funktioner.

OBS! Om du redan har skapat ett Bose Music-konto för en annan Bose-produkt kan du lägga till soundbarhögtalaren till ditt befintliga konto (se sidan 17).

HÄMTA BOSE MUSIC-APPEN

1. Ladda ner Bose Music-appen till din mobila enhet.

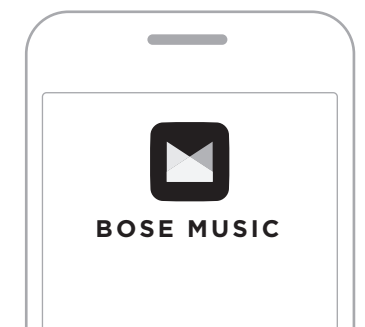

2. Följ instruktionerna i appen.

LÄGGA TILL SOUNDBARHÖGTALAREN I ETT BEFINTLIGT KONTO

1. Öppna Bose Music-appen.
2. Tryck på + på huvudskärmen.
3. Följ instruktionerna i appen.

ANSLUTA TILL ETT ANNAT WI-FI-NÄTVERK

Anslut till ett annat nätverk om ditt nätverksnamn eller lösenord har ändrats eller om du vill lägga till eller byta till ett annat nätverk.

1. Tryck och håll ned Ljud av-knappen  och knappen för Bose Music-appen  tills ljusrampen lyser gul.



2. Öppna Wi-Fi-inställningarna på din mobila enhet.
3. Välj **Bose Smart Soundbar 300**.
4. Öppna Bose Music-appen och följ instruktionerna i appen.

OBS! Om du inte uppmanas att installera soundbarhögtalaren, tryck då på ikonen + på huvudskärmen för att lägga till produkten.

Soundbarhögtalarens kontroller finns överst på soundbarhögtalaren och på fjärrkontrollen.

TIPS: Du kan även kontrollera soundbarhögtalaren via Bose Music-appen.

FJÄRRKONTROLLENS FUNKTIONER

Använd fjärrkontrollen för att kontrollera soundbarhögtalaren, *Bluetooth*-anslutningar och Bose Music-appen.

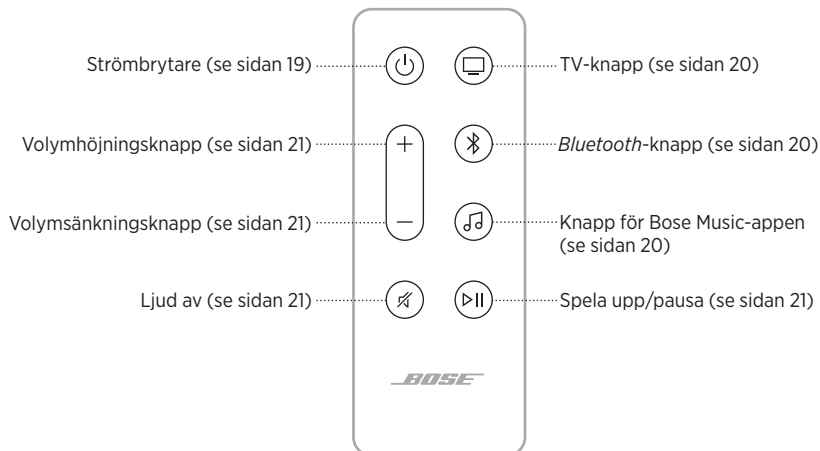

Sätta på/stänga av

Tryck på strömbrytaren  på fjärrkontrollen för att sätta på/stänga av soundbarhögtalaren.

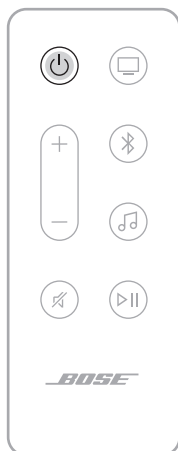

Soundbarhögtalaren använder den senast använda källanheten när den startas.

TÄNK PÅ FÖLJANDE:

- Om du kopplar in soundbarhögtalaren till ett nätuttag startar den automatiskt.
- Första gången som soundbarhögtalaren sätts på använder den TV -källan.
- Du kan fortfarande få tillgång till röstassistenten när soundbarhögtalaren är avstängd.

TIPS: Du kan även använda Voice4Video för att sätta på eller stänga av soundbarhögtalaren (se sidan 30).

Automatisk systemväckning (endast optisk anslutning)



Du kan ställa in soundbarhögtalaren så att den automatiskt sätts på när den erhåller en ljudsignal.

Växla mellan inställningarna automatisk systemväckning och standardström genom att trycka och hålla inne  i fem sekunder tills du hör en ton och ljusrampen pulserar två gånger med vitt sken.

TIPS: Du kan även aktivera/inaktivera automatisk systemväckning via Bose Music-appen. Du kan nå detta alternativ från menyn Inställningar.

Källor

Du kan styra TV- och *Bluetooth*-anslutningar och Bose Music-appen med fjärrkontrollen.

Välj en källa genom att trycka på lämplig knapp (TV , *Bluetooth* , eller Bose Music-appen ) på fjärrkontrollen.

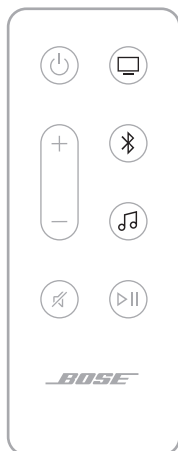

TIPS:

- Du kan även använda Voice4Video för att välja *Bluetooth*-källa (se sidan 30).
- Du kan även använda Bose Music-appen för att välja en källa.

Medieuppspelning och volym



FUNKTION	ÅTGÄRD
Spela upp/pausa	Tryck på ▷ . TÄNK PÅ FÖLJANDE: <ul style="list-style-type: none"> När ljudet har pausats lyser ljusrampens sidor med fast vitt sken tills ljud börjar spelas upp igen. Du kan bara spela upp/pausa ljud när Bose Music-appen eller <i>Bluetooth</i> är källan.
Hoppa framåt	Tryck två gånger på ▷ .
Hoppa bakåt	Tryck tre gånger på ▷ .
Höj volym	Tryck på +. OBS! För att höja volymen snabbt trycker du och håller nere +.
Sänka volym	Tryck på —. OBS! För att sänka volymen snabbt trycker du och håller nere —.
Stänga av/sätta på ljud	Tryck på ✕. När ljudet är avstängt lyser ljusrampens vänstra sida med ett vitt sken tills ljud spelas upp igen. TIPS: Du kan även trycka på + för att börja spela upp ljud igen.

TIPS: Du kan även använda Voice4Video för att styra medieuppspelning och volym för vissa källor (se sidan 30).

KONTROLLER FÖR RÖSTASSISTENT

Du kan använda åtgärdsknappen  och mikrofonknappen  för att styra Google Assistant (se sidan 26) och Amazon Alexa (se sidan 29).

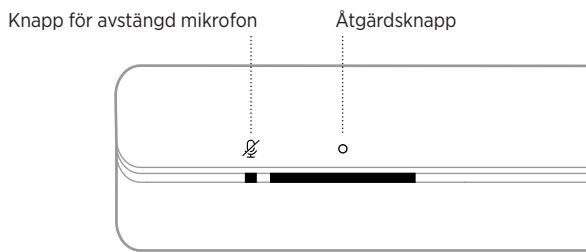

JUSTERA BASEN

Använd Bose Music-appen för att justera basen.

DIALOGLÄGE

Med dialogläget får du en tydligare dialog och röster i filmer, TV-program och poddsändningar genom att soundbarhögtalarens ljudbalans justeras.

Använd Bose Music-appen för att aktivera dialogläget.

OBS! När du aktiverar dialogläget förblir det aktiverat för aktuell källa även om du växlar till en annan källa eller stänger av soundbarhögtalaren.

PROGRAMMERA EN FJÄRRKONTROLL FRÅN TREDJE PART

Du kan programmera en fjärrkontroll från tredje part, till exempel fjärrkontrollen till digitalboxen, för att kontrollera soundbarhögtalaren. Läs mer i handboken till din fjärrkontroll från tredje part eller deras hemsida.

När inprogrammeringen är klar kan du använda fjärrkontrollen från tredje part för att kontrollera grundläggande funktioner på soundbarhögtalaren som exempelvis av/på och volymen.



OBS! Alla fjärrkontroller från tredje part är inte kompatibla med soundbarhögtalaren. Fjärrkontrollen måste stödja IR (infraröda)-signaler för att kunna kontrollera soundbarhögtalaren.

ALTERNATIV FÖR RÖSTASSISTENT

Du kan ställa in soundbarhögtalaren så att den snabbt och enkelt kommer åt Google Assistant eller Amazon Alexa.

OBS!

- Du kan inte ställa in soundbarhögtalaren så att den kommer åt Google Assistant och Amazon Alexa samtidigt.
- Google Assistant och Amazon Alexa är inte tillgängliga på vissa språk och i vissa länder.

PROGRAMMERINGSALTERNATIV	ANVÄNDNING
Google Assistant	Använd din röst och/eller åtgärdsknappen  (se sidan 25).
Amazon Alexa	Använd din röst och/eller åtgärdsknappen  (se sidan 28).

INSTALLATION AV DIN RÖSTASSISTENT

Se innan du börjar till att din mobila enhet och soundbarhögtalaren är anslutna till samma Wi-Fi-nätverk.

Använd Bose Music-appen för installation av röstassistenten. Du kan nå detta alternativ från menyn Inställningar.

TÄNK PÅ FÖLJANDE:

- Se till att du använder samma konto till din ljudtjänst som du använde i Bose Music-appen när du ställer in din röstassistent.
- Om du har flera produkter från Bose Music i hemmet rekommenderar Bose, att en person använder sitt Bose Music-konto och Röstassistent-konto och ställer in Röstassistenten för alla Bose Music-produkter så att den fungerar smidigt.

KOMMA ÅT GOOGLE ASSISTANT

Din soundbarhögtalare med Google Assistant. Du kan enkelt njuta av musik hemma; spela din favoritmusik, styra volymen och hitta information om låten som du lyssnar på – hands free. Du kan även planera din dag, ställa in larm och styra smarta enheter i hemmet – bara genom att använda rösten. Börja med att säga ”Hej Google” eller tryck på åtgärdsknappen  för att starta en konversation med Google Assistant.

Mer information om vad Google Assistant kan göra finns på:

<https://support.google.com/assistant>

TÄNK PÅ FÖLJANDE:

- Google Assistant är inte tillgängligt på vissa språk och i vissa länder.
- Mer information om att spela upp ljud med Google Assistant finns på sidan 27.

Röstkommandon

Börja med ”Hey Google” och säg sedan:

SAKER DU KAN PROVA	VAD DU KAN PROVA ATT SÄGA
Underhållning	Play some music
Planera din dag	Tell me about my day
Hantera saker att göra	Wake me up at 7 a.m. tomorrow
Styra ditt hem	Dim the lights
Få svar	What’s the weather this weekend?



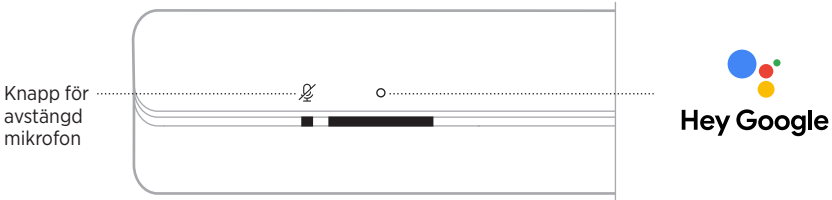

Använda soundbarhögtalarens kontroller

Du kan använda åtgärdsknappen  och mikrofonknappen  för att styra Google Assistant. De sitter på soundbarhögtalarens ovansida.



SAKER DU KAN PROVA

ÅTGÄRD

Prata med Google Assistant	Tryck på  och säg sedan vad du vill. En lista med saker du kan prova finns på: https://support.google.com/assistant
Stanna alarm och timers	Tryck på  .
Stoppa Google Assistant	Tryck på  .
Sätta på/stänga av mikrofonen	Tryck på  . OBS! När mikrofonen är avstängd lyser indikatorn för avstängd mikrofon med fast rött sken och Google Assistant är otillgänglig.

SPELA UPP MUSIK MED GOOGLE ASSISTANT

Du kan be Google Assistant att spela upp musik från din standardljudtjänst eller från en specifik ljudtjänst.

Börja med "Hey Google" och säg sedan:

SAKER DU KAN PROVA	VAD DU KAN PROVA ATT SÄGA
Spela musik	Spela upp lite musik. OBS! Google Assistant använder din förvalda ljudtjänst. Använd Google Assistant-appen för att byta standardljudtjänst.
Styra din högtalare	Höj volymen.
Spela upp från en ljudtjänst	Spela NPR på Tuneln. OBS! Google Assistant har inte stöd för alla ljudtjänster.
Spela upp på en specifik högtalare	Spela lite jazz på högtalarna i vardagsrummet. OBS! Kontrollera att du säger högtalarnamnet som du angett i Bose Music-appen. Använd det namn som angetts i Google Assistant-appen eller ändra namnet i Bose Music-appen om flera högtalare har samma namn.

Ställa in förvald ljudtjänst

Under installationen av Google Assistant ber Google Assistant-appen dig att välja en ljudtjänst. När du använder Google Assistant med Bose-produkter är Pandora och Spotify de enda standardtjänsterna som stöds. Även om andra ljudtjänster listas som tillgängliga under installationen saknas stöd för dem.

Välj Pandora eller Spotify som förvald musiktjänst för bästa upplevelse. Om du väljer en ljudtjänst som inte stöds kommer du att höra ett felmeddelande när du försöker spela musik.

ÖPPNA AMAZON ALEXA

Alexa är en intelligent molnbaserad rösttjänst som du kan prata med på din soundbarhögtalare. Allt du behöver göra är att be Alexa spela upp musik, lyssna på nyheter, ställa in en timer, styra smarta enheter i hemmet och mycket annat. Alexa har även utformats för att skydda din integritet – du kan visa och radera dina röstförfrågningar när som helst i Alexa-appen.

Mer information om vad Alexa kan hjälpa dig med finns på:

<https://www.amazon.com/usealexa>



OBS! Alexa finns inte tillgänglig i alla länder eller på alla språk.

Använda din röst

Börja med "Alexa", och säg sedan:

SAKER DU KAN PROVA	EXEMPEL PÅ VAD DU KAN SÄGA
Prata med Alexa	Help me get started.
Spela upp ljud	Play rock music. OBS! Amazon Music är den förinställda musiktjänsten. Använd Alexa-appen för att byta förinställd musiktjänst.
Pausa ljudet	Pause.
Kontrollera volymen	Volume up.
Hoppa till nästa låt	Skip.
Spela upp från en ljudtjänst	Play NPR on Tunein. OBS! Amazon Alexa har inte stöd för alla ljudtjänster.
Spela upp på en specifik högtalare	Play jazz in the "Kitchen." OBS! Kontrollera att du säger högtalarnamnet som du angett i Bose Music-appen. Använd det namn som angetts i Alexa-appen eller ändra namnet i Bose Music-appen om flera högtalare har samma namn.
Ställa in en timer	Set a timer for five minutes.
Hitta nya färdigheter	What are your popular skills?
Stoppa Alexa	Stop.



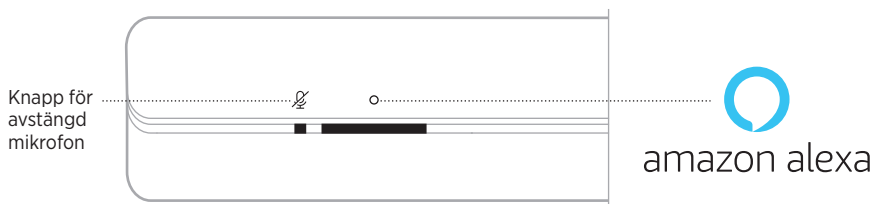

Använda soundbarhögtalarens kontroller

Åtgärdsknappen  och mikrofonavstängningsknappen  används för att kontrollera Alexa. De sitter på soundbarhögtalarens ovansida.



SAKER DU KAN PROVA

ÅTGÄRD

Prata med Alexa	Tryck på  och säg sedan vad du vill. En lista med saker du kan prova finns på: https://www.amazon.com/usealexa
Stanna alarm och timers	Tryck på  .
Stanna Alexa	Tryck på  .
Sätta på/stänga av mikrofonen	Tryck på  . OBS! När mikrofonen är avstängd lyser indikatorn för avstängd mikrofon med fast rött sken och Alexa är otillgänglig.

STYRA LJUD MED VOICE4VIDEO

Bose Voice4Video-tekniken expanderar röstmöjligheterna för Amazon Alexa som ingen annan soundbarhögtalare kan. Förutom att styra din smartsoundbarhögtalare, kan du styra din TV- och kabelbox eller satellitbox med bara din röst. Du kan be Alexa sätta på TV:n och smartsoundbarhögtalaren, hitta en station efter nätverksnamn eller kanalnummer och direkt starta dina favoritprogram. Säg hejdå till borttappade fjärrkontroller och handledningar. Bose Voice4Video gör att alla känner sig som experter – till och med barnvakten eller dina tekniktrötta svärföräldrar.

Konfigurera Voice4Video

Använd Bose Music-appen för att konfigurera Voice4Video.

OBS! Innan du ställer in Voice4Video, måste du ställa in Alexa i Bose Music-appen (se sidan 24).

Röstkommandon

Börja med "Alexa", och säg sedan:

SAKER DU KAN PROVA	EXEMPEL PÅ VAD DU KAN SÄGA
Sätta på TV:n	Turn on TV.
Stänga av TV:n	Turn off TV.
Spela upp video	Play.
Pausa video	Pause.
Återuppta video	Resume.
Hoppa framåt i video	Next.
Hoppa bakåt i video	Previous.
Växla ingång till <i>Bluetooth</i> -ljud	Switch to <i>Bluetooth</i> .
Titta på ett visst nätverk*	Watch NFL Network.
Titta på ett visst kanalnummer*	Watch channel 802.
Hoppa till nästa kanal*	Next channel.
Hoppa bakåt till föregående kanal*	Previous channel.

*Endast tillgängligt för kabel- eller satellitboxar.

ANSLUTA TILL EN MOBIL ENHET

1. Tryck på *Bluetooth*-knappen  på fjärrkontrollen.



Ljusrampen pulserar blått.

2. Aktivera *Bluetooth*-funktionen på den mobila enheten.

OBS! *Bluetooth*-menyn hittar du vanligtvis i menyn *Inställningar*.

3. Välj din soundbarhögtalare i enhetslistan.

OBS! Leta upp namnet som du angav för soundbarhögtalaren i Bose Music-appen. Om du inte gav soundbarhögtalaren något namn kommer standardnamnet att visas.

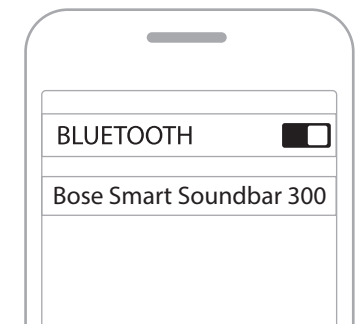

När den är ansluten hörs en signal och ljusrampen lyser med fast vitt sken och övergår sedan till svart. Soundbarhögtalarens namn visas i listan över mobila enheter.

KOPPLA FRÅN EN MOBIL ENHET

Använd Bose Music-appen för att koppla från din mobila enhet.

TIPS: Du kan även använda *Bluetooth*-inställningarna på din mobila enhet. Frånkoppling av *Bluetooth* på din enhet leder till att alla andra enheter kopplas från.

ÅTERANSLUTA EN MOBIL ENHET

Tryck på *Bluetooth*-knappen ☒.

Soundbarhögtalaren försöker ansluta till den senast anslutna enheten.

TÄNK PÅ FÖLJANDE:

- Kontrollera att *Bluetooth*-funktionen är aktiverad på din mobila enhet.
- Enheten måste finnas inom täckningsområdet (9 m) och vara påsatt.

ANSLUTA YTTERLIGARE EN BÄRBAR ENHET

Du kan lagra upp till åtta enheter i soundbarhögtalarens enhetslista.

OBS! Du kan endast spela upp ljud från en enhet i taget.

1. På fjärrkontrollen trycker du och håller nere *Bluetooth*-knappen \times tills ljusrampen pulserar med blått sken.



2. Välj soundbarhögtalaren från din mobila enhets enhetslista.

OBS! Kontrollera att *Bluetooth*-funktionen är aktiverad på din mobila enhet.

RENSA SOUNDBARHÖGTALARENS ENHETSLISTA

1. Tryck och håll in \times i 10 sekunder tills ljusrampen pulserar vitt två gånger och sedan övergår till svart.

Ljusrampen pulserar blått.

2. Ta bort soundbarhögtalaren från *Bluetooth*-listan på din enhet.

Alla enheter tas bort och soundbarhögtalaren är klar för att anslutas (se sidan 32).

Soundbarhögtalaren kan spela upp ljud via AirPlay 2 vilket gör det enkelt att strömma ljud från en Apple-enhet till soundbarhögtalaren eller flera högtalare.

TÄNK PÅ FÖLJANDE:

- För att använda AirPlay 2 krävs en Apple-enhet med iOS 11.4 eller senare.
- Din Apple-enhet och soundbarhögtalaren måste vara anslutna till samma Wi-Fi-nätverk.
- Mer information om AirPlay finns på: <https://www.apple.com/airplay>

STRÖMMA LJUD FRÅN KONTROLLPANELEN

1. Öppna Kontrollpanelen på Apple-enheten.
2. Tryck och håll inne ljudkortet i skärmens över högra hörn och tryck på AirPlay-ikonen .
3. Välj soundbarhögtalaren.

STRÖMMA LJUD FRÅN EN APP

1. Öppna en musikapp (som Apple Music) och välj en låt att spela.
2. Tryck på .
3. Välj soundbarhögtalaren.

Ljusrampen med LED-lampor på soundbarhögaltalarens framsida visar soundbarhögaltalarens status.

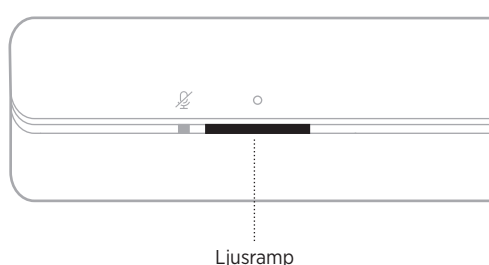

OBS! Ljusrampen visar en status åt gången på den valda källan.

WI-FI-STATUS

Visar det trådlösa Wi-Fi-nätverkets anslutningsstatus för soundbarhögaltalaren.

LJUSRAMPENS UPPFÖRANDE		SYSTEMLÄGE
Pulserar vitt		Ansluter till det trådlösa nätverket
Fast vitt sken som övergår till svart		Ansluten till det trådlösa nätverket





BLUETOOTH-STATUS

Visar *Bluetooth*-anslutningarnas status för mobila enheter.

LJUSRAMPENS UPPFÖRANDE		SYSTEMLÄGE
Pulserar blått		Redo att ansluta till mobila enheter
Pulserar vitt		Ansluter till en mobil enhet
Fast vitt sken som övergår till svart		Ansluten till en mobil enhet
Det vita ljuset pulserar två gånger och övergår till svart		Rensa enhetslistan

STATUS FÖR RÖSTASSISTENTEN

Visar status för röstassistenten.

LJUSRAMPENS UPPFÖRANDE		SYSTEMLÄGE
Släckt		Röstassistenten är i viloläge
Vitt ljus glider till mitten och lyser sedan stadigt		Röstassistenten lyssnar
Vitt ljus glider till sidorna		Röstassistenten tänker
Pulserar vitt (fullt)		Röstassistenten talar
Pulserar gult		Avisering från röstassistenten

Lampa för avstängd mikrofon

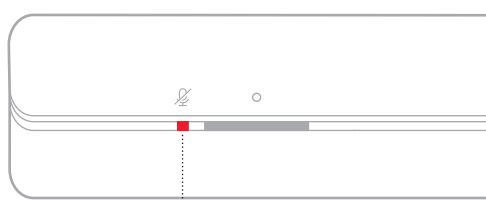





Lampa för avstängd mikrofon

LAMPANS UPPFÖRANDE	SYSTEMLÄGE
Fast rött sken	Mikrofonen är avstängd



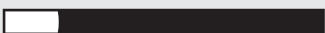



MEDIEUPPSPELNING OCH VOLYMSTATUS

Visar soundbarhögatalarens status vid styrning av medieuppspelning och volym.

LJUSRAMPENS UPPFÖRANDE		SYSTEMLÄGE
Två mittlampor lyser med fast vitt sken		Spela/pausa
Högra änden av ljusrampen pulserar vitt		Höj volym
Vänstra änden av ljusrampen pulserar vitt		Sänk volym
Vänstra änden av ljusrampen lyser med fast vitt sken		Ljud av

UPPDATERING OCH FELSTATUS

Visar statusen för programvaruuppdateringar och felmeddelanden.

LJUSRAMPENS UPPFÖRANDE		SYSTEMLÄGE
Lyser med fast gult sken		Wi-Fi-installation på gång
Vitt ljus glider från höger till vänster		Uppdatering laddas ned
Vitt ljus glider från vänster till höger		Uppdaterar soundbarhögatalaren
Pulserar gult fyra gånger		Källfel, se Bose Music-appen
Pulserar rött fyra gånger		Tjänsten är inte tillgänglig för tillfället. Försök igen om en stund
Fast rött sken		Fel. Kontakta Bose kundtjänst

AKTIVERA/INAKTIVERA DEN WI-FI-FUNKTIONEN

På fjärrkontrollen trycker du och håller in Ljud av-knappen  och *Bluetooth*-knappen  tills ljusrampen pulserar med vitt sken två gånger och sedan övergår till svart.



KOMPATIBLA TILLBEHÖR

Alla dessa tillbehör går att ansluta till soundbarhögtalaren. Mer information finns i tillbehörets bruksanvisning.

- **Bose Bass Module 700:** worldwide.Bose.com/Support/BASS700
- **Bose Bass Module 500:** worldwide.Bose.com/Support/BASS500
- **Acoustimass 300-basmodul:** global.Bose.com/Support/AM300
- **Bose Surround Speakers 700:** worldwide.Bose.com/Support/WSS700
- **Bose-surroundhögtalare** worldwide.Bose.com/Support/WSS
- **Virtually Invisible 300 trådlösa surroundhögtalare:** global.Bose.com/Support/VI300

ANSLUTA EN BOSE SOUNDLINK *BLUETOOTH*-HÖGTALARE ELLER BOSE NOISE CANCELLING HEADPHONES 700

Med Bose SimpleSync-teknik kan du ansluta vissa Bose SoundLink *Bluetooth*-högtalare eller Bose Noise Cancelling Headphones 700 till soundbarhögtalaren för ett nytt sätt att lyssna på musik och filmer.

Fördelar

- **En personlig lyssnarupplevelse vid TV:n:** Lyssna på TV utan att störa andra genom att ansluta din Bose Noise Cancelling Headphones 700 till soundbarhögtalaren. Använd fristående volymkontroller på varje produkt för att sänka eller stänga av ljudet på soundbarhögtalaren och samtidigt låta ljudet vara så högt du vill i hörlurarna.
- **Ljud i flera rum:** Lyssna på samma låt i två olika rum samtidigt, genom att ansluta din Bose SoundLink *Bluetooth*-högtalare till soundbarhögtalaren.

OBS! SimpleSync-tekniken har en *Bluetooth*-räckvidd på 9 meter. Väggar och olika byggnadsmaterial kan ibland påverka mottagningen.

Kompatibla produkter

Du kan ansluta de flesta Bose SoundLink *Bluetooth*-högtalarna till soundbarhögtalaren och även Bose Noise Cancelling Headphones 700.

Populära kompatibla produkter:

- Bose SoundLink Revolve+ *Bluetooth*-högtalare
- Bose SoundLink Mini *Bluetooth*-högtalare
- Bose SoundLink Color *Bluetooth*-högtalare
- Bose Noise Cancelling Headphones 700

Nya produkter läggs till med jämna mellanrum. En fullständig lista och mer information finns på: worldwide.Bose.com/Support/Groups

Ansluta med Bose Music-appen

Använd Bose Music-appen för att ansluta din Bose SoundLink *Bluetooth*-högtalare eller Bose Noise Cancelling Headphones 700 till soundbarhögtalaren. Mer information finns på: worldwide.Bose.com/Support/Groups

TÄNK PÅ FÖLJANDE:

- Se till att produkten du ansluter till är påsatt, befinner sig inom 9 m från soundbarhögtalaren och är redo att ansluta till en annan enhet. Mer information finns i handboken för produkten.
- Du kan bara ansluta en produkt i taget till soundbarhögtalaren.

ÅTERANSLUTA EN BOSE SOUNDLINK *BLUETOOTH*-HÖGTALARE ELLER BOSE NOISE CANCELLING HEADPHONES 700

Sätt på din Bose SoundLink *Bluetooth*-högtalare eller Bose Noise Cancelling Headphones 700.

Din högtalare eller dina hörlurar försöker ansluta till de *Bluetooth*-enheter som senast anslöts, inklusive soundbarhögtalaren.

TÄNK PÅ FÖLJANDE:

- Soundbarhögtalaren måste vara inom täckningsområdet (9 m) och påsatt.
- Om högtalaren inte ansluts, se "Det går inte att återansluta soundbarhögtalaren till en tidigare ansluten Bose SoundLink *Bluetooth*-högtalare" på sidan 52.
- Om hörlurarna inte ansluts, se "Det går inte att återansluta till en tidigare ansluten Bose Noise Cancelling Headphones 700" på sidan 52.

UPPDATERA SOUNDBARHÖGTALAREN

Soundbarhögtalaren uppdateras automatiskt när den ansluts till Bose Music-appen och ett Wi-Fi-nätverk.

BYTA BATTERI I FJÄRRKONTROLLEN

1. Använd ett mynt för att vrida höljet till batterifacket till vänster (moturs) och ta bort höljet.

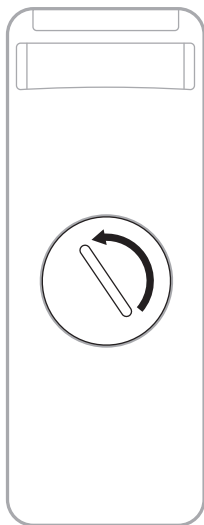

2. Sätt i det nya batteriet med den platta sidan och tecknet + vänt uppåt.

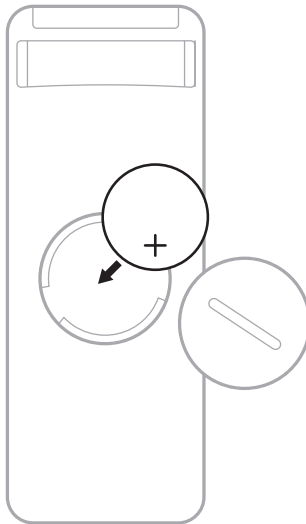

OBS! Använd ett godkänt (t.ex. UL) 3-volts CR2032- eller DL2032-litiumbatteri.

3. Sätt tillbaka höljet och vrid det åt höger (medurs) för att fästa det.

RENGÖRA SOUNDBARHÖGTALAREN

Torka av utsidan av soundbarhögtalaren med en mjuk, torr trasa.

TÄNK PÅ:

- Se till att INGEN vätska spills i soundbarhögtalaren eller kommer in i några öppningar.
- Blås INTE in luft i systemet.
- Använd INTE dammsugare till att rengöra systemet.
- Använd inte sprayprodukter i närheten av systemet.
- Använd inte lösningsmedel, kemikalier eller rengöringsmedel som innehåller alkohol, ammoniak eller slipmedel.
- Låt inga föremål komma in i några öppningar.

RESERVDELAR OCH TILLBEHÖR

Reservdelar och tillbehör kan beställas genom Bose kundtjänst.

Besök: worldwide.Bose.com/Support/SB300

BEGRÄNSAD GARANTI

Soundbarhögtalaren täcks av en begränsad garanti. Mer information om den begränsade garantin finns på global.Bose.com/warranty.

Mer information om hur du registrerar din produkt finns på global.Bose.com/register. Dina garantirättigheter påverkas inte om du inte registrerar produkten.

PROVA DET HÄR FÖRST



Om du får problem med soundbarhögtalaren:

- Kontrollera att soundbarhögtalaren är ansluten till ett fungerande vägguttag.
- Kontrollera alla kablar.
- Kontrollera soundbarhögtalarens tillstånd (se sidan 35).
- Flytta soundbarhögtalaren minst 0,3 - 0,9 m från eventuella störningskällor (trådlösa routrar, trådlösa telefoner, TV-apparater, mikrovågsugnar osv.)
- Flytta soundbarhögtalaren så att den kommer innanför den rekommenderade räckvidden för den trådlösa routern eller den mobila enheten för att säkerställa funktionen.
- Placera soundbarhögtalaren enligt placeringsanvisningarna (se sidan 13).

ANDRA LÖSNINGAR

Om du inte kan lösa problemet ska du titta i tabellen nedan för att identifiera symptom och ta del av lösningar till vanliga problem. Kontakta Boses kundtjänst om du inte kan lösa ditt problem.

Besök: worldwide.Bose.com/contact

SYMPTOM	LÖSNING
Det finns ingen HDMI ARC-port eller optisk port på TV:n	Anslut TV:n med en ljudkonverterare och separat ljudkabel, till exempel en koaxial, 3,5 mm-kabel eller en analog ljudkabel (medföljer ej). Vilken typ av konverterare och kabel som du behöver beror på vilka ljudutgångar som finns på TV:n.
Soundbarhögtalaren startar inte (ljusrampen pulserar inte när påsatt)	Anslut elkabeln till ett annat vägguttag. Använd fjärrkontrollen för att sätta på soundbarhögtalaren (se sidan 19). Dra ut elkablarna för soundbarhögtalaren, basmodulen eller surround-högtalarna (tillval), vänta i 30 sekunder och sätt sedan tillbaka dem i fungerande eluttag.
Soundbarhögtalaren stängs inte av	Soundbarhögtalaren kan vara försatt i nätverksanslutet viloläge. Tryck på strömbrytaren  på fjärrkontrollen för att aktivera soundbarhögtalaren. Tryck på  igen för att stänga av soundbarhögtalaren.
Fjärrkontrollen fungerar ibland inte eller inte alls	Byt ut batteriet (se sidan 42). Kontrollera att fjärrkontrollen är inom täckningsområdet, 6 m från soundbarhögtalaren. Kontrollera att inget blockerar sikten mellan fjärrkontrollen och soundbarhögtalaren.

SYMPTOM

LÖSNING

Oregelbundet ljud eller inget ljud från soundbarhögtalaren

Om vänstra sidan av ljusrampen lyser med fast vitt sken, så är soundbarhögtalarens ljud avstängt. Tryck på Ljud av-knappen \emptyset , för att sätta på ljudet på soundbarhögtalaren igen.

Kontrollera att ljudet på den bärbara enheten är aktiverat.

Höj volymen på soundbarhögtalaren (se sidan 21) på din mobila enhet.

Byt till en annan källa (sesidan 20).

Spela upp ljud från en annan applikation eller musiktjänst.

Om ljudet kommer från en källa på nätverket kan du starta om routern.

Starta om den mobila enheten.

Kontrollera att du använder en kompatibel *Bluetooth*-mobil enhet.

Kontrollera att HDMI-kabeln är inkopplad i en port på TV:n som är märkt **HDMI ARC (Audio Return Channel)**, inte en vanlig HDMI-port. Om det inte finns någon HDMI ARC-port på TV:n ansluter du soundbarhögtalaren med en optisk kabel (se sidan 56).

Om soundbarhögtalaren är ansluten till TV:ns HDMI ARC-port ska du kontrollera att **Consumer Electronics Control (CEC)** är aktiverat i TV:ns systemmeny. I din TV kanske CEC-funktionen har ett annat namn. Se TV:ns bruksanvisning.

Koppla från HDMI-kabeln från TV:ns HDMI ARC-port och sätt sedan i den igen.

Sätt i den optiska kabeln i en port på TV:n märkt med **Output** eller **OUT**, inte Input eller IN.

Dra ut elkablarna för soundbarhögtalaren, basmodulen eller surround-högtalarna (tillval), vänta i 30 sekunder och sätt sedan tillbaka dem i fungerande eluttag.

Soundbarhögtalaren kan inte ansluta till basmodulen eller surroundhögtalare

Se till att soundbarhögtalaren är uppdaterad (se sidan 42).

Läs mer om felsökning i instruktionsboken till din basmodul eller surroundhögtalare (se sidan 40).

Kontrollera att din basmodul eller surroundhögtalare är kompatibel med soundbarhögtalaren (se sidan 40).

Dra ut elkablarna för soundbarhögtalaren, basmodulen eller surroundhögtalarna (tillval), vänta i 30 sekunder och sätt sedan tillbaka dem i ett eluttag.

SYMPTOM	LÖSNING
<p>Inget ljud från basmodulen eller surroundhögtalarna</p>	<p>Se till att soundbarhögtalaren är uppdaterad (se sidan 42).</p> <p>Kontrollera att din basmodul eller surroundhögtalare är kompatibel med soundbarhögtalaren (se sidan 40).</p> <p>Kontrollera att programvaran är uppdaterad i Bose Music-appen.</p> <p>Justera basnivån via Bose Music-appen (se sidan 22).</p> <p>Byt till en annan källa (se sidan 20).</p>
<p>Ljud hörs från TV-högtalarna</p>	<p>Kontrollera att HDMI-kabeln är kopplad i en port på TV:n märkt ARC (Audio Return Channel). Om det inte finns någon HDMI ARC-port på TV:n ansluter du soundbarhögtalaren med en optisk kabel (se sidan 56).</p> <p>Stäng av TV-högtalarna. Se TV:ns bruksanvisning.</p> <p>Om soundbarhögtalaren är ansluten till TV:ns HDMI ARC-port ska du kontrollera att Consumer Electronics Control (CEC) är aktiverat i TV:ns systemmeny. I din TV kanske CEC-funktionen har ett annat namn. Se TV:ns bruksanvisning.</p> <p>Koppla från HDMI-kabeln från TV:ns HDMI ARC-port och sätt sedan i den igen.</p> <p>Sänk TV-volymen så mycket som det går.</p> <p>Anslut soundbarhögtalaren med både HDMI-kabeln (se sidan 55) och den optiska kabeln (se sidan 56).</p>
<p>Dåligt eller förvrängt ljud</p>	<p>Testa om möjligt andra källenheter.</p> <p>Kontrollera att din TV kan avge surroundljud. Se TV:ns bruksanvisning.</p> <p>Om ljud spelas upp från en annan enhet ska volymen på den enheten sänkas.</p> <p>Justera basnivån via Bose Music-appen (se sidan 22).</p> <p>Stänga av TV:ns högtalare. Se TV:ns bruksanvisning.</p> <p>Justera ljudet om soundbarhögtalaren är väggmonterad (se sidan 14).</p>
<p>I soundbarhögtalaren spelas inte ljud upp från rätt källanhet eller fel källanhet väljs efter en stund</p>	<p>Ställ in CEC på Alternate On via Bose Music-appen.</p> <p>Inaktivera CEC på din källa. Se bruksanvisningen till källan.</p> <p>Anslut soundbarhögtalaren med både HDMI-kabeln (se sidan 55) och den optiska kabeln (se sidan 56).</p>

SYMPTOM	LÖSNING
<p>Soundbarhögtalaren ansluter inte till det trådlösa nätverket</p>	<p>Kontrollera att soundbarhögtalaren har ställts in via Bose Music-appen (se sidan 16).</p> <p>Välj rätt nätverksnamn i Bose Music-appen och ange nätverkets lösenord (skiftlägeskänsligt).</p> <p>Kontrollera att soundbarhögtalaren och din mobila enhet är anslutna till samma trådlösa nätverk.</p> <p>Om dina nätverksinställningar har ändrats ska du läsa på sidan 17.</p> <p>Aktivera Wi-Fi på den mobila enheten som du använde för installationen.</p> <p>Stäng andra applikationer på din mobila enhet.</p> <p>Starta om den mobila enheten och routern.</p> <p>Om routern har stöd för både 2,4 GHz och 5 GHz-banden, ska du kontrollera att båda enheterna (den mobila eller datorn) och soundbarhögtalaren är anslutna till samma band.</p> <p>OBS! Ge banden specifika namn för att försäkra dig om att de ansluter till rätt band.</p> <p>Återställ routern.</p> <p>Dra ut elkablarna för soundbarhögtalaren, basmodulen eller surroundhögtalarna (tillval), vänta i 30 sekunder och sätt sedan tillbaka dem i ett eluttag. Avinstallera Bose Music-appen på din mobila enhet, återinstallera den sedan och starta om installationen.</p>
<p>Soundbarhögtalaren ansluter inte till en mobil enhet</p>	<p>Tryck och håll in <i>Bluetooth</i>-knappen  på fjärrkontrollen tills soundbarhögtalaren är redo att ansluta.</p> <p>Kontrollera på den bärbara enheten att Location Services är aktiverat.</p> <p>Stäng av <i>Bluetooth</i>-funktionen på den mobila enheten och sätt sedan på den igen. Radera soundbarhögtalaren från <i>Bluetooth</i>-listan. Anslut igen (se sidan 34).</p> <p>Anslut en annan mobil enhet (se sidan 34).</p> <p>Kontrollera att du använder en kompatibel <i>Bluetooth</i>-mobil enhet.</p> <p>Ta bort soundbarhögtalaren från den mobila enhetens <i>Bluetooth</i>-lista. Anslut igen (se sidan 34).</p> <p>Rensa soundbarhögtalarens enhetslista (se sidan 34). Anslut igen (se sidan 32).</p>

SYMPTOM	LÖSNING
Soundbarhögtalaren strömmar inte ljud via AirPlay	<p>Se till att soundbarhögtalaren är påsatt och inom räckhåll (se sidan 19).</p> <p>Se till att din Apple-enhet och soundbarhögtalaren är anslutna till samma Wi-Fi-nätverk.</p> <p>Uppdatera din Apple-enhet.</p> <p>Se till att soundbarhögtalaren är uppdaterad (se sidan 42).</p> <p>Om du inte hittar AirPlay-ikonen  i musikappen du strömmar från kan du strömma ljud från kontrollpanelen.</p> <p>Mer hjälp finns på: https://www.apple.com/airplay</p>
Bose Music-appen fungerar inte på min mobila enhet	<p>Se till att din mobila enhet är kompatibel med Bose Music-appen och möter systemkraven. Se även din mobila enhets appbutik för mer information om detta.</p> <p>Avinstallera Bose Music-appen från din mobila enhet och återinstallera den sedan (se sidan 16).</p>
Soundbarhögtalaren syns inte och kan inte läggas till i ett annat Bose-konto	<p>Kontrollera att delning är aktiverat för soundbarhögtalaren med hjälp av Bose Music-appen.</p> <p>Kontrollera att soundbarhögtalaren och din mobila enhet är anslutna till samma trådlösa nätverk.</p>

SYMPTOM	LÖSNING
<p>Din Google Assistant svarar inte</p>	<p>Kontrollera att lampan för avstängd mikrofon inte lyser rött. Instruktioner för att starta mikrofonen finns på sidan 26.</p> <p>Kontrollera att Google Assistant är installerad via Bose Music-appen (se sidan 24).</p> <p>OBS! Soundbarhögtalaren måste vara installerad och ansluten till ditt Wi-Fi-nätverk via Bose Music-appen.</p> <p>Anslut den mobila enheten till Wi-Fi.</p> <p>Kontrollera att Alexa är tillgänglig i ditt land.</p> <p>Se till att du använder den senaste versionen av Google Assistant-appen.</p> <p>Kontrollera att förvalet är inställt (se sidan 25).</p> <p>Kontrollera att den bärbara enheten är kompatibel.</p> <p>Ta bort Google Assistant från soundbarhögtalaren via Bose Music-appen. Lägg till Google Assistant igen.</p> <p>Välj Pandora eller Spotify som förvald musiktjänst för bästa upplevelse (se sidan 27).</p> <p>Kontrollera att du använder samma konto till din ljudtjänst på Bose Music-appen och Google Assistant-appen.</p> <p>Google Assistant saknar kanske stöd för din begäran. Nya funktioner läggs till med jämna mellanrum.</p> <p>Mer hjälp finns på: https://support.google.com/assistant</p>
<p>Ändra Google Assistants personliga resultatinställningar</p>	<p>Använd inställningsmenyn i Google Assistant-appen för att stänga av personliga resultat eller ändra konto för personliga resultat.</p>

SYMPTOM	LÖSNING
<p>Alexa svarar inte</p>	<p>Kontrollera att lampan för avstängd mikrofon inte lyser rött. Instruktioner för att starta mikrofonen finns på sidan 29.</p> <p>Kontrollera att Alexa är installerad via Bose Music-appen (se sidan 24).</p> <p>OBS! Soundbarhögtalaren måste vara installerad och ansluten till ditt Wi-Fi-nätverk via Bose Music-appen.</p> <p>Anslut den mobila enheten till Wi-Fi.</p> <p>Kontrollera att Amazon Alexa är tillgänglig i ditt land.</p> <p>Se till att du använder den senaste versionen av Amazon Alexa-appen.</p> <p>Kontrollera att den bärbara enheten är kompatibel.</p> <p>Kontrollera att förvalet är inställt (se sidan 28).</p> <p>Ta bort Alexa från soundbarhögtalaren via Bose Music-appen. Lägg till Alexa igen.</p> <p>Kontrollera att du säger namnet som du angett i Bose Music-appen. Om det finns flera soundbarhögtalare med samma namn använder du det namn som tilldelats i Alexa-appen eller ändrar namnet i Bose Music-appen.</p> <p>Om du använder Voice4Video:</p> <ul style="list-style-type: none"> • Kontrollera att inget blockerar sikten mellan soundbarhögtalaren, TV:n och/eller kabel- eller satellitboxen. • Se till att soundbarhögtalaren är ansluten med HDMI-kabeln (se sidan 55). • Kontrollera att du har konfigurerat den här funktionen via Bose Music-appen och anslutit TV:n och/eller kabel- eller satellitboxen. • Kontrollera att du angett postnumret och tjänsteleverantören för din kabel-/satellitbox. <p>Alexa saknar kanske stöd för din begäran. Nya funktioner läggs till med jämna mellanrum.</p> <p>Mer hjälp finns på: https://www.amazon.com/usealexa</p>
<p>Det går inte att ansluta soundbarhögtalaren till en Bose SoundLink Bluetooth-högtalare eller Bose Noise Cancelling Headphones 700</p>	<p>Se till att högtalaren eller hörlurarna är påsatta, befinner sig inom 9 m från soundbarhögtalaren och är redo att ansluta till en annan enhet. Mer information finns i handboken för produkten.</p>

SYMPTOM	LÖSNING
<p>Det går inte att återansluta soundbarhögtalaren till en tidigare ansluten Bose SoundLink <i>Bluetooth</i>-högtalare</p>	<p>Använd produktkontrollerna på din högtalare för att bläddra igenom listan med produktenheter tills du hör namnet på din soundbarhögtalare. Produktspecifika instruktioner finns i högtalarens bruksanvisning.</p>
<p>Det går inte att återansluta till en tidigare ansluten Bose Noise Cancelling Headphones 700</p>	<p>Anslut med Bose Music-appen. Du kan nå detta alternativ från menyn Inställningar.</p>
<p>Fördröjt ljud från en ansluten Bose SoundLink <i>Bluetooth</i>-högtalare eller Bose Noise Cancelling Headphones 700</p>	<p>Alla Bose SoundLink <i>Bluetooth</i>-högtalare kan inte spela upp perfekt synkroniserat ljud när de är anslutna till soundbarhögtalaren. Kontrollera om din produkt är kompatibel på: worldwide.Bose.com/Support/Groups</p> <p>Installera alla tillgängliga programuppdateringar för din högtalare eller dina hörlurar. Kontrollera om det finns uppdateringar genom att öppna lämplig Bose-app för din produkt på din mobila enhet eller gå till btu.Bose.com på datorn.</p>

ÅTERSTÄLLA SOUNDBARHÖGTALAREN

Vid en fabriksåterställning rensas alla käll-, volym- och nätverksinställningar från soundbarhögtalaren och de ursprungliga inställningarna kommer att gälla.

1. På fjärrkontrollen trycker du och håller in volymsänkingsknappen — och Spela upp/pausa-knappen ▷|| i 5 sekunder tills ljusrampen pulserar med vitt sken två gånger och sedan övergår till svart.



Soundbarhögtalaren startar om. När återställningen är klar lyser ljusrampen med fast gult sken.

2. Så här återställer du soundbarhögtalarens nätverks- och ljudinställningar:
 - a. Starta Bose Music-appen på din mobila enhet och lägg till soundbarhögtalaren till ditt nätverk (se "Lägga till soundbarhögtalaren i ett befintligt konto" på sidan 17).
 - b. Om soundbarhögtalaren är monterad på väggen ska ljudet justeras för väggmontering (se sidan 14).

ANSLUTNINGSLTERNATIV

Anslut soundbarhögtalaren till TV:n med ett av följande anslutningsalternativ:

- **Alternativ 1:** HDMI ARC (medföljer ej)
- **Alternativ 2:** Optisk

OBS! Använd TV:ns HDMI ARC-port (Audio Return Channel) för att använda TV:ns fjärrkontroll för att styra ström, volym och ljudavstängning på soundbarhögtalaren.

1. Leta upp portarna **HDMI IN** och **Audio OUT** (optisk) på baksidan av TV:n.

OBS! TV:ns portpanel kanske inte överensstämmer med bilden. Titta på portens form.

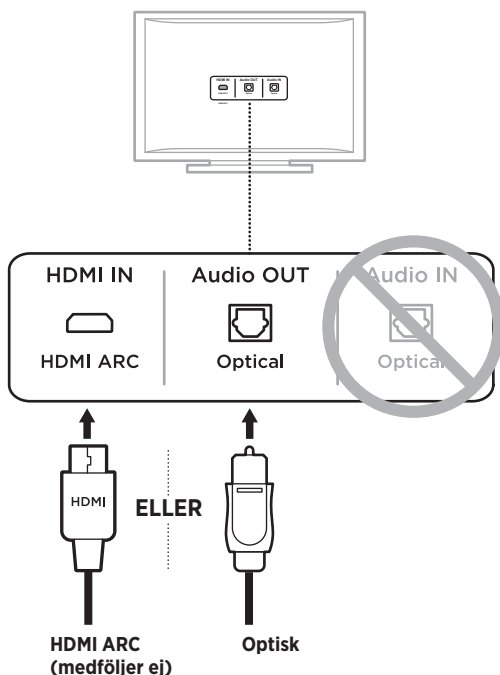

2. Välj en ljudkabel.

ANSLUTA SOUNDBARHÖGTALAREN TILL TV:N

När du valt ett ljudkabelalternativ ansluter du soundbarhögtalaren till TV:n.

Alternativ 1: HDMI ARC (medföljer ej)

1. För in ena änden av HDMI-kabeln i TV:ns **HDMI ARC**-port.

OBS! Kontrollera att HDMI-kabeln är ansluten till en HDMI ARC-port på din TV och inte en vanlig HDMI-port. Om TV:n saknar en HDMI ARC-port ska du läsa sidan 56.

2. För in den andra änden av kabeln i **HDMI (ARC)**-porten på soundbarhögtalaren.

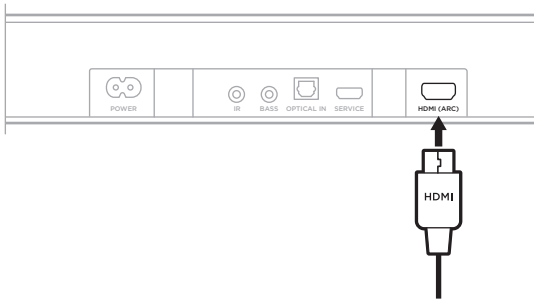

Alternativ 2: Optisk

Om din TV inte har en HDMI ARC-port går det att ansluta soundbarhögtalaren till TV:n med en optisk kabel.

1. Ta bort de skyddande kåporna vid kabeländarna på den optiska kabeln.

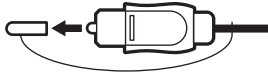

TÄNK PÅ: Om du sätter i kontakten med höljet kvar kan det skada kontakten och/eller porten.

2. Sätt i den ena änden av den optiska kabeln i TV:ns **Optical OUT**-port.

TÄNK PÅ: Om du vänder kontakten fel kan du skada kontakten och/eller porten.

3. Håll hankontakten på den andra änden av den optiska kabeln.
4. Rikta in kontakten mot soundbarhögtalarens **OPTICAL IN**-port och för in kontakten försiktigt.

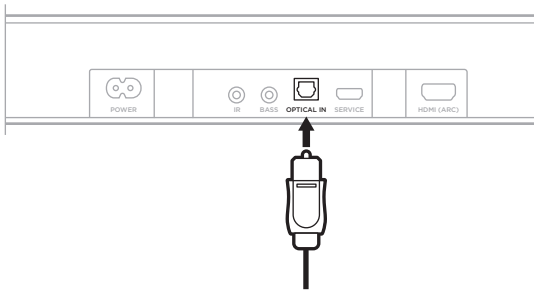

OBS! Porten har ett skydd som öppnas inåt när du för in kontakten.

5. Tryck in kontakten i porten tills du hör eller känner att det klickar till.



KONTROLLERA LJUDET

OBS! Stäng av TV-högtalarna för att undvika störande ljud. I bruksanvisningen som medföljer TV:n finns mer information.

1. Sätt på TV:n.
2. Om du använder en kabel/satellitbox eller annan sekundär källa:
 - a. Sätt på källan.
 - b. Välj lämplig TV-ingång.
3. Sätt på soundbarhögtalaren (se sidan 19).

Du ska nu höra ljud från soundbarhögtalaren.
4. På soundbarhögtalarens fjärrkontroll trycker du på knappen Ljud av X .

Du ska nu inte höra något ljud från TV-högtalarna eller soundbarhögtalaren.

OBS! Om du inte hör något ljud från soundbarhögtalaren eller TV-högtalarna ska du gå till "Felsökning" på sidan 45.

โปรดอ่านและเก็บคำแนะนำด้านความปลอดภัย การรักษาความปลอดภัย และการใช้งานทั้งหมดไว้

CE Bose Corporation ขอประกาศในที่นี้ว่าผลิตภัณฑ์นี้สอดคล้องตามข้อกำหนดที่จำเป็นและข้อบังคับที่เกี่ยวข้องอื่นๆ ของข้อกำหนด Directive 2014/53/EU และข้อบังคับอื่นๆ ทั้งหมดของข้อกำหนด EU ที่ใช้บังคับ โปรดรอมมาตรฐานความปลอดภัยของผลิตภัณฑ์ฉบับสมบูรณ์ สามารถอ่านได้จาก www.Bose.com/compliance

คำแนะนำด้านความปลอดภัยที่สำคัญ

1. โปรดอ่านคำแนะนำเหล่านี้
2. จดจำคำแนะนำเหล่านี้ไว้
3. ใส่ใจในคำเตือนทั้งหมด
4. ปฏิบัติตามคำแนะนำทั้งหมด
5. อย่าใช้อุปกรณ์นี้ใกล้กับน้ำ
6. ทำความสะอาดด้วยผ้าแห้งเท่านั้น
7. อย่ากีดขวางช่องระบายอากาศ ติดตั้งตามคำแนะนำของผู้ผลิต
8. อย่าตั้งใกล้กับแหล่งที่ก่อให้เกิดความร้อนใดๆ เช่น เครื่องทำความร้อน หน้ากากเครื่องทำความร้อน เต้า หรืออุปกรณ์อื่นๆ (รวมถึงเครื่องขยายเสียง) ที่ก่อให้เกิดความร้อน
9. ใช้แต่อุปกรณ์ต่อ/อุปกรณ์เสริมที่ผู้ผลิตระบุเท่านั้น
10.  ใช้แต่ชิ้นวางแบบล้อเลื่อน แทนวาง ขาดังสามขา ขาแขวน หรือโต๊ะที่ผู้ผลิตระบุหรือที่จำหน่ายพร้อมกับอุปกรณ์นี้เท่านั้น เมื่อใช้ชิ้นวางแบบล้อเลื่อน โปรดใช้ความระมัดระวังขณะเคลื่อนย้ายชิ้นวางที่มีอุปกรณ์วางอยู่ด้านบน เพื่อป้องกันการบาดเจ็บจากการหกหล่น
11. ถอดปลั๊กอุปกรณ์นี้ระหว่างฝนฟ้าคะนองหรือเมื่อไม่ได้ใช้งานเป็นเวลานาน
12. นำผลิตภัณฑ์เข้ารับการซ่อมแซมทั้งหมดจากช่างผู้ชำนาญเท่านั้น การเข้ารับบริการซ่อมแซมเป็นสิ่งจำเป็นเมื่ออุปกรณ์เกิดความเสียหายไม่ว่าทางใดทางหนึ่ง เช่น สายไฟหรือปลั๊กเสียหาย ของเหลวหกหรือวัสดุแปลกปลอมตกหล่นเข้าไปในอุปกรณ์ อุปกรณ์ถูกฝนหรือความชื้น ไม่ทำงานตามปกติ หรืออุปกรณ์ตกหล่น

คำเตือน/ข้อควรระวัง



สัญลักษณ์นี้มีบนผลิตภัณฑ์ หมายถึงบริเวณที่ไม่มีฉนวนหุ้มภายในเครื่อง ซึ่งอาจมีแรงดันสูงพอที่จะทำให้เสี่ยงต่อการถูกไฟฟ้าดูดได้



สัญลักษณ์นี้มีบนผลิตภัณฑ์ หมายถึงคำแนะนำในการใช้งานและการดูแลรักษาที่สำคัญในคู่มือผู้ใช้



อย่ากลืนแบตเตอรี่ เนื่องจากมีความเสี่ยงการไหม้จากสารเคมี รีโมทคอนโทรลที่จัดส่งให้พร้อมผลิตภัณฑ์นี้มีแบตเตอรี่เซลล์แบบเหรียญถ่านกระดุม หากกลืนแบตเตอรี่เซลล์แบบเหรียญถ่านกระดุมลงคอ อาจทำให้เกิดการไหม้ภายในเวลาเพียง 2 ชั่วโมง และอาจเสียชีวิต เก็บแบตเตอรี่ทิ้งใหม่และที่ใช้แล้วให้พ้นมือเด็ก หากช่องใส่แบตเตอรี่ปิดไม่สนิท ควรหยุดใช้รีโมทคอนโทรลและเก็บผลิตภัณฑ์ให้พ้นมือเด็ก หากคุณคิดว่าอาจกลืนแบตเตอรี่ลงคอ หรือแบตเตอรี่เข้าไปอยู่ในส่วนหนึ่งส่วนใดของร่างกาย โปรดไปพบแพทย์ทันที เพื่อหลีกเลี่ยงความเสี่ยงจากการกระเด็น เพลิงไหม้หรือการไหม้จากสารเคมี โปรดใช้ความระมัดระวังขณะเปลี่ยนแบตเตอรี่ใหม่ และเปลี่ยนเป็นแบตเตอรี่ลิเทียม CR2032 หรือ DL2032 แรงดัน 3 โวลต์ที่ได้รับอนุมัติจากหน่วยงาน (เช่น UL) เท่านั้น ทั้งแบตเตอรี่ที่ใช้แล้วในทันทีและอย่างเหมาะสม อย่างนำแบตเตอรี่ไปชาร์จซ้ำ ถอดชิ้นส่วน ถูกความร้อนเกินกว่า 100°C หรือนำไปเผา



ผลิตภัณฑ์นี้ประกอบด้วยชิ้นส่วนขนาดเล็ก ซึ่งอาจทำให้เกิดอันตรายจากการสำลัก ไม่เหมาะสำหรับเด็กอายุต่ำกว่า 3 ปี



ผลิตภัณฑ์นี้ประกอบด้วยวัสดุแม่เหล็ก ปรีกษาแพทย์ว่าสิ่งนี้อาจส่งผลกระทบต่อการใช้งานอุปกรณ์การแพทย์ที่plugถ่ายของคุณหรือไม่

- เพื่อลดความเสี่ยงต่อการเกิดเพลิงไหม้หรือไฟฟ้าช็อต อย่าให้ผลิตภัณฑ์ถูกฝนหรือความชื้น
- อย่าวางผลิตภัณฑ์นี้ในบริเวณที่มีน้ำหยดหรือกระเด็น และไม่ควรวางภาชนะบรรจุของเหลว เช่น แจกัน ไวน์หรือโกสกับเครื่อง
- วางผลิตภัณฑ์ให้อยู่ห่างจากไฟและแหล่งที่ก่อให้เกิดความร้อน อย่าวางสิ่งที่ลุกไหม้ใดๆ เช่น เทียนไขที่จุดไฟ ไวน์บนหรือใกล้กับผลิตภัณฑ์
- อย่าดัดแปลงผลิตภัณฑ์นี้โดยไม่ได้รับอนุญาต
- อย่าใช้เครื่องแปลงไฟกับผลิตภัณฑ์นี้
- สายลำโพงและสายเคเบิลเชื่อมต่อที่นำมาพร้อมกับระบบนี้ ไม่ได้รับการรับรองให้ใช้สำหรับการติดตั้งแบบฝังผนัง โปรดตรวจสอบข้อกำหนดในการออกแบบอาคารในประเทศของคุณสำหรับประเภทสายไฟและสายเคเบิลที่ถูกต้อง ซึ่งต้องใช้สำหรับการติดตั้งแบบฝังผนัง
- ในกรณีที่ใช้ปลั๊กไฟหลักหรือปลั๊กพ่วงเป็นอุปกรณ์ตัดไฟ อุปกรณ์ตัดไฟดังกล่าวควรพร้อมใช้งานได้



仅适用于 2000m 以下地区安全使用
用在พื้นที่ที่ความสูงน้อยกว่า 2000 เมตรเท่านั้น

- ใช้อุปกรณ์ติดตั้งต่อไปนี้เพื่อติดตั้งผลิตภัณฑ์นี้เท่านั้น: ขาแขวนผนัง Bose Soundbar
- อย่าติดตั้งบนพื้นผิวที่ไม่แข็งแรง หรือพื้นผิวที่มีอันตรายซ่อนอยู่ด้านหลัง เช่น สายไฟหรือท่อประปา หากคุณไม่แน่ใจเกี่ยวกับการติดตั้งขาแขวน โปรดติดต่อช่างติดตั้งผู้ชำนาญการ ตรวจสอบให้แน่ใจว่าขาแขวนได้รับการติดตั้งตามข้อกำหนดในการออกแบบอาคารของท้องถิ่น
- Bose ไม่แนะนำให้วางผลิตภัณฑ์ในพื้นที่จำกัดอย่างเช่นในช่องผนังหรือในตู้ปิดทึบ เนื่องจากต้องการพื้นที่ในการระบายอากาศ
- อย่าจัดวางหรือติดตั้งขาแขวนหรือผลิตภัณฑ์ใกล้เคียงกับแหล่งที่ก่อให้เกิดความร้อนใดๆ เช่น เตาผิง หม้อน้ำ เครื่องปั่นไฟ หรืออุปกรณ์อื่นๆ (รวมถึงเครื่องขยายเสียง) ที่ก่อให้เกิดความร้อน
- ป้ายกำกับผลิตภัณฑ์จะติดอยู่ที่ด้านล่างของ soundbar

หมายเหตุ: อุปกรณ์นี้ผ่านการทดสอบและพบว่าตรงตามข้อกำหนดสำหรับอุปกรณ์ดิจิทัล คลาส B ตามส่วน 15 ของระเบียบ FCC ข้อกำหนดนี้กำหนดขึ้นเพื่อให้การป้องกันที่เหมาะสมจากการรบกวนที่เป็นอันตรายในการติดตั้งในพื้นที่อาศัย อุปกรณ์นี้ก่อให้เกิด ไข้ และสามารถแผ่พลังงานความถี่วิทยุ และหากติดตั้งและใช้งานไม่ตรงตามคำแนะนำ อาจเป็นสาเหตุให้เกิดการรบกวนที่เป็นอันตรายกับการสื่อสารทางวิทยุ อย่างไรก็ตาม ไม่มีกรรับประกันว่าการรบกวนนี้จะไม่เกิดขึ้นในการติดตั้งแบบหนึ่ง หากอุปกรณ์นี้ก่อให้เกิดการรบกวนที่เป็นอันตรายกับการรับสัญญาณวิทยุหรือโทรทัศน์ ซึ่งสามารถพิจารณาได้จากการลองปิดและเปิดอุปกรณ์ ขอแนะนำให้ผู้ใช้งานแก้ไขการรบกวนดังกล่าว ด้วยวิธีการต่อไปนี้

- เปลี่ยนทิศทางหรือตำแหน่งของเสาอากาศ
- เพิ่มระยะห่างระหว่างอุปกรณ์และเครื่องรับสัญญาณ
- เสียบปลั๊กอุปกรณ์นี้กับตัวรับไฟฟ้าที่ไม่ได้ใช้สายร่วมกับเครื่องรับสัญญาณ
- ติดต่อขอรับความช่วยเหลือจากตัวแทนจำหน่ายหรือช่างเทคนิคด้านวิทยุ/โทรทัศน์ที่มีประสบการณ์

การแก้ไขหรือตัดแปลงอื่นใดที่ไม่ได้รับอนุญาตโดยตรงจาก Bose Corporation อาจทำให้ผู้ใช้ไม่มีสิทธิ์ใช้งานอุปกรณ์นี้ออกต่อไป อุปกรณ์นี้สอดคล้องตามส่วน 15 ของระเบียบ FCC และมาตรฐาน RSS ที่ได้รับการยกเว้นใบอนุญาต ICSED Canada การทำงานของอุปกรณ์นี้ขึ้นอยู่กับเงื่อนไข 2 ประการ ดังนี้ (1) อุปกรณ์นี้ต้องไม่ก่อให้เกิดสัญญาณรบกวนที่เป็นอันตราย และ (2) อุปกรณ์นี้ต้องยอมรับสัญญาณรบกวนทุกชนิดที่ได้รับ รวมถึงสัญญาณรบกวนที่อาจทำให้เกิดการทำงานที่ไม่พึงประสงค์

ควรติดตั้งและใช้งานอุปกรณ์นี้ในระยะห่างอย่างน้อย 20 ซม. ระหว่างเครื่องกำเนิดรังสีและร่างกายของคุณ

อุปกรณ์นี้ เมื่อทำงานในย่านความถี่ 5150 ถึง 5250 MHz จะใช้สำหรับการใช้งานภายในอาคารเท่านั้น ทั้งนี้เพื่อลดโอกาสที่จะเกิดสัญญาณรบกวนที่เป็นอันตรายกับระบบดาวเทียมเคลื่อนที่ระบบอื่นที่ใช้ช่วงสัญญาณร่วมกัน

CAN ICES-3(B)/NMB-3(B)

ผลิตภัณฑ์นี้ซึ่งเป็นไปตามข้อกำหนดด้านกรอกแบบเชิงนิเวศสำหรับผลิตภัณฑ์ที่เกี่ยวข้องกับพลังงานของข้อกำหนดกับ Directive 2009/125/EC นั้น สอดคล้องตามบรรทัดฐานหรือเอกสารต่อไปนี้: กฎระเบียบ (EC) เลขที่ 1275/2008 ตามที่แก้ไขโดยกฎระเบียบ (EU) เลขที่ 801/2013

ข้อมูลสถานะพลังงานที่ต้องระบุ	โหมดพลังงาน	
	สถานะสแตนด์บาย	สถานะสแตนด์บายขณะเชื่อมต่อเครือข่าย
การสิ้นเปลืองพลังงานในโหมดที่ระบุ, ที่กำลังไฟเข้า 230V/50Hz ระยะเวลาหลังจากอุปกรณ์สลับเข้าสู่โหมดโดยอัตโนมัติ	< 0.5 W < 2.5 ชั่วโมง	Wi-Fi®, Bluetooth® < 2.0 W ≤ 20 นาที
การสิ้นเปลืองพลังงานในสถานะสแตนด์บายขณะเชื่อมต่อเครือข่าย หากพอร์ตเครือข่ายแบบใช้สายทั้งหมดเชื่อมต่ออยู่ และเปิดใช้งาน พอร์ตเครือข่ายแบบไร้สายทั้งหมด, ที่กำลังไฟเข้า 230V/50Hz	ไม่ระบุ	< 2.0 W
กระบวนการเปิดใช้งาน/ปิดใช้งานพอร์ตเครือข่าย การปิดใช้งาน เครือข่ายทั้งหมดจะเปิดใช้งานโหมดสแตนด์บาย	<p>Wi-Fi®: ปิดใช้งานโดยการกดปุ่มปิดเสียงและปุ่ม Bluetooth® ค้างไว้พร้อมกันนานอย่างน้อย 5 วินาทีบนรีโมทจนกระทั่งแถบไฟบน Soundbar กระทบเป็นสีขาวสองครั้งแล้วดับลง ทำซ้ำเพื่อใช้งานอีกครั้ง</p> <p>Bluetooth®: ปิดใช้งานโดยการล้างรายการการจับคู่โดยกดปุ่ม Bluetooth® บนรีโมทค้างไว้นาน 10 วินาที เปิดใช้งานโดยการจับคู่กับแหล่งสัญญาณ Bluetooth®</p>	

สำหรับยุโรป:

ช่วงความถี่การทำงานคือ 2400 ถึง 2483.5 MHz, 5150 ถึง 5350 MHz และ 5470 ถึง 5725 MHz

กำลังการส่งสูงสุดน้อยกว่า 20 dBm EIRP

กำลังการส่งสูงสุดต่ำกว่าข้อกำหนดที่กำหนด ดังนั้นไม่จำเป็นต้องมีการทดสอบ SAR และยกเว้นตามข้อกำหนดที่เกี่ยวข้อง

อุปกรณ์นี้จำกัดให้ใช้งานภายในอาคารเมื่อทำงานในย่านความถี่ 5150 ถึง 5350 MHz ในประเทศสมาชิก EU ทั้งหมดที่แสดงในตาราง

									
BE	DK	IE	UK	FR	CY	SK	HU	AT	SE
BG	DE	PT	EL	HR	LV	LT	MT	PL	
CZ	EE	FI	ES	IT	RO	LU	NL	SI	



สัญลักษณ์นี้หมายความว่าไม่ควรถูกผลิตกันขึ้นเหมือนเป็นขยะตามบ้านทั่วไป และควรจัดการทิ้งให้กับสถานจัดเก็บขยะที่เหมาะสมเพื่อนำไปรีไซเคิล การจัดการทิ้งและการรีไซเคิลที่เหมาะสมช่วยปกป้องทรัพยากรธรรมชาติและสุขภาพของมนุษย์ และสิ่งแวดล้อม สำหรับข้อมูลเพิ่มเติมเกี่ยวกับการทิ้งและการรีไซเคิลผลิตภัณฑ์นี้ ให้ติดต่อเทศบาลในท้องถิ่นของคุณ บริการกำจัดขยะ หรือร้านค้าที่คุณซื้อผลิตภัณฑ์นี้

กฎระเบียบการจัดการสำหรับอุปกรณ์ความถี่วิทยุกำลังต่ำ

มาตรา 12

ตาม “กฎระเบียบในการบริหารจัดการสำหรับอุปกรณ์ความถี่วิทยุกำลังต่ำ” โดยไม่ได้รับอนุญาตจาก NCC บริษัท กิจการ หรือผู้ใช้ไม่ได้รับอนุญาตให้เปลี่ยนความถี่ ปรับปรุงกำลังการส่งสัญญาณ หรือแก้ไขลักษณะเฉพาะตลอดจนถึงประสิทธิภาพดั้งเดิมของอุปกรณ์ความถี่วิทยุกำลังต่ำที่ได้รับอนุมัติ

มาตรา 15

อุปกรณ์ความถี่วิทยุกำลังต่ำไม่ควรสัมผัสต่อความปลอดภัยของเครื่องบิน และรบกวนการสื่อสารตามกฎหมาย หากไม่เป็นเช่นนั้น ผู้ใช้ควรยุติการใช้งานทันทีจนกว่าจะไม่มีสัญญาณรบกวนอีกต่อไป การสื่อสารตามกฎหมายที่กล่าวข้างต้นหมายถึงการสื่อสารทางวิทยุที่ดำเนินการสอดคล้องกับกฎหมายโทรคมนาคม

อุปกรณ์ความถี่วิทยุกำลังต่ำต้องยอมรับการรบกวนจากระบบการสื่อสารตามกฎหมายหรืออุปกรณ์ที่ปล่อยคลื่นวิทยุ ISM



โปรดทิ้งแบตเตอรี่ที่ใช้แล้วให้เหมาะสม ตามระเบียบข้อบังคับของท้องถิ่น
อย่าเผาแบตเตอรี่

ตารางข้อกำหนดสารที่เป็นอันตรายของจีน

ชื่อและปริมาณสารหรือองค์ประกอบที่เป็นพิษหรือเป็นอันตราย						
ชื่อชิ้นส่วน	สารและองค์ประกอบที่เป็นพิษหรือเป็นอันตราย					
	ตะกั่ว (Pb)	ปรอท (Hg)	แคดเมียม (Cd)	โครเมียม 6 (CR(VI))	โพลีโบรมิเนเตดไบเฟนิล (PBB)	โพลีโบรมิเนเตดไดเฟนิลเอเธอร์ (PBDE)
PCB	X	0	0	0	0	0
ชิ้นส่วนโลหะ	X	0	0	0	0	0
ชิ้นส่วนพลาสติก	0	0	0	0	0	0
ล้าไฟ	X	0	0	0	0	0
สาย	X	0	0	0	0	0
ตารางนี้ได้รับการจัดเตรียมตามข้อกำหนดของ SJ/T 11364 O: หมายความว่าสารพิษหรือสารอันตรายที่อยู่ในวัสดุทั้งหมดที่เป็นเนื้อเดียวกันสำหรับชิ้นส่วนนี้มีปริมาณต่ำกว่าข้อกำหนดขีดจำกัดของ GB/T 26572 X: หมายความว่าสารพิษหรือสารอันตรายที่อยู่ในวัสดุที่เป็นเนื้อเดียวกันอย่างน้อยหนึ่งชิ้นที่ใช้สำหรับชิ้นส่วนนี้มีปริมาณสูงกว่าข้อกำหนดขีดจำกัดของ GB/T 26572						

ตารางข้อจำกัดสารที่เป็นอันตรายของได้หวัน

ชื่ออุปกรณ์: ลำโพงพาวเวอร์, การตั้งชื่อประเภท: 432552						
สารประกอบที่ถูกจำกัดและสัญลักษณ์ทางเคมีของสารนั้น						
ชุด	ตะกั่ว (Pb)	ปรอท (Hg)	แคดเมียม (Cd)	โครเมียมเฮกซะวาเลนต์ (Cr+6)	โพลีโบรมิเนเตดไบเฟนิล (PBB)	โพลีโบรมิเนเตดไดเฟนิลอีเทอร์ (PBDE)
PCB	-	o	o	o	o	o
ชิ้นส่วนโลหะ	-	o	o	o	o	o
ชิ้นส่วนพลาสติก	o	o	o	o	o	o
ลำโพง	-	o	o	o	o	o
สาย	-	o	o	o	o	o

หมายเหตุ 1: "o" บ่งชี้ปริมาณเปอร์เซ็นต์ของสารที่ถูกจำกัดไม่เกินเปอร์เซ็นต์ของค่าการมีอยู่จริงที่ใช้อ้างอิง

หมายเหตุ 2: "-" บ่งชี้ว่าสารที่ถูกจำกัดตรงตามข้อกำหนด

วันที่ผลิต: ตัวเลขหลักที่ 8 ในหมายเลขซีเรียลระบุถึงปีที่ผลิต หมายเลข "0" หมายถึงปี ค.ศ. 2010 หรือปี ค.ศ. 2020

ผู้นำเข้าของจีน: Bose Electronics (Shanghai) Company Limited, Part C, Plant 9, No. 353 North Riyang Road, China (Shanghai) Pilot Free Trade Zone

ผู้นำเข้าของ EU: Bose Products B.V., Gorslaan 60, 1441 RG Purmerend, The Netherlands

ผู้นำเข้าของไต้หวัน: Bose Taiwan Branch, 9F-A1, No. 10, Section 3, Minsheng East Road, Taipei City 104, หมายเลขโทรศัพท์ของไต้หวัน: +886-2-2514 7676

ผู้นำเข้าของเม็กซิโก: Bose de México, S. de R.L. de C.V., Paseo de las Palmas 405-204, Lomas de Chapultepec, 11000 México, D.F. หมายเลขโทรศัพท์: +5255 (5202) 3545

พิกัดกำลังไฟฟ้าเข้า: 100-240V ~ 50/60Hz, 100W

CMIIT ID อยู่ที่ย้ายกำกับผลิตภัณฑ์ที่ด้านหลังของ Soundbar

เคล็ดลับ: ผลิตภัณฑ์นี้ประกอบด้วยแบตเตอรี่ลิเทียมไอออนที่มีสารเปอร์คลอเรต - อาจต้องใช้การจัดการเป็นพิเศษ ดู www.dtsc.ca.gov/hazardouswaste/perchlorate

โปรดกรอกข้อมูลและเก็บไว้เป็นบันทึกของคุณ

หมายเลขซีเรียลและหมายเลขรุ่นจะอยู่ที่ข้างใต้ของ soundbar

หมายเลขซีเรียล: _____

หมายเลขรุ่น: _____

โปรดเก็บใบเสร็จรับเงินไว้กับคู่มือผู้ใช้ ในตอนนี้ คุณควรลงทะเบียนผลิตภัณฑ์ Bose ของคุณ ซึ่งคุณสามารถดำเนินการได้อย่างง่ายดายโดยไปที่ global.Bose.com/register

ข้อมูลด้านความปลอดภัย



ผลิตภัณฑ์นี้สามารถรับอัปเดตความปลอดภัยอัตโนมัติจาก Bose หากต้องการรับอัปเดตความปลอดภัยอัตโนมัติ คุณต้องดำเนินการขั้นตอนการตั้งค่าผลิตภัณฑ์ในแอปพลิเคชัน Bose Music ให้เสร็จสมบูรณ์ และเชื่อมต่อผลิตภัณฑ์กับอินเทอร์เน็ต หากคุณไม่ได้ดำเนินการขั้นตอนการตั้งค่าจนเสร็จสมบูรณ์ คุณจะต้องรับผิดชอบในการติดตั้งอัปเดตความปลอดภัยที่ **Bose** เผยแพร่

Amazon, Alexa, Amazon Music และโลโก้ที่เกี่ยวข้องทั้งหมดเป็นเครื่องหมายการค้าของ Amazon, Inc. หรือบริษัทในเครือ Apple, โลโก้ Apple, AirPlay และ Apple Music เป็นเครื่องหมายการค้าของ Apple Inc. ที่จดทะเบียนในสหรัฐฯ และประเทศอื่นๆ App Store เป็นเครื่องหมายบริการของ Apple Inc.

การใช้เครื่องหมาย Works with Apple หมายความว่าอุปกรณ์เสริมนั้นๆ ได้รับการออกแบบมาเพื่อทำงานร่วมกับเทคโนโลยีที่ระบุในเครื่องหมายนั้นโดยเฉพาะ และได้รับการรับรองจากผู้พัฒนาว่าตรงตามมาตรฐานประสิทธิภาพของ Apple

ข้อความแสดงชื่อและโลโก้ **Bluetooth**® เป็นเครื่องหมายการค้าจดทะเบียนของ Bluetooth SIG, Inc. และการใช้เครื่องหมายเหล่านี้โดย Bose Corporation อยู่ภายใต้การอนุญาต

DOLBY AUDIO® ผลิตภัณฑ์การอนุญาตจาก Dolby Laboratories “Dolby” “Dolby Audio” และสัญลักษณ์ D ลู เป็นเครื่องหมายการค้าของ Dolby Laboratories

Google และ Google Play เป็นเครื่องหมายการค้าของ Google LLC



คำว่า HDMI และ HDMI High-Definition Multimedia Interface และโลโก้ HDMI เป็นเครื่องหมายการค้าหรือเครื่องหมายการค้าจดทะเบียนของ HDMI Licensing Administrator, Inc.

ผลิตภัณฑ์นี้มีบริการ iHeartRadio โดย iHeartRadio เป็นเครื่องหมายการค้าจดทะเบียนของ iHeartMedia, Inc.

ผลิตภัณฑ์นี้ได้รับความคุ้มครองภายใต้สิทธิในทรัพย์สินทางปัญญาบางอย่างของ Microsoft ห้ามการใช้หรือการแจกจ่ายเทคโนโลยีดังกล่าวนอกผลิตภัณฑ์นี้หากไม่ได้รับการอนุญาตจาก Microsoft

Pandora เป็นเครื่องหมายการค้าหรือเครื่องหมายการค้าจดทะเบียนของ Pandora Media, Inc. การใช้งานอยู่ภายใต้การได้รับอนุญาต

ผลิตภัณฑ์นี้มีซอฟต์แวร์ Spotify รวมอยู่ ซึ่งเป็นไปตามการอนุญาตใช้งานของบริษัทอื่น ที่สามารถอ่านได้จากที่นี่: www.spotify.com/connect/third-party-licenses

Spotify เป็นเครื่องหมายการค้าจดทะเบียนของ Spotify AB

ออกแบบด้วย UEI Technology™ ภายใต้การอนุญาตจาก Universal Electronics, Inc. © UEI 2000-2020

Wi-Fi เป็นเครื่องหมายการค้าจดทะเบียนของ Wi-Fi Alliance®

Acoustimass, Bose, Bose Bass Module, Bose Music, Bose Noise Cancelling Headphones, Bose Smart Soundbar, ขาแขวนผนัง Bose Soundbar, ลำโพงเซอร์วิวด์ Bose, SimpleSync, SoundLink, SoundLink Revolve, Virtually Invisible และ Voice4Video เป็นเครื่องหมายการค้าของ Bose Corporation

สำนักงานใหญ่ Bose Corporation: 1-877-230-5639

©2020 Bose Corporation ห้ามทำซ้ำ แก๊ซ เผยแพร่ ส่วนหนึ่งส่วนใดของเอกสารนี้ หรือนำไปใช้งานใดๆ โดยไม่ได้รับอนุญาต เป็นลายลักษณ์อักษร

หากต้องการดูการเปิดเผยการอนุญาตใช้งานที่มีผลบังคับใช้กับชุดซอฟต์แวร์ของบริษัทอื่นที่รวมถึงส่วนประกอบของผลิตภัณฑ์ Bose Soundbar 300 ของคุณ:

1. บนรีโมท กดปุ่มเล่น/หยุดชั่วคราว > II และปุ่มเพิ่มระดับเสียง + ค้างไว้นาน 5 วินาที
2. เชื่อมต่อสาย micro-USB กับช่องเสียบ SERVICE ที่ด้านหลังของ Soundbar
3. เชื่อมต่อปลายสายอีกด้านกับคอมพิวเตอร์
4. บนคอมพิวเตอร์ ป้อน <http://203.0.113.1/opensource> ในหน้าต่างเบราว์เซอร์เพื่อแสดง EULA และการเปิดเผยการอนุญาตใช้งาน

สิ่งที่อยู่ในกล่อง

สิ่งที่อยู่ในกล่อง.....	12
-------------------------	----

การจัดวาง **SOUNDBAR**

คำแนะนำ.....	13
ติดตั้ง Soundbar บนผนัง.....	14
ปรับเสียงเพื่อการติดตั้งบนผนัง	14

การเปิด/ปิด

เชื่อมต่อ Soundbar กับแหล่งพลังงาน.....	15
สแตนด์บายหรือขाय	15

การตั้งค่าแอปพลิเคชัน **BOSE MUSIC**

ดาวน์โหลดแอปพลิเคชัน Bose Music	16
---------------------------------------	----

ผู้ใช้แอปพลิเคชัน **BOSE MUSIC** ที่มีอยู่แล้ว

เพิ่ม soundbar ไปที่บัญชีที่มีอยู่.....	17
เชื่อมต่อกับเครือข่าย Wi-Fi® อื่น	17

ส่วนควบคุม **SOUNDBAR**

ฟังก์ชันต่างๆ บนรีโมท	18
เปิด/ปิด	19
แหล่งสัญญาณ	20
การเล่นสื่อและระดับเสียง	21
ส่วนควบคุมของระบบการช่วยเหลือด้วยเสียง	22
การปรับเสียงทุ่ม	22
โหมดเสียงสนทนา	22
การตั้งโปรแกรมรีโมทของบริษัทอื่น	23

ระบบการช่วยเหลือด้วยเสียง

ตัวเลือกระบบการช่วยเหลือด้วยเสียง.....	24
ตั้งค่าระบบการช่วยเหลือด้วยเสียง	24
การเข้าถึง Google Assistant	25
การใช้เสียงของคุณ	25
การใช้ส่วนควบคุม Soundbar	26
เล่นเพลงด้วย Google Assistant	27
เลือกบริการเสียงเริ่มต้น	27
การเข้าถึง Amazon Alexa.....	28
การใช้เสียงของคุณ	28
การใช้ส่วนควบคุม Soundbar	29
ควบคุมเสียงด้วย Voice4Video	30
ตั้งค่า Voice4Video	30

การเชื่อมต่อ **BLUETOOTH®**

เชื่อมต่ออุปกรณ์เคลื่อนที่	32
ตัดการเชื่อมต่ออุปกรณ์เคลื่อนที่	33
เชื่อมต่ออุปกรณ์เคลื่อนที่อีกครั้ง	33
เชื่อมต่ออุปกรณ์เคลื่อนที่เพิ่มเติม.....	34
ล้างรายการอุปกรณ์ของ Soundbar.....	34

สตรีมเสียงกับ **AIRPLAY**

สตรีมเสียงจากศูนย์ควบคุม	35
สตรีมเสียงจากแอปพลิเคชัน.....	35

สถานะ **SOUNDBAR**

สถานะ Wi-Fi	36
สถานะ Bluetooth	36
สถานะระบบการช่วยเหลือด้วยเสียง	37
ไฟแสดงสถานะไมโครโฟนปิด	37
การเล่นสื่อและสถานะระดับเสียง	38
สถานะการอัปเดตและข้อผิดพลาด	38

คุณสมบัติขั้นสูง

การปิด/เปิดใช้งานคุณสมบัติ Wi-Fi	39
--	----

เชื่อมต่อผลิตภัณฑ์ BOSE

อุปกรณ์เสริมที่ใช้งานร่วมกันได้	40
เชื่อมต่อลำโพง Bose SoundLink <i>Bluetooth</i> หรือ Bose Noise Cancelling Headphones 700	40
ข้อดี.....	40
ผลิตภัณฑ์ที่ใช้งานร่วมกันได้	40
เชื่อมต่อโดยใช้แอปพลิเคชัน Bose Music.....	41
เชื่อมต่อลำโพง Bose SoundLink <i>Bluetooth</i> หรือ Bose Noise Cancelling Headphones 700	41

การดูแลรักษา

อัปเดต soundbar.....	42
การเปลี่ยนแบตเตอรี่ของรีโมท	42
การทำความสะอาด Soundbar	44
ชิ้นส่วนสำหรับเปลี่ยนและอุปกรณ์เสริม	44
การรับประกันแบบจำกัด.....	44

การแก้ปัญหา

ลองใช้วิธีแก้ปัญหาต่อไปนี้ก่อน.....	45
วิธีแก้ปัญหาอื่นๆ	45
การรีเซ็ต Soundbar.....	53

ภาคผนวก: การอ้างอิงสำหรับการตั้งค่า

ทางเลือกในการเชื่อมต่อ	54
เชื่อมต่อ Soundbar กับทีวี	55
ทางเลือก 1: HDMI ARC (ไม่ได้ให้ไว้).....	55
ทางเลือก 2: ออฟดีคัล	56
การตรวจสอบเสียง	57

สิ่งที่อยู่ในกล่อง

ตรวจสอบว่าคุณได้รับอุปกรณ์ต่อไปนี้ครบถ้วน:



Bose Smart Soundbar 300



รีโมท (ให้แบตเตอรี่มาด้วย)

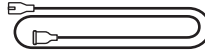

สายไฟ*

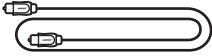

สายออปติคัล

* อาจจัดส่งพร้อมสายไฟจำนวนมาก ใช้สายไฟที่เหมาะสมสำหรับภูมิภาคของคุณ

หมายเหตุ: หากส่วนหนึ่งส่วนใดของอุปกรณ์ได้รับความเสียหาย อย่าใช้อุปกรณ์นี้ ให้ติดต่อตัวแทนจำหน่ายของ Bose หรือติดต่อฝ่ายบริการลูกค้าของ Bose

ไปที่: worldwide.Bose.com/Support/SB300

คำแนะนำ

- วาง Soundbar ภายนอกและห่างจากตู้โลหะ ห่างจากอุปกรณ์คอมพิวเตอร์เสียง/ภาพ และห่างจากแหล่งที่ก่อให้เกิดความร้อนโดยตรง
- วาง Soundbar ข้างใต้ (แนะนำ) หรือเหนือทีวีของคุณโดยตรง โดยให้ด้านตะแกรงหันไปทางห้อง
- วาง Soundbar บนแผ่นยางรองและวางบนพื้นผิวที่เรียบและได้ระดับ เพื่อการรองรับอย่างเหมาะสม ขาตั้งทั้งสองด้านต้องแนบติดกับพื้นผิวที่วาง การสั่นสะเทือนเป็นสาเหตุให้ Soundbar เคลื่อนที่ โดยเฉพาะบนพื้นผิวที่เรียบ เช่น หินอ่อน กระเบื้อง หรือไม้ที่ขัดมัน
- หากจัดวาง Soundbar บนชั้นวางหรือฐานรองทีวี ให้จัดวางโดยด้านหน้าของ Soundbar อยู่ใกล้กับขอบด้านหน้าของชั้นวางหรือฐานรองทีวีให้มากที่สุด เพื่อประสิทธิภาพเสียงที่ดีที่สุด
- พยายามให้ด้านหลังของ Soundbar อยู่ห่างจากพื้นผิวใดๆ ก็ตามอย่างน้อย 1 ซม. การปิดกั้นช่องระบายความร้อนที่ด้านหลังนี้จะมีผลต่อประสิทธิภาพเสียงได้
- ตรวจสอบให้แน่ใจว่ามีเต้ารับไฟฟ้า AC (สายเมน) ในบริเวณใกล้เคียง
- เพื่อหลีกเลี่ยงการรบกวนระบบไร้สาย ให้วางอุปกรณ์ไร้สายอื่นๆ ออกห่างจาก Soundbar 0.3-0.9 ม.
- เพื่อคุณภาพเสียงที่ดีที่สุด อย่างวาง Soundbar ไว้ภายในตู้ปิดทึบหรือตามแนวทแยงมุมที่มุมห้อง
- อย่าวางวัตถุใดๆ บน Soundbar

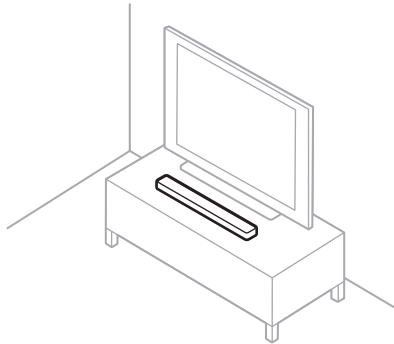

ข้อควรระวัง: อย่าวาง Soundbar โดยตั้งจากด้านหน้า ด้านหลัง หรือด้านบนขณะใช้งาน

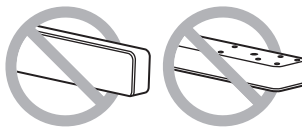

ติดตั้ง SOUNDBAR บนผนัง

คุณสามารถติดตั้ง Soundbar ไว้บนผนังได้ หากต้องการซื้อขาแขวนผนัง Bose Soundbar โปรดติดต่อตัวแทนจำหน่ายของ Bose ที่ได้รับอนุญาต

ไปที่: worldwide.Bose.com/Support/SB300

ข้อควรระวัง: อย่าใช้เครื่องมือติดตั้งอื่นใดเพื่อติดตั้ง Soundbar

ปรับเสียงเพื่อการติดตั้งบนผนัง

หลังจากที่คุณติดตั้ง Soundbar คุณต้องปรับเสียงเพื่อคุณภาพเสียงที่ดีที่สุด

บนรีโมท กดปุ่มปิดเสียง  ค้างไว้ 5 วินาทีจนกระทั่งคุณได้ยินเสียงเตือนและแถบไฟกะพริบสีขาวสองครั้ง

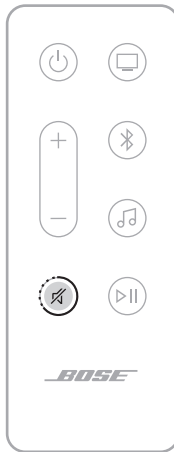

หมายเหตุ: หากคุณถอด Soundbar ออกจากผนัง ทำซ้ำเพื่อคืนค่า Soundbar เป็นการตั้งค่าเสียงเริ่มต้น

เคล็ดลับ: คุณยังสามารถปรับเสียงเพื่อการติดตั้งบนผนังโดยใช้แอปพลิเคชัน Bose Music

เชื่อมต่อ **SOUNDBAR** กับแหล่งพลังงาน

1. เสียบสายไฟเข้ากับช่องเสียบ **POWER** ที่ด้านหลังของ Soundbar
2. เสียบปลั๊กอีกด้านของสายไฟเข้ากับเต้ารับไฟฟ้า AC (สายเมน)

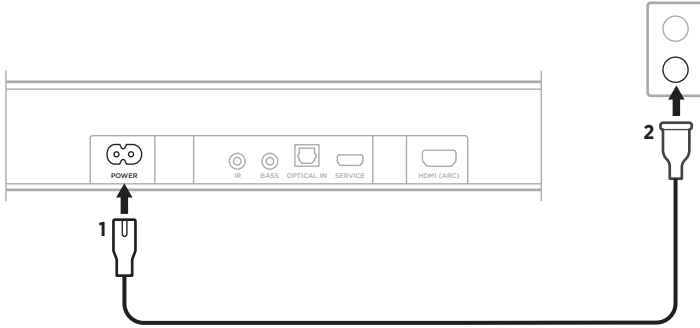

Soundbar จะเปิดขึ้นและแถบไฟจะติดสว่างหนึ่งเป็นสีอำพัน

สแตนด์บายเครื่องช่วย

Soundbar จะสลับไปยังโหมดสแตนด์บายเครื่องช่วยเมื่อไม่ได้เล่นเสียง และคุณไม่ได้กดปุ่มใดๆ นาน 20 นาที หากต้องการเรียกการทำงาน Soundbar จากโหมดสแตนด์บายเครื่องช่วย:

- บนรีโมท กดปุ่มเปิด/ปิด ⏻ ปุ่มแหล่งสัญญาณ (ดูหน้า 20) หรือปุ่มเล่น/หยุดชั่วคราว ⏸ (ดูหน้า 18)
- เล่นหรือเล่นเสียงต่อโดยใช้อุปกรณ์เคลื่อนที่หรือแอปพลิเคชัน Bose Music
- พูดคุยกับ Google Assistant หรือ Amazon Alexa

หมายเหตุ:

- หากต้องการเข้าถึงระบบการช่วยเหลือด้วยเสียงเมื่ออยู่ในโหมดสแตนด์บายเครื่องช่วย โปรดตรวจสอบว่าได้ตั้งค่า soundbar โดยใช้แอปพลิเคชัน Bose Music แล้ว (ดูหน้า 16) และไมโครโฟนเปิดอยู่ (ดูหน้า 37)
- คุณสามารถปิดใช้งานการตั้งเวลาสแตนด์บายโดยใช้แอปพลิเคชัน Bose Music คุณสามารถเข้าถึงตัวเลือกนี้จากเมนูการตั้งค่า

แอปพลิเคชัน Bose Music ช่วยให้คุณสามารถตั้งค่าและควบคุม Soundbar จากอุปกรณ์เคลื่อนที่ เช่น สมาร์ทโฟนหรือแท็บเล็ต

ด้วยการใช้แอปพลิเคชันนี้ คุณสามารถสตรีมเพลง ตั้งและเปลี่ยนค่าตั้งล่วงหน้า เพิ่มบริการเพลง สำรองสถานีวิทยุ ทางอินเทอร์เน็ต กำหนดค่า Google Assistant หรือ Amazon Alexa เลือกภาษาเสียงแจ้ง จัดการการตั้งค่า Soundbar และรับคุณสมบัติใหม่ๆ

หมายเหตุ: หากคุณสร้างบัญชี Bose Music สำหรับผลิตภัณฑ์ Bose ชิ้นอื่นอยู่แล้ว เพิ่ม Soundbar ไปที่บัญชีที่มีอยู่ของคุณ (ดูหน้า 17)

ดาวน์โหลดแอปพลิเคชัน BOSE MUSIC

1. บนอุปกรณ์เคลื่อนที่ ดาวน์โหลดแอปพลิเคชัน Bose Music

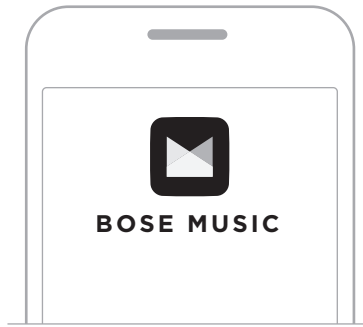

2. ทำตามคำแนะนำของแอปพลิเคชัน

เพิ่ม **SOUNDBAR** ไปที่บัญชีที่มีอยู่

1. เปิดแอปพลิเคชัน Bose Music
2. บนหน้าจอหลักแตะ +
3. ทำตามคำแนะนำของแอปพลิเคชัน

เชื่อมต่อกับเครือข่าย **WI-FI** อื่น

เชื่อมต่อกับเครือข่ายอื่นหากชื่อหรือรหัสผ่านเครือข่ายของคุณมีการเปลี่ยนแปลง หรือคุณต้องการเปลี่ยนหรือเพิ่มเครือข่ายอื่น

1. บนรีโมท กดปุ่มปิดเสียง  และปุ่มแอปพลิเคชัน Bose Music  ค้างไว้จนกระทั่งแถบไฟสว่างเป็นสีอำพัน

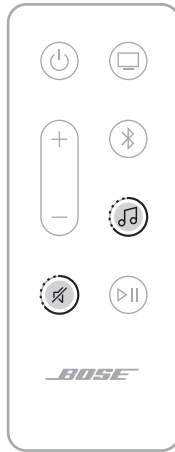

2. บนอุปกรณ์เคลื่อนที่ของคุณ เปิดการตั้งค่า Wi-Fi
3. เลือก **Bose Smart Soundbar 300**
4. เปิดแอปพลิเคชัน Bose Music และทำตามคำแนะนำของแอปพลิเคชัน

หมายเหตุ: หากแอปพลิเคชันไม่แจ้งเตือนให้คุณตั้งค่า Soundbar บนหน้าจอหลักแตะ + เพื่อเพิ่มผลิตภัณฑ์ของคุณ

ส่วนควบคุม Soundbar อยู่ที่ด้านบนของ Soundbar และบนรีโมท

เคล็ดลับ: นอกจากนี้ คุณยังสามารถควบคุม Soundbar โดยใช้แอปพลิเคชัน Bose Music

ฟังก์ชันต่าง ๆ บนรีโมท

ใช้รีโมทเพื่อควบคุม Soundbar การเชื่อมต่อ *Bluetooth* และแอปพลิเคชัน Bose Music

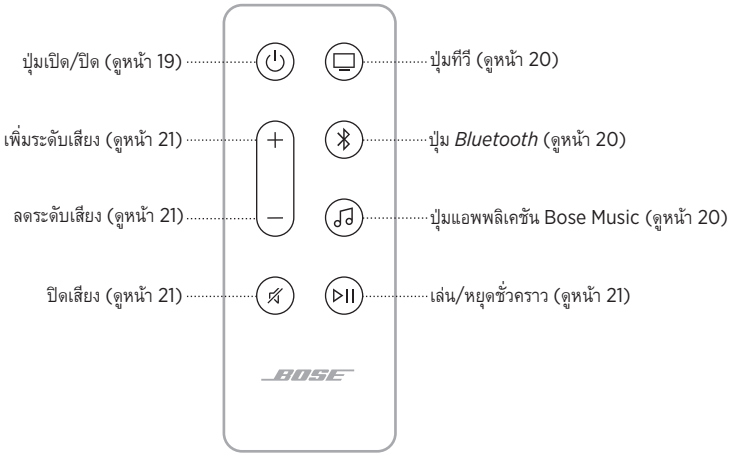

เปิด/ปิด

บนรีโมท กดปุ่มเปิด/ปิด  เพื่อเปิด/ปิด Soundbar

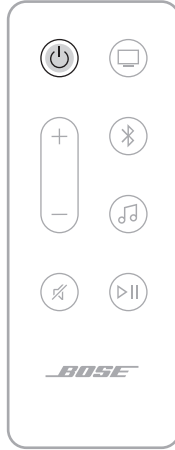

เมื่อเปิด Soundbar จะกำหนดค่าเริ่มต้นไปที่แหล่งสัญญาณที่ทำงานล่าสุด

หมายเหตุ:

- เมื่อคุณเสียบ Soundbar เข้ากับเต้ารับไฟฟ้า AC (สายเมน) Soundbar จะเปิดอัตโนมัติ
- ครั้งแรกที่เปิดเครื่อง Soundbar ค่าเริ่มต้นของ Soundbar จะกำหนดไปที่แหล่งสัญญาณทีวี 
- คุณยังสามารถเข้าถึงระบบการช่วยเหลือด้วยเสียงได้เมื่อปิด Soundbar

เคล็ดลับ: คุณยังสามารถใช้ Voice4Video เพื่อเปิดหรือปิด Soundbar (ดูหน้า 30)

การเรียกทำงานอัตโนมัติ (เฉพาะการเชื่อมต่อออปติคัล)

คุณสามารถตั้งค่า Soundbar ให้เปิดเมื่อใดก็ตามที่ได้รับสัญญาณเสียง

หากต้องการสลับระหว่างการตั้งค่าเรียกทำงานอัตโนมัติกับการตั้งค่าเปิดปิดเริ่มต้น บนรีโมทคอนโทรล ให้กด  ค้างไว้ 5 วินาทีจนกระทั่งคุณได้ยินเสียงเตือนและไฟแสดงสถานะกะพริบสีขาว 2 ครั้ง

เคล็ดลับ: คุณยังสามารถเปิดใช้งาน/ปิดใช้งานการเรียกทำงานอัตโนมัติโดยใช้แอปพลิเคชัน Bose Music คุณสามารถเข้าถึงตัวเลือกนี้จากเมนูการตั้งค่า

แหล่งสัญญาณ

คุณสามารถควบคุมทีวี การเชื่อมต่อ *Bluetooth* และแอปพลิเคชัน Bose Music โดยใช้รีโมท

หากต้องการเลือกแหล่งสัญญาณ กดปุ่มที่เหมาะสม (ปุ่มทีวี ปุ่ม *Bluetooth* หรือปุ่มแอปพลิเคชัน Bose Music) บนรีโมท



เคล็ดลับ:

- คุณยังสามารถใช้ Voice4Video เพื่อเลือกแหล่งสัญญาณ *Bluetooth* ของคุณ (ดูหน้า 30)
- นอกจากนี้ คุณยังสามารถใช้แอปพลิเคชัน Bose Music เพื่อเลือกแหล่งสัญญาณ

การเล่นสื่อและระดับเสียง

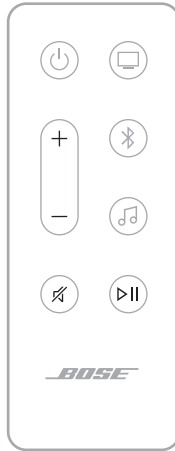

ฟังก์ชัน	สิ่งที่ต้องทำ
เล่น/หยุดชั่วคราว	กด ▶ หมายเหตุ: <ul style="list-style-type: none"> เมื่อหยุดเล่นเสียงชั่วคราว ด้านข้างของแถบไฟจะกะพริบเป็นสีขาวจนกระทั่งกลับมาเล่นเสียงต่อ คุณเล่น/หยุดเล่นเสียงชั่วคราวได้เฉพาะเมื่อแอปพลิเคชัน Bose Music หรือ Bluetooth เป็นแหล่งสัญญาณของคุณ
ข้ามไปข้างหน้า	กด ▶ สองครั้ง
ข้ามย้อนกลับ	กด ▶ สามครั้ง
เพิ่มระดับเสียง	กด + หมายเหตุ: หากต้องการเพิ่มระดับเสียงอย่างรวดเร็ว กด + ค้างไว้
ลดระดับเสียง	กด — หมายเหตุ: หากต้องการลดระดับเสียงอย่างรวดเร็ว กด — ค้างไว้
ปิดเสียง/เปิดเสียง	กด 🚫 เมื่อปิดเสียง ด้านซ้ายของแถบไฟจะสว่างหนึ่งเป็นสีขาวจนกระทั่งกลับมาเล่นเสียงต่อ เคล็ดลับ: คุณยังสามารถกด + เพื่อยกเลิกการปิดเสียง

เคล็ดลับ: คุณยังสามารถใช้ Voice4Video เพื่อควบคุมการเล่นสื่อและระดับเสียงของแหล่งสัญญาณบางอย่าง (ดูหน้า 30)

ส่วนควบคุมของระบบการช่วยเหลือด้วยเสียง

คุณสามารถใช้ปุ่มดำเนินการ และปุ่มปิดไมโครโฟน เพื่อควบคุม Google Assistant (ดูหน้า 26) หรือ Amazon Alexa (ดูหน้า 29)

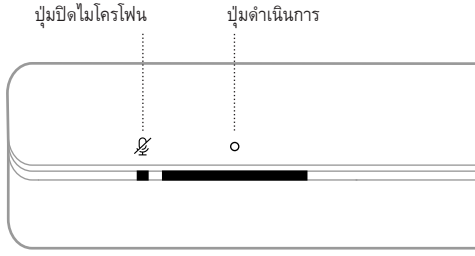

การปรับเสียงท่อม

หากต้องการปรับเสียงท่อม ให้ใช้แอปพลิเคชัน Bose Music

โหมดเสียงสนทนา

โหมดเสียงสนทนาช่วยปรับปรุงความชัดเจนของเสียงสนทนาและเสียงต่างๆ ในภาพยนตร์ รายการทีวี และพอดคาสต์โดยการปรับสมดุลเสียงของ Soundbar

หากต้องการเปิดใช้งานโหมดเสียงสนทนา ให้ใช้แอปพลิเคชัน Bose Music

หมายเหตุ: เมื่อคุณเปิดใช้งานโหมดเสียงสนทนา โหมดนี้จะยังคงเปิดใช้งานสำหรับแหล่งสัญญาณปัจจุบัน แม้ว่า你会เปลี่ยนเป็นแหล่งสัญญาณอื่นหรือปิด Soundbar

การตั้งโปรแกรมรีโมทของบริษัทอื่น

คุณสามารถตั้งโปรแกรมรีโมทของบริษัทอื่น เช่น กล้องรับสัญญาณเคเบิล/ดาวเทียมของคุณ ให้ควบคุม Soundbar โปรดดูคำแนะนำจากคู่มือผู้ใช้ของรีโมทหรือเว็บไซต์ของบริษัทนั้น

หลังจากตั้งโปรแกรมแล้ว รีโมทคอนโทรลของบริษัทอื่นจะควบคุมฟังก์ชันพื้นฐานของ Soundbar เช่น การเปิด/ปิดเครื่องและระดับเสียง

หมายเหตุ: รีโมทของบริษัทอื่นเพียงบางแห่งเท่านั้นที่สามารถใช้งานร่วมกับ Soundbar ได้ รีโมทดังกล่าว ต้องสนับสนุนสัญญาณ IR (อินฟราเรด) เพื่อควบคุม Soundbar

ตัวเลือกระบบการช่วยเหลือด้วยเสียง

คุณสามารถตั้งค่า Soundbar ให้เข้าถึง Google Assistant หรือ Amazon Alexa ได้อย่างรวดเร็วและง่ายดาย

หมายเหตุ:

- คุณไม่สามารถตั้งค่า Soundbar ให้เข้าถึง Google Assistant และ Amazon Alexa พร้อมๆ กัน
- Google Assistant และ Amazon Alexa พร้อมใช้งานในบางภาษาและบางประเทศเท่านั้น

ตัวเลือกการตั้งโปรแกรม	วิธีใช้
Google Assistant	ใช้เสียงของคุณและ/หรือปุ่มดำเนินการ ○ (ดูหน้า 25)
Amazon Alexa	ใช้เสียงของคุณและ/หรือปุ่มดำเนินการ ○ (ดูหน้า 28)

ตั้งค่าระบบการช่วยเหลือด้วยเสียง

ก่อนคุณเริ่มต้น ตรวจสอบให้แน่ใจว่า soundbar และอุปกรณ์เคลื่อนที่ของคุณเชื่อมต่อกับเครือข่าย Wi-Fi เดียวกัน

หากต้องการตั้งค่าระบบการช่วยเหลือด้วยเสียงของคุณ ให้ใช้แอปพลิเคชัน Bose Music คุณสามารถเข้าถึงตัวเลือกนี้จากเมนูการตั้งค่า

หมายเหตุ:

- เมื่อตั้งค่าระบบการช่วยเหลือด้วยเสียงของคุณ ตรวจสอบให้แน่ใจว่าคุณใช้บัญชีบริการเสียงเดียวกันกับที่คุณใช้ในแอปพลิเคชัน Bose Music
- หากคุณมีผลิตภัณฑ์ Bose Music หลายเครื่องในบ้านของคุณ เพื่อประสบการณ์ระบบการช่วยเหลือด้วยเสียงที่ราบรื่น Bose ขอแนะนำให้หนึ่งคนใช้บัญชี Bose Music และบัญชีการช่วยเหลือด้วยเสียงของตนเองเพื่อตั้งค่าระบบการช่วยเหลือด้วยเสียงให้กับผลิตภัณฑ์ Bose Music ทุกตัว

การเข้าถึง GOOGLE ASSISTANT

Soundbar ของคุณมี Google Assistant คุณสามารถเพลิดเพลินกับเสียงเพลงที่บ้านได้ง่ายดาย คุณเล่นเพลงโปรด ควบคุมระดับเสียง และค้นหาข้อมูลเกี่ยวกับเพลงที่คุณฟังอยู่ได้ในแบบแฮนด์ฟรี คุณยังสามารถวางแผนสำหรับวัน ตั้งเสียงปลุก และควบคุมอุปกรณ์อัจฉริยะทั่วบ้านได้โดยใช้เพียงเสียงของคุณเอง เพียงเริ่มพูดว่า “เฮ้ Google” หรือแตะปุ่มดำเนินการ  เพื่อเริ่มการสนทนากับ Google Assistant

สำหรับข้อมูลเพิ่มเติมว่า Google Assistant สามารถทำอะไรได้บ้าง โปรดเยี่ยมชม:
<https://support.google.com/assistant>

หมายเหตุ:

- Google Assistant พร้อมใช้งานในบางภาษาและบางประเทศเท่านั้น
- สำหรับข้อมูลเพิ่มเติมเกี่ยวกับการเล่นเพลงด้วย Google Assistant ดูหน้า 27

การใช้เสียงของคุณ

เริ่มต้นด้วย “เฮ้ Google” แล้วพูดว่า:

สิ่งที่ควรทดลอง	ตัวอย่างสิ่งที่ต้องพูด
เพลิดเพลินกับความบันเทิง	เล่นเพลง
วางแผนวันของคุณ	วันนี้ฉันต้องทำอะไรบ้าง
จัดการงาน	ปลุกฉันตอน 7 โมงเช้าวันพรุ่งนี้
ควบคุมบ้านของคุณ	หรีไฟให้ด้วย
หาคำตอบ	สภาพอากาศสุดสัปดาห์นี้เป็นอย่างไร

การใช้ส่วนควบคุม Soundbar

คุณสามารถใช้ปุ่มดำเนินการ และปุ่มปิดไมโครโฟน เพื่อควบคุม Google Assistant ทั้งสองปุ่มอยู่ที่ด้านบนของ Soundbar

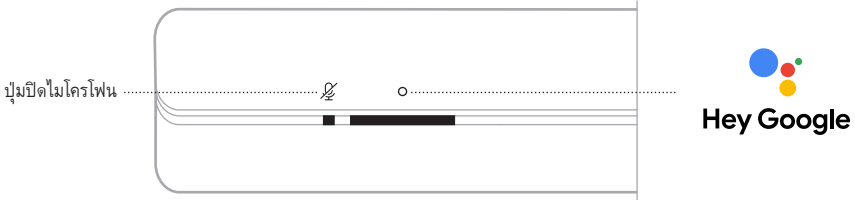

สิ่งที่ควรทดลอง	สิ่งที่ต้องทำ
พูดคุยกับ Google Assistant	แตะ <input type="radio"/> และพูดคำขอของคุณ สำหรับรายการสิ่งที่ควรทดลอง โปรดเยี่ยมชม: https://support.google.com/assistant
หยุดการตั้งปลุกและตัวตั้งเวลา	แตะ <input type="radio"/>
หยุด Google Assistant	แตะ <input type="radio"/>
เปิด/ปิดไมโครโฟน	แตะ <input checked="" type="checkbox"/> หมายเหตุ: เมื่อปิดไมโครโฟน ไฟของปุ่มปิดไมโครโฟนจะสว่างขึ้นเป็นสีแดงและคุณไม่สามารถเข้าถึง Google Assistant

เล่นเพลงด้วย GOOGLE ASSISTANT

คุณสามารถขอให้ Google Assistant เล่นเพลงจากบริการเสียงเริ่มต้นของคุณหรือจากบริการเสียงที่เฉพาะเจาะจง

เริ่มต้นด้วย “เฮ้ Google” แล้วพูดว่า:

สิ่งที่ควรทดลอง	ตัวอย่างสิ่งที่ต้องพูด
เล่นเพลง	เล่นเพลง หมายเหตุ: Google Assistant ใช้บริการเสียงเริ่มต้นของคุณ หากต้องการเปลี่ยนบริการเพลงเริ่มต้น ใช้แอปพลิเคชัน Google Assistant
ควบคุมลำโพงของคุณ	เพิ่มระดับเสียง
เล่นจากบริการเสียงที่เฉพาะเจาะจง	เล่น NPR บน TuneIn หมายเหตุ: Google Assistant รองรับบริการเสียงบางอย่างเท่านั้น
เล่นบนลำโพงที่เฉพาะเจาะจง	เล่นเพลงแจ๊ซบนลำโพงในห้องนั่งเล่น หมายเหตุ: ตรวจสอบว่าคุณพูดชื่อลำโพงตามที่ระบุในแอปพลิเคชัน Bose Music หากลำโพงหลายตัวมีชื่อเดียวกัน ให้ใช้ชื่อที่กำหนดในแอปพลิเคชัน Google Assistant หรือเปลี่ยนชื่อในแอปพลิเคชัน Bose Music

เลือกบริการเสียงเริ่มต้น

ในระหว่างการตั้งค่าครั้งแรกสำหรับ Google Assistant แอปพลิเคชัน Google Assistant จะแจ้งให้คุณเลือกบริการเสียงเริ่มต้น เมื่อใช้ Google Assistant กับผลิตภัณฑ์ Bose ระบบจะรองรับเฉพาะบริการเริ่มต้น Pandora และ Spotify เท่านั้น แม้ว่ามียังบริการเสียงอื่นแสดงให้เห็นในการตั้งค่า แต่บริการเหล่านั้นไม่ได้รับการรองรับ

เพื่อประสบการณ์ที่ดีที่สุด ให้เลือก Pandora หรือ Spotify เป็นบริการเสียงเริ่มต้นของคุณ หากคุณเลือกบริการเสียงที่ไม่รองรับ คุณจะได้ยินข้อความแสดงข้อผิดพลาดเมื่อต้องการให้เล่นเสียงเพลง

การเข้าถึง AMAZON ALEXA

Alexa เป็นบริการเสียงอัจฉริยะบนระบบ cloud ที่คุณพูดคุยด้วยไดบน Soundbar ของคุณ ทั้งหมดที่คุณต้องทำคือคุยกับ Alexa ขอให้เล่นเพลง ฟังข่าว ตั้งตัวจับเวลา ควบคุมอุปกรณ์อัจฉริยะภายในบ้าน และอีกมากมาย Alexa ยังได้รับการออกแบบมาให้ปกป้องความเป็นส่วนตัวของคุณ คุณสามารถดูและลบเสียงคำขอของคุณได้ทุกเมื่อในแอปพลิเคชัน Alexa

สำหรับข้อมูลเพิ่มเติมว่า Alexa สามารถทำอะไรได้บ้าง โปรดเยี่ยมชม:
<https://www.amazon.com/usealexa>

หมายเหตุ: Alexa พร้อมใช้งานในบางภาษาและบางประเทศเท่านั้น

การใช้เสียงของคุณ

เริ่มต้นด้วย “Alexa” แล้วพูดว่า:

สิ่งที่ควรทดลอง	ตัวอย่างสิ่งที่ต้องพูด
พูดคุยกับ Alexa	Help me get started.
เล่นเสียง	Play rock music. หมายเหตุ: Amazon Music ถูกตั้งค่าเป็นบริการเพลงเริ่มต้น หากต้องการเปลี่ยนบริการเพลงเริ่มต้น ใช้แอปพลิเคชัน Alexa
หยุดเล่นเพลงชั่วคราว	Pause.
ควบคุมระดับเสียง	Volume up.
ข้ามไปยังเพลงถัดไป	Skip.
เล่นจากบริการเสียงที่เฉพาะเจาะจง	Play NPR on Tunein. หมายเหตุ: Amazon Alexa ไม่รองรับบริการเสียงทั้งหมด
เล่นบนลำโพงที่เฉพาะเจาะจง	Play jazz in the “Kitchen.” หมายเหตุ: ตรวจสอบว่าคุณพูดชื่อลำโพงตามที่ระบุในแอปพลิเคชัน Bose Music หากมีลำโพงหลายตัวมีชื่อเดียวกัน ใช้ชื่อตามที่กำหนดในแอปพลิเคชัน Alexa หรือเปลี่ยนชื่อในแอปพลิเคชัน Bose Music
ตั้งตัวจับเวลา	Set a timer for five minutes.
ค้นพบทักษะเพิ่มเติม	What are your popular skills?
หยุด Alexa	Stop.

การใช้ส่วนควบคุม Soundbar

ใช้ปุ่มดำเนินการ และปุ่มปิดไมโครโฟน เพื่อควบคุม Alexa ทั้งสองปุ่มอยู่ที่ด้านบนของ Soundbar

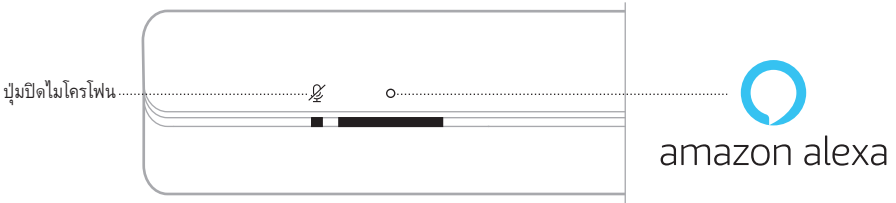

สิ่งที่ควรทดลอง	สิ่งที่ต้องทำ
พูดคุยกับ Alexa	แตะ <input type="radio"/> และพูดคำขอของคุณ สำหรับรายการสิ่งที่ควรทดลอง โปรดเยี่ยมชม: https://www.amazon.com/usealexa
หยุดการตั้งปลุกและตัวตั้งเวลา	แตะ <input type="radio"/>
หยุด Alexa	แตะ <input type="radio"/>
เปิด/ปิดไมโครโฟน	แตะ <input checked="" type="checkbox"/> หมายเหตุ: เมื่อไมโครโฟนปิดและไฟปุ่มปิดไมโครโฟนสว่างนั้นเป็นสีแดง คุณจะไม่สามารถเข้าถึง Alexa

ควบคุมเสียงด้วย VOICE4VIDEO

เทคโนโลยี Bose Voice4Video ช่วยขยายความสามารถด้านเสียงของ Amazon Alexa อย่างที่ไม่เคยมี Soundbar เครื่องอื่นทำได้มาก่อน นอกเหนือจากการควบคุม Soundbar อัจฉริยะของคุณแล้ว คุณยังควบคุมทีวีและกล่องรับสัญญาณเคเบิลหรือดาวเทียมได้โดยใช้เสียงของคุณ เพียงเปล่งเสียงคุยกับ Alexa แบบเรียบง่าย คุณสามารถเปิดทีวีและ Soundbar อัจฉริยะของคุณ เปลี่ยนช่องรายการตามชื่อเครือข่ายหรือหมายเลขช่อง และเริ่มดูรายการซีรีส์โปรดได้ทันที ถึงเวลาก้าวล้ำไม่ทคอนโทรลที่มักหาไม่เจอรวมทั้งคู่มือใช้งานด้วย เนื่องจาก Bose Voice4Video จะทำให้ทุกคนรู้สึกประจักษ์ผู้เชี่ยวชาญ แม้จะเป็นเพียงพี่เลี้ยงเด็กหรือผู้สูงวัยก็ตาม เทคโนโลยีไม่ทัน

ตั้งค่า Voice4Video

หากต้องการตั้งค่า Voice4Video ให้ใช้แอปพลิเคชัน Bose Music

หมายเหตุ: ก่อนการตั้งค่า Voice4Video คุณต้องตั้งค่า Alexa ในแอปพลิเคชัน Bose Music (ดูหน้า 24)

การใช้เสียงของคุณ

เริ่มต้นด้วย “Alexa” แล้วพูดว่า:

สิ่งที่ควรทดลอง	ตัวอย่างสิ่งที่คุณพูด
เปิดทีวี	Turn on TV.
ปิดทีวี	Turn off TV.
เล่นวิดีโอ	Play.
หยุดเล่นวิดีโอชั่วคราว	Pause.
เล่นวิดีโอต่อ	Resume.
ข้ามวิดีโอไปข้างหน้า	Next.
ข้ามวิดีโอย้อนกลับ	Previous.
เปลี่ยนช่องรับสัญญาณเป็นเสียง Bluetooth	Switch to <i>Bluetooth</i> .
ดูช่องเครือข่ายที่เจาะจง*	Watch NFL Network.
ดูช่องรายการที่เจาะจง*	Watch channel 802.
ข้ามไปยังช่องถัดไป*	Next channel.
ข้ามกลับไปยังช่องก่อนหน้า*	Previous channel.

*ใช้งานได้กับกล่องรับสัญญาณเคเบิลหรือดาวเทียมเท่านั้น

เชื่อมต่ออุปกรณ์เคลื่อนที่

1. บนรีโมท กดปุ่ม *Bluetooth* ✕



แถบไฟกะพริบเป็นสีฟ้า

2. บนอุปกรณ์มือถือของคุณ เปิดคุณสมบัติ *Bluetooth*

หมายเหตุ: เมนู *Bluetooth* จะพบได้ในเมนูการตั้งค่า

3. เลือก Soundbar ของคุณจากรายการอุปกรณ์

หมายเหตุ: ค้นหาชื่อที่คุณป้อนสำหรับ Soundbar ของคุณในแอปพลิเคชัน Bose Music หากคุณไม่ได้ตั้งชื่อ Soundbar ของคุณไว้ ชื่อเริ่มต้นจะปรากฏขึ้น

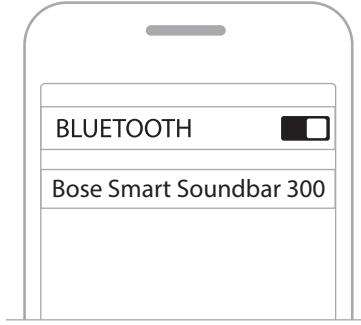

เมื่อเชื่อมต่อแล้ว คุณจะได้ยินเสียงเตือนและแถบไฟสว่างหนึ่งเป็นสีขาวแล้วดับลง ชื่อ Soundbar จะปรากฏในรายการอุปกรณ์เคลื่อนที่

ตัดการเชื่อมต่ออุปกรณ์เคลื่อนที่

หากต้องการตัดการเชื่อมต่ออุปกรณ์เคลื่อนที่ของคุณ ให้ใช้แอปพลิเคชัน Bose Music

เคล็ดลับ: คุณยังสามารถใช้การตั้งค่า *Bluetooth* บนอุปกรณ์เคลื่อนที่ของคุณ การปิดใช้งานคุณสมบัติ *Bluetooth* จะตัดการเชื่อมต่ออุปกรณ์อื่นๆ ทั้งหมด

เชื่อมต่ออุปกรณ์เคลื่อนที่อีกครั้ง

บนรีโมท กดปุ่ม *Bluetooth* button ✧

Soundbar จะพยายามเชื่อมต่อกับอุปกรณ์ที่เคยเชื่อมต่อครั้งล่าสุด

หมายเหตุ:

- ตรวจสอบให้แน่ใจว่าเปิดใช้งานคุณสมบัติ *Bluetooth* บนอุปกรณ์เคลื่อนที่ของคุณแล้ว
- อุปกรณ์ต้องอยู่ภายในระยะทำงาน 9 ม. และเปิดอยู่

เชื่อมต่ออุปกรณ์เคลื่อนที่เพิ่มเติม

คุณสามารถจัดเก็บอุปกรณ์ได้สูงสุดถึงแปดเครื่องในรายการอุปกรณ์ของ Soundbar

หมายเหตุ: คุณสามารถเล่นเพลงจากอุปกรณ์ได้หนึ่งเครื่องในแต่ละครั้ง

1. บนรีโมท กดปุ่ม **Bluetooth** * ค้างไว้จนกระทั่งแถบไฟกะพริบเป็นสีฟ้า

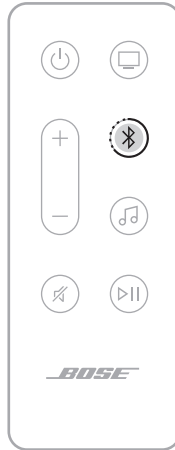

2. บนอุปกรณ์เคลื่อนที่ของคุณ เลือก Soundbar จากรายการอุปกรณ์

หมายเหตุ: ตรวจสอบให้แน่ใจว่าเปิดใช้งานคุณสมบัติ **Bluetooth** บนอุปกรณ์เคลื่อนที่ของคุณแล้ว

ล้างรายการอุปกรณ์ของ **SOUNDBAR**

1. บนรีโมท กดปุ่ม * ค้างไว้ 10 วินาทีจนกระทั่งแถบไฟเป็นสีขาวกะพริบสองครั้งแล้วดับลง แถบไฟกะพริบเป็นสีฟ้า
2. ลบ Soundbar จากรายการ **Bluetooth** บนอุปกรณ์ของคุณ
อุปกรณ์ทั้งหมดถูกล้างออกรายการ และ Soundbar พร้อมสำหรับการเชื่อมต่อแล้ว (ดูหน้า 32)

Soundbar สามารถเล่นเสียงของ AirPlay 2 ซึ่งช่วยให้คุณสตรีมเสียงจากอุปกรณ์ Apple ของคุณไปยัง soundbar หรือลำโพงหลายตัวได้อย่างรวดเร็ว

หมายเหตุ:

- หากต้องการใช้ AirPlay 2 คุณต้องมีอุปกรณ์ Apple ที่ทำงานด้วย iOS 11.4 ขึ้นไป
- อุปกรณ์ Apple และ soundbar ของคุณต้องเชื่อมต่อกับเครือข่าย Wi-Fi เดียวกัน
- สำหรับข้อมูลเพิ่มเติมเกี่ยวกับ AirPlay 2 โปรดเยี่ยมชม: <https://www.apple.com/airplay>

สตรีมเสียงจากศูนย์ควบคุม

1. บนอุปกรณ์ Apple ของคุณ เปิดศูนย์ควบคุม
2. แตะการ์ดเสียงที่มุมขวาบนของหน้าจอค้างไว้แล้วแตะไอคอน AirPlay 
3. เลือก soundbar ของคุณ

สตรีมเสียงจากแอปพลิเคชัน

1. เปิดแอปพลิเคชันเพลง (เช่น Apple Music) และเลือกแทร็คที่ต้องการเล่น
2. แตะ 
3. เลือก soundbar ของคุณ

แถบไฟ LED ที่อยู่ด้านหน้าของ Soundbar แสดงสถานะ Soundbar

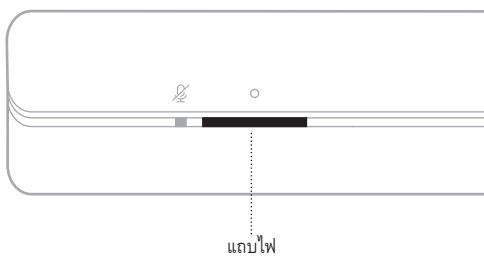

หมายเหตุ: แถบไฟจะแสดงสถานะแหล่งสัญญาณที่เลือกครั้งละหนึ่งสถานะ

สถานะ **WI-FI**

แสดงสถานะการเชื่อมต่อ Wi-Fi ของ Soundbar

การทำงานของแถบไฟ	สถานะระบบ
สีขาวกะพริบ	กำลังเชื่อมต่อ Wi-Fi
สีขาวหนึ่งแล้วดับลง	เชื่อมต่อ Wi-Fi แล้ว





สถานะ **BLUETOOTH**

แสดงสถานะการเชื่อมต่อ Bluetooth ของอุปกรณ์เคลื่อนที่

การทำงานของแถบไฟ	สถานะระบบ
สีฟ้ากะพริบ	พร้อมเชื่อมต่อกับอุปกรณ์เคลื่อนที่
สีขาวกะพริบ	กำลังเชื่อมต่อกับอุปกรณ์เคลื่อนที่
สีขาวหนึ่งแล้วดับลง	เชื่อมต่อกับอุปกรณ์เคลื่อนที่แล้ว
ไฟสีขาวกะพริบสองครั้งแล้วดับลง	กำลังล้างรายการอุปกรณ์

สถานะระบบการช่วยเหลือด้วยเสียง

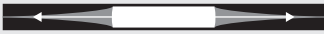
แสดงสถานะของระบบการช่วยเหลือด้วยเสียง

การทำงานของแถบไฟ		สถานะระบบ
ปิด		ระบบการช่วยเหลือด้วยเสียง ไม่ทำงาน
ไฟสีขาวเลื่อนไปตรงกลางแล้ว สว่างหนึ่ง		ระบบการช่วยเหลือด้วยเสียง กำลังฟัง
ไฟสีขาวเลื่อนไปด้านข้าง		ระบบการช่วยเหลือด้วยเสียง กำลังคิด
สีขาวกะพริบ (เต็ม)		ระบบการช่วยเหลือด้วยเสียง กำลังพูด
สีเหลืองกะพริบ		การแจ้งเตือนจากระบบ การช่วยเหลือด้วยเสียง

ไฟแสดงสถานะไมโครโฟนปิด

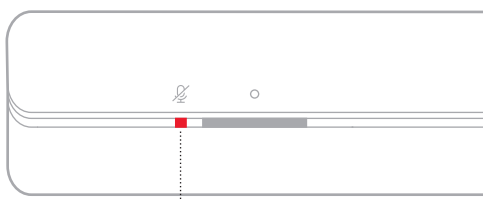





ไฟแสดงสถานะไมโครโฟนปิด

การทำงานของไฟ	สถานะระบบ
สีแดงสว่างหนึ่ง	ไมโครโฟนปิด







การเล่นสื่อและสถานะระดับเสียง

แสดงสถานะของ Soundbar ขณะควบคุมการเล่นและระดับเสียง

การทำงานของแถบไฟ		สถานะระบบ
ไฟตรงกลางสองดวง เป็นสีขาวสว่างหนึ่ง		เส้น/หยุดชั่วคราว
แถบไฟด้านขวาสุดกะพริบ เป็นสีขาว		เพิ่มระดับเสียง
แถบไฟด้านซ้ายสุดกะพริบ เป็นสีขาว		ลดระดับเสียง
แถบไฟด้านซ้ายสุดสว่างหนึ่ง เป็นสีขาว		ปิดเสียง

สถานะการอัปเดตและข้อผิดพลาด

แสดงสถานะการอัปเดตซอฟต์แวร์และการเตือนข้อผิดพลาด

การทำงานของแถบไฟ		สถานะระบบ
สีอำพันสว่างหนึ่ง		กำลังดำเนินการตั้งค่า Wi-Fi
ไฟสีขาวเลื่อนจากขวาไปซ้าย		กำลังดาวน์โหลดการอัปเดต
ไฟสีขาวเลื่อนจากซ้ายไปขวา		กำลังอัปเดต Soundbar
สีอำพันกะพริบ 4 ครั้ง		ข้อผิดพลาดแหล่งสัญญาณ - โปรดดูแอปพลิเคชัน Bose Music
สีแดงกะพริบ 4 ครั้ง		การร้องขอไม่สามารถใช้งานได้ชั่วคราว - ลองอีกครั้งในภายหลัง
สีแดงสว่างหนึ่ง		ข้อผิดพลาด - ติดต่อฝ่ายบริการลูกค้าของ Bose

การปิด/เปิดใช้งานคุณสมบัติ **WI-FI**

บนรีโมท กดปุ่มปิดเสียง  และปุ่ม *Bluetooth*  ค้างไว้จนกระทั่งแถบไฟเป็นสีขาวกะพริบสองครั้งแล้วดับลง



อุปกรณ์เสริมที่ใช้งานร่วมกันได้

คุณสามารถเชื่อมต่ออุปกรณ์เสริมใดๆ เหล่านี้กับ Soundbar สำหรับข้อมูลเพิ่มเติม โปรดดูคู่มือผู้ใช้ของอุปกรณ์เสริม

- **Bose Bass Module 700:** worldwide.Bose.com/Support/BASS700
- **Bose Bass Module 500:** worldwide.Bose.com/Support/BASS500
- ชุดเสียงเบส **Acoustimass 300:** global.Bose.com/Support/AM300
- **Bose Surround Speakers 700:** worldwide.Bose.com/Support/WSS700
- ลำโพงเซอร์ราวด์ **Bose:** worldwide.Bose.com/Support/WSS
- ลำโพงเซอร์ราวด์แบบไร้สาย **Virtually Invisible 300:** global.Bose.com/Support/VI300

เชื่อมต่อลำโพง **BOSE SOUNDLINK BLUETOOTH** หรือ **BOSE NOISE CANCELLING HEADPHONES 700**

ด้วยเทคโนโลยี Bose SimpleSync คุณสามารถเชื่อมต่อลำโพง Bose SoundLink *Bluetooth* หรือ Bose Noise Cancelling Headphones 700 กับ Soundbar เพื่อวิธีใหม่ในการรับฟังเพลงและชมภาพยนตร์

ข้อดี

- ประสบการณ์รับฟังเสียงที่วิเศษเฉพาะตัว: ฟังเสียงที่วิเศษไม่รบกวนบุคคลอื่นโดยการเชื่อมต่อ Bose Noise Cancelling Headphones 700 ของคุณกับ Soundbar ใช้การควบคุมระดับเสียงอย่างเป็นอิสระบนอุปกรณ์แต่ละเครื่องเพื่อลดระดับเสียงหรือปิดเสียง Soundbar ได้โดยหูฟังยังคงให้เสียงดังในระดับที่คุณต้องการ
- ฟังเพลงเดียวกันในห้องอื่น: รับฟังเพลงเดียวกันในห้องสองห้องพร้อมกันโดยการเชื่อมต่อลำโพง Bose SoundLink *Bluetooth* กับ Soundbar

หมายเหตุ: เทคโนโลยี SimpleSync มีระยะการทำงาน *Bluetooth* 9 เมตร ผนังและสิ่งก่อสร้างต่างๆ มีผลต่อการรับสัญญาณนี้

ผลิตภัณฑ์ที่ใช้งานร่วมกันได้

คุณสามารถเชื่อมต่อลำโพง Bose SoundLink *Bluetooth* กับ Soundbar รวมทั้ง Bose Noise Cancelling Headphones 700

ผลิตภัณฑ์ที่ใช้งานร่วมกันได้ที่นิยมจับคู่ได้แก่:

- ลำโพง Bose SoundLink Revolve+ *Bluetooth*
- ลำโพง Bose SoundLink Mini *Bluetooth*
- ลำโพง Bose SoundLink Color *Bluetooth*
- Bose Noise Cancelling Headphones 700

โดยมีผลิตภัณฑ์ใหม่เพิ่มเป็นระยะๆ สำหรับรายชื่อทั้งหมดและข้อมูลเพิ่มเติม ไปที่: worldwide.Bose.com/Support/Groups

เชื่อมต่อโดยใช้แอปพลิเคชัน Bose Music

หากต้องการเชื่อมต่อลำโพง Bose SoundLink *Bluetooth* หรือ Bose Noise Cancelling Headphones 700 กับ Soundbar ให้ใช้แอปพลิเคชัน Bose Music สำหรับข้อมูลเพิ่มเติม โปรดเยี่ยมชม: worldwide.Bose.com/Support/Groups

หมายเหตุ:

- ตรวจสอบให้แน่ใจว่าผลิตภัณฑ์ที่คุณเชื่อมต่อด้วยเปิดอยู่ อยู่ในระยะ 9 ม. จาก Soundbar และพร้อมเชื่อมต่อกับอุปกรณ์อื่น สำหรับข้อมูลเพิ่มเติม โปรดดูคู่มือผู้ใช้ของผลิตภัณฑ์
- คุณสามารถเชื่อมต่อผลิตภัณฑ์กับ Soundbar ได้ครั้งละหนึ่งเครื่องเท่านั้น

เชื่อมต่อลำโพง BOSE SOUNDLINK *BLUETOOTH* หรือ BOSE NOISE CANCELLING HEADPHONES 700

เปิดลำโพง Bose SoundLink *Bluetooth* หรือ Bose Noise Cancelling Headphones 700

ลำโพงหรือหูฟังของคุณพยายามเชื่อมต่อกับอุปกรณ์ *Bluetooth* ที่เชื่อมต่อล่าสุด รวมถึง Soundbar

หมายเหตุ:

- Soundbar ต้องอยู่ภายในระยะทำงาน (30 ฟุตหรือ 9 ม.) และเปิดอยู่
- หากลำโพงของคุณไม่เชื่อมต่อ ดู “Soundbar ไม่เชื่อมต่ออีกครั้งกับลำโพง Bose SoundLink *Bluetooth* ที่เชื่อมต่อก่อนหน้านี้” ที่หน้า 52
- หากหูฟังของคุณไม่เชื่อมต่อ ดู “Soundbar ไม่เชื่อมต่ออีกครั้งกับ Bose Noise Cancelling Headphones 700 ที่เชื่อมต่อก่อนหน้านี้” ที่หน้า 52

อัปเดต **SOUNDBAR**

Soundbar จะอัปเดตอัตโนมัติเมื่อเชื่อมต่อกับแอปพลิเคชัน Bose Music และเครือข่าย Wi-Fi ของคุณ

การเปลี่ยนแบตเตอรี่ของรีโมท

1. ใช้เหรียญหมุนฝาครอบแบตเตอรี่ไปทางซ้าย (ทวนเข็มนาฬิกา) และถอดฝาครอบออก

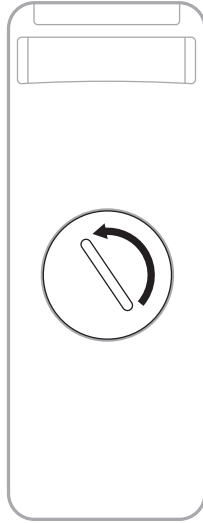

- ใส่แบตเตอรี่ใหม่โดยหันด้านเรียบขึ้น ซึ่งจะเห็นสัญลักษณ์ + หายขึ้น

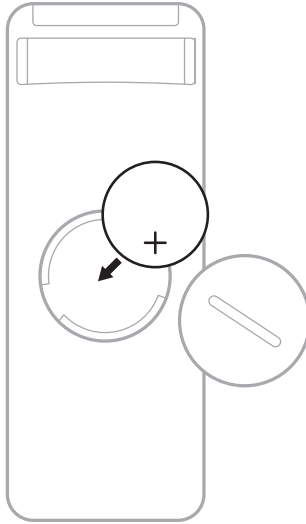

หมายเหตุ: ใช้เฉพาะแบตเตอรี่ลิเธียม CR2032 หรือ DL2032 แรงดัน 3 โวลต์ที่ได้รับอนุมัติจากหน่วยงาน (เช่น UL) เท่านั้น

- ใส่ฝาครอบกลับคืน และหมุนฝาไปทางขวา (ตามเข็มนาฬิกา) จนกระทั่งล็อกเข้าที่

การทำความสะอาด **SOUNDBAR**

ใช้ผ้าแห้งและนุ่มเช็ดที่พื้นผิวด้านนอกของ Soundbar

ข้อควรระวัง:

- อย่าให้ของเหลวตกลงไปใน Soundbar หรือช่องเปิดใดๆ
- อย่าเป่าลมเข้าไปในระบบ
- อย่าใช้เครื่องดูดฝุ่นทำความสะอาดระบบ
- อย่าใช้สเปรย์ใดๆ ใกล้กับระบบ
- อย่าใช้สารละลาย สารเคมี หรือสารทำความสะอาดที่มีส่วนผสมของแอลกอฮอล์ แอมโมเนีย หรือผงขัดทำความสะอาด
- อย่าให้วัตถุตกลงไปในช่องเปิดใดๆ

ชิ้นส่วนสำหรับเปลี่ยนและอุปกรณ์เสริม

ชิ้นส่วนสำหรับเปลี่ยนและอุปกรณ์เสริมสามารถสั่งซื้อได้จากฝ่ายบริการลูกค้าของ Bose

เยี่ยมชม: worldwide.Bose.com/Support/SB300

การรับประกันแบบจำกัด

Soundbar ได้รับความคุ้มครองจากการรับประกันแบบจำกัด เยี่ยมชมเว็บไซต์ของเราที่ global.Bose.com/warranty สำหรับรายละเอียดของการรับประกันแบบจำกัด

หากต้องการลงทะเบียนผลิตภัณฑ์ของคุณ โปรดเยี่ยมชม global.Bose.com/register สำหรับคำแนะนำ แม้จะไม่ดำเนินการดังกล่าวก็ไม่มีผลต่อการรับประกันแบบจำกัดของคุณ

ลองใช้วิธีแก้ปัญหาต่อไปนี้ก่อน

หากคุณประสบปัญหาเกี่ยวกับ Soundbar:

- ตรวจสอบให้แน่ใจว่า Soundbar เชื่อมต่อกับเต้ารับไฟ AC (สายเมน) ที่มีกระแสไฟ
- เสียบต่อสายทุกสายให้แน่นหนา
- ตรวจสอบสถานะของ Soundbar (ดูหน้า 35)
- ย้าย Soundbar ห่างจากแหล่งสัญญาณรบกวนที่เป็นไปได้ (เราเตอร์ไร้สาย โทรศัพท์ไร้สาย ทีวี ไมโครเวฟ ฯลฯ) อย่างน้อย 0.3 - 0.9 ม.
- ย้าย Soundbar ให้อยู่ในระยะทำงานที่แนะนำของเครื่องเราเตอร์ไร้สายหรืออุปกรณ์เคลื่อนที่ของคุณ เพื่อการทำงานที่เหมาะสม
- วาง Soundbar ตามที่ระบุในคู่มือการจัดวาง (ดูหน้า 13)

วิธีแก้ปัญหาอื่น ๆ

หากคุณไม่สามารถแก้ปัญหาของคุณได้ โปรดดูตารางด้านล่างเพื่อระบุอาการและวิธีแก้ปัญหาสำหรับปัญหาทั่วไป หากคุณยังไม่สามารถแก้ปัญหาได้ ติดต่อฝ่ายบริการลูกค้าของ Bose

ไปที่: worldwide.Bose.com/contact

อาการ	วิธีการแก้ไข
ไม่มีช่องเสียบ HDMI ARC หรือ ออพติคัลบนทีวีของคุณ	เชื่อมต่อกับทีวีของคุณโดยใช้ตัวแปลงสัญญาณเสียงและสายสัญญาณเสียงแยกต่างหาก เช่น สายโคแอกเชียล สายขนาด 3.5 มม. หรือสายสัญญาณเสียงอนาล็อก (ไม่ได้ให้ไว้) ประเภทของตัวแปลงสัญญาณและสายเคเบิลที่คุณต้องใช้ขึ้นอยู่กับช่องเสียบสัญญาณเสียงออกที่มีของโทรทัศน์ของคุณ
Soundbar ไม่เปิด (แถบไฟ ไม่กะพริบเมื่อเปิดเครื่อง)	เสียบสายไฟเข้ากับเต้ารับไฟฟ้า AC (สายเมน) อื่น ใช้รีโมทเพื่อเปิด Soundbar (ดูหน้า 19) ถอดสายไฟสำหรับ Soundbar และชุดเสียงเบสหรือลำโพงเซอร์ราวด์ที่เป็นอุปกรณ์เสริม รอ 30 วินาที และเสียบสายไฟกับเต้ารับไฟฟ้า AC (สายเมน) ที่มีกระแสไฟให้แน่น
Soundbar ไม่ปิด	Soundbar อาจอยู่ในโหมดสแตนด์บายเครือข่าย บนรีโมท กดปุ่มเปิด/ปิด \cup เพื่อเรียกการทำงาน Soundbar กด \cup อีกครั้งเพื่อปิด Soundbar
รีโมททำงานไม่แน่นอนหรือไม่ทำงาน	เปลี่ยนแบตเตอรี่ (ดูหน้า 42) ตรวจสอบให้แน่ใจว่ารีโมทอยู่ภายในระยะการทำงาน 6 ม. จาก Soundbar ตรวจสอบให้แน่ใจว่าไม่มีสิ่งกีดขวางระหว่างรีโมทกับ Soundbar

อาการ	วิธีการแก้ไข
<p>ไม่มีเสียงหรือเสียงขาด ๆ หาย ๆ จาก Soundbar</p>	<p>หากด้านซ้ายของแถบไฟสว่างนึ่งเป็นสีขาว Soundbar ถูกปิดเสียงอยู่ กดปุ่มปิดเสียง ⏸ เพื่อเปิดเสียง Soundbar</p> <p>ตรวจสอบให้แน่ใจว่าอุปกรณ์เคลื่อนที่ของคุณไม่ได้ปิดเสียงอยู่</p> <p>เพิ่มระดับเสียงบน Soundbar (ดูหน้า 21) หรืออุปกรณ์เคลื่อนที่ของคุณ สลับไปยังแหล่งสัญญาณอื่น (ดูหน้า 20)</p> <p>เล่นเสียงจากแอปพลิเคชันหรือบริการเพลงอื่น</p> <p>หากเสียงมาจากแหล่งสัญญาณ Wi-Fi รีเซ็ตเราเตอร์</p> <p>รีสตาร์ทอุปกรณ์เคลื่อนที่ของคุณ</p> <p>ตรวจสอบให้แน่ใจว่าคุณกำลังใช้อุปกรณ์เคลื่อนที่ Bluetooth ที่ใช้งานร่วมกันได้</p> <p>ตรวจสอบให้แน่ใจว่าสาย HDMI เสียบต่อกับช่องเสียบบนทีวีที่มีคำว่า HDMI ARC (Audio Return Channel) ไม่ใช่ช่องเสียบ HDMI มาตรฐาน หากทีวีของคุณไม่มีช่องเสียบ HDMI ARC ให้เชื่อมต่อ Soundbar โดยใช้สายออปติคัล (ดูหน้า 56)</p> <p>หาก Soundbar เชื่อมต่ออยู่กับช่องเสียบ HDMI ARC ของทีวีของคุณแล้ว ตรวจสอบว่าได้เปิดใช้งาน Consumer Electronics Control (CEC) ในเมนูระบบทีวีของคุณแล้ว ทีวีของคุณอาจกล่าวถึง CEC โดยใช้ชื่ออื่น โปรดดูคู่มือผู้ใช้ของทีวี</p> <p>ตัดการเชื่อมต่อสาย HDMI จากช่องเสียบ HDMI ARC ของทีวีของคุณ แล้วเชื่อมต่ออีกครั้ง</p> <p>เสียบสายออปติคัลเข้ากับช่องเสียบบนทีวีที่มีคำว่า Output หรือ OUT ไม่ใช่ Input หรือ IN</p> <p>ถอดสายไฟสำหรับ Soundbar และชุดเสียงเบสหรือลำโพงเซอร์ราวด์ที่เป็นอุปกรณ์เสริม รอ 30 วินาที และเสียบสายไฟกับเต้ารับไฟฟ้า AC (สายเมน) ที่มีกระแสไฟให้แน่นอน</p>
<p>Soundbar ไม่เชื่อมต่อกับชุดเสียงเบสหรือลำโพงเซอร์ราวด์</p>	<p>ตรวจสอบให้แน่ใจว่า Soundbar ได้รับการอัปเดตเป็นประจำ (ดูหน้า 42)</p> <p>โปรดดูคู่มือผู้ใช้ชุดเสียงเบสหรือลำโพงเซอร์ราวด์สำหรับวิธีแก้ปัญหา (ดูหน้า 40)</p> <p>ตรวจสอบให้แน่ใจว่าชุดเสียงเบสหรือลำโพงเซอร์ราวด์ของคุณสามารถใช้งานร่วมกับ Soundbar (ดูหน้า 40)</p> <p>ถอดสายไฟสำหรับ Soundbar และชุดเสียงเบสหรือลำโพงเซอร์ราวด์ที่เป็นอุปกรณ์เสริม รอ 30 วินาที และเสียบสายไฟกับเต้ารับไฟฟ้า AC (สายเมน)</p>

อาการ	วิธีการแก้ไข
ไม่มีเสียงจากชุดเสียงเบสหรือลำโพงเซอร์ราวด์	<p>ตรวจสอบให้แน่ใจว่า Soundbar ได้รับการอัปเดตเป็นประจำ (ดูหน้า 42)</p> <p>ตรวจสอบให้แน่ใจว่าชุดเสียงเบสหรือลำโพงเซอร์ราวด์ของคุณสามารถใช้งานร่วมกับ Soundbar (ดูหน้า 40)</p> <p>ตรวจสอบว่าซอฟต์แวร์ในแอปพลิเคชัน Bose Music เป็นเวอร์ชันปัจจุบัน</p> <p>ปรับเสียงทุ่มโดยใช้แอปพลิเคชัน Bose Music (ดูหน้า 22)</p> <p>สลับไปยังแหล่งสัญญาณอื่น (ดูหน้า 20)</p>
เสียงดังจากลำโพงทีวี	<p>ตรวจสอบให้แน่ใจว่าสาย HDMI เสียบต่อกับช่องเสียบบนทีวีที่มีคำว่า ARC (Audio Return Channel) หากทีวีของคุณไม่มีช่องเสียบ HDMI ARC ให้เชื่อมต่อ Soundbar โดยใช้สายออปติคัล (ดูหน้า 56)</p> <p>ปิดลำโพงทีวีของคุณ โปรดดูที่คู่มือผู้ใช้ของทีวี</p> <p>หาก Soundbar เชื่อมต่ออยู่กับช่องเสียบ HDMI ARC ของทีวีของคุณแล้ว ตรวจสอบว่าได้เปิดใช้งาน Consumer Electronics Control (CEC) ในเมนูระบบทีวีของคุณแล้ว ทีวีของคุณอาจกล่าวถึง CEC โดยใช้ชื่ออื่น โปรดดูที่คู่มือผู้ใช้ของทีวี</p> <p>ตัดการเชื่อมต่อสาย HDMI จากช่องเสียบ HDMI ARC ของทีวีของคุณ แล้วเชื่อมต่ออีกครั้ง</p> <p>ลดระดับเสียงเป็นการตั้งค่าล่าสุด</p> <p>เชื่อมต่อกับ Soundbar โดยใช้ทั้งสาย HDMI (ดูหน้า 55) และสายออปติคัล (ดูหน้า 56)</p>
คุณภาพเสียงไม่ดีหรือผิดเพี้ยน	<p>ทดสอบแหล่งสัญญาณอื่น หากมี</p> <p>ตรวจสอบให้แน่ใจว่าทีวีของคุณสามารถส่งสัญญาณเสียงเซอร์ราวด์ออกโปรดดูที่คู่มือผู้ใช้ของทีวี</p> <p>หากเสียงดังมาจากอุปกรณ์อื่น ลดระดับเสียงของอุปกรณ์นั้นลง</p> <p>ปรับเสียงทุ่มโดยใช้แอปพลิเคชัน Bose Music (ดูหน้า 22)</p> <p>ปิดลำโพงทีวีของคุณ โปรดดูที่คู่มือผู้ใช้ของทีวี</p> <p>หาก Soundbar ติดตั้งที่ผนัง ให้ปรับเสียง (ดูหน้า 14)</p>
Soundbar ไม่เล่นเพลงจากแหล่งสัญญาณที่ต้องการ หรือเลือกแหล่งสัญญาณที่ไม่ถูกต้องหลังจากการหน่วงเวลา	<p>ตั้งค่า CEC เป็น เปิดการเชื่อมต่อแบบอื่น โดยใช้แอปพลิเคชัน Bose Music</p> <p>เปิดใช้งาน CEC บนแหล่งสัญญาณของคุณ โปรดดูที่คู่มือผู้ใช้ของแหล่งสัญญาณ</p> <p>เชื่อมต่อกับ Soundbar โดยใช้ทั้งสาย HDMI (ดูหน้า 55) และสายออปติคัล (ดูหน้า 56)</p>

อาการ	วิธีการแก้ไข
<p>Soundbar ไม่เชื่อมต่อกับ เครื่องช่วย Wi-Fi</p>	<p>ตรวจสอบให้แน่ใจว่าตั้งค่า Soundbar โดยใช้แอปพลิเคชัน Bose Music (ดูหน้า 16)</p> <p>ในแอปพลิเคชัน Bose Music เลือกชื่อเครือข่ายที่ถูกต้องและป้อนรหัสผ่านเครือข่าย (ตัวพิมพ์ใหญ่พิมพ์เล็กตรงกัน)</p> <p>ตรวจสอบให้แน่ใจว่า Soundbar และอุปกรณ์เคลื่อนที่ของคุณเชื่อมต่อกับเครือข่าย Wi-Fi เดียวกัน</p> <p>หากข้อมูลเครือข่ายของคุณมีการเปลี่ยนแปลง ดูหน้า 17</p> <p>เปิดใช้งาน Wi-Fi บนอุปกรณ์เคลื่อนที่ที่คุณใช้เพื่อตั้งค่า</p> <p>ปิดแอปพลิเคชันอื่นๆ ที่เปิดอยู่บนอุปกรณ์เคลื่อนที่ของคุณ</p> <p>รีสตาร์ทอุปกรณ์เคลื่อนที่และเราเตอร์ของคุณ</p> <p>หากเราเตอร์ของคุณรองรับย่านความถี่ทั้ง 2.4GHz และ 5GHz ตรวจสอบว่าทั้งอุปกรณ์ (เคลื่อนที่หรือคอมพิวเตอร์) และ Soundbar กำลังเชื่อมต่อย่านความถี่เดียวกัน</p> <p>หมายเหตุ: ตั้งชื่อที่ไม่ซ้ำกันให้แต่ละย่านความถี่เพื่อให้แน่ใจว่าคุณกำลังเชื่อมต่อ ย่านความถี่ที่ถูกต้อง</p> <p>รีเซ็ตเราเตอร์</p> <p>ถอดสายไฟสำหรับ Soundbar และชุดเสียงเบสหรือลำโพงเซอร์ราวด์ที่เป็นอุปกรณ์เสริม รอ 30 วินาที และเสียบสายไฟกับเต้ารับไฟฟ้า AC (สายเมน)</p> <p>ถอนการติดตั้งแอปพลิเคชัน Bose Music บนอุปกรณ์เคลื่อนที่ของคุณ</p> <p>ติดตั้งแอปพลิเคชันอีกครั้งและรีสตาร์ทการตั้งค่า</p>
<p>Soundbar ไม่เชื่อมต่อกับ อุปกรณ์เคลื่อนที่</p>	<p>บนรีโมทคอนโทรล กดปุ่ม <i>Bluetooth</i> * ค้างไว้เพื่อให้แน่ใจว่า Soundbar พร้อมเชื่อมต่อ</p> <p>บนอุปกรณ์เคลื่อนที่ของคุณ ตรวจสอบว่าเปิดบริการสถานที่แล้ว</p> <p>บนอุปกรณ์เคลื่อนที่ของคุณ ปิดคุณสมบัติ <i>Bluetooth</i> จากนั้นเปิดอีกครั้ง</p> <p>ลบ Soundbar จากรายการ <i>Bluetooth</i> เชื่อมต่ออีกครั้ง (ดูหน้า 34)</p> <p>เชื่อมต่ออุปกรณ์เคลื่อนที่เครื่องอื่น (ดูหน้า 34)</p> <p>ตรวจสอบให้แน่ใจว่าคุณกำลังใช้อุปกรณ์เคลื่อนที่ <i>Bluetooth</i> ที่ใช้งานร่วมกันได้</p> <p>ลบ Soundbar จากรายการ <i>Bluetooth</i> บนอุปกรณ์เคลื่อนที่ของคุณ</p> <p>เชื่อมต่ออีกครั้ง (ดูหน้า 34)</p> <p>ล้างรายการอุปกรณ์ของ Soundbar (ดูหน้า 34) เชื่อมต่ออีกครั้ง (ดูหน้า 32)</p>

อาการ	วิธีการแก้ไข
<p>Soundbar ไม่สตรีมเสียง เมื่อใช้ AirPlay</p>	<p>ตรวจสอบให้แน่ใจว่า Soundbar ของคุณเปิดอยู่และอยู่ในระยะทำงาน (ดูหน้า 19)</p> <p>ตรวจสอบให้แน่ใจว่าอุปกรณ์ Apple และ Soundbar ของคุณเชื่อมต่อกับเครือข่าย Wi-Fi เดียวกัน</p> <p>อัปเดตอุปกรณ์ Apple ของคุณ</p> <p>ตรวจสอบให้แน่ใจว่า Soundbar ได้รับการอัปเดตเป็นประจำ (ดูหน้า 42)</p> <p>หากคุณไม่พบไอคอน AirPlay  ในแอปพลิเคชันเพลงที่คุณสตรีมเสียงเพลงให้สตรีมเสียงจากศูนย์ควบคุม</p> <p>สำหรับการสนับสนุนเพิ่มเติม โปรดเยี่ยมชม: https://www.apple.com/airplay</p>
<p>แอปพลิเคชัน Bose Music ไม่ทำงานบนอุปกรณ์เคลื่อนที่</p>	<p>ตรวจสอบให้แน่ใจว่าอุปกรณ์เคลื่อนที่ของคุณสามารถใช้งานร่วมกับแอปพลิเคชัน Bose Music และรองรับข้อกำหนดขั้นต่ำของระบบ สำหรับข้อมูลเพิ่มเติม โปรดดู app store บนอุปกรณ์เคลื่อนที่ของคุณ</p> <p>ถอนการติดตั้งแอปพลิเคชัน Bose Music บนอุปกรณ์เคลื่อนที่และติดตั้งแอปพลิเคชันอีกครั้ง (ดูหน้า 16)</p>
<p>ไม่ปรากฏ Soundbar ที่จะ เพิ่มบัญชี Bose อีกรับบัญชี</p>	<p>ตรวจสอบให้แน่ใจว่าได้เปิดใช้งานการแบ่งปันบน Soundbar โดยใช้แอปพลิเคชัน Bose Music</p> <p>ตรวจสอบให้แน่ใจว่า Soundbar และอุปกรณ์เคลื่อนที่ของคุณเชื่อมต่อกับเครือข่าย Wi-Fi เดียวกัน</p>

อาการ	วิธีการแก้ไข
<p>Google Assistant ของคุณไม่ตอบสนอง</p>	<p>ตรวจสอบให้แน่ใจว่าไฟแสดงสถานะไมโครโฟนปิดไม่ติดสว่างเป็นสีแดง หากต้องการเปิดไมโครโฟน ดูหน้า 26</p> <p>ตรวจสอบให้แน่ใจว่าตั้งค่า Google Assistant โดยใช้แอปพลิเคชัน Bose Music แล้ว (ดูหน้า 24)</p> <p>หมายเหตุ: ต้องตั้งค่า Soundbar และเชื่อมต่อกับเครือข่าย Wi-Fi โดยใช้แอปพลิเคชัน Bose Music</p> <p>เชื่อมต่ออุปกรณ์เคลื่อนที่กับ Wi-Fi</p> <p>ตรวจสอบให้แน่ใจว่าคุณอยู่ในประเทศที่ Google Assistant พร้อมใช้งาน</p> <p>ตรวจสอบให้แน่ใจว่าคุณใช้แอปพลิเคชัน Google Assistant ที่ทันสมัยที่สุดอยู่</p> <p>ตรวจสอบให้แน่ใจว่าเปิดใช้งานการปลุกแล้ว (ดูหน้า 25)</p> <p>ตรวจสอบให้แน่ใจว่าอุปกรณ์เคลื่อนที่ของคุณสามารถใช้งานร่วมกันได้</p> <p>ลบ Google Assistant ออกจาก Soundbar โดยใช้แอปพลิเคชัน Bose Music เพิ่ม Google Assistant อีกครั้ง</p> <p>เลือก Pandora หรือ Spotify เป็นบริการเสียงเริ่มต้นของคุณ (ดูหน้า 27)</p> <p>ตรวจสอบให้แน่ใจว่าคุณใช้บัญชีบริการเสียงเดียวกันบนแอปพลิเคชัน Bose Music และแอปพลิเคชัน Google Assistant</p> <p>Google Assistant อาจไม่รองรับคำขอของคุณ โดยมีการเพิ่มเติมคุณสมบัติใหม่เป็นระยะๆ</p> <p>สำหรับการสนับสนุนเพิ่มเติม โปรดเยี่ยมชม: https://support.google.com/assistant</p>
<p>เปลี่ยนการตั้งค่าผลลัพธ์ส่วนตัวของ Google Assistant</p>	<p>หากต้องการปิดผลลัพธ์ส่วนตัวหรือเปลี่ยนแปลงบัญชีสำหรับผลลัพธ์ส่วนตัว ให้ใช้เมนูการตั้งค่าในแอปพลิเคชัน Google Assistant</p>

อาการ	วิธีการแก้ไข
<p>Alexa ไม่ตอบสนอง</p>	<p>ตรวจสอบให้แน่ใจว่าไฟแสดงสถานะไมโครโฟนปิดไม่ติดสว่างเป็นสีแดง หากต้องการเปิดไมโครโฟน ดูหน้า 29</p> <p>ตรวจสอบให้แน่ใจว่าตั้งค่า Alexa โดยใช้แอปพลิเคชัน Bose Music (ดูหน้า 24)</p> <p>หมายเหตุ: ต้องตั้งค่า Soundbar และเชื่อมต่อกับเครือข่าย Wi-Fi โดยใช้แอปพลิเคชัน Bose Music</p> <p>เชื่อมต่ออุปกรณ์เคลื่อนที่กับ Wi-Fi</p> <p>ตรวจสอบให้แน่ใจว่าคุณอยู่ในประเทศที่ Amazon Alexa พร้อมใช้งาน</p> <p>ตรวจสอบให้แน่ใจว่าคุณใช้แอปพลิเคชัน Amazon Alexa ที่ทันสมัยที่สุดอยู่</p> <p>ตรวจสอบให้แน่ใจว่าอุปกรณ์เคลื่อนที่ของคุณสามารถใช้งานร่วมกันได้</p> <p>ตรวจสอบให้แน่ใจว่าเปิดใช้งานการปลุกแล้ว (ดูหน้า 28)</p> <p>นำ Alexa ออกจาก Soundbar โดยใช้แอปพลิเคชัน Bose Music เพิ่ม Alexa อีกครั้ง</p> <p>ตรวจสอบให้แน่ใจว่าคุณพูดชื่อตามที่กำหนดในแอปพลิเคชัน Bose Music หากมี Soundbar หลายตัวมีชื่อเดียวกัน ใช้ชื่อตามที่กำหนดในแอปพลิเคชัน Alexa หรือเปลี่ยนชื่อในแอปพลิเคชัน Bose Music</p> <p>หากกำลังใช้ Voice4Video:</p> <ul style="list-style-type: none"> • ตรวจสอบให้แน่ใจว่าไม่มีสิ่งกีดขวางระหว่าง Soundbar ที่วีของคูน และ/หรือ กล้องรับสัญญาณแคเบิลหรือดาวเทียม • ตรวจสอบว่า Soundbar เชื่อมต่ออยู่โดยใช้สาย HDMI (ดูหน้า 55) • ตรวจสอบว่าคุณได้ตั้งค่าคุณสมบัตินี้โดยใช้แอปพลิเคชัน Bose Music และเชื่อมต่อกับวีของคูนและ/หรือกล้องรับสัญญาณแคเบิลหรือดาวเทียมแล้ว • ตรวจสอบให้แน่ใจว่าคุณมีนรหัสไปรษณีย์และผู้ให้บริการสำหรับกล่องรับสัญญาณแคเบิลหรือดาวเทียมแล้ว <p>Alexa ของคุณอาจไม่รองรับคำของคุณ โดยมีการเพิ่มเติมคุณสมบัติใหม่เป็นระยะๆ</p> <p>สำหรับการสนับสนุนเพิ่มเติม โปรดเยี่ยมชม: https://www.amazon.com/usealexa</p>
<p>Soundbar ไม่เชื่อมต่อกับลำโพง Bose SoundLink Bluetooth หรือ Bose Noise Cancelling Headphones 700</p>	<p>ตรวจสอบให้แน่ใจว่าลำโพงหรือหูฟังของคุณเปิดอยู่ อยู่ในระยะ 9 ม. จาก Soundbar และพร้อมเชื่อมต่อกับอุปกรณ์อื่น สำหรับข้อมูลเพิ่มเติม โปรดดูคู่มือผู้ใช้ของผลิตภัณฑ์</p>

อาการ	วิธีการแก้ไข
<p>Soundbar ไม่เชื่อมต่ออีกครั้งกับลำโพง Bose SoundLink Bluetooth ที่เชื่อมต่อก่อนหน้านี้</p>	<p>ที่ลำโพงของคุณ ใช้การควบคุมผลิตภัณฑ์เพื่อเลื่อนรายการอุปกรณ์ผลิตภัณฑ์ทั้งหมดของคุณได้ยื่นชื่อ Soundbar ของคุณ โปรดดูคู่มือผู้ใช้ลำโพงสำหรับคำแนะนำที่เจาะจงของผลิตภัณฑ์</p>
<p>Soundbar ไม่เชื่อมต่ออีกครั้งกับ Bose Noise Cancelling Headphones 700 ที่เชื่อมต่อก่อนหน้านี้</p>	<p>เชื่อมต่อโดยใช้แอปพลิเคชัน Bose Music คุณสามารถเข้าถึงตัวเลือกนี้จากเมนูการตั้งค่า</p>
<p>เสียงแห้งจากลำโพง Bose SoundLink Bluetooth หรือ Bose Noise Cancelling Headphones 700 ที่เชื่อมต่อ</p>	<p>ลำโพง Bose SoundLink <i>Bluetooth</i> บางตัวอาจไม่สามารถเล่นเสียงซิงค์กันอย่างสมบูรณ์แบบเมื่อเชื่อมต่อกับ Soundbar หากต้องการตรวจสอบว่าผลิตภัณฑ์ของคุณสามารถใช้งานร่วมกันได้หรือไม่ โปรดเยี่ยมชม: worldwide.Bose.com/Support/Groups</p> <p>ติดตั้งอัปเดตซอฟต์แวร์ที่พร้อมใช้งานสำหรับลำโพงหรือหูฟังของคุณ หากต้องการตรวจสอบการอัปเดต เบ็ดแอฟพลิเคชัน Bose ที่เหมาะสมสำหรับผลิตภัณฑ์ของคุณบนอุปกรณ์เคลื่อนที่หรือเยี่ยมชม btu.Bose.com บนคอมพิวเตอร์ของคุณ</p>

การรีเซ็ต **SOUNDBAR**

การรีเซ็ตเป็นค่าจากโรงงานจะล้างการตั้งค่าแหล่งสัญญาณ ระดับเสียง และเครือข่ายทั้งหมดออกจาก Soundbar และกลับสู่การตั้งค่าดั้งเดิมจากโรงงาน

1. บนรีโมทคอนโทรล กดปุ่มลดระดับเสียง — และปุ่มเล่น/หยุดชั่วคราว >|| ค้างไว้ 5 วินาทีจนกระทั่งแถบไฟกะพริบสีขาวสองครั้งแล้วดับลง



Soundbar จะเริ่มการทำงานใหม่ เมื่อการรีเซ็ตเสร็จสิ้น แถบไฟจะสว่างนึ่งเป็นสีอำพัน

2. หากต้องการเรียกคืนการตั้งค่าเครือข่ายและเสียงของ Soundbar:
 - a. เรียกใช้งานแอปพลิเคชัน Bose Music บนอุปกรณ์เคลื่อนที่ของคุณและเพิ่ม Soundbar ในเครือข่ายของคุณ (ดู "เพิ่ม soundbar ไปที่บัญชีที่มีอยู่" ที่หน้า 17)
 - b. หาก Soundbar ติดตั้งที่ผนัง ให้ปรับเสียงสำหรับการติดตั้งที่ผนัง (ดูหน้า 14)

ทางเลือกในการเชื่อมต่อ

เชื่อมต่อ Soundbar กับทีวีของคุณโดยใช้หนึ่งในทางเลือกในการเชื่อมต่อต่อไปนี้:

- ทางเลือก 1: HDMI ARC (ไม่ได้ให้ไว้)
- ทางเลือก 2: ออพติคัล

หมายเหตุ: การเลือกใช้ช่องเสียบ HDMI ARC (Audio Return Channel) ของทีวี ช่วยให้คุณสามารถใช้รีโมททีวีควบคุมฟังก์ชันเปิดปิด ระดับเสียง และการปิดเสียงของ Soundbar

1. ที่ด้านหลังทีวี ค้นหาช่องเสียบ **HDMI IN** และ **Audio OUT** (ออฟติคัล)

หมายเหตุ: แผงช่องเสียบของทีวีของคุณอาจไม่ปรากฏตามภาพ มองหารูปแบบของช่องเสียบ

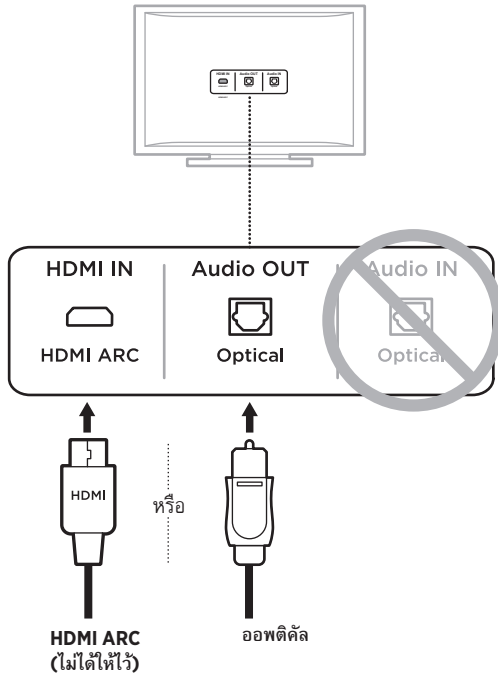

2. เลือกสายสัญญาณเสียง

เชื่อมต่อ **SOUNDBAR** กับทีวี

หลังจากเลือกสายสัญญาณเสียงแล้ว ให้เชื่อมต่อ Soundbar กับทีวีของคุณ

ทางเลือก 1: **HDMI ARC (ไม่ได้ให้ไว้)**

1. เสียบปลายด้านหนึ่งของสาย HDMI เข้ากับช่องเสียบ **HDMI ARC** ของทีวี

หมายเหตุ: ตรวจสอบให้แน่ใจว่าคุณเสียบสาย HDMI เข้ากับช่องเสียบ HDMI ARC บนทีวี ไม่ใช่ช่องเสียบ HDMI มาตรฐาน หากทีวีของคุณไม่มีช่องเสียบ HDMI ARC ดูหน้า 56

2. เสียบปลายสายอีกด้านเข้ากับช่องเสียบ **HDMI (ARC)** บน Soundbar

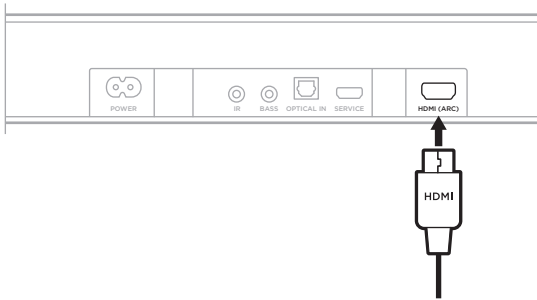

ทางเลือก 2: ออพติคัล

หากทีวีของคุณไม่มีช่องเสียบ HDMI ARC ให้ใช้สายออฟติคัลเพื่อเชื่อมต่อ Soundbar กับทีวีของคุณ

1. ถอดฝาครอบป้องกันที่ปลายสายออฟติคัลทั้งสองด้านออก



ข้อควรระวัง: การเสียบขั้วต่อโดยที่ฝาครอบปิดอยู่สามารถทำให้ขั้วต่อและ/หรือช่องเสียบเสียหายได้

2. เสียบปลายด้านหนึ่งของสายออฟติคัลเข้ากับช่องเสียบ **Optical OUT** ของทีวี

ข้อควรระวัง: การเสียบขั้วต่อในทิศทางที่ผิดสามารถทำให้ขั้วต่อและ/หรือช่องเสียบเสียหายได้

3. จับขั้วต่อที่ปลายอีกด้านหนึ่งของสายออฟติคัล
4. จัดวางขั้วต่อให้พอดีกับช่องเสียบ **OPTICAL IN** ของ Soundbar แล้วเสียบขั้วต่ออย่างระมัดระวัง

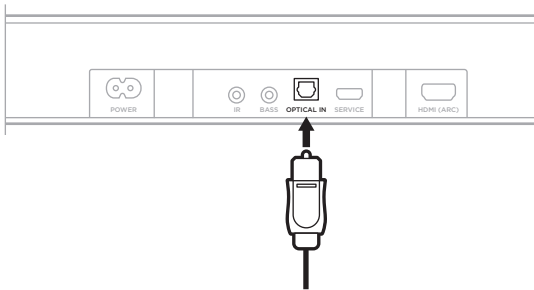

หมายเหตุ: ช่องเสียบมีฝาพับซึ่งพับเข้าเมื่อเสียบขั้วต่อ

5. ดันขั้วต่อเข้ากับช่องเสียบจนกระทั่งคุณได้ยินหรือรู้สึกถึงเสียงคลิก



การตรวจสอบเสียง

หมายเหตุ: เพื่อป้องกันเสียงผิดเพี้ยน ปิดลำโพงทีวีของคุณ โปรดดูข้อมูลเพิ่มเติมจากผู้ใช้งานทีวี

1. เปิดทีวีของคุณ
2. หากคุณกำลังใช้กล่องรับสัญญาณเคเบิล/ดาวเทียม หรือแหล่งสัญญาณรองอื่น:
 - a. เปิดแหล่งสัญญาณนี้
 - b. เลือกสัญญาณเข้าทีวีที่เหมาะสม
3. เปิด Soundbar (ดูหน้า 19)
คุณได้ยินเสียงจาก Soundbar
4. บนรีโมทของ Soundbar กดปุ่มปิดเสียง ๕
คุณไม่ได้ยินเสียงจากลำโพงทีวีหรือ Soundbar

หมายเหตุ: หากคุณไม่ได้ยินเสียงจาก Soundbar หรือหากคุณได้ยินเสียงจากลำโพงทีวีของคุณ ดู “การแก้ปัญหา” ที่หน้า 45





모든 안전, 보안 및 사용 지침을 읽고 보관하십시오.

CE Bose Corporation은 이 제품이 지침서 2014/53/EU 및 기타 모든 적용 가능한 EU 지침의 필수 요건과 관련 조항을 준수하고 있음을 여기에서 선언합니다. 표준 부합 신고서 전문은 다음을 참조하십시오. www.Bose.com/compliance

중요 안전 지침

1. 본 지침을 읽으십시오.
2. 본 지침을 보관하십시오.
3. 모든 경고에 유의하십시오.
4. 모든 지침을 따르십시오.
5. 본 장비를 물 가까이에서 사용하지 마십시오.
6. 마른 행겜으로만 닦으십시오.
7. 환기구가 막히지 않도록 하십시오. 제조업체의 지침에 따라 설치하십시오.
8. 방열기나 난방기, 전기 난로 또는 열을 발생시키는 기타 기기(앰프 포함) 근처에 설치하지 마십시오.
9. 제조업체에서 지정한 부품이나 액세서리만 사용하십시오.
10.  제조업체가 지정하거나 기기와 함께 판매된 카드, 스탠드, 삼각대, 브래킷 또는 테이블만 사용하십시오. 카트를 사용할 때는 카트/기기가 넘어져 부상을 당할 수 있으니 주의하십시오.
11. 번개를 동반한 폭풍우 시 또는 오랜 기간 동안 사용하지 않을 시에는 기기의 전원을 빼놓으십시오.
12. 자격 있는 기사에게만 서비스를 의뢰하십시오. 전원 코드 또는 플러그가 손상되었을 때, 액체가 흘러 들어갔을 때, 물체가 떨어져 기기 안에 들어갔을 때, 기기가 비나 물에 젖었을 때, 정상적으로 작동하지 않을 때, 또는 기기를 떨어뜨렸을 때 등, 어느 경우라도 기기가 손상되었을 때는 서비스를 받으셔야 합니다.

경고/주의

-  제품에 붙은 이 기호는 감전을 일으킬 수 있는 비절연 위험 전압이 제품 케이스 내에 있음을 의미합니다.
-  제품에 붙은 이 기호는 이 안내서에 중요 작동 및 유지보수 지침이 있음을 의미합니다.
-  배터리 연소 화학 위험물을 흡입하지 마십시오. 이 제품에 포함된 리모콘에는 동전/버튼형 건전지가 들어 있습니다. 동전/버튼형 건전지를 삼켰을 경우 단 2시간 만에 심각한 장기 화상을 일으켜 사망에 이르게 할 수 있습니다. 새 배터리는 사용한 배터리든 어린이 손이 닿지 않는 곳에 보관하십시오. 배터리 격실이 단단히 닫히지 않을 경우 리모콘 사용을 중지하고 어린이 손이 닿지 않는 곳에 보관하십시오. 배터리를 삼켰거나 몸 속 어딘가에 있다고 생각되는 경우 즉시 의사의 도움을 받으십시오. 폭발, 화재 또는 화학적 화상의 위험을 피하려면 배터리 교체 시 주의를 기울이고, 인증기관이 허가한(예: UL) CR2032 또는 DL2032 3볼트 리튬 배터리로만 교체합니다. 사용한 배터리는 적절한 방법으로 즉시 폐기합니다. 배터리를 재충전 또는 분해하거나 100° C 이상으로 가열 또는 소각하지 마십시오.
-  질식 위험이 발생할 수 있는 소형 부품을 포함하고 있습니다. 3세 미만의 어린이가 사용하기에 부적합합니다.
-  이 제품에는 자석 재질이 포함되어 있습니다. 사용자의 몸에 이식한 의료 기기에 줄 수 있는 영향에 관해서는 의사에게 문의하십시오.

- 화재나 감전의 위험을 줄이려면 본 제품이 비나 물에 젖지 않게 하십시오.
- 본 제품에 물을 떨어뜨리거나 물이 튀기지 않도록 하십시오. 제품 위어나 근처에 꽃병 등 물이 담긴 물건을 두지 마십시오.
- 제품을 불 또는 열원에서 멀리 합니다. 촛불과 같은 무방비 상태의 불꽃을 제품 위나 근처에 두지 마십시오.
- 이 제품에 허가 없이 변경을 가하지 마십시오.
- 이 제품에 역변환 장치를 사용하지 마십시오.
- 이 시스템에 포함된 스피커 와이어와 내부 연결 케이블은 매입 설치용으로 승인된 것이 아닙니다. 매입 설치에 필요한 올바른 와이어와 케이블 종류에 대해서는 건물 규정을 확인하십시오.
- 여기서, 전원 플러그 또는 전기 제품 결합기는 분리 장치로 사용되며 이러한 분리 장치는 쉽게 사용할 수 있는 장소에 두어야 합니다.



仅适用于 2,000 m 以下地区安全使用
고도 2000미터 미만에서 사용하십시오.

- 이 제품의 마운팅은 다음 하드웨어만 사용하십시오. Bose Soundbar Wall Bracket
- 단단하지 않은 표면 또는 뒤로 전기 배선이나 배관이 지나가는 위험이 감춰진 곳에는 마운트하지 마십시오. 브래킷 설치에 대해 의심스러운 사항이 있는 경우, 설치 전문가에게 문의하십시오. 브래킷이 현지 건물 규정에 따라 설치되었는지 확인하십시오.
- 환기 요건 때문에 Bose에서는 제품을 벽 안쪽 공간이나 닫힌 캐비닛 등 갇힌 공간에 제품을 놓는 것은 권장하지 않습니다.
- 벽난로, 라디에이터, 방열기 또는 기타 열을 발산하는 장치(앰프 포함) 같은 열원 근처에 브래킷 또는 제품을 두거나 설치하지 마십시오.
- 제품 라벨은 사운드바 뒷면에 위치해 있습니다.

참고: 이 장치는 시험 결과 FCC 규정 15부에 근거한 B급 디지털 장치에 대한 제한을 준수합니다. 이러한 제한은 거주 지역에 설치할 때 발생하는 유해한 방해 전파를 적절한 수준에서 방지할 목적으로 만들었습니다. 이 장치는 무선 주파수 에너지를 생성하고 사용하고 방출할 수 있습니다. 지침에 따라 올바르게 설치 및 사용하지 않은 경우에는 무선 통신에 대한 유해한 방해 전파를 일으킬 수도 있습니다. 그러나 특정 설치에서 방해 전파가 발생하지 않는다고 보장할 수는 없습니다. 이 장치를 켜거나 끌 때 라디오 또는 텔레비전 수신에 유해한 방해 전파를 발생시키는 경우 다음 방법 중 하나로 방해 전파를 제거할 수 있습니다.

- 수신 안테나의 방향 또는 위치를 조정합니다.
- 장치와 수신기 사이의 공간을 늘립니다.
- 장비를 수신기가 연결된 것과 다른 회로의 전기 소켓에 연결합니다.
- 판매업체 또는 숙련된 라디오/TV 기술자에게 도움을 요청합니다.

Bose Corporation에서 명시적으로 승인하지 않은 변경 또는 수정은 이 장비를 작동할 수 있는 사용자의 권한을 무효화할 수 있습니다.

이 장치는 FCC 규정 15부 및 ISED 캐나다 라이선스 면제 RSS 표준을 준수합니다. 다음 두 상태에서 작동되어야 합니다. (1) 이 장치는 유해한 방해 전파를 일으키지 않으며 (2) 장치의 오작동을 일으킬 수 있는 방해 전파를 포함하여 수신되는 모든 방해 전파를 수용해야 합니다.

이 장비는 방출기와 신체 사이의 거리를 최소 20cm로 하여 설치 및 작동해야 합니다.

5150 - 5250MHz 대역에서 작동하는 이 장치는 다른 동일 채널 모바일 위성 시스템에 대한 유해한 간섭 가능성을 줄이기 위해 실내용으로만 제한됩니다.

CAN ICES-3(B)/NMB-3(B)

이 제품은 에너지 관련 제품 Directive 2009/125/EC의 Ecodesign 요구사항에 따라 다음 규범 또는 문서를 준수합니다. 규정(EC) 번호 1275/2008(규정(EU) 번호 801/2013으로 개정됨).

필수 전원 상태 정보	전원 모드	
	대기	네트워크 대기
230V/50Hz 입력, 지정 전원 모드에서 전력 소비	< 0.5W	Wi-Fi®, Bluetooth® < 2.0W
장비가 자동으로 이 모드로 전환되는 데 걸리는 시간	< 2.5시간	≤ 20분
모든 유선 네트워크 포트가 연결되고 모든 무선 네트워크 포트가 230V/50Hz에서 활성화된 경우 네트워크 대기 모드에서 전력 소비	해당 없음	< 2.0W
네트워크 포트 비활성화/활성화 절차. 모든 네트워크를 비활성화하면 대기 모드가 활성화됩니다.	<p>Wi-Fi®: 사운드바의 표시 등 막대가 백색을 두 번 깜박인 후 흑색으로 어두워질 때까지 리모콘에서 음소거 버튼 및 Bluetooth® 버튼을 길게 눌러 비활성화합니다. 반복하면 다시 활성화됩니다.</p> <p>Bluetooth®: 리모콘의 Bluetooth® 버튼을 10초간 길게 눌러 페어링 목록을 소거하여 비활성화합니다. Bluetooth® 소스와 페어링하여 활성화합니다.</p>	

유럽:

작동 주파수 밴드: 2400 - 2483.5MHz, 5150 - 5350MHz 및 5470 - 5725MHz.

최대 전송 출력: 20dBm EIRP 미만.

최대 전송 출력은 규정 한계 미만이기 때문에 SAR 테스트가 필요하지 않고 해당 규정에 따라 면제됩니다.

이 장치는 표에 나열된 모든 EU 구성원 국가에서 5150 - 5350MHz 주파수 범위에서 작동할 때 실내용으로 제한됩니다.

									
BE	DK	IE	UK	FR	CY	SK	HU	AT	SE
BG	DE	PT	EL	HR	LV	LT	MT	PL	
CZ	EE	FI	ES	IT	RO	LU	NL	SI	

 이 표시는 제품을 가정용 쓰레기처럼 폐기해서는 안 되며 적합한 수거 시설에 보내 재생해야 함을 의미합니다. 올바른 폐기와 재생을 통해 천연 자원, 인류 건강 및 환경을 보호하는 데 일조할 수 있습니다. 이 제품의 폐기 및 재생에 대한 자세한 정보는 지방 자치체, 폐기물 수거 업체 또는 이 제품을 구입한 매장에 문의하십시오.

저출력 RF 장치의 관리 규정

조항 XII

“저출력 RF 장치의 관리 규정”에 따라 NCC의 허락 없이 어떤 회사, 기업 또는 사용자도 저출력 RF 장치에서 주파수 변경, 전송 출력 향상 또는 원래 특성과 성능을 변경해서는 안 됩니다.

조항 XIV

저출력 RF 장치는 항공기 보안에 영향을 주고 법적 통신을 방해해서는 안 됩니다. 그런 경우가 발견될 경우 사용자는 방해가 발생하지 않을 때까지 즉시 작동을 멈추어야 합니다. 언급한 법적 통신은 전자 통신법을 준수하여 발생하는 무선 통신을 말합니다.

저출력 RF 장치는 법적 통신 또는 ISM 전파 방사 장치의 방해 전파를 수용해야 합니다.



사용한 배터리는 현지 규정에 따라 적절히 폐기하십시오.

배터리를 소각하지 마십시오.

중국 유해 물질 제한 지침표

유해 물질의 명칭 및 농도						
부품 번호	유해 물질					
	납 (Pb)	수은 (Hg)	카드뮴 (Cd)	6가 크롬 (VI)	폴리브롬화 바이페닐(PBB)	폴리브롬화 디페닐에테르(PBDE)
폴리염화 바이페닐(PCB)	X	0	0	0	0	0
금속 부품	X	0	0	0	0	0
플라스틱 부품	0	0	0	0	0	0
스피커	X	0	0	0	0	0
케이블	X	0	0	0	0	0
본 표는 SJ/T 11364 조항에 따라 준비되었습니다.						
O: 이 부품의 모든 동종 재질에 함유된 이 유해 물질이 GB/T 26572에서 규정한 제한 요구사항 미만임을 나타냅니다.						
X: 이 부품에 사용된 동종 재질 중 최소한 하나에 함유된 이 유해 물질이 GB/T 26572에서 규정한 제한 요구사항을 초과함을 의미합니다.						

대만 유해 물질 제한 지침표

장비 이름: 파워 스피커, 형식명: 432552						
제한 물질 및 해당 화학 기호						
단위	납 (Pb)	수은 (Hg)	카드뮴 (Cd)	육가크로뮴 (Cr+6)	폴리브롬화 바이페닐 (PBB)	폴리브롬화 디페닐에테르류 (PBDE)
폴리염화 바이페닐 (PCB)	-	o	o	o	o	o
금속 부품	-	o	o	o	o	o
플라스틱 부품	o	o	o	o	o	o
스피커	-	o	o	o	o	o
케이블	-	o	o	o	o	o
참고 1: “o”는 제한 물질의 함유율이 기준값을 초과하지 않음을 나타냅니다.						
참고 2: “-”는 제한 물질이 면제에 부합함을 나타냅니다.						

제조일: 일련 번호의 여덟 번째 자리는 제조연도를 나타냅니다. 즉 “0”은 2010년 또는 2020년입니다.

중국 수입업체: Bose Electronics (Shanghai) Company Limited, Part C, Plant 9, No. 353 North Riyong Road, China (Shanghai) Pilot Free Trade Zone

EU 수입업체: Bose Products B.V., Gorslaan 60, 1441 RG Purmerend, The Netherlands

대만 수입업체: Bose Taiwan Branch, 9F-A1, No. 10, Section 3, Minsheng East Road, Taipei City 104, Taiwan
전화 번호: +886-2-2514 7676

멕시코 수입업체: Bose de México, S. de R.L. de C.V., Paseo de las Palmas 405-204, Lomas de Chapultepec, 11000 México, D.F. 전화 번호: +5255 (5202) 3545

입력 정격: 100-240V ~ 50/60Hz, 100W

CMIIT ID는 사운드바 뒷면의 제품 라벨에 위치해 있습니다.

캘리포니아: 과염소산염 물질의 리튬 이온 배터리가 포함되어 있습니다. 특별한 취급이 필요할 수 있습니다. www.dtsc.ca.gov/hazardouswaste/perchlorate에서 확인하십시오.

기록용으로 작성하여 보관하십시오.

일련 번호 및 모델 번호는 사운드바 뒷면에 위치해 있습니다.

일련 번호: _____

모델 번호: _____

영수증을 사용자 안내서와 함께 보관하십시오. 지금 Bose 제품을 등록하시는 것이 좋습니다. global.Bose.com/register에서 쉽게 등록할 수 있습니다.

보안 정보



이 제품은 Bose에서 자동 보안 업데이트를 수신할 수 있습니다. 자동 보안 업데이트를 수신하려면 Bose Music 앱에서 제품 설치 프로세스를 완료하고 제품을 인터넷에 연결해야 합니다. **설치 프로세스를 완료하지 않을 경우 Bose에서 제공하는 보안 업데이트를 설치할 책임이 사용자에게 있습니다.**

Amazon, Alexa, Amazon Music 및 모든 관련 로고는 Amazon, Inc. 또는 그 자회사의 상표입니다.

Apple, Apple 로고, AirPlay 및 Apple Music은 미국과 기타 국가에 등록된 Apple Inc.의 상표입니다. App Store는 Apple Inc.의 서비스 표시입니다.

Works with Apple 배지를 사용하는 것은 액세서리가 배지에 식별된 기술에 특별히 사용하도록 제작되었으며, 개발자에게서 Apple 성능 표준을 만족한다는 인증을 받았음을 의미합니다.

Bluetooth® 단어 표시와 로고는 Bluetooth SIG, Inc.가 소유한 등록 상표이며 Bose Corporation은 사용권 계약에 따라 해당 표시를 사용합니다.

DOLBY AUDIO™ Dolby Laboratories와의 라이선스 계약에 따라 생산됩니다. Dolby, Dolby Audio 및 이중 D 기호는 Dolby Laboratories의 상표입니다.

Google 및 Google Play는 Google LLC의 상표입니다.

HDMI™ 용어 HDMI, HDMI High-Definition Multimedia Interface 및 HDMI 로고는 미국 및 기타 국가에서 HDMI Licensing Administrator, Inc의 상표 또는 등록 상표입니다.

이 제품은 iHeartRadio 서비스를 포함합니다. iHeartRadio는 iHeartMedia, Inc.의 등록 상표입니다.

이 제품은 Microsoft의 특정 지적 재산권의 보호를 받습니다. 그러한 기술을 이 제품 이외의 용도에 사용하거나 배포하는 행위는 Microsoft와의 사용권 계약이 없으면 금지되어 있습니다.

Pandora는 Pandora Media, Inc.의 상표 또는 등록 상표이며 허가 하에 사용됩니다.

이 제품은 타사 라이선스의 적용을 받는 Spotify 소프트웨어를 사용하며 여기에서 확인할 수 있습니다. www.spotify.com/connect/third-party-licenses

Spotify는 Spotify AB의 등록 상표입니다.

UEI Technology™로 디자인되었습니다. Universal Electronics, Inc. 라이선스에 따라 사용. © UEI 2000-2020

Wi-Fi는 Wi-Fi Alliance®의 등록 상표입니다.

Acoustimass, Bose, Bose Bass Module, Bose Music, Bose Noise Cancelling Headphones, Bose Smart Soundbar, Bose Soundbar Wall Bracket, Bose Surround Speakers, SimpleSync, SoundLink, SoundLink Revolve, Virtually Invisible 및 Voice4Video는 Bose Corporation의 상표입니다.

Bose Corporation 본사: 1-877-230-5639

©2020 Bose Corporation. 사전 서면 승인 없이 본 설명서의 특정 부분을 복제, 변경, 배포 또는 사용할 수 없습니다.

Bose Smart Soundbar 300 제품의 구성 요소로 포함된 타사 소프트웨어 패키지에 적용되는 라이선스 공시를 보려면 다음과 같이 확인하십시오.

1. 리모콘에서 재생/일시 중지 버튼 ▷|| 및 볼륨 크게 버튼 +을 5초간 길게 누릅니다.
2. micro-USB 케이블을 사운드바 뒷면의 SERVICE 포트에 연결합니다.
3. 케이블 반대 쪽을 컴퓨터에 연결합니다.
4. 컴퓨터의 브라우저 창에 <http://203.0.113.1/opensource>를 입력하여 EULA와 라이선스 공시를 표시합니다.

상자 내용물

내용물	12
-----------	----

사운드바 배치

권장 사항	13
사운드바 월 마운팅	14
월 마운팅 시 오디오 조정	14

전원

사운드바 전원 연결	15
네트워크 대기	15

BOSE MUSIC 앱 설치

Bose Music 앱 다운로드	16
-------------------------	----

기존 BOSE MUSIC 앱 사용자

기존 계정에 사운드바 추가	17
다른 Wi-Fi® 네트워크에 연결	17

사운드바 콘트롤

리모콘 기능	18
전원 켜기/끄기	19
소스	20
미디어 재생 및 볼륨	21
음성 비서 콘트롤	22
저음 조정	22
대화 모드	22
타사 리모콘 프로그래밍	23

음성 비서

음성 비서 옵션	24
음성 비서 설정	24
Google Assistant 액세스	25
음성 사용.....	25
사운드바 콘트롤 사용.....	26
Google Assistant를 사용한 음악 재생.....	27
기본 오디오 서비스 선택.....	27
Amazon Alexa 액세스.....	28
음성 사용.....	28
사운드바 콘트롤 사용.....	29
Voice4Video를 사용한 오디오 조작.....	30
Voice4Video 설치.....	30

BLUETOOTH® 장치 연결

모바일 장치 연결	32
모바일 장치 연결 해제	33
모바일 장치 다시 연결	33
추가 모바일 장치 연결.....	34
사운드바 장치 목록 소거.....	34

AIRPLAY를 사용한 오디오 스트리밍

콘트롤 센터에서 오디오 스트리밍	35
앱에서 오디오 스트리밍	35

사운드바 상태

Wi-Fi 상태	36
Bluetooth 상태	36
음성 비서 상태	37
마이크 꺼짐 표시등.....	37
미디어 재생 및 볼륨 상태.....	38
업데이트 및 오류 상태	38

고급 기능

Wi-Fi 기능 사용/사용 중지	39
-------------------------	----

BOSE 제품 연결

호환되는 액세서리	40
Bose SoundLink <i>Bluetooth</i> 스피커 또는 Bose Noise Cancelling Headphones 700 연결	40
이점	40
호환되는 제품	40
Bose Music 앱을 사용한 연결	41
Bose SoundLink <i>Bluetooth</i> 스피커 또는 Bose Noise Cancelling Headphones 700 다시 연결	41

관리 및 유지보수

사운드바 업데이트	42
리모콘 배터리 교체	42
사운드바 청소	44
교체용 부품 및 액세서리	44
제한 보증	44

문제 해결

이 방법을 먼저 시도하십시오	45
기타 방법	45
사운드바 재설정	53

부록: 설치 참고 자료

연결 옵션	54
TV에 사운드바 연결	55
옵션 1: HDMI ARC(제공되지 않음)	55
옵션 2: 광	56
사운드 확인	57

내용물

다음 부품들이 포함되어 있는지 확인합니다.



Bose Smart Soundbar 300

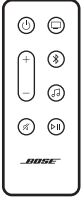

리모콘(배터리 포함)

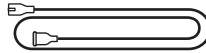

전원 코드*

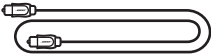

광 케이블

* 여러 종류의 전원 코드가 제공될 수도 있습니다. 설치 지역에 맞는 전원 코드를 사용하십시오.

참고: 제품 일부가 손상된 경우 사용하지 마십시오. 공인 Bose 판매업체 또는 Bose 고객 서비스 센터에 문의하십시오.

다음에서 확인하십시오. worldwide.Bose.com/Support/SB300

권장 사항

- 사운드바를 금속 캐비닛 바깥 멀리, 다른 오디오/비디오 구성 요소 멀리, 직사 열원에서 멀리 떨어뜨려 배치합니다.
- 사운드바를 그릴이 립을 향하게 하여 TV 바로 아래(추천) 또는 위에 놓습니다.
- 사운드바는 표면이 안정되고 평평한 곳에 고무 받침을 이용하여 배치합니다. 안정되게 지지하려면 양 받침이 모두 바닥에 닿아야 합니다. 진동은 특히 대리석, 유리 또는 고광택 목재 가구 등 매끄러운 표면에서 사운드바를 이동시킬 수 있습니다.
- 사운드바를 갇힌 캐비닛 또는 선반에 배치할 경우 최적의 오디오 성능을 위해 사운드바 앞면을 최대한 선반 또는 TV 스탠드 앞 가장자리에 배치하십시오.
- 사운드바의 뒷면을 다른 표면에서 최소 1cm 떨어뜨려 유지하십시오. 이쪽 면의 포트가 막히면 사운드 품질에 영향이 있습니다.
- AC(주전원) 콘센트가 가까이 있는지 확인합니다.
- 무선 방해 전파를 피하기 위해 다른 무선 장비는 사운드바에서 최소 0.3 - 0.9m 떨어뜨려 놓습니다.
- 최적의 음질을 위해 사운드바를 캐비닛에 넣거나 구석에 대각 방향으로 놓지 마십시오.
- 사운드바 상단에 아무 물체도 올려놓지 마십시오.

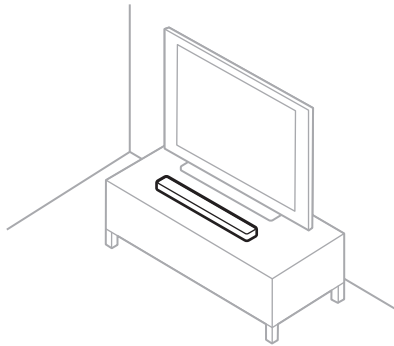

주의: 사용 중에 사운드바를 앞, 뒤 또는 상단을 바닥으로 하여 세우지 마십시오.

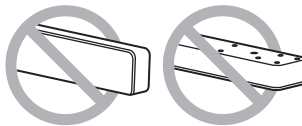

사운드바 월 마운팅

사운드바를 벽에 장착할 수 있습니다. Bose Soundbar Wall Bracket을 구입하려면 공식 Bose 딜러에게 문의하십시오.

다음에서 확인하십시오. worldwide.Bose.com/Support/SB300

주의: 사운드바를 장착하는 데 다른 어떤 하드웨어도 사용하지 마십시오.

월 마운팅 시 오디오 조정

사운드바를 장착한 후에는 최적의 음질을 위해 오디오를 조정해야 합니다.

작동음이 들리고 표시등 막대가 백색을 두 번 깜박일 때까지 리모콘에서 음소거 버튼을 5초간 길게 누릅니다.

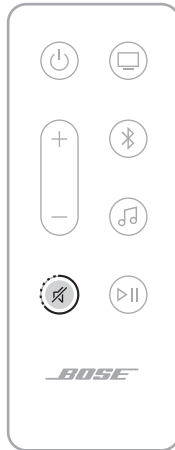

참고: 사운드바를 벽에서 제거할 경우 같은 방법으로 사운드바를 기본 오디오 설정으로 되돌리십시오.

팁: Bose Music 앱을 사용해서도 월 마운팅에 맞게 오디오를 조정할 수 있습니다.

사운드바 전원 연결

1. 전원 코드를 사운드바 뒷면의 **POWER** 포트에 연결합니다.
2. 전원 코드의 반대쪽을 AC(주전원) 콘센트에 꽂습니다.

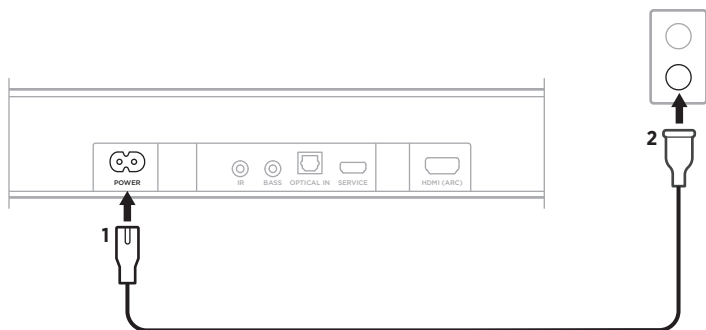

사운드바가 켜지고 표시등 막대에 주황색 불이 들어옵니다.

네트워크 대기

사운드바는 오디오가 정지되고 20초간 버튼을 사용하지 않은 경우 네트워크 대기로 전환됩니다. 네트워크 대기에서 사운드바를 깨우려면:

- 리모콘에서 전원 버튼 , 소스 버튼(20페이지 참조) 또는 재생/일시 중지 >|| 버튼(18페이지 참조)을 누릅니다.
- 모바일 장치 또는 Bose Music 앱을 사용하여 오디오를 재생 또는 재개합니다.
- Google Assistant 또는 Amazon Alexa에게 말합니다.

참고:

- 네트워크 대기 중에 음성 비서에 액세스하려면 사운드바가 Bose Music 앱을 사용하여 설치되었고(16페이지 참조) 마이크가 켜져 있어야 합니다(37페이지 참조).
- Bose Music 앱을 사용하여 대기 타이머를 끌 수 있습니다. 설정 메뉴에서 이 옵션에 액세스할 수 있습니다.

Bose Music 앱을 사용하면 스마트폰 또는 태블릿 같은 모바일 장치에서 사운드를 설정하고 조작할 수 있습니다.

앱을 사용하여 음악을 스트리밍하고, 사전 설정을 저장 및 변경하고, 뮤직 서비스를 추가하고, 인터넷 라디오 방송국을 탐색하고, Google Assistant 또는 Amazon Alexa를 구성하고, 음성 비서 언어를 선택하고, 사운드바 설정을 관리하고 새로운 기능을 가져올 수 있습니다.

참고: 다른 Bose 제품에서 Bose Music 계정을 이미 만들었다면 기존 계정에 사운드를 추가합니다(17페이지 참조).

BOSE MUSIC 앱 다운로드

1. 모바일 장치에서 Bose Music 앱을 다운로드합니다.

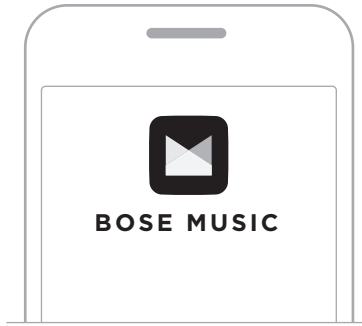



2. 앱 지침을 따릅니다.

기존 계정에 사운드바 추가

1. Bose Music 앱을 엽니다.
2. 주 화면에서 +를 탭합니다.
3. 앱 지침을 따릅니다.

다른 Wi-Fi 네트워크에 연결

네트워크 이름이나 암호가 변경된 경우 또는 다른 네트워크로 변경하거나 네트워크를 추가하기 원할 경우 다른 네트워크에 연결합니다.

1. 표시등 막대가 주황색 불을 켤 때까지 리모콘에서 음소거 버튼  및 Bose Music 앱 버튼 을 길게 누릅니다.

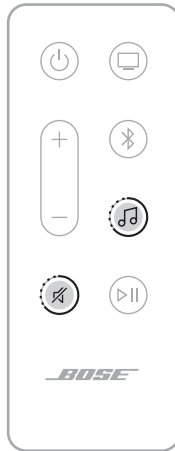

2. 모바일 장치에서 Wi-Fi 설정을 엽니다.
3. **Bose Smart Soundbar 300**을 선택합니다.
4. Bose Music 앱을 열고 앱 지침을 따릅니다.

참고: 앱에서 사운드바 설치를 지시하지 않을 경우 주 화면에서 +를 탭하여 제품을 추가합니다.

사운드바 컨트롤은 사운드바 상단 및 리모콘에 있습니다.

팁: Bose Music 앱을 사용해서도 사운드바를 조작할 수 있습니다.

리모콘 기능

리모콘을 사용하여 사운드바, *Bluetooth* 연결 및 Bose Music 앱을 조작할 수 있습니다.

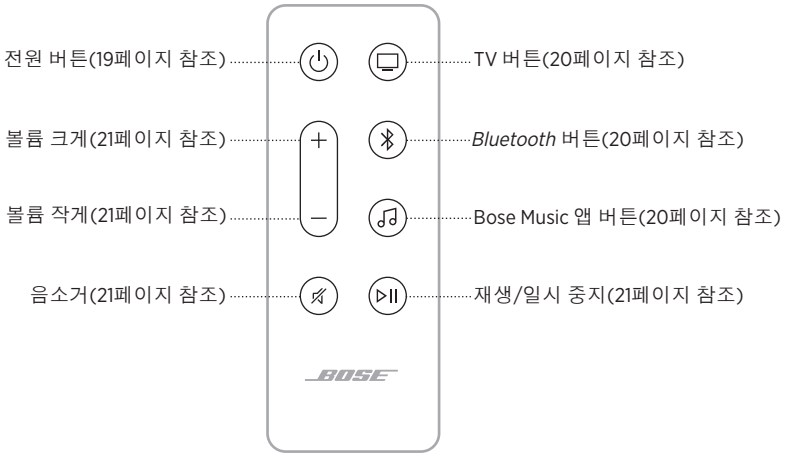

전원 켜기/끄기

리모콘에서 전원 버튼  을 눌러 사운드바를 켜고 끕니다.

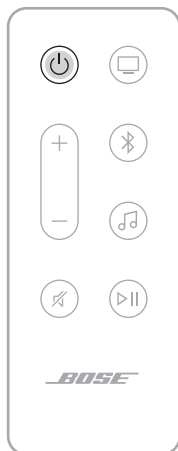

전원이 켜지면 사운드바가 마지막으로 사용했던 소스를 재생합니다.

참고:

- 사운드바를 AC(주전원) 콘센트에 끼우면 사운드바가 자동으로 켜집니다.
- 사운드바 전원을 처음으로 켜면 사운드바는 TV  소스를 재생합니다.
- 사운드바 전원이 꺼져 있어도 여전히 음성 비서에 액세스할 수 있습니다.

팁: Voice4Video를 사용해서도 사운드바 전원을 켜고 끌 수 있습니다(30페이지 참조).

자동 깨우기(광 연결의 경우에 한함)

사운드 신호를 수신할 때마다 전원이 켜지도록 사운드바를 설정할 수 있습니다.

자동 깨우기와 기본 전원 설정 사이를 전환하려면 작동음이 들리고 표시등 막대가 백색을 두 번 깜박일 때까지 리모콘에서 전원 버튼  을 5초간 길게 누릅니다.

팁: Bose Music 앱을 사용해서도 자동 깨우기를 사용 설정/사용 해제할 수 있습니다. 설정 메뉴에서 이 옵션에 액세스할 수 있습니다.

소스

리모콘을 사용하여 TV *Bluetooth* 연결 및 Bose Music 앱을 조작할 수 있습니다.

소스를 선택하려면 리모콘에서 해당 버튼(TV □, *Bluetooth* ℹ 또는 Bose Music 앱 🎵)을 누릅니다.

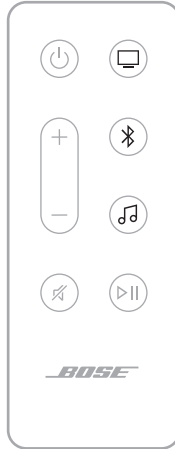

팁:

- Voice4Video를 사용해서도 *Bluetooth* 소스를 선택할 수 있습니다(30페이지 참조).
- Bose Music 앱을 사용해서도 소스를 선택할 수 있습니다.

미디어 재생 및 볼륨

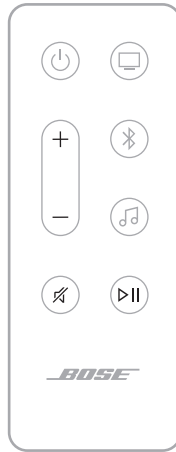

기능	작동 방법
재생/일시 중지	▶ 을 누릅니다. 참고: <ul style="list-style-type: none"> 오디오가 일시 중지되면 오디오가 재개될 때까지 표시등 막대의 측면이 켜진 백색이 됩니다. Bose Music 앱 또는 Bluetooth가 소스일 경우 오디오를 재생/일시 중지할 수만 있습니다.
앞으로 건너뛰기	▶ 을 두 번 누릅니다.
뒤로 건너뛰기	▶ 을 세 번 누릅니다.
볼륨 크게	+를 누릅니다. 참고: 볼륨을 빨리 올리려면 +을 길게 누릅니다.
볼륨 작게	-를 누릅니다. 참고: 볼륨을 빨리 내리려면 -을 길게 누릅니다.
음소거/음소거 해제	🔇을 누릅니다. 오디오가 음소거되면 오디오가 재개될 때까지 표시등 막대의 왼쪽에 백색이 점등됩니다. 팁: +를 눌러서도 오디오를 음소거 해제할 수 있습니다.

팁: Voice4Video를 사용해서도 특정 소스에서 미디어 재생과 볼륨을 조작할 수 있습니다(30페이지 참조).

음성 비서 컨트롤

실행 버튼 ○ 및 마이크 꺼짐 버튼  을 사용하여 Google Assistant(26페이지 참조) 또는 Amazon Alexa(29페이지 참조)를 사용할 수 있습니다.

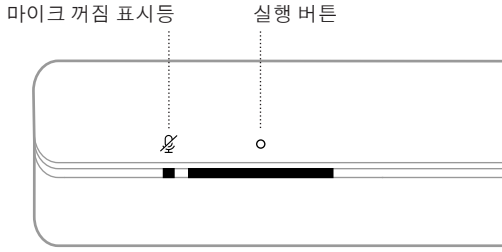

저음 조정

베이스를 조정하려면 Bose Music 앱을 사용합니다.

대화 모드

대화 모드는 사운드바의 오디오 균형을 조정하여 영화, TV 프로그램 및 팟캐스트의 대화와 음성 명료성을 향상시킵니다.

대화 모드를 사용하려면 Bose Music 앱을 사용합니다.

참고: 대화 모드를 사용하면 다른 소스로 전환하거나 사운드바 전원을 끄더라도 현재 소스에서 사용 설정 상태를 유지합니다.

타사 리모콘 프로그래밍

케이블/위성 박스 리모콘 같이 타사 리모콘을 프로그래밍하여 사운드바를 조작할 수 있습니다. 타사 리모콘 사용자 안내서 또는 웹사이트에서 지침을 참조하십시오.

프로그래밍이 완료되면 타사 리모콘으로 전원 켜기/끄기 및 볼륨 조정 같은 기본 사운드바 기능을 조작할 수 있게 됩니다.



참고: 모든 타사 리모콘이 사운드바와 호환되는 것은 아닙니다. 사운드바를 조작하려면 리모콘이 IR(적외선) 신호를 지원해야 합니다.

음성 비서 옵션

사운드바를 설정하여 Google Assistant 또는 Amazon Alexa에 빠르고 간편하게 액세스할 수 있습니다.

참고:

- Google Assistant 및 Amazon Alexa를 동시에 액세스할 수 있도록 사운드바를 설정할 수는 없습니다.
- Google Assistant 및 Amazon Alexa는 특정 언어와 국가에서는 사용할 수 없습니다.

프로그래밍 옵션	사용 방법
Google Assistant	사용자의 음성 및/또는 실행 버튼  을 사용합니다 (25페이지 참조).
Amazon Alexa	사용자의 음성 및/또는 실행 버튼  을 사용합니다 (28페이지 참조).

음성 비서 설정

시작하기 전에, 모바일 장치와 사운드바가 동일한 Wi-Fi 네트워크에 연결되어 있는지 확인합니다.

음성 비서를 설정하려면 Bose Music 앱을 사용합니다. 설정 메뉴에서 이 옵션에 액세스할 수 있습니다.

참고:

- 음성 비서를 설정하는 경우 Bose Music 앱에 사용한 동일한 오디오 서비스 계정을 사용해야 합니다.
- 집에 여러 Bose Music 제품이 있을 경우 원활한 음성 비서 경험을 위해 Bose는 한 사람이 Bose Music 계정과 음성 비서 계정을 사용하여 모든 Bose Music 제품에서 음성 비서를 설정할 것을 권장합니다.

GOOGLE ASSISTANT 액세스

사운드바는 Google Assistant를 지원합니다. 좋아하는 음악을 재생하고, 음량을 조정하고, 듣고 있는 곡에 대한 정보를 핸드프리로 찾는 등, 집에서 편하게 음악을 즐길 수 있습니다. 음성만을 사용하여 하루를 계획하고, 알람을 설정하고, 집안의 스마트 기기를 조작할 수 있습니다. “헤이 구글”이라고 말하거나 실행 버튼 을 눌러 Google Assistant와 대화를 시작합니다.

Google Assistant 사용 방법에 대한 자세한 내용은 다음에서 확인하십시오.

<https://support.google.com/assistant>

참고:

- Google Assistant는 특정 언어와 국가에서는 사용할 수 없습니다.
- Google Assistant를 사용한 음악 재생에 관한 자세한 내용은 27페이지를 참조하십시오.

음성 사용

“헤이 구글”로 시작하여 말하십시오.

연습 과제	말하기 예제
엔터테인먼트 즐기기	음악 좀 재생해줘
오늘의 일정	오늘 일정을 말해줘
일과 관리	내일 오전 7시에 깨워줘
홈 관리	조명 어둡게
대답 듣기	날씨는 어때?

사운드바 콘트롤 사용

실행 버튼 ○ 및 마이크 꺼짐 버튼 ☒을 사용하여 Google Assistant를 조작할 수 있습니다. 스피커 상단에 위치해 있습니다.

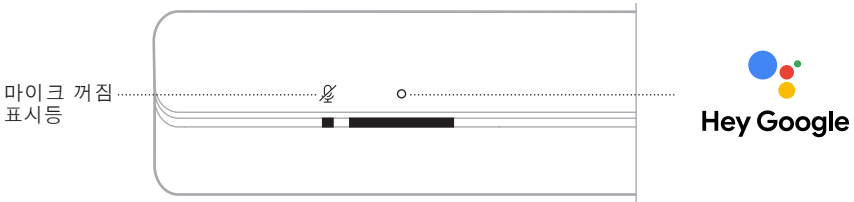

연습 과제	작동 방법
Google Assistant에 말하기	○을 탭한 후 요청을 말합니다. 시도해볼 목록에 대해서는 다음에서 확인하십시오. https://support.google.com/assistant
알람 및 타이머 중지	○을 탭합니다.
Google Assistant 중지	○을 탭합니다.
마이크 켜기/끄기	☒을 탭합니다. 참고: 마이크가 꺼졌을 때 마이크 꺼짐 표시등에 적색이 켜진 상태이면 Google Assistant에 액세스할 수 없습니다.

GOOGLE ASSISTANT를 사용한 음악 재생

Google Assistant에게 요청하여 기본 오디오 서비스 또는 특정 오디오 서비스에서 음악을 재생할 수 있습니다.

“헤이 구글”로 시작하여 말하십시오.

연습 과제	말하기 예제
음악 재생	음악 좀 재생해줘. 참고: Google Assistant는 사용자의 기본 오디오 서비스를 사용합니다. 기본 오디오 서비스를 변경하려면 Google Assistant 앱을 사용합니다.
스피커 조작	볼륨을 올려줘.
지정 오디오 서비스에서 재생	TuneIn에서 NPR 재생해줘. 참고: Google Assistant가 모든 오디오 서비스를 지원하지는 않습니다.
지정 스피커에서 재생	거실 스피커에서 재즈 좀 재생해줘. 참고: Bose Music 앱에서 사용자가 지정한 스피커 이름을 말해야 합니다. 여러 스피커가 이름이 같을 경우 Google Assistant 앱에 지정된 이름을 사용하거나 Bose Music 앱에서 이름을 변경합니다.

기본 오디오 서비스 선택

Google Assistant를 처음 설치하는 동안 Google Assistant 앱에서 기본 오디오 서비스를 선택할 것을 지시합니다. Bose 제품에서 Google Assistant를 사용할 경우 Pandora 및 Spotify만 기본 서비스로 지원됩니다. 설치하는 동안 다른 오디오 서비스도 나열되기는 하지만 지원되는 것은 아닙니다.

최상의 경험을 위해 Pandora 또는 Spotify를 기본 오디오 서비스로 선택하십시오. 지원되지 않는 오디오 서비스를 선택할 경우 음악 재생을 요청할 때 오류 메시지가 들립니다.

AMAZON ALEXA 액세스

Alexa는 사운드바에서 대화할 수 있는 지능형 클라우드 기반 음성 서비스입니다. Alexa에게 음악 재생, 뉴스 청취, 타이머 설정, 스마트 홈 조작 등을 요청하기만 하면 됩니다. Alexa는 또한 개인 정보를 보호하도록 설계되었습니다. Alexa 앱에서 언제든지 음성 요청을 보고 삭제할 수 있습니다.

Alexa가 할 수 있는 있는 일에 대한 자세한 내용은 다음에서 확인하십시오.
<https://www.amazon.com/usealexa>

참고: Alexa를 모든 국가에서 모든 언어로 사용할 수 있는 것은 아닙니다.

음성 사용

“Alexa”로 시작하여 말하십시오.

연습 과제	말하기 예제
Alexa에게 말하기	Help me get started.
오디오 재생	Play rock music. 참고: Amazon Music이 기본 뮤직 서비스로 설정되어 있습니다. 기본 뮤직 서비스를 변경하려면 Alexa 앱을 사용합니다.
오디오 일시 중지	Pause.
볼륨 조작	Volume up.
다음 곡으로 건너뛰기	Skip.
지정 오디오 서비스에서 재생	Play NPR on Tunein. 참고: Amazon Alexa가 모든 오디오 서비스를 지원하지는 않습니다.
지정 스피커에서 재생	Play jazz in the “Kitchen.” 참고: Bose Music 앱에서 사용자가 지정한 스피커 이름을 말해야 합니다. 여러 스피커가 이름이 같을 경우 Alexa 앱에 지정된 이름을 사용하거나 Bose Music 앱에서 이름을 변경합니다.
타이머 설정	Set a timer for five minutes.
추가 기능 검색	What are your popular skills?
Alexa 중지	Stop.

사운드바 콘트롤 사용

실행 버튼 ○ 및 마이크 꺼짐 버튼 ☒을 사용하여 Alexa를 조작합니다. 사운드바 상단에 위치해 있습니다.

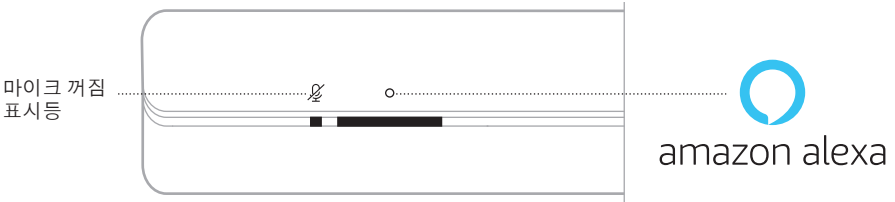

연습 과제	작동 방법
Alexa에게 말하기	○을 탭한 후 요청을 말합니다. 시도해볼 목록에 대해서는 다음에서 확인하십시오. https://www.amazon.com/usealexa
알람 및 타이머 중지	○을 탭합니다.
Alexa 중지	○을 탭합니다.
마이크 켜기/끄기	☒을 탭합니다. 참고: 마이크가 꺼졌을 때 마이크 꺼짐 표시등이 켜진 적색이면 Alexa에 액세스할 수 없습니다.

VOICE4VIDEO를 사용한 오디오 조작

Bose Voice4Video 기술은 다른 사운드바와 달리 Amazon Alexa 음성 기능을 확장합니다. 스마트 사운드바 조작 외에도 음성만으로 TV 및 케이블 또는 위성 박스를 조작할 수 있습니다. Alexa에게 간편하게 요청함으로써 TV와 스마트 사운드바를 켜고 네트워크 이름이나 채널 번호로 방송국을 선택하고 좋아하는 프로그램을 즉시 시청할 수 있습니다. Bose Voice4Video를 사용하면 리모콘이나 리모콘 튜토리얼을 찾을 필요가 없기 때문에 초보 사용자나 기술에 무지한 사람도 전문가처럼 느끼게 해줍니다.

Voice4Video 설치

Voice4Video를 설치하려면 Bose Music 앱을 사용합니다.

참고: Voice4Video을 설치하기 전에 Bose Music 앱을 사용하여 Alexa를 설치해야 합니다(24페이지 참조).

음성 사용

“Alexa”로 시작하여 말하십시오.

연습 과제	말하기 예제
TV 전원 켜기	Turn on TV.
TV 전원 끄기	Turn off TV.
비디오 재생	Play.
비디오 일시 중지	Pause.
비디오 재개	Resume.
비디오 앞으로 건너뛰기	Next.
비디오 뒤로 건너뛰기	Previous.
Bluetooth 오디오로 입력 전환	Switch to <i>Bluetooth</i> .
특정 네트워크 시청*	Watch NFL Network.
특정 채널 번호 시청*	Watch channel 802.
다음 채널로 건너뛰기*	Next channel.
이전 채널로 건너뛰기*	Previous channel.

*케이블 또는 위성 박스에 한해 사용할 수 있습니다.

모바일 장치 연결

1. 리모콘에서 *Bluetooth* 버튼  을 누릅니다.



표시등 막대가 청색을 깜박입니다.

2. 모바일 장치에서 *Bluetooth* 기능을 켭니다.

참고: *Bluetooth* 메뉴는 대개 설정 메뉴에서 찾을 수 있습니다.

3. 장치 목록에서 사용자의 사운드바를 선택합니다.

참고: Bose Music 앱에서 사운드바로 입력한 이름을 찾습니다. 사운드바 이름을 지정하지 않은 경우 기본 이름이 나타납니다.

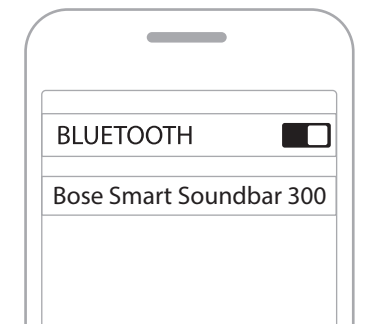

연결되면 작동음이 들리고 표시등 막대에 백색이 켜진 후 흑색으로 어두워집니다. 사운드바 이름이 모바일 장치 목록에 표시됩니다.

모바일 장치 연결 해제

모바일 장치를 연결 해제하려면 Bose Music 앱을 사용합니다.

팁: 모바일 장치의 *Bluetooth* 설정도 사용할 수 있습니다. *Bluetooth* 기능을 사용 해제하면 다른 모든 장치의 연결이 연결 해제됩니다.

모바일 장치 다시 연결

리모콘에서 *Bluetooth* 버튼  을 누릅니다.

사운드바가 가장 최근에 연결된 장치와 연결을 시도합니다.

참고:

- 모바일 장치에서 *Bluetooth* 기능이 사용 설정되어 있는지 확인합니다.
- 장치가 9m 내에 있고 전원이 켜져 있어야 합니다.

추가 모바일 장치 연결

사운드바 장치 목록에 장치 최대 8대를 저장할 수 있습니다.

참고: 한 번에 한 모바일 장치에서만 오디오를 재생할 수 있습니다.

1. 표시등 막대가 청색을 깜박일 때까지 리모콘에서 *Bluetooth* 버튼  을 길게 누릅니다.

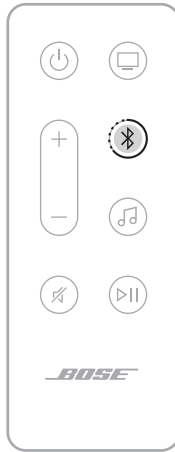

2. 모바일 장치의 장치 목록에서 사운드바를 선택합니다.

참고: 모바일 장치에서 *Bluetooth* 기능이 사용 설정되어 있는지 확인합니다.

사운드바 장치 목록 소거

1. 리모콘에서 표시등 막대가 백색을 두 번 깜박인 후 흑색으로 어두워질 때까지  을 10초간 길게 누릅니다.

표시등 막대가 청색을 깜박입니다.

2. 장치의 *Bluetooth* 목록에서 사운드바를 삭제합니다.

모든 장치가 소거되고 사운드바가 연결 준비가 됩니다(32페이지 참조).

사운드바는 AirPlay 2 오디오를 재생할 수 있어서 Apple 장치에서 사운드바 또는 다중 스피커로 오디오를 빠르게 스트리밍할 수 있습니다.

참고:

- AirPlay 2를 사용하려면 iOS 11.4 이상을 실행하는 Apple 장치가 필요합니다.
- Apple 장치와 사운드바가 동일한 Wi-Fi 네트워크에 연결되어 있어야 합니다.
- AirPlay에 대한 자세한 정보는 다음에서 확인하십시오.
<https://www.apple.com/airplay>

콘트롤 센터에서 오디오 스트리밍

1. Apple 장치에서 제어 센터를 엽니다.
2. 화면 상단 오른쪽 모서리의 오디오 카드를 길게 탭한 후 AirPlay 아이콘 을 탭합니다.
3. 사운드바를 선택합니다.

앱에서 오디오 스트리밍

1. Apple Music 같은 뮤직 앱을 열고 재생할 트랙을 선택합니다.
2. 를 탭합니다.
3. 사운드바를 선택합니다.

사운드바 앞면의 LED 표시등 막대는 사운드바 상태를 나타냅니다.

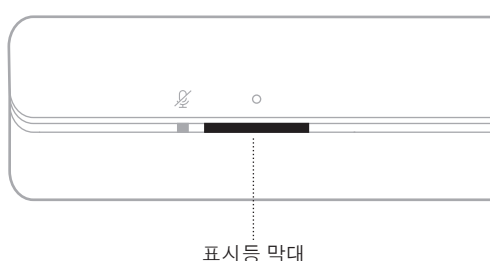

참고: 표시등 막대는 선택한 소스에 대해 한번에 한 상태만을 표시합니다.

WI-FI 상태

사운드바의 Wi-Fi 연결 상태를 표시합니다.

표시등 막대 동작	시스템 상태
깜박이는 백색	Wi-Fi에 연결 중
켜진 백색에서 흑색으로 어두워짐	Wi-Fi에 연결된 경우





BLUETOOTH 상태

모바일 장치의 Bluetooth 연결 상태를 표시합니다.

표시등 막대 동작	시스템 상태
깜박이는 청색	모바일 장치에 연결 준비됨
깜박이는 백색	모바일 장치에 연결 중
켜진 백색에서 흑색으로 어두워짐	모바일 장치에 연결됨
백색 빛이 두 번 깜박인 후 흑색으로 어두워짐	장치 목록 소거 중

음성 비서 상태

음성 비서의 상태를 표시합니다.

표시등 막대 동작		시스템 상태
꺼짐		음성 비서가 유휴 상태임
백색 불이 중앙으로 미끄러진 후 계속 켜짐		음성 비서가 청취 중임
백색 불이 양 측면으로 미끄러짐		음성 비서가 생각 중임
백색(전체) 깜박임		음성 비서가 말하는 중임
깜박이는 황색		음성 비서에서 알림이 옴

마이크 꺼짐 표시등

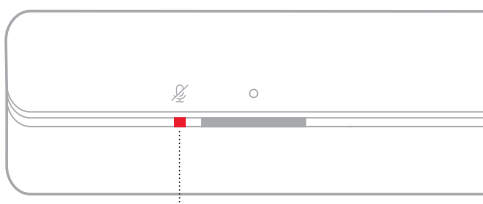





마이크 꺼짐 표시등

표시등 동작	시스템 상태
적색이 계속 켜짐	마이크 꺼짐





미디어 재생 및 볼륨 상태

미디어 재생 및 볼륨 조작 시 사운드바 상태를 표시합니다.



표시등 막대 동작		시스템 상태
두 개의 중앙 표시등에 백색이 계속 켜짐		재생/일시 중지
표시등 막대의 오른쪽 끝단이 백색을 깜박임		볼륨 크게
표시등 막대의 왼쪽 끝단이 백색을 깜박임		볼륨 작게
표시등 막대의 왼쪽 끝단에 백색이 계속 켜짐		음소거

업데이트 및 오류 상태

소프트웨어 업데이트 및 오류 경고 상태를 표시합니다.

표시등 막대 동작		시스템 상태
주황색이 계속 켜짐		Wi-Fi 설정 진행 중
백색 불이 오른쪽에서 왼쪽으로 미끄러짐		업데이트 다운로드 중
백색 불이 왼쪽에서 오른쪽으로 미끄러짐		사운드바 업데이트 중
주황색이 4회 깜박임		소스 오류 - Bose Music 앱을 참조하십시오
적색이 4회 깜박임		요청을 잠시 사용할 수 없습니다 - 나중에 다시 시도하십시오.
적색이 계속 켜짐		오류 - Bose 고객 서비스 센터에 문의하십시오

WI-FI 기능 사용/사용 중지

표시등 막대가 백색을 두 번 깜박인 후 흑색으로 어두워질 때까지 리모콘에서 음소거 버튼  및 Bluetooth 버튼 을 길게 누릅니다.

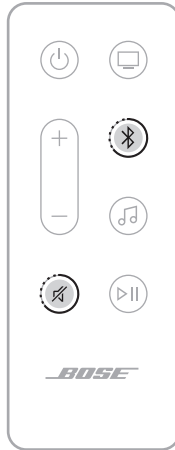

호환되는 액세서리

사운드바에 다음과 같은 액세서리를 연결할 수 있습니다. 자세한 정보는 액세서리 사용자 안내서를 참조하십시오.

- **Bose Bass Module 700:** worldwide.Bose.com/Support/BASS700
- **Bose Bass Module 500:** worldwide.Bose.com/Support/BASS500
- **Acoustimass 300 bass module:** global.Bose.com/Support/AM300
- **Bose Surround Speakers 700:** worldwide.Bose.com/Support/WSS700
- **Bose Surround Speakers:** worldwide.Bose.com/Support/WSS
- **Virtually Invisible 300 wireless surround speakers:**
global.Bose.com/Support/VI300

BOSE SOUNDLINK *BLUETOOTH* 스피커 또는 BOSE NOISE CANCELLING HEADPHONES 700 연결

Bose SimpleSync 기술을 사용하면 특정 Bose SoundLink *Bluetooth* 스피커 또는 Bose Noise Canceling Headphones 700을 사운드바에 연결하여 새로운 방식으로 음악과 영화를 청취할 수 있습니다.

이점

- **개인적인 TV 청취 경험:** Bose Noise Canceling Headphones 700을 사운드바에 연결하여 다른 사람을 방해하지 않고 TV를 청취할 수 있습니다. 헤드폰을 원하는 볼륨으로 유지하면서 각 제품의 독립적인 볼륨 컨트롤을 사용하여 사운드바 볼륨을 낮추거나 음소거합니다.
- **또 다른 오디오 룸:** Bose SoundLink *Bluetooth* 스피커를 사운드바에 연결하여 동시에 두 개의 다른 방에서 같은 곡을 청취합니다.

참고: SimpleSync 기술의 *Bluetooth* 범위는 9m입니다. 벽과 구조재가 수신에 영향을 줄 수 있습니다.

호환되는 제품

대부분의 Bose SoundLink *Bluetooth* 스피커를 사운드바 및 Bose Noise Canceling Headphones 700에 연결할 수 있습니다.

많이 사용하는 호환 제품은 다음과 같습니다.

- Bose SoundLink Revolve+ *Bluetooth* 스피커
- Bose SoundLink Mini *Bluetooth* 스피커
- Bose SoundLink Color *Bluetooth* 스피커
- Bose Noise Cancelling Headphones 700

새로운 제품이 주기적으로 출시됩니다. 전체 목록과 자세한 정보는 다음에서 확인하십시오. worldwide.Bose.com/Support/Groups

Bose Music 앱을 사용한 연결

Bose SoundLink *Bluetooth* 스피커 또는 Bose Noise Cancelling Headphones 700을 사운드바에 연결하려면 Bose Music 앱을 사용합니다. 자세한 내용은 다음에서 확인하십시오. worldwide.bose.com/Support/Groups

참고:

- 연결하려는 제품이 사운드바에서 9m 이내에서 켜져 있고 다른 장치에 연결할 준비가 되었는지 확인합니다. 자세한 정보는 제품 사용자 안내서를 참조하십시오.
- 사운드바에는 한 번에 하나의 제품만 연결할 수 있습니다.

BOSE SOUNDLINK *BLUETOOTH* 스피커 또는 BOSE NOISE CANCELLING HEADPHONES 700 다시 연결

Bose SoundLink *Bluetooth* 스피커 또는 Bose Noise Cancelling Headphones 700의 전원을 켭니다.

스피커 또는 헤드폰이 사운드바를 포함하여 가장 최근에 연결된 *Bluetooth* 장치에 연결을 시도합니다.

참고:

- 사운드바가 수신 범위 내(9m)에 있고 전원이 켜져 있어야 합니다.
- 스피커가 연결되지 않을 경우 52페이지의 “사운드바가 이전에 연결된 Bose SoundLink *Bluetooth* 스피커와 다시 연결되지 않을 경우”를 참조하십시오.
- 헤드폰이 연결되지 않을 경우 52페이지의 “사운드바가 이전에 연결된 Bose Noise Cancelling Headphones 700과 다시 연결되지 않을 경우”를 참조하십시오.

사운드바 업데이트

사운드바는 Bose Music 앱과 Wi-Fi 네트워크에 연결되면 자동으로 업데이트됩니다.

리모콘 배터리 교체

1. 동전을 사용하여 배터리 격실 덮개를 왼쪽(반시계 방향)으로 돌려 덮개를 제거합니다.

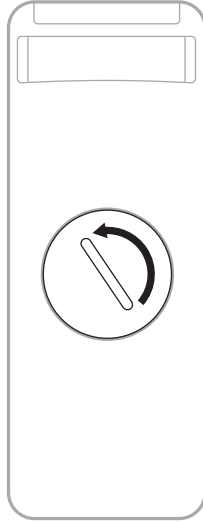

- 새 배터리는 편평한 면이 위로, + 기호를 위로 하여 삽입합니다.

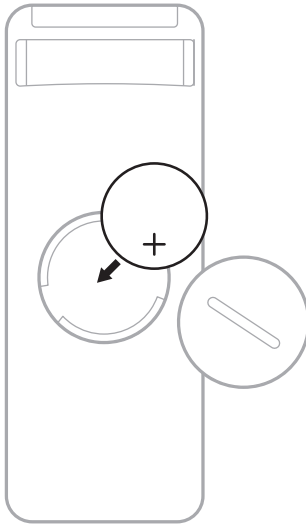

참고: 인증기관에서 승인한(예: UL) CR2032 또는 DL2032 3볼트 리튬 배터리만 사용합니다.

- 덮개를 다시 닫고 오른쪽(시계 방향)으로 돌려 제 위치에 끼웁니다.

사운드바 청소

부드러운 마른 헝겊으로 사운드바의 외부 표면을 닦습니다.

주의:

- 사운드바에 액체가 떨어지거나 흘러 들어가지 않도록 주의하십시오.
- 시스템에 공기를 불어넣지 마십시오.
- 시스템 청소용 진공 청소기를 사용하지 마십시오.
- 시스템 근처에서 스프레이를 사용하지 마십시오.
- 용제, 화학 물질, 또는 알코올, 암모니아, 연마제 성분의 세제를 사용하지 마십시오.
- 시스템에 물체가 떨어져 들어가지 않도록 하십시오.

교체용 부품 및 액세서리

교체용 부품 및 액세서리는 Bose 고객 서비스 센터를 통해 주문하실 수 있습니다.

다음에서 확인하십시오. worldwide.Bose.com/Support/SB300

제한 보증

사운드바는 제한 보증의 적용을 받습니다. 제한 보증에 대한 자세한 내용은 당사 웹사이트 global.Bose.com/warranty에서 확인하십시오.

제품을 등록하려면 global.Bose.com/register에서 지침을 확인하십시오. 등록하지 않더라도 제한 보증에 대한 권리에는 영향이 없습니다.

이 방법을 먼저 시도하십시오



사운드바에 문제가 발생할 경우:

- 사운드바가 전기가 들어오는 AC(주전원) 콘센트에 연결되어 있는지 확인합니다.
- 모든 케이블을 고정합니다.
- 사운드바의 상태를 확인합니다(35페이지 참조).
- 사운드바를 간섭 가능성(무선 라우터, 무선 전화기, 텔레비전, 전자렌지 등)에서 최소 0.3 - 0.9m 이상 멀리 옮깁니다.
- 올바른 작동을 위해 사운드바를 무선 라우터 또는 모바일 장치의 권장 범위 내로 옮깁니다.
- 사운드바를 배치 지침에 따라 배치합니다(13페이지 참조).

기타 방법

문제를 해결할 수 없을 경우 아래 표에서 증상을 식별하고 흔한 문제에 대한 해결책을 확인할 수 있습니다. 문제를 해결할 수 없을 경우 Bose 고객 서비스 센터에 문의하십시오.

다음에서 확인하십시오. worldwide.Bose.com/contact

증상	해결책
TV에 HDMI ARC 또는 광 포트가 없을 경우	오디오 컨버터와 3.5mm 또는 아날로그 오디오 케이블 (제공되지 않음) 등 별도의 오디오 케이블을 사용하여 TV에 연결합니다. 필요한 컨버터 및 케이블 유형은 TV에 있는 오디오 출력 포트에 따라 달라집니다.
사운드바가 켜지지 않을 경우(전원을 켜도 표시등 막대가 깜박이지 않음)	전원 코드를 다른 AC(전원) 콘센트에 꽂습니다. 리모콘을 사용하여 사운드바 전원을 켭니다(19페이지 참조). 사운드바와 옵션 베이스 모듈 또는 서라운드 스피커의 전원 코드를 빼고 30초 기다린 후 AC(주전원) 콘센트에 단단히 꽂습니다.
사운드바 전원이 꺼지지 않을 경우	사운드바가 네트워크 대기 모드에 있을 수 있습니다. 리모콘에서 전원 버튼  을 눌러 사운드바를 깨웁니다.  을 다시 눌러 사운드바 전원을 끕니다.
리모콘 작동이 원활하지 않거나 작동되지 않을 경우	배터리를 교체합니다(42페이지 참조). 리모콘을 사운드바 작동 범위 6 m 이내에서 작동합니다. 리모콘과 사운드바 사이의 경로에 막힌 것이 없는지 확인합니다.

증상

해결책

사운드바의 오디오가
간헐적이거나 나오지 않을
경우

표시등 막대의 왼쪽이 백색 불을 켜 경우 사운드바가 음소거된 것입니다. 사운드바의 음소거를 해제하려면 음소거 버튼 을 누릅니다.

모바일 장치가 음소거되지 않았는지 확인합니다.

사운드바(21페이지 참조) 또는 모바일 장치에서 볼륨을 늘립니다.

다른 소스로 전환합니다(20페이지 참조).

다른 응용 프로그램 또는 오디오 서비스에서 오디오를 재생합니다.

오디오가 Wi-Fi 소스에서 나올 경우 라우터를 재설정합니다.

모바일 장치를 다시 시작합니다.

호환되는 *Bluetooth* 모바일 장치를 사용하고 있는지 확인합니다.

HDMI 케이블이 TV에 표준 HDMI 커넥터가 아닌 **HDMI ARC (Audio Return Channel)** 라벨이 붙은 포트에 삽입되어 있는지 확인합니다. TV에 HDMI ARC 포트가 없을 경우 광 케이블을 사용하여 사운드바를 연결합니다(56페이지 참조).

사운드바가 TV의 HDMI ARC 포트에 연결된 경우 TV 시스템 메뉴에서 **Consumer Electronics Control(CEC)**이 활성화되어 있는지 확인합니다. 사용자의 TV에서 CEC를 다른 이름으로 부를 수도 있습니다. TV의 사용자 안내서를 참조하십시오.

TV HDMI ARC 포트에서 HDMI 케이블을 분리한 후 다시 연결합니다.

광 케이블을 TV에 Input 또는 IN이 아닌 **Output** 또는 **OUT** 라벨이 붙은 포트에 삽입합니다.

사운드바와 옵션 베이스 모듈 또는 서라운드 스피커의 전원 코드를 빼고 30초 기다린 후 AC(주전원) 콘센트에 단단히 꽂습니다.

사운드바가 저음 모듈
또는 서라운드 스피커에
연결되지 않을 경우

사운드바가 최신이어야 합니다(42페이지 참조).

문제 해결에 대해서는 저음 모듈 또는 서라운드 스피커 사용자 안내서를 참조하십시오(40페이지 참조).

베이스 모듈 또는 서라운드 스피커가 사운드바와 호환되는지 확인합니다(40페이지 참조).

사운드바와 옵션 베이스 모듈 또는 서라운드 스피커의 전원 코드를 빼고 30초 기다린 후 AC(주전원) 콘센트에 단단히 꽂습니다.

증상	해결책
베이스 모듈 또는 서라운드 스피커에서 오디오가 나오지 않을 경우	<p>사운드바가 최신이어야 합니다(42페이지 참조).</p> <p>베이스 모듈 또는 서라운드 스피커가 사운드바와 호환되는지 확인합니다(40페이지 참조).</p> <p>Bose Music 앱에서 소프트웨어가 최신인지 확인합니다.</p> <p>Bose Music 앱을 사용하여 저음 음량을 조정합니다(22페이지).</p> <p>다른 소스로 전환합니다(20페이지 참조).</p>
사운드바 TV 스피커에서 나오는 경우	<p>HDMI 케이블이 TV에 ARC(Audio Return Channel) 레이블이 붙은 포트에 삽입되어 있는지 확인합니다. TV에 HDMI ARC 포트가 없을 경우 광 케이블을 사용하여 사운드바에 연결합니다(56페이지 참조).</p> <p>TV 스피커 전원을 끕니다. TV의 사용자 안내서를 참조하십시오.</p> <p>사운드바가 TV의 HDMI ARC 포트에 연결된 경우 TV 시스템 메뉴에서 Consumer Electronics Control(CEC)이 활성화되어 있는지 확인합니다. 사용자의 TV에서 CEC를 다른 이름으로 부를 수도 있습니다. TV의 사용자 안내서를 참조하십시오.</p> <p>TV HDMI ARC 포트에서 HDMI 케이블을 분리한 후 다시 연결합니다.</p> <p>TV 볼륨을 최소 설정으로 줄입니다.</p> <p>HDMI 케이블(55페이지 참조)과 광 케이블(56페이지 참조) 모두를 사용하여 사운드바에 연결합니다.</p>
오디오가 불량 또는 왜곡될 경우	<p>있으면 다른 소스를 시험해봅니다.</p> <p>TV에서 서라운드 사운드 오디오를 출력할 수 있는지 확인합니다. TV의 사용자 안내서를 참조하십시오.</p> <p>오디오가 다른 장치에서 재생 중인 경우 해당 장치에서 볼륨을 줄입니다.</p> <p>Bose Music 앱을 사용하여 저음 음량을 조정합니다(22페이지).</p> <p>TV 스피커의 전원을 끕니다. TV의 사용자 안내서를 참조하십시오.</p> <p>사운드바를 벽에 장착한 경우 오디오를 조정합니다(14페이지 참조).</p>
사운드바가 올바른 소스에서 오디오를 재생하지 않거나, 지연이 있을 후 잘못된 소스를 선택하는 경우	<p>Bose Music 앱을 사용하여 CEC를 교대로 켜짐으로 설정합니다.</p> <p>소스에서 CEC를 비활성화합니다. 소스의 사용자 안내서를 참조합니다.</p> <p>HDMI 케이블(55페이지 참조)과 광 케이블(56페이지 참조) 모두를 사용하여 사운드바에 연결합니다.</p>

증상

해결책

사운드바가 Wi-Fi 네트워크에 연결되지 않을 경우

사운드바를 Bose Music 앱을 사용하여 설치했는지 확인합니다 (16페이지 참조).

Bose Music 앱에서 올바른 네트워크 이름을 선택하고 네트워크 암호(대/소문자 구분)를 입력합니다.

사운드바와 모바일 장치가 동일한 Wi-Fi 네트워크에 연결되어 있는지 확인합니다.

네트워크 정보가 변경된 경우 17페이지를 참조하십시오.

설치에 사용 중인 모바일 장치에서 Wi-Fi를 사용 설정합니다.

모바일 장치에서 열린 다른 응용 프로그램을 닫습니다.

모바일 장치 및 라우터를 다시 시작합니다.

라우터가 2.4GHz 및 5GHz 밴드 모두를 지원할 경우 장치(모바일 또는 컴퓨터)와 사운드바가 동일한 밴드에 연결되어 있는지 확인합니다.

참고: 올바른 밴드에 연결될 수 있도록 각 밴드에 고유한 이름을 부여합니다.

라우터를 재설정합니다.

사운드바와 옵션 베이스 모듈 또는 서라운드 스피커의 전원 코드를 빼고 30초 기다린 후 AC(주전원) 콘센트에 단단히 꽂습니다. 모바일 장치에서 Bose Music 앱을 제거하고 앱을 다시 설치한 후 설정을 다시 시작합니다.

사운드바가 모바일 장치와 연결되지 않을 경우

사운드바가 연결 준비되도록 리모콘에서 *Bluetooth* 버튼 \times 을 길게 누릅니다.

모바일 장치에서 위치 서비스가 켜져 있는지 확인합니다.

모바일 장치에서 *Bluetooth* 기능을 꺾다가 다시 켵니다. *Bluetooth* 목록에서 사운드바를 삭제합니다. 다시 연결합니다(34페이지 참조).

다른 모바일 장치를 연결합니다(34페이지 참조).

호환되는 *Bluetooth* 모바일 장치를 사용하고 있는지 확인합니다.

모바일 장치 *Bluetooth* 목록에서 사운드바를 제거합니다. 다시 연결합니다(34페이지 참조).

사운드바 장치 목록을 소거합니다(34페이지 참조). 다시 연결합니다(32페이지 참조).

증상	해결책
사운드바가 AirPlay를 사용하여 오디오를 스트리밍하지 못할 경우	<p>사운드바 전원이 켜져 있고 수신 범위 내에 있는지 확인합니다 (19페이지 참조).</p> <p>Apple 장치와 사운드바가 동일한 Wi-Fi 네트워크에 연결되어 있는지 확인합니다.</p> <p>Apple 장치를 업데이트합니다.</p> <p>사운드바가 최신이어야 합니다(42페이지 참조).</p> <p>스트리밍하려는 뮤직 앱에 AirPlay 아이콘 이 없는 경우 콘트롤 센터에서 오디오를 스트리밍합니다.</p> <p>추가 지원이 필요할 경우 다음에서 확인하십시오. https://www.apple.com/airplay</p>
Bose Music 앱이 모바일 장치에서 작동하지 않을 경우	<p>모바일 장치가 Bose Music 앱과 호환되는지, 최소 시스템 요구사항을 만족하는지 확인합니다. 자세한 내용은 모바일 장치에서 앱 스토어를 참조하십시오.</p> <p>모바일 장치에서 Bose Music 앱을 제거했다가 앱을 다시 설치합니다(16페이지 참조).</p>
사운드바가 표시되지 않아 다른 Bose 계정에 추가할 수 없을 경우	<p>Bose Music 앱을 사용하여 사운드바에 대해 공유가 활성화되어 있는지 확인합니다.</p> <p>사운드바와 모바일 장치가 동일한 Wi-Fi 네트워크에 연결되어 있는지 확인합니다.</p>

증상	해결책
<p>Google Assistant가 응답하지 않을 경우</p>	<p>마이크 꺼짐 표시등이 적색을 점등하지 않았는지 확인합니다. 마이크를 켜려면 26페이지를 참조하십시오.</p> <p>Google Assistant를 Bose Music 앱을 사용하여 설치했는지 확인합니다(24페이지 참조).</p> <p>참고: 사운드바는 Bose Music 앱을 사용하여 설정하고 Wi-Fi 네트워크에 연결해야 합니다.</p> <p>모바일 장치를 Wi-Fi에 연결합니다.</p> <p>Google Assistant를 사용할 수 있는 국가에서 사용하고 있는지 확인합니다.</p> <p>가장 최신 버전의 Google Assistant 앱을 사용하고 있는지 확인합니다.</p> <p>깨우지 단어가 사용 설정되었는지 확인합니다(25페이지 참조).</p> <p>모바일 장치가 호환되는지 확인합니다.</p> <p>Bose Music 앱을 사용하여 사운드바에서 Google Assistant를 제거합니다. Google Assistant를 다시 추가합니다.</p> <p>Pandora 또는 Spotify를 기본 오디오 서비스로 선택합니다(27페이지 참조).</p> <p>Bose Music 앱과 Google Assistant 앱의 동일한 오디오 서비스 어카운트를 사용해야 합니다.</p> <p>Google Assistant가 사용자의 요청을 지원하지 않을 수도 있습니다. 새로운 기능이 주기적으로 추가됩니다.</p> <p>추가 지원이 필요할 경우 다음에서 확인하십시오. https://support.google.com/assistant</p>
<p>Google Assistant의 개인 결과 설정 변경</p>	<p>개인 결과를 끄거나 개인 결과 계정을 변경하려면 Google Assistant 앱에서 설정 메뉴를 사용합니다.</p>

증상

해결책

Alexa가 응답하지 않을 경우

마이크 꺼짐 표시등이 적색을 점등하지 않았는지 확인합니다. 마이크를 켜려면 29페이지를 참조하십시오.

Bose Music 앱을 사용하여 Alexa를 설치했는지 확인합니다 (24페이지 참조).

참고: 사운드바는 Bose Music 앱을 사용하여 설정하고 Wi-Fi 네트워크에 연결해야 합니다.

모바일 장치를 Wi-Fi에 연결합니다.

Amazon Alexa를 사용할 수 있는 국가에서 사용하고 있는지 확인합니다.

가장 최신 버전의 Amazon Alexa 앱을 사용해야 합니다.

모바일 장치가 호환되는지 확인합니다.

깨우치 단어가 사용 설정되었는지 확인합니다(28페이지 참조).

Bose Music 앱을 사용하여 사운드바에서 Alexa를 제거합니다. Alexa를 다시 추가합니다.

Bose Music 앱에서 사용자가 지정한 이름을 말해야 합니다. 여러 사운드바가 이름이 같을 경우 Alexa 앱에 지정된 이름을 사용하거나 Bose Music 앱에서 이름을 변경합니다.

Voice4Video를 사용할 경우:

- 사운드바, TV 및/또는 케이블 또는 위성 박스 사이에 장애물이 있는지 확인합니다.
- 사운드바가 HDMI 케이블을 사용하여 연결되었는지 확인합니다(55페이지 참조).
- Bose Music을 사용하여 이 기능을 설치했고 TV 및/또는 케이블 또는 위성 박스를 연결했는지 확인합니다.
- 우편 번호와 케이블/위성 박스 서비스 공급자를 입력했는지 확인합니다.

Alexa가 사용자의 요청을 지원하지 않을 수도 있습니다. 새로운 기능이 주기적으로 추가됩니다.

추가 지원이 필요할 경우 다음에서 확인하십시오.

<https://www.amazon.com/usealexa>

사운드바가 Bose SoundLink Bluetooth 스피커 또는 Bose Noise Cancelling Headphones 700과 연결되지 않을 경우

스피커 또는 헤드폰이 사운드바에서 9m 이내에서 켜져 있고 다른 장치에 연결할 준비가 되었는지 확인합니다. 자세한 정보는 제품 사용자 안내서를 참조하십시오.

증상	해결책
사운드바가 이전에 연결된 Bose SoundLink Bluetooth 스피커와 다시 연결되지 않을 경우	스피커에서 사운드바의 이름이 들릴 때까지 제품 컨트롤을 사용하여 제품 장치 목록을 순환합니다. 제품 특정 지침은 스피커 사용자 안내서를 참조하십시오.
사운드바가 이전에 연결된 Bose Noise Cancelling Headphones 700과 다시 연결되지 않을 경우	Bose Music 앱을 사용하여 연결합니다. 설정 메뉴에서 이 옵션에 액세스할 수 있습니다.
연결된 Bose SoundLink Bluetooth 스피커 또는 Bose Noise Cancelling Headphones 700에서 오디오가 지연될 경우	<p>모든 Bose SoundLink Bluetooth 스피커가 사운드바에 연결되었을 때 완벽한 동기화로 오디오를 재생할 수 있는 것은 아닙니다. 제품 호환성 여부는 다음에서 확인하십시오. worldwide.Bose.com/Support/Groups</p> <p>스피커 또는 헤드폰에 사용 가능한 소프트웨어 업데이트를 설치합니다. 업데이트를 확인하려면 모바일 장치에서 제품에 적합한 Bose 앱을 열거나 컴퓨터에서 btu.Bose.com을 입력합니다.</p>

사운드바 재설정

기본 설정을 재설정하면 사운드바에서 모든 소스, 볼륨 및 네트워크 설정이 소거되고 원래 기본 설정값으로 되돌아갑니다.

1. 표시등 막대가 백색을 두 번 깜박인 후 흑색으로 어두워질 때까지 리모콘에서 볼륨 작게 버튼 **-** 및 재생/일시 중지 버튼 **▶||**을 5초간 길게 누릅니다.



사운드바가 다시 부팅됩니다. 재설정이 완료되면 표시등 막대가 켜진 주황색이 됩니다.

2. 사운드바의 네트워크와 오디오 설정을 복원하려면:
 - a. 모바일 장치에서 Bose Music 앱을 시작하고 사운드바를 네트워크에 연결합니다(17페이지의 “기존 계정에 사운드바 추가” 참조).
 - b. 사운드바가 벽에 장착된 경우 벽 장착에 맞게 오디오를 조정합니다 (14페이지 참조).

연결 옵션

다음 연결 옵션 중 하나를 사용하여 사운드바를 TV에 연결합니다.

- **옵션 1:** HDMI ARC(제공되지 않음)
- **옵션 2:** 광

참고: TV의 HDMI ARC(Audio Return Channel) 포트를 사용하면 TV 리모콘을 사용하여 사운드바의 전원, 볼륨 및 음소거 기능을 사용할 수 있습니다.

1. TV 뒷면에서 **HDMI IN** 및 **Audio OUT**(광) 포트를 찾습니다.

참고: 사용자의 TV 포트 패널은 그림과 다를 수 있습니다. 포트의 모양을 확인하십시오.

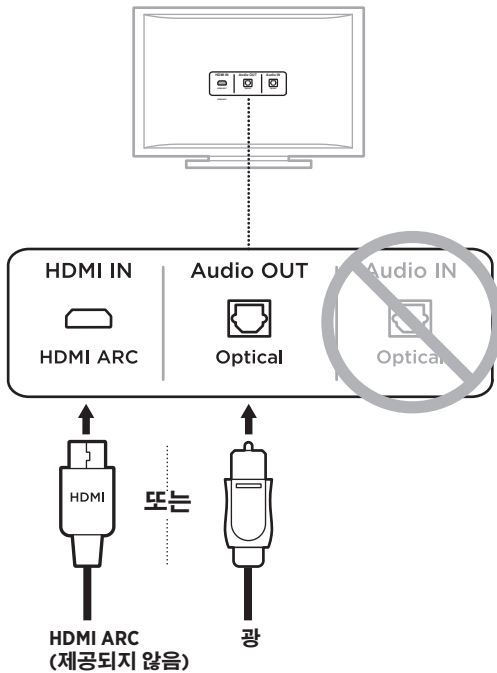

2. 오디오 케이블을 선택합니다.

TV에 사운드바 연결

오디오 케이블을 선택한 후 사운드바를 TV에 연결합니다.

옵션 1: HDMI ARC(제공되지 않음)

1. HDMI 케이블의 한쪽을 TV의 **HDMI ARC** 포트에 삽입합니다.

참고: HDMI 케이블을 TV의 표준 HDMI 포트가 아닌 HDMI ARC 포트에 삽입해야 합니다. TV에 HDMI ARC 포트가 없을 경우 56페이지를 참조하십시오.

2. 케이블의 반대쪽을 사운드바의 **HDMI (ARC)** 포트에 삽입합니다.

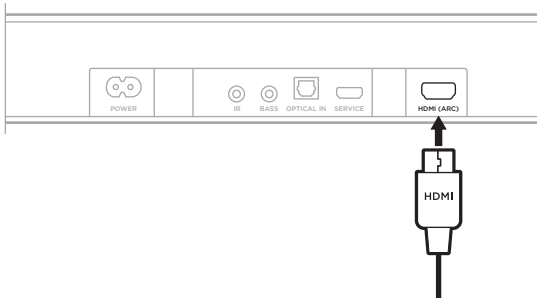

옵션 2: 광

TV에 HDMI ARC 포트가 없을 경우 광 케이블을 사용하여 사운드바를 TV에 연결합니다.

1. 광 케이블 양쪽에서 보호 캡을 제거합니다.



주의: 캡이 달린 채로 플러그를 삽입하면 플러그 및/또는 포트가 손상될 수 있습니다.

2. 광 케이블의 한쪽을 TV의 **Optical OUT** 포트에 삽입합니다.

주의: 잘못된 방향으로 플러그를 삽입하면 플러그 및/또는 포트가 손상될 수 있습니다.

3. 광 케이블의 반대쪽 플러그를 잡습니다.
4. 플러그를 사운드바의 **OPTICAL IN** 포트에 맞춰 조심스럽게 삽입합니다.

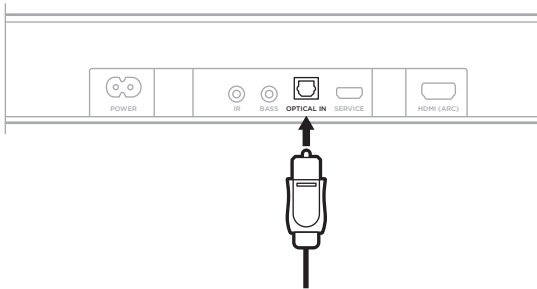

참고: 포트에는 플러그를 삽입할 때 안쪽으로 회전하는 도어가 달려 있습니다.

5. 끼워지는 소리 또는 느낌이 날 때까지 플러그를 세게 밀어 포트에 꽂습니다.



사운드 확인

참고: 오디오가 왜곡되는 것을 방지하려면 TV 스피커를 끄십시오. 자세한 내용은 TV 사용자 안내서를 참조하십시오.

1. TV 전원을 켭니다.
2. 케이블/위성 또는 다른 2차 소스를 사용하고 있을 경우:
 - a. 이 소스의 전원을 켭니다.
 - b. 올바른 TV 입력을 선택합니다.
3. 사운드바 전원을 켭니다(19페이지 참조).
사운드바에서 나는 소리가 들립니다.
4. 사운드바 리모콘에서 음소거 버튼 껌을 누릅니다.
TV 스피커 또는 사운드바에서 소리가 들리지 않습니다.

참고: 사운드바에서 소리가 들리지 않고 TV 스피커에서 들릴 경우 45페이지의 “문제 해결”을 참조하십시오.

请阅读并保留所有安全、安全性和使用说明。

 Bose Corporation 在此声明，本产品严格遵守 2014/53/EU 指令和其他所有适用的欧盟指令要求中的基本要求和和其他相关规定。符合声明全文载于：www.Bose.com/compliance

重要安全说明

1. 请阅读这些说明。
2. 请保留这些说明。
3. 请注意所有警告。
4. 请遵守所有说明。
5. 请勿在水附近使用本设备。
6. 请仅用干布进行清洁。
7. 请勿堵塞任何通风口。请按照制造商的说明安装。
8. 请勿安装在任何热源旁，例如暖气片、热调节装置、火炉或可产生热量的其他设备（包括扩音器）。
9. 只能使用制造商指定的附件/配件。
10.  只能使用制造商指定或随本设备一起销售的推车、支架、三角架、托架或工作台。如果使用推车，则在移动推车/设备时应格外小心，以避免因倾倒而造成伤害。
11. 在雷雨天或长时间不用时，请切断本设备电源。
12. 任何维修事宜均请向合格的人员咨询。如果设备有任何损坏，均需进行维修，例如电源线或插头受损、液体溅入或物体落入设备内、设备受淋或受潮、不能正常工作或跌落。

警告/小心



此符号表示产品外壳内存在未绝缘的危险电压，可能会造成触电危险。



此符号表示产品指南中提供了重要的操作和维护说明。



请勿吞咽电池，存在化学灼伤危险。此产品提供的遥控器中包含一个纽扣式电池。如吞入纽扣式电池，会在 2 小时内造成严重体内灼伤，并可能导致死亡。不要让儿童接触新的和用过的电池。如果电池仓没有关紧，请停止使用遥控器并且不要让儿童接触。如您认为电池可能已被吞入或被塞入体内的任何部位，请立即就医。为了避免爆炸、火灾或化学灼伤，请小心替换电池，只能使用有关机构认可的（例如，UL）CR2032 或 DL2032 3 伏锂电池。正确并及时处理用过的电池。请勿对其进行充电、拆解，也不要加热到 100°C 以上或焚化。



包含小部件，可能会导致窒息。不适合 3 岁以下的儿童使用。



本产品含有磁性材料。关于是否会影响可植入医疗设备的情况，请咨询医生。

- 为减少着火或电击的危险，请勿使本产品受雨淋、被液体淋或受潮。
- 本产品不得受液体淋溅或喷洒，不得将装有液体的物体（如花瓶等）置于本产品上或本产品附近。
- 请将本产品放置到远离火源和热源的地方。请勿将明火火源（如点燃的蜡烛）置于本产品上或靠近本产品。
- 未经授权切勿改装本产品。
- 请勿将本产品与逆变器配合使用。
- 本系统随附的扬声器连接线和互连连接线不可用于入墙式安装。请根据当地建筑法规选择正确的入墙式安装连接线和连接线。
- 如果将电源插头或设备耦合器作为断路设备，那么此类断路设备应当保持可随时恢复工作的状态。



仅适用于海拔 2000 米以下地区安全使用。

- 只能使用以下硬件安装本产品：Bose 条形音箱壁挂架
- 请勿将其安装在不结实或有潜在危险的表面，比如布线或铺设管道的地方。如果您不确定如何安装支架，请联系合格的专业安装人员。安装支架时，应确保遵循当地建筑规范的要求。
- 由于有通风需求，Bose 不推荐将本产品放置在有限的空间中，比如墙洞或封闭式橱柜。
- 请勿将支架或产品放置或安装在任何热源旁，比如火炉、暖气片、热调节装置或可产生热量的其他设备（包括放大器）。
- 产品标签位于条形音箱背面。

注意: 本设备已经过测试, 符合 FCC 规则第 15 部分有关 B 类数字设备的各项限制。这些限制性规定旨在防范安装在住宅中的设备产生有害干扰。本设备产生、使用并可能散发无线射频能量, 如果不按照指示安装和使用, 则可能会对无线电通讯造成有害干扰。然而, 按照指示安装也不能保证某些安装不会发生干扰。如果本设备确实对无线电或电视接收造成有害干扰 (可通过关闭和打开本设备来确定), 用户可尝试采取以下一种或多种措施来纠正干扰:

- 重新调整接收天线的方向或位置。
- 增大本设备和接收器的间距。
- 将本设备和接收器的电源线插入不同线路上的插座中。
- 请咨询经销商或有经验的无线电/电视技术人员以获得帮助。

未经 Bose Corporation 明确批准, 擅自更改或修改本设备会使用户操作本设备的权利失效。

本设备符合 FCC 规则第 15 部分规定和加拿大 ISED 免许可证 RSS 标准。本设备工作时应满足下列两项要求: (1) 本设备不会造成有害干扰; (2) 本设备必须承受任何接收到的干扰, 包括可能造成设备异常工作的干扰。

您在安装和操作本设备时, 身体应距离辐射体至少 20 cm。

本设备运行于 5150 至 5250 MHz 波段时只能在室内使用, 否则可能会对其他同信道移动卫星系统产生有害干扰。

CAN ICES-3(B)/NMB-3(B)

根据能源相关产品的生态设计要求指令 (2009/125/EC), 本产品符合下列规范或文件: 条例 (EC) 1275/2008 号 (根据条例 (EU) 801/2013 号修订)。

必要的电源状态信息	电源模式	
	待机	网络待机
在 230V/50Hz 输入的情况下, 指定电源模式下的功耗	< 0.5 W	Wi-Fi®, Bluetooth® < 2.0 W
设备等待多长时间自动切换入模式	< 2.5 小时	≤ 20 分钟
在 230V/50Hz 输入的情况下, 若所有有线网络端口已连接且所有无线网络端口已激活, 网络待机的功耗	N/A	< 2.0 W
网络端口取消激活/激活流程。取消激活所有网络将启用待机模式。	<p>Wi-Fi®: 通过按住遥控器上的“静音”按钮和 Bluetooth® 按钮, 直到条形音箱上的灯柱跳动白色光两次, 然后逐渐变暗, 即可取消激活。重复以上操作可重新激活。</p> <p>Bluetooth®: 按住遥控器上的 Bluetooth® 按钮 10 秒, 清空配对列表后即可取消激活。与 Bluetooth® 音频源配对即可激活。</p>	

欧洲：

工作频段 2400 至 2483.5 MHz、5150 至 5350 MHz 和 5470 至 5725 MHz。

最大传输功率低于 20 dBm EIRP。

最大传输功率低于规定限值，因此无需 SAR 测试或根据适用法规豁免。

此设备在下表中列出的所有欧盟成员国中运行于 5150 至 5350 MHz 频率范围时，仅限室内使用。

									
比利时	丹麦	爱尔兰	英国	法国	塞浦路斯	斯洛伐克	匈牙利	奥地利	瑞典
保加利亚	德国	葡萄牙	萨尔瓦多	克罗地亚	拉脱维亚	立陶宛	马耳他	波兰	
捷克	爱沙尼亚	芬兰	西班牙	意大利	罗马尼亚	卢森堡	荷兰	塞拉利昂	

 此符号表示本产品不得作为生活垃圾丢弃，必须送至相关回收部门循环利用。适当的处理和回收有助于保护自然资源、人类健康以及自然环境。想了解更多有关本产品的处理和回收信息，请与当地民政部门、废弃物处理服务机构或出售本产品的商店联系。

低功率无线设备管理条例

第 XII 条

根据“低功率无线设备管理条例”，对于认证合格的低功率无线设备，未经 NCC 许可，任何公司、企业或用户均不得擅自变更频率、加大发送功率或变更原设计特性及功能。

第 XIV 条

使用低功率无线设备时不得影响航空安全和干扰合法通信；如发现干扰现象，应立即停用，并改善至无干扰时方可继续使用。上述合法通信是指符合电信法案的无线电通信。

低功率无线设备须耐受合法通信或 ISM 无线电波辐射设备的干扰。

 **请适当处理废旧电池，遵守本地规章。**
请勿将其焚化。

中国危险物质限用表

有毒或有害物质或元素的名称及成分						
	有毒或有害物质和元素					
零件名称	铅 (Pb)	汞 (Hg)	镉 (Cd)	六价铬 (CR(VI))	多溴化联苯 (PBB)	多溴二苯醚 (PBDE)
印刷电路板	X	0	0	0	0	0
金属零件	X	0	0	0	0	0
塑料零件	0	0	0	0	0	0
扬声器	X	0	0	0	0	0
连接线	X	0	0	0	0	0
此表格符合 SJ/T 11364 条款。 0：表示此零件中所有同类物质包含的有毒或有害物质低于 GB/T 26572 中的限定要求。 X：表示此零件使用的同类物质中至少有一种包含的有毒或有害物质高于 GB/T 26572 中的限定要求。						

台湾 BSMI 限用物质含有情况标示

设备名称: 电动扬声器, 型号: 432552						
限用物质及其化学符号						
装置	铅 (Pb)	汞 (Hg)	镉 (Cd)	六价铬 (Cr+6)	多溴化联苯 (PBB)	多溴联苯醚 (PBDE)
印刷电路板	-	○	○	○	○	○
金属零件	-	○	○	○	○	○
塑料零件	○	○	○	○	○	○
扬声器	-	○	○	○	○	○
连接线	-	○	○	○	○	○
注意 1: “○” 表示限用物质的百分比含量未超出参考值。 注意 2: “-” 表示限用物质属于豁免项目范围。						

生产日期: 序列号中第八位数字表示生产年份; “0” 表示 2010 年或 2020 年。

中国进口商: Bose 电子 (上海) 有限公司, 中国 (上海) 自由贸易试验区, 日樱北路 353 号, 9 号厂房 C 部

欧洲进口商: Bose Products B.V., Gorslaan 60, 1441 RG Purmerend, The Netherlands

台湾进口商: Bose 台湾分公司, 台湾 104 台北市民生东路三段 10 号, 9F-A1, 电话: +886-2-2514 7676

墨西哥进口商: Bose de México, S. de R.L. de C.V., Paseo de las Palmas 405-204, Lomas de Chapultepec, 11000 México, D.F. 电话: +5255 (5202) 3545

输入额定值: 100-240V ~ 50/60Hz, 100W

CMII ID 位于条形音箱背面的的产品标签上。

加利福尼亚: 装有含高氯酸盐材料的锂离子电池 - 可能需要采取特殊的处理方法。请访问: www.dtsc.ca.gov/hazardouswaste/perchlorate

请填写以下内容, 留作记录

序列号和型号位于条形音箱的背面。

序列号: _____

型号: _____

请将收据与用户指南存放在一处。现在是您注册 Bose 产品的好机会。

您可以访问 global.Bose.com/register 轻松完成此操作。

安全性信息

本产品能够接收由 Bose 提供的自动安全性更新。要接收自动安全性更新，您必须完成 Bose Music 应用中的产品设置流程并将产品连接至互联网。**如果您没有完成设置流程，您需要自行安装 Bose 届时提供的安全性更新。**

Amazon、Alexa、Amazon Music 和所有相关徽标均为 Amazon, Inc. 或其子公司的商标。

Apple、Apple 徽标、AirPlay 以及 Apple Music 是 Apple Inc. 在美国和其他国家/地区注册的商标。App Store 是 Apple Inc. 的服务标志。

使用“Apple 专用”标记表示此附件的设计专门用来与标记中认定的技术配合使用，并且通过了开发商的认证，符合 Apple 的性能标准。

Bluetooth® 文字标记和徽标是由 Bluetooth SIG, Inc. 所拥有的注册商标，Bose Corporation 根据许可规定使用上述标记。

 DOLBY AUDIO™ 经 Dolby Laboratories 许可制造。Dolby、Dolby Audio 和双 D 符号是 Dolby Laboratories 的商标。

Google 和 Google Play 是 Google LLC 的商标。

 HDMI™ HDMI、HDMI High-Definition Multimedia Interface 和 HDMI 徽标是 HDMI Licensing Administrator, Inc. 的商标或注册商标。

本产品包含 iHeartRadio 服务。iHeartRadio 是 iHeartMedia, Inc. 的注册商标。

此产品受 Microsoft 特定知识产权的保护。未经 Microsoft 许可，禁止在本产品范围外使用或传播此技术。

Pandora 是 Pandora Media, Inc. 的商标或注册商标，未经许可，不得使用。

本产品采用了 Spotify 软件，所需第三方许可可见：www.spotify.com/connect/third-party-licenses

Spotify 是 Spotify AB 公司的注册商标。

设计时采用了 UEI Technology™。已获 Universal Electronics, Inc. 授权。© UEI 2000-2020

Wi-Fi 是 Wi-Fi Alliance® 的注册商标。

Acoustimass、Bose、Bose Bass Module、Bose Music、Bose Noise Cancelling Headphones、Bose Smart Soundbar、Bose Soundbar Wall Bracket、Bose Surround Speakers、SimpleSync、SoundLink、SoundLink Revolve、Virtually Invisible 和 Voice4Video 是 Bose Corporation 的商标。

Bose 公司总部：1-877-230-5639

©2020 Bose Corporation。未经事先书面许可，不得复制、修改、发行或以其他方式使用本资料的任何部分。

要查看作为 Bose Smart Soundbar 300 产品的组件随附的第三方软件包的许可披露：

1. 长按遥控器上的播放/暂停按钮 ▷|| 和音量上调按钮 + 5 秒。
2. 将一条微型 USB 连接线连接到条形音箱背面的 SERVICE 端口。
3. 将连接线的另一端连接到计算机。
4. 在计算机的浏览器窗口中输入 <http://203.0.113.1/opensource> 即可显示 EULA 和许可披露。

装箱单

内件	12
----------	----

条形音箱放置

建议	13
墙式安装条形音箱	14
调整音频以符合壁挂要求	14

电源

将条形音箱连接到电源	15
网络待机	15

BOSE MUSIC 应用设置

下载 Bose Music 应用	16
------------------------	----

已有 BOSE MUSIC 应用用户

将条形音箱添加至已有帐户	17
连接到不同的 Wi-Fi® 网络	17

条形音箱控件

遥控器功能	18
打开/关闭电源	19
音频源	20
媒体播放和音量	21
语音助手控件	22
调整低音	22
对话模式	22
编程第三方遥控器	23

语音助手

语音助手选项	24
设置您的语音助手	24
访问 Google Assistant	25
使用语音	25
使用条形音箱控件	26
使用 Google Assistant 播放音乐	27
选择默认的音频服务	27
访问 Amazon Alexa	28
使用语音	28
使用条形音箱控件	29
使用 Voice4Video 控制音频	30
设置 Voice4Video	30

BLUETOOTH® 连接

连接移动设备	32
断开移动设备	33
重新连接移动设备	33
连接其他移动设备	34
清空条形音箱的设备列表	34

使用 AIRPLAY 流传输音频

从“控制中心”流传输音频	35
从应用流传输音频	35

条形音箱状态

Wi-Fi 状态	36
Bluetooth 状态	36
语音助手状态	37
麦克风关闭指示灯	37
媒体播放和音量状态	38
更新和错误状态	38

高级功能

禁用/启用 Wi-Fi 功能	39
----------------------	----

连接 BOSE 产品

兼容附件	40
连接 Bose SoundLink <i>Bluetooth</i> 扬声器或 Bose Noise cancelling Headphones 700	40
优势	40
兼容产品	40
使用 Bose Music 应用连接	41
重新连接 Bose SoundLink <i>Bluetooth</i> 扬声器或 Bose Noise Cancelling Headphones 700	41

维护与保养

更新条形音箱	42
更换遥控器电池	42
清洁条形音箱	44
更换零件和配件	44
有限质保	44

故障排除

首先尝试这些解决方案	45
其他解决方案	45
重置条形音箱	53

附录：设置参考

连接选项	54
将条形音箱连接到电视	55
选项 1: HDMI ARC (未提供)	55
选项 2: 光纤	56
检查声音	57

内件

请确认包装箱中内含以下部件：



Bose Smart Soundbar 300



遥控器（含电池）

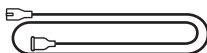

电源线*

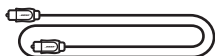

光缆

* 可能随附多条电源线。请选择适用于您所在地区的电源线。

注意：如果产品部分损坏，请勿使用。请联系 Bose 授权经销商或 Bose 客户服务处。

请访问：worldwide.Bose.com/Support/SB300

建议

- 将条形音箱放于金属柜之外并远离金属柜、其他音频/视频组件和直接热源。
- 将条形音箱放到电视正下方（最佳）或正上方，使格栅朝向房间。
- 将条形音箱放在橡胶底座上并置于稳定的水平表面。为保证适当支撑，两个支脚都必须靠在表面上。振动会导致条形音箱移动，尤其在光滑表面（大理石、玻璃或高度抛光的木材）上，这种情况特别突出。
- 如果将条形音箱放在架子或电视架上，一定要使条形音箱前侧尽量靠近架子或支架前沿以获得最佳音质。
- 条形音箱后侧距离任何其他表面至少要有 1 cm 的距离。堵塞这一侧的端口会影响音质。
- 确保附近有交流（市电）插座。
- 为了避免无线干扰，应使其他无线设备远离条形音箱至少 0.3 - 0.9 m。
- 为了获得最佳音质，请勿将条形音箱放置于封闭式橱柜或斜放在角落。
- 请勿在条形音箱上放置任何物品。

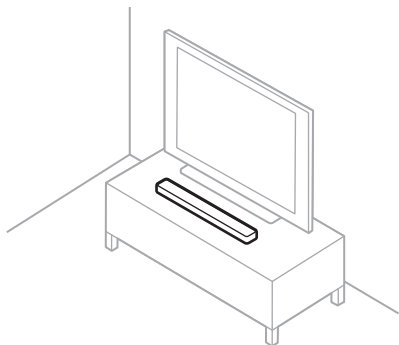

小心： 在使用时请勿将条形音箱的正面、背面或顶部朝下。

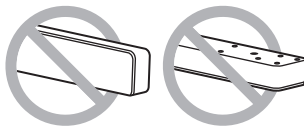

墙式安装条形音箱

您可以在墙壁上安装条形音箱。要购买 Bose 条形音箱壁挂架，请联系授权的 Bose 经销商。

请访问：worldwide.Bose.com/Support/SB300

小心：不要使用任何其他硬件安装条形音箱。

调整音频以符合壁挂要求

安装条形音箱后，您必须调整音频以获得最佳的音质。

按住遥控器上的“静音”按钮 5 秒钟，直至听到提示音且灯柱呈白色闪烁两次。



注意：如果从墙上取下条形音箱，请将条形音箱重复设置为原初默认音频设置。

提示：您也可使用 Bose Music 应用调整音频以适合墙壁安装。

将条形音箱连接到电源

1. 将电源线连接到条形音箱背面的 **POWER**（电源）端口。
2. 将电源线的另一端插入交流（市电）插座。

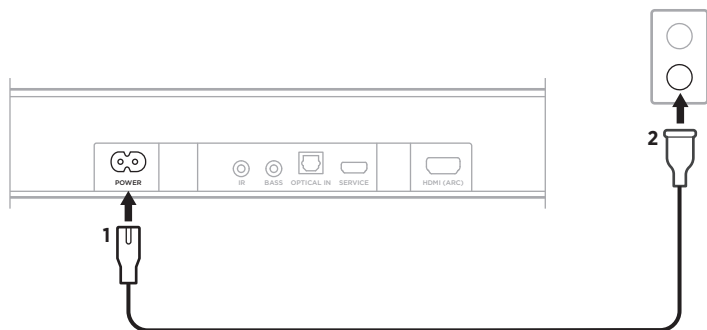

条形音箱电源随即打开，灯柱呈琥珀色常亮。

网络待机

音频停止且 20 分钟没有按任何按钮后，条形音箱将切换至网络待机状态。要从网络待机状态唤醒条形音箱：

- 在遥控器上，按下“电源” \odot 按钮、音频源按钮（请见第 20 页）或播放/暂停按钮 $\triangleright||$ （请见第 18 页）。
- 使用移动设备或 Bose Music 应用播放或恢复音频。
- 对 Google Assistant 或 Amazon Alexa 说话。

注意：

- 要在网络待机状态下使用语音助手，请确保已使用 Bose Music 应用（请见第 16 页）对条形音箱进行了设置且麦克风已打开（请见第 37 页）。
- 您可使用 Bose Music 应用来禁用待机计时器。您可以从“设置”菜单中访问此选项。

您可在任何移动设备（例如智能手机或平板）上通过 Bose Music 应用设置和控制条形音箱。

您可以使用该应用流式传输音乐、设置和更改预设、添加音乐服务、探索网络广播站、配置 Google Assistant 或 Amazon Alexa、选择您的语音提示语言、管理条形音箱设置以及获取新功能。

注意：如果您已为其他 Bose 产品创建了 Bose Music 帐户，请将条形音箱添加到您的现有帐户（请见第 17 页）。

下载 BOSE MUSIC 应用

1. 在移动设备上，下载 Bose Music 应用。

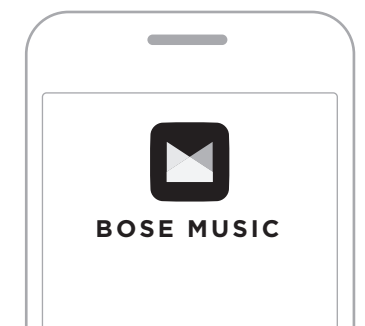



2. 请按照应用说明执行操作。

将条形音箱添加至已有帐户

1. 打开 Bose Music 应用。
2. 在主屏幕上，轻触 +。
3. 请按照应用说明执行操作。

连接到不同的 WI-FI 网络

如果您的网络名称或密码已更改或者如果您想要更改或添加另一个网络，请连接到不同的网络。

1. 按住遥控器上的“静音”按钮  和 Bose Music 应用按钮 ，直到灯柱呈琥珀色亮起。



2. 打开移动设备上的 Wi-Fi 设置。
3. 选择 **Bose Smart Soundbar 300**。
4. 打开 Bose Music 应用并根据应用说明操作。

注意：如果应用没有提示您设置条形音箱，点击主屏幕上的 + 添加产品。

条形音箱控件位于条形音箱顶部和遥控器上。

提示：您也可使用 Bose Music 应用控制条形音箱。

遥控器功能

使用遥控器控制条形音箱、Bluetooth 连接和 Bose Music 应用。

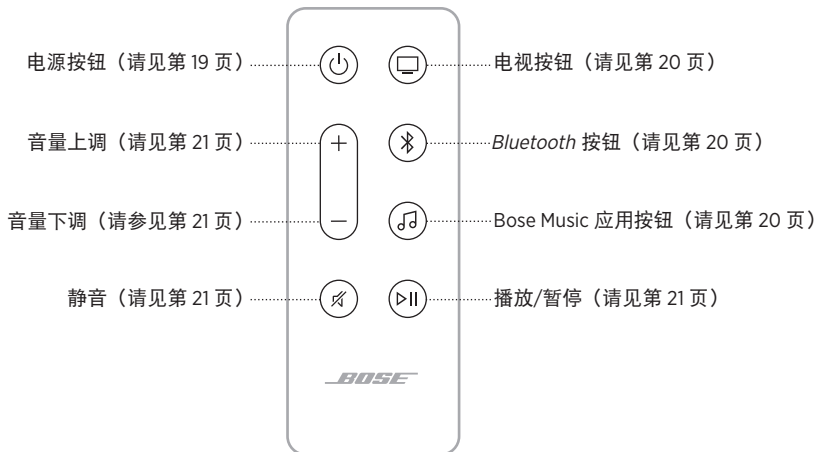

打开/关闭电源

按下遥控器上的“电源”按钮  以打开/关闭条形音箱。



打开电源后，条形音箱会默认连接上次的有效音频源。

注意：

- 将条形音箱插入交流（市电）插座后，条形音箱会自动打开。
- 第一次打开条形音箱时，条形音箱默认设置为 TV  音频源。
- 条形音箱关闭时，您仍然可以访问语音助手。

提示：您也可以使用 Voice4Video 来打开/关闭条形音箱（请见第 30 页）。

自动唤醒（仅限光学连接）



您可将条形音箱设置为只要收到声音信号便自动打开。

要在自动唤醒与默认电源设置之间切换，请按住遥控器  按钮 5 秒钟，直至听到提示音且灯柱呈白色闪烁两次。

提示：您也可使用 Bose Music 应用启用/禁用自动唤醒。您可以从“设置”菜单中访问此选项。

音频源

您可使用遥控器控制电视、*Bluetooth* 连接以及 Bose Music 应用。

要选择音频源，按下遥控器上的相应按钮（电视为  按钮，*Bluetooth* 为  按钮，或 Bose Music  按钮）。



提示：

- 您也可以使用 Voice4Video 来选择您的 *Bluetooth* 音频源（请见第 30 页）。
- 您也可以使用 Bose Music 应用选择音频源。

媒体播放和音量



功能	操作方法
播放/暂停	按下 ▷ 。 注意： <ul style="list-style-type: none"> 将音频暂停后，灯柱侧面会呈白色光跳动，直到音频恢复。 您只能在 Bose Music 应用或 Bluetooth 是音频源时播放/暂停音频。
向前跳过	双按 ▷ 。
向后跳过	三按 ▷ 。
音量上调	按下 +。 注意： 要快速提高音量，按住 +。
音量下调	按下 -。 注意： 要快速降低音量，按住 -。
静音/取消静音	按下 静音。 将音频静音后，灯柱侧面会呈常亮白色亮起，直到音频恢复。 提示： 您也可以按下 + 取消音频静音。

提示：您也可以使用 Voice4Video 来控制特定音频源的媒体播放和音量（请见第 30 页）。

语音助手控件

您可以使用“操作”按钮 ○ 和“麦克风关闭”按钮  来控制 Google Assistant（请见第 26 页）或 Amazon Alexa（请见第 29 页）。

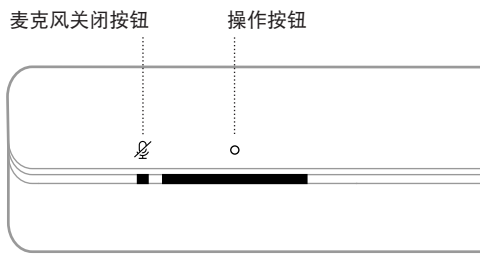

调整低音

要调整低音，请使用 Bose Music 应用。

对话模式

对话模式通过调整条形音箱的音频平衡提高电影、电视节目和播客中对话及人声的清晰度。

要启用“对话”模式，请使用 Bose Music 应用。

注意：当您启用“对话”模式时，即使您切换到另一个音频源或关闭条形音箱，当前音频源仍会启用“对话”模式。

编程第三方遥控器

您可编程第三方遥控器，如有线电视接收器/机顶盒遥控器，使其可控制条形音箱。请参见第三方遥控器的用户指南或网站，了解相关说明。

编程后，可使用第三方遥控器控制电源开关和音量等基本条形音箱功能。

注意：并非所有第三方遥控器均兼容条形音箱。遥控器必须支持 IR（红色）信号才能控制条形音箱。

语音助手选项

您可以对条形音箱进行设置，以便快速轻松地使用 Google Assistant 或 Amazon Alexa。

注意：

- 您不能将条形音箱设置为同时访问 Google Assistant 和 Amazon Alexa。
- 某些语言和国家/地区无法使用 Google Assistant 和 Amazon Alexa。

编程选项	操作方法
Google Assistant	使用您的声音和/或“操作”按钮  (请参见第 25 页)。
Amazon Alexa	使用您的声音和/或“操作”按钮  (请参见第 28 页)。

设置您的语音助手

在开始之前，确保移动设备和条形音箱连接到相同 Wi-Fi 网络中。

要设置您的“语音助手”，请使用 Bose Music 应用。您可以从“设置”菜单中访问此选项。

注意：

- 在设置“语音助手”时，确保使用的音频服务帐户与在 Bose Music 应用中使用的帐户一样。
- 如果您家中有多个 Bose Music 产品，为了享受无缝语音助手体验，Bose 建议用户使用其 Bose Music 帐户和语音助手帐户为所有的 Bose Music 产品设置语音助手。

访问 GOOGLE ASSISTANT

您使用 Google Assistant 的条形音箱。您可以轻松地在家欣赏音乐；您不用动手就可以播放自己最喜爱的音乐、控制音量以及查找有关您正在聆听的歌曲的信息。您也可以规划一天的活动、设置闹钟以及控制您家中的智能设备——只需使用您的声音。只需说“Hey Google”或点击“操作”按钮  便可开始与 Google Assistant 对话。

关于 Google Assistant 功能的更多信息，请访问：

<https://support.google.com/assistant>

注意：

- 某些语言和国家/地区无法使用 Google Assistant。
- 关于使用 Google Assistant 播放音乐的更多信息，请见第 27 页。

使用语音

开始说“Hey Google”，然后说：

尝试方式	语音示例
享受娱乐	Play some music
制定行程	Tell me about my day
管理任务	Wake me up at 7 a.m. tomorrow
控制您的家	Dim the lights
获取答案	What's the weather this weekend?

使用条形音箱控件

您可以使用“操作”按钮 ○ 和“麦克风关闭”按钮  来控制 Google Assistant。这些按钮位于条形音箱顶部。

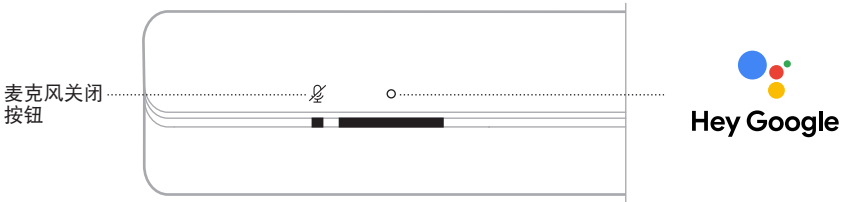

尝试方式	操作方法
对 Google Assistant 讲话	点击 ○ 并说出您的要求。 有关尝试方式的列表，请见： https://support.google.com/assistant
停止警报和定时器	点击 ○。
停止 Google Assistant	点击 ○。
打开/关闭麦克风	点击  。 注意： 麦克风关闭后，麦克风关闭指示灯呈红色光常亮，您将无法使用 Google Assistant。

使用 GOOGLE ASSISTANT 播放音乐

您可以让 Google Assistant 通过默认的音频服务或特定的音频服务播放音乐。

开始说“Hey Google”，然后说：

尝试方式	语音示例
播放音乐	Play some music。 注意： Google Assistant 使用您的默认音频服务。要更改默认音频服务，请使用 Google Assistant 应用。
控制您的扬声器	Turn up the volume。
播放特定音乐服务	Play NPR on TuneIn。 注意： Google Assistant 不支持所有音频服务。
在指定扬声器上播放	Play some jazz on the living room speakers。 注意： 确保说出您在 Bose Music 应用中指定的扬声器名称。如果多个扬声器使用相同的名称，则使用 Google Assistant 应用中指定的名称，或更改其在 Bose Music 应用中的名称。

选择默认的音频服务

在 Google Assistant 的初始设置过程中，Google Assistant 应用会提示您选择默认的音频服务。当将您的 Google Assistant 用于 Bose 产品时，仅支持 Pandora 和 Spotify 默认服务。尽管在安装过程中将其他音频服务列为可用，但不支持这些服务。

要获得最佳体验，请选择 Pandora 或 Spotify 作为默认的音频服务。如果选择不支持的音频服务，在请求播放音乐时会听到错误消息。

访问 AMAZON ALEXA

Alexa 是一个基于云的智能语音服务，您可以通过条形音箱与之对话。您所做的就是要求 Alexa 完成播放音乐、收听新闻、设置定时器、控制您的智能家居等操作。Alexa 还旨在保护您的隐私——您可以在 Alexa 应用中随时查看和删除您的语音请求。

有关 Alexa 功能的更多信息，请访问：<https://www.amazon.com/usealexa>

注意：并非所有语言和国家/地区均可使用 Alexa。

使用语音

开始说“Alexa”，然后说：

尝试方式	语音示例
对 Alexa 说话	Help me get started.
播放音频	Play rock music. 注意： Amazon Music 被设置为默认音乐服务。要更改默认音乐服务，请使用 Alexa 应用。
暂停音频	Pause.
控制音量	Volume up.
跳到下一首歌	Skip.
播放特定音乐服务	Play NPR on Tunein. 注意： Amazon Alexa 并不支持所有音频服务。
在指定扬声器上播放	Play jazz in the “Kitchen”. 注意： 确保说出您在 Bose Music 应用中指定的扬声器名称。如果多个扬声器使用相同的名称，则使用 Alexa 应用中指定的名称，或更改其在 Bose Music 应用中的名称。
设置定时器	Set a timer for five minutes.
发现更多技能	What are your popular skills?
停止 Alexa	Stop.

使用条形音箱控件

“操作”按钮 ○ 和“麦克风关闭”按钮  用于控制 Alexa。这些按钮位于条形音箱顶部。



尝试方式	操作方法
对 Alexa 说话	点击 ○ 并说出您的要求。 有关尝试方式的列表，请见： https://www.amazon.com/usealexa
停止警报和定时器	点击 ○。
停止 Alexa	点击 ○。
打开/关闭麦克风	点击  。 注意： 麦克风关闭后，麦克风关闭指示灯呈红色光常亮，您将无法使用 Alexa。

使用 VOICE4VIDEO 控制音频

Bose Voice4Video 技术对您 Amazon Alexa 语音功能的扩展是其他任何条形音箱都无法做到的。除了控制您的智能条形音箱之外，您还可以只用语音控制您的电视以及有线电视或卫星机顶盒。只需向 Alexa 提出一个简单的要求，您就可以打开电视和智能条形音箱、按网络名称或频道号调到相应的电视台，立即开始观看您最喜爱的节目。不必再为找不到遥控器和遥控器教程烦恼，因为 Bose Voice4Video 会让每个人都觉得自己是专家——哪怕是保姆或不懂科技的姻亲。

设置 Voice4Video

要设置 Voice4Video，请使用 Bose Music 应用。

注意：在设置 Voice4Video 前，您必须先先在 Bose Music 应用中设置 Alexa（请见第 24 页）。

使用语音

开始说“Alexa”，然后说：

尝试方式	语音示例
电视电源打开	Turn on TV。
电视电源关闭	Turn off TV。
播放音频	Play。
暂停音频	Pause。
继续音频	Resume。
向前跳过视频	Next。
向后跳过视频	Previous。
将输入切换至 <i>Bluetooth</i> 音频	Switch to <i>Bluetooth</i> 。
观看特定网络 *	Watch NFL Network。
观看特定频道号 *	Watch channel 802。
跳到下一频道 *	Next channel。
向后跳到上一个频道 *	Previous channel。

* 仅可用于有线电视或卫星机顶盒。

连接移动设备

1. 按下遥控器上的 *Bluetooth* 按钮 .



灯柱闪烁蓝色光。

2. 在移动设备上，打开 *Bluetooth* 功能。

注意：*Bluetooth* 菜单通常在“设置”菜单中。

3. 在设备列表中选择条形音箱。

注意：在 Bose Music 应用中查找您为条形音箱输入的名称。如果没有为条形音箱命名，将显示默认名称。

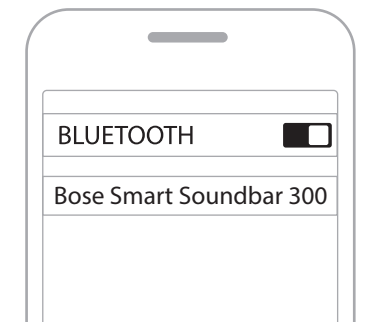

连接后，您会听到提示音，灯柱呈白色光亮起，然后变暗。条形音箱名称显示在移动设备列表中。

断开移动设备

要断开移动设备，使用 Bose Music 应用。

提示：您也可在移动设备上使用 *Bluetooth* 设置。禁用 *Bluetooth* 功能后，所有其他设备连接都将中断。

重新连接移动设备

按下遥控器上的 *Bluetooth* 按钮 .

条形音箱尝试连接最近连接的设备。

注意：

- 请确保您的移动设备已启用 *Bluetooth* 功能。
- 设备必须在 9 m 范围内且已打开电源。

连接其他移动设备

条形音箱的设备列表最多可以保存八台设备。

注意：一次只能播放一台设备的音频。

1. 在遥控器上，按住 *Bluetooth* 按钮  直到灯柱呈蓝色光跳动。

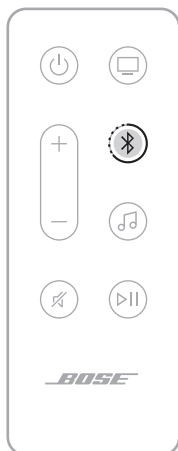

2. 从移动设备的设备列表中选择条形音箱。

注意：请确保您的移动设备已启用 *Bluetooth* 功能。

清空条形音箱的设备列表

1. 按住遥控器上的  按钮 10 秒钟，直到灯柱跳动白色光两次然后逐渐变暗。灯柱闪烁蓝色光。

2. 从设备上的 *Bluetooth* 列表中删除条形音箱。

所有设备已被删除，条形音箱可开始连接（请查看第 32 页）。

条形音箱能够播放 AirPlay 2 音频，这样您可以快速将 Apple 设备的音频流传输到条形音箱或多个扬声器。

注意：

- 要使用 AirPlay 2，您需要一台运行 iOS 11.4 或更高版本的 Apple 设备。
- Apple 设备和条形音箱必须连接到相同 Wi-Fi 网络中。
- 有关 AirPlay 的更多信息，请访问：<https://www.apple.com/airplay>

从“控制中心”流传输音频

1. 在 Apple 设备上，打开“控制中心”。
2. 点击并按住屏幕右上角的声卡，然后轻触 AirPlay 图标 。
3. 选择条形音箱。

从应用流传输音频

1. 打开音乐应用（如 Apple Music）并选择要播放的曲目。
2. 点击 。
3. 选择条形音箱。

条形音箱正面的 LED 灯柱显示条形音箱状态。

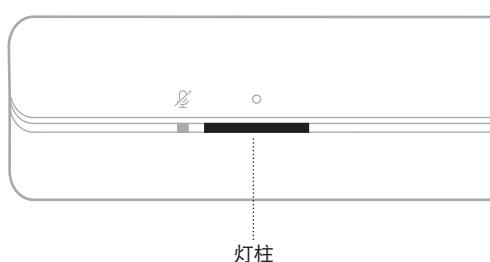

注意：灯柱每次显示所选音频源的一个状态。

WI-FI 状态

显示条形音箱的 Wi-Fi 连接状态。

灯柱活动		系统状态
跳动白色光		正在连接至 Wi-Fi
常亮白色光，然后变暗		已连接至 Wi-Fi





BLUETOOTH 状态

显示移动设备的 *Bluetooth* 连接状态。

灯柱活动		系统状态
跳动蓝色光		准备连接到移动设备
跳动白色光		正在连接移动设备
常亮白色光，然后逐渐变暗		已连接至移动设备
白色光跳动两次然后逐渐变暗		清除设备列表

语音助手状态

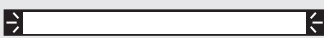
显示语音助手的状态。

灯柱活动		系统状态
关闭		语音助手处于空闲状态
白色光滑到中心，然后呈常亮亮起		语音助手正在聆听
白色光滑到侧面		语音助手正在思考
跳动白色光（满）		语音助手正在讲话
跳动黄色光		语音助手发出的通知

麦克风关闭指示灯

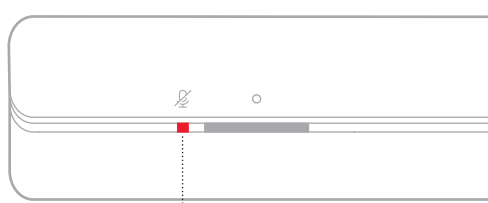

麦克风关闭指示灯

指示灯活动	系统状态
常亮红色光	麦克风关闭





媒体播放和音量状态

控制媒体播放和音量时显示条形音箱状态。

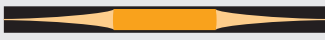

灯柱活动		系统状态
两个中间灯呈常亮白色光亮起		播放/暂停
灯柱右侧跳动白色光		音量上调
灯柱左侧跳动白色光		音量下调
灯柱左侧常亮白色光		静音

更新和错误状态

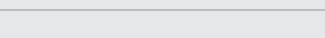
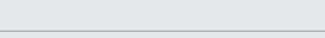
显示软件更新和错误提醒的状态。

灯柱活动		系统状态
琥珀色光常亮		正在设置 Wi-Fi
白色光从右滑到左		正在下载更新
白色光从左滑到右		正在更新条形音箱
跳动琥珀色光 4 次		音频源错误 - 参见 Bose Music 应用
跳动红色光 4 次		暂时无法提交请求 - 请稍后重试
常亮红色光		错误 - 联系 Bose 客户服务处

禁用/启用 WI-FI 功能

按住遥控器上的“静音”按钮  和 Bluetooth 按钮 ，直到灯柱跳动白色光两次然后逐渐变暗。



兼容附件

您可将以下任意附件连接到您的条形音箱。有关更多信息，请参阅附件的用户指南。

- **Bose Bass Module 700:** worldwide.Bose.com/Support/BASS700
- **Bose Bass Module 500:** worldwide.Bose.com/Support/BASS500
- **Acoustimass 300 低音箱:** global.Bose.com/Support/AM300
- **Bose Surround Speakers 700:** worldwide.Bose.com/Support/WSS700
- **Bose Surround Speakers:** worldwide.Bose.com/Support/WSS
- **Virtually Invisible 300 无线环绕声扬声器:** global.Bose.com/Support/VI300

连接 BOSE SOUNDLINK *BLUETOOTH* 扬声器或 BOSE NOISE CANCELLING HEADPHONES 700

使用 Bose SimpleSync 技术，您可以将某些 Bose SoundLink *Bluetooth* 扬声器或 Bose Noise Cancelling Headphones 700 连接到条形音箱，以一种新的方式聆听音乐和电影。

优势

- **个性化电视聆听体验:** 将 Bose Noise Cancelling Headphones 700 连接到条形音箱，在不干扰他人的情况下聆听电视。使用每个产品上的独立音量控制，在降低条形音箱的音量或使之静音的同时，将耳机的音量保持在自己希望的水平。
- **另一间音频室:** 通过将您的 Bose SoundLink *Bluetooth* 扬声器连接到条形音箱，在两个不同的房间同时收听同一首歌曲。

注意: SimpleSync 技术的 *Bluetooth* 覆盖范围为 9 米。墙壁和建筑材料可能会影响信号接收。

兼容产品

您可以将大多数 Bose SoundLink *Bluetooth* 扬声器连接到条形音箱以及 Bose Noise Cancelling Headphones 700。

受欢迎的兼容产品包括：

- Bose SoundLink Revolve+ *Bluetooth* 扬声器
- Bose SoundLink Mini *Bluetooth* 扬声器
- Bose SoundLink Color *Bluetooth* 扬声器
- Bose Noise Cancelling Headphones 700

将定期添加新产品。如果需要完整列表和更多信息，请访问：

worldwide.Bose.com/Support/Groups

使用 Bose Music 应用连接

要将您的 Bose SoundLink *Bluetooth* 扬声器或 Bose Noise Cancelling Headphones 700 连接到条形音箱，使用 Bose Music 应用。

有关更多信息，请访问：worldwide.bose.com/Support/Groups

注意：

- 确保您要连接的产品已通电，距离条形音箱 9 m 以内，并已准备好连接到其他设备。有关更多信息，请参阅产品的用户指南。
- 一次只能将一个产品连接到条形音箱。

重新连接 BOSE SOUNDLINK BLUETOOTH 扬声器或 BOSE NOISE CANCELLING HEADPHONES 700

打开您的 Bose SoundLink *Bluetooth* 扬声器或 Bose Noise Cancelling Headphones 700。

您的扬声器或耳机尝试连接到最近连接的 *Bluetooth* 设备，包括条形音箱。

注意：

- 条形音箱必须在范围 (9 m) 内并已通电。
- 如果扬声器未连接，请参见第 52 页上的“条形音箱无法重新连接到先前连接的 Bose SoundLink *Bluetooth* 扬声器”。
- 如果耳机未连接，请见第 52 页上的“条形音箱无法重新连接到先前连接的 Bose Noise Cancelling Headphones 700”。

更新条形音箱

当连接到 Bose Music 应用和 Wi-Fi 网络时，条形音箱会自动更新。

更换遥控器电池

1. 使用硬币向左旋转电池仓门盖（逆时针），将盖取下。

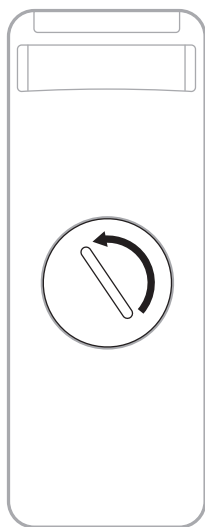

2. 将新电池平面朝上插入，并且 + 标志朝上。

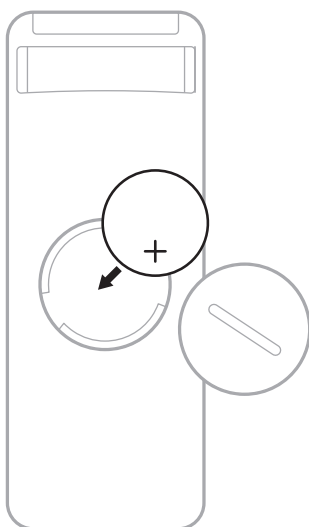

注意：只能使用机构认可的（如 UL）CR2032 或 DL2032 等 3 伏锂电池。

3. 重新装上盖，将其向右旋转（顺时针），直到锁定到位为止。

清洁条形音箱

用柔软的干布擦拭条形音箱外表面。

小心：

- 切勿让液体溅入条形音箱或任何开口。
- 不要将空气吹入系统。
- 请勿使用吸尘器清洁系统。
- 请勿在系统附近使用任何喷雾剂。
- 请勿使用任何溶剂、化学品或含酒精、氨水、研磨剂的清洁剂。
- 切勿让物体落入任何开口中。

更换零件和配件

可通过 Bose 客户服务处订购更换零件或配件。

请访问：worldwide.Bose.com/Support/SB300

有限质保

条形音箱受享受有限质保。有关有限质保的详情，请访问我们的网站：global.Bose.com/warranty。

要注册产品，请访问 global.Bose.com/register 了解有关说明。
未进行注册并不影响您的有限质保权利。

首先尝试这些解决方案



如果条形音箱出现问题：

- 确保条形音箱插入了通电的交流（市电）插座中。
- 接好所有连接线。
- 检查条形音箱的状态（请见第 35 页）。
- 将条形音箱移到离任何可能的干扰源（无线路由器、无线电话、电视、微波炉等）至少 0.3 - 0.9 m 之外的地方。
- 将条形音箱放置到无线路由器或移动设备的建议范围内，以确保其能够正常工作。
- 按照放置原则放置条形音箱（请查看第 13 页）。

其他解决方案

若无法解决问题，请参见下表了解常见问题的症状和解决方法。若仍然无法解决问题，请联系 Bose 客户服务处。

请访问：worldwide.Bose.com/contact

症状	解决方案
电视上无 HDMI ARC 或光纤端口	使用音频转换器和独立的音频连接线连接电视，例如共轴、3.5 mm 或模拟音频连接线（未提供）。您需要的转换器和连接线的类型取决于您的电视上可以使用的音频输出端口。
条形音箱无法开机（开机时灯柱不跳动）	将电源线插入另一个交流电（电源）插座中。 使用遥控器开启条形音箱（请参见第 19 页）。 拔出条形音箱和选配低音音箱或环绕扬声器的电源线，等待 30 秒，然后再将其牢固插入交流（市电）插座中。
条形音箱无法关机	条形音箱可能处于网络待机模式。按下遥控器上的“电源”按钮  以唤醒条形音箱。再次按下  关闭条形音箱。
遥控器不稳定或失灵	更换电池（请参见第 42 页）。 确保遥控器在条形音箱的工作范围（6 m）内。 确保遥控器和条形音箱之间有没有任何障碍物。

症状	解决方案
<p>条形音箱音频断断续续或无音频</p>	<p>如果灯柱左侧常亮白光，则条形音箱已静音。按下“静音”按钮  取消条形音箱静音。</p> <p>确保您的移动设备未静音。</p> <p>在条形音箱（请参见第 21 页）或移动设备上调高音量。</p> <p>切换到不同的音频源（请参见第 20 页）。</p> <p>使用不同应用或音频服务播放音频。</p> <p>如果音频来自 Wi-Fi 音频源，请重置路由器。</p> <p>重启移动设备。</p> <p>确保您使用的是兼容 <i>Bluetooth</i> 的移动设备。</p> <p>确保 HDMI 连接线已插入电视上标示为 HDMI ARC (Audio Return Channel) 的端口，而不是标准 HDMI 端口。如果您的电视没有 HDMI ARC 端口，请使用光缆连接条形音箱（请参见第 56 页）。</p> <p>如果条形音箱已连接到电视的 HDMI ARC 端口，请确保已启用电视系统菜单中的 Consumer Electronics Control (CEC)（消费电子产品控制 [CEC]）。您的电视上的 CEC 可能使用其他的名称。请参阅电视用户指南。</p> <p>将 HDMI 连接线从电视机的 HDMI ARC 端口断开并重新连接。</p> <p>将光缆插入电视上标示为 Output 或 OUT 的端口，而非 Input 或 IN 端口。</p> <p>拔出条形音箱和选配低音音箱或环绕扬声器的电源线，等待 30 秒，然后再将其牢固插入交流（市电）插座中。</p>
<p>条形音箱无法连接低音音箱或环绕扬声器</p>	<p>确保条形音箱是最新版本（请参见第 42 页）。</p> <p>有关故障诊断，请参阅您的低音音箱或环绕扬声器的用户指南（请参见第 40 页）。</p> <p>确保您的低音音箱或环绕扬声器与条形音箱兼容（请参见第 40 页）。</p> <p>拔出条形音箱和选配低音音箱或环绕扬声器的电源线，等待 30 秒，然后再将其牢固地插入交流（市电）插座中。</p>

症状	解决方案
低音箱或环绕扬声器无音频	<p>确保条形音箱是最新版本（请见第 42 页）。</p> <p>确保您的低音箱或环绕扬声器与条形音箱兼容（请参见第 40 页）。</p> <p>确保软件在 Bose Music 应用中是最新的。</p> <p>使用 Bose Music 应用调整低音音量（请参见第 22 页）。</p> <p>切换到不同的音频源（请参见第 20 页）。</p>
声音来自电视扬声器	<p>确保 HDMI 连接线已插入电视上标示为 ARC (Audio Return Channel) 的端口。如果您的电视没有 HDMI ARC 端口，请使用光纤连接条形音箱（请见第 56 页）。</p> <p>关闭电视扬声器。请参阅电视用户指南。</p> <p>如果条形音箱已连接到电视的 HDMI ARC 端口，请确保已启用电视系统菜单中的 Consumer Electronics Control (CEC)（消费电子产品控制 [CEC]）。您的电视上的 CEC 可能使用其他的名称。请参阅电视用户指南。</p> <p>将 HDMI 连接线从电视机的 HDMI ARC 端口断开并重新连接。</p> <p>将电视音量降到最低。</p> <p>使用 HDMI 连接线（请见第 55 页）以及光纤（请见第 56 页）连接到条形音箱。</p>
音质差或失真	<p>测试不同的音频源（若有）。</p> <p>确保您的电视可输出环绕声音频。请参阅电视用户指南。</p> <p>如果播放的声音来自另一台设备，请降低该设备的音量。</p> <p>使用 Bose Music 应用调整低音音量（请参见第 22 页）。</p> <p>关闭电视扬声器。请参阅电视用户指南。</p> <p>如果条形音箱安装在墙上，调节音频（请见第 14 页）。</p>
条形音箱无法播放正确信号源的音频或延迟后选择了错误的信号源。	<p>使用 Bose Music 应用将 CEC 设置为 交替开启。</p> <p>在音频源上禁用 CEC。请参阅音频源用户指南。</p> <p>使用 HDMI 连接线（请见第 55 页）以及光纤（请见第 56 页）连接到条形音箱。</p>

症状	解决方案
条形音箱无法连接到 Wi-Fi 网络	<p>确保已使用 Bose Music 应用设置条形音箱 (请见第 16 页)。</p> <p>在 Bose Music 应用中, 选择正确的网络名称, 并输入网络密码 (区分大小写)。</p> <p>确保条形音箱和移动设备连接的是相同的 Wi-Fi 网络。</p> <p>如果您的网络信息已发生变化, 请参见第 17 页。</p> <p>在您用于设置的移动设备上启用 Wi-Fi。</p> <p>在移动设备上关闭打开的其他应用。</p> <p>重启移动设备和路由器。</p> <p>如果您的路由器支持 2.4GHz 和 5GHz 带宽, 确保两个设备 (移动设备或计算机) 和条形音箱连接的是同一带宽。</p> <p>注意: 为每个带宽提供一个唯一的名称, 以保证您连接到正确的带宽。</p> <p>重置路由器。</p> <p>拔出条形音箱和选配低音箱或环绕扬声器的电源线, 等待 30 秒, 然后再将其牢固地插入交流 (市电) 插座中。在移动设备上卸载 Bose Music 应用, 重新安装应用并重新开始设置。</p>
条形音箱无法连接到移动设备	<p>按住遥控器上的 <i>Bluetooth</i> 按钮  以确保条形音箱已做好连接准备。</p> <p>确保您移动设备上的定位服务已打开。</p> <p>在移动设备上, 关闭 <i>Bluetooth</i> 功能再将其打开。从 <i>Bluetooth</i> 列表中删除条形音箱。重新连接 (请参见第 34 页)。</p> <p>连接不同的设备 (请参见第 34 页)。</p> <p>确保您使用的是兼容 <i>Bluetooth</i> 的移动设备。</p> <p>从移动设备的 <i>Bluetooth</i> 列表中删除条形音箱。重新连接 (请参见第 34 页)。</p> <p>清空条形音箱的设备列表 (请查看第 34 页)。重新连接 (请参见第 32 页)。</p>

症状	解决方案
条形音箱无法使用 AirPlay 流传输音频	<p>确保您的条形音箱已打开且在范围内（请见第 19 页）。</p> <p>确保 Apple 设备和条形音箱在相同 Wi-Fi 网络中。</p> <p>更新 Apple 设备。</p> <p>确保条形音箱是最新版本（请见第 42 页）。</p> <p>如果在要从中流式传输音乐的音乐应用中找不到 AirPlay 图标 ，可以从“控制中心”流传输音频。</p> <p>有关其他支持，请访问：https://www.apple.com/airplay</p>
Bose Music 应用无法在移动设备上运行	<p>确保您的移动设备与 Bose Music 应用兼容，并满足最低系统要求。有关更多信息，请参见您移动设备上的应用商店。</p> <p>在移动设备上卸载 Bose Music 应用并重新安装应用（请参见第 16 页）。</p>
看不到条形音箱，因此无法将其添加到其他 Bose 帐户	<p>确保 Bose Music 应用中的条形音箱可共享。</p> <p>确保条形音箱和移动设备连接的是相同的 Wi-Fi 网络。</p>



症状	解决方案
<p>您的 Google Assistant 无响应</p>	<p>确保“麦克风关闭”指示灯未呈红色光亮起。要打开麦克风，请参见第 26 页。</p> <p>确保已使用 Bose Music 应用设置 Google Assistant（请参见第 24 页）。</p> <p>注意：必须使用 Bose Music 应用设置条形音箱并连接到 Wi-Fi 网络。</p> <p>将移动设备连接到 Wi-Fi。</p> <p>确保您处于 Google Assistant 可用的国家/地区范围内。</p> <p>确保您使用的是最新版本的 Google Assistant 应用。</p> <p>确保已设置唤醒语（请参见第 25 页）。</p> <p>确保您的移动设备是兼容的。</p> <p>使用 Bose Music 应用将 Google Assistant 从条形音箱中删除。再次添加 Google Assistant。</p> <p>选择 Pandora 或 Spotify 作为默认的音频服务（请参见第 27 页）。</p> <p>确保在 Bose Music 应用和 Google Assistant 应用中使用相同的音频服务帐户。</p> <p>Google Assistant 可能不支持您的请求。将定期添加新功能。</p> <p>有关其他支持，请访问：https://support.google.com/assistant</p>
<p>更改您的 Google Assistant 个人结果设置</p>	<p>要关闭个人结果或更改个人结果帐户，请使用 Google Assistant 应用中的“设置”菜单。</p>

症状	解决方案
<p>Alexa 无响应</p>	<p>确保“麦克风关闭”指示灯未呈红色光亮起。要打开麦克风，请参见第 29 页。</p> <p>确保已使用 Bose Music 应用设置 Alexa（请参见第 24 页）。</p> <p>注意：必须使用 Bose Music 应用设置条形音箱并连接到 Wi-Fi 网络。</p> <p>将移动设备连接到 Wi-Fi。</p> <p>确保您身处可以使用 Amazon Alexa 的国家/地区。</p> <p>确保您使用的是最新版本的 Amazon Alexa 应用。</p> <p>确保您的移动设备是兼容的。</p> <p>确保已设置唤醒语（请参见第 28 页）。</p> <p>使用 Bose Music 应用将 Alexa 从条形音箱中移除。再次添加 Alexa。</p> <p>确保说出您在 Bose Music 应用中指定的名称。如果多个条形音箱使用相同的名称，则使用 Alexa 应用中指定的名称，或更改其在 Bose Music 应用中的名称。</p> <p>如果使用 Voice4Video：</p> <ul style="list-style-type: none"> • 确保条形音箱、电视和/或有线电视或卫星机顶盒之间没有任何障碍物。 • 确保条形音箱是使用 HDMI 连接线连接的（请见第 55 页）。 • 确保您设置了此功能，并使用 Bose Music 应用且连接了您的电视和/或有线电视或卫星机顶盒。 • 确保您已输入有线电视/卫星机顶盒的邮政编码和服务提供商。 <p>Alexa 可能不支持您的请求。将定期添加新功能。</p> <p>有关其他支持，请访问：https://www.amazon.com/usealexa</p>
<p>条形音箱无法连接到 Bose SoundLink Bluetooth 扬声器或 Bose Noise Cancelling Headphones 700</p>	<p>确保您的扬声器或耳机已通电，距离条形音箱 9 m 以内，并已准备好连接到其他设备。有关更多信息，请参阅产品的用户指南。</p>

症状	解决方案
条形音箱无法重新连接到先前连接的 Bose SoundLink Bluetooth 扬声器	在您的扬声器上，使用产品控制器循环浏览产品设备列表，直到听到条形音箱的名称。有关产品专用说明，请参阅扬声器的用户指南。
条形音箱无法重新连接到先前连接的 Bose Noise Cancelling Headphones 700	使用 Bose Music 应用连接。您可以从“设置”菜单中访问此选项。
连接的 Bose SoundLink Bluetooth 扬声器或 Bose Noise Cancelling Headphones 700 播放的音频有延迟	并非所有 Bose SoundLink <i>Bluetooth</i> 扬声器在连接到条形音箱时都能在播放音频时实现完美同步。要检查产品是否兼容，请访问： worldwide.Bose.com/Support/Groups 为扬声器或耳机安装任何可用的软件更新。若要检查更新，请在移动设备上打开与您产品对应的 Bose 应用，或在您的计算机上访问 http://btu.Bose.com

重置条形音箱

恢复出厂设置会清除条形音箱的所有音源、音量和网络设置，并将其恢复到原始出厂设置。

1. 在遥控器上，按住“音量下调”按钮  和“播放/暂停”按钮  5 秒钟，直到灯柱跳动白色光两次然后逐渐变暗。

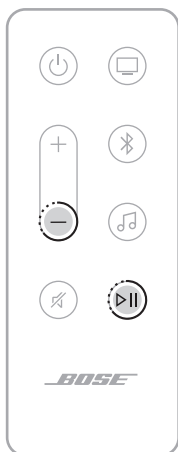

条形音箱重置。重置完成后，灯柱呈琥珀色亮起。

2. 要还原条形音箱的网络和音频设置：
 - a. 在移动设备上启动 Bose Music 应用并将条形音箱添加至网络（请参见第 17 页上的“将条形音箱添加至已有帐户”）。
 - b. 如果条形音箱安装在墙上，调整音频以适合墙壁安装（请参见第 14 页）。

连接选项

使用以下连接选项之一将条形音箱连接到电视：

- **选项 1:** HDMI ARC（未提供）
- **选项 2:** 光纤

注意：通过使用您电视的 HDMI ARC (Audio Return Channel) 端口，您可以使用电视遥控器控制条形音箱的电源、音量和静音功能。

1. 找到电视背面的 **HDMI IN** 和 **Audio OUT**（光纤）端口。

注意：您的电视端口面板可能与图示有所不同。请查看端口的形状。

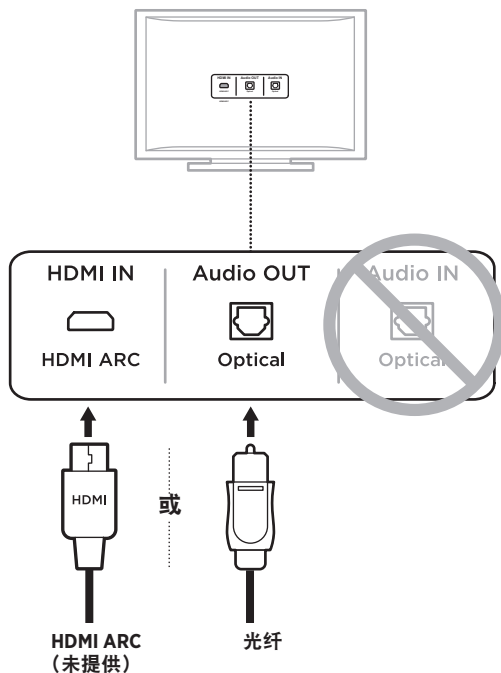

2. 选择音频连接线。

将条形音箱连接到电视

选择音频连接线后，将条形音箱连接到电视。

选项 1: HDMI ARC (未提供)

1. 将 HDMI 连接线的一端插入电视的 **HDMI ARC** 端口。

注意：确保将 HDMI 连接线插入电视上的 HDMI ARC 端口，而不是标准 HDMI 端口。如果您的电视没有 HDMI ARC 端口，请见第 56 页。

2. 将连接线的另一端插入条形音箱上的 **HDMI (ARC)** 端口。



选项 2：光纤

如果您的电视上没有 HDMI ARC 端口，请使用光纤将条形音箱连接到电视。

1. 拆除光纤两端的保护盖。



小心：如果插入插头时连接着保护盖，可能会损坏插头和/或端口。

2. 将光纤的一端插入电视的 **Optical OUT**（光纤输出）端口中。

小心：如插入插头时定位不正确，可能会损坏插头和/或端口。

3. 握住光纤另一端插头。
4. 将插头对准条形音箱的 **OPTICAL IN**（光纤输入）端口，并小心插入。

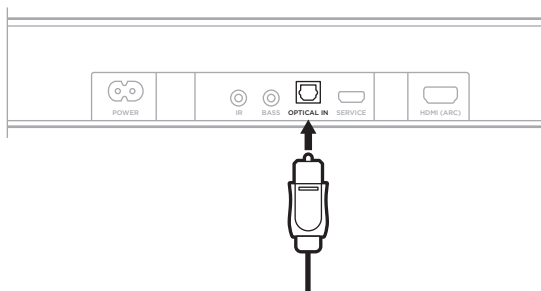

注意：端口带有铰链门，插入插头时铰链门会向内旋。

5. 请将插头牢固地插入端口中，直到听到或感觉到一声咔哒声。



检查声音

注意：为避免听到的声音失真，请关闭电视扬声器。请参阅电视的用户指南，了解详细信息。

1. 打开电视。
2. 如果您在使用有线电视接收器/机顶盒或其他辅助音频源：
 - a. 打开音频源的电源。
 - b. 选择正确的电视输入。
3. 打开条形音箱的电源（请查看第 19 页）。
条形音箱将发出声音。
4. 按下条形音箱遥控器上的“静音”按钮 。
电视扬声器或条形音箱应该不会发出声音。

注意：如果您未听到条形音箱的声音或听到电视扬声器发出声音，请查看第 45 页上的“故障排除”。

請閱讀並保管好所有安全、安全性和使用指示。

 Bose Corporation 在此聲明本產品遵守 2014/53/EU 指令和其他所有適用歐盟指令要求中的基本要求和其他相關規定。您可以從以下位置找到完整的符合聲明：www.Bose.com/compliance

重要安全指示

1. 閱讀這些指示。
2. 保留這些指示。
3. 注意所有警告。
4. 請遵守所有指示。
5. 不要在水邊使用此裝置。
6. 只能用乾布清潔。
7. 請勿堵塞任何通風口。請按照製造商的指示安裝。
8. 請勿將其安裝在任何熱源旁，例如暖氣片、熱調節裝置、火爐或可產生熱量的其他設備（包括擴音器）。
9. 只能使用製造商指定的附件/配件。
10.  只能使用製造商指定或隨本裝置一起銷售的推車、支架、三角架、托架或工作台。如果使用推車，則在移動推車/裝置時應格外小心，以避免因傾倒而造成傷害。
11. 在雷雨天氣或者如果長時間不使用，請拔下裝置插頭。
12. 任何維修事宜均請向合格的人員諮詢。如果本裝置有任何損壞，均需進行維修，例如電源線或插頭受損；液體濺入或物體落入裝置內；本裝置受淋或受潮、不能正常工作或跌落。

警告/小心



此符號表示產品外殼內存在未絕緣的危險電壓，可能造成觸電危險。



此符號表示本指南中提供了重要的操作和維護指示。



請勿吞嚥電池，存在化學灼傷危險。此產品提供的遙控器中包含一個鈕扣式電池。若吞入鈕扣式電池，會在 2 小時內造成嚴重體內灼傷，並可能導致死亡。不要讓兒童接觸新的和用過的電池。如果電池倉沒有關緊，請停止使用遙控器並且不要讓兒童接觸。如您認為電池可能已被吞入或被塞入體內的任何部位，請立即就醫。為了避免爆炸、火災或化學灼傷，請小心替換電池，只能使用有關機構認可的（例如：UL）CR2032 或 DL2032 3 伏鋰電池。正確並及時處理用過的電池。請勿對其充電、拆解、加熱到 212°F (100°C) 以上或焚化。



包含小零件，可能導致窒息危險。不適合 3 歲以下的兒童使用。



本產品含有磁性材料。諮詢醫生以了解此裝置是否會影響植入式醫療裝置。

- 為減少著火或電擊的危險，請勿使本產品受淋或受潮。
- 本產品不得受液體淋濺或噴灑，不得將裝有液體的物體（如花瓶等）置於本產品上或本產品附近。
- 保持產品遠離火源和熱源。請勿將明火火源（如點燃的蠟燭）置於本產品上或靠近本產品。
- 未經授權切勿擅自改裝本產品。
- 切勿為此產品使用逆變器。
- 本系統隨附的揚聲器電線和互連連接線不可用於入牆式安裝。請根據當地建築法規選取正確的入牆式安裝電線和連接線。
- 如果將電源插頭或裝置聯結器作為斷路裝置，則斷路裝置應保持可隨時還原工作的狀態。



仅适用于 2000m 以下地区安全使用
僅適用於 2000 公尺以下地區安全使用。

- 只能使用以下硬體安裝本產品：Bose Soundbar Wall Bracket 壁掛架
- 請勿將其安裝在不結實或有潛在危險的表面，例如佈線或鋪設管道的地方。如果您不確定如何安裝托架，請聯絡合格的專業安裝人員。確定托架安裝時遵循當地建築規範。
- 由於有通風需求，Bose 不建議把產品放置在侷限空間中，如壁腔或封閉式櫥櫃。
- 請勿將托架或產品放置或安裝在任何熱源旁，例如火爐、暖氣片、熱調節裝置或可產生熱量的其他裝置（包括擴音器）。
- 本產品標籤位於條形音箱背面。

注意：本設備已經過測試，符合 FCC 規則第 15 部分有關 B 類數位裝置的各項限制。這些限制性規定旨在防範安裝在住宅中的裝置產生有害干擾。本設備產生、使用並可能發散無線射頻能量，如果不按照指示安裝和使用，則可能會對無線電通訊造成有害干擾。然而，按照指示安裝並不能保證某些安裝不會發生干擾。如果本設備確實對無線電或電視接收造成有害干擾（可透過關閉和開啟本裝置來確定），使用者可嘗試採取以下一或多種措施來糾正干擾：

- 重新調整接收天線的方向或位置。
- 增大本設備和接收器的間距。
- 將本設備和接收器電源線插入不同線路上的插座中。
- 請諮詢經銷商或有經驗的無線電/電視技術人員以獲得協助。

未經 Bose Corporation 明確批准，擅自變更或改裝本設備可能會使使用者操作本設備的授權失效。

本裝置符合 FCC 規則第 15 部分規定和加拿大 ISED 免許可證 RSS 標準。本裝置工作時應滿足下列兩種情形：(1) 本裝置不會造成有害干擾；(2) 本裝置必須承受任何接收到的干擾，包括可能造成裝置異常工作的干擾。

您在安裝和操作本設備時，身體應距離輻射體至少 20 公分。

本設備運行於 5150 至 5250 MHz 頻帶時只能在室內使用，否則可能會對其他同通道移動衛星系統產生有害干擾。

CAN ICES-3(B)/NMB-3(B)

根據能源相關產品的生態設計要求指令（2009/125/EC），本產品符合下列規範或文件：條例 (EC) 1275/2008 號根據條例 (EU) 801/2013 號修訂。

必要的電源狀態資訊	電源模式	
	待命	網路待命
在 230V/50Hz 輸入的情況下，指定電源模式下的功耗	< 0.5 W	Wi-Fi®, Bluetooth® < 2.0 W
設備等待多長時間自動切換入模式	< 2.5 小時	≤ 20 分鐘
在 230V/50Hz 輸入的情況下，若所有有線網路連接埠已連接且所有無線網路連接埠已啟動，網路待命的功耗	N/A	< 2.0 W
網路連接埠取消啟動/啟動流程。取消啟動所有網路將啟用待命模式。	<p>Wi-Fi®：按住遙控器上的靜音按鈕和 Bluetooth® 按鈕來停用，直到條形音箱上的燈柱慢閃白色光兩次，然後漸變為黑色光。重複執行可重新啟動。</p> <p>Bluetooth®：按住遙控器上的 Bluetooth® 按鈕 10 秒，清空配對清單後即可取消啟動。與 Bluetooth® 音訊源配對可啟動。</p>	

適用於歐洲：

工作頻帶 2400 至 2483.5 MHz、5150 至 5350 MHz 和 5470 至 5725 MHz。

最大傳輸功率低於 20 dBm EIRP。

最大傳輸功率低於監管限制，因此無需 SAR 測試並根據適用法規豁免。

此裝置在下表中列出的所有歐盟成員國中運行於 5150 至 5350 MHz 頻率範圍時，僅限室內使用。

									
比利時	丹麥	愛爾蘭	英國	法國	賽普勒斯	斯諾伐克	匈牙利	奧地利	瑞典
保加利亞	德國	葡萄牙	薩爾瓦多	克羅埃西亞	拉脫維亞	立陶宛	馬爾他	波蘭	
捷克	愛沙尼亞	芬蘭	西班牙	義大利	羅馬尼亞	盧森堡	荷蘭	塞拉里昂	



此符號表示本產品不得作為家庭垃圾丟棄，應該送至相關回收部門循環利用。適當的處理和回收有助於保護自然資源、人類健康以及自然環境。想了解更多有關本產品的處理和回收資訊，請與當地民政部門、廢棄物處理服務機構或售出本產品的商店聯絡。

低功率電波輻射性電機管理辦法

第十二條

經型式認證合格之低功率射頻電機，非經許可，公司、商號或使用者均不得擅自變更頻率、加大功率或變更原設計之特性及功能。

第十四條

低功率射頻電機之使用不得影響飛航安全及干擾合法通訊；經發現有干擾現象時，應立即停用，並改善至無干擾時方得繼續使用。前項合法通訊，指依電信法規定作業之無線電通訊。

低功率射頻電機須忍受合法通訊或工業、科學及醫療用電波輻射性裝置之干擾。



請遵守本地法規，適當處理廢舊電池。

請勿將其焚化。

中國危險物質限用表

有毒或有害物質或元素的名稱及成分						
零件名稱	有毒或有害物質或元素					
	鉛 (Pb)	汞 (Hg)	鎘 (Cd)	六價鉻 (CR(VI))	多溴聯苯 (PBB)	多溴二苯醚 (PBDE)
印刷電路板	X	0	0	0	0	0
金屬零件	X	0	0	0	0	0
塑膠零件	0	0	0	0	0	0
揚聲器	X	0	0	0	0	0
連接線	X	0	0	0	0	0
此表格根據 SJ/T 11364 條款編製。 0：表示此零件中所有同類物質包含的有毒或有害物質低於 GB/T 26572 中的限定要求。 X：表示此零件使用的同類物質中至少有一種包含的有毒或有害物質高於 GB/T 26572 中的限定要求。						

台灣 BSMI 限用物質含有情況標示

設備名稱：電動揚聲器，型號：432552						
限用物質及其化學符號						
裝置	鉛 (Pb)	汞 (Hg)	鎘 (Cd)	六價鉻 (Cr+6)	多溴聯苯 (PBB)	多溴二苯醚 (PBDE)
印刷電路板	-	○	○	○	○	○
金屬零件	-	○	○	○	○	○
塑膠零件	○	○	○	○	○	○
揚聲器	-	○	○	○	○	○
連接線	-	○	○	○	○	○
備註 1：「○」表示限用物質的濃度百分比含量未超過參考值。						
備註 2：「-」表示限用物質屬於豁免項目範圍。						

生產日期：序號中第八位數字表示生產年份；「0」表示 2010 年或 2020 年。

中國進口商：Bose 電子（上海）有限公司，中國（上海）自由貿易試驗區，日櫻北路 353 號，9 號廠房 C 部

歐盟進口商：Bose Products B.V., Gorslaan 60, 1441 RG Purmerend, The Netherlands

台灣進口商：Bose 台灣分公司，台灣 104 台北市民生東路三段 10 號，9F-A1
電話：+886-2-2514 7676

墨西哥進口商：Bose de México, S. de R.L. de C.V., Paseo de las Palmas 405-204, Lomas de Chapultepec, 11000 México, D.F. 電話：+5255 (5202) 3545

輸入額定：100-240V ~ 50/60Hz，100W

CMII ID 位於條形音箱背面的產品標籤之上。

加利福尼亞：裝有含高氯酸鹽材料的鋰離子電池 - 可能需要採取特殊的處理方法。請瀏覽：
www.dtsc.ca.gov/hazardouswaste/perchlorate

請填寫以下內容，留作記錄

序號和型號位於條形音箱的背面。

序號：_____

型號：_____

請將收據連同使用者指南存放在一起。現在是註冊您的 Bose 產品的好機會。
您可以到 global.Bose.com/register 輕鬆完成註冊。

安全性資訊



本產品能夠接收來自 Bose 的自動安全性更新。要接收自動安全性更新，您必須完成 Bose Music 應用程式中的產品設定流程，並將產品連接至網際網路。**如果您沒有完成設定流程，您需要自行安裝 Bose 屆時提供的安全性更新。**

Amazon、Alexa、Amazon Music 和所有相關標記均為 Amazon, Inc. 或其子公司的商標。

Apple、Apple 標誌、AirPlay 以及 Apple Music 是 Apple Inc. 在美國和其他國家註冊的商標。App Store 是 Apple Inc. 的服務標記。

使用「Apple 專用」標記表示此附件的設計專門用來與標記中認定的技術配合使用，並且通過了開發商的認證，符合 Apple 的效能標準。

Bluetooth® 文字標記和標誌是由 Bluetooth SIG, Inc. 所擁有的註冊商標，Bose Corporation 對上述標記的任何使用都遵守授權規定。

 DOLBY AUDIO™ 經 Dolby Laboratories 授權製造。Dolby、Dolby Audio 以及雙 D 符號是 Dolby Laboratories 的商標。

Google 和 Google Play 是 Google LLC 的商標。

 HDMI™ HDMI、HDMI High-Definition Multimedia Interface 和 HDMI 標誌是 HDMI Licensing Administrator, Inc. 的商標或註冊商標。

本產品包含 iHeartRadio 服務。iHeartRadio 是 iHeartMedia, Inc. 的註冊商標。

此產品受 Microsoft 特定智慧財產權的保護。未經微軟授權，禁止超出此產品的範圍之外使用或傳播此技術。

Pandora 是 Pandora Media, Inc. 的商標或註冊商標，經授權方可使用。

本產品採用了 Spotify 軟體，所需第三方授權可參見：www.spotify.com/connect/third-party-licenses

Spotify 是 Spotify AB 的註冊商標。

採用 UEI Technology™ 設計。已獲得 Universal Electronics, Inc. 的授權。© UEI 2000-2020

Wi-Fi 是 Wi-Fi Alliance® 的註冊商標。

Acoustimass、Bose、Bose Bass Module、Bose Music、Bose Noise Cancelling Headphones、Bose Smart Soundbar、Bose Soundbar Wall Bracket、Bose Surround Speakers、SimpleSync、SoundLink、SoundLink Revolve、Virtually Invisible 和 Voice4Video 是 Bose Corporation 的商標。

Bose 公司總部：1-877-230-5639

©2020 Bose Corporation。未經事先書面許可，不得複製、修改、發行或以其他方式使用本指南的任何部分。

要查看作為 Bose Smart Soundbar 300 產品的元件隨附的第三方軟體套裝的授權揭露：

1. 按住遙控器上的「播放/暫停」按鈕  和音量上調按鈕 + 5 秒鐘。
2. 將一根 micro-USB 連接線連接到條形音箱背面的 SERVICE（服務）連接埠。
3. 將連接線的另一端連接到電腦。
4. 在電腦的瀏覽器視窗中輸入 <http://203.0.113.1/opensource>，即可顯示 EULA 和授權揭露。

裝箱單

內件	12
----------	----

條形音箱放置

建議	13
牆式安裝條形音箱	14
調整牆裝音訊	14

電源

將條形音箱連接到電源	15
網路待命	15

BOSE MUSIC 應用程式設定

下載 Bose Music 應用程式	16
--------------------------	----

現有 BOSE MUSIC 應用程式使用者

將條形音箱新增至已有帳戶	17
連接到不同的 Wi-Fi® 網路	17

條形音箱控制項

遙控器功能	18
開啟/關閉電源	19
音訊源	20
媒體播放和音量	21
語音助理控制項	22
調整低音	22
「對話」模式	22
設定協力廠商遙控器	23

語音助理

語音助理選項	24
設定語音助理	24
存取 Google Assistant	25
使用語音	25
使用條形音箱控制項	26
使用 Google Assistant 播放音樂	27
選擇預設的音訊服務	27
存取 Amazon Alexa	28
使用語音	28
使用條形音箱控制項	29
使用 Voice4Video 控制音訊	30
設定 Voice4Video	30

BLUETOOTH® 連接

連接行動裝置	32
斷開行動裝置	33
重新連接行動裝置	33
連接其他行動裝置	34
清空條形音箱的裝置清單	34

使用 AIRPLAY 串流音訊

從「控制中心」串流音訊	35
從應用程式串流音訊	35

條形音箱狀態

Wi-Fi 狀態	36
Bluetooth 狀態	36
語音助理狀態	37
麥克風關閉指示燈	37
媒體播放和音量狀態	38
更新和錯誤狀態	38

進階功能

停用/啟用 Wi-Fi 功能	39
----------------------	----

連接 BOSE 產品

相容配件	40
連接 Bose SoundLink <i>Bluetooth</i> speaker 或 Bose Noise Cancelling Headphones 700	40
優點	40
相容產品	40
使用 Bose Music 應用程式連接	41
重新連接 Bose SoundLink <i>Bluetooth</i> speaker 或 Bose Noise Cancelling Headphones 700	41

維護與保養

更新條形音箱	42
更換遙控器電池	42
清潔條形音箱	44
更換零件和配件	44
有限保固	44

疑難排解

首先嘗試這些解決方案	45
其他解決方案	45
重設條形音箱	53

附錄：設定參考

連接選項	54
將條形音箱連接到電視	55
選項 1：HDMI ARC（未提供）	55
選項 2：光纖	56
檢查聲音	57

內件

請確認包裝箱中內含以下組件：



Bose Smart Soundbar 300

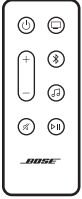

遙控器 (隨附電池)

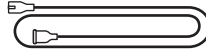

電源線 *

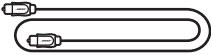

光纜

* 可能隨附多條電源線。請使用適用於您所在地區的電源線。

注意：如果產品部分損壞，請勿使用。請聯絡 Bose 授權經銷商或 Bose 客戶服務中心。

請造訪：worldwide.Bose.com/Support/SB300

建議

- 將條形音箱放於金屬櫃之外並遠離金屬櫃、其他音訊/視訊元件和直接熱源。
- 將條形音箱放到電視正下方（最佳）或正上方，使格柵朝向房間。
- 將條形音箱放在橡膠底座上並置於穩定的水平表面。為保證適當支撐，兩個支腳都必須靠在表面上。振動會導致條形音箱移動，尤其在光滑表面（大理石、玻璃或高度拋光的木材）上，這種情況特別突出。
- 如果將條形音箱放在架子或電視架上，一定要使條形音箱前側儘量靠近架子或電視架前沿以獲得最佳音質。
- 使條形音箱的後側與任何其他表面保持至少 1 公分的距離。堵塞這一側的連接埠會影響音質。
- 確定附近有交流（市電）插座。
- 為了避免無線干擾，應使其他無線設備遠離條形音箱至少 0.3 - 0.9 公尺。
- 為了獲得最佳音質，請勿將條形音箱放置於封閉式機櫃或斜放在角落。
- 請勿在條形音箱上放置任何物品。

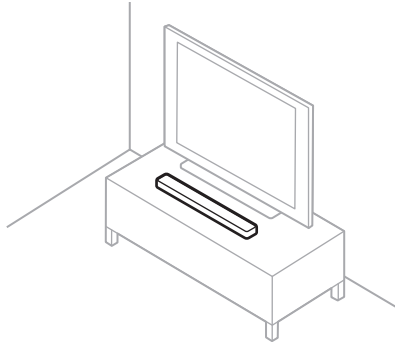

小心：在使用時請勿將條形音箱躺放、側放、倒放。

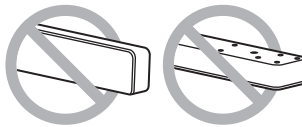

牆式安裝條形音箱

您可以在牆壁上安裝條形音箱。要購買 Bose 條形音箱壁掛架，請聯絡獲授權的 Bose 經銷商。

請造訪：worldwide.Bose.com/Support/SB300

小心：不要使用任何其他硬體安裝條形音箱。

調整牆裝音訊

如果條形音箱安裝在牆上，請務必調整音訊以獲得最佳的音質。

在遙控器上，按住「靜音」按鈕 5 秒鐘，直至聽到提示音，並且指示燈柱慢閃白色光兩次。

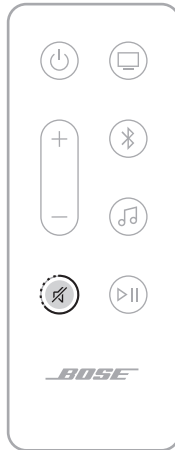

注意：如果從牆上取下條形音箱，請重複步驟，將條形音箱還原預設音訊設定。

提示：您也可以使用 Bose Music 應用程式調整牆裝音訊。

將條形音箱連接到電源

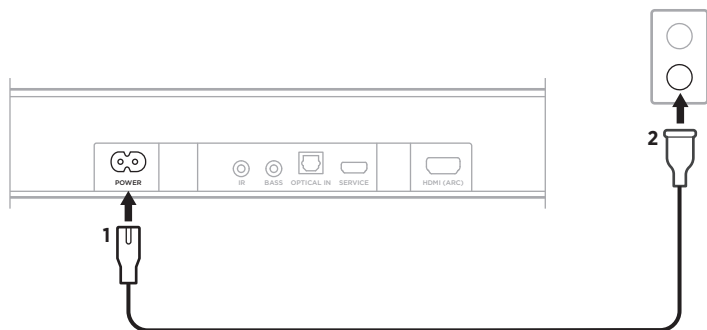

1. 將電源線連接到條形音箱背面的 **POWER (電源)** 連接埠。
2. 將電源線的另一端插入交流 (電源) 插座。



條形音箱電源隨即開啟，指示燈柱亮起琥珀色光。

網路待命

音訊停止且 20 分鐘沒有按任何按鈕後，條形音箱將切換至網路待命狀態。要從網路待命狀態喚醒條形音箱：

- 在遙控器上，按下「電源」按鈕 、來源按鈕 (請參見第 20 頁) 或「播放/暫停」按鈕  (請參見第 18 頁)。
- 使用行動裝置或 Bose Music 應用程式播放或繼續音訊。
- 告訴 Google Assistant 或 Amazon Alexa。

注意：

- 要在網路待命狀態下使用語音助理，請確定已使用 Bose Music 應用程式對條形音箱進行設定 (請參見第 16 頁)，且麥克風已開啟 (請參見第 37 頁)。
- 您可使用 Bose Music 應用程式來停用待命計時器。您可以從「設定」功能表中存取此選項。

您可以在任何行動裝置（例如智慧型手機或平板電腦）上透過 Bose Music 應用程式設定和控制條形音箱。

您可以使用應用程式來串流音樂、設定和變更預設、新增音樂服務、探索網際網絡電台、設定 Google Assistant 或 Amazon Alexa、選擇語音提示語言、管理條形音箱設定及取得新功能。

注意：如果您已為其他 Bose 產品建立了 Bose 帳戶，請將條形音箱新增至現有的帳戶（請參見第 17 頁）。

下載 BOSE MUSIC 應用程式

1. 在行動裝置上，下載 Bose Music 應用程式。

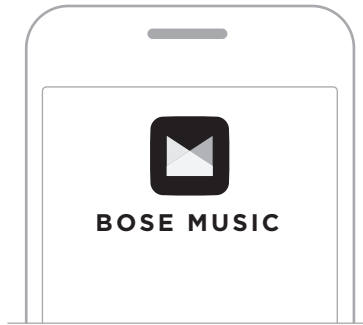

2. 請按照應用程式指示操作。

將條形音箱新增至已有帳戶

1. 開啟 Bose Music 應用程式。
2. 在主畫面上，點選 +。
3. 請按照應用程式指示操作。

連接到不同的 WI-FI 網路

如果您的網路名稱或密碼已變更，或想要變更或新增另一個網路，請連接到不同的網路。

1. 按住遙控器上的「靜音」按鈕  和 Bose Music 應用程式按鈕 ，直到燈柱呈琥珀色亮起。



2. 開啟行動裝置上的 Wi-Fi 設定。
3. 選取 **Bose Smart Soundbar 300**。
4. 開啟 Bose Music 應用程式並按照應用程式指示操作。

注意：如果應用程式沒有提示您設定條形音箱，在主畫面點選 + 以新增產品。

條形音箱控制項位於條形音箱頂部和遙控器上。

提示：您也可以使用 Bose Music 應用程式控制條形音箱。

遙控器功能

使用遙控器控制條形音箱、Bluetooth 連接和 Bose Music 應用程式。

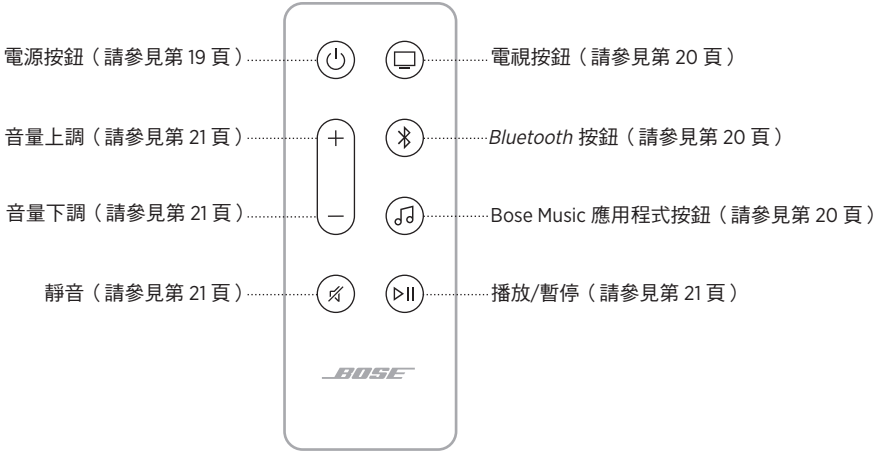

開啟/關閉電源

按下遙控器上的「電源」按鈕  以開啟或關閉條形音箱。

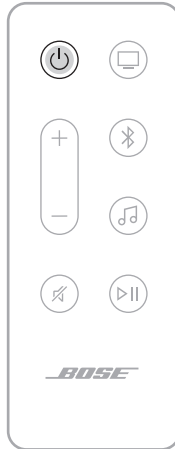

開啟電源後，條形音箱會預設連接上次的有效音訊源。

注意：

- 將條形音箱插入交流（市電）插座後，條形音箱會自動開啟電源。
- 第一次開啟條形音箱電源時，條形音箱預設為 TV  音訊源。
- 條形音箱關閉電源後，您仍可以存取您的語音助理。

提示：您也可以使用 Voice4Video 開啟/關閉條形音箱電源（請參見第 30 頁）。

自動喚醒（僅光纖連線）



您可將條形音箱設定為只要收到聲音訊號便自動喚醒。

要在自動喚醒和預設電源設定之間切換，按住  按鈕 5 秒鐘，直至聽到提示音，並且指示燈柱慢閃白色光兩次。

提示：您也可以使用 Bose Music 應用程式啟用/停用自動喚醒功能。您可以從「設定」功能表中存取此選項。

音訊源

您可以使用遙控器控制電視、*Bluetooth* 連接和 Bose Music 應用程式。

如要選取音訊源，在遙控器上按下所需按鈕（電視 、*Bluetooth*  或 Bose Music 應用程式 ）。



提示：

- 您也可以使用 Voice4Video 選取 *Bluetooth* 音訊源（請參見第 30 頁）。
- 您還可以使用 Bose Music 應用程式選取音訊源。

媒體播放和音量

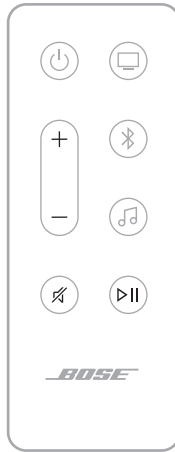

功能	操作
播放/暫停	<p>按下 ▷ 。</p> <p>注意：</p> <ul style="list-style-type: none"> 將音訊暫停後，燈柱側面會恆亮白色光，直到音訊繼續。 當 Bose Music 應用程式或 <i>Bluetooth</i> 是來源，您只可以播放/暫停音訊。
快轉	連按兩下 ▷ 。
倒轉	連按三下 ▷ 。
音量上調	<p>按下 +。</p> <p>注意：要快速提高音量，按住 +。</p>
音量下調	<p>按下 -。</p> <p>注意：要快速降低音量，按住 -。</p>
靜音/取消靜音	<p>按下 。</p> <p>將音訊靜音後，燈柱左側會恆亮白色光，直到音訊繼續。</p> <p>提示：您也可以按下 + 來取消靜音。</p>

提示： 您也可以使用 Voice4Video 控制特定來源的媒體播放和音量（請參見第 30 頁）。

語音助理控制項

您可以使用「動作」按鈕 ○ 和「麥克風關閉」按鈕  來控制 Google Assistant (請參見第 26 頁) 或 Amazon Alexa (請參見第 29 頁)。

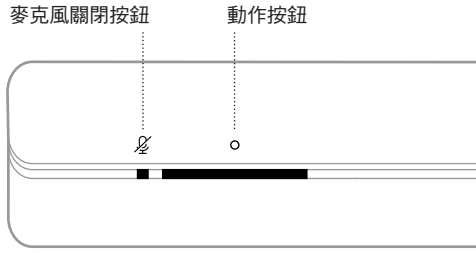

調整低音

要調整低音，請使用 Bose Music 應用程式。

「對話」模式

「對話」模式透過調整條形音箱的音調平衡提高電影、電視節目和播客中對話和人聲的清晰度。

要啟用「對話」模式，請使用 Bose Music 應用程式。

注意：啟用「對話」模式後，即使您切換至其他音訊源或關閉條形音箱，您目前的音訊源仍然會啟用該模式。

設定協力廠商遙控器

您可設定協力廠商遙控器，如有線/衛星電視盒遙控器，使其可控制條形音箱。請參見協力廠商遙控器的使用者指南或網站，了解相關指示。

設定後，可使用協力廠商遙控器控制電源開關和音量等基本條形音箱功能。

注意：並非所有協力廠商遙控器均與條形音箱相容。遙控器必須支援 IR（紅外線）訊號才能控制條形音箱。

語音助理選項

您可以對條形音箱進行設定，以便快速輕鬆地使用 Google Assistant 或 Amazon Alexa。

注意：

- 您不能將條形音箱設定為同時存取 Google Assistant 和 Amazon Alexa。
- 某些語言和國家/地區無法使用 Google Assistant 和 Amazon Alexa。

設定選項	操作方法
Google Assistant	使用您的語音和/或「動作」按鈕○ (請參見第 25 頁)。
Amazon Alexa	使用您的語音和/或「動作」按鈕○ (請參見第 28 頁)。

設定語音助理

在開始之前，確定行動裝置和條形音箱連接到相同的 Wi-Fi 網路。

要設定您的「語音助理」，請使用 Bose Music 應用程式。您可以從「設定」功能表中存取此選項。

注意：

- 在設定語音助理時，確定使用的音訊服務帳戶與在 Bose Music 應用程式中使用的一樣。
- 如果您的家中有多個 Bose Music 產品，為了享受無縫語音助理體驗，Bose 建議使用者使用 Bose Music 帳戶和語音助理帳戶對所有 Bose Music 產品設定語音助理。

存取 GOOGLE ASSISTANT

條形音箱使用 Google Assistant。您可以輕鬆在家享受音樂；您可以播放最愛的音樂、控制音量及了解有關正在收聽的歌曲資訊，且完全免持聽筒。您也可以制定日程、設定鬧鐘及控制家中各處的智慧型裝置，只需透過語音控制即可。開始時只需說「Hey Google」，或點選「動作」按鈕  即可開始與 Google Assistant 講話。

如需 Google Assistant 功能的更多資訊，請造訪：
<https://support.google.com/assistant>

注意：

- 某些語言和國家/地區無法使用 Google Assistant。
- 如需使用 Google Assistant 播放音樂的更多資訊，請參見第 27 頁。

使用語音

開始說「Hey Google」，然後說：

嘗試方式	語音範例
享受娛樂	Play some music
制定日程	Tell me about my day
管理任務	Wake me up at 7 a.m. tomorrow
控制智慧家居	Dim the lights
獲取答案	What's the weather this weekend?

使用條形音箱控制項

您可以使用「動作」按鈕  和「麥克風關閉」按鈕  來控制 Google Assistant。這些按鈕位於條形音箱頂部。

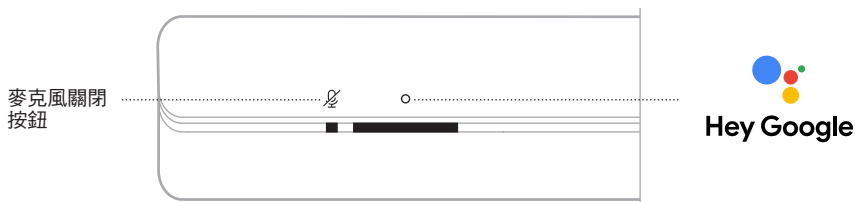

嘗試方式	操作
與 Google Assistant 講話	點選  並說出您的要求。 有關嘗試方式的清單，請造訪： https://support.google.com/assistant
停止警報和計時器	點選  。
停止 Google Assistant	點選  。
開啟/關閉麥克風	點選  。 注意： 麥克風關閉後，麥克風關閉指示燈恆亮紅色光，同時您將無法使用 Google Assistant。

使用 GOOGLE ASSISTANT 播放音樂

您可以讓 Google Assistant 透過預設的音訊服務或特定的音訊服務播放音樂。

開始說「Hey Google」，然後說：

嘗試方式	語音範例
播放音樂	Play some music. 注意： Google Assistant 使用預設的音訊服務。要變更預設音訊服務，請使用 Google Assistant 應用程式。
控制揚聲器	Turn up the volume.
播放特定音樂服務	Play NPR on TuneIn. 注意： Google Assistant 不支援所有音訊服務。
在指定揚聲器上播放	Play some jazz on the living room speakers. 注意： 確定說出您在 Bose Music 應用程式中指定的揚聲器名稱。如果多個揚聲器擁有相同的名稱，使用 Google Assistant 應用程式中指定的名稱，或在 Bose Music 應用程式中變更名稱。

選擇預設的音訊服務

在 Google Assistant 的初始設定過程中，Google Assistant 應用程式會提示您選擇預設的音訊服務。當將您的 Google Assistant 用於 Bose 產品時，預設僅支援 Pandora 和 Spotify 服務。儘管在安裝過程中將其他音訊服務列為可用，但不支援這些服務。

要獲得最佳體驗，請選擇 Pandora 或 Spotify 作為預設的音訊服務。如果選擇不支援的音訊服務，在請求播放音樂時會聽到錯誤訊息。

存取 AMAZON ALEXA

Alexa 是智慧雲端語音服務，您可透過條形音箱與之講話。只需告訴 Alexa，即可語音播放音樂、收聽新聞、設定計時器、控制智慧居家裝置等。Alexa 亦旨在保護您的隱私，您可以隨時在 Alexa 應用程式中檢視和刪除您的語音要求。

如需 Alexa 功能的更多資訊，請造訪：<https://www.amazon.com/usealexa>

注意：並非所有語言和國家/地區均可使用 Alexa。

使用語音

開始說「Alexa」，然後說：

嘗試方式	語音範例
與 Alexa 講話	Help me get started.
播放音訊	Play rock music. 注意： Amazon Music 被設定為預設音樂服務。要變更預設音樂服務，請使用 Alexa 應用程式。
暫停音訊	Pause.
控制音量	Volume up.
跳到下一首歌	Skip.
播放特定音樂服務	Play NPR on TuneIn. 注意： Amazon Alexa 並不支援所有音訊服務。
在指定揚聲器上播放	Play jazz in the “Kitchen.” 注意： 確定說出您在 Bose Music 應用程式中指定的揚聲器名稱。如果多個揚聲器擁有相同的名稱，使用 Alexa 應用程式中指定的名稱，或在 Bose Music 應用程式中變更名稱。
設定計時器	Set a timer for five minutes.
探索更多技能	What are your popular skills?
停止 Alexa	Stop.

使用條形音箱控制項

「動作」按鈕○和「麥克風關閉」按鈕用於控制 Alexa。這些按鈕位於條形音箱頂部。

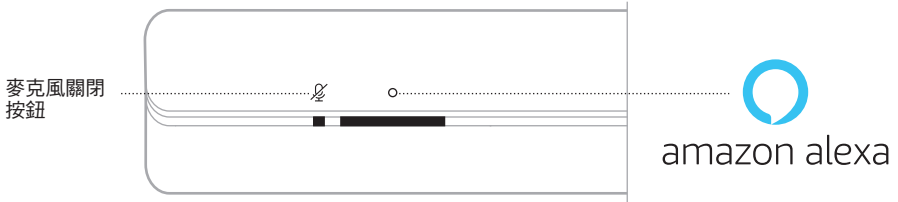

嘗試方式	操作
與 Alexa 講話	點選○並說出您的要求。 有關嘗試方式的清單，請造訪： https://www.amazon.com/usealexa
停止警報和計時器	點選○。
停止 Alexa	點選○。
開啟/關閉麥克風	點選  。 注意： 麥克風關閉後，麥克風關閉指示燈恆亮紅色光，您將無法使用 Alexa。

使用 VOICE4VIDEO 控制音訊

Bose Voice4Video 技術優勝於其他條形音箱，能擴充 Amazon Alexa 的語音功能。除了控制智慧條形音箱，您也可以只透過語音控制電視和有線電視/衛星電視盒。只需詢問 Alexa，您便可以開啟電視和智慧條形音箱、透過網路名稱或頻道號碼收聽電台，以及開始即時觀看最愛的節目。不再需要使用不時找不到的遙控器或遠端教學課程，Bose Voice4Video 讓人人感覺自己是專家——甚至是保母或不懂科技的姻親。

設定 Voice4Video

要設定 Voice4Video，請使用 Bose Music 應用程式。

注意：設定 Voice4Video 之前，您必須在 Bose Music 應用程式中設定 Alexa（請參見第 24 頁）。

使用語音

開始說「Alexa」，然後說：

嘗試方式	語音範例
開啟電視電源	Turn on TV.
關閉電視電源	Turn off TV.
播放影片	Play.
暫停音訊	Pause.
繼續播放影片	Resume.
前轉影片	Next.
倒轉影片	Previous.
將輸入切換至 <i>Bluetooth</i> 音訊	Switch to <i>Bluetooth</i> .
觀看特定網路 *	Watch NFL Network.
觀看特定頻道 *	Watch channel 802.
跳到下一個頻道 *	Next channel.
倒轉至上一個頻道 *	Previous channel.

* 僅限有線電視盒或衛星電視盒。

連接行動裝置

1. 按下遙控器上的 *Bluetooth* 按鈕 。



燈柱慢閃藍色光。

2. 開啟行動裝置上的 *Bluetooth* 功能。

注意：*Bluetooth* 功能表通常在「設定」功能表中。

3. 在裝置清單中選取條形音箱系統。

注意：在 Bose Music 應用程式中查找您為條形音箱輸入的名稱。如果沒有為條形音箱命名，將顯示預設名稱。

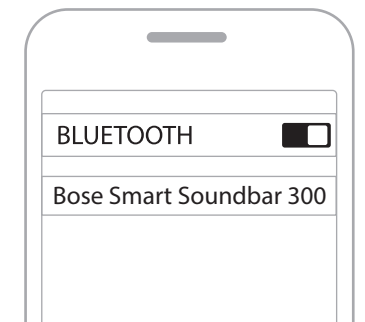

連接後，您會聽到提示音，燈柱恆亮白色光，然後變暗。條形音箱名稱顯示在行動裝置清單中。

斷開行動裝置

要斷開行動裝置，請使用 Bose Music 應用程式。

提示：您也可在行動裝置上使用 *Bluetooth* 設定。停用 *Bluetooth* 功能後，所有其他裝置連接都將中斷。

重新連接行動裝置

按下遙控器上的 *Bluetooth* 按鈕 。

條形音箱嘗試連接最近連接的裝置。

注意：

- 請確定您的行動裝置已啟用 *Bluetooth* 功能。
- 裝置必須在 9 公尺範圍內且已開啟電源。

連接其他行動裝置

條形音箱的裝置清單最多可以儲存八台裝置。

注意：您一次只能播放一台裝置的音訊。

1. 在遙控器上，按住 *Bluetooth* 按鈕  直到燈柱慢閃藍色光。

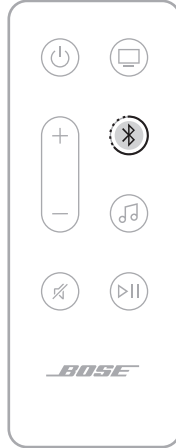

2. 從行動裝置的裝置清單中選取條形音箱。

注意：請確定您的行動裝置已啟用 *Bluetooth* 功能。

清空條形音箱的裝置清單

1. 按住遙控器上的  10 秒，直到燈柱慢閃白色光兩次，然後漸變為黑色光。
燈柱慢閃藍色光。
2. 從裝置上的 *Bluetooth* 清單中刪除條形音箱。
所有裝置已被刪除，條形音箱可開始連接（請參見第 32 頁）。

條形音箱能夠播放 AirPlay 2 音訊，這樣您可以快速將 Apple 裝置的音訊串流到條形音箱或多個揚聲器。

注意：

- 要使用 AirPlay 2，您需要一台運行 iOS 11.4 或更高版本的 Apple 裝置。
- Apple 裝置和條形音箱必須連接到相同 Wi-Fi 網路中。
- 如需 AirPlay 的更多資訊，請造訪：<https://www.apple.com/airplay>

從「控制中心」串流音訊

1. 在 Apple 裝置上，開啟「控制中心」。
2. 點選並按住螢幕右上角的音訊卡，然後點選 AirPlay 圖示 。
3. 選取條形音箱。

從應用程式串流音訊

1. 開啟音樂應用程式（如 Apple Music）並選取要播放的曲目。
2. 點選 。
3. 選取條形音箱。

條形音箱正面的 LED 燈柱顯示條形音箱狀態。

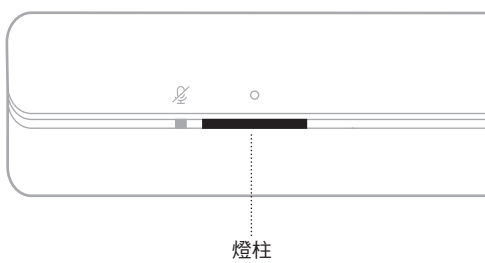

注意：燈柱每次顯示所選音訊源的一個狀態。

WI-FI 狀態

顯示條形音箱的 Wi-Fi 連接狀態。

燈柱活動	系統狀態
慢閃白色光	正在連接至 Wi-Fi
恆亮白色光，然後漸變為黑色光	已連接至 Wi-Fi





BLUETOOTH 狀態

顯示行動裝置的 *Bluetooth* 連接狀態。

燈柱活動	系統狀態
慢閃藍色光	準備連接行動裝置
慢閃白色光	正在連接行動裝置
恆亮白色光，然後漸變為黑色光	已連接行動裝置
慢閃白色光兩次，然後漸變為黑色光	清空裝置清單

語音助理狀態

顯示語音助理的狀態。

燈柱活動		系統狀態
關閉		語音助理處於閒置狀態
白色光滑到中心，然後呈恆亮亮起		語音助理正在聆聽
白色光滑到側面		語音助理正在思考
慢閃白色光 (滿)		語音助理正在講話
慢閃黃色光		語音助理發出通知

麥克風關閉指示燈

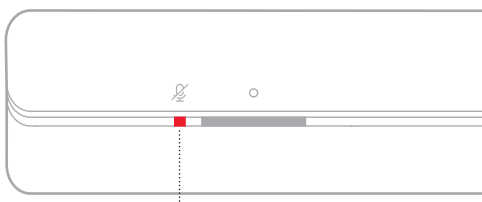



麥克風關閉指示燈

指示燈活動	系統狀態
恆亮紅色光	麥克風關閉



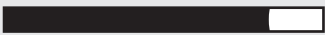



媒體播放和音量狀態

控制媒體播放和音量時顯示條形音箱的狀態。



燈柱活動		系統狀態
兩個中間指示燈恆亮白色光		播放/暫停
燈柱右側慢閃白色光		音量上調
燈柱左側慢閃白色光		音量下調
燈柱左側恆亮白色光		靜音

更新和錯誤狀態

顯示軟體更新和錯誤提醒的狀態。

燈柱活動		系統狀態
恆亮琥珀色光		正在設定 Wi-Fi
白色光從右滑到左		正在下載更新
白色光從左滑到右		正在更新條形音箱
慢閃琥珀色光 4 次		音訊源錯誤 - 參見 Bose Music 應用程式
慢閃紅色光 4 次		暫時無法提交請求 - 請稍後重試
恆亮紅色光		錯誤 - 聯絡 Bose 客戶服務中心

停用/啟用 WI-FI 功能

按住遙控器上的靜音  和 Bluetooth  按鈕，直到燈柱慢閃白色光兩次，然後漸變為黑色光。

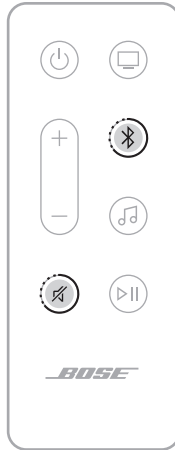

相容配件

您可以將以下任意配件連接到您的條形音箱。如需更多資訊，請參閱配件的使用者指南。

- **Bose Bass Module 700**：worldwide.bose.com/Support/BASS700
- **Bose Bass Module 500**：worldwide.bose.com/Support/BASS500
- **Acoustimass 300 低音箱**：global.bose.com/Support/AM300
- **Bose Surround Speakers 700**：worldwide.bose.com/Support/WSS700
- **Bose 環繞揚聲器**：worldwide.bose.com/Support/WSS
- **Virtually Invisible 300 無線環繞揚聲器**：global.bose.com/Support/VI300

連接 BOSE SOUNDLINK *BLUETOOTH* SPEAKER 或 BOSE NOISE CANCELLING HEADPHONES 700

透過 Bose SimpleSync 技術，您可以將特定 Bose SoundLink *Bluetooth* 揚聲器或 Bose Noise Cancelling Headphones 700 連接條形音箱，以全新的方式收聽音樂和電影。

優點

- **個人電視收聽體驗**：將 Bose Noise Cancelling Headphones 700 連接條形音箱，即可收聽電視音訊，而不會干擾其他人。透過每種產品的獨立音量控制，在您將條形音箱的音量降低或調成靜音的同時，耳機聆聽的音量可以隨您喜愛，要多大聲就多大聲。
- **在其他房間收聽音訊**：將 Bose SoundLink *Bluetooth* 揚聲器連接條形音箱，即可同時在兩間不同的房間收聽同一首歌曲。

注意：SimpleSync 技術的一般 *Bluetooth* 無線連接範圍為 9 公尺。牆壁或建材可能會影響接收效能。

相容產品

您可以將大多數 Bose SoundLink *Bluetooth* 揚聲器連接條形音箱及 Bose Noise Cancelling Headphones 700。

熱門的相容產品包括：

- Bose SoundLink Revolve+ *Bluetooth* speaker
- Bose SoundLink Mini *Bluetooth* speaker
- Bose SoundLink Color *Bluetooth* speaker
- Bose Noise Cancelling Headphones 700

新產品將定期新增。如需完整清單和更多資訊，請造訪：
worldwide.bose.com/Support/Groups

使用 Bose Music 應用程式連接

如要將 Bose SoundLink *Bluetooth* speaker 或 Bose Noise Cancelling Headphones 700 連接至條形音箱，請使用 Bose Music 應用程式。如需詳細資訊，請造訪：worldwide.bose.com/Support/Groups

注意：

- 確定要連接的產品已開啟電源、在條形音箱的 9 公尺範圍內及可連接其他裝置。如需更多資訊，請參閱產品的使用者指南。
- 每次只可將一種產品連接至條形音箱。

重新連接 BOSE SOUNDLINK *BLUETOOTH* SPEAKER 或 BOSE NOISE CANCELLING HEADPHONES 700

開啟 Bose SoundLink *Bluetooth* speaker 或 Bose Noise Cancelling Headphones 700 的電源。

揚聲器或耳機嘗試連接最近連接的 *Bluetooth* 裝置，包括條形音箱。

注意：

- 條形音箱必須在連接範圍內（9 公尺）且已開啟電源。
- 如果揚聲器無法連接，請參見第 52 頁上的「條形音箱無法重新連接先前連接的 Bose SoundLink *Bluetooth* 揚聲器」。
- 如耳機無法連接，請參見第 52 頁上的「條形音箱無法重新連接先前連接的 Bose Noise Cancelling Headphones 700」。

更新條形音箱

當連接到 Bose Music 應用程式和 Wi-Fi 網路時，條形音箱會自動更新。

更換遙控器電池

1. 使用硬幣向左旋轉電池蓋（逆時針），然後移除上蓋。

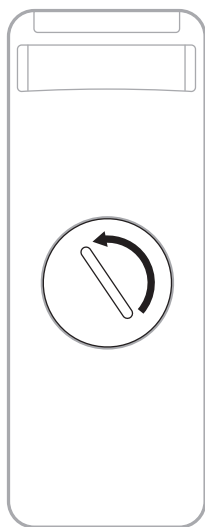

2. 將新電池平面朝上插入，並且能看到 + 符號朝上。

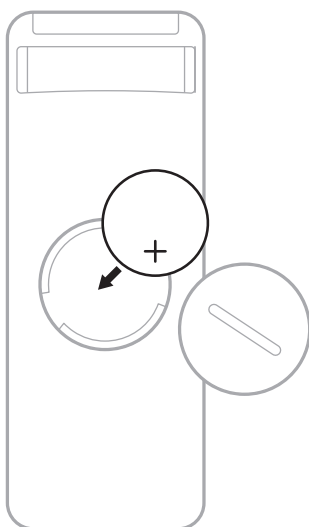

注意：更換電池時，只能使用機構認可的（如 UL）CR2032 或 DL2032 3 伏鋰電池。

3. 重新裝上護蓋，將其向右旋轉（順時針），直到鎖定到位為止。

清潔條形音箱

用柔軟的乾布擦拭條形音箱外部表面。

小心：

- 切勿讓液體濺入條形音箱或任何開口。
- 請勿對系統吹氣。
- 請勿使用吸塵器清潔系統。
- 請勿在系統附近使用任何噴霧劑。
- 請勿使用任何溶劑、化學品或含酒精、氨水、研磨劑的清潔劑。
- 切勿讓物體落入任何開口中。

更換零件和配件

可透過 Bose 客戶服務中心訂購更換零件和配件。

請造訪 worldwide.Bose.com/Support/SB300

有限保固

條形音箱享受有限保固。請瀏覽我們的網站：global.Bose.com/warranty，了解有限保固的詳細資料。

要註冊產品，請造訪 global.Bose.com/register，了解相關指示。未執行註冊並不影響您的有限保固權利。

首先嘗試這些解決方案



如果條形音箱出現問題：

- 確定條形音箱插入了通電的交流（市電）插座中。
- 接好所有連接線。
- 檢查條形音箱的狀態（請參見第 35 頁）。
- 將條形音箱移離任何可能的干擾源（無線路由器、無線電話、電視、微波爐等）至至少 0.3 - 0.9 公尺之外的地方。
- 將條形音箱放置到無線路由器或行動裝置的建議範圍內，以確保其能夠正常工作。
- 按照放置原則放置條形音箱（請參見第 13 頁）。

其他解決方案

若無法解決問題，請參見下表以了解常見問題的症狀和解決方法。若仍然無法解決問題，請聯絡 Bose 客戶服務中心。

請造訪：worldwide.Bose.com/contact

症狀	解決方法
電視上無 HDMI ARC 或光纖連接埠	使用音訊轉換器和獨立的音訊連接線連接電視，例如同軸、3.5 公釐或模擬音訊連接線（未提供）。您需要的轉換器和連接線的類型取決於您的電視上可以使用的音訊輸出連接埠。
條形音箱無法開啟電源（燈柱在開啟電源時不會慢閃）	將電源線插入另一個交流（市電）插座中。 使用遙控器開啟條形音箱（請參見第 19 頁）。 拔出條形音箱和選配低音音箱或環繞揚聲器的電源線，等待 30 秒，然後再將其牢固插入交流（市電）插座中。
條形音箱無法關機	條形音箱可能處於網路待機模式。按下遙控器上的「電源」按鈕  以喚醒條形音箱。再次按下  以關閉條形音箱的電源。
遙控器不穩定或失靈	更換電池（請參見第 42 頁）。 確定遙控器在條形音箱 6 公尺的工作範圍內。 確保遙控器和條形音箱之間有沒任何障礙物。

症狀

解決方法

條形音箱的音訊斷斷續續
或無音訊

如果條燈的左邊側恆亮白色光，則條形音箱已靜音。按下「靜音」按鈕  來取消條形音箱的靜音。

確定您的行動裝置未靜音。

在條形音箱（請參見第 21 頁）或行動裝置上增加音量。

切換到不同的音訊源（請參見第 20 頁）。

使用不同應用程式或音訊服務播放音訊。

如果音訊來自 Wi-Fi 音訊源，請重設路由器。

重新啟動行動裝置。

確定您使用的是相容 *Bluetooth* 的行動裝置。

確定 HDMI 連接線已插入電視上標籤為 **HDMI ARC (Audio Return Channel)** 的連接埠，而不是標準 HDMI 連接埠。如果您的電視沒有 HDMI ARC 連接埠，請使用光纖連接到條形音箱（請參見第 56 頁）。

如果條形音箱已連接到電視的 HDMI ARC 連接埠，請確定已啟用電視系統功能表中的**消費電子產品控制 (CEC)**。您的電視上的 CEC 可能使用其他的名稱。請參閱電視使用者指南。

將 HDMI 連接線從電視機的 HDMI ARC 連接埠斷開並重新連接。

將光纖插入您電視上標示為 **Output** 或 **OUT** 的連接埠，而非 Input 或 IN 連接埠。

拔出條形音箱和選配低音箱或環繞揚聲器的電源線，等待 30 秒，然後再將其牢固插入交流（市電）插座中。

條形音箱無法連接低音音
箱或環繞揚聲器

確定條形音箱是最新版本（請參見第 42 頁）。

有關疑難排解，請參閱您的低音箱或環繞揚聲器使用者指南（請參見第 40 頁）。

確定您的低音箱或環繞揚聲器與條形音箱相容（請參見第 40 頁）。

拔出條形音箱和選配低音箱或環繞揚聲器的電源線，等待 30 秒，然後再將其牢固地插入交流（市電）插座中。

症狀	解決方法
<p>低音箱或環繞揚聲器無音訊</p>	<p>確定條形音箱是最新版本（請參見第 42 頁）。</p> <p>確定您的低音箱或環繞揚聲器與條形音箱相容（請參見第 40 頁）。</p> <p>確定軟體在 Bose Music 應用程式中是最新的。</p> <p>使用 Bose Music 應用程式調整低音音量（請參見第 22 頁）。</p> <p>切換到不同的音訊源（請參見第 20 頁）。</p>
<p>聲音來自電視揚聲器</p>	<p>確定 HDMI 連接線已插入電視上標示為 ARC (Audio Return Channel) 的連接埠。如果您的電視沒有 HDMI ARC 連接埠，請使用光纖連接到條形音箱（請參見第 56 頁）。</p> <p>關閉電視揚聲器。請參閱電視使用者指南。</p> <p>如果條形音箱已連接到電視的 HDMI ARC 連接埠，請確定已啟用電視系統功能表中的消費電子產品控制 (CEC)。您的電視上的 CEC 可能使用其他的名稱。請參閱電視使用者指南。</p> <p>將 HDMI 連接線從電視機的 HDMI ARC 連接埠斷開並重新連接。</p> <p>將電視音量降到最低。</p> <p>使用 HDMI 連接線（請參見第 55 頁）和光纖（請參見第 56 頁）連接至條形音箱。</p>
<p>音質差或失真</p>	<p>測試不同的音訊源（若有）。</p> <p>確定您的電視可輸出環繞聲音訊。請參閱電視使用者指南。</p> <p>如果播放的聲音來自另一台裝置，請降低該裝置的音量。</p> <p>使用 Bose Music 應用程式調整低音音量（請參見第 22 頁）。</p> <p>關閉電視揚聲器。請參閱電視使用者指南。</p> <p>如果條形音箱是牆裝，請調整音訊（請參見第 14 頁）。</p>
<p>條形音箱無法播放正確訊號源的音訊或延遲後選擇了錯誤的音訊源</p>	<p>使用 Bose Music 應用程式將 CEC 設定為「交替開啟」。</p> <p>在音訊源上停用 CEC。請參閱音訊源使用者指南。</p> <p>使用 HDMI 連接線（請參見第 55 頁）以及光纖（請參見第 56 頁）連接條形音箱。</p>

症狀	解決方法
<p>條形音箱無法連接到 Wi-Fi 網路</p>	<p>確定已使用 Bose Music 應用程式設定條形音箱（請參見第 16 頁）。</p> <p>在 Bose Music 應用程式中，選取正確的網路名稱，並輸入網路密碼（區分大小寫）。</p> <p>確定條形音箱和行動裝置連接的是相同的 Wi-Fi 網路。</p> <p>如果您的網路資訊已發生變化，請參見第 17 頁。</p> <p>在您用於設定的行動裝置上啟用 Wi-Fi。</p> <p>在行動裝置上關閉其他開啟的應用程式。</p> <p>重新啟動行動裝置和路由器。</p> <p>如果您的路由器支援 2.4GHz 和 5GHz 頻寬，確定兩個裝置（行動裝置或電腦）和條形音箱連接的是同一頻寬。</p> <p>注意：為每個頻寬提供一個唯一的名稱，以保證您連接到正確的頻寬。</p> <p>重設路由器。</p> <p>拔出條形音箱和選配低音箱或環繞揚聲器的電源線，等待 30 秒，然後再將其牢固地插入交流（市電）插座中。在行動裝置上解除安裝 Bose Music 應用程式，重新安裝應用程式並重新開始設定。</p>
<p>條形音箱無法連接到行動裝置</p>	<p>按住遙控器上的 <i>Bluetooth</i> 按鈕 ，以確定條形音箱可準備連接。</p> <p>請確定您行動裝置上的「位置服務」功能已開啟。</p> <p>在行動裝置上，關閉 <i>Bluetooth</i> 功能再開啟。從 <i>Bluetooth</i> 清單中刪除條形音箱。重新連接（請參見第 34 頁）。</p> <p>連接不同的行動裝置（請參見第 34 頁）。</p> <p>確定您使用的是相容 <i>Bluetooth</i> 的行動裝置。</p> <p>從行動裝置的 <i>Bluetooth</i> 清單中刪除條形音箱。重新連接（請參見第 34 頁）。</p> <p>清空條形音箱的裝置清單（請參見第 34 頁）。重新連接（請參見第 32 頁）。</p>

症狀	解決方法
條形音箱無法使用 AirPlay 串流音訊	<p>確定您的條形音箱已開啟電源且在連接範圍內（請參見第 19 頁）。</p> <p>確定 Apple 裝置和條形音箱連接相同的 Wi-Fi 網路。</p> <p>更新 Apple 裝置。</p> <p>確定條形音箱是最新版本（請參見第 42 頁）。</p> <p>如從正在串流的音樂應用程式中找不到 AirPlay 圖示 ，可以從「控制中心」串流音訊。</p> <p>有關其他支援，請造訪：https://www.apple.com/airplay</p>
Bose Music 應用程式無法在行動裝置上運行	<p>確定您的行動裝置與 Bose Music 應用程式相容，並符合最低系統要求。有關更多資訊，請參見您行動裝置上的應用程式商店。</p> <p>在行動裝置上解除安裝 Bose Music 應用程式並重新安裝應用程式（請參見第 16 頁）。</p>
看不到條形音箱，因此無法將其新增到其他 Bose 帳戶	<p>使用 Bose Music 應用程式確定條形音箱已啟用共用。</p> <p>確定條形音箱和行動裝置連接相同的 Wi-Fi 網路。</p>



症狀	解決方法
<p>您的 Google Assistant 無回應</p>	<p>確定「麥克風關閉」指示燈未呈紅色光亮起。要開啟麥克風，請參見第 26 頁。</p> <p>確定已使用 Bose Music 應用程式設定 Google Assistant（請參見第 24 頁）。</p> <p>注意：必須使用 Bose Music 應用程式設定條形音箱並連接到 Wi-Fi 網路。</p> <p>將行動裝置連接到 Wi-Fi。</p> <p>確定您處於 Google Assistant 可用的國家/地區範圍內。</p> <p>確定您使用的是最新版本的 Google Assistant 應用程式。</p> <p>確定已設定喚醒字（請參見第 25 頁）。</p> <p>確定您的行動裝置是相容的。</p> <p>使用 Bose Music 應用程式將 Google Assistant 從條形音箱中移除。再次新增 Google Assistant。</p> <p>選擇 Pandora 或 Spotify 作為預設的音訊服務（請參見第 27 頁）。</p> <p>確定在 Bose Music 應用程式和 Google Assistant 應用程式中使用相同的音訊服務帳戶。</p> <p>您的 Google Assistant 可能不支援您的請求。新功能將定期新增。有關其他支援，請造訪：https://support.google.com/assistant</p>
<p>變更您的 Google Assistant 個人結果設定</p>	<p>要關閉個人結果或變更個人結果帳戶，請使用 Google Assistant 應用程式中的「設定」功能表。</p>

症狀	解決方法
<p>Alexa 無回應</p>	<p>確定「麥克風關閉」指示燈未呈紅色光亮起。要開啟麥克風，請參見第 29 頁。</p> <p>確定已使用 Bose Music 應用程式設定 Alexa（請參見第 24 頁）。</p> <p>注意：必須使用 Bose Music 應用程式設定條形音箱並連接到 Wi-Fi 網路。</p> <p>將行動裝置連接到 Wi-Fi。</p> <p>確定您身處可以使用 Amazon Alexa 的國家/地區。</p> <p>請確定您使用的是最新版的 Amazon Alexa 應用程式。</p> <p>確定您的行動裝置是相容的。</p> <p>確定已設定喚醒字（請參見第 28 頁）。</p> <p>使用 Bose Music 應用程式將 Alexa 從條形音箱中移除。再次新增 Alexa。</p> <p>確定說出您在 Bose Music 應用程式中指定的名稱。如果多個條形音箱擁有相同的名稱，使用 Alexa 應用程式中指定的名稱，或在 Bose Music 應用程式中變更名稱。</p> <p>如果使用 Voice4Video：</p> <ul style="list-style-type: none"> • 確定條形音箱、電視機和/或有線電視/衛星電視盒之間沒有任何障礙物。 • 確定條形音箱使用 HDMI 連接線連接（請參見第 55 頁）。 • 確定已使用 Bose Music 應用程式設定此功能，並連接電視機和/或有線電視或衛星電視盒。 • 確定已輸入您的郵遞區號及有線電視盒/衛星電視盒的服務供應商。 <p>Alexa 可能不支援您的請求。新功能將定期新增。</p> <p>有關其他支援，請瀏覽：https://www.amazon.com/usealexa</p>
<p>Soundbar 無法連接 Bose SoundLink Bluetooth speaker 或 Bose Noise Cancelling Headphones 700</p>	<p>確定揚聲器或耳機已開啟電源、在條形音箱的 9 公尺範圍內及可連接其他裝置。有關更多資訊，請參閱產品的使用者指南。</p>

症狀	解決方法
<p>條形音箱無法重新連接先前連接的 Bose SoundLink Bluetooth 揚聲器</p>	<p>在揚聲器上，使用產品控制項循環查看產品裝置清單，直至聽到條形音箱的名稱。有關產品專用指示，請參閱揚聲器的使用者指南。</p>
<p>條形音箱無法重新連接先前連接的 Bose Noise Cancelling Headphones 700</p>	<p>使用 Bose Music 應用程式連接。您可以從「設定」功能表中存取此選項。</p>
<p>來自連接的 Bose SoundLink Bluetooth speaker 或 Bose Noise Cancelling Headphones 700 的音訊延遲</p>	<p>並非所有 Bose SoundLink Bluetooth 揚聲器連接條形音箱時可完全同步播放音訊。如要查看您的產品是否相容，請造訪： worldwide.Bose.com/Support/Groups</p> <p>安裝揚聲器或耳機的任何可用軟體更新。如要查看更新，在裝置上開啟產品專用的 Bose 應用程式，或在電腦上造訪 btu.Bose.com。</p>

重設條形音箱

恢復出廠設定會清除條形音箱的所有音訊源、音量和網路設定並將其恢復到原始出廠設定。

1. 在遙控器上，按住「下調音量」按鈕  和「播放/暫停」按鈕  5 秒鐘，直到燈柱慢閃白色光兩次，然後漸變為黑色光。



條形音箱重設。重設完成後，燈柱呈琥珀色亮起。

2. 要還原條形音箱的網路和音訊設定：
 - a. 在行動裝置上啟動 Bose Music 應用程式並將條形音箱新增至網路（請參見第 17 頁上的「將條形音箱新增至已有帳戶」）。
 - b. 如果條形音箱安裝在牆上，請據此調整音訊（請參見第 14 頁）。

連接選項

使用以下連接選項之一將條形音箱連接到電視：

- **選項 1**：HDMI ARC（未提供）
- **選項 2**：光纖

注意：電視的 HDMI ARC（Audio Return Channel）連接埠讓您可以使用電視遙控器控制條形音箱的電源、音量和靜音功能。

1. 找到電視背面的 **HDMI IN** 和 **Audio OUT**（光纖）連接埠。

注意：您的電視連接埠面板可能與圖示有所不同。請查看連接埠的形狀。

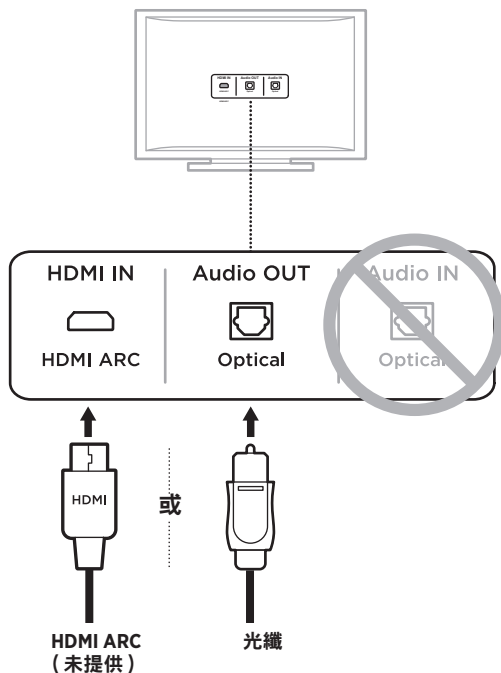

2. 選擇音訊連接線。

將條形音箱連接到電視

選擇音訊連接線後，將條形音箱連接到電視。

選項 1：HDMI ARC（未提供）

1. 將 HDMI 連接線的一端插入電視的 **HDMI ARC** 連接埠中。

注意：確定將 HDMI 連接線插入電視上的 HDMI ARC 連接埠，而不是標準 HDMI 連接埠。如果您的電視沒有 HDMI ARC 連接埠，請參見第 56 頁。

2. 將連接線的另一端插入條形音箱上的 **HDMI (ARC)** 連接埠。



選項 2：光纖

如果您的電視沒有 HDMI ARC 連接埠，請使用光纖將條形音箱連接到電視。

1. 移除光纖兩端的保護蓋。



小心：如連蓋插入插頭時，則會損壞插頭和/或連接埠。

2. 將光纖的一端插入電視的 **Optical OUT** 連接埠中。

小心：如插入插頭時定位不正確，則會損壞插頭和/或連接埠。

3. 握住光纖另一端插頭。
4. 將插頭對準條形音箱的 **OPTICAL In** 連接埠，並小心插入。

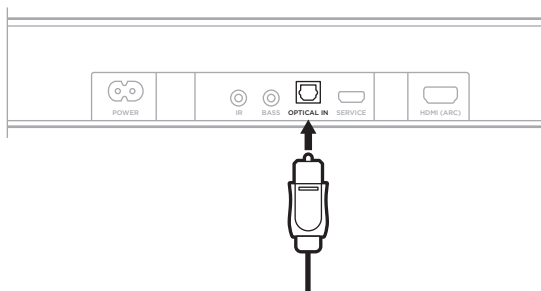

注意：連接埠帶有鉸鏈門，插入插頭時鉸鏈門會向內旋。

5. 請將插頭牢固地插入連接埠中，直到聽到或感覺到一聲啞聲。



檢查聲音

注意：為避免聽到的聲音失真，請關閉電視揚聲器。請參閱電視的使用者指南，了解詳細資訊。

1. 打開電視。
2. 若您在使用有線電視/衛星接收盒或其他輔助音訊源：
 - a. 開啟此音訊源電源。
 - b. 選擇正確的電視輸入。
3. 打開條形音箱（請參見第 19 頁）。
條形音箱將發出聲音。
4. 在條形音箱遙控器上，按下「靜音」按鈕 。
電視揚聲器或條形音箱應該不會發出聲音。

注意：如果您未聽到條形音箱的聲音或聽到電視揚聲器發出聲音，請參見第 45 頁上的「疑難排解」。

安全およびセキュリティ上の留意項目および使用方法をよく読み、それに従ってください。

CE Bose Corporationは、この製品がEU指令2014/53/EUおよび該当するその他すべてのEU指令の必須要件およびその他の該当条項に準拠していることを宣言します。完全な適合宣言書については、次のサイトを参照してください。www.Bose.com/compliance

安全上の留意項目

1. 本書をよくお読みください。
2. 必要なときにご覧になれるよう、本書を保管してください。
3. すべての注意と警告に留意してください。
4. すべての指示に従ってください。
5. この製品を水の近くで使用しないでください。
6. お手入れは乾いた布を使用して行ってください。
7. 通気孔は塞がないでください。製造元の指示に従って設置してください。
8. ラジエーター、暖房送風口、ストーブ、その他の熱を発生する装置(アンプを含む)の近くには設置しないでください。
9. 必ず指定された付属品、あるいはアクセサリのみをご使用ください。
10.  メーカーが指定する、または製品と一緒に購入されたカート、スタンド、三脚、ブラケット、または台のみをご使用ください。カートを使用する場合、製品の載ったカートを移動する際には転倒による負傷が起きないように十分注意してください。
11. 雷雨時や長期間使用しない場合は、電源プラグを抜いてください。
12. 修理が必要な際には、Boseカスタマーサービスにお問い合わせください。製品に何らかの損傷が生じた場合、たとえば電源コードやプラグの損傷、液体や物の内部への侵入、雨や湿気などによる水濡れ、動作の異常、製品本体の落下などの際には、ただちに電源プラグを抜き、修理をご依頼ください。

警告/注意



この表示は、製品内部に電圧の高い危険な部分があり、感電の原因となる可能性があることをお客様に注意喚起するものです。



この表示は、この取扱説明書の中に製品の取り扱いとメンテナンスに関する重要な項目が記載されていることを注意喚起するものです。



電池を飲み込まないでください。化学薬品によるやけどを負う恐れがあります。この製品に付属のリモコンにはボタン電池が使用されています。ボタン電池を飲み込むと、体内で2時間以内に深刻なやけどを負って生命を脅かす恐れがあります。電池はお子様の手の届かないところに保管してください。電池ケースがきちんと閉まらない場合は、リモコンの使用をやめてお子様の手の届かないところに保管してください。電池を飲み込んだり、身体の中に入ってしまったと思ったら、すぐに医師の診断を受けてください。電池を交換する際は、破裂や発火、やけどなどの危険がないように慎重に行ってください。3Vリチウムボタン電池のCR2032またはDL2032に交換してください。使用済みの電池は速やかに適切に処分してください。また、分解や充電、焼却を行ったり、100°C以上の熱を与えたりしないでください。



のどに詰まりやすい小さな部品が含まれています。3歳未満のお子様には適していません。



この製品には磁性材料が含まれています。体内に埋め込まれている医療機器への影響については、医師にご相談ください。

- 火災や感電を避けるため、雨の当たる場所や湿度の高い場所で製品を使用しないでください。
- 水漏れやしぶきがかかるような場所でこの製品を使用しないでください。また、花瓶などの液体が入った物品を製品の上や近くに置かないでください。
- 火気や熱源などの近くで使用しないでください。火の付いたろうそくなどの火気を、製品の上や近くに置かないでください。
- 許可なく製品を改造しないでください。
- インバータ電源は使用しないでください。
- この製品に付属するスピーカーワイヤーおよび機器間接続ケーブルは、壁面埋め込み向けではありません。壁面埋め込み配線を行う際は、お住まいの地域の法令等に準拠したケーブルや施工法をご確認ください。詳しくは専門の施工業者にご相談ください。
- 万が一の事故や故障に備えるために、よく見えて手が届く位置にあるコンセントに電源プラグを接続してください。



標高2000mを超える高地での使用には適していません。

- 本製品を壁掛け設置するには、次の金具のみを使用してください: Bose Soundbar Wall Bracket
- 壁面の強度が十分でない場合や、壁の裏側に電線や配管などがある場合は、ブラケットを使用しないでください。ブラケットの取り付け方法がわからない場合は、専門業者に作業を依頼してください。壁掛けブラケットを取り付ける際は、建築関連法規に従ってください。
- 空気の流れが妨げられる恐れがあるため、本製品を壁のくぼみや密閉された家具の中には置かないでください。
- 暖炉、ラジエーター、暖房送風口、その他の熱を発生する装置(アンプを含む)の近くにブラケットを取り付けたり、本製品を設置したりしないでください。
- 製品ラベルはサウンドバーの背面にあります。

注: 本機は、FCC規則のパート15に定められたクラスBデジタル装置の規制要件に基づいて所定の試験が実施され、これに準拠することが確認されています。この規制要件は、住宅に設置した際の有害な干渉に対し、合理的な保護となるように策定されています。本機は無線周波数エネルギーを発生、利用、また放射することがありますので、指示通りに設置および使用されない場合は、無線通信に有害な電波干渉を引き起こす可能性があります。しかし、特定の設置条件で干渉が発生しないことを保証するものではありません。本機が、電源のオン・オフによりラジオ・テレビ受信に有害な干渉を引き起こしていると確認された場合、次の1つあるいはいくつかの方法で対処を試みることをお勧めします。

- 受信アンテナの向きや位置を変える。
- 本機と受信機の距離を離す。
- 受信機の接続されているコンセントとは別の回路のコンセントに本機を接続する。
- 販売店もしくは経験豊富なラジオ・テレビ技術者に相談する。

Bose Corporationによって明確な許諾を受けていない本製品への変更や改造を行うと、この機器を使用するユーザーの権利が無効になります。

このデバイスは、FCC規則のパート15およびカナダイノバージョン・科学経済開発省のライセンス適用免除RSS規則に準拠しています。動作は次の2つの条件に従う必要があります: (1) 本装置は有害な干渉を引き起こしません。(2) 本装置は、不適切な動作を招く可能性がある干渉を含め、いかなる干渉も対応できなければなりません。

本機は、ラジエーターと身体の間を20cm以上離して設置して動作させる必要があります。

5150 ~ 5250MHzを使用するこのデバイスは、同一チャンネルの他の移動体衛星システムへの有害な干渉の恐れを低減するため、屋内専用です。

CAN ICES-3(B)/NMB-3(B)

本製品は、エネルギー関連製品のエコデザイン要件に関する指令2009/125/ECに従い、以下の基準または文書に準拠しています: Regulation (EC) No. 1275/2008、改正版Regulation (EU) No. 801/2013

電力状態に関する必須情報	電力モード	
	スタンバイ	ネットワーク待機
当該電力モードでの消費電力(230V/50Hz入力)	< 0.5W	Wi-Fi [®] 、Bluetooth [®] < 2.0 W
機器が自動的にモードに切り替わるまでの時間	< 2.5時間	≤ 20分
すべての有線ネットワークポートが接続され、すべてのワイヤレスネットワークポートが有効な場合の、ネットワーク待機モードの消費電力(230V/50Hz入力)	N/A	< 2.0W
ネットワークポートの有効化/無効化手順。すべてのネットワークを無効にすると、スタンバイモードが有効になります。	<p>Wi-Fi[®]: 無効化するには、サウンドバーのライトバーが白で2回点滅してから次第に消灯するまで、リモコンのミュートボタンとBluetooth[®] ボタンを同時に長押しします。再度有効化するには、もう一度長押しします。</p> <p>Bluetooth[®]: 無効化するには、リモコンのBluetooth[®] ボタンを10秒間長押しして、ペアリングリストを消去します。有効化するには、Bluetooth[®] ソース機器とペアリングします。</p>	

ヨーロッパ向け:

運用周波数 2400 ~ 2483.5 MHz、5150 ~ 5350 MHz、および 5470 ~ 5725 MHz

最大送信出力 20 dBm EIRP 未満

最大送信出力が規制値を下回っているため、SARテストは不要で、適用される規制ごとに免除されます。

このデバイスを 5150 ~ 5350 MHz の周波数範囲で運用する場合、表に記載されているすべての EU 加盟国で屋内使用に限定されています。

									
BE	DK	IE	UK	FR	CY	SK	HU	AT	SE
BG	DE	PT	EL	HR	LV	LT	MT	PL	
CZ	EE	FI	ES	IT	RO	LU	NL	SI	



この記号は、製品が家庭ごみとして廃棄されてはならず、リサイクル用に適切な収集施設に送る必要があることを意味しています。適切な廃棄とリサイクルにより、自然資源、人体の健康、環境が保護されることとなります。本製品の廃棄およびリサイクルに関する詳細は、お住まいの自治体、廃棄サービス、または本製品を購入された店舗にお問い合わせください。

低電力無線デバイスの管理規制

第12条

「低電力無線デバイスの管理規制」により、会社、企業、またはユーザーは、NCCの許可なく、承認済みの低電力無線デバイスの周波数を変更したり、送信出力を強化したり、元の特性および性能を改変したりすることはできません。

第14条

低電力無線デバイスが、航空機の安全に影響を及ぼしたり、正規の通信を妨害したりすることはできません。発見された場合、ユーザーは干渉が発生しなくなるまでただちに使用を中止しなければなりません。上述の正規の通信とは、電気通信法に基づいて運用される無線通信を意味します。

低電力無線デバイスは、正規の通信または ISM 帯電波を放射するデバイスからの干渉に対応できなければなりません。



使用済みの電池は、お住まいの地域の条例に従って正しく処分してください。焼却しないでください。

中国における有害物質の使用制限表

有毒/有害物質または成分の名称および含有量						
パーツ名	有毒/有害物質および成分					
	鉛 (Pb)	水銀 (Hg)	カドミウム (Cd)	六価クロム (CR(VI))	ポリ臭化ビフェニル (PBB)	ポリ臭化ジフェニルエーテル (PBDE)
PCB	X	0	0	0	0	0
金属パーツ	X	0	0	0	0	0
プラスチックパーツ	0	0	0	0	0	0
スピーカー	X	0	0	0	0	0
ケーブル	X	0	0	0	0	0
この表は SJ/T 11364 の規定に従って作成されています。						
0: このパーツに使用されているすべての均質物質に含まれている当該有害/有害物質が、GB/T 26572 の制限要件を下回っていることを示します。						
X: このパーツに使用されている1種類以上の均質物質に含まれている当該有害/有害物質が、GB/T 26572 の制限要件を上回っていることを示します。						

台湾における有害物質の使用制限表

機器名: Powered Speaker、型式: 432552						
制限される物質および化学記号						
ユニット名	鉛 (Pb)	水銀 (Hg)	カドミウム (Cd)	六価クロム (Cr+6)	ポリ臭化ビフェニル (PBB)	ポリ臭化ジフェニルエーテル (PBDE)
PCB	-	○	○	○	○	○
金属パーツ	-	○	○	○	○	○
プラスチック パーツ	○	○	○	○	○	○
スピーカー	-	○	○	○	○	○
ケーブル	-	○	○	○	○	○

注1:「○」は、制限される物質のパーセント含有量が、参照値のパーセントを超えていないことを示します。
注2:「-」は、制限される物質が免除に該当することを示します。

製造日: シリアル番号の8桁目の数字は製造年を表します。「0」は2010年または2020年です。

中国における輸入元: Bose Electronics (Shanghai) Company Limited, Part C, Plant 9, No. 353 North Riyang Road, China (Shanghai) Pilot Free Trade Zone

EUにおける輸入元: Bose Products B.V., Gorslaan 60, 1441 RG Purmerend, The Netherlands

台湾における輸入元: Bose Taiwan Branch, 9F-A1, No. 10, Section 3, Minsheng East Road, Taipei City 104, Taiwan
 Phone Number: +886-2-2514 7676

メキシコにおける輸入元: Bose de México, S. de R.L. de C.V., Paseo de las Palmas 405-204, Lomas de Chapultepec, 11000 México, D.F. Phone Number: +5255 (5202) 3545

入力定格: 100 ~ 240V ~ 50/60Hz、100W

CMII IDはサウンドバー背面の製品ラベルに記載されています。

カリフォルニア州: 過塩素酸塩素材を含むリチウムイオン電池が含まれています。特別な取り扱いが適用される場合があります。www.dtsc.ca.gov/hazardouswaste/perchlorateを参照してください。

製品情報の控え

シリアル番号とモデル番号は、サウンドバーの背面に記載されています。

シリアル番号: _____

モデル番号: _____

この取扱説明書と共に、ご購入時の領収書を保管することをお勧めします。製品の登録をお願いいたします。登録は弊社Webサイトから簡単に行えます。

セキュリティ情報



この製品は、Boseから自動セキュリティアップデートを受信することができます。自動セキュリティアップデートを受信するには、Bose Musicアプリで製品のセットアップを完了し、製品をインターネットに接続する必要があります。**セットアップを完了しない場合は、Boseが公開するセキュリティアップデートをお客様ご自身でインストールする必要があります。**

Amazon、Alexa、Amazon Musicおよびそれらに関連するすべてのロゴは、Amazon, Inc. またはその関連会社の商標です。

Apple、Appleのロゴ、AirPlay、およびApple MusicはApple Inc.の商標であり、アメリカ合衆国および他の国々で登録されています。App StoreはApple Inc.のサービスマークです。

Works with Appleバッジの使用は、アクセサリーがバッジに記載されている技術に対応するよう専用設計され、Apple社が定める性能基準に適合しているとデベロッパによって認定されていることを示します。

Bluetooth®のワードマークとロゴは、Bluetooth SIG, Inc.が所有する登録商標で、Bose Corporationはこれらの商標を使用する許可を受けています。

 **DOLBY AUDIO** この製品はDolby Laboratoriesのライセンスに基づいて製造されています。Dolby、Dolby Audio、およびダブルDマークはDolby Laboratoriesの商標です。

GoogleおよびGoogle PlayはGoogle LLCの商標です。

 **HDMI** HDMI、HDMI High-Definition Multimedia Interface、およびHDMIのロゴはHDMI Licensing Administrator, Inc.の米国および他の国々における商標または登録商標です。

この製品はiHeartRadioサービスに対応しています。iHeartRadioはiHeartMedia, Inc.の登録商標です。

この製品はMicrosoftの特定の知的財産権によって保護されています。Microsoftから使用許諾を受けずに、保護対象の技術をこの製品以外で使用または配布することは禁じられています。

PandoraはPandora Media, Inc.の商標または登録商標であり、許可を得て使用しています。

この製品にはSpotifyソフトウェアが組み込まれており、次のサイトに掲載されたサードパーティのライセンスが適用されます：www.spotify.com/connect/third-party-licenses

SpotifyはSpotify ABの登録商標です。

この製品は、Universal Electronics Inc.のライセンスに基づき、設計されています。© UEI 2000-2020

Wi-FiはWi-Fi Alliance®の登録商標です。

Acoustimass、Bose、Bose Bass Module、Bose Music、Bose Noise Cancelling Headphones、Bose Smart Soundbar、Bose Soundbar Wall Bracket、Bose Surround Speakers、SimpleSync、SoundLink、SoundLink Revolve、Virtually Invisible、およびVoice4VideoはBose Corporationの商標です。

Bose Corporation Headquarters: 1-877-230-5639

©2020 Bose Corporation. 本書のいかなる部分も、書面による事前の許可のない複写、変更、配布、その他の使用は許可されません。

Bose Smart Soundbar 300の製品コンポーネントとして含まれるサードパーティ製ソフトウェアパッケージに適用されるライセンスの開示内容を表示するには、次の手順を実行します。

1. リモコンの再生/一時停止ボタン▶||と音量+ボタン+を同時に5秒間長押しします。
2. Micro-USBケーブルをサウンドバーの背面にあるSERVICE端子に接続します。
3. ケーブルのもう一方をパソコンに接続します。
4. パソコンのブラウザーウィンドウに「<http://203.0.113.1/opensource>」と入力して、エンドユーザー使用許諾契約書(「EULA」)とライセンス開示情報を表示します。

内容物の確認

内容物	12
-----------	----

サウンドバーの設置

推奨事項	13
サウンドバーを壁に取り付ける	14
壁に取り付けた状態で音響特性を調整する	14

電源

サウンドバーを電源に接続する	15
ネットワーク待機状態	15

BOSE MUSICアプリのセットアップ

Bose Musicアプリをダウンロードする	16
------------------------------	----

BOSE MUSICアプリを既にお使いのユーザー

既存のアカウントにサウンドバーを追加する	17
別のWi-Fi®ネットワークに接続する	17

サウンドバーの操作

リモコンの機能	18
電源オン/オフ	19
ソース機器	20
メディアの再生と音量調節	21
音声アシスタントの操作	22
低音を調整する	22
ダイアログモード	22
他社製リモコンをプログラムする	23

音声アシスタント

音声アシスタントのオプション	24
音声アシスタントのセットアップ	24
Googleアシスタントにアクセスする	25
音声で操作する	25
サウンドバーの操作ボタンを使用する	26
Googleアシスタントで音楽を再生する	27
デフォルトの音楽サービスを選択する	27
Amazon Alexaにアクセスする	28
音声で操作する	28
サウンドバーの操作ボタンを使用する	29
Voice4Videoでオーディオをコントロールする	30
Voice4Videoをセットアップする	30

BLUETOOTH® 接続

モバイル機器を接続する	32
モバイル機器の接続を解除する	33
モバイル機器を再接続する	33
別のモバイル機器を接続する	34
サウンドバーのデバイスリストを消去する	34

AIRPLAYによる音楽のストリーミング再生

コントロールセンターから音楽をストリーミング再生する	35
アプリから音楽をストリーミング再生する	35

サウンドバーの状態

Wi-Fiの状態	36
Bluetoothの状態	36
音声アシスタントの状態	37
マイクオフインジケーター	37
メディアの再生と音量の状態	38
アップデートとエラーの状態	38

高度な機能

Wi-Fi機能のオン/オフを切り替える	39
---------------------------	----

BOSE製品への接続

対応アクセサリ	40
Bose SoundLink <i>Bluetooth</i> speaker または Bose Noise Cancelling Headphones 700 を接続する	40
特長	40
対応製品	40
Bose Music アプリを使用して接続する	41
Bose SoundLink <i>Bluetooth</i> speaker または Bose Noise Cancelling Headphones 700 を再接続する	41

補足事項

サウンドバーをアップデートする	42
リモコンの電池を交換する	42
サウンドバーのお手入れについて	44
交換部品とアクセサリ	44
保証	44

トラブルシューティング

最初にお試しいただくこと	45
その他の対処方法	45
サウンドバーをリセットする	53

付録: セットアップガイド

接続オプション	54
サウンドバーをテレビに接続する	55
オプション1: HDMI ARC 接続(ケーブル別売)	55
オプション2: 光デジタル接続	56
音が出ることを確認する	57

内容物

下図の内容物がすべて同梱されていることを確認してください。



Bose Smart Soundbar 300



リモコン(電池付属)

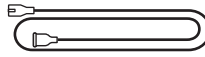

電源コード*

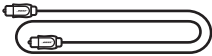

光ケーブル

* 電源コードは2つ以上付属する場合があります。お使いの国・地域に適したものをお使いください。

注: 万が一、開梱時に内容物の損傷や欠品などが発見された場合は、使用せず、ただちにお買い上げになった販売店までご連絡ください。

次のサイトをご参照ください: worldwide.Bose.com/Support/SB300

推奨事項

- サウンドバーは金属製キャビネットや他のAV機器、熱源などから離れた場所に設置してください。キャビネットの中には置かないでください。
- サウンドバーは、グリルを部屋の中央に向けた状態で、テレビの真下(推奨)または真上に配置します。
- サウンドバーは、ゴムベース面を下にして安定した水平な面に設置してください。正しく設置するには、両側の足が台の上にとしっかりと載っている必要があります。特に大理石やガラス、磨き上げた木などの滑りやすい表面では、音の振動でサウンドバーの位置がずれることがあります。
- サウンドバーを本棚やテレビ台などに置く場合は、最高の音質を得るために、できるだけ棚や台の前面に近づけてください。
- サウンドバーの背面を壁や家具などから1 cm以上離してください。背面にある開口部が塞がれると、音質が低下する恐れがあります。
- 電源コンセントが近くにある場所に設置してください。
- ワイヤレス信号の干渉を回避するには、他のワイヤレス機器から30～90 cm以上離れた場所に設置します。
- 最高の音質をお楽しみいただくため、サウンドバーを戸棚の中に設置したり、お部屋の角に斜めに設置したりしないでください。
- サウンドバーの上には物を置かないでください。

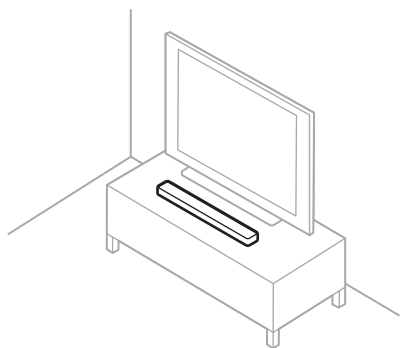

注意: サウンドバーの前面や背面、または天面を下にした状態で使用しないでください。

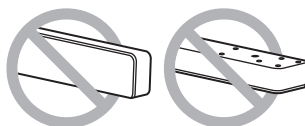

サウンドバーを壁に取り付ける

サウンドバーは壁に取り付けることができます。Bose Soundbar Wall Bracketは、お近くのボーズ製品取扱店、または弊社Webサイトでお求めいただけます。

次のサイトをご参照ください: worldwide.Bose.com/Support/SB300

注意: 純正以外のアクセサリーを使用してサウンドバーを設置しないでください。

壁に取り付けた状態で音響特性を調整する

最高の音質をお楽しみいただくには、サウンドバーを取り付けた後でオーディオを調整する必要があります。

ビープ音が聞こえ、ライトバーが白で2回点滅するまで、リモコンのミュートボタン  を5秒間長押しします。

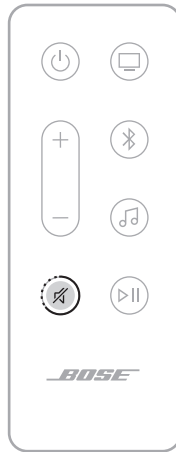

注: サウンドバーを壁から取り外した場合は、同じ操作を繰り返すと通常のオーディオ設定に戻ります。

ヒント: Bose Musicアプリを使用して、ウォールマウント用にオーディオを調整することもできます。

サウンドバーを電源に接続する

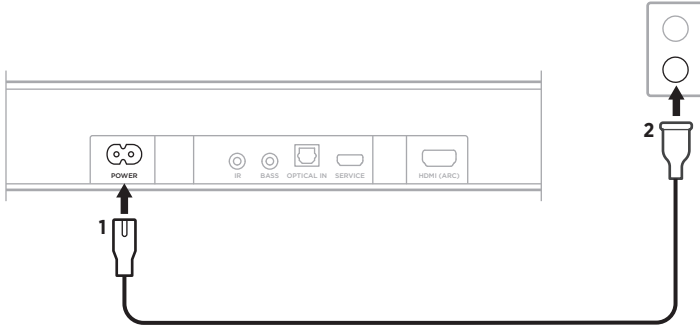

1. 電源コードをサウンドバーの背面にある**POWER**端子に接続します。
2. 電源コードの反対側を壁のコンセントに差し込みます。



サウンドバーの電源がオンになり、ライトバーがオレンジ色に点灯します。

ネットワーク待機状態

音楽の再生を停止してボタンを20分間操作しないと、サウンドバーがネットワーク待機状態になります。サウンドバーをネットワーク待機状態から復帰するには、次のいずれかの操作を行います。

- リモコンの電源ボタン 、ソースボタン(20ページを参照)、または再生/一時停止ボタン  (18ページを参照)を押します。
- モバイル機器またはBose Musicアプリでオーディオを再生または再開します。
- GoogleアシスタントまたはAmazon Alexaに話しかけます。

注:

- ネットワーク待機状態で音声アシスタントにアクセスするには、Bose Musicアプリ(16ページを参照)を使用してサウンドバーを設定し、マイクをオンしておきます(37ページを参照)。
- Bose Musicアプリを使用してスタンバイタイマーを無効にすることができます。このオプションは設定メニューから設定できます。

Bose Musicアプリを使用すると、スマートフォンやタブレットなどのモバイル機器からサウンドバーのセットアップや操作を行うことができます。

このアプリを使用して、音楽のストリーミング再生、プリセットの設定と変更、音楽サービスの追加、インターネットラジオ局の検索、GoogleアシスタントやAmazon Alexaの設定、音声ガイドの言語の選択、サウンドバーの設定の管理、新機能の適用を行うことができます。

注: 別のボーズ製品用のBose Musicアカウントを既に作成してある場合は、既存のアカウントにサウンドバーを追加します(17ページを参照)。

BOSE MUSICアプリをダウンロードする

1. モバイル機器でBose Musicアプリをダウンロードします。

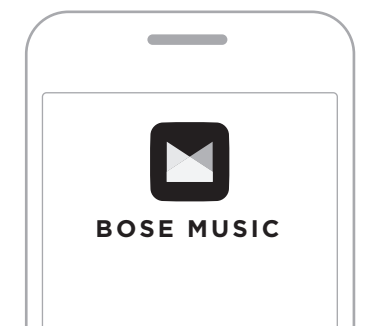



2. アプリの手順に従ってください。

既存のアカウントにサウンドバーを追加する

1. Bose Music アプリを開きます。
2. メイン画面の + ボタンをタップします。
3. アプリの手順に従ってください。

別のWI-FIネットワークに接続する

ネットワーク名やパスワードを変更した場合や、他のネットワークに変更する、または追加する場合は、異なるネットワークに接続します。

1. ライトバーがオレンジに点灯するまで、ミュートボタン  と Bose Music アプリ ボタン  を同時に長押しします。



2. お使いのモバイル機器で、Wi-Fi設定を開きます。
3. **Bose Smart Soundbar 300** を選択します。
4. Bose Music アプリを開いて、アプリに表示される手順に従います。

注: もしアプリでサウンドバーをセットアップする画面が表示されない場合は、メイン画面の + ボタンをタップして製品を追加します。

サウンドバーの操作は、サウンドバー天面のボタンとリモコンで行います。

ヒント: Bose Musicアプリを使用してサウンドバーを操作することもできます。

リモコンの機能

リモコンを使用して、サウンドバーとBluetooth接続機器の操作、Bose Musicアプリの操作を行います。

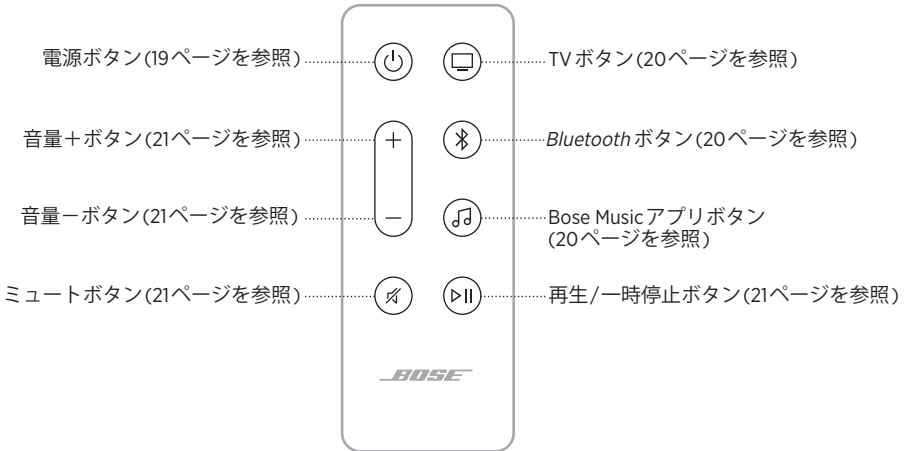

電源オン/オフ

サウンドバーの電源をオンまたはオフにするには、リモコンの電源ボタン  を押します。

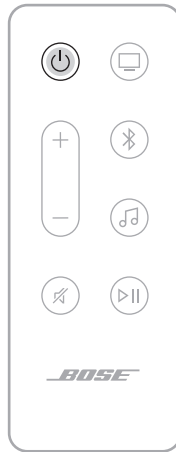

サウンドバーの電源をオンにすると、最後に使用したソースになります。

注:

- サウンドバーを電源コンセントに接続すると、サウンドバーの電源が自動的にオンになります。
- 初めてサウンドバーの電源をオンにしたとき、サウンドバーのソースはTV  になります。
- サウンドバーの電源がオフになっていても、音声アシスタントにはアクセスできます。

ヒント: Voice4Video機能を使用して、サウンドバーの電源をオンまたはオフにすることもできます(30ページを参照)。

自動ウェイク機能(光デジタル接続のみ)



音声信号を受信するたびにサウンドバーの電源がオンになるように設定できます。

自動ウェイク機能とデフォルトの電源設定を切り替えるには、ビーブ音が聞こえ、ライトバーが白で2回点滅するまで、リモコンの  ボタンを5秒間長押しします。

ヒント: Bose Musicアプリを使用して、自動ウェイク機能の有効/無効を切り替えることもできます。このオプションは設定メニューから設定できます。

ソース機器

リモコンを使用して、テレビとBluetooth接続機器の操作、Bose Musicアプリの操作を行うことができます。

ソース機器を選択するには、リモコンの該当するボタン(TVボタン , Bluetoothボタン , またはBose Musicアプリボタン )を押します。



ヒント:

- Voice4Video機能を使用して、Bluetooth接続機器を選択することもできます(30ページを参照)。
- Bose Musicアプリを使用してソース機器を選択することもできます。

メディアの再生と音量調節

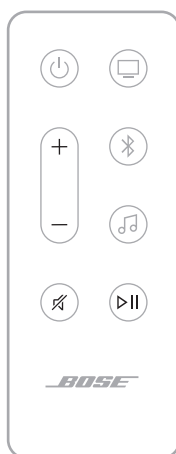

機能	操作方法
再生/一時停止	▶ ボタンを押します。 注: <ul style="list-style-type: none"> 一時停止すると、再生を再開するまでの間、ライトバーの両端が白に点灯します。 Bose Music アプリまたは Bluetooth 接続機器がソースの場合のみ、音楽の再生/一時停止が可能です。
トラック送り	▶ ボタンを続けて2回押します。
トラック戻し	▶ ボタンを続けて3回押します。
音量を上げる	+ ボタンを押します。 注: 音量をすばやく上げるには、+ ボタンを長押しします。
音量を下げる	- ボタンを押します。 注: 音量をすばやく下げるには、- ボタンを長押しします。
ミュート/ミュート解除ボタン	🔇 ボタンを押します。 ミュートすると、ミュート解除するまでの間、ライトバーの左端が白に点灯します。 ヒント: + ボタンを押して、ミュート解除することもできます。

ヒント: Voice4Video機能を使用して、特定ソースのメディアの再生と音量調節を行うこともできます(30ページを参照)。

音声アシスタントの操作

アクションボタン○とマイクオフボタンを使用して、Googleアシスタント(26ページを参照)またはAmazon Alexa(29ページを参照)を操作することができます。

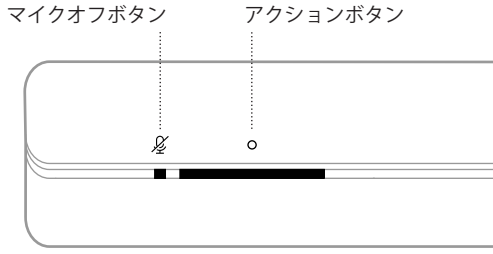

低音を調整する

低音を調節するには、Bose Musicアプリを使用します。

ダイアログモード

ダイアログモードは、映画やテレビ番組、ポッドキャストなどの台詞やボーカルが明瞭になるように、サウンドバーのオーディオバランスを調整する機能です。

ダイアログモードを有効にするには、Bose Musicアプリを使用します。

注: ダイアログモードをオンにすると、別のソースに切り替えたり、サウンドバーの電源をオフにしたりしても、現在のソースに対してダイアログモードが有効のままになります。

他社製リモコンをプログラムする

CATV/BS/CS用チューナーのリモコンなど、他社製リモコンをプログラムして、サウンドバーを操作することができます。手順については、他社製リモコンの取扱説明書またはWebサイトをご覧ください。

プログラムが完了すると、電源のオン/オフや音量など、サウンドバーの基本的な機能を他社製リモコンで操作できるようになります。



注: すべての他社製リモコンがサウンドバーに対応しているわけではありません。他社製リモコンでサウンドバーを操作するには、リモコンがIR (赤外線) 信号を送信できる必要があります。

音声アシスタントのオプション

Google アシスタントまたは Amazon Alexa にすばやく簡単にアクセスできるようにサウンドバーを設定することができます。

注:

- Google アシスタントと Amazon Alexa に同時にアクセスできるようにサウンドバーを設定することはできません。
- 一部の言語や国では Google アシスタントや Amazon Alexa を利用できません。

プログラムオプション	使用方法
Google アシスタント	話しかけるか、アクションボタン  を使います (25 ページを参照)。
Amazon Alexa	話しかけるか、アクションボタン  を使います (28 ページを参照)。

音声アシスタントのセットアップ

始める前に、モバイル機器とサウンドバーが同じ Wi-Fi ネットワークに接続されていることを確認してください。

音声アシスタントを設定するには、Bose Music アプリを使用します。このオプションは設定メニューから設定できます。

注:

- 音声アシスタントを設定するときは、Bose Music アプリで使用したのと同じ音楽サービスのアカウントを必ず使用してください。
- ご家庭に複数の Bose Music 製品がある場合は、音声アシスタントをどこでも利用できるように、すべての Bose Music 製品で 1 人の Bose Music アカウントと音声アシスタントのアカウントを使用して音声アシスタントを設定することをお勧めします。

GOOGLEアシスタントにアクセスする

サウンドバーにはGoogleアシスタントが搭載されており、自宅で簡単に音楽を楽しむことができます。ハンズフリーで、お気に入りの音楽を再生したり、音量を調節したり、聴いている曲の情報を検索したりできます。また、話しかけるだけで、その日の予定を立てたり、アラームを設定したり、家中のスマートデバイス进行操作したりすることもできます。最初に「OK Google」と呼びかけるか、アクションボタン○をタップするだけで、Googleアシスタントとの会話が始まります。

Googleアシスタントでできることの詳細については、次のサイトをご覧ください：
<https://support.google.com/assistant>

注:



- 一部の言語や国ではGoogleアシスタントを利用できません。
- Googleアシスタントで音楽を再生する方法については、27ページをご覧ください。

音声で操作する

最初に「OK Google」と呼びかけてから、リクエストを言います。

できること	呼びかけ方の例
エンターテインメントを楽しむ	音楽を再生して。
その日の予定を立てる	今日の予定を教えてください。
タスクの管理	明日は朝7時に起こして。
スマートデバイスを操作する	明かりを暗くして。
知恵を借りる	今週末の天気は？

サウンドバーの操作ボタンを使用する

アクションボタン  とマイクオフボタン  を使用して、Googleアシスタントを操作することができます。操作ボタンはサウンドバーの天面にあります。

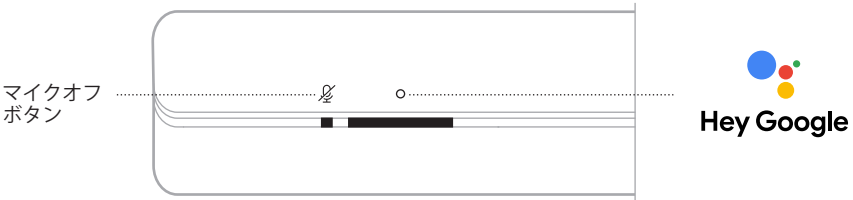

できること	対処方法
Googleアシスタントに話しかける	○ ボタンを押して、リクエストを言います。 できることについては、次のサイトをご覧ください： https://support.google.com/assistant
アラームやタイマーを停止する	○ ボタンを押します。
Googleアシスタントを停止する	○ ボタンを押します。
マイクをオンまたはオフにする	 ボタンを押します。 注: マイクをオフにすると、マイクオフインジケータが赤に点灯し、Googleアシスタントにアクセスできなくなります。

GOOGLEアシスタントで音楽を再生する

Googleアシスタントに話しかけて、デフォルトの音楽サービスまたは特定の音楽サービスから音楽を再生できます。

最初に「OK Google」と呼びかけてから、リクエストを言います。

できること	呼びかけ方の例
音楽を再生する	音楽を再生して。 注: Googleアシスタントはデフォルトの音楽サービスを使用します。デフォルトの音楽サービスを変更するには、Googleアシスタントアプリを使用します。
スピーカーを操作する	音量を上げて。
特定の音楽サービスから再生する	TuneInでNPRラジオをかけて。 (音楽サービスによってはサービスしていない国や地域があります。) 注: Googleアシスタントがサポートしていない音楽サービスもあります。
特定のスピーカーで再生する	リビングのスピーカーでジャズをかけて。 注: Bose Musicアプリで設定したスピーカー名を必ず話してください。複数のスピーカーが同じ名前の場合は、Googleアシスタントアプリで設定した名前を使用するか、Bose Musicアプリで名前を変更します。

デフォルトの音楽サービスを選択する

Googleアシスタントの初期設定中に、Googleアシスタントアプリからデフォルトの音楽サービスの選択を求められます。Bose製品でGoogleアシスタントを使用する場合、サポートされているデフォルトのサービスはPandoraとSpotifyだけです。セットアップ中には他の音楽サービスもリストに表示されていますが、それらはサポートされていません。

デフォルトの音楽サービスには、PandoraまたはSpotifyを選択してください(音楽サービスによってはサービスしていない国や地域があります)。サポートされていない音楽サービスを選択した場合、音楽の再生をリクエストするとエラーメッセージが聞こえます。

AMAZON ALEXAにアクセスする

Alexaは、サウンドバーに話しかけて操作できるインテリジェントなクラウドベースの音声サービスです。Alexaにリクエストするだけで、音楽を再生したり、ニュースを聞いたり、タイマーを設定したり、スマートホームデバイス进行操作したりできます。Alexaはプライバシーを保護するようにも設計されており、Alexaアプリでいつでも音声リクエストの内容を確認して、削除することができます。

Alexaでできることの詳細については、次のサイトをご覧ください：

<https://www.amazon.com/usealexa>

注：一部の言語や国ではAlexaを利用できません。

音声で操作する

最初に「アレクサ」と呼びかけて、次のように話しかけます。

できること	呼びかけ方の例
Alexaに話しかける	使い方を教えて。
音楽を再生する	ロックをかけて。 注： Amazon Musicがデフォルトの音楽サービスとして設定されています。デフォルトの音楽サービスを変更するには、Alexaアプリを使用します。
音楽を一時停止する	一時停止。
音量を調節する	音量アップ。
次の曲にスキップする	スキップ。
特定の音楽サービスから再生する	TuneInでNPRラジオをかけて。 (音楽サービスによってはサービスしていない国や地域があります。) 注： Amazon Alexaがサポートしていない音楽サービスもあります。
特定のスピーカーで再生する	キッチンでジャズをかけて。 注： Bose Musicアプリで設定したスピーカー名を必ず話してください。複数のスピーカーが同じ名前の場合は、Alexaアプリで設定した名前を使用するか、Bose Musicアプリで名前を変更します。
タイマーをセットする	タイマーを5分にセットして。
他のスキルを調べる	何が得意なの？
Alexaを停止する	ストップ。

サウンドバーの操作ボタンを使用する

Alexaを操作するには、アクションボタン○とマイクオフボタンを使用します。操作ボタンはサウンドバーの天面にあります。

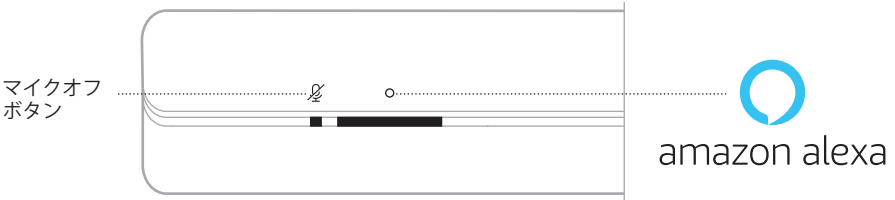

できること	操作方法
Alexaに話しかける	○ ボタンを押して、リクエストを言います。 できることについては、次のサイトをご覧ください： https://www.amazon.com/usealexa
アラームやタイマーを停止する	○ ボタンを押します。
Alexaを停止する	○ ボタンを押します。
マイクをオンまたはオフにする	 ボタンを押します。 注: マイクをオフにすると、マイクオフインジケータが赤に点灯し、Alexaにアクセスできなくなります。

VOICE4VIDEOでオーディオをコントロールする

Bose Voice4Videoテクノロジーにより、Amazon Alexaの音声コントロール機能を拡張することで、他のサウンドバーでは不可能な機能が実現します。Smart Soundbarを操作するだけでなく、声だけでテレビやCATV/BS/CSチューナーを操作することができます。Alexaにリクエストを言うだけで、テレビやSmart Soundbarの電源をオンにしたり、ネットワーク名やチャンネル番号で選局したり、お気に入りの番組をすぐに見始めたりすることができます。Bose Voice4Videoを使えば、技術に詳しくない子供や高齢者でもエキスパートのように操作できるので、紛失しがちなリモコンや、リモコン操作の説明書は不要になります。

Voice4Videoをセットアップする

Voice4Videoをセットアップするには、Bose Musicアプリを使用します。

注: Voice4Videoをセットアップする前に、Bose MusicアプリでAlexaを設定する必要があります(24ページを参照)。

音声で操作する

最初に「アレクサ」と呼びかけて、次のように話しかけます。

できること	呼びかけ方の例
テレビの電源オン	テレビをつけて。
テレビの電源オフ	テレビを消して。
ビデオを再生する	再生。
ビデオを一時停止する	一時停止。
ビデオを再開する	再開。
ビデオを早送りする	早送り。
ビデオを巻き戻す	巻き戻し。
入力を <i>Bluetooth</i> オーディオに切り替える	<i>Bluetooth</i> に切り替え。
チャンネル名を指定して見る*	NFL ネットワークをつけて。
チャンネル番号を指定して見る*	チャンネル802をつけて。
次のチャンネルに送る*	次のチャンネル。
前のチャンネルに戻す*	前のチャンネル。

*CATV/BS/CSチューナーでのみ使用できます。

モバイル機器を接続する

1. リモコンのBluetooth ボタンを押します。

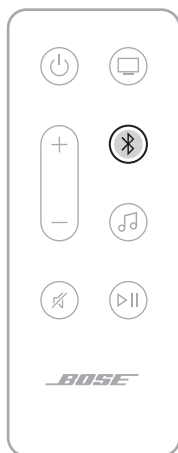

ライトバーが青に点滅します。

2. モバイル機器のBluetooth機能をオンにします。

注: 通常、Bluetoothメニューは設定メニューにあります。

3. デバイスリストからお使いのサウンドバーを選択します。

注: Bose Music アプリでサウンドバーに付けた名前を探してください。サウンドバーに名前を付けていない場合は、デフォルトの名前が表示されます。

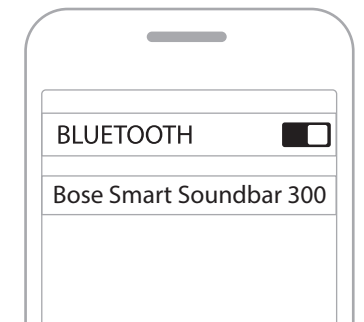

接続すると、ピープ音が聞こえ、ライトバーが白に点灯してから次第に消灯します。モバイル機器のリストにサウンドバーの名前が接続済みと表示されます。

モバイル機器の接続を解除する

モバイル機器の接続を解除するには、Bose Music アプリを使用します。

ヒント: モバイル機器の Bluetooth 設定を使用することもできます。Bluetooth 機能を無効にすると、他の機器との接続もすべて解除されます。

モバイル機器を再接続する

リモコンの Bluetooth ボタン ✱ を押します。

サウンドバーは、最後に接続していた機器に自動的に再接続します。

注:

- モバイル機器の Bluetooth 機能が有効であることを確認します。
- 機器との距離が 9 m 以内で、電源がオンになっている必要があります。

別のモバイル機器を接続する

サウンドバーのデバイスリストには、機器を最大8台記憶できます。

注: ただし、一度に音楽を再生できる機器は1台だけです。

1. ライトバーが青に点滅するまで、リモコンのBluetooth ボタン※を長押しします。

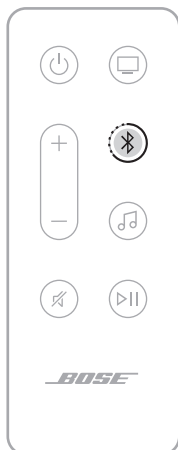

2. モバイル機器で、デバイスリストから本製品を選択します。

注: モバイル機器のBluetooth機能が有効であることを確認します。

サウンドバーのデバイスリストを消去する

1. ライトバーが白で2回点滅してから次第に消灯するまで、リモコンのBluetooth ボタンを10秒間長押しします。

ライトバーが青に点滅します。

2. 機器のBluetooth リストからサウンドバーを削除します。

すべての機器が消去され、サウンドバーが新しい機器と接続可能な状態になります(32ページを参照)。

このサウンドバーはAirPlay 2オーディオの再生に対応しており、お持ちのApple製品からこのサウンドバーに音楽を簡単にストリーミング再生することができます。複数のスピーカーで再生することも可能です。

注:

- AirPlay 2を使用するには、iOS 11.4以降を実行しているApple製品が必要です。
- Apple製品とサウンドバーは同じWi-Fiネットワークに接続されている必要があります。
- AirPlayの詳細情報については、次のサイトをご覧ください：
<https://www.apple.com/airplay>

コントロールセンターから音楽をストリーミング再生する

1. Apple製品でコントロールセンターを開きます。
2. 画面の右上隅にあるオーディオカードを長押しして、AirPlayアイコン  をタップします。
3. サウンドバーを選択します。

アプリから音楽をストリーミング再生する

1. 音楽アプリ(Apple Musicなど)を開き、再生する曲を選択します。
2.  をタップします。
3. サウンドバーを選択します。

サウンドバーの前面にあるLEDライトバーには、サウンドバーの状態が表示されます。

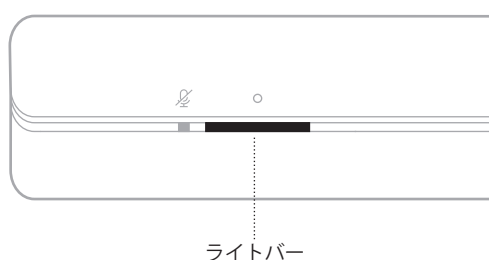

注: ライトバーには1つの選択機器の状態のみ表示されます。

WI-FIの状態

サウンドバーのWi-Fi接続の状態を示します。

ライトバーの状態	システムの状態
白の点滅	Wi-Fiに接続中
白に点灯してから次第に消灯する	Wi-Fiに接続する場合





BLUETOOTHの状態

モバイル機器のBluetooth接続の状態を示します。

ライトバーの状態	システムの状態
青の点滅	モバイル機器に接続できません
白の点滅	モバイル機器に接続中
白に点灯してから次第に消灯する	モバイル機器に接続しました
白のライトが2回点滅してから消灯する	デバイスリストを消去中

音声アシスタントの状態

音声アシスタントの状態を示します。

ライトバーの状態		システムの状態
消灯		音声アシスタントはアイドル状態です
白のライトが中央に移動して点灯		音声アシスタントがリクエストを待っています
白のライトが両端に移動		音声アシスタントが考えています
白の点滅(フル)		音声アシスタントが話しています
黄色の点滅		音声アシスタントから通知があります

マイクオフインジケータ

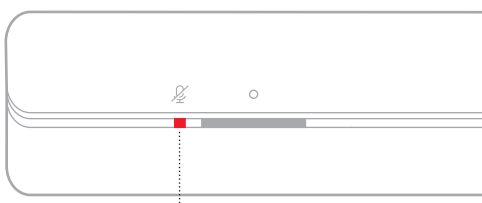





マイクオフインジケータ

インジケータの状態	システムの状態
赤の点灯	マイクがオフです







メディアの再生と音量の状態

メディアの再生と音量を操作しているときのサウンドバーの状態を示します。



ライトバーの状態		システムの状態
中央の2つのライトが白で点灯		再生/一時停止
ライトバーの右端が白で点滅		音量を上げる
ライトバーの左端が白で点滅		音量を下げる
ライトバーの左端が白で点灯		ミュート

アップデートとエラーの状態

ソフトウェアのアップデート状態とエラーの警告を示します。

ライトバーの状態		システムの状態
オレンジの点灯		Wi-Fiセットアップを実行中です
白のライトが右から左へ移動		アップデートをダウンロードしています
白のライトが左から右へ移動		サウンドバーをアップデートしています
オレンジの4回点滅		ソースエラー、Bose Musicアプリを参照してください
赤の4回点滅		一時的にリクエストが受け付けられません。後でやり直してください
赤の点灯		エラー、Boseカスタマーサービスに連絡してください

WI-FI機能のオン/オフを切り替える

ライトバーが白で2回点滅してから次第に消灯するまで、リモコンのミュートボタン  と Bluetooth ボタン  を同時に長押しします。



対応アクセサリ

以下のアクセサリ機器をサウンドバーに接続することができます。詳細については、アクセサリ機器の取扱説明書をご覧ください。

- **Bose Bass Module 700:** worldwide.Bose.com/Support/BASS700
- **Bose Bass Module 500:** worldwide.Bose.com/Support/BASS500
- **Acoustimass 300 bass module:** global.Bose.com/Support/AM300
- **Bose Surround Speakers 700:** worldwide.Bose.com/Support/WSS700
- **Bose Surround Speakers:** worldwide.Bose.com/Support/WSS
- **Virtually Invisible 300 wireless surround speakers:**
global.Bose.com/Support/VI300

BOSE SOUNDLINK *BLUETOOTH* SPEAKER または BOSE NOISE CANCELLING HEADPHONES 700 を接続する

Bose SimpleSync テクノロジーにより、一部の Bose SoundLink *Bluetooth* speaker または Bose Noise Cancelling Headphones 700 をサウンドバーに接続して、新しい方法で音楽や映画を楽しむことができます。

特長

- **テレビの音をヘッドホンで楽しむ:** Bose Noise Cancelling Headphones 700 をサウンドバーに接続して、他の人に迷惑をかけずにテレビの音を聴くことができます。製品ごとの音量を個別に調節できるので、ヘッドホンの音量はそのままにして、サウンドバーの音量を下げたりミュートしたりできます。
- **別の部屋で音楽を同時に楽しむ:** Bose SoundLink *Bluetooth* speaker をサウンドバーに接続して、同じ曲を2つの部屋で同時に聴くことができます。

注: SimpleSync テクノロジーは、9 m の *Bluetooth* 通信範囲内で機能します。壁や建材の種類によって受信状態が変わる場合があります。

対応製品

ほとんどの Bose SoundLink *Bluetooth* speaker と、Bose Noise Cancelling Headphones 700 をサウンドバーに接続できます。

対応製品の例:

- Bose SoundLink Revolve+ *Bluetooth* speaker
- Bose SoundLink Mini *Bluetooth* speaker
- Bose SoundLink Color *Bluetooth* speaker
- Bose Noise Cancelling Headphones 700

新しい製品も随時追加されます。全製品のリストと詳細については、次のサイトをご覧ください。worldwide.Bose.com/Support/Groups

Bose Music アプリを使用して接続する

Bose SoundLink *Bluetooth* speaker または Bose Noise Cancelling Headphones 700 を接続するには、Bose Music アプリを使用します。詳しくは、次のサイトをご覧ください: worldwide.bose.com/Support/Groups

注:

- 接続する製品の電源がオンになっていて、サウンドバーから9 m以内にあり、他のデバイスに接続できる状態になっていることを確認してください。詳細については、お使いの製品の取扱説明書をご覧ください。
- サウンドバーと一度に接続できる製品は1台だけです。

BOSE SOUNDLINK *BLUETOOTH* SPEAKER または BOSE NOISE CANCELLING HEADPHONES 700 を再接続する

Bose SoundLink *Bluetooth* speaker または Bose Noise Cancelling Headphones 700 の電源をオンにします。

スピーカーやヘッドホンは、最後に接続していた *Bluetooth* 機器 (サウンドバーなど) への接続を試みます。

注:

- サウンドバーが通信範囲内 (9 m) にあり、電源が入っている必要があります。
- スピーカーを接続できない場合は、「以前に接続されていた Bose SoundLink *Bluetooth* speaker とサウンドバーを再接続できない」(52 ページ) をご覧ください。
- ヘッドホンを接続できない場合は、「以前に接続されていた Bose Noise Cancelling Headphones 700 とサウンドバーを再接続できない」(52 ページ) をご覧ください。

サウンドバーをアップデートする

サウンドバーがBose Musicアプリに接続され、Wi-Fiネットワークに接続されている場合、サウンドバーは自動的にアップデートされます。

リモコンの電池を交換する

1. 硬貨などを使用して、電池カバーを左(反時計回り)に回し、カバーを取り外します。

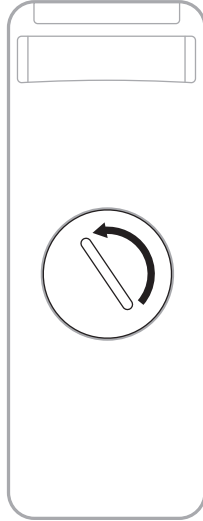

2. +極の表示がある平らな面を上に向けて、新しい電池を装着します。

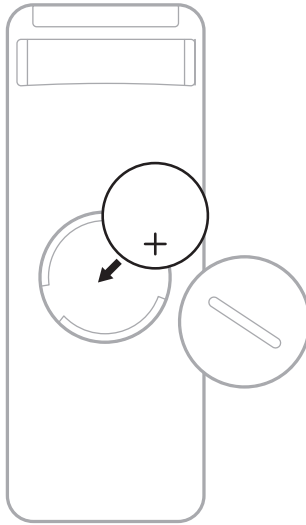

注: 法令（ULなど）に準拠した3Vリチウムボタン電池（CR2032またはDL2032）を使用してください。

3. カバーを元に戻し、右（時計回り）に回してロックします。

サウンドバーのお手入れについて

サウンドバーの外装は柔らかい布でから拭きしてください。

注意:

- サウンドバーの上に液体がこぼれたり、開口部に液体が入り込んだりしないようにしてください。
- システムに空気を吹き付けしないでください。
- システムに掃除機をかけないでください。
- システムの近くでスプレー等を使用しないでください。
- 溶剤、化学薬品、またはアルコール、アンモニア、研磨剤などを含むクリーニング液は使用しないでください。
- 開口部に異物が入り込まないようにしてください。

交換部品とアクセサリー

交換部品とアクセサリーは、ボーズ製品取扱店、弊社Webサイト、またはお電話によるご注文でご購入いただけます。

次のサイトをご参照ください。 worldwide.Bose.com/Support/SB300

保証

製品保証の詳細は弊社Webサイトをご覧ください。

製品の登録をお願いいたします。登録は弊社Webサイトから簡単に行えます。製品を登録されない場合でも、保証の内容に変更はありません。

最初にお試しいただくこと

サウンドバーに問題が生じた場合は、下記の点をご確認ください。

- サウンドバーが接続されているコンセントに電源が供給されていることを確認します。
- すべてのケーブルをしっかりと接続します。
- サウンドバーの状態を確認します(35ページを参照)。
- サウンドバーを干渉源になるような電気製品(無線ルーター、コードレス電話、テレビ、電子レンジなど)から30～90 cm以上離します。
- サウンドバーが正しく動作するように、無線ルーターやモバイル機器の推奨通信範囲内へ移動します。
- 設置ガイドに沿ってサウンドバーを設置します(13ページを参照)。

その他の対処方法

問題が解決しない場合は、次の表を参照して一般的な問題の症状と対処方法をご確認ください。それでも問題が解決できない場合は、Boseカスタマーサービスまでお問い合わせください。

次のサイトをご参照ください: worldwide.Bose.com/contact

症状	対処方法
テレビにHDMI ARC端子や光デジタル音声端子がない	同軸デジタルケーブル、3.5 mmステレオ音声ケーブル、アナログ - ステレオケーブルなどを使用して、オーディオコンバーターを介してテレビを接続します(別途ご購入ください)。必要なコンバーターとケーブルの種類は、お持ちのテレビで使用できる音声出力端子の種類によって異なります。
サウンドバーの電源が入らない(電源を入れてもライトバーが点滅しない)	電源ケーブルを別のコンセントに差し込みます。 リモコンを使用してサウンドバーの電源をオンにします(19ページを参照)。 サウンドバーとオプションのベースモジュールまたはサラウンドスピーカーの電源コードを抜き、30秒間待ってから、通電している電源コンセントにしっかりと差し込みます。
サウンドバーの電源がオフにならない	サウンドバーがネットワーク待機状態になっている可能性があります。リモコンの電源ボタンを押して、サウンドバーをアクティブにします。もう一度電源ボタンを押して、サウンドバーの電源をオフにします。
リモコンが正しく機能しないことがある、またはまったく機能しない	電池を交換します(42ページを参照)。 リモコンがサウンドバーの操作可能範囲内(6m以内)にあることを確認します。 リモコンとサウンドバーの間に障害物がないことを確認します。

症状	対処方法
<p>サウンドバーの音が途切れる、聞こえない</p>	<p>ライトバーの左端が白く点灯している場合、サウンドバーはミュートされています。ミュートボタン  を押して、サウンドバーをミュート解除します。</p> <p>お使いのモバイル機器がミュートされていないことを確認します。</p> <p>サウンドバーの音量(21ページを参照)またはモバイル機器の音量を上げます。</p> <p>別のソースに切り替えてみます(20ページを参照)。</p> <p>別のアプリケーションまたは音楽サービスからオーディオを再生します。</p> <p>Wi-Fiソースからのオーディオの場合は、ルーターをリセットします。</p> <p>モバイル機器を再起動します。</p> <p>対応しているBluetoothモバイル機器を使用していることを確認します。</p> <p>HDMIケーブルがテレビのHDMI ARC (Audio Return Channel) と表示されている端子に接続されていることを確認します。標準HDMI端子には接続しないでください。テレビにHDMI ARC端子がない場合は、光デジタルケーブルを使用してサウンドバーを接続します(56ページを参照)。</p> <p>サウンドバーがテレビのHDMI ARC端子に接続されている場合は、テレビのシステムメニューでConsumer Electronics Control (CEC)機能が有効になっていることを確認します。CEC機能はメーカーによって別の名称で呼ばれていることがあります。テレビの取扱説明書をご覧ください。</p> <p>HDMIケーブルをテレビのHDMI ARC端子から取り外して、再度接続します。</p> <p>光デジタルケーブルをテレビの音声出力(OutputまたはOUT)端子に接続します。音声入力(InputまたはIN)端子には接続しないでください。</p> <p>サウンドバーとオプションのベースモジュールまたはサラウンドスピーカーの電源コードを抜き、30秒間待ってから、通電している電源コンセントにしっかりと差し込みます。</p>
<p>サウンドバーとベースモジュールまたはサラウンドスピーカーを接続できない</p>	<p>サウンドバーが最新の状態であることを確認します(42ページを参照)。</p> <p>トラブルシューティングについては、ベースモジュールまたはサラウンドスピーカーの取扱説明書をご覧ください(40ページを参照)。</p> <p>ベースモジュールまたはサラウンドスピーカーがサウンドバーに対応していることを確認します(40ページを参照)。</p> <p>サウンドバーとオプションのベースモジュールまたはサラウンドスピーカーの電源コードを抜き、30秒間待ってから、電源コンセントにしっかりと差し込みます。</p>

症状	対処方法
<p>ベースモジュールまたはサラウンドスピーカーから音が聞こえない</p>	<p>サウンドバーが最新の状態であることを確認します(42ページを参照)。</p> <p>ベースモジュールまたはサラウンドスピーカーがサウンドバーに対応していることを確認します(40ページを参照)。</p> <p>Bose Music アプリでソフトウェアが最新のものであることを確認します。</p> <p>Bose Music アプリを使用して低音を調整します(22ページを参照)。</p> <p>別のソースに切り替えてみます(20ページを参照)。</p>
<p>テレビから音が出る</p>	<p>HDMI ケーブルがテレビの ARC (Audio Return Channel) と表示されている端子に接続されていることを確認します。テレビに HDMI ARC 端子がない場合は、光デジタルケーブルを使用してサウンドバーを接続します(56ページを参照)。</p> <p>テレビの内蔵スピーカーをオフにします。テレビの取扱説明書をご覧ください。</p> <p>サウンドバーがテレビの HDMI ARC 端子に接続されている場合は、テレビのシステムメニューで Consumer Electronics Control (CEC) 機能が有効になっていることを確認します。CEC 機能はメーカーによって別の名称で呼ばれていることがあります。テレビの取扱説明書をご覧ください。</p> <p>HDMI ケーブルをテレビの HDMI ARC 端子から取り外して、再度接続します。</p> <p>テレビの音量を最小に設定します。</p> <p>HDMI ケーブル(55ページを参照)と光デジタルケーブル(56ページを参照)を両方使用してサウンドバーに接続します。</p>
<p>音質が良くない、音が歪む</p>	<p>別のソース機器で試してみます(可能な場合)。</p> <p>テレビがサラウンドサウンド出力に対応していることを確認します。テレビの取扱説明書をご覧ください。</p> <p>別の機器からオーディオが再生されている場合は、その機器の音量を下げます。</p> <p>Bose Music アプリを使用して低音を調整します(22ページを参照)。</p> <p>テレビの内蔵スピーカーをオフにします。テレビの取扱説明書をご覧ください。</p> <p>サウンドバーが壁に取り付けられている場合は、オーディオを調整します(14ページを参照)。</p>
<p>サウンドバーで正しいソース機器からの音が再生されない、またはしばらくしてから正しくないソース機器に切り替わる</p>	<p>Bose Music アプリを使用して、CEC 機能を「Alternate On (個別指定)」に設定します。</p> <p>ソース機器の CEC 機能を無効にします。接続機器の取扱説明書をご覧ください。</p> <p>HDMI ケーブル(55ページを参照)と光デジタルケーブル(56ページを参照)を両方使用してサウンドバーに接続します。</p>

症状	対処方法
<p>サウンドバーをWi-Fiネットワークに接続できない</p>	<p>サウンドバーがBose Musicアプリを使用して設定されていることを確認します(16ページを参照)。</p> <p>Bose Musicアプリで、正しいネットワーク名を選択して、ネットワークのパスワードを入力します(大文字と小文字を区別して入力してください)。</p> <p>サウンドバーとモバイル機器が同じWi-Fiネットワークに接続されていることを確認します。</p> <p>ネットワークの設定情報を変更した場合は、17ページをご覧ください。</p> <p>セットアップに使用するモバイル機器のWi-Fi機能を有効にします。</p> <p>モバイル機器で開いている他のアプリケーションを終了します。</p> <p>モバイル機器とルーターを再起動します。</p> <p>ルーターが2.4GHz帯と5GHz帯の両方に対応している場合は、機器(モバイル機器やパソコン)とサウンドバーが同じ周波数帯を使用して接続していることを確認します。</p> <p>注: 各周波数帯に固有の名前を付けて、正しい周波数帯に接続していることを確認してください。</p> <p>ルーターをリセットします。</p> <p>サウンドバーとオプションのベースモジュールまたはサラウンドスピーカーの電源コードを抜き、30秒間待ってから、電源コンセントにしっかりと差し込みます。モバイル機器でBose Musicアプリをアンインストールして再インストールし、セットアップをやり直します。</p>
<p>サウンドバーをモバイル機器に接続できない</p>	<p>リモコンのBluetoothボタンを長押しして、サウンドバーの接続準備ができていることを確認します。</p> <p>モバイル機器で位置情報サービスがオンになっていることを確認します。</p> <p>モバイル機器のBluetooth機能をオフにしてから、オンにします。Bluetoothリストからサウンドバーを削除します。もう一度接続してみます(34ページを参照)。</p> <p>別のモバイル機器と接続して試してみてください(34ページを参照)。</p> <p>対応しているBluetoothモバイル機器を使用していることを確認します。</p> <p>モバイル機器のBluetoothリストからサウンドバーを削除します。もう一度接続してみます(34ページを参照)。</p> <p>サウンドバーのデバイスリストを消去します(34ページを参照)。もう一度接続してみます(32ページを参照)。</p>

症状	対処方法
<p>AirPlayを使用して音楽をストリーミング再生できない</p>	<p>サウンドバーの電源がオンになっていて、通信範囲内にあることを確認します(19ページを参照)。</p> <p>Apple製品とサウンドバーが同じWi-Fiネットワークに接続されていることを確認します。</p> <p>Apple製品をアップデートします。</p> <p>サウンドバーが最新の状態であることを確認します(42ページを参照)。</p> <p>ストリーミング再生する音楽アプリでAirPlayアイコン  が見つからない場合は、コントロールセンターから音楽をストリーミング再生してください。</p> <p>その他のサポート情報は次のサイトをご覧ください: https://www.apple.com/airplay</p>
<p>モバイル機器でBose Musicアプリが動作しない</p>	<p>お使いのモバイル機器がBose Musicアプリに対応しており、システム最小要件を満たしていることを確認します。詳細については、モバイル機器のアプリストアをご参照ください。</p> <p>モバイル機器でBose Musicアプリをアンインストールしてから、アプリを再インストールします(16ページを参照)。</p>
<p>別のBoseアカウントに追加する際にサウンドバーが表示されない</p>	<p>Bose Musicアプリを使用して、サウンドバーの共有が有効であることを確認します。</p> <p>サウンドバーとモバイル機器が同じWi-Fiネットワークに接続されていることを確認します。</p>

症状	対処方法
<p>Google アシスタントが反応しない</p>	<p>マイクオフインジケーターが赤に点灯していないことを確認します。マイクをオンにするには、26ページをご覧ください。</p> <p>Google アシスタントが Bose Music アプリを使用して設定されていることを確認します (24 ページを参照)。</p> <p>注: Bose Music アプリを使用してサウンドバーを設定し、Wi-Fi ネットワークに接続する必要があります。</p> <p>モバイル機器を Wi-Fi に接続します。</p> <p>Google アシスタントが利用可能な国にいることを確認します。</p> <p>最新バージョンの Google アシスタントアプリを使用していることを確認します。</p> <p>音声による起動が有効であることを確認します (25 ページを参照)。</p> <p>お使いのモバイル機器が対応していることを確認します。</p> <p>Bose Music アプリを使用して、サウンドバーから Google アシスタントを削除します。もう一度 Google アシスタントを追加します。</p> <p>デフォルトの音楽サービスとして、Pandora または Spotify を選択します (27 ページを参照)。</p> <p>Bose Music アプリと Google アシスタントアプリでは、必ず同じ音楽サービスのアカウントを使用してください。</p> <p>Google アシスタントがリクエストをサポートしていない場合があります。新しい機能も随時追加されます。</p> <p>その他のサポート情報は次のサイトをご覧ください: https://support.google.com/assistant</p>
<p>Google アシスタントのアカウントに基づく情報の設定を変更する</p>	<p>アカウントに基づく情報を無効にしたり、使用するアカウントを変更したりするには、Google アシスタントアプリの [設定] メニューを使用します。</p>

症状	対処方法
<p>Alexaが反応しない</p>	<p>マイクオフインジケーターが赤に点灯していないことを確認します。マイクをオンにするには、29ページをご覧ください。</p> <p>AlexaがBose Musicアプリを使用して設定されていることを確認します(24ページを参照)。</p> <p>注: Bose Musicアプリを使用してサウンドバーを設定し、Wi-Fiネットワークに接続する必要があります。</p> <p>モバイル機器をWi-Fiに接続します。</p> <p>Amazon Alexaが利用可能な国にいることを確認します。</p> <p>最新バージョンのAmazon Alexaアプリを使用していることを確認します。</p> <p>お使いのモバイル機器が対応していることを確認します。</p> <p>音声による起動が有効であることを確認します(28ページを参照)。</p> <p>Bose Musicアプリを使用して、サウンドバーからAlexaを削除します。もう一度Alexaを追加します。</p> <p>Bose Musicアプリで設定した名前を言っていることを確認します。複数のサウンドバーが同じ名前の場合は、Alexaアプリで設定した名前を使用するか、Bose Musicアプリで名前を変更します。</p> <p>Voice4Videoを使用している場合:</p> <ul style="list-style-type: none"> サウンドバー、テレビ、CATV/BS/CSチューナーの間に障害物がないことを確認します。 サウンドバーがHDMIケーブルで接続されていることを確認します(55ページを参照)。 Bose Musicアプリを使用してこの機能を設定し、テレビやCATV/BS/CSチューナーが接続されていることを確認します。 郵便番号とCATV/BS/CSチューナーのサービスプロバイダが入力されていることを確認します。 <p>Alexaがリクエストをサポートしていない場合があります。新しい機能も随時追加されます。</p> <p>その他のサポート情報は次のサイトをご覧ください。 https://www.amazon.com/usealexa</p>
<p>サウンドバーとBose SoundLink Bluetooth speakerまたはBose Noise Cancelling Headphones 700を接続できない</p>	<p>スピーカーやヘッドホンの電源がオンになっていて、サウンドバーから9m以内にあり、他のデバイスに接続できる状態になっていることを確認してください。詳細については、お使いの製品の取扱説明書をご覧ください。</p>

症状	対処方法
<p>以前に接続されていた Bose SoundLink Bluetooth speaker とサウンドバーを再接続できない</p>	<p>スピーカーで、製品コントロールを使用して、サウンドバーの名前が聞こえるまで製品のデバイスリストを順に切り替えます。具体的な製品に関する説明については、スピーカーの取扱説明書をご覧ください。</p>
<p>以前に接続されていた Bose Noise Cancelling Headphones 700 とサウンドバーを再接続できない</p>	<p>Bose Music アプリを使用して接続します。このオプションは設定メニューから設定できます。</p>
<p>接続した Bose SoundLink Bluetooth speaker や Bose Noise Cancelling Headphones 700 から音が遅れて再生される</p>	<p>一部の Bose SoundLink <i>Bluetooth speaker</i> では、サウンドバーに接続して完璧に同期した状態でオーディオを再生できない場合があります。お使いの製品が対応しているかどうかを確認するには、次のサイトをご覧ください。 worldwide.bose.com/Support/Groups</p> <p>スピーカーやヘッドホンのソフトウェアアップデートがあればインストールします。アップデートを確認するには、モバイル機器で製品に該当する Bose アプリを開くか、パソコンから btu.bose.com にアクセスします。</p>

サウンドバーをリセットする

工場出荷時の設定に戻すと、サウンドバーのソース機器、音量、ネットワーク設定などがすべて消去され、出荷されたときの設定に戻ります。

1. ライトバーが白で2回点滅してから次第に消灯するまで、リモコンの音量-ボタンと再生/一時停止ボタン▶||を同時に5秒間長押しします。



サウンドバーが再起動します。リセットが完了すると、ライトバーがオレンジ色に点灯します。

2. サウンドバーのネットワーク設定とオーディオ設定を元に戻すには、以下の手順に従います。
 - a. モバイル機器でBose Musicアプリを起動し、サウンドバーをネットワークに追加します(「既存のアカウントにサウンドバーを追加する」(17ページ)を参照)。
 - b. サウンドバーが壁に取り付けられている場合は、ウォールマウント用にオーディオを調整します(14ページを参照)。

接続オプション

以下の接続オプションからどちらかを選択して、テレビとサウンドバーを接続します。

- **オプション1:** HDMI ARC 接続(ケーブル別売)
- **オプション2:** 光デジタル接続

注: テレビのHDMI ARC (Audio Return Channel)端子を使用すると、テレビのリモコンを使用して、サウンドバーの電源、音量、ミュート機能を操作できます。

1. テレビの背面にある**HDMI IN**端子および**Audio OUT** (光デジタル)端子を探します。

注: お使いのテレビによっては、端子パネルが図と異なる場合があります。端子の形状で確認してください。

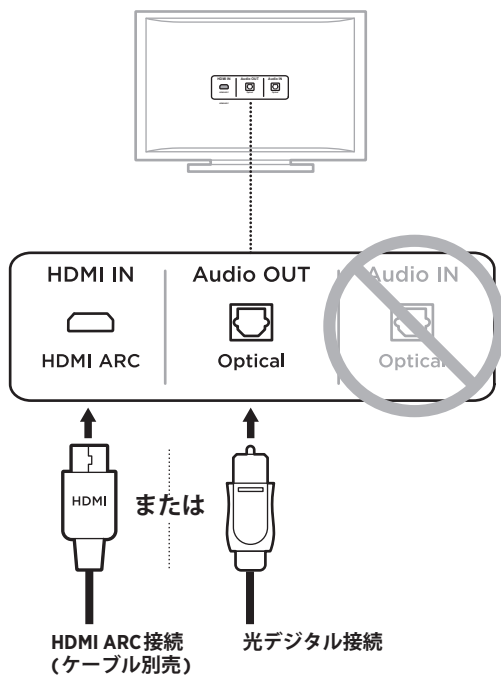

2. 音声ケーブルを選択します。

サウンドバーをテレビに接続する

音声ケーブルを選択したら、サウンドバーとテレビを接続します。

オプション1: HDMI ARC接続(ケーブル別売)

1. HDMIケーブルをテレビの**HDMI ARC**端子に接続します。

注: HDMIケーブルはテレビのHDMI ARC端子に差し込んでください。標準のHDMI端子には接続しないでください。お持ちのテレビにHDMI ARC端子が無い場合は、56ページをご覧ください。

2. ケーブルの反対側を、サウンドバーの**HDMI (ARC)**端子に差し込みます。



オプション2: 光デジタル接続

お持ちのテレビにHDMI ARC端子がない場合は、光デジタルケーブルを使用してサウンドバーとテレビを接続します。

1. 光ケーブル両端のプラグから保護キャップを取り外します。

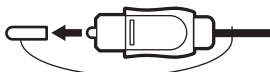

注意: キャップを付けたままプラグを差し込むと、プラグや端子が破損する恐れがあります。

2. 光ケーブルのプラグをテレビの**OPTICAL OUT** (光デジタル音声出力)端子に接続します。

注意: プラグの向きを間違えて差し込むと、プラグや端子が破損する恐れがあります。

3. 光ケーブルの反対側のプラグを持ちます。
4. プラグの向きをサウンドバーの**OPTICAL IN**端子に合わせて慎重に差し込みます。

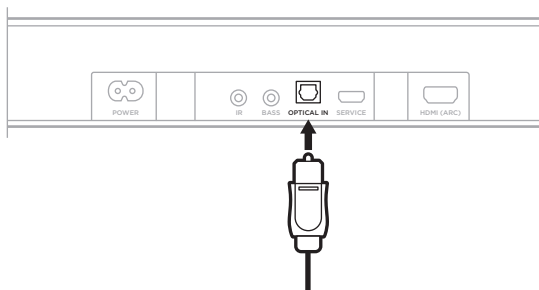

注: 端子にはカバーが付いていて、プラグを差し込むとカバーが開きます。

5. カチッと言う音が聞こえるか、指先に感触があるまでプラグをしっかりと差し込みます。



音が出ることを確認する

注：音響パフォーマンスを十分にお楽しみいただくためには、テレビの内蔵スピーカーをオフにしてください。詳細については、テレビの取扱説明書をご覧ください。

1. テレビの電源をオンにします。
2. CATV/BS/CS用チューナーやその他の外部機器を使用する場合：
 - a. ソース機器の電源をオンにします。
 - b. テレビの入力を正しく選択します。
3. サウンドバーの電源をオンにします(19ページを参照)。
ソース機器の音がサウンドバーから聞こえます。
4. サウンドバーのリモコンのミュートボタン  を押します。
テレビの内蔵スピーカーやサウンドバーから音が聞こえなくなります。

注：サウンドバーをミュートしてもテレビの内蔵スピーカーから音が聞こえる場合は、「トラブルシューティング」(45ページ)をご覧ください。





कृपया सभी संरक्षण, सुरक्षा एवं इस्तेमाल के निर्देशों को पढ़ें व रखें।

CE Bose Corporation एतद्वारा घोषित करता है कि यह उत्पाद निदेश 2014/53/EU की मूलभूत आवश्यकताओं एवं अन्य संगत प्रावधानों और सभी अन्य लागू EU निदेश का अनुपालन करता है। अनुरूपता का पूर्ण घोषणापत्र यहाँ प्राप्त किया जा सकता है: www.Bose.com/compliance

महत्वपूर्ण सुरक्षा निर्देश

1. इन निर्देशों को पढ़ें।
2. इन निर्देशों को रखें।
3. सभी चेतावनियों को ध्यान में रखें।
4. इन निर्देशों का पालन करें।
5. पानी के निकट इस उपकरण का उपयोग नहीं करें।
6. केवल सूखे कपड़े से साफ करें।
7. किसी भी वेंटिलेशन स्थान को अवरुद्ध नहीं करें। निर्माता के निर्देशों के अनुसार इंस्टॉल करें।
8. आग के किसी भी स्रोत, जैसे रेडियाटर, उष्मा जंगला, स्टोव, या अन्य उपकरणों (एम्पलीफायरों सहित) के पास संस्थापित नहीं करें।
9. केवल निर्माता द्वारा निर्दिष्ट संलग्नक/उप साधन का उपयोग करें।
10.  केवल निर्माता द्वारा निर्दिष्ट कार्ट, स्टैंड, तिपाई, ब्रैकेट, या टेबल या बेचे गए उपकरण के साथ प्रयोग करें। जब कार्ट का उपयोग किया जाता है, तो टिप-ओवर से चोट से बचने के लिए कार्ट/उपकरण संयोजन के गतिमान रहते समय सावधानी बरतें।
11. बिजली के तूफान के दौरान या लंबी अवधी तक उपयोग नहीं करने की स्थिति में इस उपकरण को प्लग से निकाल दें।
12. सभी सर्वासिंग के लिए योग्य कर्मों की अनुशंसा की जाती है। जब उपकरण किसी प्रकार, क्षतिग्रस्त हो जाता है, जैसे विद्युत आपूर्ति तार या प्लग क्षतिग्रस्त हो जाता है, तरल गिर जाता है या उपकरण में कोई वस्तु गिर जाता है, उपकरण बारिश या नमी के संपर्क में आ जाता है, सामान्य रूप से काम नहीं करता है, या गिर जाता है, तो सर्वासिंग की आवश्यकता है होती है।

चेतावनियां/सतर्कता

-  उत्पाद पर इस प्रतीक का मतलब है कि उत्पाद अनुलग्नक के भीतर गैर विद्युत-रोधित, खतरनाक वोल्टेज है जिस से बिजली के झटके का जोखिम हो सकता है।
-  उत्पाद पर इस प्रतीक चिन्ह का अर्थ है इस निर्देशिका में महत्वपूर्ण संचालन एवं रखरखाव संबंधी निर्देश हैं।
-  बैटरी, रासायनिक जले हुए खतरनाक को निगलें नहीं। इस उत्पाद के साथ दिए गए रिमोट कंट्रोल में एक सिक्का/बटन सेल बैटरी शामिल है। यदि सिक्का/बटन सेल बैटरी को निगल लिया जाता है, तो यह केवल 2 घंटों में गंभीर आंतरिक जलने का कारण बन सकता है और मृत्यु का कारण बन सकता है। बच्चों से नई और प्रयुक्त बैटरी को दूर रखें। यदि बैटरी के डिब्बे सुरक्षित रूप से बंद नहीं होते हैं, तो रिमोट कंट्रोल का उपयोग करना बंद करें और इसे बच्चों से दूर रखें। अगर आपको लगता है कि बैटरी को शरीर के किसी भी हिस्से के अंदर रखा या निगला गया है, तो तत्काल चिकित्सा पर ध्यान दें। विस्फोट, आग या रासायनिक जलन के जोखिम से बचने के लिए, बैटरी को बदलने में सावधानी बरतें और केवल एक एजेंसी द्वारा अनुमोदित (जैसे, उल) CR2032 या DL2032 3-वोल्ट लिथियम बैटरी से बदलें। प्रयुक्त बैटरियों का उचित और तुरंत निपटान करें। इन्हें दोबारा चार्ज करने, खोलने, 212° F (100° C) से अधिक गर्म करने या जलाने का काम न करें।
-  इस में छोटे पुर्ज हैं जिनसे दम घुटने का जोखिम हो सकता है। 3 साल से कम उम्र के बच्चों के लिए अनुकूल नहीं है।
-  इस उत्पाद में चुंबकीय सामग्री शामिल है। आपके प्रत्यारोपणीय चिकित्सकीय उपकरण पर इसका कोई असर पड़ेगा कि नहीं इसके बारे में आप अपने चिकित्सक से विचार-विमर्श करें।

- आग या बिजली के झटके के जोखिम को कम करने के लिए, इस उत्पाद को बारिश, किसी तरल या नमी के संपर्क में नहीं रखें।
- इस उत्पाद को रिसाव या छींटों के संपर्क में नहीं रखें, और तरल से भरे हुए सामानों, जैसे फूलदानें, उत्पाद के उपर या निकट नहीं रखें।
- आग और गर्मी के स्रोतों से उत्पाद को दूर रखें। आग के खुले स्रोतों, जैसे जलती हुई मोमबत्तियाँ, को उत्पाद के ऊपर या पास नहीं रखें।
- इस उत्पाद में कोई अनधिकृत बदलाव न लाएं।
- इस उत्पाद के साथ किसी पावर इनवर्टर का प्रयोग नहीं करें।
- इस सिस्टम के साथ शामिल स्पीकर तार और इंटरकनेक्ट केबल्स इन-वॉल इंस्टॉलेशन के लिए स्वीकृत नहीं हैं। इन-वॉल इंस्टॉलेशन के लिए आवश्यक सही प्रकार के तार और केबल के लिए कृपया अपने स्थानीय बिल्डिंग नियमावतियों की जाँच करें।
- जहाँ मेन्स प्लग या उपकरण युग्मक उपकरण को डिस्कनेक्ट करने के लिए उपयोग किया जाता है, डिस्कनेक्ट उपकरण आसानी से संचालन योग्य तैयार रहेगा।



仅适用于 2000m 以下地区安全使用

केवल 2000 मीटर की ऊँचाई से कम पर ही उपयोग करें।

- इस उत्पाद को माउंट करने के लिए केवल निम्नलिखित हार्डवेयर का उपयोग करें: Bose Soundbar वॉल ब्रैकेट।
- उन सतहों पर माउंट नहीं करें जो मजबूत नहीं हैं, या जिनके पास उनके पीछे छिपे खतरे हैं, जैसे कि विद्युत तार या पाइपलाइन। यदि आप ब्रैकेट स्थापित करने के बारे में निश्चित नहीं हैं, तो एक योग्य पेशेवर इंस्टॉलर से संपर्क करें यह सुनिश्चित करें कि स्थानीय भवन कोड के अनुसार ब्रैकेट स्थापित किया गया है।
- वायु संचार की आवश्यकताओं के कारण, बोस उत्पाद को एक सीमित स्थान जैसे कि एक दीवार गुहा या बंद कैबिनेट में रखने की सिफारिश नहीं करता है।
- किसी भी गर्मी को स्रोतों जैसे कि फायरप्लेस, रेडिएटर्स, गर्म रजिस्टर्स या अन्य उपकरण (एम्पलीफायर्स सहित), जो गर्मी का उत्पादन करते हैं, के पास ब्रैकेट या उत्पाद को नहीं रखें या स्थापित नहीं करें।
- उत्पाद लेबल साउंडबार के तले पर स्थित है।

नोट: इस उपकरण की जाँच की गई है पाया गया है के यह FCC नियमों के भाग 15 के अनुसार वर्ग B डिजिटल उपकरण की सीमा का अनुपालन करता है। इन सीमाओं को धरेलू संस्थापन में हानिकारक अवरोध के विरुद्ध उचित सुरक्षा प्रदान करने के लिए तैयार किया गया है। यह उपकरण रेडियो आवृत्ति ऊर्जा उत्पन्न एवं उपयोग करता है और प्रसारित कर सकता है और, यदि निर्देशों के अनुसार संस्थापित और उपयोग नहीं किया जाए तो रेडियो संचार के लिए हानिकारक अवरोध उत्पन्न कर सकता है। तथापि, किसी विशेष संस्थापन में अवरोध उत्पन्न नहीं होगा इस की कोई गारंटी नहीं है। यदि यह उपकरण रेडियो या टेलीविजन संकेत-ग्रहण में हानिकारक अवरोध उत्पन्न करता है, जिस का पता उपकरण को चालू और बंद कर के लगाया जा सकता है, तो निम्न एक अथवा अधिक उपायों द्वारा अवरोध में सुधार करने के लिए उपयोगकर्ता को प्रोत्साहित किया जाता है:

- संकेत-ग्रहण एंटीना को नई दिशा दें या स्थानांतरित करें।
- उपकरण और संकेत-ग्रहण एंटीना के बीच की दूरी बढ़ाएँ।
- उपकरण को एक ऐसे बिजली के स्रोत से कनेक्ट करें जिसका सर्किट उस स्रोत से अलग हो जिससे रिसिवर कनेक्ट है।
- विक्रेता या एक अनुभवी रेडियो/टीवी तकनीशियन से सहायता के लिए परामर्श लें।

Bose Corporation द्वारा विशेष रूप से अधिकृत नहीं किए गए परिवर्तन या संशोधन, इस उपकरण का उपयोग करने हेतु उपयोगकर्ता के अधिकार को रद्द कर सकते हैं।

यह उपकरण FCC नियमों के भाग 15 तथा ISED कनाडा अनुज्ञप्ति छूट RSS मानक(कों) का अनुपालन करता है। उपकरण का प्रचालन निम्नलिखित दो शर्तों के अधीन है: (1) इस उपकरण द्वारा हानिकारक अवरोधन उत्पन्न नहीं होना चाहिए, और (2) इस उपकरण को कोई भी ग्रहण किया गया अवरोधन स्वीकार करना चाहिए, जिसमें संभावित अवांछित प्रचालन उत्पन्न करने वाला अवरोधन शामिल है।

रेडियेटर और आप के शरीर के बीच 20 सेमी की न्यूनतम दूरी के साथ यह उपकरण स्थापित और संचालित किया जाना चाहिए।

सह चैनल मोबाइल उपग्रह प्रणालियों के साथ हानिकारक हस्तक्षेप की संभावना को कम करने के लिए 5150 - 5250 MHz बैंड में इस उपकरण का संचालन केवल इंडोर उपयोग के लिए है।

CAN ICES-3(B)/NMB-3(B)

ऊर्जा संबंधित उत्पाद निर्देशक 2009/125/EC के लिए इकोडिजाइन आवश्यकता के अनुसार उत्पाद निम्नलिखित मानदंडों या दस्तावेजों का अनुपालन करता है: विनियमन (EC) सं. 1275/2008, विनियमन (EC) सं. 801/2013 द्वारा संशोधित

आवश्यक पावर स्थिति सूचना	पावर मोड	
	स्टैंडबाय	नेटवर्क स्टैंडबाय
230V / 50Hz इनपुट पर निर्दिष्ट बिजली मोड में बिजली की खपत	< 0.5 W	Wi-Fi®, ब्लूटूथ® < 2.0 W
समय जिसके बाद उपकरण स्वचालित रूप से मोड में बदल जाता है	< 2.5 घंटे	≤ 20 मिनट
यदि सभी वायर्ड नेटवर्क पोर्ट जुड़े हुए हैं और सभी वायरलेस नेटवर्क पोर्ट सक्रिय हैं, तो 230V / 50Hz इनपुट पर नेटवर्क स्टैंडबाय में बिजली की खपत	उपलब्ध नहीं	< 2.0 W
नेटवर्क पोर्ट निष्क्रियण/सक्रियण प्रक्रियाएं सभी नेटवर्क निष्क्रिय करने से स्टैंडबाय मोड सक्षम हो जाएंगी।	<p>Wi-Fi®: रिमोट पर म्यूट बटन और Bluetooth® बटन को दबाकर और थामे रख कर निष्क्रिय करें जब तक कि साउंडबार पर लाइट बार दो बार सफेद में नहीं चमकता है और फिर फीका होकर काला हो जाता है। सक्रिय करने के लिए दोहराएं</p> <p>ब्लूटूथ®: 10 सेकंड के लिए रिमोट पर ब्लूटूथ® बटन को दबाकर थामे रख कर पेयरिंग सूचि को साफ कर के निष्क्रिय करें। ब्लूटूथ® स्रोत के साथ युग्मित करके सक्रिय करें।</p>	

यूरोप के लिए:

संचालन के फ़्रिक्वेंसी बैंड 2400 से 2483.5 मेगाहर्ट्ज, 5150 से 5350 मेगाहर्ट्ज और 5470 से 5725 मेगाहर्ट्ज। अधिकतम ट्रांसमिट पॉवर 20 dBm EIRP से कम

अधिकतम प्रेषित शक्ति नियामक सीमाओं से नीचे है जैसे कि एसएआर परीक्षण आवश्यक नहीं है और प्रति लागू नियमों में डूट है।

तालिका में सूचीबद्ध सभी यूरोपीय संघ के सदस्य राज्यों में 5150 से 5350 मेगाहर्ट्ज आवृत्ति रेंज में काम करते समय यह उपकरण इनडोर उपयोग के लिए प्रतिबंधित है।

										
BE	DK	IE	UK	FR	CY	SK	HU	AT	SE	
BG	DE	PT	EL	HR	LV	LT	MT	PL		
CZ	EE	FI	ES	IT	RO	LU	NL	SI		

 इस प्रतीक चिन्ह का अर्थ है इस उत्पाद को गृह-जंजाल के रूप में न निपटाएं; एवं इसे रिसाइकिलिंग करने हेतु किसी सटीक संग्राहक सुविधा को ही सौंपा जाना चाहिए। इनके समुचित निपटारे एवं रिसाइकिलिंग करने से प्राकृतिक संसाधनों, मानव स्वास्थ्य एवं वातावरण की सुरक्षा में मदद मिलती है। इस उत्पाद के निपटारे एवं रिसाइकिलिंग पर अतिरिक्त जानकारी हेतु अपने स्थानीय नगर निगम, निपटारा सेवा, या उस दुकान का संपर्क करें जहां से आपने इसे खरीदा था।

निम्न-शक्ति रेडियो-आवृत्ति उपकरणों के लिए प्रबंधकीय नियम

अनुच्छेद XII

“निम्न-शक्ति रेडियो-आवृत्ति उपकरणों के लिए प्रबंधकीय नियम” के अनुसार किसी भी कम्पनी, उद्यम, या उपयोगकर्ता को NCC प्रदत्त अनुमति के बिना आवृत्ति में परिवर्तन करने, संचार शक्ति को बढ़ाने या एक अनुमोदित निम्न-शक्ति रेडियो-आवृत्ति उपकरण में उसकी मूल विशिष्टता एवं प्रदर्शन को बदलने नहीं दिया जाएगा।

अनुच्छेद XIV

ये निम्न शक्ति रेडियो-आवृत्ति उपकरण हवाई जहाज की सुरक्षा को प्रभावित नहीं करेंगे और वैध कम्युनिकेशन में दखल नहीं देंगे; यदि ऐसा करते हुए पाए गए तो उपयोगकर्ता का संचालन उसी समय बंद हो जाएगा जब तक कि कोई दखल हासिल न कर ली जाए। उक्त वैध कम्युनिकेशन का अर्थ है दूर संचार अधिनियम के अनुरूप संचालित रेडियो कम्युनिकेशन।

निम्न शक्ति रेडियो आवृत्ति उपकरण को वैध कम्युनिकेशन या ISM रेडियो तरंग छोड़नेवाले उपकरणों द्वारा होनेवाली बाधाओं के प्रति अनिवार्यतः संवेदनशील होना होगा।



कृपया उपयोग किए गए बैटरियों को स्थानीय नियमों के अनुसार समुचित ढंग से निपटाएं। इन्हें जलाएं नहीं।

चीन द्वारा प्रतिबंधित खतरनाक पदार्थों की तालिका

विषाक्त या घातक पदार्थ या तत्वों के नाम एवं भीतर की सामग्री						
पुर्ज का नाम	विषाक्त या घातक पदार्थ एवं तत्व					
	शीशा (Pb)	पारा (Hg)	कैडमियम (Cd)	हेक्सावैलेंट (CR(VI))	पोलीब्रोमीनेटेड बाईफिनाइल (PBB)	पोलीब्रोमीनेटेड डाईफिनाइल ईथर (PBDE)
PCB	X	0	0	0	0	0
धातु के पुर्जे	X	0	0	0	0	0
प्लास्टिक के पुर्जे	0	0	0	0	0	0
स्पीकर	X	0	0	0	0	0
केबल	X	0	0	0	0	0
इस तालिका को SJ/T 11364 के प्रावधानों के अनुसार तैयार किया गया है।						
O: इंगित करता है कि इस पार्ट के लिए सभी समरूप सामग्रियों में निहित यह विषाक्त या घातक पदार्थ GB/T 26572 की आवश्यक सीमा से कम है।						
X: इंगित करता है कि इस पार्ट के लिए प्रयुक्त सभी समरूप सामग्रियों में कम से कम एक में निहित यह विषाक्त या घातक पदार्थ GB/T 26572 की आवश्यक सीमा से अधिक है।						



ताइवान द्वारा प्रतिबंधित खतरनाक पदार्थों की तालिका

उपकरण का नाम: चालू स्पीकर, प्रकार नाम: 432552						
प्रतिबंधित पदार्थ और इसके रासायनिक प्रतीक						
इकाई	शीशा (Pb)	पारा (Hg)	कैडमियम (Cd)	हेक्सावैलेंट क्रोमियम (Cr+6)	पोलीब्रोमीनेटेड बाईफिनाइल (PBB)	पोलीब्रोमीनेटेड ड्राईफिनाइल ईथर (PBDE)
PCB	-	○	○	○	○	○
धातु के पुर्जे	-	○	○	○	○	○
प्लास्टिक के पुर्जे	○	○	○	○	○	○
स्पीकर	-	○	○	○	○	○
केबल	-	○	○	○	○	○

नोट 1: "○" इंगित करता है कि प्रतिबंधित पदार्थ की प्रतिशतता सामग्री उपस्थिति के संदर्भ मान के प्रतिशत से अधिक नहीं है।
नोट 2: "-" इंगित करता है कि प्रतिबंधित वस्तु छूट से मेल खाती है।

उत्पादन की तारीख: सीरियल नंबर में आठवां अंक निर्माण के वर्ष को इंगित करता है; "0" 2010 या 2020 है।

चीन आयातक: Bose Electronics (Shanghai) Company Limited, Part C, Plant 9, No. 353 North Riyang Road, China (Shanghai) पायलट मुक्त व्यापार क्षेत्र

यूरोपीय संघ के आयातक: Bose Products B.V., Gorslaan 60, 1441 RG Purmerend, The Netherlands

ताइवान के आयातक: Bose Taiwan Branch, 9F-A1, No. 10, Section 3, Minsheng East Road, Taipei City 104, Taiwan फोन नंबर: +886-2-25147676

मेक्सिको के आयातक: Bose de México, S. de R.L. de C.V., Paseo de las Palmas 405-204, Lomas de Chapultepec, 11000 México, D.F. फोन नंबर: 1(+5255)3545

इंपुट मूल्यांकन: 100-240V ~ 50/60Hz, 100W

CMIIIT ID साउंडबार के पीछे उत्पाद लेबल पर स्थित है।

कैलिफोर्निया पक्लोरिट सामग्री के साथ लिथियम आयन बैटरी शामिल है - विशेष देख रेख लागू हो सकता है। देखें www.dtsc.ca.gov/hazardouswaste/perchlorate

कृपया पूरा करें एवं रिकॉर्ड के लिए अपने पास रख लें।

क्रमिक एवं मॉडल संख्याएँ साउंडबार के नीचे में स्थित हैं।

क्रमिक संख्या: _____

मॉडल संख्या: _____

कृपया अपनी रसीद अपनी स्वामी मार्गदर्शिका के साथ रखें। अब एक अच्छा समय है आपके बोस उत्पाद का पंजीयन कराने का। global.Bose.com/register पर जाकर आप इस कार्य को बड़ी आसानी के साथ कर सकते हैं।

सुरक्षा जानकारी



यह उत्पाद बोस से स्वचालित सुरक्षा अद्यतन प्राप्त करने में सक्षम है। स्वचालित सुरक्षा अद्यतन प्राप्त करने के लिए, आपको बोस संगीत ऐप में उत्पाद सेटअप प्रक्रिया पूरी करनी होगी और उत्पाद को इंटरनेट से कनेक्ट करना होगा। यदि आप सेटअप प्रक्रिया पूरी नहीं करते हैं, तो बोस द्वारा उपलब्ध कराए गए सुरक्षा अद्यतनों को इंस्टॉल करने के जिम्मेदार आप होंगे।

अमेज़न, अलेक्ज़ा, अमेज़न संगीत अमेज़न और सभी संबंधित लोगो अमेज़न, इंक या उसकी सहयोगी कंपनियों के ट्रेडमार्क हैं।

एप्पल, एप्पल लोगो, AirPlay, और एप्पल संगीत संयुक्त राज्य अमेरिका तथा अन्य देशों में पंजीकृत एप्पल इंक. के ट्रेडमार्क हैं। एप्प स्टोर एप्पल इंक. का एक सेवा चिन्ह है।

एप्पल बैज के साथ वर्क्स का उपयोग करने का अर्थ है कि बैज में पहचानी गई तकनीक के साथ विशेष रूप से काम करने के लिए एक सहायक उपकरण तैयार किया गया है और इसे डेवलपर द्वारा Apple प्रदर्शन मानकों को पूरा करने के लिए प्रमाणित किया गया है।

ब्लूटूथ® शब्द चिन्ह एवं लोगो ब्लूटूथ SIG इंक के अपने पंजीकृत ट्रेडमार्क हैं, और बोस कारपोरेशन द्वारा ऐसे चिन्हों का इस्तेमाल अनुज्ञप्ति के अंतर्गत है।

 **DOLBY AUDIO**™ Dolby Laboratories से लाइसेंस के तहत निर्मित। Dolby, Dolby Audio और डबल-D प्रतीक, Dolby Laboratories के ट्रेडमार्क हैं।

Google और Google Play, Google LLC के ट्रेडमार्क हैं।

 **HDMI**™ HDMI, HDMI हाई डेफिनेशन मल्टीमीडिया इंटरफेस की शर्तें, और HDMI लोगो HDMI Licensing Administrator, Inc. के ट्रेडमार्क या पंजीकृत ट्रेडमार्क हैं।

इस उत्पाद में iHeartRadio सेवा शामिल है। iHeartRadio, iHeartMedia, Inc. का एक पंजीकृत ट्रेडमार्क है।

यह उत्पाद माइक्रोसॉफ्ट के कुछ बौद्धिक संपदा अधिकारों द्वारा संरक्षित है। इस उत्पाद के बाहर इस तरह की तकनीक का प्रयोग या वितरण माइक्रोसॉफ्ट से लाइसेंस के बिना निषिद्ध है।

पेंडोरा मीडिया, अनुमति के साथ प्रयुक्त पेंडोरा इंक का ट्रेडमार्क या पंजीकृत ट्रेडमार्क है।

इस उत्पाद में Spotify सॉफ्टवेयर शामिल है, जो कि निम्न पते पर दिए गए तृतीय पक्ष अनुज्ञप्ति के अधीन है: www.spotify.com/connect/third-party-licenses

Spotify, Spotify AB का एक पंजीकृत ट्रेडमार्क है।

यूईआई प्रौद्योगिकी™ के साथ बनाया गया यूनिवर्सल इलेक्ट्रॉनिक्स, इंक. © UEI 2000-2020 के लाइसेंस के अंतर्गत

Wi-Fi, Wi-Fi Alliance® का एक पंजीकृत ट्रेडमार्क है।

Acoustimass, Bose, Bose Bass Module, Bose Music, Bose Noise Cancelling Headphones, Bose Smart Soundbar, Bose Soundbar Wall Bracket, Bose Surround Speakers, SimpleSync, SoundLink, SoundLink Revolve, Virtually Invisible, and Voice4Video बोस कॉर्पोरेशन के ट्रेडमार्क हैं।

Bose Corporation मुख्यालय: 1-877-230-5639

© 2020 Bose Corporation. बिना अग्रिम लिखित अनुमति के इस कार्य के किसी भी अंश का पुनरुत्पादन, परिवर्तन, वितरण या अन्यथा कोई भी उपयोग नहीं किया जा सकता।

आपके बोस स्मार्ट साउंडबार 300 उत्पाद के घटकों के रूप में शामिल तृतीय-पक्ष सॉफ्टवेयर पैकेज पर लागू होते हैं, उन लाइसेंस के प्रकटीकरण को देखने के लिए:

1. रिमोट पर, 5 सेकंड के लिए प्ले/पॉज़ बटन ▷॥ और वॉल्यूम अप बटन + दबाएं।
2. साउंडबार के पीछे सर्विस पोर्ट पर माइक्रो-यूएसबी केबल कनेक्ट करें।
3. केबल के दूसरे छोर को कंप्यूटर से कनेक्ट करें
4. EULA और लाइसेंस प्रकटीकरण प्रदर्शित करने के लिए कंप्यूटर पर, ब्राउज़र विंडो में <http://203.0.113.1/opensource> दर्ज करें।

बॉक्स में क्या है

विषय-सूची.....	12
----------------	----

साउंडबार प्रतिस्थापन

अनुशंसाएँ.....	13
साउंडबार को वॉल माउंट करें.....	14
दिवार पर माउंट करने के लिए ऑडियो समायोजित करें.....	14

पावर

साउंडबार को पावर से कनेक्ट करें.....	15
नेटवर्क स्टैंडबाय	15

बोस संगीत ऐप सेटअप

बोस संगीत ऐप डाउनलोड करें	16
---------------------------------	----

मौजूदा बोस संगीत ऐप उपयोगकर्ता

किसी मौजूदा खाते में साउंडबार जोड़ें.....	17
किसी भिन्न वाई-फाई® नेटवर्क से कनेक्ट करें.....	17

साउंडबार नियंत्रण

रिमोट फंक्शन	18
पावर ऑन/ऑफ.....	19
स्रोत.....	20
मीडिया प्लेबैक और वॉल्यूम	21
वॉयस असिस्टेंट नियंत्रण	22
बास समायोजित करें.....	22
डायलॉग मोड	22
तीसरे पक्ष के रिमोट को प्रोग्राम करें	23

वॉयस असिस्टेंट

वॉयस असिस्टेंट विकल्प.....	24
अपना वॉयस असिस्टेंट सेट अप करें.....	24
Google Assistant तक पहुँचें.....	25
अपने स्वर का उपयोग करें.....	25
साउंडबार नियंत्रणों का उपयोग करें.....	26
Google Assistant से संगीत बजाएं.....	27
डिफॉल्ट ऑडियो सेवा चुनें.....	27
Alexa Amazon तक पहुँचें.....	28
अपने स्वर का उपयोग करें.....	28
साउंडबार नियंत्रणों का उपयोग करें.....	29
Voice4Video से ऑडियो नियंत्रित करें.....	30
Voice4Video सेट अप करें.....	30

ब्लूटूथ® कनेक्शन

एक मोबाइल उपकरण को कनेक्ट करें.....	32
किसी मोबाइल उपकरण को डिस्कनेक्ट करें.....	33
किसी मोबाइल उपकरण को पुनः कनेक्ट करना.....	33
एक अतिरिक्त मोबाइल उपकरण को पेयर करना.....	34
साउंडबार उपकरण सूची साफ करें.....	34

AIRPLAY के साथ ऑडियो चलाएं

कंट्रोल सेंटर से ऑडियो प्रवाहित करें.....	35
किसी एप से ऑडियो प्रवाहित करें.....	35

साउंडबार की स्थिति

वाई-फाई की स्थिति.....	36
ब्लूटूथ स्थिति.....	36
वॉयस असिस्टेंट स्थिति.....	37
माइक्रोफोन ऑफ प्रकाश.....	37
मीडिया प्लेबैक और वॉल्यूम स्थिति.....	38
अद्यतन और त्रुटि स्थिति.....	38

उन्नत सुविधाएँ

वाई-फ़ाई क्षमता अक्षम/सक्षम करें..... 39

बोस उत्पाद को पेयर करें

संगत सहायक उपकरण 40

एक Bose SoundLink ब्लूटूथ स्पीकर या Bose Noise Cancelling Headphones 700 कनेक्ट करें 40

लाभ 40

संगत उत्पाद..... 40

बोस संगीत ऐप के उपयोग से कनेक्ट करें..... 41

Bose SoundLink *Bluetooth* स्पीकर या Bose Noise Cancelling Headphones 700 रिकनेक्ट करें 41

देखभाल और रखरखाव

अपने साउंडबार का अद्यतन करें..... 42

रिमोट बैटरी बदलें 42

साउंडबार साफ करें..... 44

पार्ट्स और सामान का प्रतिस्थापन 44

सीमित वारंटी..... 44

समस्या निवारण

पहले इन समाधानों से प्रयास करें 45

अन्य समाधान..... 45

साउंडबार रीसेट करें..... 53

परिशिष्ट: सेटअप संदर्भ

कनेक्शन विकल्प 54

अपने TV को साउंडबार से कनेक्ट करें..... 55

विकल्प 1: HDMI ARC (प्रदान नहीं किया गया)..... 55

विकल्प 2: ऑप्टिकल 56

ध्वनि की जांच करें 57

विषय-सूची

पुष्टि करें कि निम्नलिखित भाग शामिल हैं:



Bose Smart Soundbar 300



रिमोट (बैटरी शामिल)

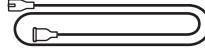

पावर कॉर्ड*

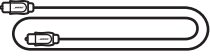

ऑप्टिकल केबल

* कई पावर कॉर्ड के साथ भेजा जा सकता है। अपने क्षेत्र के लिए पावर कॉर्ड का प्रयोग करें।

नोट: यदि उत्पाद का कोई भाग क्षतिग्रस्त है, तो इसे इस्तेमाल नहीं करें। अपने अधिकृत बोस डीलर या बोस ग्राहक सेवा से संपर्क करें।

देखें: worldwide.Bose.com/Support/SB300

अनुशंसाएँ

- साउंडबार को धातु की अलमारियों के बाहर, दूर तथा अन्य ऑडियो/विडियो घटकों एवं प्रत्यक्ष ताप-स्रोतों से दूर रखें।
- साउंडबार सीधे नीचे (पसंदीदा) या अपने टीवी के ऊपर कमरे में घुसने के सामने रखें।
- साउंडबार को स्थिर और बराबर सतह पर अपने रबर फीट पर रखें। उचित सहारा के लिए, दोनों फीट सतह से लगना चाहिए। स्पंदन साउंडबार के खिसकने का कारण बन सकता है, खासकर संगमरमर, कांच या अत्यधिक पॉलिश वाली लकड़ी जैसी चिकनी सतहों पर।
- यदि किसी शेल्फ या TV स्टैंड पर साउंडबार को रखा जाए, तो बेहतर ध्वनिक गुणवत्ता के लिए साउंडबार के सामने के भाग को हर संभव शेल्फ या स्टैंड के सामने के किनारे के करीब स्थित करें।
- साउंडबार के पिछले भाग को किसी भी अन्य सतह से कम से कम 0.4 इंच (1 सेमी) दूर रखें। इस तरफ के पोर्ट(टों) को अवरुद्ध करने से ध्वनि की गुणवत्ता प्रभावित होती है।
- सुनिश्चित करें कि पास में ही एक AC (mains) आउटलेट मौजूद हो।
- वायरलेस हस्तक्षेप से बचने के लिए, साउंडबार से अन्य वायरलेस उपकरण को कम से कम 1-3 फुट (0.3 - 0.9 मी) दूर रखें।
- सर्वश्रेष्ठ ध्वनि की गुणवत्ता के लिए, साउंडबार को एक बंद कैबिनेट में या एक कोने में तिरछा नहीं रखें।
- साउंडबार के उपरी भाग पर किसी वस्तु को नहीं रखें।

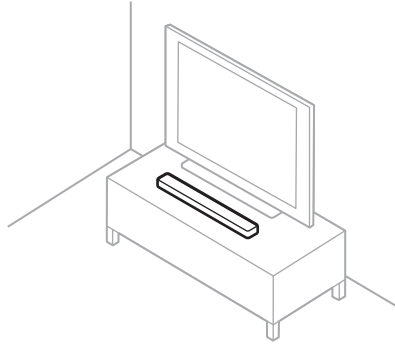

सावधानी: उपयोग में होने पर साउंडबार को इस के फ्रंट, बैक या टॉप पर नहीं रखें।

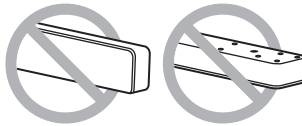

साउंडबार को वॉल माउंट करें

आप किसी दीवार पर साउंडबार को माउंट कर सकते हैं। बोस साउंडबार वॉल ब्रैकेट खरीदने के लिए, अपने अधिकृत बोस डीलर से संपर्क करें।

देखें: worldwide.Bose.com/Support/SB300

सावधानी: साउंडबार माउंट करने के लिए किसी अन्य हार्डवेयर का उपयोग नहीं करें।

दीवार पर माउंट करने के लिए ऑडियो समायोजित करें

साउंडबार को माउंट करने के बाद, आपको ऑडियो को बेहतरीन ध्वनि गुणवत्ता के लिए समायोजित करना होगा।

म्यूट बटन पर, म्यूट बटन ⏏ को 5 सेकंड तक दबाकर थामे रखें जब तक कि आप एक स्वर नहीं सुनते और प्रकाश बार दो बार सफेद में नहीं चमता है।

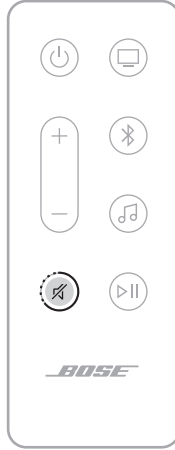

नोट: यदि आप साउंडबार को दीवार से हटाते हैं, तो साउंडबार को डिफॉल्ट ऑडियो सेटिंग्स पर वापस करने के लिए दोहराएं।

सुझाव: बोस संगीत एप का उपयोग करके आप वॉल माउंटिंग के लिए ऑडियो को भी समायोजित कर सकते हैं।

साउंडबार को पावर से कनेक्ट करें

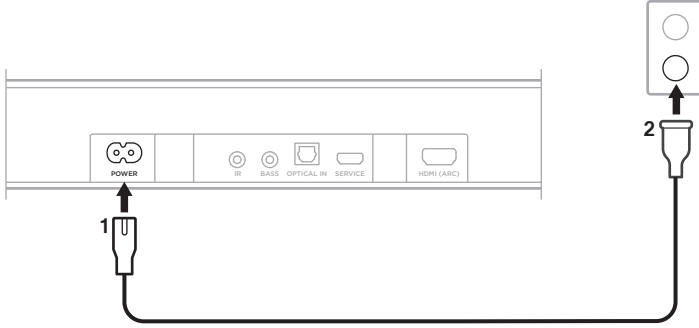

1. साउंडबार के पीछे पावर कॉर्ड को पावर पोर्ट से कनेक्ट करें।
2. पावर कॉर्ड के दूसरे छोर को AC (मुख्य) आउटलेट में प्लग करें।



साउंडबार का पावर ऑन होता है, और प्रकाश बार गहरे एम्बर में चमकता है।

नेटवर्क स्टैंडबाय

साउंडबार नेटवर्क स्टैंडबाय में परिवर्तित हो जाएगा जब ऑडियो बंद हो गया हो और आप ने 20 मिनटों तक कोई बटन नहीं दबाया है। साउंडबार को नेटवर्क स्टैंडबाय से वापस लाना:

- रिमोट पर, पावर बटन, पावर बटन , स्रोत बटन (देखें पृष्ठ 20), या प्ले/पाँज़ बटन  (देखें पृष्ठ 18) दबाएं।
- अपने मोबाइल उपकरण या बोस संगीत ऐप का उपयोग करके ऑडियो चलाएं या फिर से शुरू करें।
- Google Assistant या Amazon Alexa से बात करें।

नोट:

- नेटवर्क स्टैंडबाय में अपने वॉयस असिस्टेंट तक पहुँचने के लिए, सुनिश्चित करें कि बोस संगीत ऐप (देखें पृष्ठ 16) के उपयोग से साउंडबार को सेट किया गया है और माइक्रोफोन ऑन है (देखें पृष्ठ 37)।
- बोस संगीत ऐप का उपयोग करके आप स्टैंडबाय टाइमर को अक्षम कर सकते हैं। आप इस विकल्प को सेटिंग्स मेनू से एक्सेस कर सकते हैं।

बोस संगीत ऐप आपको स्मार्टफोन या टैबलेट जैसे किसी मोबाइल उपकरण से साउंडबार को सेट अप और नियंत्रित करने की सुविधा देता है।

ऐप के उपयोग से, आप संगीत चला कर सकते हैं, प्रीसेट को सेट और बदल सकते हैं, संगीत सेवाओं को जोड़ सकते हैं, इंटरनेट रेडियो स्टेशन एक्सप्लोर कर सकते हैं, Google Assistant या Amazon Alexa कॉन्फिगर कर सकते, अपनी ध्वनि संकेत भाषा चुन सकते, साउंडबार सेटिंग प्रबंधित कर सकते, और नई सुविधाएँ प्राप्त कर सकते हैं।

नोट: यदि आपने पहले ही किसी अन्य बोस उत्पाद के लिए बोस संगीत खाता बनाया है, तो अपने मौजूदा खाते में साउंडबार जोड़ें (देखें पृष्ठ 17)

बोस संगीत ऐप डाउनलोड करें

1. अपने मोबाइल डिवाइस पर, बोस म्यूजिक ऐप डाउनलोड करें।

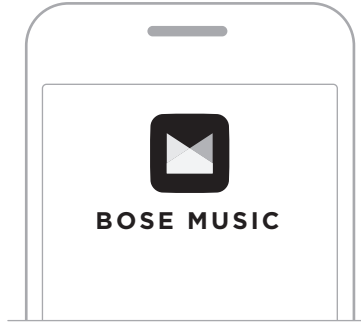



2. ऐप निर्देशों का पालन करें।

किसी मौजूदा खाते में साउंडबार जोड़ें

1. बोस संगीत ऐप खोलें
2. मुख्य स्क्रीन पर, + टैप करें।
3. ऐप निर्देशों का पालन करें।

किसी भिन्न वाई-फाई नेटवर्क से कनेक्ट करें

यदि आपका नेटवर्क नाम या पासवर्ड बदल गया है, या यदि आप किसी अन्य नेटवर्क को बदलना या जोड़ना चाहते हैं, तो किसी अन्य नेटवर्क से कनेक्ट करें।

1. रिमोट पर, म्यूट बटन  और बोस संगीत एप्प बटन  को दबाकर थामे रखें जब तक कि प्रकाश बार अंबर में नहीं चमकने लगे।



2. अपने मोबाइल डिवाइस पर, अपनी वाई-फाई सेटिंग खोलें।
3. **Bose Smart Soundbar 300** का चयन करें।
4. बोस संगीत ऐप खोलें और ऐप निर्देशों का पालन करें।

नोट: यदि एप आपको अपना साउंडबार सेट करने का संकेत नहीं देता है, तो अपना उत्पाद जोड़ने के लिए मुख्य स्क्रीन पर, + टैप करें।

साउंडबार नियंत्रण साउंडबार के शीर्ष पर और रिमोट पर स्थित हैं।

सुझाव: आप बोस संगीत ऐप का उपयोग करके साउंडबार को भी नियंत्रित कर सकते हैं।

रिमोट फंक्शन

साउंडबार, ब्लूटूथ कनेक्शन और बोस संगीत एप्प को नियंत्रित करने के लिए रिमोट का उपयोग करें।

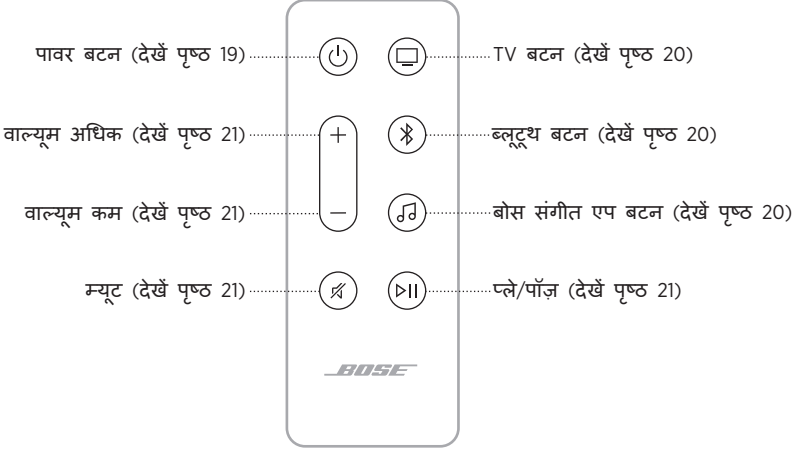

पावर ऑन/ऑफ

रिमोट पर, साउंडबार को ऑन/ऑफ करने के लिए पावर बटन  को दबाएं।

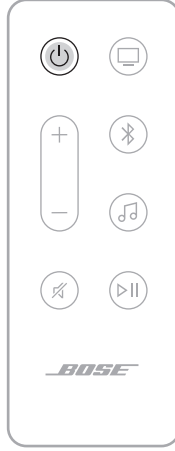

जब पाव ऑन किया जाता है, तो साउंडबार अंतिम सक्रिय स्रोत पर डिफॉल्ट हो जाता है।

नोट:

- जब आप साउंडबार को किसी AC (मेन) आउटलेट में प्लग करते हैं, तो साउंडबार का पावर स्वचालित रूप ऑन हो जाता है।
- जब प्रथम बार साउंडबार का पावर ऑन होता है, तो साउंडबार डिफॉल्ट रूप से TV  स्रोत से जुड़ जाता है।
- जब साउंडबार बंद हो जाता है तब भी आप अपने वॉयस असिस्टेंट को एक्सेस कर सकते हैं।

सुझाव: आप साउंडबार को चालू/बंद करने के लिए Voice4Video का भी उपयोग कर सकते हैं (देखें पृष्ठ 30)।

ऑटो-वेक (केवल ऑप्टिकल कनेक्शन)



जब भी कोई ध्वनि संकेत प्राप्त होता है, तो आप साउंडबार को पावर ऑन पर सेट कर सकते हैं।

रिमोट पर ऑटो-वेक और डिफॉल्ट पावर सेटिंग्स के बीच टॉगल करने के लिए,  को 5 सेकंड तक दबाकर थामे रखें जब तक कि आप एक स्वर नहीं सुनते और प्रकाश बार दो बार सफेद में नहीं चमता है।

सुझाव: बोस म्यूज़िक ऐप का उपयोग करके आप ऑटो-वेक को सक्रिय/असक्रिय भी कर सकते हैं। आप इस विकल्प को सेटिंग्स मेनू से एक्सेस कर सकते हैं।

स्रोत

आप अपने रिमोट का उपयोग करके अपने टीवी, ब्लूटूथ कनेक्शन और बोस म्यूजिक ऐप को नियंत्रित कर सकते हैं।

स्रोत का चयन करने के लिए, रिमोट पर उपयुक्त बटन (टीवी , ब्लूटूथ , या बोस संगीत एप्प ) दबाएं।

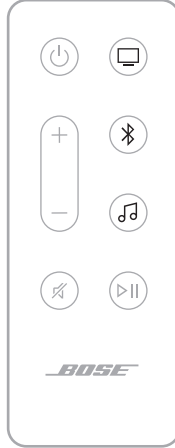

युक्तियाँ:

- आप अपने ब्लूटूथ स्रोत का चयन करने के लिए Voice4Video का भी उपयोग कर सकते हैं (देखें पृष्ठ 30)।
- आप किसी स्रोत का चयन करने के लिए बोस संगीत ऐप का भी उपयोग कर सकते हैं।

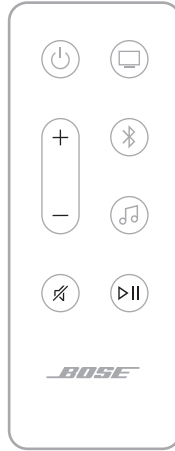

मीडिया प्लेबैक और वॉल्यूम



फ़ंक्शन	क्या करना है
प्ले/पॉज़	▷ दबाएं। नोट: <ul style="list-style-type: none"> जब ऑडियो रुका होता है, तो प्रकाशबार के किनारे गहरे सफेद में चमकते हैं जब तक कि ऑडियो फिर से शुरू नहीं हो जाता। बोस म्यूजिक ऐप या ब्लूटूथ आपके स्रोत होने पर आप ऑडियो केवल प्ले/पॉज़ कर सकते हैं।
आगे जाएं	▷ दोबार दबाएं।
पीछे जाएं	▷ तीन बार दबाएं।
आवाज़ बढ़ाएं	+ दबाएं। नोट: तेज़ी से आवाज़ बढ़ाने के लिए, + दबाकर थामे रखें।
आवाज़ घटाएँ	– दबाएं। नोट: तेज़ी से आवाज़ घटाने के लिए, – दबाकर थामे रखें।
म्यूट/अनम्यूट	⏸ दबाएं। जब ऑडियो म्यूट किया जाता है, तो प्रकाश बार का बायां भाग गहरे सफेद में चमकता है जब तक कि ऑडियो फिर से शुरू नहीं हो जाता। सुझाव: अनम्यूट करने के लिए + भी दबा सकते हैं।

सुझाव: आप विशिष्ट स्रोतों के लिए मीडिया प्लेबैक और वॉल्यूम को नियंत्रित करने के लिए Voice4Video का भी उपयोग कर सकते हैं (देखें पृष्ठ 30)।

वॉयस असिस्टेंट नियंत्रण

आप Google Assistant (देखें पृष्ठ 26) या अपने अमेज़न Alexa (देखें पृष्ठ 29) को नियंत्रित करने के लिए एकशन बटन  और माइक्रोफोन ऑफ बटन  का उपयोग कर सकते हैं।

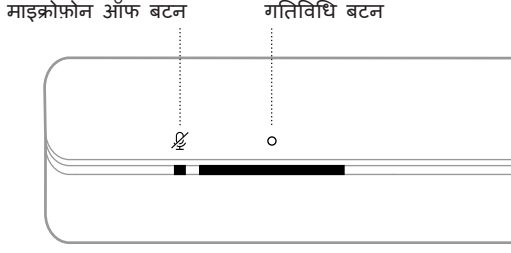

बास समायोजित करें

बास को समायोजित करने के लिए बोस संगीत ऐप का उपयोग करें।

डायलॉग मोड

डायलॉग मोड फिल्मों, टीवी कार्यक्रमों और पॉडकास्ट में साउंडबार के ऑडियो संतुलन को समायोजित करके संवाद और स्वर की स्पष्टता में सुधार करता है।

डायलॉग मोड को सक्षम करने के लिए, बोस संगीत ऐप का उपयोग करें।

नोट: जब आप डायलॉग मोड को सक्षम करते हैं, तो यह आपके वर्तमान स्रोत के लिए सक्षम रहता है, भले ही आप किसी अन्य स्रोत पर स्विच करें या साउंडबार का पावर ऑफ कर दें।

तीसरे पक्ष के रिमोट को प्रोग्राम करें

आप साउंडबार को नियंत्रित करने के लिए, अपने केबल/उपग्रह बॉक्स रिमोट जैसे तृतीय-पक्ष रिमोट को प्रोग्राम कर सकते हैं। निर्देशों के लिए अपने तृतीय-पक्ष रिमोट स्वामी गाइड या वेबसाइट देखें।

प्रोग्राम किए जाने के बाद, तीसरे पक्ष का रिमोट साउंडबार के मूल फ़ंक्शंस जैसे कि बिजली चालू/बंद और वॉल्यूम को नियंत्रित करता है।



नोट: सभी तीसरे पक्ष के रिमोट साउंडबार के साथ संगत नहीं हैं। साउंडबार को नियंत्रित करने के लिए रिमोट को IR (अवरक्त) संकेतों का समर्थन करना चाहिए।

वॉयस असिस्टेंट विकल्प

Google Assistant या अपने Amazon Alexa तक जल्दी और आसानी से पहुंचने के लिए आप साउंडबार को सेट कर सकते हैं।

नोट:

- आप एक ही समय में Google Assistant और Amazon Alexa तक पहुंचने के लिए साउंडबार को सेट नहीं कर सकते हैं।
- Google Assistant और Amazon Alexa कुछ भाषाओं और देशों में उपलब्ध नहीं हैं।

प्रोग्रामिंग विकल्प	कैसे उपयोग करें
Google Assistant	आप अपनी आवाज़ और/या एक्शन बटन  का उपयोग करें (देखें पृष्ठ 25)।
अमेज़न Alexa	आप अपनी आवाज़ और/या एक्शन बटन  का उपयोग करें (देखें पृष्ठ 28)।

अपना वॉयस असिस्टेंट सेट अप करें

आप के शुरू करने से पहले, सुनिश्चित करें कि आपका मोबाइल डिवाइस और साउंडबार एक ही वाई-फाई नेटवर्क से जुड़े हैं।

अपना वॉयस असिस्टेंट सेट करने के लिए, बोस संगीत ऐप का उपयोग करें। आप इस विकल्प को सेटिंग्स मेनू से एक्सेस कर सकते हैं।

नोट:

- अपने वॉयस असिस्टेंट को सेट करते समय, सुनिश्चित करें कि आप उसी ऑडियो सेवा खाते का उपयोग करते हैं जिसका उपयोग आपने बोस संगीत ऐप में किया था।
- यदि आपके घर में कई बोस संगीत उत्पाद हैं, तो एक निर्बाध ध्वनि सहायक अनुभव के लिए, बोस सभी बोस संगीत उत्पादों के लिए वॉयस असिस्टेंट सेट अप करने हेतु एक व्यक्ति को अपने बोस संगीत खाता और वॉयस असिस्टेंट खाता का उपयोग करने की सिफारिश करता है।

GOOGLE ASSISTANT तक पहुँचें

Google Assistant के साथ आप का साउंडबार आप बिना हाथ लगाए आसानी से घर पर संगीत का आनंद ले सकते हैं; आप अपना पसंदीदा संगीत चला सकते हैं, वॉल्यूम नियंत्रित कर सकते हैं, और उस गीत के बारे में जानकारी पा सकते हैं जिसे आप सुन रहे हैं। आप अपने दिन की योजना भी बना सकते हैं, अलार्म सेट कर सकते हैं, और अपने घर के चारों ओर स्मार्ट उपकरणों को नियंत्रित कर सकते हैं - बस अपनी आवाज का उपयोग करके। बस “हे Google” कहकर शुरू करें या Google Assistant के साथ बातचीत शुरू करने के लिए एक्शन बटन  पर टैप करें।

आप का Google Assistant क्या कर सकता है, इस बारे में अधिक जानकारी के लिए देखें: <https://support.google.com/assistant>

नोटः

- Google Assistant कुछ भाषाओं और देशों में उपलब्ध नहीं है।
- अपने Google Assistant के साथ संगीत बजाने के बारे में अधिक जानकारी के लिए, देखें पृष्ठ 27।

अपने स्वर का उपयोग करें

“हे Google” से शुरू करें, फिर कहें:

इन्हें आज़माएं	क्या कहना है इस का उदाहरण
मनोरंजन का आनंद लें	कुछ संगीत बजाएं
अपने दिन की योजना बनाएं	मेरे दिन के बारे में बताएँ
कार्यों को प्रबंधित करें	कल सुबह 7 बजे मुझे जगा दें
अपने घर को नियंत्रित करें	रोशनी मंद करें
उत्तर प्राप्त करें	इस सप्ताह का मौसम कैसा है?

साउंडबार नियंत्रणों का उपयोग करें

Google Assistant को नियंत्रित करने के लिए आप एक्शन बटन और माइक्रोफोन ऑफ बटन का उपयोग कर सकते हैं। वे साउंडबार के शीर्ष पर स्थित हैं।

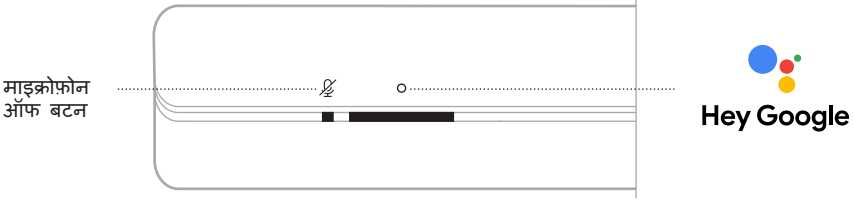

इन्हें आजमाएं	क्या करना है
Google Assistant से बात करें	<input type="radio"/> टैप करें फिर अपना अनुरोध करें। आजमाने की सूची के लिए, यहां जाएं: https://support.google.com/assistant
अलार्म और टाइमर बंद करें	<input type="radio"/> टैप करें।
Google Assistant बंद करें	<input type="radio"/> टैप करें।
माइक्रोफोन चालू/बंद करें	<input checked="" type="checkbox"/> टैप करें। नोट: जब माइक्रोफोन बंद होता है, तो माइक्रोफोन ऑफ प्रकाश गहरे लाल रंग में चमकता है, और आप Google Assistant तक नहीं पहुंच सकते हैं।

GOOGLE ASSISTANT से संगीत बजाएं

आप अपने डिफॉल्ट ऑडियो सेवा से या किसी विशिष्ट ऑडियो सेवा से संगीत बजाने के लिए Google Assistant से कह सकते हैं।

“हे Google” से शुरू करें, फिर कहें:

इन्हें आज़माएं	क्या कहना है इस का उदाहरण
संगीत बजाएं	कुछ संगीत बजाएं। नोट: Google Assistant आपकी डिफॉल्ट ऑडियो सेवा का उपयोग करता है। डिफॉल्ट संगीत सेवा को बदलने के लिए, Google Assistant का उपयोग करें।
अपने स्पीकर को नियंत्रित करें	आवाज़ बढ़ाएँ।
किसी विशिष्ट ऑडियो सेवा से चलाएं	TuneIn पर NPR चलाएं। नोट: Google Assistant सभी ऑडियो सेवाओं का समर्थन नहीं करता है।
किसी विशिष्ट स्पीकर पर चलाएं	लिविंग रूम स्पीकर पर कुछ jazz खेलें। नोट: आप बोस संगीत ऐप में निर्दिष्ट किए गए स्पीकर नाम को कहना सुनिश्चित करें। यदि कई स्पीकरों का एक ही नाम है, तो Google Assistant ऐप में निर्दिष्ट नाम का उपयोग करें या बोस म्यूजिक ऐप में नाम बदलें।

डिफॉल्ट ऑडियो सेवा चुनें

Google Assistant के लिए प्रारंभिक सेटअप के दौरान, Google Assistant ऐप आपको डिफॉल्ट ऑडियो सेवा का चयन करने के लिए संकेत देता है। बोस उत्पादों के साथ Google Assistant का उपयोग करते समय, समर्थित डिफॉल्ट सेवाएं केवल Pandora और Spotify हैं। हालाँकि अन्य ऑडियो सेवाएं सेटअप के दौरान उपलब्ध हैं, लेकिन वे समर्थित नहीं हैं।

सर्वोत्तम अनुभव के लिए, अपनी डिफॉल्ट ऑडियो सेवा के रूप में Pandora या Spotify चुनें। यदि आप एक असमर्थित ऑडियो सेवा चुनते हैं, तो आप संगीत बजाने का अनुरोध करते समय एक त्रुटि संदेश सुनते हैं।

ALEXA AMAZON तक पहुँचें

Alexa बुद्धिमान क्लाउड-आधारित आवाज सेवा है, जिस से आप अपने साउंडबार पर बात कर सकते हैं। आप सभी को संगीत चलाने, समाचार सुनने, समय सेट करने, स्मार्ट होम को नियंत्रित करने, और अधिक के लिए बस Alexa को कहना है। Alexa को आपकी गोपनीयता की सुरक्षा के लिए भी बनाया गया है - आप Alexa ऐप में किसी भी समय अपने वॉयस अनुरोधों को देख और हटा सकते हैं।

Alexa क्या कर सकती है, इस बारे में अधिक जानकारी के लिए देखें:

<https://www.amazon.com/usealexa>



नोट: Alexa सभी भाषाओं और देशों में उपलब्ध नहीं है।

अपने स्वर का उपयोग करें

“Alexa” से शुरू करें, फिर कहें:

इन्हें आज़माएं	क्या कहना है इस का उदाहरण
Alexa से बात करें	आरंभ करने में मेरी सहायता करें।
ऑडियो चलाएं	रॉक संगीत बजाएं। नोट: अमेज़न संगीत को डिफॉल्ट संगीत सेवा के रूप में सेट किया जाता है। डिफॉल्ट संगीत सेवा को बदलने के लिए, Alexa ऐप का उपयोग करें।
ऑडियो पॉज़ करें	पॉज़।
वाल्यूम नियंत्रित करें	आवाज़ बढ़ाएं।
अगले गीत पर जाएं	छोड़ें।
किसी विशिष्ट ऑडियो सेवा से चलाएं	TuneIn पर NPR चलाएं। नोट: Amazon Alexa सभी ऑडियो सेवाओं का समर्थन नहीं करता है।
किसी विशिष्ट स्पीकर पर चलाएं	किचन में हिप-हॉप jazz चलाएं। नोट: आप बोस संगीत ऐप में निर्दिष्ट किए गए स्पीकर नाम को कहना सुनिश्चित करें। यदि कई स्पीकरों का एक ही नाम है, तो Alexa ऐप में निर्दिष्ट नाम का उपयोग करें या बोस म्यूजिक ऐप में नाम बदलें।
टाइमर सेट करें	5 मिनट का टाइमर सेट करें।
अधिक कौशल खोजें	आपके लोकप्रिय कौशल क्या हैं?
Alexa बंद करें	बंद करें।

साउंडबार नियंत्रणों का उपयोग करें

Alexa को नियंत्रित करने के लिए एक्शन बटन  और माइक्रोफोन ऑफ बटन  का उपयोग किया जाता है। वे साउंडबार के शीर्ष पर स्थित हैं।

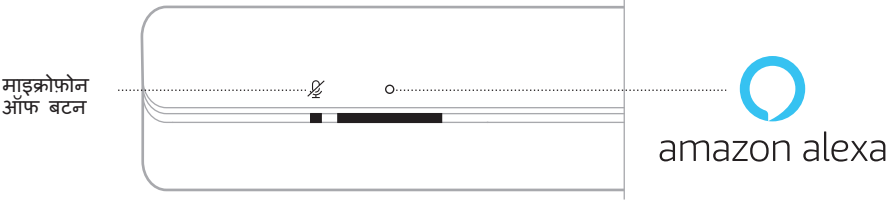

इन्हें आजमाएं	क्या करना है
Alexa से बात करें	<ul style="list-style-type: none"> ○ टैप करें फिर अपना अनुरोध करें। आजमाने की सूची के लिए, यहां जाएं: https://www.amazon.com/usealexa
अलार्म और टाइमर बंद करें	<ul style="list-style-type: none"> ○ टैप करें।
Alexa बंद करें	<ul style="list-style-type: none"> ○ टैप करें।
माइक्रोफोन चालू/बंद करें	<ul style="list-style-type: none">  टैप करें। <p>नोट: जब माइक्रोफोन बंद होता है, तो माइक्रोफोन ऑफ प्रकाश गहरे लाल रंग में चमकता है, और आप Alexa तक नहीं पहुंच सकते हैं।</p>

VOICE4VIDEO से ऑडियो नियंत्रित करें

बोस Voice4Video तकनीक आपके Amazon Alexa आवाज क्षमताओं का विस्तार करती है जो कोई अन्य साउंडबार नहीं कर सकता। अपने स्मार्ट साउंडबार को नियंत्रित करने के अलावा, आप अपने टीवी और केबल या सैटेलाइट बॉक्स को सिर्फ अपनी आवाज से नियंत्रित कर सकते हैं। Alexa के एक सरल प्रश्न कहने के साथ, आप अपने टीवी और स्मार्ट साउंडबार को चालू कर सकते हैं, नेटवर्क नाम या चैनल नंबर द्वारा स्टेशन पर ट्यून कर सकते हैं और अपने पसंदीदा शो को तुरंत देखना शुरू कर सकते हैं। खोए हुए रिमोटों और रिमोट ट्यूटोरियल को अलविदा कहें, क्योंकि बोस Voice4Video हर किसी को एक विशेषज्ञों की तरह महसूस कराएगा - यहां तक कि दाईं या आपके तकनीक-नहीं समझने वाले ससुराल वाले भी।

Voice4Video सेट अप करें

अपना Voice4Video सेटअप करने के लिए, बोस संगीत ऐप का उपयोग करें।

नोट: Voice4Video को सेट करने से पहले, आपको Alexa को बोस म्यूज़िक ऐप में सेट करना होगा (देखें पृष्ठ 24)।

अपने स्वर का उपयोग करें

“Alexa” से शुरू करें, फिर कहें:

इन्हें आज़माएं	क्या कहना है इस का उदाहरण
TV का पावर ऑन करें	TV ऑन करें।
TV का पावर ऑफ़ करें	TV बंद करें।
वीडियो चलाएँ	चलाएं
वीडियो पॉज़ करें	पॉज़।
वीडियो पुनः चलाएँ	पुनः चलाएँ
वीडियो आगे जाएं	आगे।
वीडियो पीछे जाएं	पिछला।
इनपुट ब्लूटूथ ऑडियो पर स्विच करें	ब्लूटूथ पर स्विच करें।
एक विशिष्ट नेटवर्क देखें*	NFL नेटवर्क देखें।
एक विशिष्ट चैनल नंबर देखें*	802 चैनल देखें।
अगले चैनल पर जाएं*	अगला चैनल।
पिछले चैनल पर लगाएं*	पिछला चैनल।

*केवल केबल या सैटेलाइट बॉक्स के लिए उपलब्ध है।

एक मोबाइल उपकरण को कनेक्ट करें

1. रिमोट पर, ब्लूटूथ बटन ✱ दबाएं।

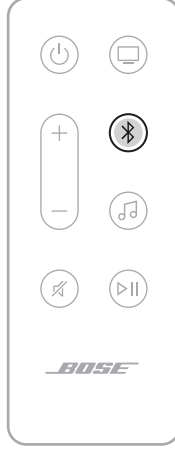

प्रकाश बार नीले में चमकता है।

2. अपने मोबाइल उपकरण में ब्लूटूथ सुविधा को चालू करें।

नोट: ब्लूटूथ मेनू साधारणतः सेटिंग्स मेनू में ही पाई जाती है।

3. उपकरण सूची से आप अपने साउंडबार का चयन करें।

नोट: बोस संगीत ऐप में आपके साउंडबार के लिए आपके द्वारा दर्ज किए गए नाम को ढूंढें। यदि आपने अपने साउंडबार को नाम नहीं दिया है, तो डिफ़ॉल्ट नाम दिखाई देता है।

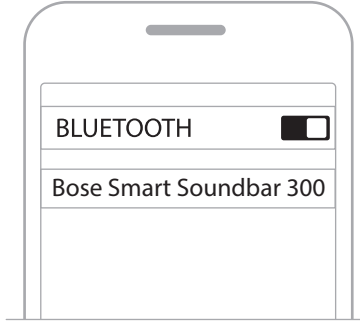

एक बार कनेक्ट होने पर, आप एक स्वर सुनते हैं और प्राकश बार गहरे सफेद में चमकता है फिर फीका होकर काला हो जाता है। साउंडबार का नाम मोबाइल उपकरण सूची में दिखाई देता है।

किसी मोबाइल उपकरण को डिस्कनेक्ट करें

अपने मोबाइल डिवाइस को डिस्कनेक्ट करने के लिए, बोस संगीत ऐप का उपयोग करें।

सुझाव: आप अपने मोबाइल डिवाइस पर ब्लूटूथ सेटिंग्स का भी उपयोग कर सकते हैं। ब्लूटूथ सुविधा को अक्षम करने से अन्य सभी डिवाइस डिस्कनेक्ट हो जाते हैं।

किसी मोबाइल उपकरण को पुनः कनेक्ट करना

रिमोट पर, ब्लूटूथ बटन ब्लूटूथ बटन ✳ दबाएं।

साउंडबार सबसे हाल में कनेक्टेड उपकरण के साथ पुनः कनेक्ट होने का प्रयास करता है।

नोट:

- सुनिश्चित करें कि अपने मोबाइल उपकरण पर ब्लूटूथ सुविधा सक्षमित है।
- उपकरण 30 फीट (9 मीटर) के भीतर और पावर ऑन होना चाहिए।

एक अतिरिक्त मोबाइल उपकरण को पेयर करना

साउंडबार उपकरण सूची में आप आठ उपकरण तक संचित कर सकते हैं।

नोट: आप एक समय में केवल एक ही उपकरण से ऑडियो बजा सकते हैं।

1. रिमोट पर, ब्लूटूथ बटन  को दबाकर थामे रखें, जब तक कि प्रकाश बार नीले में नहीं चमके।

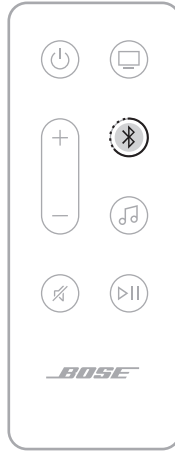

2. अपने मोबाइल डिवाइस पर, डिवाइस सूची से अपना साउंडबार चुनें।

नोट: सुनिश्चित करें कि अपने मोबाइल उपकरण पर ब्लूटूथ सुविधा सक्षमित है।

साउंडबार उपकरण सूची साफ करें

1. रिमोट पर,  को 10 सेकंडों तक दबाकर थामे रखें जब तक कि प्रकाश बार दो बार सफेद में चमके और फिर फीका होकर काले में नहीं बदल जाए।

प्रकाश बार नीले में चमकता है।

2. अपने उपकरण पर ब्लूटूथ सूची से साउंडबार को हटा दें।

सभी उपकरण साफ़ कर दिए गए हैं, और साउंडबार कनेक्ट होने के लिए तैयार हैं (देखें पृष्ठ 32)।

साउंडबार AirPlay 2 ऑडियो चलाने में सक्षम है, जो आपको अपने ऐप्पल डिवाइस से साउंडबार या मल्टीपल स्पीकरों में ऑडियो जल्दी प्रवाह करने की अनुमति देता है।

नोट:

- AirPlay 2 का उपयोग करने के लिए, आपको iOS 11.4 या उसके बाद वाले ऐप्पल डिवाइस की आवश्यकता होगी।
- आपका ऐप्पल डिवाइस और साउंडबार एक ही वाई-फाई नेटवर्क से जुड़ा होना चाहिए।
- AirPlay के बारे में अधिक जानकारी के लिए, यहां जाएं:
<https://www.apple.com/airplay>

कंट्रोल सेंटर से ऑडियो प्रवाहित करें

1. अपने ऐप्पल डिवाइस पर, कंट्रोल सेंटर खोलें।
2. स्क्रीन के ऊपरी-दाएँ कोने में ऑडियो कार्ड को टैप करके और थामे रखें, फिर AirPlay आइकन  पर टैप करें।
3. अपने साउंडबार का चयन करें।

किसी ऐप से ऑडियो प्रवाहित करें

1. एक संगीत ऐप खोलें (जैसे ऐप्पल संगीत), और चलाने के लिए ट्रैक चुनें।
2.  टैप करें।
3. अपने साउंडबार का चयन करें।

साउंडबार के सामने स्थित LED प्रकाश बार साउंडबार की स्थिति दिखाता है।

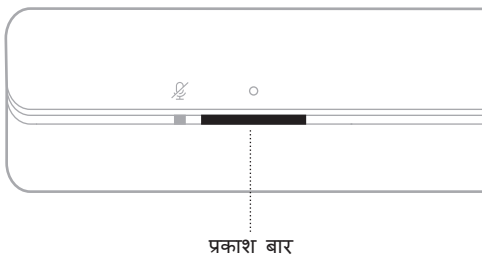

नोट: प्रकाश बार चयनित स्रोत की एक समय में एक स्थिति प्रदर्शित करता है।

वाई-फाई की स्थिति

साउंडबार के वाई-फाई कनेक्शन की स्थिति दिखाता है।

प्रकाश बार की गतिविधि		सिस्टम स्थिति
सफेद में चमकना		वाई-फाई से कनेक्ट करना
गहरे सफेद से फीका होकर काला होना		वाई-फाई से कनेक्ट

ब्लूटूथ स्थिति

मोबाइल उपकरणों के ब्लूटूथ कनेक्शन की स्थिति दिखाता है।

प्रकाश बार की गतिविधि		सिस्टम स्थिति
नीले में चमकना		मोबाइल उपकरण से कनेक्ट करने के लिए तैयार
सफेद में चमकना		मोबाइल उपकरण से कनेक्ट करना
गहरे सफेद से फीका होकर काला होना		मोबाइल उपकरण से कनेक्ट
सफेद प्रकाश दो बार चमकता है फिर फीका होकर काला हो जाता है।		डिवाइस सूची साफ करना

वॉयस असिस्टेंट स्थिति

आप के वॉयस असिस्टेंट की स्थिति दिखाता है।

प्रकाश बार की गतिविधि		सिस्टम स्थिति
बंद		वॉयस असिस्टेंट व्यर्थ है
सफ़ेद प्रकाश केंद्र में खिसकता है फिर गहरे में चमकता है		वॉयस असिस्टेंट सुन रहा है
सफ़ेद प्रकाश किनारे में खिसकता है		वॉयस असिस्टेंट सोच रहा है
सफ़ेद में चमकना (पूर्ण)		वॉयस असिस्टेंट बोल रहा है
पीले में चमकना		वॉयस असिस्टेंट से सूचना

माइक्रोफ़ोन ऑफ प्रकाश

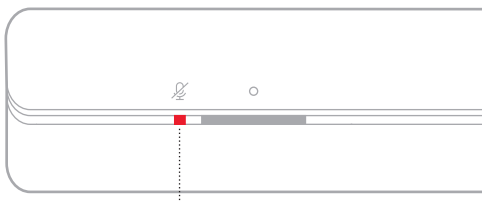





माइक्रोफ़ोन ऑफ प्रकाश

हल्की गतिविधि	सिस्टम स्थिति
गहरा लाल	माइक्रोफ़ोन बंद है







मीडिया प्लेबैक और वॉल्यूम स्थिति

मीडिया प्लेबैक और वॉल्यूम को नियंत्रित करते समय साउंडबार स्थिति दिखाता है।



प्रकाश बार की गतिविधि		सिस्टम स्थिति
दो केंद्र वाला प्रकाश गहरे सफेद में चमकता है		प्ले/पाँज़
प्रकाश बार का दायां सिरा सफेद में चमकता है		आवाज़ बढ़ाएं
प्रकाश बार का बायां सिरा सफेद में चमकता है।		आवाज़ घटाएँ
प्रकाश बार का बायां सिरा गहरे सफेद में चमकता है।		म्यूट

अद्यतन और त्रुटि स्थिति

सॉफ़्टवेयर अद्यतन की स्थिति और त्रुटि अलर्ट दिखाता है।

प्रकाश बार की गतिविधि		सिस्टम स्थिति
गहरा अम्बेरे		वाई-फाई सेटअप प्रगति में है
सफेद प्रकाश से दाएं से बाएं खिसकता है		अद्यतन डाउनलोड करना
सफेद प्रकाश से बाएं से दाएं खिसकता है		साउंडबार अद्यतन करना
4 बार अम्बेरे में चमकता है		स्रोत त्रुटि - बॉस संगीत ऐप देखें
4 बार लाल में चमकता है		अनुरोध अस्थायी रूप से अनुपलब्ध है - बाद में पुनः प्रयास करें
गहरा लाल		त्रुटि - बॉस ग्राहक सेवा से संपर्क करें

वाई-फ़ाई क्षमता अक्षम/सक्षम करें

रिमोट पर, म्यूट बटन  और ब्लूटूथ बटन  को दबाकर थामे रखें जब तक कि प्रकाश बार दो बार सफ़ेद में चमके और फिर काले नहीं में बदल जाए।

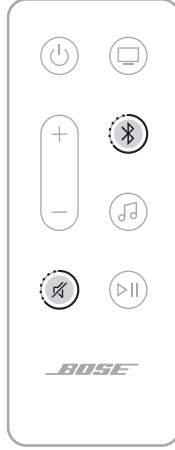

संगत सहायक उपकरण

आप इनमें से किसी भी सहायक सामग्री को साउंडबार से कनेक्ट कर सकते हैं। अधिक जानकारी के लिए, अपना अतिरिक्त स्वामी मार्गदर्शिका देखें।

- **बोस बास मॉड्यूल 700:** worldwide.Bose.com/Support/BASS700
- **बोस बास मॉड्यूल 500:** worldwide.Bose.com/Support/BASS500
- **Acoustimass 300 बास मॉड्यूल:** global.Bose.com/Support/AM300
- **Bose Surround Speakers 700:** worldwide.Bose.com/Support/WSS700
- **बोस सराउंड स्पीकर:** worldwide.Bose.com/Support/WSS
- **वस्तुतः अदृश्य 300 वायरलेस सराउंड स्पीकर:** global.Bose.com/Support/VI300

एक BOSE SOUNDLINK ब्लूटूथ स्पीकर या BOSE NOISE CANCELLING HEADPHONES 700 कनेक्ट करें

Bose SimpleSync तकनीक के साथ, आप कुछ Bose SoundLink *Bluetooth* speakers या Bose Noise Cancelling Headphones 700 को साउंडबार में अपने संगीत और फिल्मों को सुनने के लिए एक नए तरीके से कनेक्ट कर सकते हैं।

लाभ

- **एक निजी टीवी सुनने का अनुभव:** साउंडबार पर अपने Bose Noise Cancelling Headphones 700 को कनेक्ट करके दूसरों को परेशान किए बिना टीवी सुनें। प्रत्येक हेडफोन पर अपने वॉल्यूम को जितना चाहें उतना कम रखने या साउंडबार को म्यूट करने के लिए प्रत्येक वॉल्यूम पर स्वतंत्र वॉल्यूम नियंत्रण का उपयोग करें।
- **ऑडियो का एक और कमरा:** अपने Bose SoundLink *Bluetooth* स्पीकर को साउंडबार से कनेक्ट करके एक ही समय में दो अलग-अलग कमरों में एक ही गाना सुनें।

नोट: SimpleSync तकनीक में ब्लूटूथ की सीमा 30 फीट (9 मीटर) है। दीवारों और निर्माण सामग्री ग्रहण को प्रभावित कर सकती हैं।

संगत उत्पाद

आप साउंडबार में अधिकांश Bose SoundLink *Bluetooth* स्पीकर या Bose Noise Cancelling Headphones 700 कनेक्ट कर सकते हैं।

लोकप्रिय संगत उत्पादों में शामिल हैं:

- Bose SoundLink Revolve+ *Bluetooth* स्पीकर
- Bose SoundLink Mini *Bluetooth* स्पीकर
- Bose SoundLink Color *Bluetooth* स्पीकर
- Bose Noise Cancelling Headphones 700

नए उत्पादों को समय-समय पर जोड़ा जाता है। पूरी सूची और अधिक जानकारी के लिए, यहां जाएं: worldwide.Bose.com/Support/Groups

बोस संगीत ऐप के उपयोग से कनेक्ट करें

अपने Bose SoundLink *Bluetooth* speaker या Bose Noise Cancelling Headphones 700 को कनेक्ट करने के लिए, बोस संगीत ऐप का उपयोग करें। अतिरिक्त जानकारी हेतु, देखें: worldwide.Bose.com/Support/Groups

नोट:

- सुनिश्चित करें कि आप जिस उत्पाद से कनेक्ट हो रहे हैं, उस का पावर ऑन है, वह साउंडबार के 30 फीट (9 मीटर) के भीतर संचालित है, और किसी अन्य डिवाइस से कनेक्ट करने के लिए तैयार है। अधिक जानकारी के लिए, अपने उत्पाद के स्वामी मार्गदर्शिका देखें।
- आप साउंडबार में एक समय में केवल एक उत्पाद कनेक्ट कर सकते हैं।

BOSE SOUNDLINK *BLUETOOTH* स्पीकर या BOSE NOISE CANCELLING HEADPHONES 700 रिकनेक्ट करें

अपने Bose SoundLink *Bluetooth* स्पीकर या Bose Noise Cancelling Headphones 700 का पावर ऑन करें

आपके स्पीकर या हेडफोन साउंडबार सहित सबसे हाल ही में जुड़े ब्लूटूथ डिवाइस से कनेक्ट करने का प्रयास करते हैं।

नोट:

- साउंडबार सीमा (30 फीट या 9 मीटर) के भीतर और पावर ऑन होना चाहिए।
- यदि आपका स्पीकर कनेक्ट नहीं होता है, तो देखें पृष्ठ 52 पर “साउंडबार पहले से कनेक्ट किए गए Bose SoundLink *Bluetooth* स्पीकर के साथ फिर से कनेक्ट नहीं होता है”।
- यदि आप के हेडफोन्स कनेक्ट नहीं होता है, तो देखें पृष्ठ 52 पर “साउंडबार पहले से कनेक्ट किए गए Bose Noise Cancelling Headphones 700 के साथ फिर से कनेक्ट नहीं होता है”

अपने साउंडबार का अद्यतन करें

बोस म्यूजिक ऐप और आपके Wi-Fi नेटवर्क से कनेक्ट होने पर साउंडबार अपने आप अद्यतित हो जाता है।

रिमोट बैटरी बदलें

1. एक सिक्के का उपयोग करके, बैटरी कम्पार्टमेंट कवर को बाएं (काउंटर-क्लॉकवाइज) घुमाएँ और कवर को हटा दें।

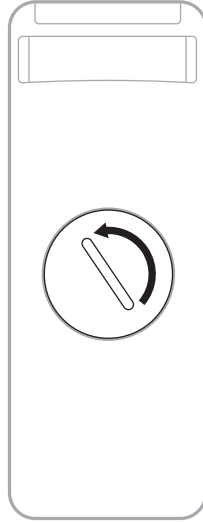

2. + प्रतीक वाले नए बैटरी के समतल साइड को उपर कर के डालें।

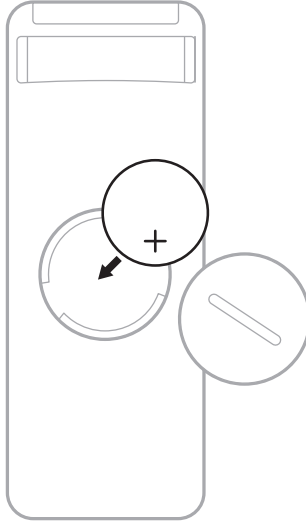

नोट: केवल एक एजेंसी द्वारा अनुमोदित (जैसे, UL) CR2032 या DL2032 3-वोल्ट लिथियम बैटरी से बदलें।

3. कवर को रीसेट करें और इसे दाएँ दिशा (घड़ी की सूई के अनुसार) में घुमाएँ।

साउंडबार साफ करें

एक नरम, सूखे कपड़े से साउंडबार की बाहरी सतहों को पोंछें।

सावधानियाँ:

- तरल पदार्थों को साउंडबार पर या किसी भी छिद्र में छिलकने नहीं दें।
- सिस्टम में हवा प्रवाहित नहीं करें।
- सिस्टम को साफ करने के लिए वैक्यूम का इस्तेमाल नहीं करें।
- सिस्टम के निकट किसी भी स्प्रे का इस्तेमाल नहीं करें।
- किसी भी द्रावक, रासायनिक पदार्थ, या अल्कोहल मिश्रित सफाई घोल, अमोनिया या अपघर्षक का इस्तेमाल न करें।
- किसी भी छिद्र के अन्दर किसी वस्तु को जाने नहीं दें।

पार्ट्स और सामान का प्रतिस्थापन

बोस ग्राहक सेवा के माध्यम से पार्ट्स और सामान के प्रतिस्थापन का आदेश दिया जा सकता है।

देखें: worldwide.Bose.com/Support/SB300

सीमित वारंटी

आपका साउंडबार एक सीमित वारंटी के अंतर्गत है। सीमित वारंटी के विवरण के लिए हमारे वेबसाइट global.Bose.com/warranty पर जाएँ।

अपने उत्पाद को पंजीकृत करने हेतु, निर्देशों के लिए global.Bose.com/register पर जाएँ। पंजीयन कराने में असफलता आपके सीमित वारंटी अधिकारों को प्रभावित नहीं करेगी।

पहले इन समाधानों से प्रयास करें



यदि आप साउंडबार में समस्याओं का अनुभव करते/करती हैं।

- सुनिश्चित करें कि ध्वनिबार एक चालू AC (मेन) आउटलेट से जुड़ा हुआ है।
- सभी केबलों को सुरक्षित बनाएं।
- साउंडबार (देखें पृष्ठ 35) की अवस्था की जांच करें।
- संभावित हस्तक्षेप (वायरलेस राउटर, कॉर्डलेस फोन, टेलीविज़न, माइक्रोवेव आदि) से साउंडबार को 1-3 फुट (0.3 - 0.9 मी) दूर ले जाएं।
- समुचित प्रदर्शन हेतु साउंडबार को अपने वायरलेस राउटर या मोबाईल उपकरण के अनुशंसित सीमा के अन्दर लाएं।
- स्थापना दिशानिर्देशों के अनुसार साउंडबार को स्थापित करें (देखें पृष्ठ 13)।

अन्य समाधान

यदि आप अपनी समस्या को हल नहीं कर पाते हैं, तो सामान्य समस्याओं के लक्षण की पहचान करने और समाधान के लिए नीचे की तालिका देखें। यदि आप अपनी समस्या हल करने में नाकाम रहते हैं, तो बोस ग्राहक सेवा से संपर्क करें।

देखें: worldwide.Bose.com/contact

लक्षण	समाधान
आपके टीवी पर कोई HDMI ARC या ऑप्टिकल पोर्ट नहीं है	एक ऑडियो कनवर्टर और अलग ऑडियो केबल, जैसे एक समाक्षीय, 3.5 मिमी या एनालॉग ऑडियो केबल (प्रदान नहीं की गई) का उपयोग करके अपने टीवी से कनेक्ट करें। आप के लिए आवश्यक कनवर्टर और केबल आप के TV पर उपलब्ध ऑडियो आउटपुट पोर्ट पर निर्भर करता है।
साउंडबार का पावर ऑन नहीं होता है (पावर ऑन होने पर प्रकाश बार चमकता नहीं है)	पावर कॉर्ड को एक दूसरे AC (मेन) आउटलेट में प्लग करें। साउंडबार का पावर ऑन करने के लिए रिमोट का उपयोग करें (देखें पृष्ठ 19)। साउंडबार और वैकल्पिक बास मॉड्यूल, या सराउंड स्पीकर के लिए पावर कॉर्ड को अनप्लग करें 30 सेकंड प्रतीक्षा करें और उन्हें चालू AC (मेन) आउटलेट में मजबूती से प्लग करें।
साउंडबार का पावर ऑफ नहीं होता है	साउंडबार नेटवर्क स्टैंडबाय मोड में हो सकता है। रिमोट पर, साउंडबार को जागृत करने के लिए पावर बटन  को दबाएं। साउंडबार का पावर ऑफ करने के लिए  को फिर दबाएं।
रिमोट असंगत है या काम नहीं करता है	बैटरी बदलें (देखें पृष्ठ 42)। सुनिश्चित करें कि रिमोट साउंडबार के संचालन सीमा (20 फीट या 6 मीटर) में है। सुनिश्चित करें कि रिमोट और साउंडबार के बीच कोई अवरोध नहीं है।

लक्षण

समाधान

<p>साउंडबार से अनिर्तर या कोई ऑडियो नहीं</p>	<p>यदि प्राकश बार का बायाँ किनारा गहरे सफेद में चमक रहा है, तो साउंडबार म्यूट है। ध्वनिबार को अनम्यूट करने के लिए म्यूट बटन ⏏ दबाएं।</p> <p>सुनिश्चित करें कि आपका मोबाइल डिवाइस म्यूट नहीं है।</p> <p>साउंडबार (देखें पृष्ठ 21) या अपने मोबाइल डिवाइस पर वॉल्यूम बढ़ाएं। किसी भिन्न स्रोत पर स्विच करके (देखें पृष्ठ 20)।</p> <p>किसी भिन्न एप्लिकेशन या ऑडियो सेवा से ऑडियो चलाएं।</p> <p>यदि ऑडियो एक वाई-फाई स्रोत से है, तो राउटर को रीसेट करें। अपने मोबाइल उपकरण रीसेट करें।</p> <p>सुनिश्चित करें कि आप एक संगत ब्लूटूथ मोबाइल उपकरण का उपयोग कर रहे हैं।</p> <p>सुनिश्चित करें कि आपका HDMI केबल आपके टीवी पर लेबल किए गए HDMI ARC (ऑडियो रिटर्न चैनल), में डाली गई है, न कि किसी मानक HDMI कनेक्टर में डाली गई है। यदि आपके टीवी में HDMI ARC पोर्ट नहीं है, तो ऑप्टिकल केबल का उपयोग करके साउंडबार को कनेक्ट करें (देखें पृष्ठ 56)</p> <p>यदि साउंडबार आपके टीवी के HDMI ARC पोर्ट से जुड़ा है, तो सुनिश्चित करें कि उपभोक्ता इलेक्ट्रॉनिक्स नियंत्रण (CEC) आप के टीवी सिस्टम मेनू में सक्रम है। आपका टीवी किसी भिन्न नाम से CEC का उल्लेख कर सकता है। अपने टीवी का स्वामी गाइड देखें।</p> <p>अपने टीवी के HDMI ARC पोर्ट से अपने HDMI केबल को डिस्कनेक्ट करें और इसे फिर से कनेक्ट करें।</p> <p>अपने टीवी पर आउटपुट या OUT लेबल वाले पोर्ट में ऑप्टिकल केबल डालें, इनपुट या IN में नहीं।</p> <p>साउंडबार और वैकल्पिक बास मॉड्यूल, या सराउंड स्पीकर के लिए पावर कॉर्ड को अनप्लग करें 30 सेकंड प्रतीक्षा करें और उन्हें चालू AC (मेन) आउटलेट में मजबूती से प्लग करें।</p>
<p>साउंडबार बास माड्यूल या सराउंड स्पीकर से कनेक्ट नहीं होता है</p>	<p>सुनिश्चित करें कि साउंडबार अद्यतित है (देखें पृष्ठ 42)।</p> <p>समस्या निवारण के लिए अपने बास मॉड्यूल या सराउंड स्पीकर स्वामी की मार्गदर्शिका देखें। (देखें पृष्ठ 40)।</p> <p>सुनिश्चित करें कि आप का बास मॉड्यूल या सराउंड स्पीकर साउंडबार के साथ संगत हैं (देखें पृष्ठ 40)।</p> <p>साउंडबार और वैकल्पिक बास मॉड्यूल या सराउंड स्पीकर के लिए पावर कॉर्ड को अनप्लग करें, 30 सेकंड प्रतीक्षा करें और उन्हें AC (मेन) आउटलेट में प्लग करें।</p>

लक्षण	समाधान
<p>बास मॉड्यूल या सराउंड स्पीकर से कोई ऑडियो नहीं</p>	<p>सुनिश्चित करें कि साउंडबार अद्यतित है (देखें पृष्ठ 42)।</p> <p>सुनिश्चित करें कि आप का बास मॉड्यूल या सराउंड स्पीकर साउंडबार के साथ संगत हैं (देखें पृष्ठ 40)।</p> <p>सुनिश्चित करें कि बोस संगीत ऐप में सॉफ्टवेयर वर्तमान का है।</p> <p>बोस संगीत ऐप का उपयोग करके बास स्तर को समायोजित करें (देखें पृष्ठ 22)।</p> <p>किसी भिन्न स्रोत पर स्विच करके (देखें पृष्ठ 20)।</p>
<p>ध्वनि टीवी स्पीकर से आ रहा है</p>	<p>सुनिश्चित करें कि आपका HDMI केबल आपके टीवी पर लेबल ARC (ऑडियो रिटर्न चैनल), में डाली गई है। यदि आपके टीवी में HDMI ARC पोर्ट नहीं है, तो ऑप्टिकल केबल का उपयोग करके साउंडबार से कनेक्ट करें (देखें पृष्ठ 56)</p> <p>अपने TV के स्पीकर बंद कर दें। अपने टीवी का स्वामी गाइड देखें।</p> <p>यदि साउंडबार आपके टीवी के HDMI ARC पोर्ट से जुड़ा है, तो सुनिश्चित करें कि उपभोक्ता इलेक्ट्रॉनिक्स नियंत्रण (CEC) आप के टीवी सिस्टम मेनू में सक्रम है। आपका टीवी किसी भिन्न नाम से CEC का उल्लेख कर सकता है। अपने टीवी का स्वामी गाइड देखें।</p> <p>अपने टीवी के HDMI ARC पोर्ट से अपने HDMI केबल को डिस्कनेक्ट करें और इसे फिर से कनेक्ट करें।</p> <p>अपने टीवी वॉल्यूम को इस की सबसे कम सेटिंग तक घटाएं।</p> <p>अपने HDMI केबल (देखें पृष्ठ 55) और ऑप्टिकल केबल (देखें पृष्ठ 56) दोनों का उपयोग करके साउंडबार से कनेक्ट करें।</p>
<p>खराब या विकृत ऑडियो</p>	<p>यदि उपलब्ध हो तो विभिन्न स्रोतों का परीक्षण करें।</p> <p>सुनिश्चित करें कि आपका TV सराउंड साउंड ऑडियो से आउटपुट कर सकता है। अपने टीवी का स्वामी गाइड देखें।</p> <p>अगर ऑडियो किसी अन्य उपकरण से चलाया जा रहा है, तो उस उपकरण का वॉल्यूम कम करें।</p> <p>बोस संगीत ऐप का उपयोग करके बास स्तर को समायोजित करें (देखें पृष्ठ 22)।</p> <p>अपने TV के स्पीकर का पावर बंद कर दें। अपने टीवी का स्वामी गाइड देखें।</p> <p>यदि साउंडबार वॉल माउंटेड है, तो ऑडियो समायोजित करें (देखें पृष्ठ 14)।</p>
<p>साउंडबार सही स्रोत से ऑडियो नहीं चलाता है या विलंब के बाद गलत स्रोत का चयन करता है</p>	<p>बोस संगीत ऐप का उपयोग कर CEC को वैकल्पिक ऑन पर सेट करें। अपने स्रोत पर CEC अक्षम करें। स्रोत स्वामी गाइड देखें।</p> <p>अपने HDMI केबल (देखें पृष्ठ 55) और ऑप्टिकल केबल (देखें पृष्ठ 56) दोनों का उपयोग करके साउंडबार से कनेक्ट करें।</p>

लक्षण

समाधान

<p>साउंडबार वाई-फाई नेटवर्क से कनेक्ट नहीं होता है</p>	<p>सुनिश्चित करें कि साउंडबार बोस संगीत ऐप का उपयोग कर सेटअप किया गया है (देखें पृष्ठ 16)।</p> <p>बोस संगीत ऐप में, सही नेटवर्क नाम चुनें, और नेटवर्क पासवर्ड (अक्षर-संवेदनशील) दर्ज करें।</p> <p>सुनिश्चित करें कि साउंडबार और आपका मोबाइल उपकरण एक ही वाई-फाई नेटवर्क से जुड़ा है।</p> <p>यदि आपकी नेटवर्क जानकारी बदल गई है, देखें पृष्ठ 17।</p> <p>सेटअप हेतु आप जिस मोबाइल उपकरण का उपयोग कर रहे हैं उसमें Wi-Fi को सक्षम करें।</p> <p>अपने मोबाइल उपकरण पर अन्य खुले एप्लीकेशन बंद कर दें।</p> <p>अपने मोबाइल उपकरण और राउटर को पुनरारंभ करें।</p> <p>यदि आपका राउटर 2.4GHz एवं 5GHz दोनों ही बैंडों का समर्थन करता है, तो यह सुनिश्चित करें कि (मोबाइल या कंप्यूटर) एवं साउंडबार दोनों उपकरण एक ही बैंड से जुड़े हैं।</p> <p>नोट: प्रत्येक बैंड को यह सुनिश्चित करने के लिए एक अद्वितीय नाम दें कि आप सही बैंड से कनेक्ट हो रहे हैं।</p> <p>राउटर रीसेट करें।</p> <p>साउंडबार और वैकल्पिक बास मॉड्यूल या सराउंड स्पीकर के लिए पावर कॉर्ड को अनप्लग करें, 30 सेकंड प्रतीक्षा करें और उन्हें AC (मेन) आउटलेट में प्लग करें। अपने मोबाइल उपकरण पर बोस संगीत ऐप को अनइंस्टॉल करें, ऐप को पुनर्स्थापित करें और सेटअप पुनरारंभ करें।</p>
<p>साउंडबार मोबाइल उपकरण से कनेक्ट नहीं होता है</p>	<p>रिमोट पर, ब्लूटूथ बटन $\&$ को दबाकर रखें और सुनिश्चित करें कि साउंडबार कनेक्ट करने के लिए तैयार है।</p> <p>अपने मोबाइल डिवाइस पर, सुनिश्चित करें कि स्थान सेवाएँ चालू हैं। अपना मोबाइल उपकरण ऑन करें, ब्लूटूथ सुविधा ऑफ करें और फिर ऑन करें। ब्लूटूथ सूची से साउंडबार हटाएं। फिर कनेक्ट करें (देखें पृष्ठ 34)।</p> <p>एक भिन्न मोबाइल उपकरण को जोड़ें (देखें पृष्ठ 34)।</p> <p>सुनिश्चित करें कि आप एक संगत ब्लूटूथ मोबाइल उपकरण का उपयोग कर रहे हैं।</p> <p>अपने मोबाइल डिवाइस ब्लूटूथ सूची से साउंडबार हटाएं। फिर कनेक्ट करें (देखें पृष्ठ 34)।</p> <p>साउंडबार उपकरण सूची साफ करें (देखें पृष्ठ 34)। फिर कनेक्ट करें (देखें पृष्ठ 32)।</p>

लक्षण	समाधान
<p>साउंडबार AirPlay का उपयोग करके ऑडियो प्रवाहित नहीं करता है</p>	<p>सुनिश्चित करें कि साउंडबार चालू और सीमा में है (देखें पृष्ठ 19)। सुनिश्चित करें कि Apple डिवाइस और साउंडबार एक ही वाई-फाई नेटवर्क से जुड़े हैं। अपने एप्पल डिवाइस को अद्यतित करें। सुनिश्चित करें कि साउंडबार अद्यतित है (देखें पृष्ठ 42)। यदि आप जिस संगीत ऐप से स्ट्रीमिंग कर रहे हैं, उसमें AirPlay आइकन  नहीं मिल पाता है, कंट्रोल सेंटर से ऑडियो स्ट्रीम करें। अतिरिक्त सहायता के लिए, देखें: https://www.apple.com/airplay</p>
<p>बोस संगीत ऐप मोबाइल उपकरण पर काम नहीं करता है</p>	<p>सुनिश्चित करें कि आपका मोबाइल उपकरण बोस संगीत ऐप के साथ संगत है और न्यूनतम सिस्टम आवश्यकताओं को पूरा करता है। अधिक जानकारी के लिए, अपने मोबाइल डिवाइस पर ऐप स्टोर देखें। अपने मोबाइल उपकरण पर बोस संगीत ऐप को अनइंस्टॉल करें, फिर ऐप को पुनर्स्थापित करें (देखें पृष्ठ 16)।</p>
<p>किसी अन्य बोस खाते में जोड़ने के लिए साउंडबार दृश्यमान नहीं है</p>	<p>बोस संगीत ऐप का उपयोग करके साउंडबार पर साझा सक्षमित करना सुनिश्चित करें। सुनिश्चित करें कि साउंडबार और आपका मोबाइल उपकरण एक ही वाई-फाई नेटवर्क से जुड़ा है।</p>

लक्षण

समाधान

<p>आप का Google Assistant प्रतिक्रिया नहीं देता है</p>	<p>सुनिश्चित करें कि माइक्रोफोन ऑफ प्रकाश लाल नहीं चमक रहा है। माइक्रोफोन चालू करने के लिए, देखें पृष्ठ 26।</p> <p>सुनिश्चित करें कि Google Assistant बोस संगीत ऐप का उपयोग कर सेटअप किया गया है (देखें पृष्ठ 24)।</p> <p>नोट: साउंडबार को अपने वाई-फाई नेटवर्क से बोस संगीत ऐप का प्रयोग करके सेटअप और कनेक्ट किया जाना चाहिए।</p> <p>अपने मोबाइल उपकरण को वाई-फाई से कनेक्ट करें।</p> <p>सुनिश्चित करें कि आप ऐसे देश में हैं जहां Google Assistant उपलब्ध है।</p> <p>सुनिश्चित करें कि आप Google Assistant ऐप के सबसे अद्यतित संस्करण का उपयोग कर रहे हैं।</p> <p>सुनिश्चित करें कि जागृत शब्द सक्षम है (देखें पृष्ठ 25)।</p> <p>सुनिश्चित करें कि आपका मोबाइल डिवाइस संगत है।</p> <p>बोस संगीत ऐप का उपयोग करके Google Assistant को साउंडबार से निकालें। Google Assistant को फिर से जोड़ें।</p> <p>अपनी डिफॉल्ट ऑडियो सेवा के रूप में Pandora या Spotify चुनें (देखें पृष्ठ 27)।</p> <p>सुनिश्चित करें कि आप बोस संगीत ऐप और Google Assistant ऐप पर एक ही ऑडियो सेवा खाते का उपयोग करते हैं।</p> <p>Google Assistant आपके अनुरोध का समर्थन नहीं कर सकता है। समय-समय पर नई सुविधाएं जोड़ी जाती हैं।</p> <p>अतिरिक्त सहायता के लिए, देखें: https://support.google.com/assistant</p>
<p>अपनी Google Assistant व्यक्तिगत परिणाम सेटिंग बदलें</p>	<p>व्यक्तिगत परिणामों को बंद करने या व्यक्तिगत परिणामों के लिए खाते को बदलने के लिए, Google Assistant ऐप में सेटिंग्स मेनू का उपयोग करें।</p>

लक्षण

समाधान

<p>Alexa प्रतिक्रिया नहीं देती है</p>	<p>सुनिश्चित करें कि माइक्रोफोन ऑफ प्रकाश लाल नहीं चमक रहा है। माइक्रोफोन चालू करने के लिए, देखें पृष्ठ 29।</p> <p>सुनिश्चित करें कि Alexa बोस संगीत ऐप का उपयोग कर सेटअप किया गया है (देखें पृष्ठ 24)।</p> <p>नोट: साउंडबार को अपने वाई-फाई नेटवर्क से बोस संगीत ऐप का प्रयोग करके सेटअप और कनेक्ट किया जाना चाहिए।</p> <p>अपने मोबाइल उपकरण को वाई-फाई से कनेक्ट करें।</p> <p>सुनिश्चित करें कि आप ऐसे देश में हैं जहां अमेज़ॉन Alexa उपलब्ध है।</p> <p>सुनिश्चित करें कि आप Amazon Alexa ऐप के सबसे अद्यतित संस्करण का उपयोग कर रहे हैं।</p> <p>सुनिश्चित करें कि आपका मोबाइल डिवाइस संगत है।</p> <p>सुनिश्चित करें कि जागृत शब्द सक्षम है (देखें पृष्ठ 28)।</p> <p>बोस संगीत ऐप का उपयोग करके Alexa को साउंडबार से निकालें। Alexa को फिर से जोड़ें।</p> <p>आप बोस संगीत ऐप में निर्दिष्ट किया गया नाम कहना सुनिश्चित करें। यदि कई साउंडबार का एक ही नाम है, तो Alexa ऐप में निर्दिष्ट नाम का उपयोग करें या बोस म्यूजिक ऐप में नाम बदलें।</p> <p>यदि Voice4Video का उपयोग कर रहे हैं:</p> <ul style="list-style-type: none"> • सुनिश्चित करें कि साउंडबार, आपके टीवी और/या केबल या सैटेलाइट बॉक्स के बीच कोई अवरोध नहीं हैं। • सुनिश्चित करें कि साउंडबार आपके HDMI केबल का उपयोग करके जुड़ा हुआ है (देखें पृष्ठ 55)। • सुनिश्चित करें कि आपने बोस संगीत ऐप का उपयोग करके इस सुविधा को स्थापित किया है और अपने टीवी और/या केबल या सैटेलाइट बॉक्स को कनेक्ट किया है। • सुनिश्चित करें कि आपने अपने केबल/सैटेलाइट बॉक्स के लिए अपना पोस्टल कोड और सेवा प्रदाता दर्ज किया है। <p>Alexa आपके अनुरोध का समर्थन नहीं कर सकता है। समय-समय पर नई सुविधाएं जोड़ी जाती हैं।</p> <p>अतिरिक्त सहायता के लिए, यहां जाएं: https://www.amazon.com/usealexa</p>
<p>साउंडबार एक Bose SoundLink Bluetooth स्पीकर या Bose Noise Cancelling Headphones 700 से कनेक्ट नहीं होता है</p>	<p>सुनिश्चित करें कि आपका स्पीकर या हेडफोन का पावर ऑन है, साउंडबार के 30 फीट (9 मीटर) के भीतर है, और किसी अन्य डिवाइस से कनेक्ट करने के लिए तैयार है। अधिक जानकारी के लिए, अपने उत्पाद के स्वामी मार्गदर्शिका देखें।</p>

लक्षण	समाधान
<p>साउंडबार पहले से कनेक्ट किए गए Bose SoundLink Bluetooth स्पीकर के साथ फिर से कनेक्ट नहीं होता है</p>	<p>जब तक आप अपने साउंडबार का नाम नहीं सुन लेते, तब तक अपने स्पीकर पर उत्पाद डिवाइस सूची में चुनने के लिए उत्पाद नियंत्रणों का उपयोग करें। उत्पाद-विशिष्ट निर्देशों के लिए, अपने स्पीकर स्वामी के गाइड देखें।</p>
<p>साउंडबार पहले से कनेक्ट किए गए Bose Noise Cancelling Headphones 700 के साथ फिर से कनेक्ट नहीं होता है</p>	<p>बोस संगीत ऐप के उपयोग से कनेक्ट करें। आप इस विकल्प को सेटिंग्स मेनू से एक्सेस कर सकते हैं।</p>
<p>जुड़े हुए Bose SoundLink Bluetooth speaker या Bose Noise Cancelling Headphones 700 से विलंबित ऑडियो</p>	<p>साउंडबार से कनेक्ट होने पर सभी Bose SoundLink Bluetooth स्पीकर सटीक सिंक में ऑडियो नहीं चला सकते हैं। यह देखने के लिए कि क्या आपका उत्पाद संगत है, देखें: worldwide.Bose.com/Support/Groups</p> <p>अपने स्पीकर या हेडफोन के लिए कोई भी उपलब्ध सॉफ्टवेयर अद्यतन इंस्टॉल करें। अद्यतनों की जांच के लिए, अपने उत्पाद के लिए अपने मोबाइल डिवाइस पर उपयुक्त बोस ऐप खोलें या अपने कंप्यूटर पर btu.Bose.com पर जाएं।</p>

साउंडबार रीसेट करें

फ़ैक्टरी रीसेट साउंडबार से सभी स्रोत, वॉल्यूम और नेटवर्क सेटिंग्स को साफ़ करता है और इसे मूल फ़ैक्टरी सेटिंग्स पर लौटाता है।

1. रिमोट पर, आवाज़ घटाएँ बटन —और प्ले/पाँज़ बटन ▷|| को 5 सेकंडों तक दबाकर थामे रखें जब तक कि प्रकाश बार दो बार सफेद में चमके और फिर फीका होकर काले में बदल जाए।



साउंडबार रिबूट होता है। जब रीसेट पूरा हो जाता है, तो प्रकाश बार गहरे एम्बर में चमकता है।

2. साउंडबार के नेटवर्क और ऑडियो सेटिंग को पुनर्स्थापित करने के लिए:
 - a. अपने मोबाइल उपकरण पर बोस संगीत ऐप को लॉन्च करें और साउंडबार को अपने नेटवर्क में जोड़ें (देखें पृष्ठ 17 पर “किसी मौजूदा खाते में साउंडबार जोड़ें”)।
 - b. यदि साउंडबार दीवार पर लगाया जाता है, तो दीवार माउंटिंग के लिए ऑडियो समायोजित करें (देखें पृष्ठ 14)।

कनेक्शन विकल्प

निम्नलिखित कनेक्शन विकल्पों में से एक का उपयोग करके अपने टीवी पर साउंडबार को कनेक्ट करें:

- **विकल्प 1:** HDMI ARC (प्रदान नहीं किया गया)
- **विकल्प 2:** ऑप्टिकल

नोट: अपने टीवी के HDMI ARC (ऑडियो रिटर्न चैनल) पोर्ट का उपयोग करने से आप को साउंडबार के पावर, वॉल्यूम और म्यूट फंक्शन को नियंत्रित करने के लिए अपने टीवी रिमोट का उपयोग करने की अनुमति मिलती है।

1. अपने TV के पीछे, **HDMI IN** और **Audio OUT** (ऑप्टिकल) पोर्ट खोजें।

नोट: आपके TV का पोर्ट पैनल जैसा दिखाया गया है वैसा नहीं भी हो सकता है। पोर्ट की बनावट देखें।

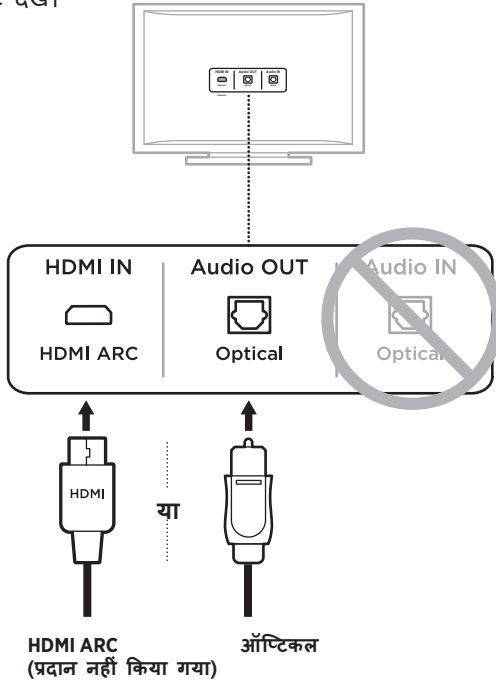

2. एक ऑडियो केबल चुनें।

अपने TV को साउंडबार से कनेक्ट करें

एक ऑडियो केबल चुनने के बाद, साउंडबार को अपने TV से कनेक्ट करें।

विकल्प 1: HDMI ARC (प्रदान नहीं किया गया)

1. अपने TV के **HDMI ARC** पोर्ट में अपने HDMI केबल का एक छोर डालें।

नोट: सुनिश्चित करें कि आप HDMI केबल को अपने टीवी पर एक HDMI ARC पोर्ट में डालते हैं, न कि एक मानक HDMI पोर्ट में डालते हैं। आपके टीवी में एक HDMI ARC पोर्ट नहीं है, देखें पृष्ठ 56।

2. साउंडबार पर **HDMI (ARC)** पोर्ट में केबल के दूसरे छोर को डालें।



विकल्प 2: ऑप्टिकल

यदि आपके टीवी में HDMI ARC पोर्ट नहीं है, तो साउंडबार को अपने टीवी से जोड़ने के लिए ऑप्टिकल केबल का उपयोग करें।

1. ऑप्टिकल केबल के दोनों सिरों से सुरक्षात्मक टोपी हटाएं।



सावधानी: संलग्न कैप के साथ प्लग डालने से प्लग और/या पोर्ट को नुकसान हो सकता है।

2. अपने TV के ऑप्टिकल आउट में ऑप्टिकल केबल का एक छोर डालें।

सावधानी: प्लग को गलत अभिविन्यास में डालने से प्लग और/या पोर्ट क्षतिग्रस्त हो सकता है।

3. ऑप्टिकल केबल के दूसरे छोर पर प्लग को पकड़ें।

4. साउंडबार के ऑप्टिकल इनपोर्ट के साथ प्लग को संरेखित करें और प्लग को ध्यानपूर्वक डालें।

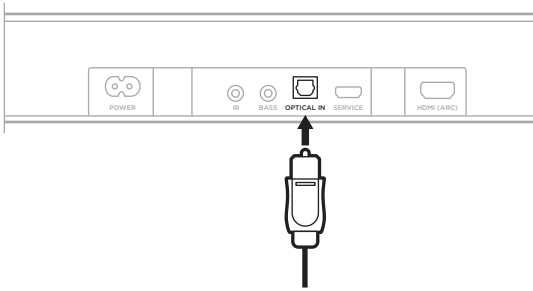

नोट: पोर्ट के पास एक कब्जादार दरवाजा होता है जो प्लग को डालते समय अंदर फिसल जाते हैं।

5. जब तक आप एक क्लिक नहीं सुनें या महसूस नहीं करें तब तक प्लग को पोर्ट में कड़ाई से दबाएं।



ध्वनि की जांच करें

नोट: खराब ऑडियो सुनने से बचने के लिए, अपने टीवी स्पीकर को बंद कर दें। अधिक जानकारी के लिए अपने TV का स्वामी गाइड देखें।

1. अपने TV का पावर ऑन करें।
2. यदि आप एक केबल/उपग्रह बॉक्स या अन्य द्वितीयक स्रोत का उपयोग कर रहे हैं:
 - a. इस स्रोत का पावर ऑन करें।
 - b. उपयुक्त TV इनपुट का चयन करें।

3. साउंडबार का पावर ऑन करें (देखें पृष्ठ 19)।

आप साउंडबार से आ रही ध्वनि सुनते हैं।

4. साउंडबार रिमोट पर, म्यूट बटन ⏏ दबाएं।

आप TV स्पीकरों या साउंडबार से आ रही ध्वनि नहीं सुनते हैं।

नोट: यदि आप को साउंडबार से आ रही आवाज़ नहीं सुनाई देती है या आपके TV स्पीकरों से आ रही आवाज़ सुनाई देती है, देखें पृष्ठ 45 पर “समस्या निवारण”।

يرجى قراءة جميع تعليمات السلامة، والأمان، والاستخدام والاحتفاظ بها.

تعلن شركة Bose Corporation بموجب هذا المنتج يخضع للمتطلبات الأساسية لتوجيه الاتحاد الأوروبي رقم 2014/53/EU والشروط الأخرى ذات الصلة وجميع متطلبات توجيهات الاتحاد الأوروبي المعمول بها. ويمكن العثور على إعلان المطابقة الكامل في الموقع التالي: www.Bose.com/compliance



تعليمات مهمة للسلامة

1. اقرأ هذه التعليمات.
2. احتفظ بهذه التعليمات.
3. انتبه إلى جميع التحذيرات.
4. اتبع جميع التعليمات.
5. لا تستخدم هذا الجهاز بالقرب من الماء.
6. لا تستخدم سوى قطعة قماش جافة أثناء التنظيف.
7. لا تقم بسد أي فتحات للتهوية. قم بالترييب حسب تعليمات جهة الصنع.
8. لا تقم بترييب المنتج بالقرب من أي مصدر للحرارة مثل شبكات التدفئة أو ممرات الحرارة أو المواقد أو أي جهاز آخر (بما في ذلك مكبرات الصوت) تنتج عنه حرارة.
9. لا تستخدم سوى الملحقات/المرفقات التي تحددها الشركة المصنعة.
10. لا يُستخدم إلا مع العربية، أو الحامل، أو الحامل ثلاثي القوائم، أو حامل التثبيت أو المنضدة التي تحددها جهة الصنع والتي تباع مع الجهاز. وعند استخدام العربية، توخّ الحذر عند تحريك العربية/الجهاز مغا لتجنب الإصابة من جراء الانقلاب.
11. قم بفصل هذا الجهاز أثناء العواصف الرعدية أو عند عدم الاستخدام لفترات طويلة.
12. وكلّ جميع أعمال الصيانة إلى أفراد صيانة مؤهلين. يجب إجراء الصيانة عند تلف الجهاز بأي شكل من الأشكال، مثل تلف سلك التغذية الكهربائية، أو القابس، أو انسكاب سائل، أو سقوط أشياء على الجهاز، أو تعرضه للمطر، أو الرطوبة، أو عدم عمله بصورة اعتيادية أو سقوطه.



تحذيرات/تنبيهات

يشير وجود هذا الرمز على المنتج إلى وجود جهد كهربائي غير معزول وخطر داخل علبة المنتج وقد يشكل خطر حدوث صدمة كهربائية.



هذا الرمز الموجود على المنتج يعني أن هناك تعليمات مهمة متعلقة بالتشغيل والصيانة في هذا الدليل.



لا تتبعل البطارية لوجود خطر حدوث حرق كيميائي. يحتوي جهاز التحكم عن بُعد المرفق مع هذا المنتج على بطارية خلية على شكل عملة/زر. قد يتسبب بلع بطارية الخلية على شكل عملة/زر في حروق داخلية شديدة في غضون ساعتين فقط ويمكن أن يؤدي إلى الموت. احفظ البطاريات الجديدة والمستخدمة بعيداً عن متناول الأطفال. إذا كانت علبة البطاريات لا تُغلق بإحكام، فتوقف عن استخدام الريموت كنترول واحفظه بعيداً عن متناول الأطفال. إذا كنت تعتقد أنه تم ابتلاع البطاريات أو وضعها داخل أي جزء من الجسم، فسارع بطلب الرعاية الطبية في الحال. لتجنب خطر حدوث انفجار، أو حريق أو حرق كيميائي، ينبغي توخي الحذر عند استبدال البطارية واستبدالها فقط ببطارية معتمدة من الوكالة (على سبيل المثال، UL) بطارية ليثيوم 3 فولت من نوع DL2032 أو CR2032. التخلص من البطاريات المستعملة بطريقة سليمة على الفور. يجب عدم إعادة شحن البطارية أو فكها أو تسخينها فوق 212 درجة فهرنهايت (100 درجة مئوية) أو حرقها.



يحتوي المنتج على أجزاء صغيرة قد تتسبب في حدوث خطر الاختناق. غير مناسب للأطفال دون 3 سنوات.



يحتوي هذا المنتج على مادة مغناطيسية. استشر طبيبك فيما إذا كان لهذه السماعات تأثيرٌ على أي أجهزة طبية مزروعة لديك أو لا.



- لتقليل مخاطر الحريق أو الصدمة الكهربائية، يجب عدم تعريض هذا المنتج للمطر أو السوائل أو الرطوبة.
- لا تعرّض هذا المنتج لقطرات سوائل متساقطة أو متناثرة ولا تضع أوعية ممتلئة بالسوائل (مثل أواني الزهور) فوق المنتج أو بالقرب منه.
- أبق المنتج بعيدًا عن مصادر اللهب والحرارة. لا تضع أيّ مصادر لهب مكشوف (مثل الشموع المشتعلة) فوق المنتج أو بالقرب منه.
- لا تُجر أيّ تبديلات غير مصرّح بها لهذا المنتج.
- لا تستخدم عاكس مصدر الطاقة مع هذا المنتج.
- سلك السماع وكبلات التوصيل الموجودة في هذا النظام غير معتمدة للتركيب في الحائط. يرجى مراجعة قوانين البناء المحلية لمعرفة النوع الصحيح للسلك والكبل المطلوب للتركيب في الحائط.
- يجب الإبقاء على جهاز الفصل في وضع القابلية للتشغيل الفوري عند استخدام قابس التغذية الكهربائية أو وصلة الجهاز كجهاز فصل.

以下地区安全使用 2000 仅适用于

استخدم على ارتفاع أقل من 2000 متر فقط.



- لا تستخدم سوى الأجهزة التالية لتركيب هذا المنتج: Bose Soundbar Wall Bracket
- لا تقم بالثبييت على أسطح غير قوية، أو يوجد خلفها مخاطر مثل التوصيلات الكهربائية أو أنابيب المياه. إذا لم تكن متأكدًا من تثبيت الحامل، فاتصل بأخصائي تركيب مؤهل. تأكد من تركيب الحامل وفقًا لقوانين البناء المحلية.
- نظرًا لمتطلبات التهوية، لا ننصح Bose بوضع المنتج في مكان ضيق مثل وضعه في تجويف بالحائط أو في خزانة مغلقة.
- لا تضع الحامل أو المنتج أو تركيبهما بالقرب من أي مصدر للحرارة مثل المدافئ أو شبكات التدفئة أو المواقد أو أي أجهزة أخرى (بما في ذلك مكبرات الصوت) والتي تنتج عنها حرارة.
- توجد بطاقة المنتج خلف مكبر الصوت.

ملاحظة: تم اختبار هذا الجهاز وُجد أنه يتوافق مع حدود جهاز رقمي من الفئة B وفقاً للجزء رقم 15 من قواعد لجنة الاتصالات الفيدرالية (FCC). وقد وضعت هذه الحدود لتوفير الحماية المناسبة من التداخل الضار عند تركيب الجهاز في منطقة سكنية. يولد هذا الجهاز طاقة تردد لاسلكية ويستخدمها ويمكن أن يشعها، وإذا لم يتم تركيبه واستخدامه وفقاً للتعليمات، فيمكن أن يتسبب في حدوث تداخل ضار في الاتصالات اللاسلكية. ومع ذلك، فلا يوجد ضمان لعدم حدوث تداخل بسبب التركيب. إذا تسبب هذا الجهاز في حدوث تداخل ضار للاستقبال اللاسلكي أو التلفزيوني (يمكن التحقق من ذلك عن طريق إطفاء الجهاز وإعادة تشغيله)، فيوصى المستخدم بتصحيح التداخل باستخدام إجراء أو أكثر من الإجراءات التالية:

- تغيير اتجاه هوائي الاستقبال أو موضعه.
 - زيادة المسافة بين الجهاز وجهاز الاستقبال.
 - توصيل الجهاز بأخذ كهربائي في دائرة مختلفة عن الدائرة التي تم توصيل جهاز الاستقبال بها.
 - استشر الموزع المعتمد أو أحد الفنيين من ذوي الخبرة بأجهزة الراديو أو التلفاز لطلب المساعدة.
- قد يؤدي إجراء أي تغييرات أو تعديلات دون موافقة صريحة من شركة Bose Corporation إلى إلغاء ترخيص المستخدم لتشغيل هذا الجهاز.

يخضع هذا الجهاز للجزء 15 من قواعد لجنة الاتصالات الفيدرالية (FCC) ومعايير (معايير) المواصفات القياسية لموجات الراديو (RSS) المعينة من ترخيص مؤسسة الابتكار، والعلوم والتنمية الاقتصادية في كندا (ISED Canada). يخضع تشغيل الجهاز للشرطين التاليين: (1) ألا يتسبب هذا الجهاز في حدوث تداخل ضار، و(2) أن يقبل هذا الجهاز أي تداخل يتم استقباله بما في ذلك التداخل الذي قد يتسبب في عملية تشغيل غير مرغوب فيها.

يجب تركيب هذا الجهاز وتشغيله على مسافة 20 سم على الأقل بين مصدر الإشعاع وجسمك.

هذا الجهاز مُصمم للاستخدام الداخلي فقط عند تشغيله في نطاق يتراوح بين 5150 – 5250 ميغاهرتز للحد من احتمال حدوث تداخل ضار في نظم الأقمار الصناعية المتنقلة ذات القنوات المشتركة.

CAN ICES-3(B)/NMB-3(B)

يمثل المنتج، وفقاً لمتطلبات التصميم الإيكولوجي لتوجيهات المنتجات ذات الصلة بالبطاقة 2009/125/EC، مع القاعدة (القواعد) التالية أو المستند (المستندات) التالية: اللائحة (المفوضية الأوروبية) رقم 1275 لسنة 2008، بصيغتها المعدلة بموجب لائحة (الاتحاد الأوروبي) رقم 801 لسنة 2013.

أوضاع الطاقة		معلومات حالة الطاقة المطلوبة
وضع الاستعداد الشبكي	وضع الاستعداد	
Wi-Fi®, Bluetooth® > 2.0 واط	> 0.5 واط	استهلاك الطاقة في وضع الطاقة المحدد، عند دخل 230 فولت/50 هرتز الوقت الذي بعد انتهائه يتم تبديل الجهاز تلقائياً إلى الوضع استهلاك الطاقة في وضع الاستعداد الشبكي في حال توصيل جميع منافذ الشبكة السلكية وتنشيط جميع منافذ الشبكة اللاسلكية عند إدخال 230 فولت/50 هرتز
20 دقيقة	> 2.5 ساعة	
> 2.0 واط	غير متوفر	
<p>Wi-Fi®: قم بإلغاء التنشيط من خلال الضغط مع الاستمرار على زر كتم الصوت وزر Bluetooth® في جهاز التحكم عن بُعد حتى يومض شريط الضوء في مكر الصوت باللون الأبيض مرتين ثم يتلاشى إلى الأسود. كرر تلك الخطوة لإعادة التنشيط.</p> <p>Bluetooth®: إلغاء التنشيط عن طريق مسح قائمة الإقران من خلال الضغط مع الاستمرار على زر Bluetooth® على جهاز التحكم عن بُعد لمدة 10 ثوان. التنشيط من خلال الإقران مع مصدر Bluetooth®.</p>		إجراءات تنشيط/إلغاء تنشيط منفذ الشبكة. سيؤدي إلغاء تنشيط جميع الشبكات إلى تمكين وضع الاستعداد.

بالنسبة لأوروبا:

نطاقات تردد العملية التشغيلية هي من 2400 إلى 2483.5 ميغا هرتز، ومن 5150 إلى 5350 ميغا هرتز، ومن 5470 إلى 5725 ميغا هرتز.

الحد الأقصى لنقل الطاقة أقل من 20 ديسيبل ميلي واط من القدرة المشعة المكافئة المتناحية.

الحد الأقصى لنقل الطاقة أقل من الحدود التنظيمية مما يعني أن اختبار معدل الامتصاص النوعي SAR غير ضروري ويُستثنى من اللوائح السارية.

يقتصر هذا الجهاز على الاستخدام الداخلي عند تشغيله في النطاق الترددي من 5150 إلى 5350 ميغا هرتز في جميع الدول الأعضاء في الاتحاد الأوروبي المدرجة في الجدول.



بلجيكا	الدنمارك	جمهورية إيرلندا	المملكة المتحدة	فرنسا	قبرص	سلوفاكيا	المجر	النفسا	السويد
بلغاريا	ألمانيا	البرتغال	اليونان	كرواتيا	لاتفيا	ليتوانيا	مالطا	بولندا	
التشيك	إستونيا	فنلندا	إسبانيا	إيطاليا	رومانيا	لوكسمبورج	هولندا	سلوفينيا	

هذا الرمز يعني أنه يجب عدم التخلص من المنتج مع النفايات المنزلية، بل يجب تسليمه إلى مرفق جمع نفايات مناسب لإعادة تدويره. يساعد التخلص السليم وإعادة التدوير على حماية الموارد الطبيعية، وصحة الإنسان، والبيئة. لمزيد من المعلومات حول التخلص من هذا المنتج وإعادة تدويره، تواصل مع البلدية المحلية أو خدمة التخلص من النفايات لديك أو المتجر الذي اشتريته منه هذا المنتج.



اللائحة الإدارية لأجهزة تردد الراديو منخفضة الطاقة

المادة الثانية عشرة

وفقاً لقواعد "اللائحة الإدارية للأجهزة ذات الترددات اللاسلكية منخفضة الطاقة"، يُحظر على أي شركة أو مؤسسة أو مستخدم تغيير ترددات أو تعزيز طاقة الإرسال أو تغيير السمة الأصلية أو الأداء في أي جهاز من الأجهزة المعتمدة ذات الترددات اللاسلكية منخفضة الطاقة؛ وذلك دون الحصول على إذن من اللجنة الوطنية الصينية للاتصالات (NCC).

المادة الرابعة عشر

لا تؤثر الأجهزة ذات الترددات اللاسلكية منخفضة الطاقة على أمن الطائرات ولا تتداخل مع الاتصالات القانونية (إن وجدت)، وفي حال حدوث تداخل، فيجب على المستخدم إيقاف تشغيلها على الفور إلى أن يتم إزالة هذا التداخل. الاتصالات القانونية المذكورة تعني الاتصالات اللاسلكية التي تعمل وفقاً لقانون الاتصالات.

يجب أن تكون الأجهزة ذات تردد الراديو منخفض الطاقة عرضة للتداخل من قِبل الاتصالات القانونية أو الأجهزة المشعة لموجات الراديو ISM.

يُرجى التخلص من البطاريات المستخدمة بطريقة سليمة، باتّباع اللوائح المحلية.



لا تحرقها.

جدول المواد الخطرة المحظور استخدامها بالصين

أسماء المواد أو العناصر السامة أو الخطرة ومحتوياتها						
المواد والعناصر السامة أو الخطرة						
اسم الجزء	الرصاص (Pb)	الزئبق (Hg)	الكاديوموم (Cd)	سداسي الكروم (CR(VI))	ثنائي الفينيل المعالج بالبروم (PBB)	أثير ثنائي الفينيل المعالج بالبروم (PBDE)
مركبات ثنائي الفينيل متعدد الكلور (PCB)	X	O	O	O	O	O
الأجزاء المعدنية	X	O	O	O	O	O
الأجزاء البلاستيكية	O	O	O	O	O	O
السماعات	X	O	O	O	O	O
الكبلات	X	O	O	O	O	O
تم إعداد هذا الجدول وفقاً لأحكام المعيار SJ/T 11364.						
O: يشير إلى أن هذه المادة السامة أو الخطرة الموجودة في كل المواد المتجانسة لهذا الجزء أقل من الحد المقرّر في المعيار GB/T 26572.						
X: يشير إلى أن هذه المادة السامة أو الخطرة الموجودة على الأقل في إحدى المواد المتجانسة لهذا الجزء أعلى من متطلبات التقييد لمعيار GB/T 26572.						



جدول المواد الخطرة المحظور استخدامها بتايوان

اسم الجهاز: سماعة تعمل بالبطاقة، تعيين النوع: 432552							
المواد المحظورة والرموز الكيميائية لها							
الوحدة	الرصاص (Pb)	الزئبق (Hg)	الكاديوم (Cd)	الكروم سداسي التكافؤ (Cr+6)	ثنائي الفينيل المعالج بالبروم (PBB)	إثير ثنائي الفينيل متعدد البروم (PBDE)	
مركبات ثنائي الفينيل متعدد الكلور (PCB)	-	○	○	○	○	○	
الأجزاء المعدنية	-	○	○	○	○	○	
الأجزاء البلاستيكية	○	○	○	○	○	○	
السماعات	-	○	○	○	○	○	
الكيبلات	-	○	○	○	○	○	

ملاحظة 1: "○" تشير إلى أن النسبة المئوية لمحتوى المادة المحظورة لا تتجاوز النسبة المئوية للقيمة المرجعية الموجودة.

ملاحظة 2: يشير "-" إلى أن المادة المحظورة تتطابق مع الإعفاء.

تاريخ الصنع: يشير الرقم الثامن في الرقم المسلسل إلى سنة الصنع؛ إذ يشير الرقم "0" إلى 2010 أو 2020.

المستورد في الصين: Bose Electronics (Shanghai) Company Limited, Part C, Plant 9, No. 353 North Ruyi Road, China (Shanghai) Pilot Free Trade Zone

المستورد في الاتحاد الأوروبي: Bose Products B.V., Gorslaan 60, 1441 RG Purmerend, The Netherlands

المستورد في تايوان: Bose Taiwan Branch, 9F-A1, No. 10, Section 3, Minsheng East Road, Taipei City 104, Taiwan
+886-2-2514 7676 رقم الهاتف:

المستورد في المكسيك: Bose de México, S. de R.L. de C.V., Paseo de las Palmas 405-204, Lomas de Chapultepec, 11000 México, D.F.
+5255 (5202) 3545 رقم الهاتف:

القدرة المقنتة على الإرخال: 100-240 فولت، ~ 50/60 هرتز، 100 واط

يوجد معرّف CMIIT على ملصق المنتج الموجود على الجزء الخلفي من مكبر الصوت.

كاليفورنيا: هذا المنتج يحتوي على بطارية ليثيوم أيون، ومادة البيركلورات التي قد تتطلب معالجة خاصة.
انظر www.dtsc.ca.gov/hazardouswaste/perchlorate

يُرجى استكمال سجلاتك والاحتفاظ بها

يوجد الرقم المسلسل ورقم الموديل خلف مكبر الصوت.

الرقم المسلسل: _____

رقم الموديل: _____

يُرجى الاحتفاظ بإيصال الشراء مع دليل المالك. الوقت مناسب الآن لتسجيل منتج Bose الخاص بك. يمكنك القيام بذلك بسهولة من خلال الانتقال إلى global.Bose.com/register

معلومات الأمان

يتميز هذا المنتج بإمكانية تلقي تحديثات الأمان التلقائية من Bose. ولتلقى هذه التحديثات، يجب عليك إكمال عملية إعداد المنتج في تطبيق Bose Music، وتوصيل المنتج بالإنترنت. وإذا لم تكمل عملية الإعداد، فستتحمل مسؤولية تثبيت تحديثات الأمان التي توفرها Bose.



تُعدّ Amazon، وAlexa، وAmazon music، وجميع الشعارات ذات الصلة علامات تجارية لشركة Amazon, Inc. أو الشركات التابعة لها.

تُعدّ Apple، وشعار Apple، وAirPlay، وApple Music علامات تجارية تابعة لشركة Apple Inc.، ومُسجّلة في الولايات المتحدة الأمريكية ودول أخرى. App Store هي علامة خدمة لشركة Apple Inc.

إن استخدام بطاقة "Works with Apple" يعني أنه قد تم تصميم أحد الملحقات للعمل بصورة خاصة مع التقنية المذكورة في البطاقة، وأنه قد تم التصديق عليه من قبل المطور ليفي بمعايير أداء Apple.

تُعد علامة كلمة Bluetooth® وشعاراتها علامات تجارية مسجلة تملكها شركة Bluetooth SIG, Inc.، وأي استخدام لهذه العلامات من قبل شركة Bose Corporation يكون بموجب ترخيص.

Dolby Laboratories، إن Dolby صوت وDolby. تم تصنيعه بموجب ترخيص من شركة Dolby Laboratories. إن Dolby Audio™ ورمز D المزوج هي علامات تجارية لشركة Dolby Laboratories.

تُعدّ Google Play وGoogle علامتين تجاريتين تابعتين لشركة Google LLC.

إن مصطلحات HDMI، وHDMI High-Definition Multimedia Interface، وشعار HDMI هي علامات تجارية أو علامات تجارية مُسجّلة لشركة HDMI Licensing Administrator, Inc.

يحتوي هذا المنتج على خدمة iHeartRadio. حيث تُعدّ iHeartRadio علامة تجارية مسجلة لشركة iHeartMedia, Inc. هذا المنتج محمي بموجب بعض حقوق الملكية الفكرية لشركة Microsoft. يحظر استخدام هذه التقنية أو توزيعها خارج هذا المنتج دون الحصول على ترخيص من شركة Microsoft.

Pandora هي علامة تجارية أو علامة تجارية مُسجّلة لشركة Pandora Media مستخدمة بإذن من الشركة المالكة لها.

يتضمن هذا المنتج برمجيات Spotify والتي تخضع لتراخيص الطرف الثالث الموجودة هنا:

www.spotify.com/connect/third-party-licenses

Spotify هي علامة تجارية مسجلة لشركة Spotify AB.

صُمم بتقنية UEI Technology™. بترخيص من شركة UEI 2000-2020 © Universal Electronics Inc.

تعدّ Wi-Fi Alliance® علامة تجارية مسجلة لشركة Wi-Fi Alliance.

تُعدّ كلٌّ من Acoustimass، وBose، وBose Bass Module، وBose Music، وBose Noise Cancelling، وBose Surround، وBose Smart Soundbar، وBose Soundbar Wall Bracket، وBose Speakers، وSimpleSync، وSoundLink، وSoundLink Revolve، وSoundLink Virtually Invisible، وVoice4Video، وBose Corporation علامات تجارية لشركة Bose Corporation.

المقر الرئيسي لشركة Bose: 1-877-230-5639

حقوق الطبع والنشر © لعام 2020 محفوظة لشركة Bose Corporation. لا يجوز استنساخ أي جزء من هذا الدليل، أو تعديله، أو توزيعه أو استخدامه بطريقة أخرى دون إذن كتابي مسبق.

لعرض إقرارات الترخيص السارية على مجموعات برامج الطرف الآخر المدمجة بوصفها مكونات لمنتج Bose Smart Soundbar 300 الخاص بك:

1. على جهاز التحكم عن بُعد، اضغط مع الاستمرار على زر التشغيل/الإيقاف المؤقت > زر رفع مستوى الصوت + لمدة 5 ثوانٍ.
2. وصل كبل USB صغيرًا بمنفذ الخدمة (SERVICE) في الجزء الخلفي من مكبر الصوت.
3. وصل الطرف الآخر للكبل بالكمبيوتر.
4. أدخل <http://203.0.113.1/opensource> في نافذة متصفح الكمبيوتر لعرض اتفاقية ترخيص المستخدم النهائي وإقرار الترخيص (EULA).

المتوفر في اللعبة

12 المحتويات

وضع مكبر الصوت

13 التوصيات

14 تركيب مكبر الصوت بالحائط

14 ضبط مستوى الصوت للتثبيت على الحائط

الطاقة

15 توصيل مكبر الصوت بالكهرباء

15 الاستعداد الشبكي

إعداد تطبيق BOSE MUSIC

16 تنزيل تطبيق Bose Music

مستخدمو تطبيق BOSE MUSIC الحاليون

17 إضافة مكبر الصوت للحساب الحالي

17 الاتصال بشبكة Wi-Fi® مختلفة

عناصر التحكم في مكبر الصوت

18 وظائف جهاز التحكم عن بُعد

19 تشغيل/إيقاف الطاقة

20 المصادر

21 تشغيل الوسائط ومستوى الصوت

22 أزرار التحكم الخاصة بالمساعد الصوتي (Voice assistant)

22 ضبط صوت الباص

22 وضع الحوار

23 برمجة جهاز ريموت طرف ثالث

المساعد الصوتي (VOICE ASSISTANT)

24	خيارات المساعد الصوتي
24	إعداد المساعد الصوتي الخاص بك
25	الوصول إلى Google Assistant
25	استخدم صوتك
26	استخدام عناصر التحكم في مكبر الصوت
27	تشغيل الموسيقى باستخدام Google Assistant
27	اختيار إحدى الخدمات الصوتية الافتراضية
28	الوصول إلى Amazon Alexa
28	استخدم صوتك
29	استخدام عناصر التحكم في مكبر الصوت
30	التحكم في الصوت باستخدام Voice4Video
30	إعداد Voice4Video

اتصالات® BLUETOOTH

32	توصيل جهاز محمول
33	فصل الجهاز المحمول
33	إعادة توصيل أحد الأجهزة المحمولة
34	توصيل جهاز محمول إضافي
34	مسح قائمة الأجهزة الخاصة بمكبر الصوت

بثّ المقاطع الصوتية باستخدام AIRPLAY

35	بثّ المقاطع الصوتية من Control Center
35	بثّ المقاطع الصوتية من التطبيق

حالة مكبر الصوت

36	حالة شبكة Wi-Fi
36	حالة Bluetooth
37	حالة المساعد الصوتي
37	ضوء إيقاف تشغيل الميكروفون
38	تشغيل الوسائط وحالة مستوى الصوت
38	حالة الخطأ والتحديث

الخصائص المتقدمة

39 تعطيل/تمكين إمكانية Wi-Fi

توصيل منتجات BOSE

40 الملحقات المتوافقة

40 توصيل سماعات Bose SoundLink *Bluetooth* أو

40 سماعات الرأس Bose Noise Cancelling Headphones 700

40 المزايًا

40 المنتجات المتوافقة

41 الاتصال باستخدام تطبيق Bose Music

41 إعادة توصيل سماعات Bose SoundLink *Bluetooth* أو

41 سماعات الرأس Bose Noise Cancelling Headphones 700

العناية والصيانة

42 تحديث مكبر الصوت

42 استبدال بطارية جهاز التحكم عن بُعد

44 تنظيف مكبر الصوت

44 قطع الغيار والملحقات

44 ضمان محدود

استكشاف الأخطاء وإصلاحها

45 جرّب هذه الحلول أولاً

45 حلول أخرى

53 إعادة تعيين مكبر الصوت

الملحق: مرجع الإعداد

54 خيارات التوصيل

55 توصيل مكبر الصوت بجهاز التلفاز لديك

55 الخيار رقم 1: HDMI ARC (غير مُرفق)

56 الخيار رقم 2: ضوئي

57 تحقق من الصوت

المحتويات

تأكد من إدراج الأجزاء التالية:



Bose Smart Soundbar 300

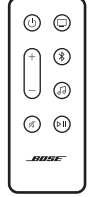

جهاز التحكم عن بُعد (البطارية متضمنة)



سلك الكهرباء*

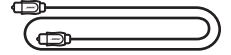

كبل ضوئي

* يمكن شحنه بأسلاك كهربائية متعددة. استخدم سلك الكهرباء الخاص بمنطقتك.

ملاحظة: لا تستخدم المنتج في حال تلف أي جزء منه. اتصل بموزع Bose المعتمد لديك أو اتصل بخدمة عملاء Bose.

تفضل بزيارة: worldwide.Bose.com/Support/SB300

التوصيات

- ضع مكبر الصوت في الخارج وبعيدًا عن الخزانات الحديدية ومكونات الصوت/الفيديو الأخرى ومصادر الحرارة المباشرة.
- ضع مكبر الصوت مباشرةً أسفل جهاز التلفزيون الخاص بك (مفضلًا) أو أعلاه حتى تكون الشبكة في مواجهة الغرفة.
- أوقف مكبر الصوت على أقدامه المطاطية على سطح مستو وثابت. لتوفير دعم أكثر ملاءمة، يجب إسناد كلا القدمين على السطح. فقد يتسبب الاهتزاز في تحريك مكبر الصوت، خصوصًا على الأسطح الملساء كالرخام أو الزجاج أو الخشب المصقول بشدة.
- إذا وضعت مكبر الصوت على رف أو على منضدة التلفاز، فضع الجزء الأمامي لمكبر الصوت بأقرب شكل ممكن من الحافة الأمامية للرف أو المنضدة للحصول على أفضل جودة للصوت.
- احرص على وضع الجزء الخلفي من مكبر الصوت على مسافة 0.4 بوصة (1 سم) على الأقل من أي سطح آخر. يؤثر سد المنفذ (المنافذ) الموجود على هذا الجانب على جودة الصوت.
- تأكد من وجود مأخذ التيار المتردد (الرئيسي) في مكان قريب.
- لتجنب أي تداخل لاسلكي، ضع الأجهزة اللاسلكية الأخرى على بُعد مسافة تتراوح بين قدم واحد و3 أقدام (من 0.3 إلى 0.9 متر) على الأقل من مكبر الصوت.
- للحصول على أفضل جودة للصوت، تجنّب وضع مكبر الصوت في خزانة مغلقة أو في وضع مائل في ركن.
- تجنّب وضع أي شيء فوق مكبر الصوت.

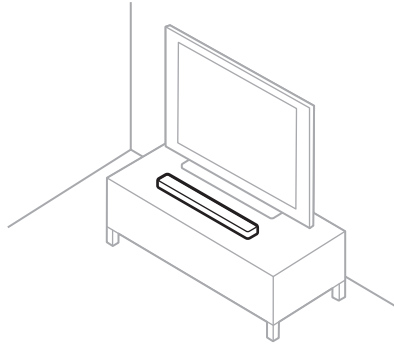

تنبيه: لا تضع مكبر الصوت على جانبه الأمامي أو الخلفي أو العلوي عند استخدامه.

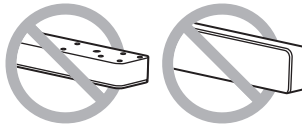

تركيب مكبر الصوت بالحائط

يمكنك تركيب مكبر الصوت على حائط. لشراء الكتيفة الجدارية لمكبر الصوت Bose Soundbar، اتصل بموزع Bose المعتمد لديك.

تفضل بزيارة: worldwide.Bose.com/Support/SB300

تنبيه: لا تستخدم أي أجهزة أخرى لتركيب مكبر الصوت.

ضبط مستوى الصوت للتثبيت على الحائط

بعد قيامك بتثبيت مكبر الصوت، يجب عليك ضبط مستوى الصوت للتمتع بأفضل جودة للصوت.

في جهاز التحكم عن بُعد، اضغط مع الاستمرار على زر كنم الصوت  لمدة 5 ثوانٍ إلى أن تسمع نغمة ويومض شريط الضوء باللون الأبيض مرتين.



ملاحظة: في حال قيامك بإزالة مكبر الصوت عن الحائط، كرر الخطوة لتُعيد مكبر الصوت إلى إعدادات الصوت الافتراضية.

نصيحة: يُمكنك أيضًا ضبط مستوى الصوت للتثبيت على الحائط باستخدام تطبيق Bose Music.

توصيل مكبر الصوت بالكهرباء

1. وصل سلك الكهرباء بمنفذ الطاقة الموجود خلف مكبر الصوت.
2. أدخل الطرف الآخر لكبل الكهرباء في مأخذ تيار متردد.

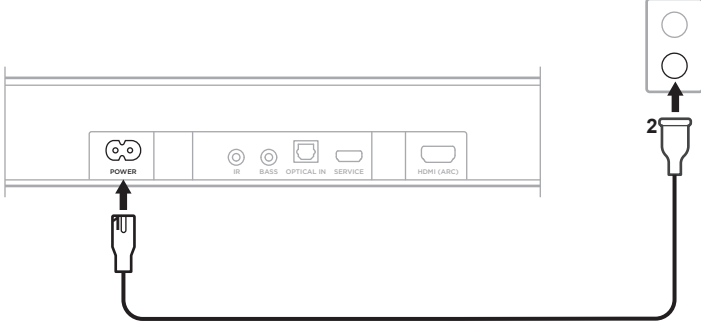

يتم تشغيل مكبر الصوت، ويُضيء شريط الضوء باللون الكهرماني الثابت.

الاستعداد الشبكي

- يتحول مكبر الصوت إلى وضع الاستعداد الشبكي عند توقف الصوت وعدم الضغط على أي زر لمدّة 20 دقيقة. لتنشيط مكبر الصوت من وضع الاستعداد الشبكي:
- في جهاز التحكم عن بُعد، اضغط على زر الطاقة (⏻)، أو زر المصدر (راجع الصفحة 20)، أو زر التشغيل/الإيقاف (⏻) (راجع الصفحة 18).
 - شغّل الصوت أو قم باستئناف تشغيله باستخدام جهازك المحمول أو استخدام تطبيق Bose Music.
 - تحدث إلى Google Assistant أو Amazon Alexa.

ملاحظات:

- للوصول إلى المساعد الصوتي الخاص بك في وضع استعداد الشبكة، تأكد من إعداد مكبر الصوت باستخدام تطبيق Bose Music (راجع الصفحة 16)، وأن يكون الميكروفون قيد التشغيل (راجع الصفحة 37).
- يمكنك تعطيل مؤقت وضع الاستعداد باستخدام تطبيق Bose Music. يُمكنك الوصول إلى هذا الخيار من قائمة الإعدادات.

يُتيح لك تطبيق Bose Music إعداد مكبر الصوت والتحكم به من أيّ جهاز محمول، مثل الهاتف الذكي أو الكمبيوتر اللوحي.

باستخدام التطبيق، يُمكنك بثّ الموسيقى، وتعيين الإعدادات المسبقة وتغييرها، وإضافة خدمات الموسيقى، واستكشاف محطات الراديو عبر الإنترنت، وتهيئة Google Assistant أو Amazon Alexa الخاص بك، واختيار لغة المطالبات الصوتية الخاصة بك، وإدارة إعدادات مكبر الصوت، والاستمتاع بالمزايا الجديدة.

ملاحظة: إذا كنت قد أنشأت بالفعل حسابًا على Bose Music لمنتج آخر من منتجات Bose، فأضف مكبر الصوت إلى حسابك الحالي (راجع الصفحة 17).

تنزيل تطبيق BOSE MUSIC

1. في جهاز المحمول الخاص بك، نزل تطبيق Bose Music.

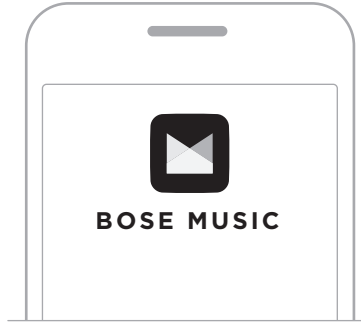



2. اتبع تعليمات التطبيق.

إضافة مكبر الصوت للحساب الحالي

1. افتح تطبيق Bose Music.
2. على الشاشة الرئيسية، اضغط على +.
3. اتبع تعليمات التطبيق.

الاتصال بشبكة WI-FI مختلفة

اتصل بشبكة مختلفة إذا تغير اسم الشبكة أو كلمة المرور الخاصة بك، أو إذا كنت ترغب في تغيير الشبكة أو إضافة شبكة أخرى.

1. في جهاز التحكم عن بُعد، اضغط مع الاستمرار على زر كتم الصوت  و زر تطبيق  Bose Music حتى يُضيء شريط الضوء باللون الكهرماني.



2. في جهازك المحمول، افتح إعدادات Wi-Fi.

3. اختر **Bose Smart Soundbar 300**.

4. افتح تطبيق Bose Music واتباع التعليمات الموجودة في التطبيق.

ملاحظة: إذا لم يظالمك التطبيق بإعداد مكبر الصوت، فاضغط على + من خلال الشاشة الرئيسية لإضافة منتجك.

توجد عناصر التحكم في مكبر الصوت في الجزء العلوي من مكبر الصوت وفي جهاز الريموت.

نصيحة: يُمكنك أيضًا التحكم في مكبر الصوت الخاص بك باستخدام تطبيق Bose Music.

وظائف جهاز التحكم عن بُعد

استخدم جهاز التحكم عن بُعد للتحكم في مكبر الصوت، واتصالات *Bluetooth*، وتطبيق Bose Music.

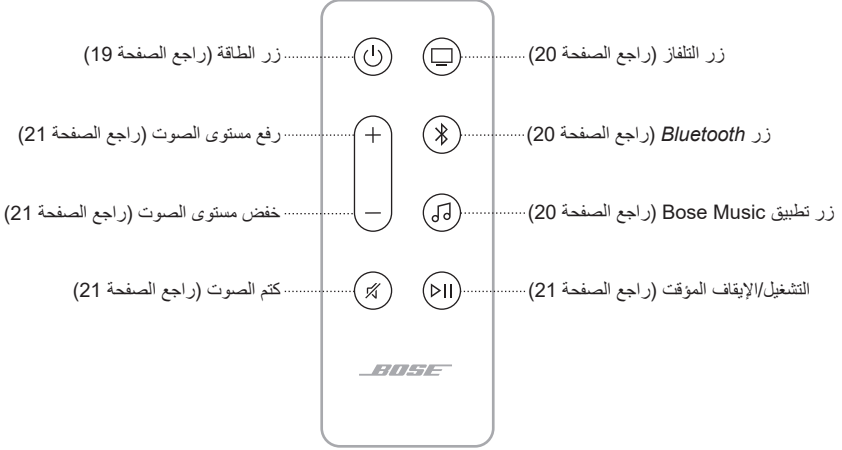

تشغيل/إيقاف الطاقة

في جهاز التحكم عن بُعد، اضغط على زر الطاقة (⏻) لتشغيل/إيقاف مكبر الصوت أو إيقاف تشغيله.

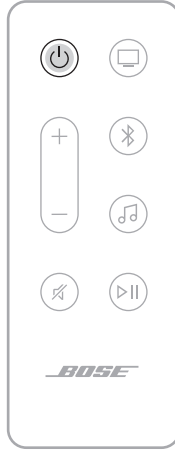

عند التشغيل، ينتقل مكبر الصوت بشكل افتراضي إلى آخر مصدر نشط.

ملاحظات:

- عند توصيل مكبر الصوت بمنفذ التيار المتردد (الرئيسي)، يتم تشغيل مكبر الصوت تلقائيًا.
 - في المرة الأولى التي يتم فيها تشغيل مكبر الصوت، ينتقل مكبر الصوت افتراضيًا إلى مصدر التلفزيون □.
 - لا يزال بإمكانك الوصول إلى المساعد الصوتي الخاص بك أثناء إيقاف تشغيل مكبر الصوت.
- نصيحة:** كما يُمكنك أيضًا استخدام Voice4Video لتشغيل مكبر الصوت أو إيقاف تشغيله (راجع الصفحة 30).

الاستيقاظ التلقائي (الاتصال الضوئي فقط)

يمكنك ضبط مكبر الصوت حتى يعمل كلما تم تلقي إشارة صوت.

للتنقل بين إعدادات الاستيقاظ التلقائي وإعدادات التشغيل الافتراضية، في جهاز التحكم عن بُعد، اضغط مع الاستمرار على زر (⏻) لمدة 5 ثوانٍ إلى أن تسمع نغمة ويومض شريط الضوء باللون الأبيض مرتين.

نصيحة: يمكنك أيضًا تمكين/تعطيل الاستيقاظ التلقائي باستخدام تطبيق Bose Music. يُمكنك الوصول إلى هذا الخيار من قائمة الإعدادات.

المصادر

يمكنك التحكم في توصيلات تلفازك و *Bluetooth*، وتطبيق Bose Music باستخدام جهاز التحكم عن بُعد الخاص بك. لاختيار مصدر، اضغط على الزر الملائم (التلفاز □، أو *Bluetooth* ⌘، أو تطبيق Bose Music 🎵) في جهاز التحكم عن بُعد.

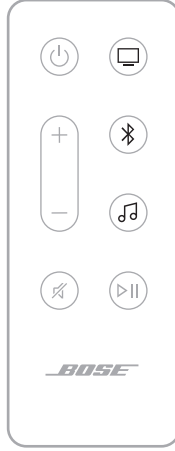

تلميحات:

- يُمكنك أيضًا استخدام Voice4Video لاختيار مصدر *Bluetooth* الخاص بك (راجع الصفحة 30).
- يُمكنك أيضًا استخدام تطبيق Bose Music لتحديد أحد المصادر.

تشغيل الوسائط ومستوى الصوت

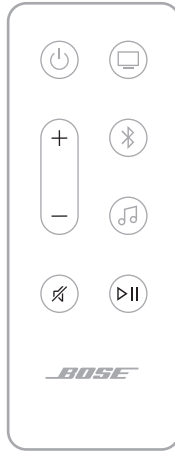

الوظيفة	الحل
تشغيل/إيقاف مؤقت	اضغط على > . ملاحظات: • عند إيقاف الصوت مؤقتًا، يضيء جانب شريط الضوء باللون الأبيض الثابت حتى استئناف تشغيل الصوت. • يمكنك تشغيل الصوت أو إيقافه مؤقتًا فقط عندما يكون المصدر الخاص بك هو تطبيق Bose Music أو Bluetooth.
تَحطُّ للأمام	اضغط ضغطًا مزدوجًا على > .
تَحطُّ للخلف	اضغط ثلاث مرات على > .
رفع مستوى الصوت	اضغط على +. ملاحظة: لرفع مستوى الصوت بسرعة، اضغط مع الاستمرار على +.
خفض مستوى الصوت	اضغط على -. ملاحظة: لخفض مستوى الصوت بسرعة، اضغط مع الاستمرار على -.
كتم الصوت/تشغيل الصوت	اضغط على < . عند كتم الصوت، يضيء الجانب الأيسر لشريط الضوء باللون الأبيض الثابت حتى استئناف تشغيل الصوت. نصيحة: يمكنك أيضًا الضغط على + لإلغاء كتم الصوت.

نصيحة: يُمكنك أيضًا استخدام Voice4Video للتحكم في تشغيل الوسائط ومستوى الصوت لمصادر محدّدة (راجع الصفحة 30).

أزرار التحكم الخاصة بالمساعد الصوتي (VOICE ASSISTANT)

يُمكنك استخدام زر الإجراء ○ وزر إيقاف تشغيل الميكروفون ✂ للتحكم في Google Assistant (راجع الصفحة 26) أو Amazon Alexa (راجع الصفحة 29).

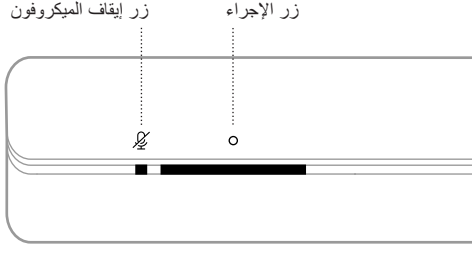

ضبط صوت الباص

لضبط صوت الباص، استخدم تطبيق Bose Music.

وضع الحوار

يُحسن وضع الحوار من درجة وضوح الحوار والأصوات في الأفلام، وبرامج التلفاز والنشرات الصوتية من خلال تعديل توازن صوت مكبر الصوت.

لتمكين وضع الحوار، استخدم تطبيق Bose Music.

ملاحظة: عند تمكين وضع الحوار، فإنه يظل قيد التشغيل لمصدرك الحالي حتى وإن بدلته بمصدر آخر أو أوقفت تشغيل مكبر الصوت.

برمجة جهاز ريموت طرف ثالث

يمكنك برمجة جهاز ريموت طرف ثالث، مثل جهاز ريموت جهاز استقبال القمر الصناعي/قنوات الكبل، للتحكم في مكبر الصوت. يرجى الرجوع إلى جهاز ريموت الطرف الثالث في دليل المالك أو الموقع الإلكتروني للاطلاع على التعليمات.

بمجرد إجراء عملية البرمجة، يتحكم جهاز ريموت الطرف الثالث في الوظائف الأساسية لمكبر الصوت مثل تشغيل / إيقاف تشغيل الطاقة والتحكم في مستوى الصوت.

ملاحظة: لا تتوافق جميع أجهزة ريموت الطرف الثالث مع مكبر الصوت. يجب أن يدعم جهاز الريموت إشارات IR (تحت الحمراء) للتحكم في مكبر الصوت.

خيارات المساعد الصوتي

يُمكنك ضبط مكبر الصوت ليصل بسرعة وسهولة إلى تطبيق Google Assistant أو Amazon Alexa.

ملاحظة:

- لا يُمكنك ضبط مكبر الصوت للوصول إلى Google Assistant و Amazon Alexa في الوقت نفسه.
- لا يتوفر تطبيق Google Assistant و Amazon Alexa في بعض البلدان واللغات.

خيارات البرمجة	كيفية الاستخدام
Google Assistant	استخدم صوتك و/أو زر الإجراء ○ (راجع الصفحة 25).
Amazon Alexa	استخدم صوتك و/أو زر الإجراء ○ (راجع الصفحة 28).

إعداد المساعد الصوتي الخاص بك

قبل أن تبدأ، تأكد من اتصال جهازك المحمول ومكبر الصوت الخاص بك بشبكة Wi-Fi نفسها.

لإعداد المساعد الصوتي الخاص بك، استخدم تطبيق Bose Music. يُمكنك الوصول إلى هذا الخيار من قائمة الإعدادات.

ملاحظات:

- عند إعداد المساعد الصوتي الخاص بك، تأكد من استخدام حساب الخدمة الصوتية نفسه الذي استخدمته في تطبيق Bose Music.
- إذا كان لديك العديد من منتجات Bose Music في منزلك، توصي Bose بأن يستخدم شخص واحد حساب Bose Music وحساب المساعد الصوتي لإعداد المساعد الصوتي بجميع منتجات Bose Music وذلك من أجل التمتع بتجربة مساعد صوتي سلسة.

الوصول إلى Google Assistant

مكبر الصوت الخاص بك مع Google Assistant. يمكنك الاستمتاع بالموسيقى في المنزل بسهولة، وتشغيل موسيقتك المفضلة، والتحكم في مستوى الصوت، والعثور على المعلومات الخاصة بالأغنية التي تستمع إليها، وذلك دون الحاجة إلى استخدام يديك. كما يمكنك أيضًا التخطيط ليومك، وضبط المنبهات، والتحكم في الأجهزة الذكية في منزلك - باستخدام صوتك فقط. ما عليك سوى قول "مرحبًا جوجل" أو الضغط على زر الإجراء ⓪ لبدء محادثة مع Google Assistant.

للاطلاع على المزيد من المعلومات حول ما يُمكن أن يفعله Google Assistant، تفضّل زيارة:
<https://support.google.com/assistant>

ملاحظات:

- لا يتوفر تطبيق Google Assistant في بعض البلدان واللغات.
- للحصول على مزيد من المعلومات حول تشغيل الموسيقى باستخدام Google Assistant، راجع الصفحة 27.

استخدم صوتك

ابدأ بقول "مرحبًا Google"، ثم قل:

أمثلة على ما يمكنك قوله	الأشياء التي ينبغي تجربتها
شغّل بعض الموسيقى	استمتع بوسائل الترفيه
"أخبرني عن يومي"	وضع خطة ليومك
أيقظني عند الساعة 7 صباحًا غدًا	إدارة المهام
أطفئ الأضواء	التحكم في منزلك
ما حالة الطقس خلال عطلة نهاية الأسبوع هذه؟	الحصول على إجابات

استخدام عناصر التحكم في مكبر الصوت

يمكنك استخدام زر الإجراء ○ وزر إيقاف تشغيل الميكروفون ✎ للتحكم في Google Assistant. تقع عناصر التحكم فوق مكبر الصوت.

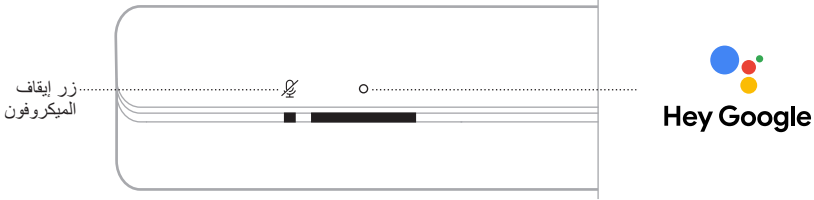

ما يجب القيام به

الأشياء التي ينبغي تجربتها

اضغط على ○ ثم نفوه بطلبك. للحصول على قائمة بالأشياء التي ينبغي تجربتها، تفضل بزيارة: https://support.google.com/assistant	التحدث إلى Google Assistant
اضغط على ○.	إيقاف الإنذارات والمؤقتات
اضغط على ○.	إيقاف Google Assistant
اضغط على ✎. ملاحظة: عندما يكون الميكروفون قيد الإيقاف، يُضيء مؤشر إيقاف الميكروفون بلون أحمر ثابت، ولا يمكنك الوصول عندئذٍ إلى Google Assistant.	تشغيل الميكروفون أو إيقافه

تَشغِيل الموسيقى باستخدام GOOGLE ASSISTANT

يمكنك أن تطلب من Google Assistant تشغيل الموسيقى من الخدمة الصوتية الافتراضية الخاصة بك أو من خدمة صوتية محددة.

ابدأ بقول "مرحبًا Google"، ثم قل:

أمثلة على ما يمكنك قوله	الأشياء التي ينبغي تجربتها
شغّل بعض الموسيقى. ملاحظة: يستخدم Google Assistant الخدمة الصوتية الافتراضية الخاصة بك. لتغيير الخدمة الصوتية الافتراضية، استخدم تطبيق Google Assistant.	تشغيل الموسيقى
ارفع مستوى الصوت.	التحكم في سماعتك
شغّل محطة الراديو العام الوطني (NPR) على TuneIn. ملاحظة: لا يدعم Google Assistant بعض الخدمات الصوتية.	التشغيل من خدمة صوتية معينة
شغّل بعض موسيقى الجاز في سماعات غرفة المعيشة. ملاحظة: تأكد من ذكر اسم السماعة التي قمت بتعيينها في تطبيق Bose Music. إذا كان لدى العديد من السماعات الاسم نفسه، فاستخدم الاسم الذي تم تعيينه في تطبيق Google Assistant أو غير الاسم في تطبيق Bose Music.	التشغيل على سماعة معينة

اختيار إحدى الخدمات الصوتية الافتراضية

أثناء الإعداد الأولي لـ Google Assistant، سيطالبك تطبيق Google Assistant بتحديد إحدى الخدمات الصوتية الافتراضية. عند استخدام Google Assistant مع منتجات Bose، تكون خدمات Spotify و Pandora هما الخدمتان الافتراضيتان المدعومتان فقط. وعلى الرغم من أنه تم إدراج الخدمات الصوتية الأخرى على أنها متوفرة أثناء الإعداد، إلا إنها غير مدعومة.

للحصول على أفضل تجربة، اختر Pandora أو Spotify كخدمتك الصوتية الافتراضية. ستسمع رسالة خطأ عند طلب تشغيل الموسيقى وذلك إذا اخترت خدمة صوتية غير معتمدة.

الوصول إلى AMAZON ALEXA

Alexa هو الخدمة الصوتية الذكية القائمة على السحابة، والتي يُمكنك التحدّث إليها من مكبر الصوت الخاص بك. كل ما عليك فعله هو أن تطلب من Alexa تشغيل الموسيقى، والاستماع إلى الأخبار، وضبط مؤقت، والتحكم في الأجهزة الذكية المنزلية، والمزيد. Alexa مصمّم أيضًا لحماية خصوصيتك، إذ يُمكنك عرض طلباتك الصوتية وحذفها في أيّ وقت من تطبيق Alexa.

للمزيد من المعلومات حول ما يُمكن أن يفعله Alexa، تفضل بزيارة:

<https://www.amazon.com/usealexa>

ملاحظة: لا تتوفر Alexa في بعض البلدان واللغات.

استخدم صوتك

ابدأ بـ "Alexa"، ثم قل:

الأشياء التي ينبغي تجربتها	أمثلة على ما يمكنك قوله
التحدّث إلى Alexa	ساعدني على البدء.
تشغيل مقطع صوتي	شغّل موسيقى الروك. ملاحظة: تم إعداد Amazon Music كخدمة الموسيقى الافتراضية. لتغيير خدمة الموسيقى الافتراضية، استخدم تطبيق Alexa.
إيقاف مؤقت الصوت	إيقاف مؤقت.
التحكم في مستوى الصوت	رفع مستوى الصوت.
تخطّ إلى الأغنية التالية	تخطّ.
التشغيل من خدمة صوتية معينة	شغّل محطة الراديو العام الوطني (NPR) على TuneIn. ملاحظة: لا تدعم Amazon Alexa بعض الخدمات الصوتية.
التشغيل على سماع معينة	شغّل موسيقى الجاز في "المطبخ". ملاحظة: تأكد من ذكر اسم السماع التي قمت بتعيينها في تطبيق Bose Music. إذا كان لدى العديد من السماعات الاسم نفسه، فاستخدم الاسم الذي تم تعيينه في تطبيق Alexa أو غير الاسم في تطبيق Bose Music.
تعيين مؤقت	اضبط أحد المؤقتات لمدة 5 دقائق.
اكتشاف المزيد من المهارات	ما مهاراتك الشائعة؟
إيقاف Alexa	إيقاف.

استخدام عناصر التحكم في مكبر الصوت

يستخدم زر الإجراء ○ وزر إيقاف تشغيل الميكروفون ☹ للتحكم في Alexa. تقع عناصر التحكم فوق مكبر الصوت.

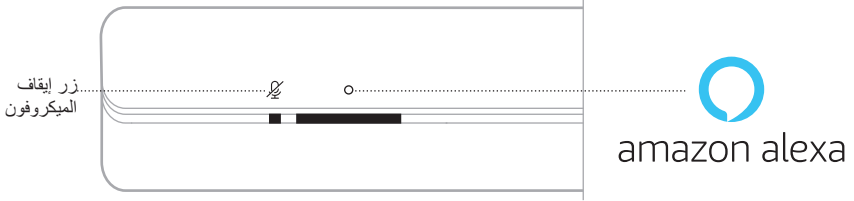

ما يجب القيام به	الأشياء التي ينبغي تجربتها
اضغط على ○ ثم نقوه بطلبك. للحصول على قائمة بالأشياء التي ينبغي تجربتها، تفضل بزيارة: https://www.amazon.com/usealexa	التحدث إلى Alexa
اضغط على ○.	إيقاف الإنذارات والمؤقتات
اضغط على ○.	إيقاف Alexa
اضغط على ☹. ملاحظة: عندما يكون الميكروفون قيد الإيقاف، يُضيء ضوء إيقاف الميكروفون بلون أحمر ثابت، ولا يمكنك الوصول عندئذٍ إلى Alexa.	تشغيل الميكروفون أو إيقافه

التحكم في الصوت باستخدام VOICE4VIDEO

تعمل تقنية Bose Voice4Video على توسيع نطاق الإمكانيات الصوتية لـ Amazon Alexa الخاص بك بصورة لا مثيل لها. فبالإضافة إلى التحكم في مكبر الصوت الذكي الخاص بك، يمكنك التحكم في التلفاز أو علبة القمر الصناعي بصوتك فقط. فيطلب بسيط واحد فقط من Alexa، يمكنك تشغيل التلفاز ومكبر الصوت الذكي لديك، والانتقال إلى محطة عبر اسم الشبكة أو رقم القناة، أو بدء مشاهدة برامجك المفضلة على الفور. ودع أجهزة التحكم عن بُعد المفقودة، وأدلة استخدامها، وذلك بفضل Bose Voice4Video الذي سيمنح شعور الخبرة للجميع - حتى جليسة الأطفال أو أصهارك الذين يواجهون مشكلات مع التكنولوجيا.

إعداد Voice4Video

لإعداد Voice4Video، استخدم تطبيق Bose Music.

ملاحظة: قبل إعداد Voice4Video، يجب عليك ضبط Alexa في تطبيق Bose Music (راجع الصفحة 24).

استخدم صوتك
ابداً بـ "Alexa"، ثم قل:

أمثلة على ما يمكنك قوله	الأشياء التي ينبغي تجربتها
شغل التلفاز.	يعمل مع التلفاز
أطفئ التلفاز.	إيقاف تشغيل التلفاز
تشغيل.	تشغيل الفيديو
إيقاف مؤقت.	إيقاف مؤقت للفيديو
استئناف.	استئناف الفيديو
التالي.	تخطي مقطع فيديو للأمام
السابق.	تخطي مقطع فيديو للخلف
التبديل إلى <i>Bluetooth</i> .	تبدل الإدخال إلى صوت <i>Bluetooth</i>
مشاهدة شبكة NFL.	مشاهدة شبكة محددة*
مشاهدة قناة 802.	مشاهدة رقم قناة محدّدة*
القناة التالية.	تخطي إلى القناة التالية*
القناة السابقة.	تخطي للخلف إلى القناة السابقة*

*متاح لعلبتي الكبل أو القمر الصناعي فقط.

توصيل جهاز محمول

1. في جهاز التحكم عن بُعد، اضغط على زر **Bluetooth**.

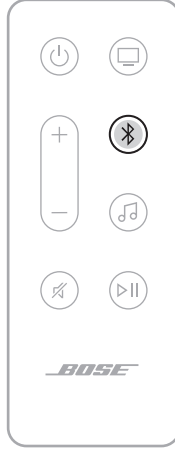

يومض شريط الضوء بلون أزرق.

2. شغل ميزة **Bluetooth** على جهازك المحمول.

ملاحظة: يُعثر عادة على قائمة **Bluetooth** في قائمة الإعدادات.

3. حدد مكبر الصوت الخاص بك من قائمة الأجهزة.

ملاحظة: ابحث عن الاسم الذي أدخلته لمكبر الصوت الخاص بك في تطبيق Bose Music. إن لم تقم بتسمية مكبر الصوت الخاص بك، فسيظهر الاسم الافتراضي.

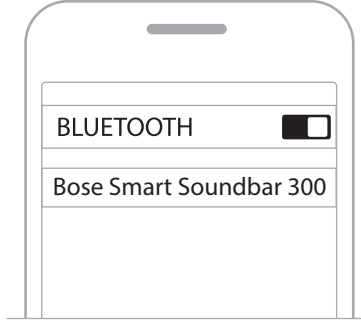

بمجرد التوصيل، ستسمع نغمة وسببىء شريط الضوء بلون أبيض ثابت ثم يتلاشى إلى الأسود. يظهر اسم مكبر الصوت في قائمة الأجهزة المحمولة.

فصل الجهاز المحمول

لفصل جهازك المحمول الخاص بك، استخدم تطبيق Bose Music.

نصيحة: يمكنك أيضًا استخدام إعدادات *Bluetooth* الموجودة في جهازك المحمول. ويؤدي تعطيل ميزة *Bluetooth* على جهازك إلى قطع الاتصال بجميع الأجهزة الأخرى.

إعادة توصيل أحد الأجهزة المحمولة

في جهاز التحكم عن بُعد، اضغط على زر **Bluetooth*.

وسيحاول مكبر الصوت الاتصال بأخر جهاز تم الاتصال به.

ملاحظات:

- تأكد من تمكين ميزة *Bluetooth* على جهازك المحمول.
- يجب أن يكون الجهاز في نطاق 30 قدمًا (9 أمتار) وأن يتم تشغيله.

توصيل جهاز محمول إضافي

يُمكنك تخزين ما يصل إلى ثمانية أجهزة في قائمة الأجهزة الخاصة بمكبر الصوت.

ملاحظة: يمكنك تشغيل الصوت من جهاز واحد فقط في كل مرة.

1. على جهاز الريموت، اضغط مع الاستمرار على زر * Bluetooth إلى أن يتوهج شريط الضوء باللون الأزرق.

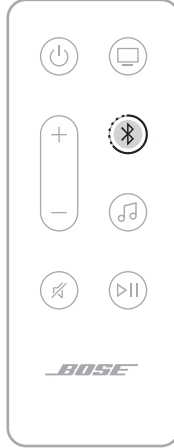

2. في جهازك المحمول، حدد مكبر الصوت من قائمة الأجهزة.

ملاحظة: تأكد من تمكين ميزة Bluetooth على جهازك المحمول.

مسح قائمة الأجهزة الخاصة بمكبر الصوت

1. في جهاز التحكم عن بُعد، اضغط مع الاستمرار على * لمدة 10 ثوانٍ إلى أن يومض شريط الضوء بلون أبيض مرتين، ثم يتلاشى إلى اللون الأسود.

يومض شريط الضوء بلون أزرق.

2. احذف مكبر الصوت من قائمة Bluetooth على جهازك.

يتم مسح جميع الأجهزة، ويكون مكبر الصوت جاهز للاتصال (راجع الصفحة 32).

يستطيع مكبر الصوت تشغيل مقاطع صوتية باستخدام AirPlay 2، والذي يسمح لك ببثّ المقاطع الصوتية بسرعة من جهاز Apple الخاص بك إلى مكبر الصوت أو العديد من السماعات.

ملاحظات:

- لاستخدام AirPlay 2، أنت بحاجة إلى أحد أجهزة Apple التي تعمل بنظام التشغيل iOS 11.4 أو الإصدار الأحدث.
- يجب توصيل جهاز Apple الخاص بك ومكبر الصوت بشبكة Wi-Fi واحدة.
- لمزيد من المعلومات حول AirPlay، تفضّل زيارة: <https://www.apple.com/airplay>

بثّ المقاطع الصوتية من CONTROL CENTER

1. من جهاز Apple الخاص بك، افتح مركز التحكم.
2. اضغط مع الاستمرار على بطاقة الصوت في الزاوية العليا اليمنى من الشاشة، ثم اضغط على أيقونة  في AirPlay.
3. حدد مكبر الصوت الخاص بك.

بثّ المقاطع الصوتية من التطبيق

1. افتح أحد تطبيقات الموسيقى (مثل Apple Music)، وحدد مقطعًا لتشغيله.
2. اضغط على .
3. حدد مكبر الصوت الخاص بك.

يعرض شريط الضوء LED الموجود أعلى مكبر الصوت حالة مكبر الصوت.

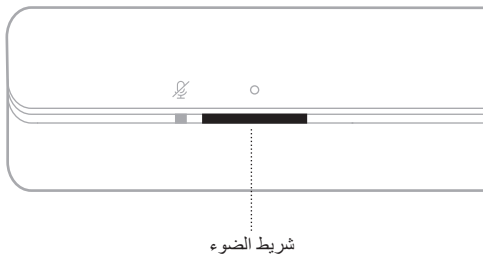

ملاحظة: يعرض شريط الضوء حالة واحدة في وقت تحديد المصدر.

حالة شبكة Wi-Fi

يعرض حالة اتصال Wi-Fi في مكبر الصوت.

حالة الجهاز	نشاط شريط الضوء
الاتصال بشبكة Wi-Fi	يتوهج باللون الأبيض
متصل بشبكة Wi-Fi	يتوهج بلون أبيض ثابت ثم يتلاشى إلى اللون الأسود

حالة BLUETOOTH

يعرض حالة اتصال Bluetooth في الأجهزة المحمولة.

حالة الجهاز	نشاط شريط الضوء
جاهز للاتصال بالجهاز المحمول	يتوهج باللون الأزرق
الاتصال بالجهاز المحمول	يتوهج باللون الأبيض
متصل بالجهاز المحمول	يتوهج بلون أبيض ثابت ثم يتلاشى إلى اللون الأسود
يتم الآن مسح قائمة الأجهزة	يوميض باللون الأبيض مرتين ثم يتحول إلى اللون الأسود

حالة المساعد الصوتي

يعرض حالة المساعد الصوتي (Voice Assistant) لديك.

حالة الجهاز	نشاط شريط الضوء
المساعد الصوتي في الوضع الخامل	إيقاف
المساعد الصوتي في وضع الاستماع	يمر الضوء الأبيض منزلقًا إلى الوسط ثم يُضيء بقوة
المساعد الصوتي في وضع التفكير	يتحرك الضوء الأبيض إلى الحواف الجانبية
المساعد الصوتي في وضع التحدث	يتوهج باللون الأبيض (بالكامل)
إشعار من المساعد الصوتي	يتوهج باللون الأصفر

ضوء إيقاف تشغيل الميكروفون

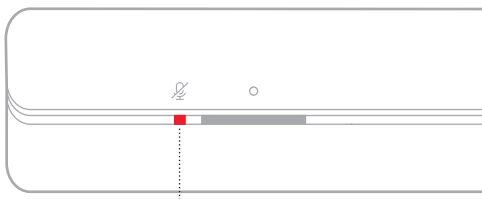

ضوء إيقاف تشغيل الميكروفون

حالة الجهاز	نشاط الضوء
الميكروفون قيد الإيقاف	أحمر ثابت







تشغيل الوسائط وحالة مستوى الصوت

يعرض حالة مكبر الصوت عند التحكم في تشغيل الوسائط ومستوى الصوت.

حالة الجهاز	نشاط شريط الضوء
تشغيل/إيقاف مؤقت	 يُضيء ضوءان مركزيان باللون الأبيض الثابت
رفع مستوى الصوت	 يومض الطرف الأيمن من شريط الضوء بلون أبيض
خفض مستوى الصوت	 يومض الطرف الأيسر من شريط الضوء بلون أبيض
كتم الصوت	 يضيء الطرف الأيسر من شريط الضوء بلون أبيض ثابت

حالة الخطأ والتحديث

يعرض حالة تحديثات البرنامج وتنبيهات الخطأ.

حالة الجهاز	نشاط شريط الضوء
إعداد شبكة Wi-Fi قيد التقدم	 كهربائي ثابت
جارٍ تنزيل التحديث	 يمر الضوء الأبيض منزلقًا من اليمين إلى اليسار
جارٍ تحديث مكبر الصوت	 يمر الضوء الأبيض منزلقًا من اليسار إلى اليمين
خطأ في المصدر - راجع تطبيق Bose Music	 يومض باللون الكهربائي 4 مرات
الطلب غير متاح مؤقتًا - أعد المحاولة لاحقًا	 يومض باللون الأحمر 4 مرات
خطأ - اتصل بخدمة عملاء Bose	 أحمر ثابت

تعطيل/تمكين إمكانية WI-FI

في جهاز التحكم عن بُعد، اضغط مع الاستمرار على زر كتم الصوت  ثم زر *Bluetooth* حتى يومض شريط الضوء باللون الأبيض مرتين ثم يتلاشى إلى اللون الأسود.



الملحقات المتوافقة

يمكنك توصيل أيٍّ من هذه الملحقات بمكبر الصوت. للمزيد من المعلومات، يرجى الرجوع إلى دليل المالك الخاص بالملحق.

- worldwide.bose.com/Support/BASS700 : Bose Bass Module 700
- worldwide.bose.com/Support/BASS500 : Bose Bass Module 500
- global.bose.com/Support/AM300 : وحدة صوت الباص Acoustimass 300
- worldwide.bose.com/Support/WSS700 : Bose Surround Speakers 700
- سماعات Bose المجسمة: worldwide.bose.com/Support/WSS
- سماعات لاسلكية مجسمة 300 غير مرئية ظاهريًا: global.bose.com/Support/VI300

توصيل سماعات BOSE SOUNDLINK BLUETOOTH أو سماعات الرأس BOSE NOISE CANCELLING HEADPHONES 700

يفضل تقنية Bose SimpleSync، يمكنك توصيل سماعات Bose SoundLink Bluetooth أو سماعات الرأس Bose Noise Cancelling Headphones 700 بمكبر الصوت للاستمتاع بطريقة جديدة لسماع موسيقيك وأفلامك.

المزايا

- تجربة استماع تلافيزية شخصية: الاستماع إلى التلفاز دون إزعاج الآخرين من خلال توصيل سماعات الرأس Bose Noise Cancelling Headphones 700 الخاصة بك بمكبر الصوت. استخدم عناصر التحكم في الصوت المستقلة في كل منتج لخفض مكبر الصوت أو كتمه مع الاستمتاع بالصوت في سماعات الرأس الخاصة بك كما تريد.
- حجرة أخرى للصوت: استمع إلى الأغنية نفسها في غرفتين مختلفتين من خلال توصيل سماعة Bose SoundLink Bluetooth الخاصة بك بمكبر الصوت.
- ملاحظة: تتميز تقنية SimpleSync بنطاق Bluetooth يبلغ 30 قدمًا (9 أمتار). قد تؤثر الجدران ومعدات البناء على الاستقبال.

المنتجات المتوافقة

يمكنك توصيل معظم سماعات Bose SoundLink Bluetooth بمكبر الصوت، بالإضافة إلى سماعات الرأس Bose Noise Cancelling Headphones 700.

تشمل المنتجات المتوافقة الشائعة ما يلي:

- سماعة Bose SoundLink Revolve+ Bluetooth
 - سماعة Bose SoundLink Mini Bluetooth
 - سماعة Bose SoundLink Color Bluetooth
 - سماعات الرأس Bose Noise Cancelling Headphones 700
- كما تُضاف منتجات جديدة بانتظام. للحصول على قائمة كاملة والمزيد من المعلومات، تفضل بزيارة: worldwide.bose.com/Support/Groups

الاتصال باستخدام تطبيق Bose Music

لتوصيل سماعات SoundLink *Bluetooth* أو سماعات الرأس Bose Noise Cancelling Headphones 700 الخاصة بك بمكبر الصوت، استخدم تطبيق Bose Music. للمزيد من المعلومات، تفضل بزيارة: worldwide.bose.com/Support/Groups

ملاحظات:

- تأكد من أن المنتج الذي تقوم بتوصيله قيد التشغيل، وعلى بُعد 30 قدمًا (9 أمتار) من مكبر الصوت، وجاهز للتوصيل بجهاز آخر. للمزيد من المعلومات، يرجى الرجوع إلى دليل المالك الخاص بمنتجك.
- يمكنك توصيل منتج واحد فقط في كل مرة بمكبر الصوت.

إعادة توصيل سماعات BOSE SOUNDLINK *BLUETOOTH* أو سماعات الرأس BOSE NOISE CANCELLING HEADPHONES 700

شغل سماعات Bose SoundLink *Bluetooth* أو سماعات الرأس Bose Noise Cancelling Headphones 700.

ستحاول السماع أو سماعات الرأس الخاصة بك الاتصال بأخر جهاز *Bluetooth* تم الاتصال به، بما في ذلك مكبر الصوت.

ملاحظات:

- يجب أن يكون مكبر الصوت ضمن نطاق (30 قدمًا أو 9 أمتار) وفي وضع التشغيل.
- إذا لم تتصل السماع الخاصة بك، فراجع "لا يُعيد مكبر الصوت الاتصال بسماعة Bose SoundLink *Bluetooth* تم الاتصال بها مسبقًا" في الصفحة 52.
- إذا لم يتم توصيل سماعات الرأس الخاصة بك، فراجع "لا يُعيد مكبر الصوت الاتصال بسماعات الرأس Bose Noise Cancelling Headphones 700 التي تم الاتصال بها مسبقًا" في الصفحة 52.

تحديث مكبر الصوت

يتم تحديث مكبر الصوت تلقائيًا عند الاتصال بتطبيق Bose Music وشبكة Wi-Fi لديك.

استبدال بطارية جهاز التحكم عن بُعد

1. أدر غطاء علبة البطارية للييسار باستخدام قطعة عملة (عكس اتجاه عقارب الساعة)، ثم أزل الغطاء.

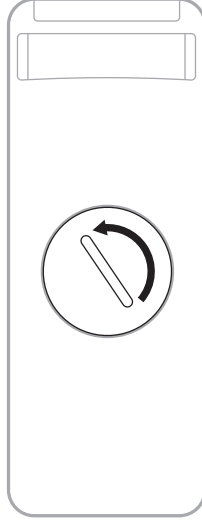

2. أدخل الجانب المسطح للبطارية الجديدة، حتى يكون الرمز + موجهاً لأعلى.

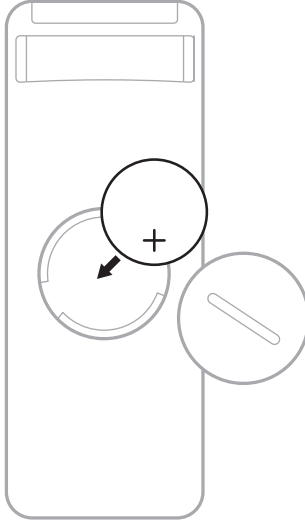

ملاحظة: استخدم فقط بطارية ليثيوم 3 فولت معتمدة من وكالة (مثل UL) من نوع CR2032 أو DL2032 فقط.

3. أعد وضع الغطاء في مكانه وأدره لليمين (باتجاه عقارب الساعة) إلى أن يُفَعَّل بمكانه.

تنظيف مكبر الصوت

امسح السطح الخارجي لمكبر الصوت بقطعة قماش ناعمة وجافة.

تنبيهات:

- تجنّب سكب أي سوائل على مكبر الصوت أو في أي فتحة من فتحاته.
- لا تنفخ الهواء في الجهاز.
- لا تنظف الجهاز بالمكنسة الكهربائية.
- لا تستخدم أي بخاخات بالقرب من الجهاز.
- لا تستخدم أي مذيبيات، أو مواد كيميائية، أو محاليل تنظيف تحتوي على كحول، أو أمونيا، أو مواد كاشطة.
- احرص على عدم سقوط الأشياء في أي فتحة.

قطع الغيار والملحقات

يمكن طلب قطع الغيار أو الملحقات من خلال مركز خدمة عملاء Bose.

تفضل بزيارة: worldwide.Bose.com/Support/SB300

ضمان محدود

يتم تغطية مكبر الصوت بضمان محدود. تفضل بزيارة موقعنا على global.Bose.com/warranty للحصول على تفاصيل الضمان المحدود.

لنسجيل المنتج الخاص بك، قم بزيارة global.Bose.com/register للحصول على التعليمات. ولن يؤثر عدم القيام بالتسجيل على الحقوق المكفولة لك بموجب الضمان المحدود.

جرب هذه الحلول أولاً

إذا واجهتك مشكلات بشأن مكبر الصوت:

- تأكد من توصيل مكبر الصوت بمأخذ تيار متردد (رئيسي) متصل بالكهرباء.
- ثبت جميع الكبلات.
- تحقق من حالة مكبر الصوت (راجع الصفحة 35).
- ضع مكبر الصوت على بُعد مسافة تتراوح بين 1 و3 أقدام (من 0.3 إلى 0.9 متر) من أي تدخل محتمل (موجهات لاسلكية، هواتف لاسلكية، وأجهزة التلفزيون وأجهزة المايكروويف وغيرها).
- حرك مكبر الصوت ضمن النطاق الموصى به للجهاز اللاسلكي أو الجهاز المحمول الخاص بك بغرض الحصول على عملية تشغيل ملائمة.
- ضع مكبر الصوت وفقاً لإرشادات وضع الجهاز (راجع الصفحة 13).

حلول أخرى

إذا لم تستطع حل المشكلة لديك، فراجع الجدول أدناه لتحديد الأعراض والحلول للمشكلات الشائعة. وإذا كنت غير قادر على حل هذا الأمر، فيرجى الاتصال بخدمة عملاء Bose.

تفضل بزيارة: worldwide.Bose.com/contact

الغرض	الحل
عدم وجود منفذ HDMI ARC أو منفذ صوتي على تلفازك	قم بالاتصال بجهاز التلفاز لديك باستخدام محول الصوت وكيل صوت منفصل مثل كبل محوري ذي سمك 3.5 ملم أو كبل تناظري (غير مرفق). يعتمد نوع المحول والكبل اللذين تحتاهما على منافذ إخراج الصوت المتوفرة على جهاز التلفزيون الخاص بك.
مكبر الصوت لا يعمل (لا يومض شريط الضوء عند التشغيل)	وصل سلك الكهرباء بمأخذ تيار متردد مختلف (الرئيسي). استخدم جهاز التحكم لتشغيل مكبر الصوت (راجع الصفحة 19). افصل أسلاك الكهرباء الخاصة بمكبر الصوت ووحدة صوت الباص الاختيارية أو السماعات المجسمة، وانتظر لمدة 30 ثانية ثم أدخلها بإحكام في مأخذ تيار متردد (رئيسي) متصل بالكهرباء.
لا يتم إيقاف تشغيل مكبر الصوت	قد يكون مكبر الصوت في وضع الاستعداد. في جهاز التحكم عن بُعد، اضغط على زر الطاقة (ن) لتشغيل مكبر الصوت. اضغط على (ن) مجدداً لإيقاف تشغيل مكبر الصوت.
جهاز الريموت غير متسق أو لا يعمل	استبدل البطارية (راجع الصفحة 42). تأكد من أن جهاز التحكم عن بُعد يقع ضمن نطاق التشغيل بمسافة قدرها (20 قدماً أو 6 أمتار) من مكبر الصوت. تأكد من عدم وجود عوائق بين جهاز الريموت ومكبر الصوت.

في حال توهج الحافة الجانبية لمؤشر الضوء باللون الأبيض الثابت، يكون مكبر الصوت عندئذ مكتومًا. اضغط على زر كتم الصوت  لتشغيل صوت مكبر الصوت. تأكد من تشغيل صوت جهازك المحمول. ارفع مستوى الصوت في مكبر الصوت (راجع الصفحة 21) أو في جهازك المحمول. يبدل إلى مصدر آخر (راجع الصفحة 20). شغل الصوت من تطبيق مختلف أو خدمة صوتية مختلفة. في حال كان الصوت من مصدر شبكة Wi-Fi، أعد تعيين الموجه. أعد تشغيل جهازك المحمول. تأكد من استخدامك لجهاز محمول ذو تقنية Bluetooth متوافقة.

يصدر صوت متقطع أو لا يصدر صوت من مكبر الصوت

تأكد من أن كبل HDMI الخاص بك تم إدخاله في أحد منافذ جهاز التلفاز الذي يحمل اسم **HDMI ARC** (قناة عودة الصوت)، وليس منفذ HDMI قياسيًا. إذا كان تلفازك لا يحتوي على منفذ HDMI ARC، فوصله بمكبر الصوت الخاص بك باستخدام كبل ضوئي (راجع الصفحة 56).

إذا تم توصيل مكبر الصوت بمنفذ HDMI ARC في تلفازك، فتأكد من تمكين **تحكم المستهلك في الإلكترونيات (CEC)** في قائمة النظام بتلفازك. قد تتوفر خاصية CEC على تلفازك باسم آخر. يرجى الرجوع إلى دليل المالك في جهاز التلفزيون الخاص بك. افصل كبل HDMI الخاص بك من منفذ HDMI ARC في تلفازك ثم أعد توصيله. أدخل الكبل الضوئي داخل أحد منافذ التلفاز الذي يُسمى **Output** أو **OUT**، وليس **Input** أو **IN**.

افصل أسلاك الكهرباء الخاصة بمكبر الصوت ووحدة صوت الباص الاختيارية أو السماعات المجسمة، وانتظر لمدة 30 ثانية ثم أدخلها بإحكام في مأخذ تيار متردد (رئيسي) متصل بالكهرباء.

تأكد من تحديث مكبر الصوت (راجع الصفحة 42).

يرجى الرجوع إلى دليل المالك الخاص بوحدة صوت الباص أو بالسماعات المجسمة لاستكشاف الأخطاء وإصلاحها (انظر الصفحة 40).

تأكد من توافق وحدة صوت الباص أو السماعات المجسمة مع مكبر الصوت (راجع الصفحة 40).

لا يتصل مكبر الصوت بوحدة صوت الباص أو السماعات المجسمة

افصل أسلاك الكهرباء الخاصة بمكبر الصوت ووحدة صوت الباص الاختيارية أو السماعات المجسمة، وانتظر لمدة 30 ثانية ثم أدخلها بإحكام في مأخذ تيار متردد (رئيسي).

العَرَض	الحل
لا يوجد صوت من وحدة صوت الباص أو السماعات المجهزة	<p>تأكد من تحديث مكبر الصوت (راجع الصفحة 42).</p> <p>تأكد من توافق وحدة صوت الباص أو السماعات المجهزة مع مكبر الصوت (راجع الصفحة 40).</p> <p>تأكد من أن البرنامج موجود حاليًا في تطبيق Bose Music.</p> <p>اضبط مستوى صوت الباص باستخدام تطبيق Bose Music (راجع الصفحة 22).</p> <p>بذل إلى مصدر آخر (راجع الصفحة 20).</p>
يوجد صوت صادر من سماعة التلفزيون	<p>تأكد من إدخال كبل HDMI الخاص بك في المنفذ الموجود في التلفاز الذي يحمل اسم ARC (قناة عودة الصوت). إذا كان تلفازك لا يحتوي على منفذ HDMI ARC، فوصله بمكبر الصوت الخاص بك باستخدام كبل ضوئي (راجع الصفحة 56).</p> <p>إيقاف تشغيل سماعات التلفزيون الخاص بك. يرجى الرجوع إلى دليل المالك في جهاز التلفزيون الخاص بك.</p> <p>إذا تم توصيل مكبر الصوت بمنفذ HDMI ARC في تلفازك، فتأكد من تمكين تحكم المستهلك في الإلكترونيات (CEC) في قائمة النظام بتلفازك. قد تتوفر خاصية CEC على تلفازك باسم آخر. يرجى الرجوع إلى دليل المالك في جهاز التلفزيون الخاص بك.</p> <p>افصل كبل HDMI الخاص بك من منفذ HDMI ARC في تلفازك ثم أعد توصيله.</p> <p>اخفض صوت التلفزيون إلى أقل إعداد له.</p> <p>قم بتوصيل مكبر الصوت باستخدام كل من كبل HDMI الخاص بك (انظر الصفحة 55) والكبل الضوئي (انظر الصفحة 56).</p>
صوت رديء أو مشوه	<p>جرب مصادر مختلفة في حال توفر ذلك.</p> <p>تأكد من أن جهاز التلفزيون لديك يمكنه إخراج صوت مجسم. يرجى الرجوع إلى دليل المالك في جهاز التلفزيون الخاص بك.</p> <p>في حال تشغيل الصوت من جهاز آخر، قم بخفض مستوى صوت ذلك الجهاز.</p> <p>اضبط مستوى صوت الباص باستخدام تطبيق Bose Music (راجع الصفحة 22).</p> <p>أوقف تشغيل سماعات التلفزيون الخاصة بك. يرجى الرجوع إلى دليل المالك في جهاز التلفزيون الخاص بك.</p> <p>إذا كان مكبر الصوت الخاص بك مثبتًا على الحائط، فاضبط الصوت (راجع الصفحة 14).</p>
لا يقوم مكبر الصوت بتشغيل الصوت من المصدر الصحيح أو يحدد المصدر غير الصحيح عقب التأخير لبعض الوقت	<p>قم بتعيين CEC إلى Alternate On باستخدام تطبيق Bose Music.</p> <p>تعطيل CEC بالمصدر الخاص بك. راجع دليل مالك المصدر.</p> <p>قم بتوصيل مكبر الصوت باستخدام كل من كبل HDMI الخاص بك (انظر الصفحة 55) والكبل الضوئي (انظر الصفحة 56).</p>

تأكد من إعداد مكبر الصوت باستخدام تطبيق Bose Music (راجع الصفحة 16).
في تطبيق Bose Music، حدد اسم الشبكة الصحيح وأدخل كلمة مرور الشبكة (تحسس حالة الأحرف).

تأكد من اتصال مكبر الصوت وجهازك المحمول بشبكة Wi-Fi نفسها.
إذا تغيرت معلومات شبكتك، راجع الصفحة 17.

مكّن ميزة Wi-Fi على الجهاز المحمول الذي تستخدمه للإعداد.

أغلق التطبيقات المفتوحة الأخرى على جهازك المحمول.

أعد تشغيل جهازك المحمول والموجه.

إذا كان جهاز التوجيه (الراوتر) يدعم كلا النطاقين بسعة 2.4 جيجاهرتز وسعة 5 جيجاهرتز، تأكد من اتصال كل من الجهاز (المحمول أو الكمبيوتر) ومكبر الصوت بالنطاق ذاته.

ملاحظة: أعط كل نطاق اسمًا مميزًا للتأكد من اتصالك بالنطاق الصحيح.

أعد تعيين الموجه.

افصل أسلاك الكهرباء الخاصة بمكبر الصوت ووحدة صوت الباص الاختيارية أو السماعات المجسمة، وانتظر لمدة 30 ثانية ثم أدخلها بإحكام في مأخذ تيار متردد (رئيسي). قم بإلغاء تثبيت تطبيق Bose Music على جهازك المحمول، ثم أعد تثبيت التطبيق وأعد تشغيل الإعداد.

لا يتصل مكبر الصوت بشبكة Wi-Fi

في جهاز التحكم عن بُعد، اضغط مع الاستمرار على زر * Bluetooth كي تتأكد من أن مكبر الصوت جاهز للتوصيل.

في جهازك المحمول، تأكد من تشغيل خدمات الموقع.

أوقف تشغيل خاصية Bluetooth في جهاز المحمول الخاص بك ثم أعد تشغيلها.

حذف مكبر الصوت من قائمة Bluetooth. أعد توصيله مجددًا (راجع الصفحة 34).

وصل جهاز محمول آخر (راجع الصفحة 34).

تأكد من استخدامك لجهاز محمول ذو تقنية Bluetooth متوافقة.

أزل مكبر الصوت من قائمة Bluetooth على جهازك المحمول. أعد توصيله مجددًا (راجع الصفحة 34).

امسح قائمة الأجهزة الخاصة بمكبر الصوت (راجع الصفحة 34). أعد توصيله مجددًا (راجع الصفحة 32).

لا يتصل مكبر الصوت بالجهاز المحمول

الحل	العَرَض
<p>تأكد من تشغيل مكبر الصوت وتأكد من وجوده في النطاق المحدد (راجع الصفحة 19).</p> <p>تأكد من اتصال جهاز Apple ومكبر الصوت الخاص بك بشبكة Wi-Fi واحدة.</p> <p>قم بتحديث جهاز Apple الخاص بك.</p> <p>تأكد من تحديث مكبر الصوت (راجع الصفحة 42).</p> <p>إذا تعذّر عليك العثور على أيقونة AirPlay في تطبيق الموسيقى الذي تقوم بالبحث منه، فقم ببث الصوت من مركز التحكم.</p> <p>للحصول على مزيد من الدعم، تفضل بزيارة: https://www.apple.com/airplay</p>	<p>لا يقوم مكبر الصوت ببث المقاطع الصوتية باستخدام AirPlay</p>
<p>تأكد من توافق جهازك المحمول مع تطبيق Bose Music وتلبيته للحد الأدنى من متطلبات النظام. لمزيد من المعلومات، راجع متجر التطبيقات على جهازك المحمول.</p> <p>قم بإلغاء تثبيت تطبيق Bose Music على جهازك المحمول ثم أعد تثبيت التطبيق (راجع الصفحة 16).</p>	<p>لا يعمل تطبيق Bose Music على الجهاز المحمول</p>
<p>تأكد من تمكين المشاركة في مكبر الصوت باستخدام تطبيق Bose Music.</p> <p>تأكد من اتصال مكبر الصوت وجهازك المحمول بشبكة Wi-Fi نفسها.</p>	<p>لا يمكن إضافة مكبر الصوت إلى حساب Bose آخر نظرًا لأنه غير مرئي</p>

تأكد من أن ضوء إيقاف تشغيل الميكروفون لا يتوهج باللون الأحمر. لتشغيل الميكروفون، راجع الصفحة 26.

تأكد من إعداد Google Assistant باستخدام تطبيق Bose Music (راجع الصفحة 24).

ملاحظة: يجب إعداد مكبر الصوت واتصاله بشبكة Wi-Fi باستخدام تطبيق Bose Music.

قم بتوصيل جهازك المحمول إلى شبكة Wi-Fi.

تأكد من وجودك في دولة يتوفر فيها Google Assistant.

تأكد من أنك تستخدم أحدث إصدار من تطبيق Google Assistant.

تأكد من تمكين المنبه الصوتي (راجع الصفحة 25).

تأكد من توافق جهازك المحمول.

قم بإزالة Google Assistant من مكبر الصوت باستخدام تطبيق Bose Music. أضف Google Assistant مجددًا.

اختر Pandora أو Spotify كخدمتك الصوتية الافتراضية (راجع الصفحة 27).

تأكد من أنك تستخدم حساب الخدمة الصوتية نفسه في تطبيق Bose Music وتطبيق Google Assistant.

من المحتمل ألا يدعم Google Assistant طلبك. كما تتم إضافة خصائص جديدة بشكل دوري.

للحصول على مزيد من الدعم، تفضل بزيارة:

<https://support.google.com/assistant>

لا يستجيب Google Assistant الخاص بك

لإيقاف تشغيل النتائج الشخصية أو تغيير الحساب الخاص بالنتائج الشخصية، استخدم قائمة الإعدادات في تطبيق Google Assistant.

تغيير إعدادات النتائج الشخصية لـ Google Assistant لديك

تأكد من أن ضوء إيقاف تشغيل الميكروفون لا يتوهج باللون الأحمر. لتشغيل الميكروفون، راجع الصفحة 29.

تأكد من إعداد Alexa باستخدام تطبيق Bose Music (راجع الصفحة 24).

ملاحظة: يجب إعداد مكبر الصوت واتصاله بشبكة Wi-Fi باستخدام تطبيق Bose Music.

قم بتوصيل جهازك المحمول إلى شبكة Wi-Fi.

تأكد من وجودك في دولة يتوفر فيها Amazon Alexa.

تأكد من أنك تستخدم أحدث إصدار من تطبيق Amazon Alexa.

تأكد من توافق جهازك المحمول.

تأكد من تمكين المنبه الصوتي (راجع الصفحة 28).

أزل Alexa من مكبر الصوت باستخدام تطبيق Bose Music. أضف Alexa مرة أخرى.

تأكد من ذكر الاسم الذي قمت بتعيينه في تطبيق Bose Music. إذا كان لدى العديد من مكبرات الصوت الاسم نفسه، فاستخدم الاسم الذي تم تعيينه في تطبيق Alexa أو غيّر الاسم في تطبيق Bose Music.

في حال استخدام Voice4Video:

- تأكد من عدم وجود عوائق بين مكبر الصوت، و/أو تلفازك، و/أو الكبل أو علبة القمر الصناعي.
- تأكد من توصيل مكبر الصوت بكبل HDMI الخاص بك (راجع الصفحة 55).
- تأكد من قيامك بإعداد هذه الميزة باستخدام تطبيق Bose Music، وتوصيل تلفازك و/أو كبل أو علبة القمر الصناعي.
- تأكد من أنك قد أدخلت الرمز البريدي ومزود الخدمة الخاص بالكبل/علبة القمر الصناعي لديك.

قد لا تدعم Alexa طلبك. كما تتم إضافة خصائص جديدة بشكل دوري.

للحصول على مزيد من الدعم، تفضل بزيارة:

<https://www.amazon.com/usealexa>

لا تستجيب Alexa

تأكد من أن السماعة وسماعات الرأس الخاصة بك قيد التشغيل، وعلى بُعد 30 قدمًا (9 أمتار) من مكبر الصوت، وجاهزة للتوصيل بجهاز آخر. للمزيد من المعلومات، يرجى الرجوع إلى دليل المالك الخاص بمنتجك.

يتعذر توصيل مكبر الصوت
بسماعة Bose SoundLink
Bluetooth أو سماعات الرأس
Bose Noise Cancelling
Headphones 700

الحل	العَرَض
<p>في سماعتك، استخدم عناصر التحكم في المنتج للتنقل عبر قائمة أجهزة المنتجات حتى تسمع اسم مكبر الصوت الخاص بك. وللحصول على معلومات خاصة بالمنتج، يُرجى الرجوع إلى دليل مالك مكبر الصوت الخاص بك.</p>	<p>لا يُعيد مكبر الصوت الاتصال بسماعة Bose SoundLink Bluetooth تم الاتصال بها مسبقاً</p>
<p>الاتصال باستخدام تطبيق Bose Music. يُمكنك الوصول إلى هذا الخيار من قائمة الإعدادات.</p>	<p>لا يُعيد مكبر الصوت الاتصال بسماعات الرأس Bose Noise Cancelling Headphones 700 التي تم الاتصال بها مسبقاً</p>
<p>لا تستطيع بعض سماعات Bose SoundLink Bluetooth تشغيل الصوت بترانزيمر رافع عند اتصالها بمكبر الصوت. وللتحقّق مما إذا كان منتجك متوافقاً أو لا، تفضّل زيارة: worldwide.Bose.com/Support/Groups</p> <p>ثبت أيّ تحديثات برامج متاحة لسماعتك أو سماعات الرأس الخاصة بك. وللتحقّق من التحديثات، افتح تطبيق Bose الملائم لمنتجك من جهازك المحمول أو تفضّل زيارة btu.Bose.com من جهاز الكمبيوتر الخاص بك.</p>	<p>تأخر الصوت من سماعة Bose SoundLink Bluetooth أو سماعات رأس Bose Noise Cancelling Headphones 700 المتصلة</p>

إعادة تعيين مكبر الصوت

تعمل استعادة إعدادات المصنع على حذف جميع إعدادات المصدر، ومستوى الصوت، والشبكة من مكبر الصوت وإعادته إلى إعدادات المصنع الأصلية.

1. في جهاز التحكم عن بُعد، اضغط مع الاستمرار على زر خفض مستوى الصوت — ثم زر تشغيل/إيقاف مؤقت > لمدة 5 ثوانٍ حتى يومض شريط الضوء باللون الأبيض مرتين ثم يتلاشى إلى اللون الأسود.



تتم إعادة تشغيل مكبر الصوت. عند اكتمال إعادة التعيين، يُضيء مؤشر الضوء باللون الكهرماني الثابت.

2. لاستعادة الشبكة الخاصة بمكبر الصوت وإعدادات الصوت:

- a. شغّل تطبيق Bose Music على جهازك المحمول وأضف مكبر الصوت إلى شبكتك (راجع "إضافة مكبر الصوت للحساب الحالي" في الصفحة 17).
- b. إذا كان مكبر الصوت مثبتاً على الحائط، فاضبط الصوت للثبيت على الحائط (راجع الصفحة 14).

خيارات التوصيل

وصل مكبر الصوت بجهاز التلفاز لديك باستخدام أحد خيارات التوصيل التالية:

- الخيار رقم 1: HDMI ARC (غير مُرفق)
- الخيار رقم 2: ضوئي

ملاحظة: يسمح لك استخدام منفذ HDMI ARC على تلفازك (قناة عودة الصوت) باستخدام جهاز التحكم عن بُعد الخاص بالتلفاز للتحكم في وظائف الطاقة، ومستوى الصوت، وكنم الصوت الخاصة بمكبر الصوت.

1. حدد موضع منافذ HDMI IN و Audio OUT (الضوئية) على الجزء الخلفي من جهاز التلفاز.

ملاحظة: قد لا تظهر لوحة منفذ تلفازك كما هو مبين. لاحظ شكل المنفذ.

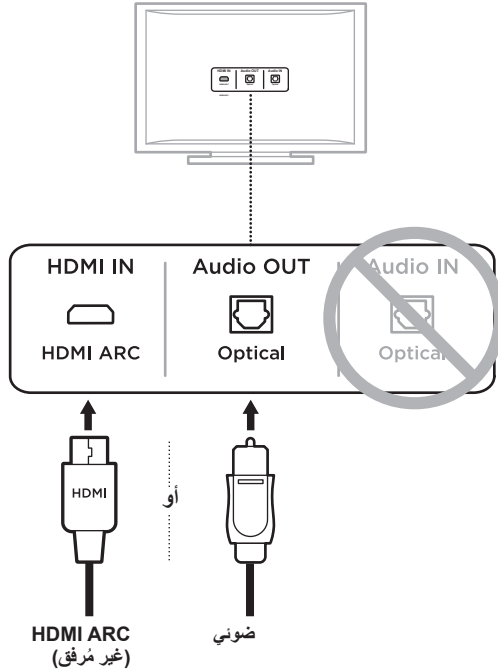

2. اختر كبل صوت.

توصيل مكبر الصوت بجهاز التلفاز لديك

بعد اختيار كبل الصوت، وصل مكبر الصوت بجهاز التلفاز.

الخيار رقم 1: HDMI ARC (غير مُرفق)

1. أدخل أحد طرفي كبل HDMI الخاص بك في منفذ **HDMI ARC** بتلفازك.

ملاحظة: تأكد من إدخال كبل HDMI في منفذ HDMI ARC على جهاز التلفاز لديك، وليس منفذ HDMI القياسي. إن لم يكن لدى جهاز التلفاز الخاص بك منفذ HDMI ARC، فراجع الصفحة 56.

2. أدخل الطرف الآخر للكبل في منفذ **HDMI (ARC)** بمكبر الصوت.

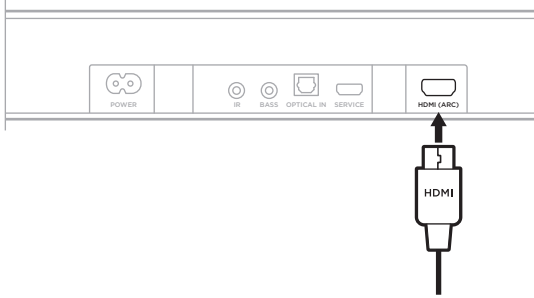

الخيار رقم 2: ضوئي

إذا لم يكن مرفقاً مع جهاز التلفزيون الخاص بك منفذ HDMI ARC، فاستخدم الكبل الضوئي لتوصيل مكبر الصوت بجهاز التلفزيون الخاص بك.

1. أزل الغطاء الواقي من طرفي الكبل الضوئي.

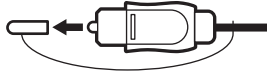

تنبيه: قد يؤدي إدخال القابس مع عدم إزالة الغطاء إلى تلف القابس و/أو المنفذ.

2. أدخل نهاية أحد طرفي الكبل الضوئي في منفذ **Optical OUT** الخاص بالتلفزيون لديك.

تنبيه: قد يؤدي إدخال القابس في الاتجاه الخطأ إلى تلف القابس و/أو المنفذ.

3. أمسك القابس من الطرف الآخر من الكبل الضوئي.

4. قم بمحاذاة القابس مع منفذ **OPTICAL IN** بمكبر الصوت، وأدخل القابس بحرص.

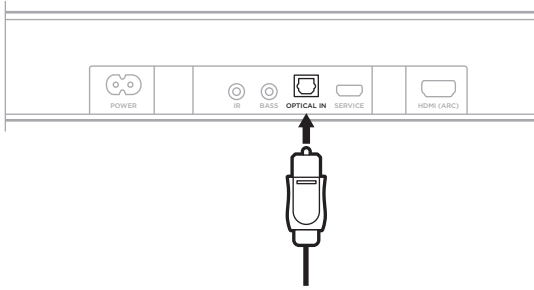

ملاحظة: يحتوي المنفذ على باب مفصلي يتأرجح للداخل عند إدخال القابس.

5. اضغط على القابس بإحكام في المنفذ إلى أن تسمع صوتاً أو تشعر باستقراره في مكانه.



تحقق من الصوت

ملاحظة: لتجنب سماع صوت مشوه، أوقف تشغيل سماعات التلفاز. راجع دليل مالك التلفزيون لمزيد من المعلومات.

1. شغل التلفاز الخاص بك.
 2. إذا كنت تستخدم جهاز استقبال القمر الصناعي/قنوات الكبل أو مصدر ثانوي آخر:
 - a. شغل هذا المصدر.
 - b. حدد إدخال جهاز التلفاز المناسب.
 3. شغل مكبر الصوت (راجع الصفحة 19).

تسمع صوتًا صادرًا من مكبر الصوت.
 4. في جهاز التحكم عن بُعد الخاص بمكبر الصوت، اضغط على زر كتم الصوت .

لا تسمع صوتًا صادرًا من سماعات التلفاز أو مكبر الصوت.
- ملاحظة:** إذا لم تسمع صوتًا من مكبر الصوت، أو تسمع بالفعل صوتًا من سماعات التلفزيون، فراجع "استكشاف الأخطاء وإصلاحها" في الصفحة 45.



858459-0010