



PORTABLE SMART SPEAKER

Please read and keep all safety, security, and use instructions.

CE Bose Corporation hereby declares that this product is in compliance with the essential requirements and other relevant provisions of Directive 2014/53/EU and all other applicable EU directive requirements. The complete declaration of conformity can be found at: www.Bose.com/compliance

UK CA This product conforms to all applicable Electromagnetic Compatibility Regulations 2016 and all other applicable UK regulations. The complete declaration of conformity can be found at: www.Bose.com/compliance

Bose Corporation hereby declares that this product is in compliance with the essential requirements per Radio Equipment Regulations 2017 and all other applicable UK regulations. The complete declaration of conformity can be found at: www.Bose.com/compliance

Important Safety Instructions

1. Make sure the connector port is fully dried out before charging.
2. Do not charge the speaker when wet.
3. Only use attachments/accessories specified by the manufacturer.
4. Refer all servicing to qualified personnel. Servicing is required when the apparatus has been damaged in any way, such as power-supply cord or plug is damaged, liquid has been spilled or objects have fallen into the apparatus, the apparatus has been exposed to rain or moisture, does not operate normally, or has been dropped.



Contains small parts which may be a choking hazard. Not suitable for children under age 3.



This product contains magnetic material. Consult your physician on whether this might affect your implantable medical device.

- Keep the product away from fire and heat sources. Do NOT place naked flame sources, such as lighted candles, on or near the product.
- Do NOT make unauthorized alterations to this product.
- Do NOT use a power inverter with this product.
- Do not use any charger other than that specifically provided for use with the product.



仅适用于 2000m 以下地区安全使用
Use at altitude less than 2000 meters only.

- Do not expose products containing batteries to excessive heat (e.g. from storage in direct sunlight, fire or the like).
- The product label is located on the bottom of the product.

NOTE: This equipment has been tested and found to comply with the limits for a Class B digital device, pursuant to Part 15 of the FCC Rules. These limits are designed to provide reasonable protection against harmful interference in a residential installation. This equipment generates, uses, and can radiate radio frequency energy and, if not installed and used in accordance with the instructions, may cause harmful interference to radio communications. However, there is no guarantee that interference will not occur in a particular installation. If this equipment does cause harmful interference to radio or television reception, which can be determined by turning the equipment off and on, the user is encouraged to try to correct the interference by one or more of the following measures:

- Reorient or relocate the receiving antenna.
- Increase the separation between the equipment and receiver.
- Connect the equipment into an outlet on a circuit different from that to which the receiver is connected.
- Consult the dealer or an experienced radio/TV technician for help.

Changes or modifications not expressly approved by Bose Corporation could void the user's authority to operate this equipment.

This device complies with part 15 of the FCC Rules and with ISED Canada license-exempt RSS standard(s). Operation is subject to the following two conditions: (1) This device may not cause harmful interference, and (2) this device must accept any interference received, including interference that may cause undesired operation.

This equipment should be installed and operated with a minimum distance of 20 cm between radiator and your body.

This device for operation in the band 5150 – 5250 MHz is only for indoor use to reduce the potential for harmful interference to other co-channel systems.

CAN ICES-3(B)/NMB-3(B)

For Europe:

Frequency bands of operation 2400 to 2483.5 MHz, 5150 to 5350 MHz, and 5470 to 5725 MHz.

Maximum transmit power less than 20 dBm EIRP.

Maximum transmit power is below regulatory limits such that SAR testing is not necessary and exempt per applicable regulations.

This device is restricted to indoor use when operating in the 5150 to 5350 MHz frequency range in all EU Member States listed in the table.

									
BE	DK	IE	UK(NI)	FR	CY	SK	HU	AT	SE
BG	DE	PT	EL	HR	LV	LT	MT	PL	
CZ	EE	FI	ES	IT	RO	LU	NL	SI	



This symbol means the product must not be discarded as household waste, and should be delivered to an appropriate collection facility for recycling. Proper disposal and recycling helps protect natural resources, human health and the environment. For more information on disposal and recycling of this product, contact your local municipality, disposal service, or the shop where you bought this product.

Management Regulation for Low-power Radio-frequency Devices

Article XII

According to “Management Regulation for Low-power Radio-frequency Devices” without permission granted by the NCC, any company, enterprise, or user is not allowed to change frequency, enhance transmitting power or alter original characteristic as well as performance to an approved low power radio-frequency devices.

Article XIV

The low power radio-frequency devices shall not influence aircraft security and interfere legal communications; If found, the user shall cease operating immediately until no interference is achieved. The said legal communications means radio communications operated in compliance with the Telecommunications Act.

The low power radio-frequency devices must be susceptible with the interference from legal communications or ISM radio wave radiated devices.



DON'T attempt to remove the rechargeable lithium-ion battery from this product. Contact your local Bose retailer or other qualified professional for removal.



Removal of the rechargeable lithium-ion battery in this product should be conducted only by a qualified professional. Please contact your local Bose retailer or see products.bose.com/static/compliance/index.html for further information.

Product Power State Table

The product, in accordance with the Ecodesign Requirements for Energy Related Products Directive 2009/125/EC and the Ecodesign for Energy-Related Products and Energy Information (Amendment) (EU Exit) Regulations 2020, is in compliance with the following norm(s) or document(s): Regulation (EC) No. 1275/2008, as amended by Regulation (EU) No. 801/2013.

Required Power State Information	Power Modes	
	Standby	Networked Standby
Power consumption in specified power mode, at 230V/50Hz input	≤ 0.5 W	Wi-Fi®, Bluetooth® ≤ 2.0 W
Time after which equipment is automatically switched into mode	< 2.5 hours	≤ 20 minutes
Power consumption in networked standby if all wired network ports are connected and all wireless network ports are activated, at 230V/50Hz input	N/A	≤ 2.0 W
Network port deactivation/activation procedures. Deactivating all networks will enable standby mode.	Wi-Fi®: Deactivate by pressing and holding the Play/Pause button  and Bluetooth button  simultaneously for at least 5 seconds. Repeat to activate. Bluetooth®: Deactivate by clearing the pairing list by pressing and holding the Bluetooth® button for 10 seconds. Activate by pairing with a Bluetooth source.	

External Power Supply Technical Information

The external power supply provided with the product, in accordance with the Ecodesign Requirements for Energy Related Products Directive 2009/125/EC, is in compliance with the following norms(s) or documents(s): Commission Regulation (EU) 2019/1782.

Manufacturer	Bose Products B.V.
Commercial registration number	36037901
Address	Gorslaan 60 1441 RG Purmerend The Netherlands
Model identifier	F5V-3C-TC-WW
Input voltage	100V-240V
Input AC frequency	50Hz/60Hz
Output voltage	5V DC
Output current	3A
Output power	15W
Average active efficiency	82.3%
Efficiency at low load (10%)	76.0%
No-load power consumption	0.07W



廢電池請回收

Please dispose of used batteries properly, following local regulations. Do not incinerate.

China Restriction of Hazardous Substances Table

Names and Contents of Toxic or Hazardous Substances or Elements						
Part Name	Toxic or Hazardous Substances and Elements					
	Lead (Pb)	Mercury (Hg)	Cadmium (Cd)	Hexavalent (CR(VI))	Polybrominated Biphenyl (PBB)	Polybrominated diphenylether (PBDE)
PCBs	X	0	0	0	0	0
Metal Parts	X	0	0	0	0	0
Plastic Parts	0	0	0	0	0	0
Speakers	X	0	0	0	0	0
Cables	X	0	0	0	0	0
This table is prepared in accordance with the provisions of SJ/T 11364.						
O: Indicates that this toxic or hazardous substance contained in all of the homogeneous materials for this part is below the limit requirement of GB/T 26572.						
X: Indicates that this toxic or hazardous substance contained in at least one of the homogeneous materials used for this part is above the limit requirement of GB/T 26572.						

Taiwan Restriction of Hazardous Substances Table

Equipment name: Powered Speaker, Type designation: 429329						
Restricted substances and its chemical symbols						
Unit	Lead (Pb)	Mercury (Hg)	Cadmium (Cd)	Hexavalent chromium (Cr+6)	Polybrominated biphenyls (PBB)	Polybrominated diphenyl ethers (PBDE)
PCBs	-	o	o	o	o	o
Metal Parts	-	o	o	o	o	o
Plastic Parts	o	o	o	o	o	o
Speakers	-	o	o	o	o	o
Cables	-	o	o	o	o	o

Note 1: "o" indicates that the percentage content of the restricted substance does not exceed the percentage of reference value of presence.

Note 2: The "-" indicates that the restricted substance corresponds to the exemption.

Please complete and retain for your records

The serial and model numbers are located on the bottom of the speaker.

Serial number: _____

Model number: _____

Please keep your receipt with your owner's guide. Now is a good time to register your Bose product.

You can easily do this by going to global.Bose.com/register

Date of Manufacture: The eighth digit in the serial number indicates the year of manufacture; "1" is 2011 or 2021.

China Importer: Bose Electronics (Shanghai) Company Limited, Part C, Plant 9, No. 353 North Riyang Road, China (Shanghai) Pilot Free Trade Zone

EU Importer: Bose Products B.V., Gorslaan 60, 1441 RG Purmerend, The Netherlands

Taiwan Importer: Bose Taiwan Branch, 9F-A1, No. 10, Section 3, Minsheng East Road, Taipei City 104, Taiwan
Phone Number: +886-2-2514 7676

Mexico Importer: Bose de México, S. de R.L. de C.V., Paseo de las Palmas 405-204, Lomas de Chapultepec, 11000 México, D.F. Phone Number: +5255 (5202) 3545

UK Importer: Bose Limited, Bose House, Quayside Chatham Maritime, Chatham, Kent, ME4 4QZ, United Kingdom

Electrical Ratings: 5Vdc, 3A

Security Information



This product is capable of receiving automatic security updates from Bose. To receive automatic security updates, you must complete the product setup process in the Bose Music app and connect the product to the Internet. **If you do not complete the setup process, you will be responsible for installing security updates that Bose makes available.**

Amazon, Alexa, Amazon Music, and all related logos are trademarks of Amazon.com, Inc. or its affiliates.

Apple, the Apple logo, Apple Music, and AirPlay are trademarks of Apple Inc. registered in the U.S. and other countries. App Store is a service mark of Apple Inc.

Use of the Works with Apple badge means that an accessory has been designed to work specifically with the technology identified in the badge and has been certified by the developer to meet Apple performance standards.

The *Bluetooth*[®] word mark and logos are registered trademarks owned by Bluetooth SIG, Inc. and any use of such marks by Bose Corporation is under license.

Google and Google Play are trademarks of Google LLC.

This product contains the iHeartRadio service. iHeartRadio is a registered trademark of iHeartMedia, Inc.

This product is protected by certain intellectual property rights of Microsoft. Use or distribution of such technology outside of this product is prohibited without a license from Microsoft.

Pandora, the Pandora logo, and the Pandora trade dress are trademarks or registered trademarks of Pandora Media, Inc. used with permission.

This product incorporates Spotify software which is subject to third-party licenses found here:

www.spotify.com/connect/third-party-licenses

Spotify is a registered trademark of Spotify AB.

USB Type-C[®] and USB-C[®] are registered trademarks of USB Implementers Forum.

Wi-Fi is a registered trademark of Wi-Fi Alliance[®].

Bose, Bose Music, Bose Noise Cancelling Headphones, Bose Portable Smart Speaker, QuietComfort, SimpleSync, SoundLink, and SoundLink Revolve are trademarks of Bose Corporation

Bose Corporation Headquarters: 1-877-230-5639

©2021 Bose Corporation. No part of this work may be reproduced, modified, distributed, or otherwise used without prior written permission.

To view the license disclosures that apply to the third-party software packages included as components of your Bose Portable Smart Speaker product:

1. On the speaker, press and hold the Volume up button + and the Volume down button — for 5 seconds.
2. Connect a USB Type-C® to the USB-C® connector on the bottom of the speaker.

NOTE: If you are using the Bose Portable Smart Speaker Charging Cradle to charge the speaker, make sure that the cable is connected to the USB-C port on the back of the speaker and not charging cradle.

3. Connect the other end of the cable to a computer.
4. On the computer, enter **<http://203.0.113.1/opensource>** in a browser window to display the EULA and license disclosures.

WHAT'S IN THE BOX

Contents 13

WAYS TO USE

Connected to Wi-Fi® 14
Not connected to Wi-Fi..... 14

SPEAKER PLACEMENT

Recommendations..... 15

WATER RESISTANCE

Recommendations..... 16

BOSE MUSIC APP SETUP

Download the Bose Music app..... 17

EXISTING BOSE MUSIC APP USERS

Add the speaker to an existing account..... 18
Connect to a different Wi-Fi network..... 18
Reconnect to a Wi-Fi network..... 18

POWER

Power on 19
Power off..... 20
Network standby..... 20

SPEAKER CONTROLS

Speaker functions 22
 Media playback and volume 22
 Voice assistant controls 23

VOICE ASSISTANT

Voice assistant options 24
 Set up your voice assistant 24
 Access Google Assistant 25
 Use your voice 25
 Use the speaker controls 26
 Play music with Google Assistant 27
 Choose a default music service 27
 Access Alexa 28
 Use your voice 28
 Use the speaker controls 29

BLUETOOTH® CONNECTIONS

Using *Bluetooth* only (No Wi-Fi) 30
 Connect a mobile device 30
 Disconnect a mobile device 31
 Reconnect a mobile device 32
 Connect an additional mobile device 32
 Clear the speaker device list 32

STREAM AUDIO WITH AIRPLAY

Stream audio from the Control Center 33
 Stream audio from an app 33

BATTERY

Charge the speaker 34
 Charge the speaker using the Bose Portable Smart Speaker
 Charging Cradle 34
 Check the battery level..... 35

SPEAKER STATUS

Wi-Fi status 36
 Media playback and volume status 37
Bluetooth connection status 38
 Voice assistant status 39
 Google Assistant status 39
 Amazon Alexa status 40
 Microphone off light 41
 Power status 42
 Update and error status 43

ADVANCED FEATURES

Update the speaker 44
 Disable/Enable Wi-Fi 44

CONNECT BOSE PRODUCTS

Connect a Bose SoundLink *Bluetooth* speaker or Bose headphones..... 45
 Benefits..... 45
 Compatible products 45
 Connect using the Bose Music app 46
 Reconnect a Bose SoundLink *Bluetooth* speaker or Bose headphones... 46

CARE AND MAINTENANCE

Clean the speaker 47

Replacement parts and accessories..... 47

Limited warranty 47

TROUBLESHOOTING

Try these solutions first 48

Other solutions 48

Reset the speaker 53

 Restore the speaker network and audio settings 53

CONTENTS

Confirm that the following parts are included:

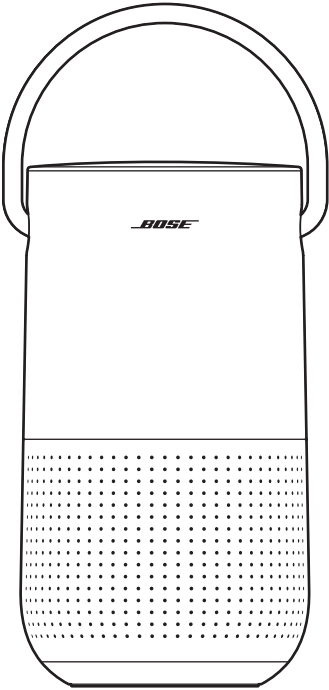

Bose Portable Smart Speaker

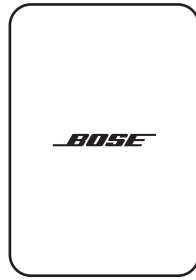

Power supply

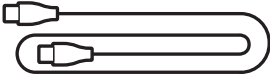

Power cord

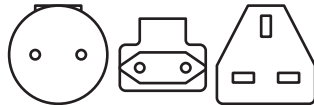

AC power adapters*

* May ship with multiple AC power adapters. Use the power adapter for your region.

NOTE: If any part of the product is damaged, don't use it. Contact your authorized Bose dealer or Bose customer service.

Visit: worldwide.Bose.com/Support/PHS

CONNECTED TO WI-FI

When connected to a Wi-Fi network, the speaker has access to all of the features including voice control, Bose Music app connectivity and music browsing, and synchronization with other speakers.

To learn more about the Bose Music app, see page 17.

NOT CONNECTED TO WI-FI

When a Wi-Fi network is unavailable, the speaker is a *Bluetooth* speaker. *Bluetooth* wireless technology lets you stream music from mobile devices such as smartphones, tablets, and laptop computers.

To connect a device to the speaker using *Bluetooth* technology, see page 30.

RECOMMENDATIONS

- Do NOT place the speaker on top of audio/video equipment (receivers, TVs, etc.), or any other object that may generate heat. Heat generated by these items may result in poor speaker performance.
- Do NOT place any objects on top of the speaker or in front of the speaker.
- To avoid interference, keep other wireless equipment 1 – 3 ft (0.3 – 0.9 m) away from the speaker.
- Place the speaker outside of and away from metal cabinets and direct heat sources.
- Place the speaker so that the rubber base is on a stable and level surface.
- When using *Bluetooth* technology, place your mobile device within 33 ft (10 m) of the speaker, and make sure there is a clear line of sight between you and the speaker. Moving your device farther away, or not having a clear line of sight may impact sound quality, and your device may disconnect from the speaker.

CAUTIONS:

- Stand the speaker on its base. Standing the speaker on any other side may cause damage to the speaker and affect sound quality.
- Avoid placing the speaker on wet or dirty surfaces.

RECOMMENDATIONS

The speaker is rated IPX4. It is designed to be splash resistant but isn't meant to be submerged under water.

CAUTIONS:

- Do NOT place this speaker in the shower.
- Do NOT submerge this speaker in water.
- Never attempt to charge the speaker while it is wet. Doing so may cause damage to the speaker



The Bose Music app lets you set up and control the speaker from any mobile device such as a smartphone or tablet.

Using the app, you can stream music, set and change presets, add music services, explore internet radio stations, configure Google Assistant or Amazon Alexa, and manage speaker settings.

NOTE: If you have already created a Bose Music account in the Bose Music app for another product, see “Add the speaker to an existing account” on page 18.

DOWNLOAD THE BOSE MUSIC APP

1. On your mobile device, download the Bose Music app.



2. Follow the app instructions.

ADD THE SPEAKER TO AN EXISTING ACCOUNT

To add your Bose Portable Smart Speaker, open the Bose Music app and add your speaker.

CONNECT TO A DIFFERENT WI-FI NETWORK

Connect to a different network if your network name or password has changed, or if you want to change or add another network.

1. On the speaker, press and hold the Volume down button — and the Play/Pause button ▷|| until the light ring glows amber on the top and bottom.
2. On your mobile device, open your Wi-Fi settings.
3. Select Bose Portable Smart Speaker.
4. Open the Bose Music app and follow the app instructions.

NOTE:

- If the app doesn't prompt you for setup, go to the My Products screen and add your speaker.
- When connected to Wi-Fi, your speaker has access to voice control and all other features offered in the Bose Music app.

RECONNECT TO A WI-FI NETWORK

The speaker will automatically reconnect to a known Wi-Fi network if the speaker is powered on, and in range of the Wi-Fi network.

NOTE: The speaker stores up to 8 different Wi-Fi networks in the order they were last used.

POWER ON

Press the Power button .

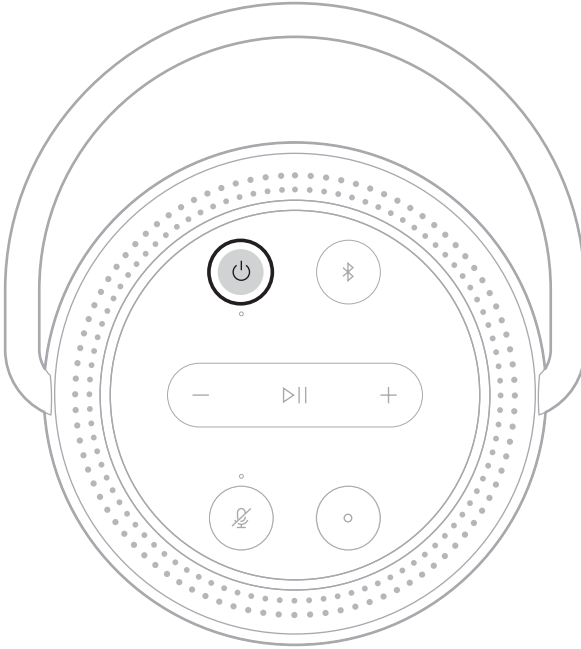

A voice prompt announces the battery level.

POWER OFF

Press and hold the Power button  until the power light turns off.

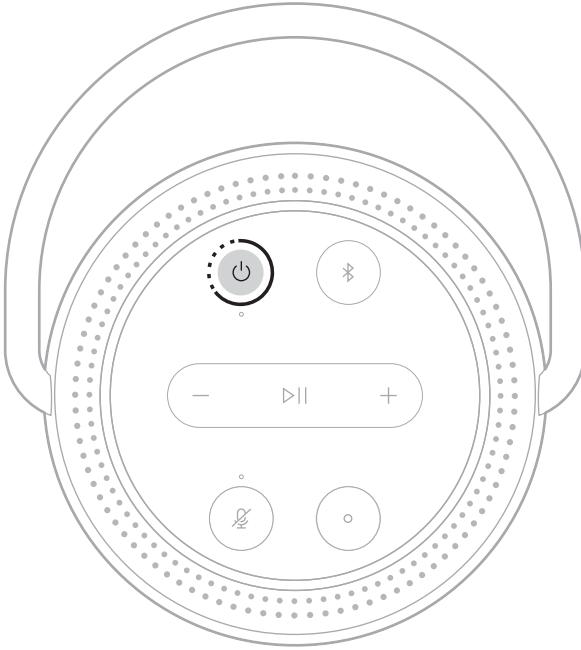

NOTES:

- If the speaker isn't connected to a Wi-Fi network, streaming audio with *Bluetooth* technology, or charging, it powers off automatically after 20 minutes of inactivity.
- If Wi-Fi hasn't been set up using the Bose Music app, press the Power button once to power off the speaker.

NETWORK STANDBY

The speaker transitions to network standby when audio has stopped and you have not pressed any buttons or accessed your voice assistant for 20 minutes.

To wake the speaker from network standby:

- Press any button on the speaker.
- Play or resume audio using your mobile device or using the Bose Music app.
- Talk to your voice assistant.

NOTE: To access your voice assistant in network standby, set it up using the Bose Music app and turn on the microphone (see page 17).

SPEAKER CONTROLS

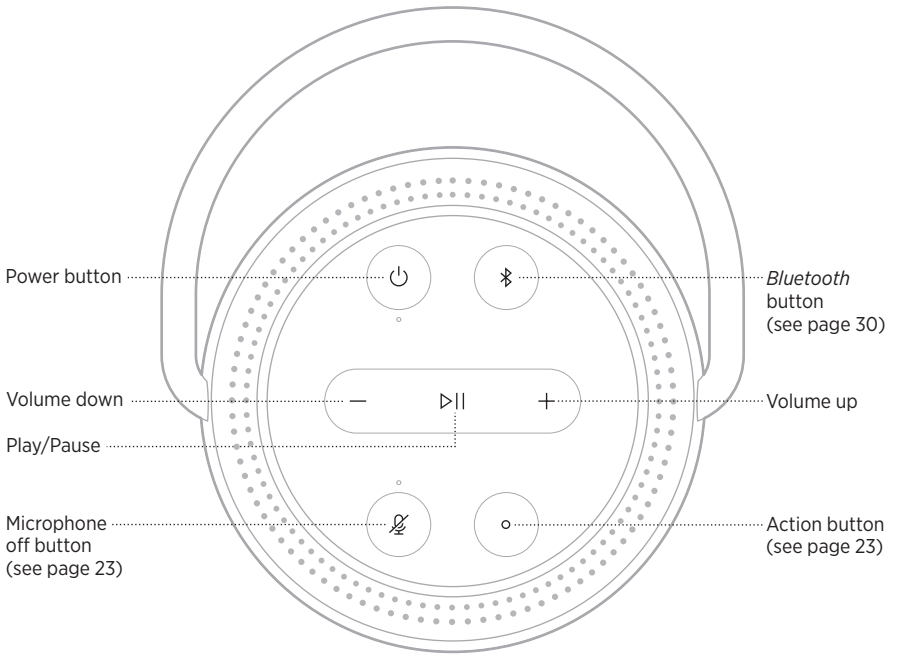

SPEAKER FUNCTIONS

Speaker controls are located on the top of the speaker.

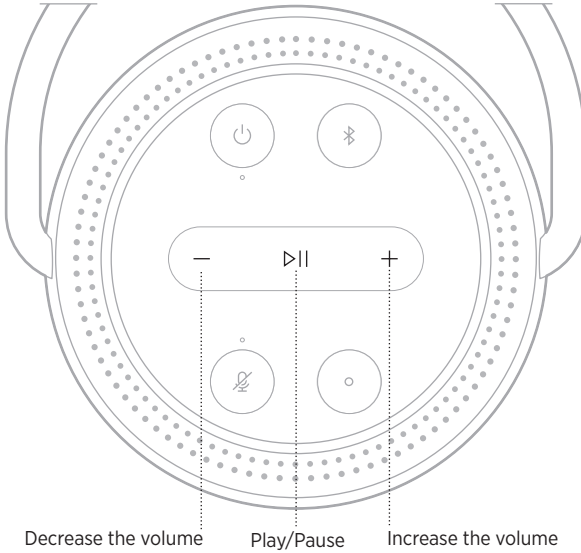

TIP: You can also control the speaker using the Bose Music app.

Media playback and volume



FUNCTION	WHAT TO DO
Play/Pause	Press ▷ . When audio is paused, two lights on the top and two lights on the bottom of the light ring glow white.
Skip forward	Double-press ▷ .
Skip backward	Triple-press ▷ .
Increase the volume	Press +. The light ring fills clockwise. NOTE: To quickly increase the volume, press and hold +.
Decrease the volume	Press -. The light ring fades counter-clockwise. NOTE: To quickly decrease the volume, press and hold -.

VOICE ASSISTANT CONTROLS

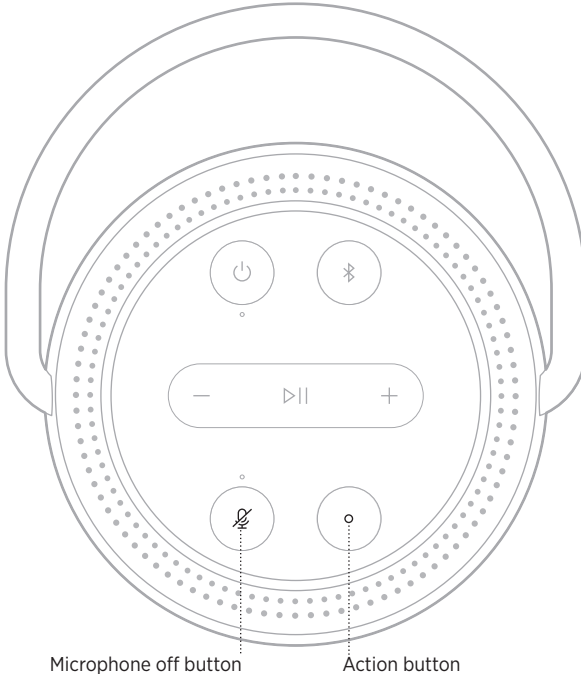

You can use the Action button  and Microphone off button  to control Google Assistant (see page 25) or Amazon Alexa (see page 28).



VOICE ASSISTANT OPTIONS

You can program the speaker to quickly and easily access Google Assistant or Amazon Alexa.

NOTE: Google Assistant and Amazon Alexa aren't available in certain languages and countries.

OPTIONS	HOW TO USE
Google Assistant	Use your voice and/or the Action button  (see page 25).
Amazon Alexa	Use your voice and/or the Action button  (see page 28).

NOTE: You can't set the speaker to access Google Assistant and Amazon Alexa at the same time.

SET UP YOUR VOICE ASSISTANT

Before you begin, make sure your mobile device and the speaker are connected to the same Wi-Fi network.

To set up your voice assistant, use the Bose Music app. You can access this option from the Settings menu.

NOTE: When setting up your voice assistant, make sure you use the same audio service account that you used in the Bose Music app.

ACCESS GOOGLE ASSISTANT

With your Bose Portable Smart Speaker, talk to Google to easily enjoy music at home; you can play your favorite music, control volume and find information about the song that you are listening to, hands-free. You can also plan your day, set alarms and control smart devices around your home -- just by using your voice.

For more information about what Google Assistant can do, visit:

<https://support.google.com/assistant>

NOTES:



- Google Assistant isn't available in certain languages and countries.
- For more information about playing audio with Google Assistant, see page 27.

Use your voice

Start with “Hey Google,” then say:

THINGS TO TRY	EXAMPLES OF WHAT TO SAY
Enjoy entertainment	Play some music
Plan your day	What's on my calendar today?
Manage tasks	Set an alarm for 7am tomorrow
Control your home	Turn on the lights
Get answers	What's the latest news?
Get things done	Remind me to buy milk tonight
Try fun things	Tell me a fun fact



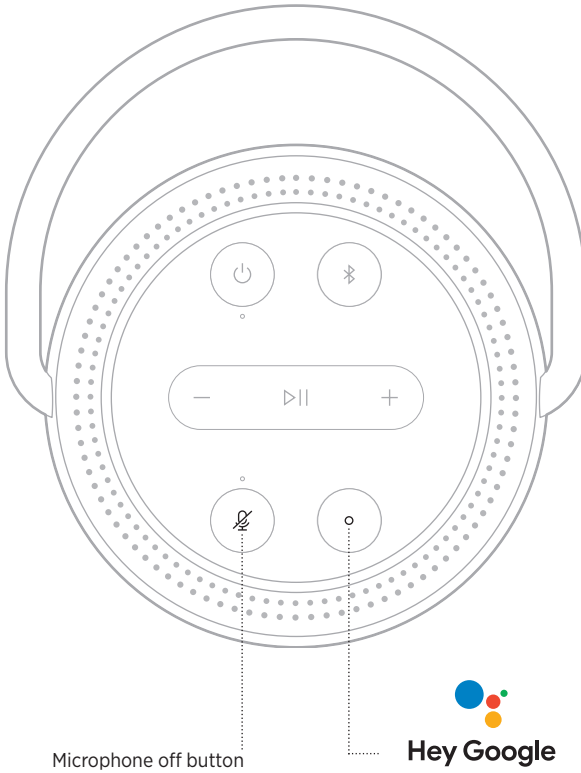

Use the speaker controls

You can use the Action button  and Microphone off button  to control Google Assistant. They are located on the top of the speaker.



THINGS TO TRY

WHAT TO DO

Talk to Google Assistant	Press  then say your request. For a list of things to try, visit: https://support.google.com/assistant
Stop alarms and timers	Press  .
Stop Google Assistant	Press  .
Turn the microphone on/off	Press  When the microphone is off, the light above the Microphone off button  glows solid red, and you can't access Google Assistant.

PLAY MUSIC WITH GOOGLE ASSISTANT

Ask Google to play music from your default audio service or from a specific audio service.

Start with “Hey Google,” then say:

THINGS TO TRY	EXAMPLES OF WHAT TO SAY
Play music	<p>Play some music.</p> <p>NOTE: Google Assistant uses your default audio service. If you hear an error message, you may need to change your default audio service. To change this setting, use the Google Assistant app.</p>
Control your speaker	<p>Turn up the volume.</p>
Play from a specific audio service	<p>Play NPR on TuneIn</p> <p>NOTE: Google Assistant doesn't support all audio services.</p>
Play on a specific speaker	<p>Play some jazz on the living room speakers</p> <p>NOTE: Make sure you say the speaker name you assigned in the Bose Music app. If multiple speakers have the same name, use the name assigned in the Google Assistant app or change the name in the Bose Music app.</p>

Choose a default music service

During initial setup for Google Assistant, the Google Assistant app prompts you to select a default audio service. When asking Google to play music on Bose products, only Pandora and Spotify are supported default services. Although other audio services are listed as available during setup, they are not supported.

For the best experience, choose Pandora or Spotify as your default audio service. If you choose an unsupported audio service, you hear an error message when requesting to play audio.

ACCESS ALEXA

The speaker has Amazon Alexa Built-in. With Alexa, you can ask to play music, hear the news, check the weather, control smart home devices, and more. Using Alexa on your speaker is as simple as asking. Just ask or use the Action button  and Alexa responds instantly.

For more information about what Alexa can do, visit:



<https://www.amazon.com/usealexa>

NOTE: Alexa isn't available in certain languages and countries.

Use your voice

THINGS TO TRY	EXAMPLE OF WHAT TO SAY
Talk to Alexa	Alexa, what's the weather?
Play audio	Alexa, play Beethoven. NOTE: Amazon Music is set as the default music service. To change the default music service, use the Alexa app.
Control volume	Alexa, turn the volume up.
Play from a specific audio service	Alexa, play NPR on TuneIn. NOTE: Amazon Alexa doesn't support all audio services.
Play on a specific speaker	Alexa, play funk in the living room. NOTE: Make sure you say the speaker name you assigned in the Bose Music app. If multiple speakers have the same name, use the name assigned in the Alexa app or change the name in the Bose Music app.
Skip to the next song	Alexa, next song.
Set a timer	Alexa, set a timer for 5 minutes.
Discover more skills	Alexa, what new skills do you have?
Stop Alexa	Alexa, stop.

Use the speaker controls

The Action button  and Microphone off button  are used to control Alexa. They are located on the top of the speaker.

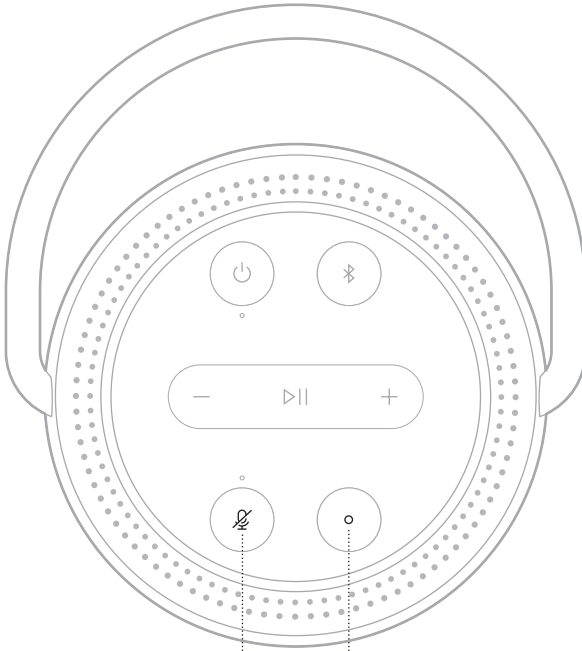





Microphone off button



THINGS TO TRY

WHAT TO DO

Talk to Alexa	Press  then say your request. For a list of things to try, visit: https://www.amazon.com/usealexa
Stop alarms and timers	Press  .
Stop Alexa	Press  .
Turn the microphone on/off	Press  . NOTE: When the microphone is off, and the light above the Microphone off button  glows solid red, you can't access Alexa.

Bluetooth wireless technology lets you stream music from mobile devices such as smartphones, tablets, and laptop computers. Before you can stream music from a device, you must connect your device to the speaker.

USING *BLUETOOTH* ONLY (NO WI-FI)

When your speaker is disconnected from Wi-Fi, you only have access to the *Bluetooth* functions of the speaker. To connect your mobile device using *Bluetooth* technology, see page 30.

NOTE: When using *Bluetooth* technology only, you don't have access to a voice assistant or the features in the Bose Music app.

CONNECT A MOBILE DEVICE

1. Press and hold the *Bluetooth* button .

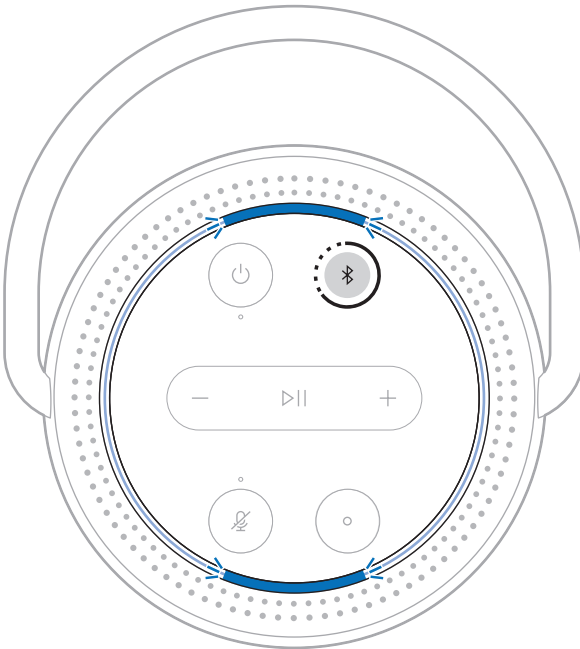

You hear a tone and the light ring pulses blue.

2. On your device, turn on the *Bluetooth* feature.

TIP: The *Bluetooth* menu is usually found in the settings menu on your mobile device.

3. Select your speaker from the device list.

TIP: Look for the name you entered for your speaker in the Bose Music app. If you didn't name your speaker, the default name appears.



Once connected, you hear a tone and the light ring glows solid blue on the top and bottom then fades to black. Your speaker's name appears in the mobile device list.

DISCONNECT A MOBILE DEVICE

Use the Bose Music app to disconnect your mobile device.

TIP: You can also use *Bluetooth* settings to disconnect your device. Disabling the *Bluetooth* feature disconnects all other devices.

RECONNECT A MOBILE DEVICE

1. Press the *Bluetooth* button .

NOTE: Make sure the *Bluetooth* feature is enabled on your mobile device.

2. Play audio on the connected mobile device.

CONNECT AN ADDITIONAL MOBILE DEVICE

You can store up to eight devices in the speaker device list.

NOTE: You can play audio from only one device at a time.

1. Press and hold  until the light bar pulses blue.
2. On your mobile device, select the speaker from the device list.

NOTE: Make sure the *Bluetooth* feature is enabled on your mobile device.

CLEAR THE SPEAKER DEVICE LIST

1. Press and hold  for 10 seconds until the light ring pulses blue twice on the top and bottom.
2. Delete the speaker from the *Bluetooth* list on your device.

All devices are cleared, and the speaker is ready to connect (see page 30).

The speaker is capable of playing AirPlay 2 audio, which allows you to quickly stream audio from your Apple device to the speaker or multiple speakers.

NOTES:

- To use AirPlay 2, you need an Apple device running iOS 11.4 or later.
- Your Apple device and speaker must be connected to the same Wi-Fi network.
- For more information about AirPlay, visit: <https://www.apple.com/airplay>

STREAM AUDIO FROM THE CONTROL CENTER

1. On your Apple device, open the Control Center.
2. Touch and hold the audio card in the top-right corner of the screen, then the AirPlay icon .
3. Select your speaker or speakers.

STREAM AUDIO FROM AN APP

1. Open a music app (like Apple Music), and select a track to play.
2. Tap .
3. Select your speaker or speakers.

CHARGE THE SPEAKER

1. Connect the power cord to the power port on the speaker.

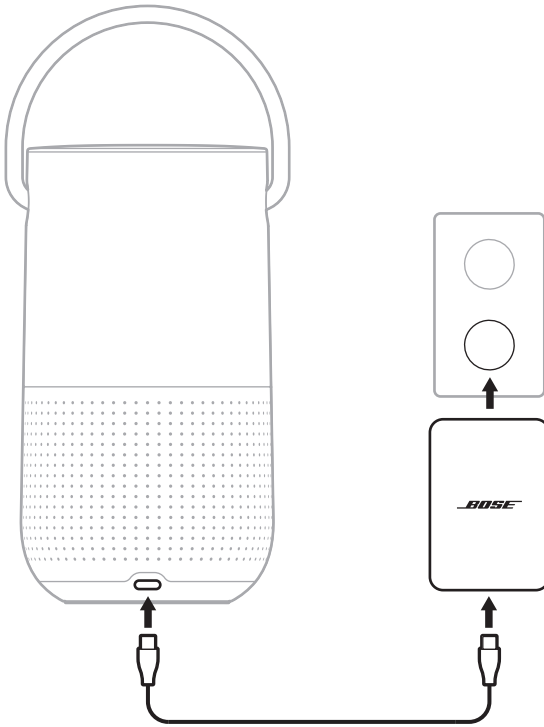

2. Connect the power cord to the power adapter.
3. Plug the power adapter into an AC (mains) power outlet.

The speaker powers on and the power light starts to blink white.

CAUTION: Do NOT attempt to charge the speaker while it is wet. Doing so may cause damage to the speaker.

Charge the speaker using the Bose Portable Smart Speaker Charging Cradle

You can charge the speaker on the Bose Portable Smart Speaker Charging Cradle. To purchase the charging cradle, contact your authorized Bose dealer.

Visit: worldwide.Bose.com/Support/PHS

CHECK THE BATTERY LEVEL

Press the Power button  when the speaker is on and not playing audio.

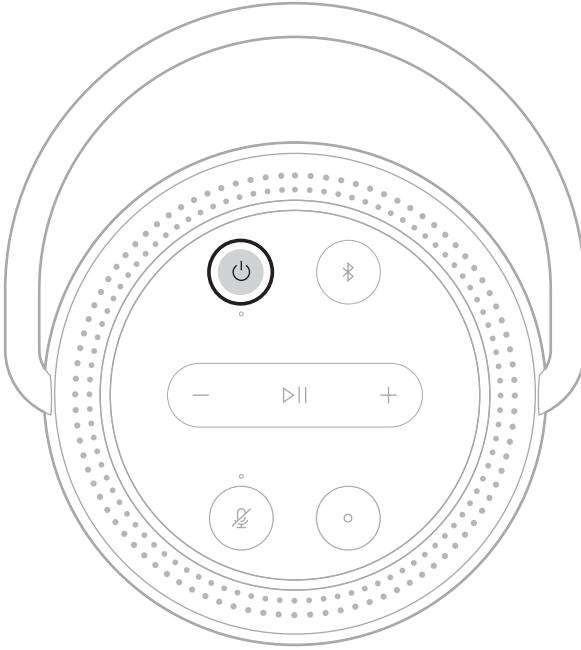

A voice prompt announces the battery level.

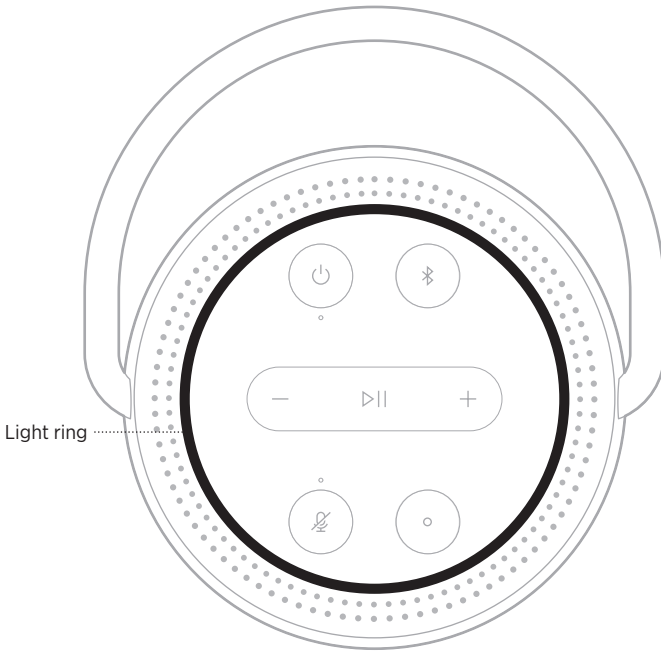

TIP: You can also check the battery level using the Bose Music app.

The LED light ring located on the top of the speaker shows the speaker status.





WI-FI STATUS

Shows the Wi-Fi connection status of the speaker.



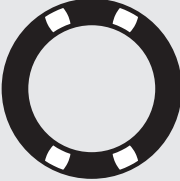

LIGHT RING ACTIVITY	SYSTEM STATE
<p>Pulsing white on top and bottom</p> 	<p>Connecting to Wi-Fi</p>
<p>Solid white then fades to black on top and bottom</p> 	<p>Connected to Wi-Fi</p>

MEDIA PLAYBACK AND VOLUME STATUS

LIGHT RING ACTIVITY	SYSTEM STATE
<p data-bbox="97 331 298 402">Two lights on the top and two lights on the bottom glow white</p> 	<p data-bbox="751 355 875 378">Paused audio</p>
<p data-bbox="97 544 231 591">White light fills clockwise</p> 	<p data-bbox="751 557 902 579">Increase volume</p>
<p data-bbox="97 743 274 790">White light fades counter-clockwise</p> 	<p data-bbox="751 756 910 779">Decrease volume</p>

BLUETOOTH CONNECTION STATUS





Shows the *Bluetooth* connection status for mobile devices.

LIGHT RING ACTIVITY	SYSTEM STATE
<p>Pulsing blue on top and bottom</p> 	<p>Ready to connect to mobile device</p>
<p>Blinks blue on top and bottom</p> 	<p>Connecting to mobile device</p>
<p>Solid blue then fades to black on top and bottom</p> 	<p>Connected to mobile device</p>
<p>Blinks blue twice</p> 	<p>Clearing device list</p>



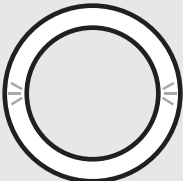

VOICE ASSISTANT STATUS

Shows the status of Google Assistant or Amazon Alexa.

Google Assistant status

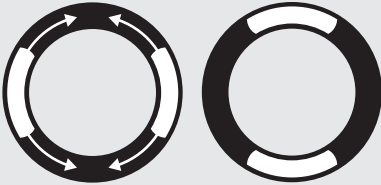
LIGHT RING ACTIVITY	VOICE ASSISTANT STATE
<p>Off</p> 	<p>Idle</p>
<p>White light on top, bottom, left, and right</p> 	<p>Listening</p>
<p>White light rotates clockwise</p> 	<p>Thinking</p>
<p>Pulsing white (full)</p> 	<p>Speaking</p>
<p>White light blinks for 10 minutes</p> 	<p>Notification</p>

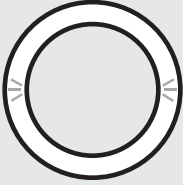
Amazon Alexa status

LIGHT RING ACTIVITY	VOICE ASSISTANT STATE
<p>Off</p> 	Idle
<p>White light slides to the top and bottom</p> 	Listening
<p>Solid white light glows on top and bottom</p> 	Thinking
<p>Pulsing white (full)</p> 	Speaking
<p>Pulsing yellow on top and bottom</p> 	Notification

Microphone off light

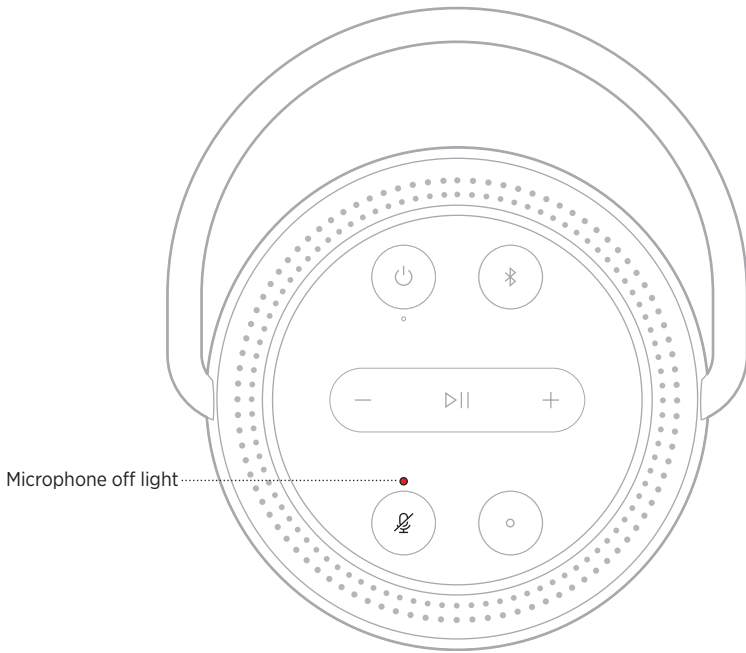

LIGHT ACTIVITY

SYSTEM STATE

Solid red

Microphone is off



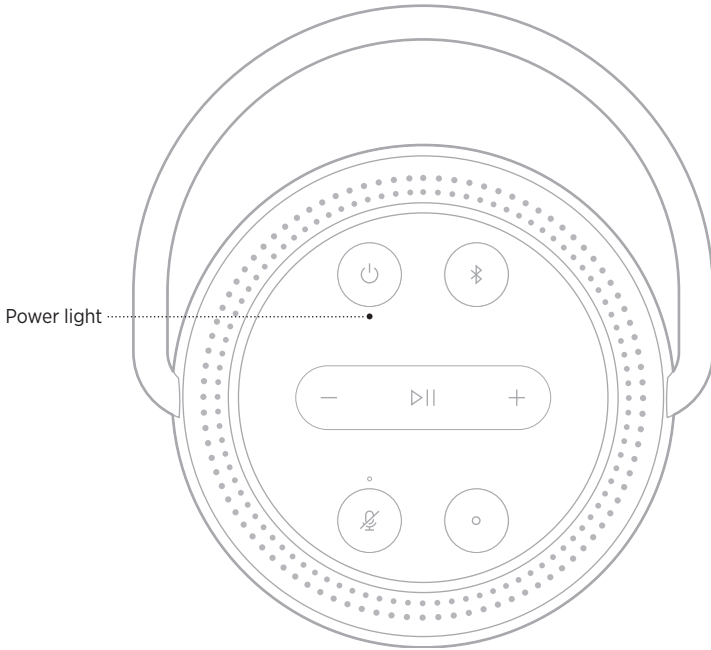

POWER STATUS



LIGHT ACTIVITY	SYSTEM STATE
Solid white	On NOTE: When the speaker is connected to the charging cable solid whites means full charge.
Blinking white	Charging
Dim white	Network standby NOTE: The speaker only shows dim white light when it isn't charging.
Solid red	5% - 10% battery remaining
Blinking Red	Less than 5% battery remaining
Black	Off

UPDATE AND ERROR STATUS

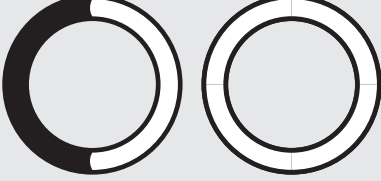
Shows the status of the software updates and error alerts.

LIGHT RING ACTIVITY	SYSTEM STATE
<p data-bbox="98 375 280 423">Solid amber on top and bottom</p> 	<p data-bbox="732 386 948 410">Wi-Fi setup in progress</p>
<p data-bbox="98 557 280 651">White light fills the ring counter-clockwise until full, then repeats</p> 	<p data-bbox="732 591 926 615">Downloading update</p>
<p data-bbox="98 760 270 854">White light fills the ring clockwise until full, then repeats</p> 	<p data-bbox="732 795 898 820">Updating speaker</p>
<p data-bbox="98 971 285 1040">Blinks amber on the top and bottom four times</p> 	<p data-bbox="732 982 902 1031">Error - refer to the Bose Music app</p>
<p data-bbox="98 1182 285 1230">Solid red on the top and bottom</p> 	<p data-bbox="732 1182 919 1230">Error - contact Bose customer service</p>

UPDATE THE SPEAKER

The speaker updates automatically when connected to the Bose Music app and to your Wi-Fi network.

DISABLE/ENABLE WI-FI

Press and hold Play/Pause ▶|| and the *Bluetooth* button ⌘ for 5 seconds until the light ring fills with white light.

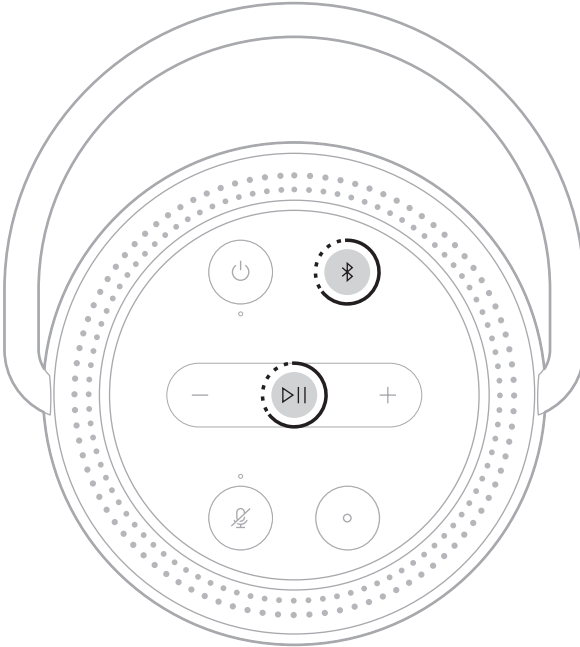

NOTE: When Wi-Fi is disabled, you can't use the Bose Music app or your voice assistant to control the speaker.

CONNECT A BOSE SOUNDLINK *BLUETOOTH* SPEAKER OR BOSE HEADPHONES

With Bose SimpleSync™ technology, you can connect certain Bose SoundLink *Bluetooth* speakers or Bose headphones to your Bose Portable Smart Speaker for a new way to hear your music.

Benefits

- **Another room of audio:** Listen to the same song in two different rooms at the same time by connecting your Bose SoundLink *Bluetooth* speaker to your Bose Portable Smart Speaker.
- **A personal listening experience:** Hear your music clearly from the next room by connecting your Bose headphones to your Bose Portable Smart Speaker. Use independent volume controls on each product to lower or mute your speaker while you listen on your headphones around your home.

NOTE: SimpleSync™ technology has a *Bluetooth* range of 30 ft (9 m). Walls and construction materials can affect reception.

Compatible products

You can connect most Bose SoundLink *Bluetooth* speakers and select Bose headphones to your Bose Portable Smart Speaker.

Popular compatible products include:

- Bose SoundLink Revolve+ *Bluetooth* speaker
- Bose SoundLink Mini *Bluetooth* speaker
- Bose SoundLink Color *Bluetooth* speaker
- Bose Noise Cancelling Headphones 700
- Bose QuietComfort 35 wireless headphones

New products are added periodically. For a complete list and more information, visit: [worldwide.bose.com/Support/Groups](https://www.worldwide.bose.com/Support/Groups)

Connect using the Bose Music app

Use the Bose Music app to connect your Bose SoundLink *Bluetooth* speaker or Bose headphones to your Bose Portable Smart Speaker. For more information, visit: worldwide.bose.com/Support/Groups

NOTES:

- Make sure that the product you're connecting to is powered on, within 30 ft (9 m) of your Bose Portable Smart Speaker, and ready to connect to another device. For more information, refer to your product owner's guide.
- You can connect only one product at a time to your Bose Portable Smart Speaker.

RECONNECT A BOSE SOUNDLINK *BLUETOOTH* SPEAKER OR BOSE HEADPHONES

Power on your Bose SoundLink *Bluetooth* speaker or Bose headphones.

Your speaker or headphones try to connect to the most recently-connected *Bluetooth* device, including your Bose Portable Smart Speaker.

NOTES:

- Your Bose Portable Smart Speaker must be within range (30 ft or 9 m) and powered on.
- If your speaker or headphones don't connect, see "Speaker doesn't reconnect to a previously-connected Bose SoundLink *Bluetooth* speaker or Bose headphones" on page 52.

CLEAN THE SPEAKER

Clean the surface of the speaker with a soft, dry cloth.

CAUTIONS:

- Do NOT use any sprays near the speaker. Do NOT use any solvents, chemicals, or cleaning solutions containing alcohol, ammonia, or abrasives.
- Do NOT allow liquids to spill into any openings.

REPLACEMENT PARTS AND ACCESSORIES

Replacement parts and accessories can be ordered through Bose customer service.

Visit: worldwide.bose.com/Support/PHS

LIMITED WARRANTY

The speaker is covered by a limited warranty. Visit our website at global.bose.com/warranty for details of the limited warranty.

To register your product, visit global.bose.com/register for instructions. Failure to register will not affect your limited warranty rights.

TRY THESE SOLUTIONS FIRST

If you experience problems with the speaker, try these solutions first:

- Power on the speaker (see page 35).
- Charge the speaker (see page 16).
- Secure all cables.
- Verify the state of the speaker (see page 36).
- Download the Bose Music app and run available software updates.
- Move the speaker and mobile device away from possible interference (wireless routers, cordless phones, televisions, microwaves, etc.).
- Move the speaker within the recommended range of your wireless router or mobile device for proper operation.

OTHER SOLUTIONS



If you could not resolve your issue, see the table below to identify symptoms and solutions to common problems. If you are unable to resolve your issue, contact Bose customer service.

Visit: worldwide.Bose.com/contact

SYMPTOM	SOLUTION
Speaker doesn't power on	<p>Battery may be in protection mode or discharged. Connect your speaker to the power cord.</p> <p>Plug the power cord into a different AC (mains) outlet.</p> <p>Unplug the power cord, wait 30 seconds, and firmly plug it back in to the AC (mains) outlet.</p>
Speaker doesn't power off	<p>If Wi-Fi has been set up using the Bose Music app, press and hold the Power button until the power light has turned off.</p> <p>If Wi-Fi hasn't been set up using the Bose Music app, press the Power button once to power off the speaker.</p>
Speaker doesn't respond during setup	<p>Make sure you are using the Bose Music app for setup.</p> <p>NOTE: If the app doesn't prompt you for setup, go to the My Products screen and add your speaker.</p> <p>Unplug the power cord, wait 30 seconds, and firmly plug it back in to the AC (mains) outlet.</p>

SYMPTOM	SOLUTION
Bose Music app doesn't work on mobile device	<p>Make sure your mobile device is compatible with the Bose Music app and meets minimum system requirements. For more information, refer to the app store on your mobile device.</p> <p>Uninstall the Bose Music app on your mobile device then reinstall the app (see page 17).</p>
Speaker doesn't connect to Wi-Fi network	<p>In the Bose Music app, select the correct network name and enter the network password.</p> <p>Make sure you connect the speaker to the same Wi-Fi network your mobile device is connected to.</p> <p>If your Wi-Fi network information has changed, see page 18.</p> <p>Enable Wi-Fi on the device you are using for setup.</p> <p>Close other open applications on your mobile device.</p> <p>If your router supports both 2.4GHz and 5GHz bands, make sure both your mobile device and the speaker are connecting to the same band.</p> <p>NOTE: Bose recommends giving each band a unique name to make sure you're connecting to the correct band.</p> <p>Reset the router.</p> <p>Uninstall the Bose Music app on your mobile device. Unplug the power cord, wait 30 seconds, and firmly plug it into the AC (mains) outlet. Download the Bose Music app and restart setup.</p>
Intermittent or no audio	<p>Increase the volume on the speaker and mobile device.</p> <p>Stop other audio or video streaming applications.</p> <p>Switch to a different source.</p> <p>Play audio from a different application or music service.</p> <p>Make sure you're using a compatible <i>Bluetooth</i> mobile device.</p> <p>Restart your mobile device.</p> <p>Unplug the power cord, wait 30 seconds, and firmly plug it back in to the AC (mains) outlet.</p> <p>Make sure your speaker isn't muted. Unmute by pressing Volume up + or Volume down — on the speaker, or by using the Bose Music app.</p>

SYMPTOM	SOLUTION
<p>Speaker doesn't connect to a mobile device</p>	<p>On your mobile device, turn the <i>Bluetooth</i> feature off and then on again. Remove the speaker from the <i>Bluetooth</i> menu. Connect again.</p> <p>Connect a different mobile device (see page 30).</p> <p>Make sure you're using a compatible <i>Bluetooth</i> mobile device.</p> <p>Remove the speaker from your mobile device <i>Bluetooth</i> list. Connect again (see page 31).</p> <p>Clear the speaker device list (see page 32).</p>
<p>Speaker doesn't stream audio using AirPlay</p>	<p>Make sure your speaker is powered on and in range (see page 35).</p> <p>Update your Apple device and speaker.</p> <p>Make sure your Apple device and your speaker are connected to the same Wi-Fi network.</p> <p>Make sure the speaker is up-to-date (see page 44).</p> <p>If you can't find the AirPlay icon  in the music app you are streaming from, stream audio from the Control Center.</p> <p>For additional support, visit: https://www.apple.com/airplay</p>
<p>Speaker isn't visible to add to another Bose account</p>	<p>Make sure sharing is enabled on the speaker using the Bose Music app.</p> <p>Make sure the speaker and your mobile device are connected to the same Wi-Fi network.</p>

SYMPTOM	SOLUTION
<p>Google Assistant doesn't respond or play audio</p>	<p>Make sure Google Assistant has been set up using the Bose Music app (see page 24).</p> <p>Connect your mobile device to Wi-Fi.</p> <p>Make sure you're in a country where Google Assistant is available on this product.</p> <p>Make sure you are using the most up-to-date version of the Google Assistant app.</p> <p>Make sure the wake word is enabled (see page 25).</p> <p>Make sure your mobile device is compatible.</p> <p>Remove Google Assistant from the speaker using the Bose Music app. Then, add Google Assistant again.</p> <p>Choose Pandora or Spotify as your default audio service (see page 27).</p> <p>Make sure you use the same audio service account on the Bose Music app and Google Assistant app.</p> <p>Google Assistant may not support your request. New features are added periodically.</p> <p>For additional support, visit: https://support.google.com/assistant</p>
<p>Change Google Assistant personal result setting</p>	<p>To turn off personal results or change the account for personal results, use the Settings menu in the Google Assistant app.</p>
<p>Alexa doesn't respond</p>	<p>Make sure Alexa has been set up using the Bose Music app (see page 17).</p> <p>NOTE: The speaker must be set up and connected to your Wi-Fi network using the Bose Music app.</p> <p>Make sure you're in a country where Alexa is available on this product.</p> <p>Make sure the light above the Microphone off button  is not glowing red. Press  to turn on the microphone.</p> <p>Make sure you say the name you assigned in the Bose Music app. If multiple speakers have the same name, use the name assigned in the Alexa app or change the name in the Bose Music app.</p> <p>Remove Alexa from the speaker using the Bose Music app, then add Alexa again.</p> <p>Alexa may not support your request. New features are added periodically.</p> <p>For additional support, visit: https://www.amazon.com/usealexa</p>

SYMPTOM	SOLUTION
<p>Speaker doesn't connect to a Bose SoundLink <i>Bluetooth</i> speaker or Bose headphones</p>	<p>Make sure that your Bose SoundLink <i>Bluetooth</i> speaker or headphones are powered on, within 30 ft (9 m) of your Bose Portable Smart Speaker, and ready to connect to another device. For more information, refer to your product owner's guide.</p>
<p>Speaker doesn't reconnect to a previously-connected Bose SoundLink <i>Bluetooth</i> speaker or Bose headphones</p>	<p>On your Bose SoundLink <i>Bluetooth</i> speaker or headphones, use the product controls to cycle through the product device list until you hear the name for your Bose Portable Smart Speaker. For product-specific instructions, refer to your product owner's guide.</p> <p>NOTE: Certain speakers and headphones, including Bose Noise Cancelling Headphones 700, don't support the ability to cycle through the product device list. To reconnect those products, see "Connect using the Bose Music app" on page 46.</p>
<p>Delayed audio from a connected Bose SoundLink <i>Bluetooth</i> speaker or Bose headphones</p>	<p>Not all Bose SoundLink <i>Bluetooth</i> speakers and headphones can play audio in perfect sync when connected to the speaker. To check if your product is compatible, visit: worldwide.Bose.com/Support/Groups</p> <p>Install any available software updates for your Bose SoundLink <i>Bluetooth</i> speaker or headphones. To check for updates, open the appropriate Bose app for your product on your mobile device or visit btu.Bose.com on your computer.</p>

RESET THE SPEAKER

Factory reset clears all source, volume, and network settings from the speaker and returns it to original factory settings.

Press and hold the Volume up button + and the *Bluetooth* button ⌘ for 10 seconds until the light ring fills with white light.

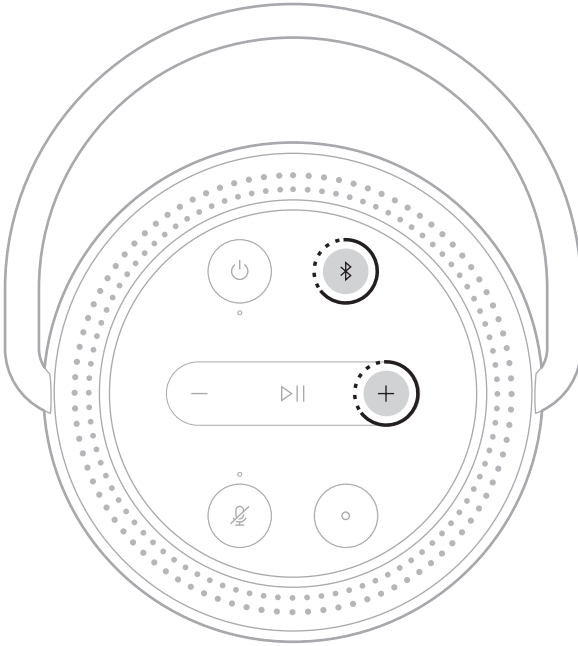

The speaker reboots. When the reset is complete, the light ring glows solid amber.

Restore the speaker network and audio settings

Set up the speaker using the Bose Music app (see page 17).

Læs og opbevar alle sikkerheds- og brugsinstruktioner.

CE Bose Corporation erklærer hermed, at dette produkt stemmer overens med de væsentlige krav og andre relevante bestemmelser i direktiv 2014/53/EU og alle andre krav i EU-direktiver. Den fulde overensstemmelseserklæring kan findes på: www.Bose.com/compliance

UK CA Dette produkt efterlever alle relevante regler for elektromagnetisk kompatibilitet pr. 2016 og alle andre relevante UK-regler. Den fulde overensstemmelseserklæring kan findes på: www.Bose.com/compliance

Bose Corporation erklærer hermed, at dette produkt stemmer overens med de væsentlige krav i henhold til reglerne for radioudstyr pr. 2017 og alle andre relevante UK-regler. Den fulde overensstemmelseserklæring kan findes på: www.Bose.com/compliance

Vigtige sikkerhedsinstruktioner

1. Sørg for, at tilslutningsporten er helt tør, inden du oplader.
2. Oplad ikke højttaleren, hvis den er våd.
3. Brug kun tilslutningsudstyr/tilbehør, der er angivet af producenten.
4. Overlad al service til kvalificeret servicepersonale. Et serviceeftersyn er påkrævet, når apparatet på nogen måde er beskadiget, hvis f.eks. netledningen eller stikket er beskadiget, der er blevet spildt væske, eller der er kommet genstande ind i apparatet, hvis apparatet er blevet udsat for regn eller fugt, ikke virker normalt eller er blevet tabt.



Indeholder små dele, som kan udgøre en kvælningfare. Egner sig ikke til børn under 3 år.



Dette produkt indeholder magnetisk materiale. Kontakt din læge for at finde ud af, om dette kan påvirke din implanterbare medicinske enheds funktion.

- Hold altid produktet væk fra ild og andre varmekilder. Placer IKKE nogen form for åben ild (f.eks. stearinlys) på eller tæt ved produktet.
- Foretag IKKE nogen uautoriserede ændringer af produktet.
- Brug IKKE en strømomformer med dette produkt.
- Brug ikke andre opladere end den, der specifikt er beregnet til at bruges sammen med produktet.



仅适用于 2000 m 以下地区安全使用
Må kun bruges i en højde, der er mindre end 2000 meter.

- Udsæt ikke produkter, der indeholder batterier, for voldsom varme (f.eks. ved opbevaring i direkte sollys, brand eller lignende).
- Produktmærkaten er placeret i bunden af produktet.

BEMÆRK: Dette udstyr er testet og det er blevet konstateret, at det overholder grænseværdierne for en digital enhed i Klasse B i henhold til afsnit 15 i FCC-reglerne. Disse grænser er udviklet til at yde rimelig beskyttelse mod skadelig interferens i en privat installation. Dette udstyr genererer, bruger og kan udstråle radiofrekvensenergi, og kan – hvis det ikke installeres og bruges i overensstemmelse med instruktionerne – forårsage skadelig interferens i forbindelse med radiokommunikation. Dette garanterer dog ikke, at der ikke kan forekomme interferens i en bestemt installation. Hvis dette udstyr forårsager skadelig interferens i forbindelse med radio- og tv-modtagelsen, hvilket kan kontrolleres ved at slukke og tænde for udstyret, opfordres brugere til at forsøge at eliminere interferensen ved hjælp af en eller flere af følgende fremgangsmåder:

- Ret modtageantennen i en anden retning, eller flyt antennen.
- Skab større afstand mellem udstyret og modtageren.
- Tilslut udstyret til en stikkontakt på et andet kredsløb end det, som modtageren er tilsluttet.
- Kontakt forhandleren eller en radio/tv-tekniker for at få hjælp.

Ændringer eller modifikationer, der ikke udtrykkeligt er godkendt af Bose Corporation, kan ophæve brugerens ret til at betjene dette udstyr.

Denne enhed overholder del 15 i FCC-reglerne og ISED Canadas licensfritagede RSS-standard(er). Driften er underlagt følgende to betingelser: (1) Denne enhed må ikke forårsage skadelig interferens, og (2) denne enhed skal acceptere enhver modtaget interferens, herunder interferens, der kan forårsage uønsket drift.

Dette udstyr skal installeres og anvendes med en afstand på mindst 20 cm mellem strålingskilden og din krop.

Når denne enhed anvender 5150-5250 MHz-båndet, er den kun til indendørs brug for at reducere risikoen for skadelig interferens hos andre systemer, der bruger samme kanal.

CAN ICES-3(B)/NMB-3(B)

Europa:

Frekvensbåndets driftsområde er 2400 til 2483,5 MHz, 5150 til 5350 MHz og 5470 til 5725 MHz.

Maksimal sendeeffekt mindre end 20 dBm EIRP.

Den maksimale sendeeffekt er under de grænser, reglerne fastsætter. SAR-test er derfor ikke nødvendigt og er undtaget i henhold til de gældende regler.

Denne enhed er begrænset til indendørs brug, når den anvender frekvensområdet 5150 til 5350 MHz, i alle EU-medlemslande, der er anført i tabellen.

									
BE	DK	IE	UK(NI)	FR	CY	SK	HU	AT	SE
BG	DE	PT	EL	HR	LV	LT	MT	PL	
CZ	EE	FI	ES	IT	RO	LU	NL	SI	



Dette symbol betyder, at produktet ikke må smides ud som husholdningsaffald og bør indleveres til en passende indsamlingsordning med henblik på genanvendelse. Korrekt bortskaffelse og genanvendelse bidrager til at beskytte naturressourcer, menneskets sundhed og miljøet. Hvis du ønsker flere oplysninger om bortskaffelse og genanvendelse af dette produkt, kan du kontakte din kommune, dit renovationselskab eller den butik, hvor du har købt dette produkt.

Management Regulation for Low-power Radio-frequency Devices

Artikel XII

I henhold til "Management Regulation for Low-power Radio-frequency Devices" må ingen virksomhed, organisation eller bruger uden tilladelse fra NCC ændre frekvensen, øge transmissionseffekten eller ændre de oprindelige egenskaber eller ydeevnen for godkendte laveffektradiofrekvensenheder.

Artikel XIV

Laveffektradiofrekvensenhederne må ikke påvirke flysikkerheden eller forstyrre lovlig kommunikation; hvis dette konstateres, skal brugeren øjeblikkeligt opføre sig med at bruge enheden, indtil der opnås en tilstand uden forstyrrelser. Den omtalte lovlige kommunikation vil sige radiokommunikation, der anvendes i overensstemmelse med telekommunikationsloven.

Laveffektradiofrekvensenhederne skal kunne modtage forstyrrelser fra lovlig kommunikation eller enheder, der udsender ISM-radiobølger.

UNDLAD forsøg på at fjerne det genopladelige litium-ion batteri fra dette produkt. Kontakt din lokale Bose-forhandler eller en anden kvalificeret tekniker vedrørende fjernelse.



Fjernelse af det genopladelige litium-ion-batteri i dette produkt må kun udføres af en kvalificeret person. Kontakt din lokale Bose-forhandler, eller se products.bose.com/static/compliance/index.html for at få flere oplysninger.

Tablet over produktets strømtilstand

Produktet overholder i henhold til direktiv 2009/125/EF om rammerne for fastlæggelse af krav til miljøvenligt design af energirelaterede produkter og bestemmelserne for miljøvenligt design af energirelaterede produkter og energioplysninger (tilføjelse) (EU-exit) 2020 følgende standard(er) eller dokument(er): Forordning (EF) nr. 1275/2008 med ændringerne i forordning (EU) nr. 801/2013.

Krævede oplysninger om strømtilstand	Strømtilstande	
	Standby	Netværksstandby
Strømförbrug i den angivne strømtilstand ved input på 230 V/50 Hz	≤ 0,5 W	Wi-Fi*, Bluetooth® ≤ 2,0 W
Tidsrum, hvorefter udstyret automatisk skifter til tilstanden	< 2,5 timer	≤ 20 minutter
Strømförbruget i netværksstandbytilstand, hvis alle kabelförbundne netværksporte er tilsluttet, og alle trådløse netværksporte er aktiveret, ved input på 230 V/50 Hz	I/T	≤ 2,0 W
Procedurer for deaktivering/aktivering af netværksport. Deaktivering af alle netværk vil aktivere standbytilstand.	Wi-Fi®: Deaktiveres ved at trykke på knapperne Afspil/pause > og Bluetooth-⌘ samtidig og holde dem nede i mindst 5 sekunder. Gentag dette for at aktivere. Bluetooth®: Deaktiveres ved at rydde parringslisten ved at trykke på Bluetooth®-knappen og holde den nede i 10 sekunder. Aktiveres ved parring med en Bluetooth-kilde.	

Tekniske oplysninger om den eksterne strømforsyning

Den eksterne strømforsyning, som følger med produktet, overholder i henhold til direktiv 2009/125/EF om rammerne for fastlæggelse af krav til miljøvenligt design af energirelaterede produkter følgende standard(er) eller dokument(er): Kommissionens forordning (EU) 2019/1782.

Producent	Bose Products B.V.
Virksomhedsregistreringsnummer	36037901
Adresse	Gorslaan 60 1441 RG Purmerend Holland
Modelidentifikator	F5V-3C-TC-WW
Indgangsspænding	100 V-240 V
Indgangsvekselstrømfrekvens	50 Hz/60 Hz
Udgangsspænding	5 V DC
Udgangsstrømstyrke	3 A
Udgangseffekt	15 W
Gennemsnitlig aktiv effektivitet	82,3 %
Effektivitet ved lav belastning (10 %)	76,0 %
Strømförbrug uden belastning	0,07 W



廢電池請回收

Bortskaf brugte batterier i henhold til lokale bestemmelser. Batterier må ikke brændes.

Tablet med begrænsninger for farlige stoffer (Kina)

Navne på og indhold af giftige eller farlige stoffer eller elementer						
Delens navn	Giftige eller farlige stoffer og elementer					
	Bly (Pb)	Kviksølv (Hg)	Cadmium (Cd)	Hexavalent (CR(VI))	Polybromeret biphenyl (PBB)	Polybromeret diphenylether (PBDE)
PCB'er	X	0	0	0	0	0
Metaldele	X	0	0	0	0	0
Plastikdele	0	0	0	0	0	0
Højttalere	X	0	0	0	0	0
Kabler	X	0	0	0	0	0
Denne tabel er oprettet i henhold til bestemmelserne i SJ/T 11364.						
O: Angiver, at dette giftige eller farlige stof indeholdt i alle de homogene materialer til denne del er under grænsekravet i GB/T 26572.						
X: Angiver, at dette giftige eller skadelige stof, som findes i mindst ét af de homogene materialer, der anvendes til denne del, er over grænsekravet i GB/T 26572.						

Tablet med begrænsninger for farlige stoffer (Taiwan)

Navn på udstyr: Aktiv højttaler, typebetegnelse: 429329						
Begrænsede stoffer og deres kemiske symboler						
Enhed	Bly (Pb)	Kviksølv (Hg)	Cadmium (Cd)	Hexavalent krom (Cr+6)	Polybromerede biphenyler (PBB)	Polybromeret diphenylether (PBDE)
PCB'er	-	o	o	o	o	o
Metaldele	-	o	o	o	o	o
Plastikdele	o	o	o	o	o	o
Højttalere	-	o	o	o	o	o
Kabler	-	o	o	o	o	o

Bemærkning 1: "o" angiver, at indholdet af det begrænsede stofs procentindhold ikke overstiger procentdelen af referenceværdien for tilstedeværelsen.

Bemærkning 2: "-" angiver, at det begrænsede stof svarer til undtagelsen.

Bedes udfyldt og opbevaret, så du har det til rådighed

Serie- og modelnummer er placeret på højttalerens bundpanel.

Serienummer: _____

Modelnummer: _____

Opbevar kvitteringen sammen med brugervejledningen. Dette er et godt tidspunkt til at registrere dit Bose-produkt. Du kan nemt gøre det ved at gå til global.Bose.com/register

Fremstillingsdato: Det ottende ciffer i serienummeret angiver fremstillingsåret: "1" er 2011 eller 2021.

Importør i Kina: Bose Electronics (Shanghai) Company Limited, Part C, Plant 9, No. 353 North Riyang Road, Kina (Shanghai) Pilot Free Trade Zone

Importør i EU: Bose Products B.V., Gorslaan 60, 1441 RG Purmerend, Holland

Importør i Taiwan: Bose Taiwan Branch, 9F-A1, No. 10, Section 3, Minsheng East Road, Taipei City 104, Taiwan
Telefonnummer: +886-2-2514 7676

Importør i Mexico: Bose de México, S. de R.L. de C.V., Paseo de las Palmas 405-204, Lomas de Chapultepec, 11000 México, D.F. Telefonnummer: +5255 (5202) 3545

Importør i UK: Bose Limited, Bose House, Quayside Chatham Maritime, Chatham, Kent, ME4 4QZ, Storbritannien

Elektriske data: 5 V DC, 3 A

Sikkerhedsoplysninger



Dette produkt er i stand til at modtage automatiske sikkerhedsopdateringer fra Bose. For at kunne modtage automatiske sikkerhedsopdateringer skal du gennemføre produktopsætningsprocessen i Bose Music-appen og tilslutte produktet til internettet. **Hvis du ikke gennemfører opsætningsprocessen, har du ansvaret for at installere sikkerhedsopdateringer, som Bose stiller til rådighed.**

Amazon, Alexa, Amazon Music og alle tilknyttede logoer er varemærker tilhørende Amazon.com, Inc. eller dets associerede selskaber.

Apple, Apple-logoet, Apple Music og AirPlay er varemærker, der tilhører Apple Inc., og er registreret i USA og andre lande. App Store er et servicemærke, der tilhører Apple Inc.

Anvendelse af mærket Works with Apple betyder, at et tilbehør er designet til at fungere specifikt med den teknologi, som identificeres i mærket, og at det er certificeret af udvikleren til at leve op til Apples ydelsesstandarder.

Bluetooth[®]-ordmærket og -logoerne er registrerede varemærker, der ejes af Bluetooth SIG, Inc., og enhver brug af sådanne mærker fra Bose Corporations side finder sted under licens.

Google og Google Play er varemærker, der tilhører Google LLC.

Dette produkt indeholder iHeartRadio-tjenesten. iHeartRadio er et registreret varemærke tilhørende iHeartMedia, Inc.

Dette produkt er beskyttet af visse immaterielle rettigheder tilhørende Microsoft. Brug eller distribution af sådan teknologi uden for dette produkt er forbudt uden en licens fra Microsoft.

Pandora, Pandora-logoet og Pandora-vare- og udstyrmærket er varemærker eller registrerede varemærker tilhørende Pandora Media, Inc. Anvendt med tilladelse.

Produktet indeholder Spotify-software, som er underlagt licenser fra tredjeparter, der findes her: www.spotify.com/connect/third-party-licenses

Spotify er et registreret varemærke tilhørende Spotify AB.

USB Type-C[®] og USB-C[®] er registrerede varemærker, der tilhører USB Implementers Forum.

Wi-Fi er et registreret varemærke, der tilhører Wi-Fi Alliance[®].

Bose, Bose Music, Bose Noise Cancelling Headphones, Bose Portable Smart Speaker, QuietComfort, SimpleSync, SoundLink og SoundLink Revolve er varemærker tilhørende Bose Corporation.

Bose Corporations hovedkvarter: 1-877-230-5639

©2021 Bose Corporation. Gengivelse, ændring, distribution eller anden brug af dette dokument eller dele heraf er forbudt uden forudgående skriftlig tilladelse.

Sådan får du vist de licensmeddelelser, der gælder for de tredjepartssoftwarepakker, som er inkluderet som komponenter i dit Bose Portable Smart Speaker-produkt:

1. På højttaleren skal du trykke på knappen Lydstyrke op + og knappen Lydstyrke ned — og holde dem nede i 5 sekunder.
2. Tilslut et USB-C®-kabel til USB-C®-stikket i bunden af højttaleren.

BEMÆRK: Hvis du bruger Bose Portable Smart Speaker Charging Cradle til at oplade højttaleren, skal du sørge for, at kablet er tilsluttet USB-C-porten på højttalerens bagside og ikke til ladeholderen.

3. Tilslut kablets anden ende til en computer.
4. På computeren skal du indtaste <http://203.0.113.1/opensource> i et browservindue for at få vist slutbrugerlicensaftalen og licensmeddelelserne.

HVAD ER DER I ÆSKEN?

Indhold	13
---------------	----

ANVENDELSER

Tilsluttet til Wi-Fi®	14
Ikke tilsluttet til Wi-Fi	14

HØJTTALERPLACERING

Anbefalinger	15
--------------------	----

VANDAFVISENDE

Anbefalinger	16
--------------------	----

OPSÆTNING AF BOSE MUSIC-APPEN

Download Bose Music-appen.....	17
--------------------------------	----

EKSISTERENDE BRUGERE AF BOSE MUSIC-APPEN

Tilføj højtaleren til en eksisterende konto.....	18
Opret forbindelse til et andet Wi-Fi-netværk.....	18
Tilslut igen til et Wi-Fi-netværk.....	18

TÆND/SLUK

Der er tændt for strømmen	19
Sluk.....	20
Netværk er på standby.....	20

HØJTTALERENS BETJENINGSKNAPPER

Højtalerfunktioner	22
Medieafspilning og lydstyrke	22
Betjeningsfunktioner for stemmeassistent	23

STEMMEASSISTENT

Muligheder med stemmeassistent	24
Konfigurer din stemmeassistent	24
Få adgang til Google Assistent	25
Brug din stemme	25
Brug højtalerbetjeningsfunktionerne	26
Afspil musik med Google Assistent	27
Vælg en standardmusiktjeneste	27
Få adgang til Alexa	28
Brug din stemme	28
Brug højtalerbetjeningsfunktionerne	29

BLUETOOTH®-FORBINDELSER

Anvendelse af <i>Bluetooth</i> uden Wi-Fi	30
Tilslut en mobil enhed	30
Frakobling af en mobil enhed	31
Genopret forbindelse til en mobil enhed	32
Tilslut en ekstra mobil enhed	32
Ryd højtalerens enhedsliste	32

STREAM LYD MED AIRPLAY

Stream lyd fra Kontrolcenter	33
Stream lyd fra en app	33

BATTERI

Oplad højttaleren.....	34
Opladning af højttaleren med Bose Portable Smart Speaker Charging Cradle	34
Kontrollér batteriniveauet	35

HØJTTALERSTATUS

Wi-Fi-status.....	36
Medieafspilning og lydstyrkestatus	37
Status for <i>Bluetooth</i> -forbindelse	38
Status for stemmeassistent.....	39
Status for Google Assistant.....	39
Amazon Alexa-status	40
Mikrofon fra-lampe.....	41
Strømstatus.....	42
Opdaterings- og fejlstatus	43

AVANCEREDE FUNKTIONER

Opdater højttaleren	44
Deaktiver/aktivér Wi-Fi.....	44

TILSLUT PRODUKTER FRA BOSE

Tilslut en Bose SoundLink <i>Bluetooth</i> -højttaler eller Bose-hovedtelefoner	45
Fordele.....	45
Kompatible produkter.....	45
Tilslut ved hjælp af Bose Music-appen.....	46
Tilslut en Bose SoundLink <i>Bluetooth</i> -højttaler eller Bose-hovedtelefoner igen.....	46

PLEJE OG VEDLIGEHOLDELSE

Rengør højttaleren	47
Reservedele og tilbehør	47
Begrænset garanti.....	47

FEJLFINDING

Prøv disse løsninger først	48
Andre løsninger	48
Nulstil højttaleren.....	53
Gendan højttalerens netværks- og lydindstillinger	53

INDHOLD

Bekræft, at følgende dele er i æsken:

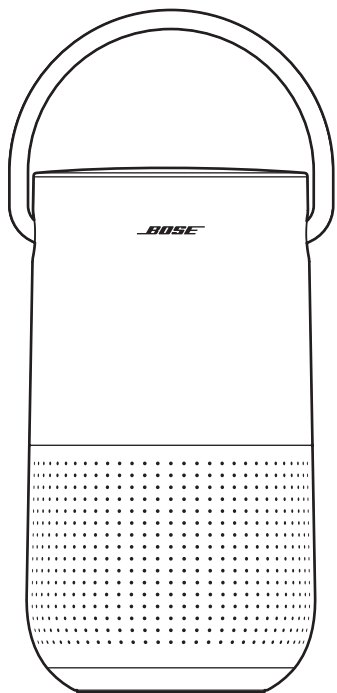

Bose Portable Smart Speaker

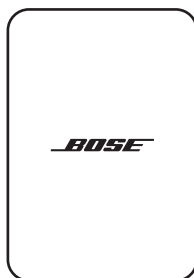

Strømforsyning

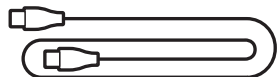

Netkabel

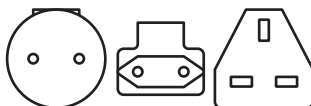

Netadaptere*

* Leveres muligvis med flere netadaptere. Anvend netadapteren til din region.

BEMÆRK: Hvis en hvilken som helst del af produktet er beskadiget, må du ikke anvende det. Kontakt din autoriserede Bose-forhandler eller Boses kundeservice.

Besøg: worldwide.Bose.com/Support/PHS

TILSLUTTET TIL WI-FI

Når højttaleren er tilsluttet et Wi-Fi-netværk, har den adgang til alle funktionerne, herunder stemmestyring, forbindelse til Bose Music-appen og musikbrowsing samt synkronisering med andre højttalere.

Du kan finde flere oplysninger om Bose Music-appen under side 17.

IKKE TILSLUTTET TIL WI-FI

Når der ikke er et tilgængeligt Wi-Fi-netværk, er højttaleren en *Bluetooth*-højttaler. Med den trådløse *Bluetooth*-teknologi kan du streame musik fra mobile enheder, f.eks. smartphones, tablets og bærbare computere.

Oplysninger om, hvordan du tilslutter en enhed til højttaleren ved hjælp af *Bluetooth*-teknologi, finder du under side 30.

ANBEFALINGER

- Placer IKKE højttaleren oven på lyd/video-udstyr (modtagere, tv osv.) eller andre genstande, der kan blive varme. Varme fra disse genstande kan resultere i en dårlig ydeevne for højttaleren.
- Placer IKKE objekter oven på højttaleren eller foran højttaleren.
- For at undgå interferens skal andet trådløst udstyr holdes væk fra højttaleren i en afstand på mellem 0,3 - 0,9 meter.
- Placer højttaleren uden for og væk fra metalskabe og direkte varmekilder.
- Placer højttaleren, så gummibunden er på en stabil og plan overflade.
- Når du bruger *Bluetooth*-teknologi, skal du placere din mobile enhed inden for et område, der er 10 meter væk fra højttaleren, og sørge for, at der er en klar sigtelinje mellem dig og højttaleren. Hvis du flytter din mobile enhed længere væk eller ikke har en klar sigtelinje, kan det give en dårlig lyd kvalitet, og din mobile enhed kan miste forbindelsen til højttaleren.

FORSIGTIG:

- Sæt højttaleren på soklen. Hvis højttaleren stilles på en af siderne, kan det forårsage skade på højttaleren og påvirke lyd kvaliteten.
- Undgå at placere højttaleren på våde eller beskidte overflader.

ANBEFALINGER

Højtaleren er IPX4-klassificeret. Den er designet til at være modstandsdygtig over vandstænk, men er ikke beregnet til at nedsænkes i vand.

FORSIGTIG:

- Placer IKKE denne højtaler i brusebadet.
- Nedsænk IKKE denne højtaler i vand.
- Forsøg aldrig at oplade højtaleren, hvis den er våd. Dette kan beskadige højtaleren.



Med Bose Music-appen kan du indstille og kontrollere højttaleren fra en hvilken som helst mobil enhed som f.eks. en smartphone eller tablet.

Ved hjælp af appen kan du streame musik, indstille og ændre forudindstillinger, tilføje musiktjenester, udforske internetradiostationer, konfigurere Google Assistant eller Amazon Alexa og administrere højttalerindstillinger.

BEMÆRK: Hvis du allerede har oprettet en Bose Music-konto i Bose Music-appen for et andet produkt, kan du finde flere oplysninger under "Tilføj højttaleren til en eksisterende konto" på side 18.

DOWNLOAD BOSE MUSIC-APPEN

1. Download Bose Music-appen på din mobile enhed.



2. Følg app-instruktionerne.

TILFØJ HØJTTALEREN TIL EN EKSISTERENDE KONTO

Hvis du vil tilføje din Bose Portable Smart Speaker, skal du åbne Bose Music-appen og tilføje din højttaler.

OPRET FORBINDELSE TIL ET ANDET WI-FI-NETVÆRK

Opret forbindelse til et andet netværk, hvis dit netværksnavn eller adgangskoden er blevet ændret, eller hvis du vil ændre eller tilføje et andet netværk.

1. På højttaleren skal du trykke og holde Lydstyrke ned-knappen — og Afspil/pause-knappen ▷||, indtil lysringen lyser gult øverst og nederst.
2. På din mobile enhed skal du åbne dine Wi-Fi-indstillinger.
3. Vælg Bose Portable Smart Speaker.
4. Åbn Bose Music-appen, og følg app-instruktionerne.

BEMÆRK:

- Hvis appen ikke beder dig om at foretage opsætningen, skal du gå til skærmen My Products og tilføje din højttaler.
- Når du er tilsluttet Wi-Fi, har din højttaler adgang til stemmestyring og alle andre funktioner, der tilbydes i Bose Music-appen.

TILSLUT IGEN TIL ET WI-FI-NETVÆRK

Højttaleren genopretter automatisk forbindelsen til et kendt Wi-Fi-netværk, hvis højttaleren er tændt og inden for Wi-Fi-netværkets rækkevidde.

BEMÆRK: Højttaleren gemmer op til 8 forskellige Wi-Fi-netværk i den rækkefølge, de senest blev brugt i.

DER ER TÆNDT FOR STRØMMEN

Tryk på tænd/sluk-knappen .

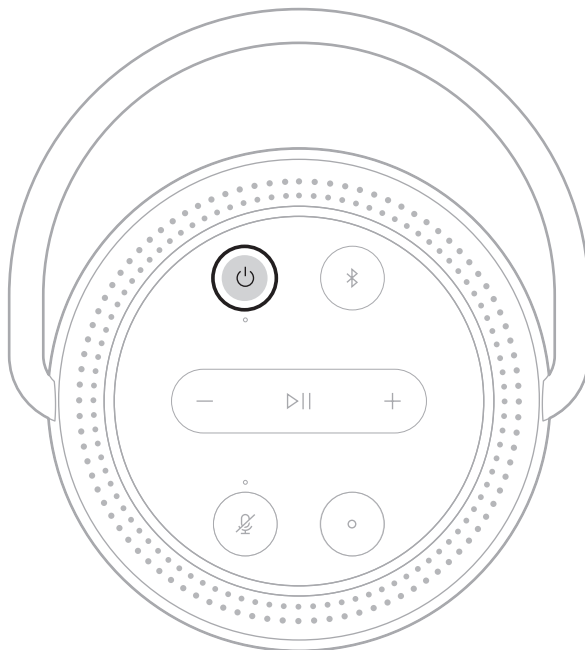

En talemeddelelse angiver batteriniveauet.

SLUK

Tryk på tænd/sluk-knappen  og hold den nede, indtil strømlampen slukker.

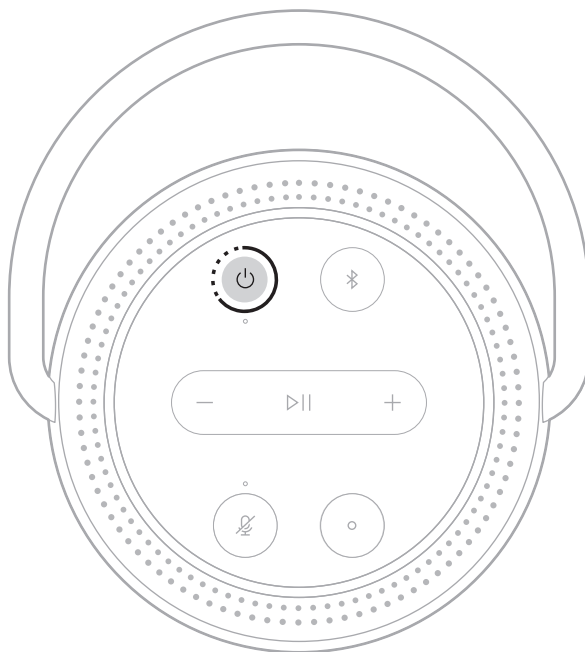

NOTER:

- Hvis højttaleren ikke er tilsluttet et Wi-Fi-netværk, streamer lyd med *Bluetooth*-teknologi eller oplader, slukker den automatisk efter 20 minutters inaktivitet.
- Hvis Wi-Fi ikke er blevet konfigureret ved hjælp af Bose Music-appen, skal du trykke på tænd/sluk-knappen én gang for at slukke højttaleren.

NETVÆRK ER PÅ STANDBY

Højttaleren skifter til netværksstandby, når lyden er stoppet, og du ikke har trykket på nogen knapper eller brugt din stemmeassistent i 20 minutter.

Sådan vækkes højttaleren fra netværksstandby:

- Tryk på en vilkårlig knap på højttaleren.
- Afspil eller start lyden igen ved hjælp af din mobile enhed eller med Bose Music-appen.
- Tal med din stemmeassistent.

BEMÆRK: For at kunne få adgang til din stemmeassistent i netværksstandby skal du konfigurere den ved hjælp af Bose Music-appen og tænde mikrofonen (se side 17).

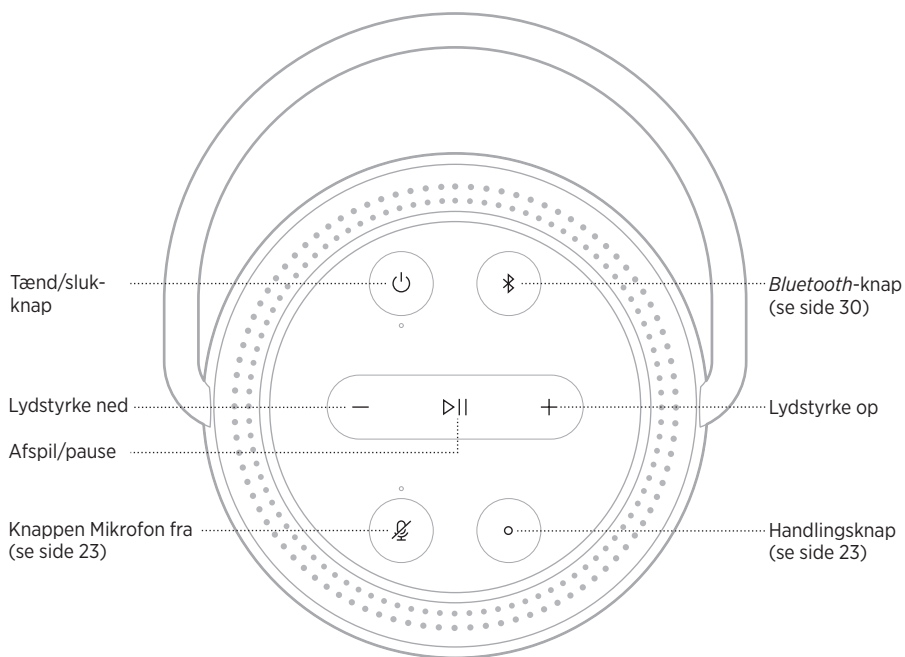

HØJTTALERFUNKTIONER

Betjeningsknapperne er placeret øverst på højttaleren.

SPIDS: Du kan også betjene højttaleren ved hjælp af Bose Music-appen.

Medieafspilning og lydstyrke

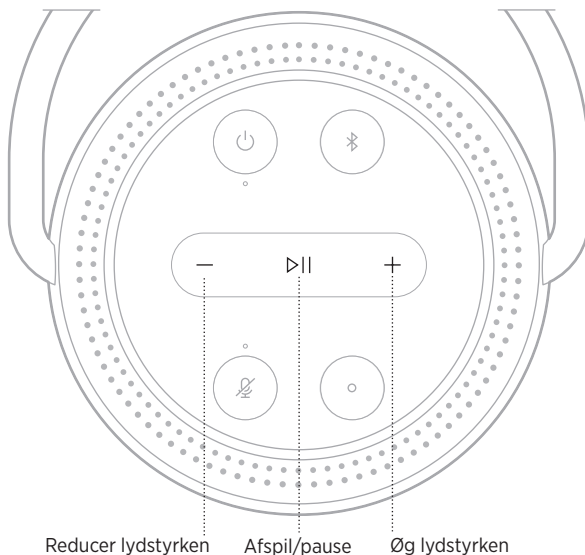

FUNKTION	GØR FØLGENDE
Afspil/pause	Tryk på ▷ . Når lyden er sat på pause, lyser to lamper øverst og to lamper nederst på lysringen hvidt.
Gå frem	Klik to gange på ▷ .
Gå tilbage	Klik tre gange på ▷ .
Øg lydstyrken	Tryk på +. Lysringen fyldes med uret. BEMÆRK: Du kan hurtigt øge lydstyrken ved at trykke på + og holde knappen nede.
Reducer lydstyrken	Tryk på -. Lysringen nedtones mod uret. BEMÆRK: Du kan hurtigt reducere lydstyrken ved at trykke på - og holde knappen nede.

BETJENINGSFUNKTIONER FOR STEMMEASSISTENT

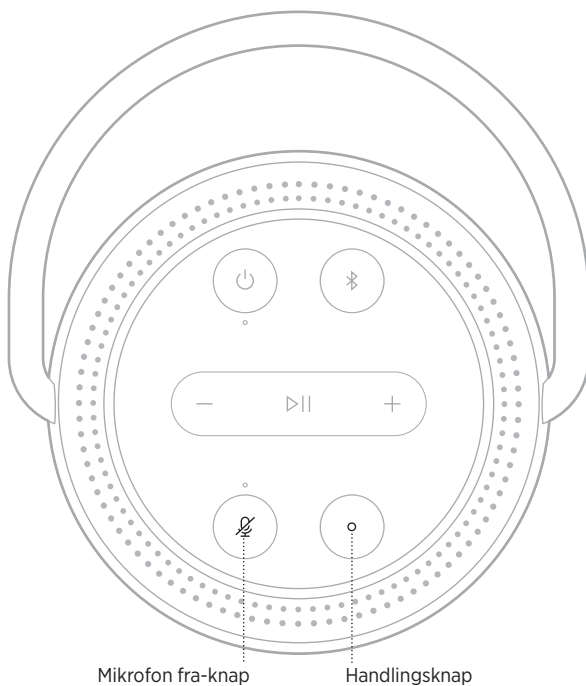

Du kan bruge handlingsknappen  og Mikrofon fra-knappen  til at betjene Google Assistant (se side 25) eller Amazon Alexa (se side 28).



MULIGHEDER MED STEMMEASSISTENT

Du kan programmere højttaleren til hurtigt og nemt at få adgang til Google Assistant eller Amazon Alexa.

BEMÆRK: Google Assistant og Amazon Alexa er ikke tilgængelig på visse sprog og i visse lande.

MULIGHEDER	SÅDAN BRUGER DU
Google Assistant	Brug din stemme og/eller handlingsknappen  (se side 25).
Amazon Alexa	Brug din stemme og/eller handlingsknappen  (se side 28).

BEMÆRK: Du kan ikke indstille højttaleren til at få adgang til Google Assistant og Amazon Alexa på samme tid.

KONFIGURER DIN STEMMEASSISTENT

Inden du går i gang, skal du kontrollere, at din mobile enhed og højttaleren er tilsluttet til det samme Wi-Fi-netværk.

Du kan konfigurere din stemmeassistent ved hjælp af Bose Music-appen. Du kan få adgang til denne indstilling i menuen Indstillinger.

BEMÆRK: Når du konfigurerer din stemmeassistent, skal du sørge for at bruge den samme lydjenestekonto som den, du brugte i Bose Music-appen.

FÅ ADGANG TIL GOOGLE ASSISTENT

Med din Bose Portable Smart Speaker kan du tale med Google, så du nemt kan nyde musik derhjemme; du kan afspille din yndlingsmusik, styre lydstyrken og finde oplysninger om den sang, du lytter til – håndfrit. Du kan også planlægge din dag, indstille alarmer og betjene smartenheder i dit hjem – alt sammen blot med din stemme.

Du kan finde flere oplysninger om, hvad Google Assistant kan, her:
<https://support.google.com/assistant>

NOTER:

- Google Assistant er ikke tilgængelig på visse sprog og i visse lande.
- Du kan finde flere oplysninger om afspilning af lyd med Google Assistant under side 27.

Brug din stemme

Start med "Hey Google", og sig derefter:

TING, DER SKAL PRØVES	EKSEMPLER PÅ, HVAD DU KAN SIGE
Nyd underholdning	Afspil noget musik
Planlæg din dag	Hvad er der i min kalender i dag?
Administrer opgaver	Indstil en alarm til kl. 7 i morgen tidlig
Styr dit hjem	Tænd lyset
Få svar	Hvad er de seneste nyheder?
Få tingene gjort	Mind mig om at købe mælk i aften
Prøv sjove ting	Fortæl mig et sjovt faktum

Brug højtalerbetjeningsfunktionerne

Du kan bruge handlingsknappen  og Mikrofon fra-knappen  til at betjene Google Assistant. De findes øverst på højtaleren.

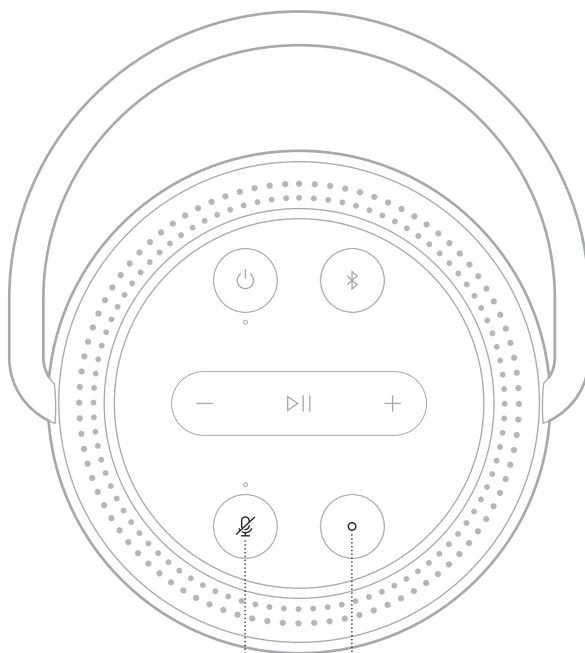





Mikrofon fra-knap



TING, DER SKAL PRØVES

GØR FØLGENDE

TING, DER SKAL PRØVES	GØR FØLGENDE
Tal med Google Assistant	Tryk på  , og sig derefter din anmodning. Du kan se en liste over ting, du kan prøve, her: https://support.google.com/assistant
Stop alarmer og timere	Tryk på  .
Stop Google Assistant	Tryk på  .
Slå mikrofonen til/fra	Tryk på  . Når mikrofonen er slukket, lyser lampen over Mikrofon fra-knappen  rødt, og du kan ikke få adgang til Google Assistant.

AFSPIL MUSIK MED GOOGLE ASSISTENT

Bed Google om at afspille musik fra din standardlydtjeneste eller fra en specifik lydtjeneste.

Start med "Hey Google", og sig derefter:

TING, DER SKAL PRØVES	EKSEMPLER PÅ, HVAD DU KAN SIGE
Afspil musik	Afspil noget musik. BEMÆRK: Google Assistant bruger din standardlydtjeneste. Hvis du hører en fejlmeddelelse, skal du muligvis ændre din standardlydtjeneste. Hvis du vil ændre denne indstilling, skal du bruge Google Assistant-appen.
Betjen din højttaler	Skru op for lydstyrken.
Afspil fra en bestemt lydtjeneste	Play NPR on TuneIn BEMÆRK: Google Assistant understøtter ikke alle lydtjenester.
Afspil på en bestemt højttaler	Spil jazz på højttalerne i stuen. BEMÆRK: Sørg for at sige det højttalernavn, som du tildelte i Bose Music-appen. Hvis flere højttalere har det samme navn, skal du bruge det navn, der er tildelt i Google Assistant-appen, eller ændre navnet i Bose Music-appen.

Vælg en standardmusiktjeneste

Under den indledende konfiguration af Google Assistant beder Google Assistant-appen dig om at vælge en standardlydtjeneste. Når du bruger Google til at afspille musik på Bose-produkter, understøttes kun standardtjenesterne Pandora og Spotify. Selvom andre lydtjenester vises som tilgængelige under konfigurationen, understøttes de ikke.

For at få den bedste oplevelse bør du vælge Pandora eller Spotify som din standardlydtjeneste. Hvis du vælger en ikke-understøttet lydtjeneste, vil du høre en fejlmeddelelse, når du beder om afspilning af lyd.

FÅ ADGANG TIL ALEXA

Højttaleren har Amazon Alexa indbygget. Med Alexa kan du bede om at få afspillet musik, og du kan høre nyheder, tjekke vejrudsigten, styre smart home-enheder og meget mere. Brug af Alexa på din højttaler er lige så nemt som at spørge. Bare spørg, eller brug handlingsknappen , så reagerer Alexa med det samme.



Du kan finde flere oplysninger om, hvad Alexa kan, her:
<https://www.amazon.com/usealexa>

BEMÆRK: Alexa er ikke tilgængelig på visse sprog og i visse lande.

Brug din stemme

TING, DER SKAL PRØVES	EKSEMPLER PÅ, HVAD DU SKAL SIGE
Tal til Alexa	Alexa, what's the weather?
Afspil lyd	Alexa, play Beethoven. BEMÆRK: Amazon Music er indstillet som standardmusiktjenesten. Hvis du vil ændre standardmusiktjenesten, skal du bruge Alexa-appen.
Styring af lydstyrke	Alexa, turn the volume up.
Afspil fra en bestemt lydjeneste	Alexa, play NPR on TuneIn. BEMÆRK: Amazon Alexa understøtter ikke alle lydjenester.
Afspil på en bestemt højttaler	Alexa, play funk in the living room. BEMÆRK: Sørg for at sige det højttalernavn, som du tildelte i Bose Music-appen. Hvis flere højttalere har det samme navn, skal du bruge det navn, der er tildelt i Alexa-appen, eller ændre navnet i Bose Music-appen.
Gå til næste sang	Alexa, next song.
Indstil en timer	Alexa, set a timer for 5 minutes.
Find flere færdigheder	Alexa, what new skills do you have?
Stop Alexa	Alexa, stop.

Brug højttalerbetjeningsfunktionerne

Handlingsknappen  og knappen Mikrofon fra  bruges til betjening af Alexa. De findes øverst på højttaleren.

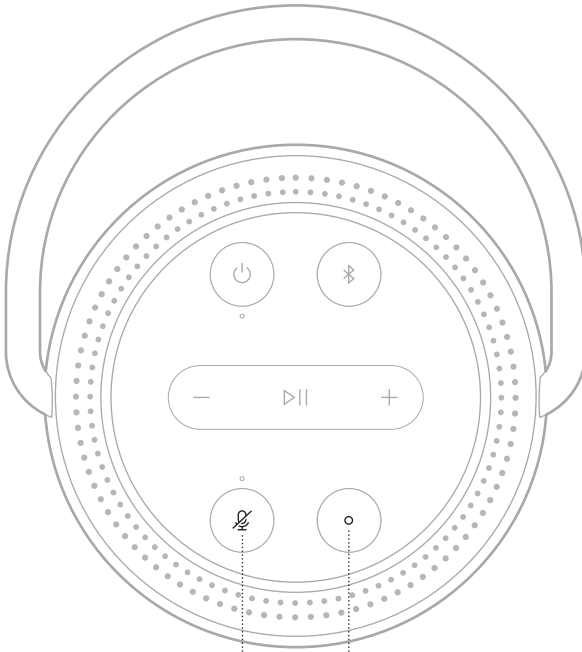





Mikrofon fra-knap



TING, DER SKAL PRØVES

GØR FØLGENDE

Tal til Alexa	Tryk på  , og sig derefter din anmodning. Du kan se en liste over ting, du kan prøve, her: https://www.amazon.com/usealexa
Stop alarmer og timere	Tryk på  .
Stop Alexa	Tryk på  .
Slå mikrofonen til/fra	Tryk på  . BEMÆRK: Når mikrofonen er slukket, og lampen over Mikrofon fra-knappen  lyser rødt, kan du ikke få adgang til Alexa.

Med den trådløse *Bluetooth*-teknologi kan du streame musik fra mobile enheder, f.eks. smartphones, tablets og bærbare computere. Inden du kan streame musik fra en enhed, skal du tilslutte din enhed til højttaleren.

ANVENDELSE AF *BLUETOOTH* UDEN WI-FI

Når din højttaler er koblet fra Wi-Fi, har du kun adgang til højttalerens *Bluetooth*-funktioner. Oplysninger om, hvordan du tilslutter din mobile enhed ved hjælp af *Bluetooth*-teknologi, finder du under side 30.

BEMÆRK: Når du kun bruger *Bluetooth*-teknologi, har du ikke adgang til en stemmeassistent eller funktionerne i Bose Music-appen.

TILSLUT EN MOBIL ENHED

1. Trykke på *Bluetooth*-knappen , og hold den nede.

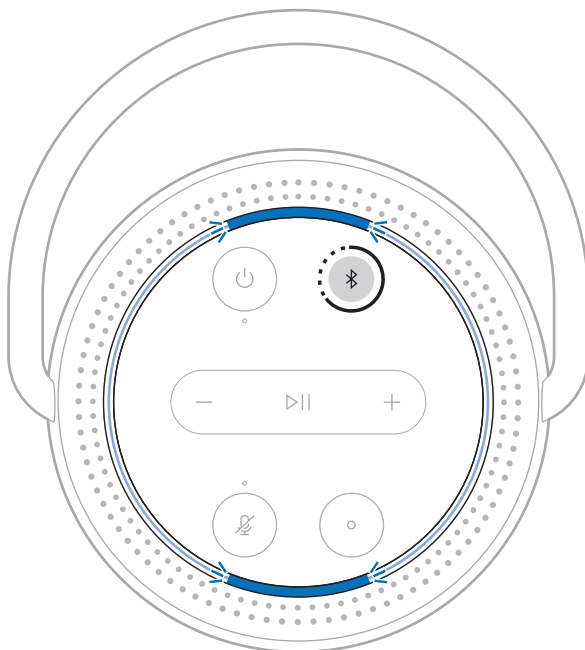

Der høres en tone, og lysringen blinker blå.

2. På din enhed skal du aktivere funktionen *Bluetooth*.

SPIDS: *Bluetooth*-menuen findes normalt i indstillingsmenuen på din mobile enhed.

3. Vælg din højttaler på listen over enheder.

SPIDS: Led efter det navn, du angav for din højttaler i Bose Music-appen. Hvis du ikke navngav din højttaler, vises standardnavnet.

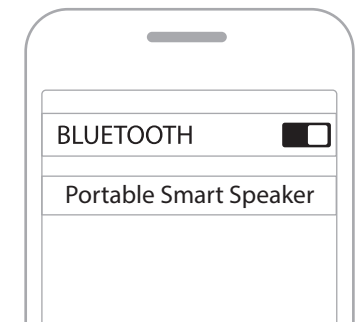

Når tilslutningen er gennemført, hører du en tone, og lysringen lyser blå øverst og nederst og nedtoner derefter til sort. Højttalerens navn vises på listen med mobile enheder.

FRAKOBLING AF EN MOBIL ENHED

Brug Bose Music-appen til at frakoble din mobile enhed.

SPIDS: Du kan også bruge *Bluetooth*-indstillinger til at frakoble din enhed. Hvis du deaktiverer *Bluetooth*-funktionen, frakobles alle andre enheder.

GENOPRET FORBINDELSE TIL EN MOBIL ENHED

1. Tryk på *Bluetooth*-knappen ⌘ .

BEMÆRK: Sørg for, at *Bluetooth*-funktionen er aktiveret på din mobile enhed.

2. Afspil lyd på den tilsluttede mobile enhed.

TILSLUT EN EKSTRA MOBIL ENHED

Du kan gemme op til otte enheder på højttalerens enhedsliste.

BEMÆRK: Du kan kun afspille lyd på en mobil enhed ad gangen.

1. Tryk og hold ⌘ , indtil lysringen blinker blåt.
2. Vælg højttaleren på enhedslisten på din mobile enhed.

BEMÆRK: Sørg for, at *Bluetooth*-funktionen er aktiveret på din mobile enhed.

RYD HØJTTALERENS ENHEDSLISTE

1. Tryk og hold ⌘ i 10 sekunder, indtil lysringen blinker blåt to gange øverst og nederst.
2. Slet højttaleren fra *Bluetooth*-listen på din enhed.

Alle enheder slettes, og højttaleren er klar til at blive tilsluttet (se side 30).

Højtaleren er i stand til at afspille AirPlay 2-lyd, hvilket giver dig mulighed for hurtigt at streame lyd fra din Apple-enhed til højtaleren eller flere højttalere.

NOTER:

- For at kunne bruge AirPlay 2 skal du have en Apple-enhed, der kører iOS 11.4 eller nyere.
- Din Apple-enhed og højtaleren skal være tilsluttet det samme Wi-Fi-netværk.
- Du kan finde flere oplysninger om AirPlay her: <https://www.apple.com/airplay>

STREAM LYD FRA KONTROLCENTER

1. På din Apple-enhed skal du åbne Kontrolcenter.
2. Tryk og hold lydkortet i skærmens øverste højre hjørne, og tryk derefter på AirPlay-ikonet .
3. Vælg din højtaler eller flere højttalere.

STREAM LYD FRA EN APP

1. Åbn en musik-app (f.eks. Apple Music), og vælg et nummer, du vil afspille.
2. Tryk på .
3. Vælg din højtaler eller flere højttalere.

OPLAD HØJTTALEREN

1. Sæt den ene ende af netledningen ind i strømstikket på højttaleren.

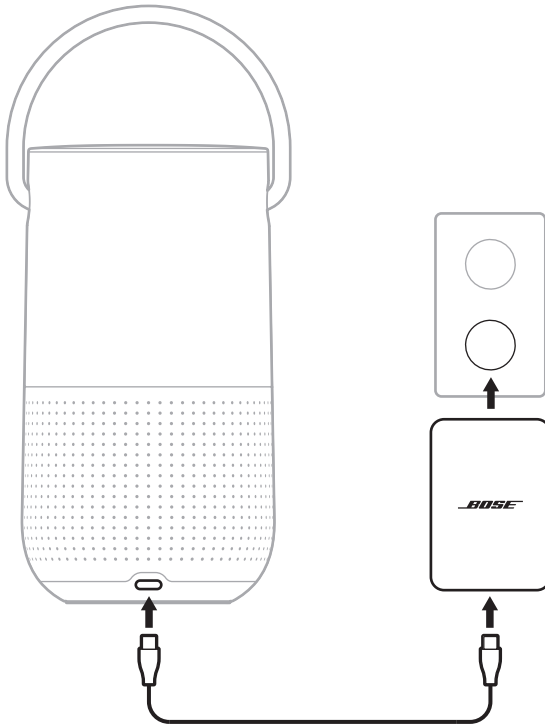

2. Tilslut netledningen til lysnetadapteren.
3. Sæt strømadapteren i en stikkontakt.

Højttaleren tænde, og strømlampen begynder at blinke hvidt.

FORSIGTIG: Forsøg IKKE at oplade højttaleren, hvis den er våd. Dette kan beskadige højttaleren.

Opladning af højttaleren med Bose Portable Smart Speaker Charging Cradle

Du kan oplade højttaleren på Bose Portable Smart Speaker Charging Cradle Du kan købe ladeholderen hos din autoriserede Bose-forhandler.

Besøg: worldwide.Bose.com/Support/PHS

KONTROLLÉR BATTERINIVEAUET

Tryk på tænd/sluk-knappen , når højttaleren er tændt og ikke afspiller lyd.

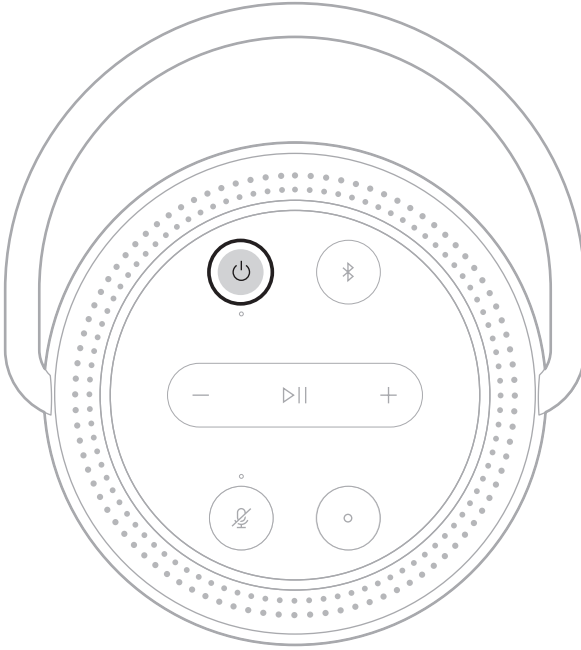

En talemeddelelse angiver batteriniveauet.

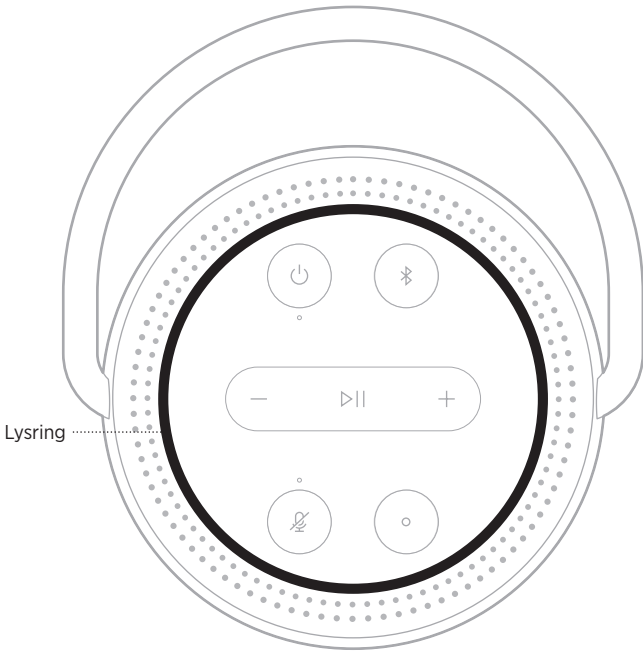

SPIDS: Du kan også kontrollere batteriniveauet ved hjælp af Bose Music-appen.

LED-lysringen, som er placeret øverst på højttaleren, viser status for højttaleren.





WI-FI-STATUS

Viser status for højttalerens Wi-Fi-forbindelse.

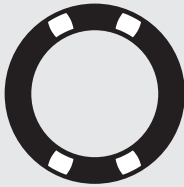

LYSRINGENS AKTIVITET	SYSTEMTILSTAND
<p>Blinker hvidt øverst og nederst</p> 	<p>Opretter forbindelse til Wi-Fi</p>
<p>Lyser hvidt og nedtoner så til sort øverst og nederst</p> 	<p>Tilsluttet til Wi-Fi</p>

MEDIEAFSPILNING OG LYDSTYRKESTATUS

LYSRINGENS AKTIVITET		SYSTEMTILSTAND
To lamper øverst og to lamper nederst lyser hvidt		Lyden er sat på pause
Hvidt lys fyldes med uret		Øg lydstyrken
Hvidt lys nedtones mod uret		Reducer lydstyrken

STATUS FOR *BLUETOOTH*-FORBINDELSE

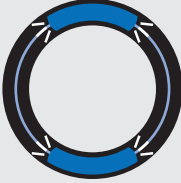



Viser status for *Bluetooth*-forbindelsen for mobile enheder.

LYSRINGENS AKTIVITET	SYSTEMTILSTAND
<p>Blinker blå øverst og nederst</p> 	<p>Klar til at oprette forbindelse til mobil enhed</p>
<p>Blinker blå øverst og nederst</p> 	<p>Opretter forbindelse til mobil enhed</p>
<p>Lyser blå og nedtoner så til sort øverst og nederst</p> 	<p>Tilsluttet til mobil enhed</p>
<p>Blinker blå to gange</p> 	<p>Rydning af enhedslisten</p>



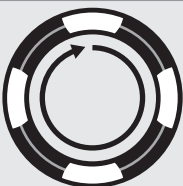
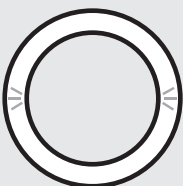

STATUS FOR STEMMEASSISTENT

Viser status for Google Assistant eller Amazon Alexa.

Status for Google Assistant

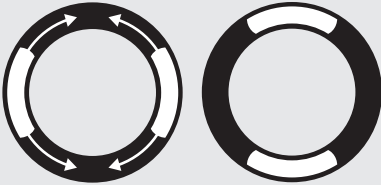
LYSRINGENS AKTIVITET	TILSTAND FOR STEMMEASSISTENT
<p>Slukket</p> 	<p>Inaktiv</p>
<p>Hvidt lys øverst, nederst, til venstre og til højre</p> 	<p>Lytter</p>
<p>Hvidt lys roterer med uret</p> 	<p>Tænker</p>
<p>Blinker hvidt (fuld)</p> 	<p>Taler</p>
<p>Hvidt lys blinker i 10 minutter</p> 	<p>Underretning</p>

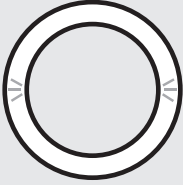
Amazon Alexa-status

LYSRINGENS AKTIVITET	TILSTAND FOR STEMMEASSISTENT
<p>Slukket</p> 	<p>Inaktiv</p>
<p>Hvidt lys glider til toppen og bunden</p> 	<p>Lytter</p>
<p>Lyser hvidt øverst og nederst</p> 	<p>Tænker</p>
<p>Blinker hvidt (fuld)</p> 	<p>Taler</p>
<p>Blinker gult øverst og nederst</p> 	<p>Underretning</p>

Mikrofon fra-lampe

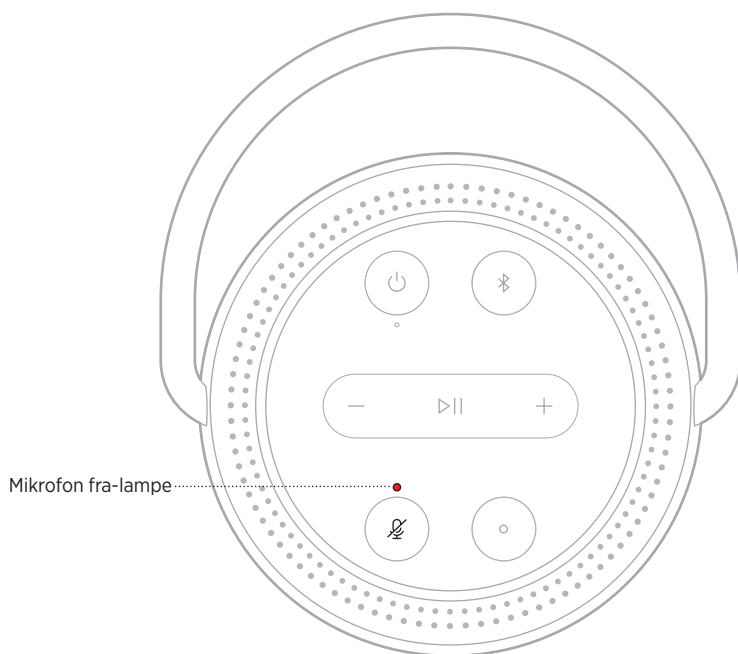

LYSAKTIVITET

Lyser rødt konstant

SYSTEMTILSTAND

Mikrofonen er slukket

STRØMSTATUS

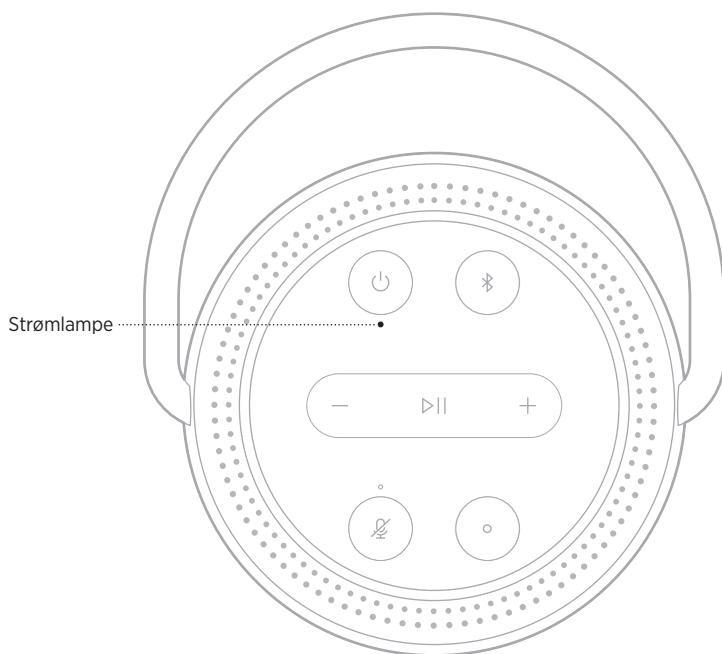







LYSAKTIVITET

SYSTEMTILSTAND

Lyser hvidt	Tændt BEMÆRK: Når højttaleren er tilsluttet ladekablet, betyder konstant hvidt lys fuldt opladet.
Blinker hvidt	Oplader
Nedtonet hvidt	Netværk er på standby BEMÆRK: Højttaleren lyser kun nedtonet hvidt, når den ikke oplader.
Lyser rødt konstant	5 % - 10 % batteri tilbage
Blinker rødt	Mindre end 5 % batteri tilbage
Sort	Slukket

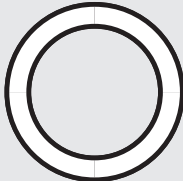
OPDATERINGS- OG FEJLSTATUS

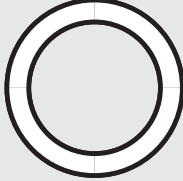
Viser status for softwareopdateringer og fejlmeddelelser.

LYSRINGENS AKTIVITET	SYSTEMETS TILSTAND
<p>Lyser gult øverst og nederst</p> 	<p>Wi-Fi-opsætning i gang</p>
<p>Hvidt lys fylder ringen mod uret, indtil den er fuld, og derefter gentages det</p>  	<p>Henter opdatering</p>
<p>Hvidt lys fylder ringen med uret, indtil den er fuld, og derefter gentages det</p>  	<p>Opdaterer højttaler</p>
<p>Blinker gult øverst og nederst fire gange</p> 	<p>Fejl - se Bose Music-appen</p>
<p>Lyser rødt øverst og nederst</p> 	<p>Fejl. Kontakt Bose kundeservice</p>

OPDATER HØJTTALEREN

Højtaleren opdateres automatisk, når den er tilsluttet Bose Music-appen og til dit Wi-Fi-netværk.

DEAKTIVER/AKTIVÉR WI-FI

Tryk og hold Afspil/pause-knappen ▶|| og *Bluetooth*-knappen ⓑ i 5 sekunder, indtil lysringen fyldes med hvidt lys.

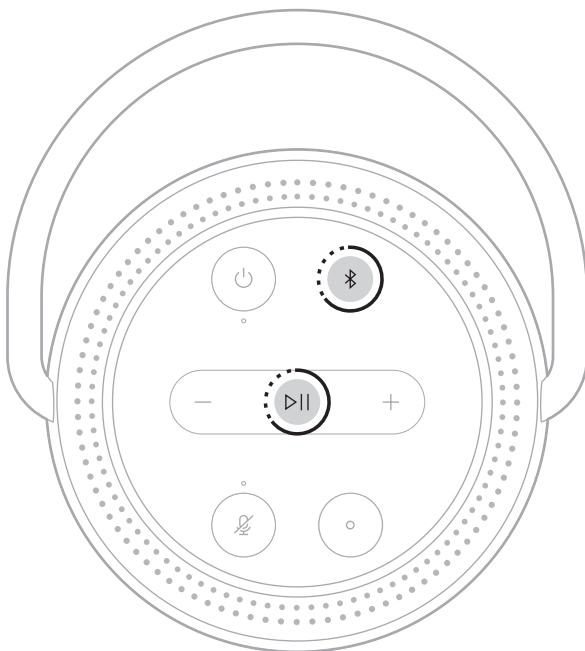

BEMÆRK: Når Wi-Fi er deaktiveret, kan du ikke bruge Bose Music-appen eller din stemmeassistent til at styre højtaleren.

TILSLUT EN BOSE SOUNDLINK *BLUETOOTH*-HØJTTALER ELLER BOSE-HOVEDTELEFONER

Med Bose SimpleSync™-teknologien kan du tilslutte visse Bose SoundLink *Bluetooth*-højtalere eller Bose-hovedtelefoner til din Bose Portable Smart Speaker for at opleve en ny måde at høre musik på.

Fordele

- **Et andet rum med lyd:** Lyt til den samme sang i to forskellige rum på samme tid ved at tilslutte din Bose SoundLink *Bluetooth*-højtaler til din Bose Portable Smart Speaker.
 - **En personlig lytteoplevelse:** Hør musik tydeligt fra et andet rum ved at tilslutte dine Bose-hovedtelefoner til din Bose Portable Smart Speaker. Brug den uafhængige lydstyrkeregulering på hvert produkt til at reducere lyden eller slå den helt fra på din højtaler, mens du lytter på dine hovedtelefoner rundt omkring i dit hjem.
- BEMÆRK:** SimpleSync™-teknologien har en *Bluetooth*-rækkevidde på 9 meter. Vægge og byggematerialer kan påvirke modtagelsen.

Kompatible produkter

Du kan tilslutte de fleste Bose SoundLink *Bluetooth*-højtalere og udvalgte Bose-hovedtelefoner til din Bose Portable Smart Speaker.

Populære kompatible produkter omfatter:

- Bose SoundLink Revolve+ *Bluetooth*-højtaler
- Bose SoundLink Mini *Bluetooth*-højtaler
- Bose SoundLink Color *Bluetooth*-højtaler
- Bose Noise Cancelling Headphones 700
- Bose QuietComfort 35 trådløse hovedtelefoner

Nye produkter tilføjes jævnligt. Du kan finde en komplet liste og flere oplysninger her: worldwide.Bose.com/Support/Groups

Tilslut ved hjælp af Bose Music-appen

Brug Bose Music-appen til at tilslutte din Bose SoundLink *Bluetooth*-højttaler eller dine Bose-hovedtelefoner til din Bose Portable Smart Speaker. Du kan finde flere oplysninger her: worldwide.Bose.com/Support/Groups

NOTER:

- Sørg for, at det produkt, du tilslutter til, er tændt, er inden for 9 meter fra din Bose Portable Smart Speaker og er klar til at oprette forbindelse til en anden enhed. I brugervejledningen til dit produkt kan du finde flere oplysninger.
- Du kan kun tilslutte et produkt ad gangen til din Bose Portable Smart Speaker.

TILSLUT EN BOSE SOUNDLINK *BLUETOOTH*-HØJTTALER ELLER BOSE-HOVEDTELEFONER IGEN

Tænd din Bose SoundLink *Bluetooth*-højttaler eller dine Bose-hovedtelefoner.

Din højttaler eller dine hovedtelefoner forsøger at oprette forbindelse til den senest tilsluttede *Bluetooth*-enhed, herunder din Bose Portable Smart Speaker.

NOTER:

- Din Bose Portable Smart Speaker skal være inden for rækkevidde (9 meter) og tændt.
- Hvis din højttaler eller dine hovedtelefoner ikke bliver tilsluttet, kan du finde flere oplysninger under "Højttaleren tilsluttes ikke igen til en tidligere tilsluttet Bose SoundLink *Bluetooth*-højttaler eller Bose-hovedtelefoner" på side 52.

RENGØR HØJTTALEREN

Rengør højttalerens overflade med en blød og tør klud.

FORSIGTIG:

- Brug IKKE spray i nærheden af højttaleren. Brug IKKE opløsningsmidler, kemikalier eller rengøringsmidler, der indeholder sprit, ammoniak eller slibemiddel.
- Undgå at spilde væske i åbningerne.

RESERVEDELE OG TILBEHØR

Reserve dele og tilbehør kan bestilles via Boses kundeservice.

Besøg: worldwide.Bose.com/Support/PHS

BEGRÆNSET GARANTI

Højttaleren er dækket af en begrænset garanti. Se vores websted på global.Bose.com/warranty for at få flere oplysninger om den begrænsede garanti.

Hvis du vil registrere dit produkt, kan du finde instruktioner på global.Bose.com/register. Hvis du undlader at registrere produktet, har det ingen betydning for den begrænsede garanti.

PRØV DISSE LØSNINGER FØRST

Hvis du oplever problemer med højttaleren, kan du prøve disse løsninger først:

- Tænd højttaleren (se side 35).
- Oplad højttaleren (se side 17).
- Fastgør alle kabler.
- Tjek status for højttaleren (se side 36).
- Download Bose Music-appen, og køр tilgængelige softwareopdateringer.
- Flyt højttaleren og den mobile enhed væk fra mulig interferens (trådløse routere, trådløse telefoner, tv'er, mikrobølgeovne osv.).
- Flyt højttaleren inden for det anbefalede område for din trådløse router eller mobile enhed for at få den bedst mulige drift.

ANDRE LØSNINGER



Hvis dette ikke løser problemet, kan du i nedenstående tabel identificere symptomer og løsninger på almindelige problemer. Kontakt Bose kundeservice, hvis du ikke kan løse dit problem.

Besøg: worldwide.Bose.com/contact

SYMPTOM	LØSNING
Højttaleren kan ikke tænde	<p>Batteriet kan være i beskyttelsestilstand, eller det kan være afladet. Tilslut din højttaler til netledningen.</p> <p>Sæt netledningen i en anden stikkontakt.</p> <p>Fjern netledningen, vent 30 sekunder, og sæt den godt ind i en fungerende stikkontakt igen.</p>
Højttaleren kan ikke slukkes	<p>Hvis Wi-Fi er blevet konfigureret ved hjælp af Bose Music-appen, skal du trykke og holde tænd/sluk-knappen, indtil strømindikatoren er slukket.</p> <p>Hvis Wi-Fi ikke er blevet konfigureret ved hjælp af Bose Music-appen, skal du trykke på tænd/sluk-knappen én gang for at slukke højttaleren.</p>
Højttaleren reagerer ikke under opsætning	<p>Kontrollér, at du bruger Bose Music-appen til opsætning.</p> <p>BEMÆRK: Hvis appen ikke beder dig om at foretage opsætningen, skal du gå til skærmen My Products og tilføje din højttaler.</p> <p>Fjern netledningen, vent 30 sekunder, og sæt den godt ind i en fungerende stikkontakt igen.</p>

SYMPTOM	LØSNING
Bose Music-appen virker ikke på min mobile enhed	<p>Kontrollér, at din mobile enhed er kompatibel med Bose Music-appen og opfylder minimumskravene til systemet. Du kan finde flere oplysninger i app store på din mobile enhed.</p> <p>Afinstaller Bose Music-appen på din mobile enhed, og geninstaller derefter appen (se side 17).</p>
Højtaleren opretter ikke forbindelse til Wi-Fi-netværk	<p>I Bose Music-appen skal du vælge det korrekte netværksnavn og indtaste adgangskoden til netværket.</p> <p>Sørg for at tilslutte højtaleren til det Wi-Fi-netværk, som din mobile enhed er tilsluttet.</p> <p>Hvis dine Wi-Fi-netværksoplysninger er blevet ændret, kan du finde flere oplysninger på side 18.</p> <p>Aktiver Wi-Fi på den enhed, du bruger til opsætningen.</p> <p>Luk andre åbne applikationer på din mobile enhed.</p> <p>Hvis routeren understøtter både 2,4 GHz og 5 GHz bånd, skal du kontrollere, at den mobile enhed og højtaleren er tilsluttet det samme bånd.</p> <p>BEMÆRK: Bose anbefaler, at du giver hvert bånd et unikt navn for at sikre, at du opretter forbindelse til det korrekte bånd.</p> <p>Nulstil routeren.</p> <p>Fjern Bose Music-appen på din mobile enhed. Fjern netledningen, vent 30 sekunder, og sæt den i en fungerende stikkontakt. Download Bose Music-appen, og genstart opsætningsprocessen.</p>
Uregelmæssig lyd eller ingen lyd	<p>Øg lydstyrken på højtalerne og den mobile enhed.</p> <p>Stop andre lyd- eller videostreamingprogrammer.</p> <p>Skift til en anden kilde.</p> <p>Afspil lyd fra en anden applikation eller musiktjeneste.</p> <p>Sørg for, at du bruger en kompatibel <i>Bluetooth</i>-mobilenhed.</p> <p>Genstart din mobile enhed.</p> <p>Fjern netledningen, vent 30 sekunder, og sæt den godt ind i en fungerende stikkontakt igen.</p> <p>Sørg for, at din højttalers lyd ikke er slået fra. Slå lyden til ved at trykke på Lydstyrke på + eller Lydstyrke ned — på højtaleren eller ved at bruge Bose Music-appen.</p>

SYMPTOM	LØSNING
Højtaleren opretter ikke forbindelse til en mobil enhed	<p>Slå <i>Bluetooth</i>-funktionen fra på din mobile enhed, og slå den til igen. Fjern højtaleren fra <i>Bluetooth</i>-menuen. Tilslut igen.</p> <p>Tilslut en anden mobil enhed (se side 30).</p> <p>Sørg for, at du bruger en kompatibel <i>Bluetooth</i>-mobilenhed.</p> <p>Fjern højtaleren fra din mobile enheds <i>Bluetooth</i>-liste. Tilslut igen (se side 31).</p> <p>Ryd højtalerens enhedsliste (se side 32).</p>
Højtaleren streamer ikke lyd med Airplay	<p>Sørg for, at din højtaler er tændt og inden for rækkevidde (se side 35).</p> <p>Opdater din Apple-enhed og din højtaler.</p> <p>Kontrollér, at din Apple-enhed og din højtaler er tilsluttet til det samme Wi-Fi-netværk.</p> <p>Sørg for, at højtaleren er opdateret (se side 44).</p> <p>Hvis du ikke kan finde AirPlay-ikonet  i den musikapp, du streamer fra, skal du streame lyd fra kontrolcenteret.</p> <p>Du kan finde yderligere support på: https://www.apple.com/airplay</p>
Højtaleren er ikke synlig, så den kan tilføjes til en anden Bose-konto	<p>Sørg for, at deling er aktiveret på højtaleren, ved hjælp af Bose Music-appen.</p> <p>Kontrollér, at højtaleren og din mobile enhed er tilsluttet til det samme Wi-Fi-netværk.</p>

SYMPTOM	LØSNING
<p>Google Assistant svarer ikke eller afspiller ikke lyd</p>	<p>Kontrollér, at Google Assistant er blevet konfigureret ved hjælp af Bose Music-appen (se side 24).</p> <p>Tilslut din mobile enhed til Wi-Fi.</p> <p>Kontrollér, om du er i et land, hvor Google Assistant er tilgængelig på dette produkt.</p> <p>Sørg for, at du bruger den nyeste version af Google Assistant-appen.</p> <p>Sørg for, at vækkeordet er aktiveret (se side 25).</p> <p>Kontrollér, at din mobile enhed er kompatibel.</p> <p>Fjern Google Assistant fra højttaleren ved hjælp af Bose Music-appen. Tilføj derefter Google Assistant igen.</p> <p>Vælg Pandora eller Spotify som din standardlydtjeneste (se side 27).</p> <p>Sørg for at bruge den samme lydtjenestekonto i Bose Music-appen og Google Assistant-appen.</p> <p>Google Assistant understøtter muligvis ikke din anmodning. Nye funktioner tilføjes jævnligt.</p> <p>Du kan finde yderligere support på: https://support.google.com/assistant</p>
<p>Rediger Google Assistents indstilling for personlige resultater</p>	<p>Hvis du vil slå personlige resultater fra eller ændre kontoen for personlige resultater, skal du bruge menuen Indstillinger i Google Assistant-appen.</p>
<p>Alexa reagerer ikke</p>	<p>Kontrollér, at Alexa er blevet konfigureret til at bruge Bose Music-appen (se side 17).</p> <p>BEMÆRK: Højttaleren skal konfigureres og tilsluttes til dit Wi-Fi-netværk ved hjælp af Bose Music-appen.</p> <p>Kontrollér, om du er i et land, hvor Alexa er tilgængelig på dette produkt.</p> <p>Kontrollér, at lampen over Mikrofon fra-knappen  ikke lyser rødt. Tryk på  for at aktivere mikrofonen.</p> <p>Sørg for at sige det navn, som du tildelte i Bose Music-appen. Hvis flere højttalere har det samme navn, skal du bruge det navn, der er tildelt i Alexa-appen, eller ændre navnet i Bose Music-appen.</p> <p>Fjern Alexa fra højttaleren ved hjælp af Bose Music-appen, og tilføj derefter Alexa igen.</p> <p>Alexa understøtter muligvis ikke din anmodning. Nye funktioner tilføjes jævnligt.</p> <p>Du kan finde yderligere support på: https://www.amazon.com/usealexa</p>

SYMPTOM	LØSNING
<p>Højtaleren tilsluttes ikke til en Bose SoundLink <i>Bluetooth</i>-højtaler eller til Bose-hovedtelefoner</p>	<p>Sørg for, at din Bose SoundLink <i>Bluetooth</i>-højtaler eller dine hovedtelefoner er tændt, er inden for 9 meter fra din Bose Portable Smart Speaker og er klar til at oprette forbindelse til en anden enhed. I brugervejledningen til dit produkt kan du finde flere oplysninger.</p>
<p>Højtaleren tilsluttes ikke igen til en tidligere tilsluttet Bose SoundLink <i>Bluetooth</i>-højtaler eller Bose-hovedtelefoner</p>	<p>På din Bose SoundLink <i>Bluetooth</i>-højtaler eller dine hovedtelefoner skal du bruge produktknapperne til at gå gennem produktets enhedsliste, indtil du hører navnet på din Bose Portable Smart Speaker. Se brugervejledningen til dit produkt for at få flere oplysninger om det specifikke produkt.</p> <p>BEMÆRK: Visse højttalere og hovedtelefoner, herunder Bose Noise Cancelling Headphones 700, understøtter ikke gennemgang af produktets enhedsliste. Hvis du vil tilslutte disse produkter igen, skal du læse "Tilslut ved hjælp af Bose Music-appen" på side 46.</p>
<p>Forsinket lyd fra en tilsluttet Bose SoundLink <i>Bluetooth</i>-højtaler eller Bose-hovedtelefoner</p>	<p>Ikke alle Bose SoundLink <i>Bluetooth</i>-højtalere og hovedtelefoner kan afspille lyd perfekt synkroniseret, når de er tilsluttet til højtaleren. Du kan se, om dit produkt er kompatibelt, ved at besøge: worldwide.Bose.com/Support/Groups</p> <p>Installer eventuelle tilgængelige softwareopdateringer til din Bose SoundLink <i>Bluetooth</i>-højtaler eller dine hovedtelefoner. Du kan søge efter opdateringer ved at åbne den relevante Bose-app for dit produkt på din mobile enhed eller besøge btu.Bose.com på din computer.</p>

NULSTIL HØJTTALEREN

Fabriksnulstilling rydder alle indstillinger for kilde, lydstyrke og netværk fra højttaleren og vender tilbage til de oprindelige fabriksindstillinger.

Tryk og hold Lydstyrke op-knappen + og *Bluetooth*-knappen ⓑ i 10 sekunder, indtil lysringen fyldes med hvidt lys.

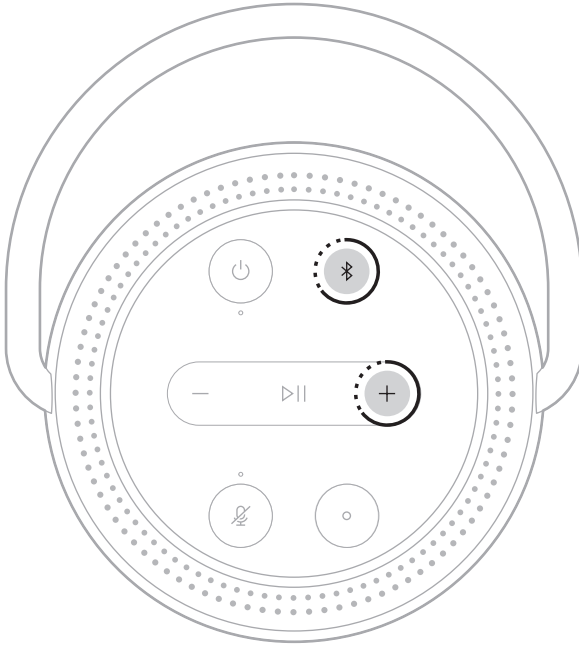

Højttaleren genstarter. Når nulstillingen er færdig, lyser lysringen gult.

Gendan højttalerens netværks- og lydindstillinger

Konfigurer højttaleren ved hjælp af Bose Music-appen (se side 17).

Bitte lesen Sie alle Sicherheitshinweise und Gebrauchsanleitungen durch und bewahren Sie sie auf.



Die Bose Corporation erklärt hiermit, dass dieses Produkt die wesentlichen Anforderungen und andere relevante Bestimmungen der Richtlinie 2014/53/EU und weitere geltende EU-Richtlinien erfüllt. Die vollständige Konformitätserklärung ist einsehbar unter www.Bose.com/compliance



Dieses Produkt erfüllt alle geltenden Vorschriften zur elektromagnetischen Verträglichkeit 2016 und alle anderen zutreffenden UK-Richtlinien. Die vollständige Konformitätserklärung ist einsehbar unter www.Bose.com/compliance

Die Bose Corporation erklärt hiermit, dass dieses Produkt die wesentlichen Anforderungen gemäß Funkgeräterichtlinie 2017 und alle anderen zutreffenden UK-Richtlinien erfüllt. Die vollständige Konformitätserklärung ist einsehbar unter www.Bose.com/compliance

Wichtige Sicherheitshinweise

1. Vergewissern Sie sich vor dem Aufladen, dass der Steckeranschluss vollständig trocken ist.
2. Laden Sie den Lautsprecher nicht auf, wenn er nass ist.
3. Verwenden Sie nur Zubehör-/Anbauteile, die vom Hersteller zugelassen sind.
4. Wenden Sie sich bei allen Reparatur- und Wartungsarbeiten nur an qualifiziertes Personal. Wartungsarbeiten sind in folgenden Fällen nötig: bei jeglichen Beschädigungen wie z. B. des Netzkabels oder Netzsteckers, wenn Flüssigkeiten oder Gegenstände in das Gehäuse gelangt sind, das Gerät Regen oder Feuchtigkeit ausgesetzt wurde, fallen gelassen wurde oder nicht ordnungsgemäß funktioniert.



Enthält kleine Teile, die verschluckt werden können und eine Erstickungsgefahr darstellen. Nicht geeignet für Kinder unter drei Jahren.



Dieses Produkt enthält magnetische Materialien. Wenden Sie sich an Ihren Arzt, wenn Sie wissen möchten, ob dies den Betrieb Ihres implantierten medizinischen Geräts beeinflussen kann.

- Halten Sie das Produkt von Feuer und Wärmequellen fern. Stellen Sie keine brennenden Kerzen oder ähnliches auf das Gerät oder in die Nähe des Geräts.
- Nehmen Sie KEINE nicht genehmigten Änderungen an diesem Produkt vor.
- Verwenden Sie KEINEN Wechselrichter mit diesem Produkt.
- Verwenden Sie kein anderes Ladegerät als das, das speziell für die Verwendung mit dem Produkt geliefert wurde.



仅适用于 2.000 m 以下地区安全使用
Nur auf Höhen unter 2.000 m über N.N. verwenden.

- Setzen Sie Produkte mit Batterien keiner großen Hitze aus (z. B. durch Aufbewahrung im direkten Sonnenlicht, Feuer oder ähnliches).
- Das Etikett mit der Produktbezeichnung befindet sich auf der Unterseite des Geräts.

HINWEIS: Dieses Gerät wurde getestet und erfüllt die Grenzwerte für digitale Geräte der Klasse B gemäß Abschnitt 15 der FCC-Vorschriften. Diese Grenzwerte wurden festgelegt, um einen angemessenen Schutz gegen elektromagnetische Störungen bei einer Installation in Wohngebieten zu gewährleisten. Dieses Gerät erzeugt und verwendet Hochfrequenzstrahlung und kann sie auch aussenden. Daher verursacht das Gerät bei nicht ordnungsgemäßer Installation und Benutzung möglicherweise Störungen des Funkverkehrs. Es wird jedoch keine Garantie dafür gegeben, dass bei einer bestimmten Installation keine Störstrahlungen auftreten. Sollte dieses Gerät den Radio- oder Fernsehempfang stören (Sie können dies überprüfen, indem Sie das Gerät aus- und wiedereinschalten), so ist der Benutzer dazu angehalten, die Störungen durch eine der folgenden Maßnahmen zu beheben:

- Richten Sie die Antenne neu aus.
- Vergrößern Sie den Abstand zwischen dem Gerät und einem Radio- oder Fernsehempfänger.
- Schließen Sie das Gerät an eine Steckdose in einem anderen Stromkreis als den Empfänger an.
- Wenden Sie sich an einen Händler oder einen erfahrenen Radio-/Fernsehtechniker.

Veränderungen am Gerät, die nicht durch die Bose Corporation autorisiert wurden, können zur Folge haben, dass die Betriebserlaubnis für das Gerät erlischt.

Dieses Gerät erfüllt die Bestimmungen in Teil 15 der FCC-Vorschriften und die lizenzfreien RSS-Standards von ISED Canada. Der Betrieb unterliegt den beiden folgenden Bedingungen: (1) dieses Gerät darf keine Störungen verursachen und (2) dieses Gerät muss jegliche Störungen dulden, einschließlich Störungen, die zu einem unerwünschten Betrieb führen.

Dieses Gerät sollte mit einem Mindestabstand von 20 cm zwischen dem Radiator und Ihrem Körper aufgestellt und betrieben werden.

Dieses Gerät für den Betrieb im 5.150- bis 5.250-MHz-Band ist nur für die Verwendung in Innenräumen gedacht, um die Gefahr schädlicher Störungen für andere Systeme auf demselben Kanal zu verringern.

CAN ICES-3(B)/NMB-3(B)

Für Europa:

Frequenzband des Betriebs 2400 bis 2483,5 MHz, 5150 bis 5350 MHz und 5470 bis 5725 MHz.

Maximale Sendeleistung weniger als 20 dBm EIRP.

Maximale Sendeleistung liegt unter den vorgeschriebenen Grenzwerten, sodass keine SAR-Tests nötig sind und gemäß den geltenden Vorschriften eine Befreiung gilt.

Beim Betrieb im Frequenzbereich 5.150 bis 5.350 MHz ist die Verwendung dieses Geräts in allen in der Tabelle aufgeführten EU-Mitgliedsstaaten auf die Verwendung in Innenräumen beschränkt.

									
BE	DK	IE	UK(NI)	FR	CY	SK	HU	AT	SE
BG	DE	PT	EL	HR	LV	LT	MT	PL	
CZ	EE	FI	ES	IT	RO	LU	NL	SI	



Dieses Symbol bedeutet, dass das Produkt nicht mit dem Hausmüll entsorgt werden darf, sondern bei einer geeigneten Sammelstelle für das Recycling abgegeben werden muss. Die ordnungsgemäße Entsorgung und das Recycling tragen dazu bei, die natürlichen Ressourcen, die Gesundheit und die Umwelt zu schützen. Weitere Informationen zur Entsorgung und zum Recycling dieses Produkts erhalten Sie von Ihrer zuständigen Kommune, Ihrem Entsorgungsdienst oder dem Geschäft, in dem Sie dieses Produkt gekauft haben.

Verwaltungsverordnung für energiearme Funkfrequenzgeräte

Artikel XII

Laut der „Verwaltungsverordnung für energiearme Funkfrequenzgeräte“ dürfen Unternehmen oder Benutzer ohne Erlaubnis durch die NCC Folgendes nicht: die Frequenz ändern, die Übertragungsleistung verbessern oder die ursprünglichen Eigenschaften sowie die Leistung für ein zugelassenes energiearmes Funkfrequenzgerät ändern.

Artikel XIV

Energiearme Funkfrequenzgeräte dürfen die Flugsicherheit nicht beeinträchtigen oder gesetzlich zulässige Kommunikation stören. Andernfalls muss der Benutzer den Betrieb sofort einstellen, bis keine Störung mehr auftritt. Besagte gesetzlich zulässige Kommunikation bedeutet Funkkommunikation, die in Übereinstimmung mit dem Telekommunikationsgesetz erfolgt.

Energiearme Funkfrequenzgeräte müssen für Störung durch gesetzlich zulässige Kommunikation oder Geräte mit ISM-Funkwellenstrahlung empfänglich sein.

Versuchen Sie **NICHT**, die aufladbare Lithium-Ionen-Batterie aus diesem Produkt zu nehmen. Wenden Sie sich zum Herausnehmen an Ihren Bose-Händler oder einen anderen qualifizierten Fachmann.



Das Herausnehmen der aufladbaren Lithium-Ionen-Batterie aus diesem Produkt sollte nur durch einen Fachmann erfolgen. Bitte wenden Sie sich für weitere Informationen an Ihren örtlichen Bose-Händler oder sehen Sie unter products.bose.com/static/compliance/index.html nach.

Tabelle der Produktenergiezustände

Dieses Produkt, gemäß Anforderungen an die umweltgerechte Gestaltung energieverbrauchsrelevanter Produkte, Richtlinie 2009/125/EG und den Vorschriften für die umweltgerechte Gestaltung energieverbrauchsrelevanter Produkte und Energieinformationen (Änderung) (EU Exit) 2020, entspricht den folgenden Normen oder Dokumenten: Verordnung (EG) Nr. 1275/2008, in der durch Verordnung (EU) Nr. 801/2013 geänderten Fassung.

Erforderliche Energiezustandsinformationen	Energiedi	
	Standby	Netzwerk-Standby
Stromverbrauch im angegebenen Energiemodus bei einem Eingang von 230 V/50 Hz	≤ 0,5 W	Wi-Fi*, Bluetooth* ≤ 2,0 W
Zeit, nach der das Gerät automatisch in den Modus geschaltet wird	< 2,5 Stunden	≤ 20 Minuten
Stromverbrauch im Netzwerk-Standby, wenn alle drahtgebundenen Netzwerkanschlüsse verbunden und alle drahtlosen Netzwerkanschlüsse aktiviert sind, bei einem Eingang von 230 V/50 Hz	N/A	≤ 2,0 W
Deaktivierungs-/Aktivierungsverfahren für den Netzwerkanschluss. Das Deaktivieren aller Netzwerke aktiviert den Standby-Modus.	<p>Wi-Fi*: Sie können dies durch mindestens 5 Sekunden langes gleichzeitiges Gedrückthalten der Wiedergabe/Pause-Taste > und Bluetooth-Taste ✂ deaktivieren. Wiederholen Sie dies zum Aktivieren.</p> <p>Bluetooth*: Sie können dies durch Löschen der Abstimmliste deaktivieren, indem Sie die Bluetooth-Taste 10 Sekunden lang gedrückt halten. Sie können dies durch Abstimmen mit einer Bluetooth-Quelle aktivieren.</p>	

Technische Daten der externen Stromversorgung

Die mit dem Produkt gelieferte Stromversorgung, gemäß Anforderungen an die umweltgerechte Gestaltung energieverbrauchsrelevanter Produkte, Richtlinie 2009/125/EG, entspricht den folgenden Normen oder Dokumenten: Verordnung der Kommission (EU) 2019/1782.

Hersteller	Bose Products B.V.
Handelsregisternummer	36037901
Adresse	Gorslaan 60 1441 RG Purmerend Niederlande
Modellkennung	F5V-3C-TC-WW
Eingangsspannung	100 V – 240 V
Eingangsfrequenz	50 Hz/60 Hz
Ausgangsspannung	5 V
Ausgangsstrom	3 A
Ausgangsleistung	15 W
Durchschnittliche aktive Effizienz	82,3 %
Effizienz bei geringer Last (10 %)	76,0 %
Energieverbrauch ohne Last	0,07 W



Leere Batterien müssen getrennt entsorgt werden und gehören nicht in den Hausmüll. Nicht verbrennen.

Tabelle zur Einschränkung gefährlicher Stoffe für China

Namen und Inhalt der giftigen oder gefährlichen Stoffe oder Elemente						
Name des Teils	Gefährliche Stoffe oder Elemente					
	Blei (Pb)	Quecksilber (Hg)	Kadmium (Cd)	Sechswertiges Chrom (CR(VI))	Polybromiertes Biphenyl (PBB)	Polybromiertes Diphenylether (PBDE)
PCBs	X	0	0	0	0	0
Metallteile	X	0	0	0	0	0
Kunststoffteile	0	0	0	0	0	0
Lautsprecher	X	0	0	0	0	0
Kabel	X	0	0	0	0	0
Diese Tabelle wurde in Übereinstimmung mit den Bestimmungen von SJ/T 11364 erstellt.						
O: Gibt an, dass dieser giftige oder gefährliche Stoff, der in allen homogenen Materialien für dieses Teil enthalten ist, unter den Grenzwerten gemäß GB/T 26572 liegt.						
X: Gibt an, dass dieser giftige oder gefährliche Stoff, der in mindestens einem der homogenen Materialien enthalten ist, die für dieses Teil verwendet wurden, über den Grenzwerten gemäß GB/T 26572 liegt.						

Tabelle zur Einschränkung gefährlicher Stoffe für Taiwan

Gerätebezeichnung: Powered Speaker, Typbezeichnung: 429329						
Stoffe mit eingeschränkter Verwendung und ihre chemischen Symbole						
Einheit	Blei (Pb)	Quecksilber (Hg)	Kadmium (Cd)	Sechswertiges Chrom (Cr+6)	Polybromierte Biphenyle (PBB)	Polybromierte Diphenylether (PBDE)
PCBs	-	o	o	o	o	o
Metallteile	-	o	o	o	o	o
Kunststoffteile	o	o	o	o	o	o
Lautsprecher	-	o	o	o	o	o
Kabel	-	o	o	o	o	o
Hinweis 1: „o“ gibt an, dass der prozentuale Gehalt des Stoffs mit eingeschränkter Verwendung den Prozentsatz des Referenzwerts des Vorhandenseins nicht übersteigt.						
Hinweis 2: „-“ gibt an, dass der Stoff mit eingeschränkter Verwendung der Ausnahme entspricht.						

Bitte füllen Sie Folgendes aus und bewahren Sie es für Ihre Unterlagen auf:

Die Serien- und Modellnummern befinden sich unten am Lautsprecher.

Seriennummer: _____

Modellnummer: _____

Bewahren Sie die Kaufquittung zusammen mit der Bedienungsanleitung auf. Jetzt ist ein guter Zeitpunkt, um Ihr Bose-Produkt zu registrieren. Sie können dies ganz einfach auf global.bose.com/register

Herstellungsdatum: Die achte Ziffer in der Seriennummer gibt das Herstellungsjahr an: „1“ ist 2011 oder 2021.

China-Import: Bose Electronics (Shanghai) Company Limited, Part C, Plant 9, No. 353 North Riyang Road, China (Shanghai) Pilot Free Trade Zone

EU-Import: Bose Products B.V., Gorslaan 60, 1441 RG Purmerend, Niederlande

Taiwan-Import: Bose Taiwan Branch, 9F-A1, No. 10, Section 3, Minsheng East Road, Taipei City 104, Taiwan
Telefonnummer: +886-2-2514 7676

Mexiko-Import: Bose de México, S. de R.L. de C.V., Paseo de las Palmas 405-204, Lomas de Chapultepec, 11000 México, D.F. Telefonnummer: +5255 (5202) 3545

UK-Import: Bose Limited, Bose House, Quayside Chatham Maritime, Chatham, Kent, ME4 4QZ, Vereinigtes Königreich

Elektrische Nennwerte: 5 VDC, 3 A

Sicherheitshinweise



Dieses Produkt kann automatische Sicherheitsupdates von Bose empfangen. Um automatische Sicherheitsupdates zu empfangen, müssen Sie den Produkteinrichtungsvorgang in der Bose Music App abschließen und das Produkt mit dem Internet verbinden. **Wenn Sie den Einrichtungsvorgang nicht abschließen, sind Sie für das Installieren von Sicherheitsupdates verantwortlich, die Bose zur Verfügung stellt.**

Amazon, Alexa, Amazon Music und alle damit verbundenen Logos sind Marken von Amazon.com, Inc. oder seinen Partnerunternehmen.

Apple, das Apple-Logo, Apple Music und AirPlay sind Marken von Apple Inc., die in den USA und anderen Ländern eingetragen sind. App Store ist eine Dienstleistungsmarke von Apple Inc.

Die Verwendung des Aufklebers „Works with Apple“ bedeutet, dass ein Zubehör speziell für den Betrieb mit der Technologie entwickelt wurde, die auf dem Aufkleber angegeben ist, und vom Entwickler für die Erfüllung der Apple-Leistungsstandards zertifiziert wurde.

Die *Bluetooth*[®] Wortmarke und Logos sind eingetragene Marken der Bluetooth SIG, Inc. Jegliche Nutzung dieser Marken durch die Bose Corporation erfolgt unter Lizenz.

Google und Google Play sind Marken von Google, LLC.

Dieses Produkt enthält den iHeartRadio-Dienst. iHeartRadio ist eine eingetragene Marke von iHeartMedia, Inc.

Dieses Produkt ist durch bestimmte geistige Eigentumsrechte von Microsoft geschützt. Die Verwendung oder Verteilung einer solchen Technologie außerhalb dieses Produkts ohne Lizenz von Microsoft ist verboten.

Pandora, das Pandora-Logo und die Pandora-Handelsaufmachung sind Marken oder eingetragene Marken von Pandora Media, Inc. Verwendung mit Genehmigung.

Dieses Produkt beinhaltet Spotify-Software, die Lizenzen von Fremdfirmen unterliegt, die hier zu finden sind: www.spotify.com/connect/third-party-licenses

Spotify ist eine eingetragene Marke von Spotify AB.

USB Type-C[®] und USB-C[®] sind eingetragene Marken des USB Implementers Forum.

Wi-Fi ist eine eingetragene Marke der Wi-Fi Alliance[®].

Bose, Bose Music, Bose Noise Cancelling Headphones, Bose Portable Smart Speaker, QuietComfort, SimpleSync, SoundLink und SoundLink Revolve sind Marken der Bose Corporation.

Bose Corporation Unternehmenszentrale: 1-877-230-5639

© 2021 Bose Corporation. Dieses Dokument darf ohne vorherige schriftliche Genehmigung weder ganz noch teilweise reproduziert, verändert, vertrieben oder auf andere Weise verwendet werden.

Um die Lizenzvereinbarungen anzuzeigen, die für Softwarepakete von Fremdfirmen gelten, die als Komponenten Ihres Bose Portable Smart Speaker-Produkts geliefert werden:

1. Halten Sie am Lautsprecher die Taste zum Erhöhen der Lautstärke + und die Taste zum Verringern der Lautstärke — 5 Sekunden lang gedrückt.
2. Schließen Sie ein USB Type-C®-Kabel an den USB-C®-Anschluss unten am Lautsprecher an.

HINWEIS: Wenn Sie die Bose Portable Smart Speaker Charging Cradle zum Aufladen des Lautsprechers verwenden, stellen Sie sicher, dass das Kabel an den USB-C-Anschluss an der Rückseite des Lautsprechers und nicht an der Ladeschale angeschlossen ist.

3. Schließen Sie das andere Ende des Kabels an einen Computer an.
4. Geben Sie auf dem Computer <http://203.0.113.1/opensource> in ein Browserfenster ein, und den EULA und die Lizenzvereinbarungen anzuzeigen.

LIEFERUMFANG

Inhalt 13

BEDIENUNGSMÖGLICHKEITEN

Mit Wi-Fi® verbunden 14
 Nicht mit Wi-Fi verbunden..... 14

AUFSTELLUNG DER LAUTSPRECHER

Empfehlungen 15

WASSERBESTÄNDIGKEIT

Empfehlungen 16

EINRICHTUNG DER BOSE MUSIC APP

Herunterladen der Bose Music App 17

BESTEHENDE BOSE MUSIC APP-NUTZER

Hinzufügen des Lautsprechers zu einem vorhandenen Konto 18
 Verbinden mit einem anderen Wi-Fi-Netzwerk 18
 Erneut mit einem Wi-Fi-Netzwerk verbinden..... 18

STROM

Einschalten 19
 Ausschalten..... 20
 Netzwerk-Standby..... 20

LAUTSPRECHER-BEDIENELEMENTE

Lautsprecherfunktionen 22
 Medienwiedergabe und Lautstärke 22
 Sprachassistenten-Bedienelemente 23

SPRACHASSISTENT

Optionen für den Sprachassistenten 24
 Einrichtung des Sprachassistenten 24
 Zugriff auf Google Assistant 25
 Bedienung per Sprache 25
 Verwenden der Lautsprecher-Bedienelemente 26
 Musikwiedergabe mit Google Assistant 27
 Auswählen eines voreingestellten Musikdienstes 27
 Zugreifen auf Alexa 28
 Bedienung per Sprache 28
 Verwenden der Lautsprecher-Bedienelemente 29

BLUETOOTH®-VERBINDUNGEN

Nur Verwendung von *Bluetooth* (kein Wi-Fi) 30
 Verbinden eines Mobilgeräts 30
 Trennen eines Mobilgeräts 31
 Erneutes Verbinden eines Mobilgeräts 32
 Zusätzliches Mobilgerät verbinden 32
 Löschen der Geräteliste des Lautsprechers 32

STREAMEN VON AUDIO MIT AIRPLAY

Streamen von Audio vom Control Center 33
 Streamen von Audio von einer App 33

BATTERIE

Aufladen des Lautsprechers..... 34
 Aufladen des Lautsprechers mithilfe der Ladeschale für den
 Bose Portable Smart Speaker 34
 Prüfen des Batterieladezustands..... 35

LAUTSPRECHERSTATUS

Wi-Fi-Status 36
 Medienwiedergabe- und Lautstärkestatus 37
Bluetooth-Verbindungsstatus 38
 Status des Sprachassistenten 39
 Google Assistant-Status 39
 Amazon Alexa-Status 40
 Mikrofon aus-Lämpchen 41
 Betriebsstatus 42
 Update- und Fehlerstatus..... 43

ERWEITERTE FUNKTIONEN

Aktualisieren des Lautsprechers..... 44
 Deaktivieren/Aktivieren der Wi-Fi-Funktion..... 44

BOSE-PRODUKTE VERBINDEN

Verbinden eines Bose SoundLink *Bluetooth*-Lautsprechers oder von
 Bose-Kopfhörern..... 45
 Vorteile..... 45
 Kompatible Produkte 45
 Verbinden mithilfe der Bose Music-App..... 46
 Erneutes Verbinden eines Bose SoundLink *Bluetooth*-Lautsprechers
 oder von Bose-Kopfhörern 46

PFLEGE UND WARTUNG

Reinigen des Lautsprechers 47
Ersatzteile und Zubehör 47
Eingeschränkte Garantie 47

FEHLERBEHEBUNG

Versuchen Sie zuerst diese Lösungen 48
Andere Lösungen 48
Zurücksetzen des Lautsprechers 53
 Wiederherstellen der Netzwerk- und Audioeinstellungen des
 Lautsprechers 53

INHALT

Überprüfen Sie, ob die folgenden Teile enthalten sind:

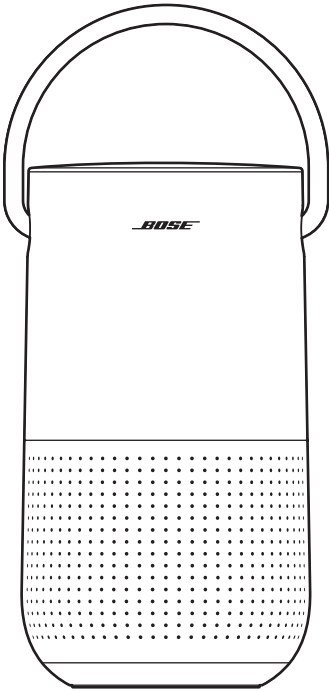

Bose Portable Smart Speaker

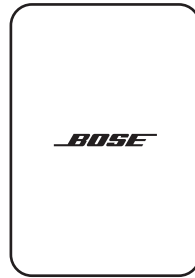

Netzteil

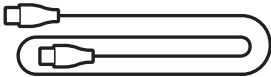

Netzkabel

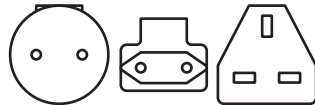

Netzadapter*

* Kann mit mehreren Netzadaptern geliefert werden. Verwenden Sie das Netzkabel für Ihre Region.

HINWEIS: Sollten Teile des Produkts beschädigt sein, verwenden Sie sie nicht. Wenden Sie sich an den Bose-Fachhandel oder den Bose-Kundendienst.

Besuchen Sie: worldwide.bose.com/Support/PHS

MIT WI-FI VERBUNDEN

Wenn der Lautsprecher mit einem Wi-Fi-Netzwerk verbunden ist, hat er Zugriff auf alle Funktionen einschließlich Sprachsteuerung, Verbindung zur Bose Music App und Suchen von Musik sowie Synchronisierung mit anderen Lautsprechern.

Mehr über die Bose Music App erfahren Sie unter Seite 17.

NICHT MIT WI-FI VERBUNDEN

Wenn kein Wi-Fi-Netzwerk verfügbar ist, ist der Lautsprecher ein *Bluetooth*-Lautsprecher. *Bluetooth*-Drahtlostechnologie ermöglicht es Ihnen, Musik von Mobilgeräten wie Smartphones, Tablets und Laptop-Computer zu streamen.

Wie Sie ein Gerät mithilfe von *Bluetooth*-Technologie mit dem Lautsprecher verbinden, erfahren Sie in Seite 30.

EMPFEHLUNGEN

- Stellen Sie den Lautsprecher NICHT auf Audio-/Videogeräte (Receiver, Fernsehgerät usw.) oder andere Gegenstände, die Hitze erzeugen können. Die von solchen Gegenständen erzeugte Hitze kann zu einer schlechten Lautsprecherleistung führen.
- Stellen Sie KEINE Gegenstände auf den Lautsprecher oder vor den Lautsprecher.
- Um Störungen zu vermeiden, sollten Sie andere drahtlose Geräte 0,3 bis 0,9 m vom Lautsprecher entfernt aufstellen.
- Stellen Sie den Lautsprecher nicht in Metallschränke und von direkten Wärmequellen entfernt auf.
- Stellen Sie den Lautsprecher mit dem Gummisockel auf eine stabile und ebene Fläche.
- Bei Verwendung von *Bluetooth*-Technologie stellen Ihr Mobilgerät innerhalb von 10 m vom Lautsprecher entfernt auf und achten Sie darauf, dass eine klare Sichtlinie zwischen Ihnen und dem Lautsprecher besteht. Wenn Sie Ihr Gerät weiter entfernen oder keine klare Sichtlinie haben, kann dadurch die Klangqualität beeinträchtigt und die Verbindung des Geräts mit dem Lautsprecher kann getrennt werden.

ACHTUNG:

- Stellen Sie den Lautsprecher auf seine Füße. Wenn der Lautsprecher auf eine andere Seite gestellt wird, kann dies Schäden am Lautsprecher verursachen und die Tonqualität beeinträchtigen.
- Vermeiden Sie es, den Lautsprecher auf nasse oder schmutzige Flächen zu stellen.

EMPFEHLUNGEN

Der Lautsprecher hat Schutzart IPX4. Er ist für Spritzbeständigkeit ausgelegt, darf aber nicht in Wasser getaucht werden.

ACHTUNG:

- Stellen Sie den Lautsprecher NICHT in die Dusche.
- Tauchen Sie den Lautsprecher NICHT in Wasser.
- Versuchen Sie nie, die Lautsprecher aufzuladen, wenn sie nass sind. Andernfalls besteht die Gefahr, dass der Lautsprecher beschädigt wird.



Mit der Bose Music App können Sie den Lautsprecher von jedem Mobilgerät, z. B. einem Smartphone oder Tablet, aus steuern.

Mithilfe der App können Sie Musik streamen, Presets einstellen und ändern, Musikdienste hinzufügen, Internet-Radiosender erkunden, Google Assistant oder Amazon Alexa konfigurieren und Lautsprechereinstellungen verwalten.

HINWEIS: Wenn Sie in der Bose Music App bereits ein Bose Music-Konto für ein anderes Bose-Produkt erstellt haben, sehen Sie unter „Hinzufügen des Lautsprechers zu einem vorhandenen Konto“ auf Seite 18 nach.

HERUNTERLADEN DER BOSE MUSIC APP

1. Laden Sie auf Ihrem Mobilgerät die Bose Music App herunter.

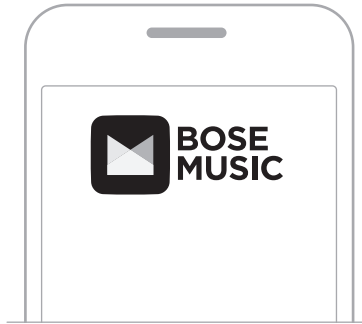

2. Befolgen Sie die Anweisungen in der App.

HINZUFÜGEN DES LAUTSPRECHERS ZU EINEM VORHANDENEN KONTO

Um Ihren Bose Portable Smart Speaker hinzuzufügen, öffnen Sie die Bose Music App und fügen Sie den Lautsprecher hinzu.

VERBINDEN MIT EINEM ANDEREN WI-FI-NETZWERK

Sie verbinden sich mit einem anderen Netzwerk, wenn sich der Netzwerkname oder das Passwort geändert haben oder Sie zu einem anderen Netzwerk wechseln oder ein anderes Netzwerk hinzufügen möchten.

1. Halten Sie am Lautsprecher die Taste zum Verringern der Lautstärke — und die Wiedergabe/Pause-Taste ▷|| gleichzeitig gedrückt, bis der Lichtring oben und unten gelb leuchtet.
2. Öffnen Sie die Wi-Fi-Einstellungen auf Ihrem Mobilgerät.
3. Wählen Sie Bose Portable Smart Speaker aus.
4. Öffnen Sie die Bose Music App und befolgen Sie die Anweisungen in der App.

HINWEIS:

- Wenn die App Sie nicht zum Einrichten auffordert, fügen Sie Ihren Lautsprecher auf dem Bildschirm „Meine Produkte“ hinzu.
- Wenn der Lautsprecher mit Wi-Fi verbunden ist, hat er Zugriff auf Sprachsteuerung und alle anderen Funktionen, die in der Music App angeboten werden.

ERNEUT MIT EINEM WI-FI-NETZWERK VERBINDEN

Der Lautsprecher verbindet sich automatisch erneut mit einem bekannten Wi-Fi-Netzwerk, wenn der Lautsprecher eingeschaltet wird und innerhalb der Reichweite des Wi-Fi-Netzwerks ist.

HINWEIS: Der Lautsprecher speichert bis zu 8 verschiedene Wi-Fi-Netzwerke in der Reihenfolge der letzten Verwendung.

EINSCHALTEN

Drücken Sie die Power-Taste .

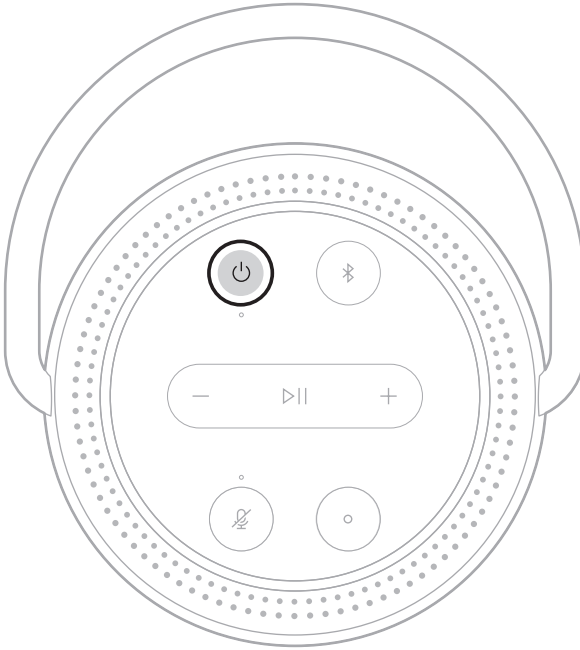

Ein Sprachbefehl informiert über den Batteriestand.

AUSSCHALTEN

Halten Sie die Power-Taste  gedrückt, bis sich das Betriebslämpchen ausschaltet.

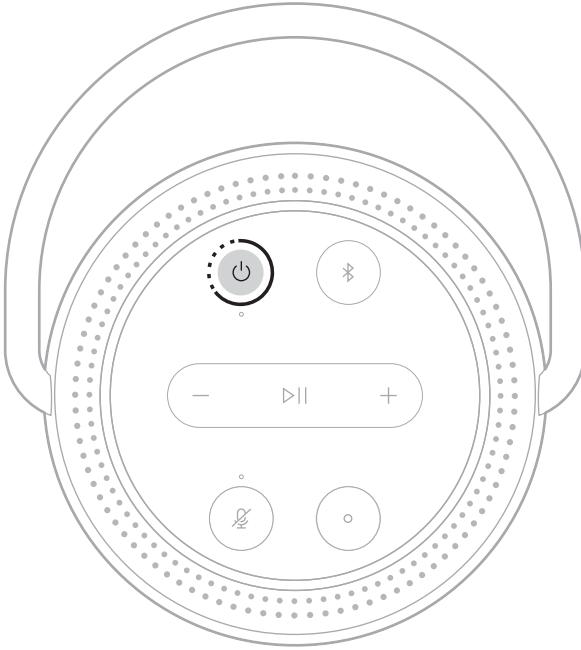

HINWEISE:

- Wenn der Lautsprecher nicht mit einem Wi-Fi-Netzwerk verbunden ist, Audio mit *Bluetooth*-Technologie streamt oder aufgeladen wird, schaltet er sich nach 20 Minuten Inaktivität automatisch aus.
- Wenn Wi-Fi nicht mithilfe der Bose Music-App eingerichtet wurde, drücken Sie die Power-Taste einmal, um den Lautsprecher auszuschalten.

NETZWERK-STANDBY

Der Lautsprecher geht in den Netzwerk-Standby-Betrieb, wenn der Ton gestoppt hat und Sie 20 Minuten lang keine Tasten gedrückt oder auf Ihren Sprachassistenten zugegriffen haben.

So aktivieren Sie den Lautsprecher wieder, wenn dieser im Netzwerk-Standby ist:

- Drücken Sie eine beliebige Taste am Lautsprecher.
- Geben Sie Ton mithilfe Ihres Mobilgeräts oder der Bose Music App wieder oder setzen Sie die Tonwiedergabe fort.
- Sprechen Sie mit Ihrem Sprachassistenten.

HINWEIS: Um im Netzwerk-Standby auf Ihren Sprachassistenten zuzugreifen, richten Sie ihn mithilfe der Bose Music App ein und schalten Sie das Mikrofon ein (siehe Seite 17).

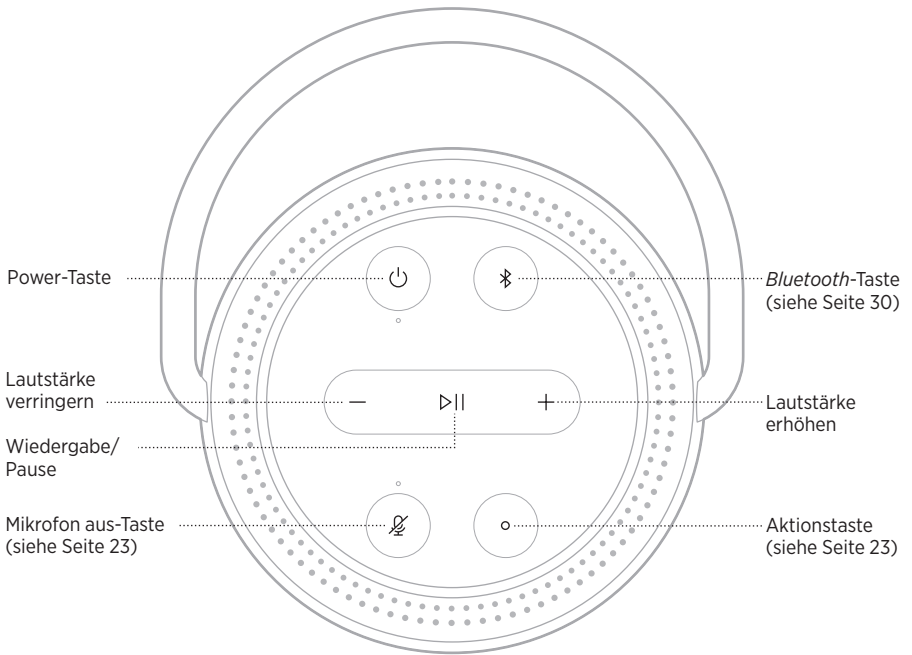

LAUTSPRECHERFUNKTIONEN

Die Lautsprecher-Bedienelemente befinden sich oben auf dem Lautsprecher.

TIPP: Sie können den Lautsprecher außerdem mithilfe der Bose Music App steuern.

Medienwiedergabe und Lautstärke

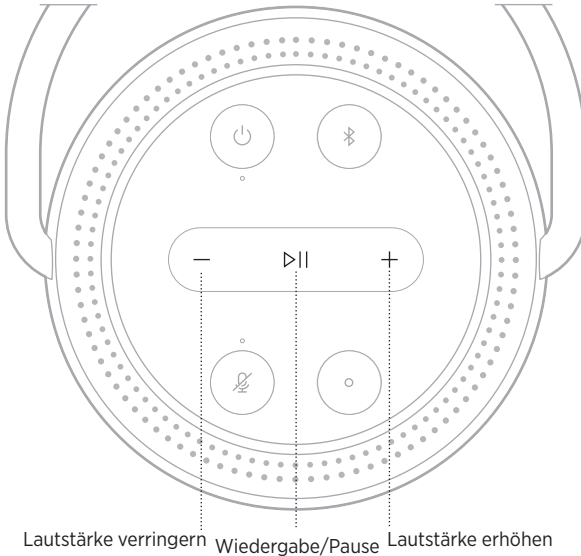

FUNKTION	VORGEHENSWEISE
Wiedergabe/Pause	Drücken Sie ▷ . Wenn der Ton angehalten wurde, leuchten die zwei Lichter oben und die zwei Lichter unten am Lichtring weiß.
Vorwärts springen	Drücken Sie zweimal ▷ .
Rückwärts springen	Drücken Sie dreimal ▷ .
Lautstärke erhöhen	Drücken Sie +. Der Lichtring leuchtet im Uhrzeigersinn. HINWEIS: Um die Lautstärke schnell zu erhöhen, halten Sie + gedrückt.
Lautstärke verringern	Drücken Sie –. Der Lichtring verblasst im Uhrzeigersinn. HINWEIS: Um die Lautstärke schnell zu verringern, halten Sie – gedrückt.

SPRACHASSISTENTEN-BEDIENELEMENTE

Sie können die Aktionstaste  und die „Mikrofon aus“-Taste  verwenden, um Google Assistant (siehe Seite 25) oder Amazon Alexa (siehe Seite 28) zu steuern.

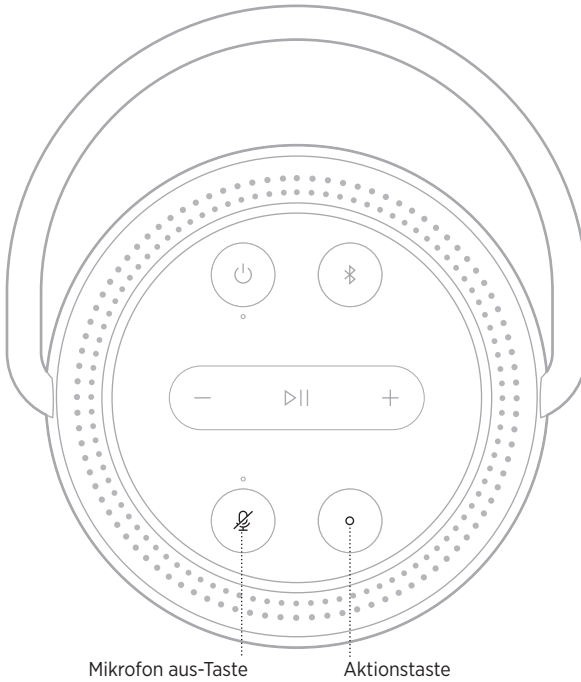

OPTIONEN FÜR DEN SPRACHASSISTENTEN

Sie können den Lautsprecher für den schnellen und einfachen Zugriff auf Google Assistant oder Amazon Alexa programmieren.

HINWEIS: Google Assistant und Amazon Alexa sind in einigen Sprachen und Ländern nicht verfügbar.

OPTIONEN	BEDIENUNG
Google Assistant	Verwenden Sie Sprache und/oder die Aktionstaste  (siehe Seite 25).
Amazon Alexa	Verwenden Sie Sprache und/oder die Aktionstaste  (siehe Seite 28).

HINWEIS: Die gleichzeitige Nutzung von Google Assistant und Amazon Alexa über den Lautsprecher ist nicht möglich.

EINRICHTUNG DES SPRACHASSISTENTEN

Bevor Sie beginnen, vergewissern Sie sich, dass das Mobilgerät und der Lautsprecher mit demselben Wi-Fi-Netzwerk verbunden sind.

Verwenden Sie die Bose Music App, um Ihren Sprachassistenten einzurichten. Auf diese Option können Sie vom Menü „Einstellungen“ aus zugreifen.

HINWEIS: Wenn Sie Ihren Sprachassistenten einrichten, vergewissern Sie sich, dass Sie dasselbe Dienstkonto verwendet, das Sie in der Bose Music App verwendet haben.

ZUGRIFF AUF GOOGLE ASSISTANT

Mit Ihrem Bose Portable Smart Speaker können Sie mit Google sprechen, um Musik ganz einfach zu Hause zu genießen; Sie können Ihre Lieblingsmusik wiedergeben, die Lautstärke regeln und Informationen über den Song erhalten, den Sie gerade hören, ohne die Hände zu benutzen. Sie können außerdem Ihren Tag planen, Alarme einstellen und intelligente Geräte überall in Ihrem Zuhause steuern – nur mithilfe Ihrer Stimme.

Weitere Informationen darüber, was Google Assistant für Sie tun kann, finden Sie auf: <https://support.google.com/assistant>

HINWEISE:

- Google Assistant ist in einigen Sprachen und Ländern nicht verfügbar.
- Weitere Informationen über die Wiedergabe von Audio mit Google Assistant finden Sie unter Seite 27.

Bedienung per Sprache

Sagen Sie erst „Hey Google“ und dann:

VERSUCHEN SIE FOLGENDES	SIE KÖNNEN ZUM BEISPIEL SAGEN
Entspannen	Spielen Sie etwas Musik
Den Tag planen	Welche Termine habe ich heute?
Aufgaben erledigen	Stellen Sie eine Weckzeit für morgen 7:00 Uhr ein
Kontrolle über Ihr Zuhause	Schalten Sie die Lichter ein
Antworten erhalten	Was sind die neuesten Nachrichten?
Dinge erledigen lassen	Erinnere mich daran, heute Abend Milch zu kaufen.
Versuche unterhaltsame Dinge	Erzähle mir etwas Lustiges

Verwenden der Lautsprecher-Bedienelemente

Sie können die Aktionstaste  und die „Mikrofon aus“-Taste  verwenden, um Google Assistant zu steuern. Sie befinden sich oben am Lautsprecher.

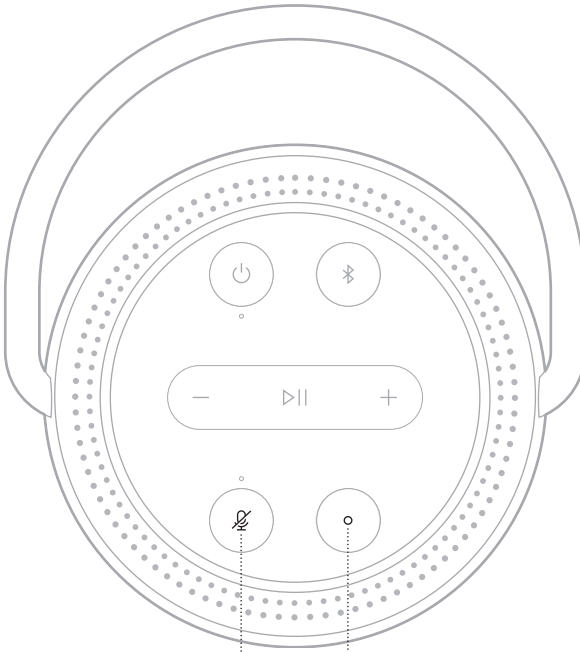

Mikrofon aus-Taste



VERSUCHEN SIE FOLGENDES	VORGEHENSWEISE
Sprechen mit Google Assistant	Drücken Sie  und sagen Sie dann Ihren Wunsch. Eine Liste der Dinge, die Sie versuchen können, finden Sie auf: https://support.google.com/assistant
Alarmer und Timer stoppen	Drücken Sie  .
Stoppen von Google Assistant	Drücken Sie  .
Ein- und Ausschalten des Mikrofons	Drücken Sie  . Wenn das Mikrofon ausgeschaltet ist, leuchtet das Lämpchen über der „Mikrofon aus“-Taste  rot und Sie können nicht auf Google Assistant zugreifen.

MUSIKWIEDERGABE MIT GOOGLE ASSISTANT

Bitten Sie Google, Musik von Ihrem voreingestellten Audiodienst oder einem spezifischen Audiodienst wiederzugeben.

Sagen Sie erst „Hey Google“ und dann:

VERSUCHEN SIE FOLGENDES	SIE KÖNNEN ZUM BEISPIEL SAGEN
Musikwiedergabe	<p>Spielen Sie etwas Musik.</p> <p>HINWEIS: Google Assistant verwendet Ihren voreingestellten Audiodienst. Wenn Sie eine Fehlermeldung hören, müssen Sie möglicherweise Ihren voreingestellten Audiodienst ändern. Verwenden Sie die Google Assistant App, um diese Einstellung zu ändern.</p>
Lautsprechersteuerung	<p>Stellen Sie die Lautstärke höher.</p>
Wiedergabe von einem bestimmten Audiodienst	<p>Spielen Sie NPR auf Tuneln</p> <p>HINWEIS: Google Assistant unterstützt nicht alle Audiodienste.</p>
Wiedergabe auf einem bestimmten Lautsprecher	<p>Spielen Sie etwas Jazz an den Lautsprechern im Wohnzimmer</p> <p>HINWEIS: Stellen Sie sicher, dass Sie den Lautsprechernamen sagen, den Sie in der Bose Music App zugewiesen haben. Wenn mehrere Lautsprecher denselben Namen haben, verwenden Sie den Namen, der in der Google Assistant App zugewiesen ist, oder ändern Sie den Namen in der Bose Music App.</p>

Auswählen eines voreingestellten Musikdienstes

Während des ersten Einrichtens für Google Assistant fordert die Google Assistant-App Sie auf, einen voreingestellten Audiodienst auszuwählen. Wenn Sie Google bitten, Musik auf Bose-Produkten wiederzugeben, werden nur die voreingestellten Dienste Pandora oder Spotify unterstützt. Auch wenn während der Einrichtung andere Audiodienste als verfügbar aufgeführt werden, ist dies nicht der Fall.

Wählen Sie für das beste Erlebnis Pandora oder Spotify als Ihren voreingestellten Audiodienst. Wenn Sie einen nicht unterstützten Audiodienst auswählen, hören Sie eine Fehlermeldung, wenn Sie die Audiowiedergabe wählen.

ZUGREIFEN AUF ALEXA

Amazon Alexa ist in den Lautsprecher integriert. Mit Alexa können Sie die Wiedergabe von Musik anfordern, Nachrichten hören, die Wettervorhersage erhalten, intelligente Haushaltsgeräte steuern und mehr. Die Verwendung von Alexa mit Ihrem Lautsprecher ist so einfach wie Fragen. Fragen Sie einfach oder verwenden Sie die Aktionstaste  und Alexa antwortet sofort.

Weitere Informationen darüber, was Alexa tun kann, finden Sie auf:
<https://www.amazon.com/usealexa>

HINWEIS: Alexa ist in einigen Sprachen und Ländern nicht verfügbar.

Bedienung per Sprache

VERSUCHEN SIE FOLGENDES	SIE KÖNNEN ZUM BEISPIEL SAGEN
Mit Alexa sprechen	Alexa, wie ist das Wetter?
Ton wiedergeben	Alexa, spiele Beethoven. HINWEIS: Amazon Music ist als Standard-Musikdienst eingestellt. Um den Standard-Musikdienst zu ändern, verwenden Sie die Alexa App.
Lautstärke regeln	Alexa, schalte die Lautstärke höher.
Wiedergabe von einem bestimmten Audiodienst	Alexa, spiele NPR auf Tuneln. HINWEIS: Amazon Alexa unterstützt nicht alle Audiodienste.
Wiedergabe auf einem bestimmten Lautsprecher	Alexa, spiele Funk im Wohnzimmer. HINWEIS: Stellen Sie sicher, dass Sie den Lautsprechernamen sagen, den Sie in der Bose Music App zugewiesen haben. Wenn mehrere Lautsprecher denselben Namen haben, verwenden Sie den Namen, der in der Alexa App zugewiesen ist, oder ändern Sie den Namen in der Bose Music-App.
Zum nächsten Song springen	Alexa, nächster Song.
Timer einstellen	Alexa, stelle einen Timer auf 5 Minuten.
Mehr Fähigkeiten entdecken	Alexa, welche neuen Fähigkeiten hast du?
Alexa stoppen	Alexa, stoppen.

Verwenden der Lautsprecher-Bedienelemente

Die Aktionstaste  und die „Mikrofon aus“-Taste  werden zum Steuern von Alexa verwendet. Sie befinden sich oben am Lautsprecher.

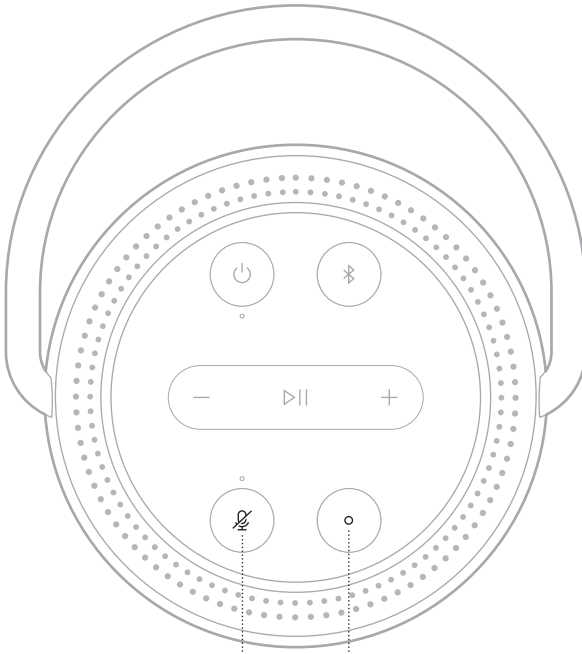

Mikrofon aus-Taste



VERSUCHEN SIE FOLGENDES

VORGEHENSWEISE

<p>Mit Alexa sprechen</p>	<p>Drücken Sie  und sagen Sie dann Ihren Wunsch. Eine Liste der Dinge, die Sie versuchen können, finden Sie auf: https://www.amazon.com/usealexa</p>
<p>Alarmer und Timer stoppen</p>	<p>Drücken Sie .</p>
<p>Alexa stoppen</p>	<p>Drücken Sie .</p>
<p>Ein- und Ausschalten des Mikrofons</p>	<p>Drücken Sie .</p> <p>HINWEIS: Wenn das Mikrofon ausgeschaltet ist, leuchtet das Lämpchen über der „Mikrofon aus“-Taste  rot und Sie können nicht auf Alexa zugreifen.</p>

Bluetooth-Drahtlostechnologie ermöglicht es Ihnen, Musik von Mobilgeräten wie Smartphones, Tablets und Laptop-Computer zu streamen. Bevor Sie Musik von einem Gerät streamen können, müssen Sie das Gerät mit dem Lautsprecher verbinden.

NUR VERWENDUNG VON *BLUETOOTH* (KEIN WI-FI)

Wenn der Lautsprecher vom Wi-Fi getrennt ist, haben Sie nur Zugriff auf die *Bluetooth*-Funktionen des Lautsprechers. Wie Sie Ihr Mobilgerät mithilfe von *Bluetooth*-Technologie verbinden, erfahren Sie in Seite 30.

HINWEIS: Wenn Sie nur *Bluetooth*-Technologie verwenden, haben Sie keinen Zugriff auf einen Sprachassistenten und oder die Funktionen in der Music App.

VERBINDEN EINES MOBILGERÄTS

1. Halten Sie die *Bluetooth*-Taste  gedrückt.

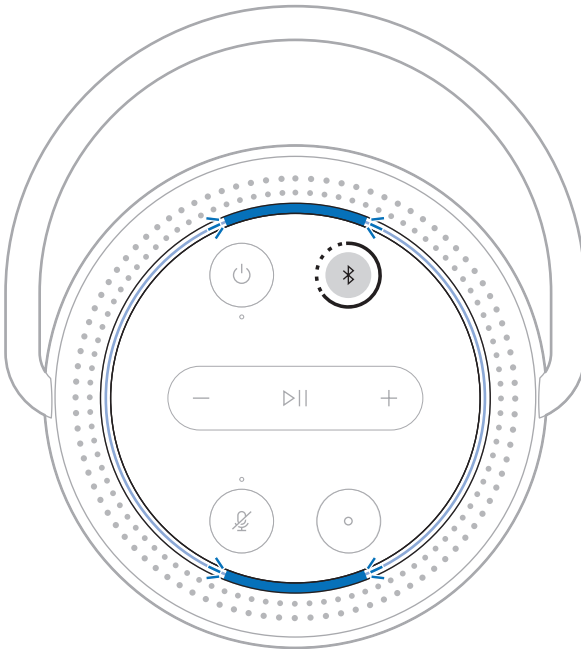

Sie hören einen Ton und der Lichtring blinkt blau.

2. Schalten Sie auf Ihrem Gerät die *Bluetooth*-Funktion ein.

TIPP: Das *Bluetooth*-Menü finden Sie normalerweise im Menü „Einstellungen“ des Mobilgeräts.

3. Wählen Sie Ihren Lautsprecher aus der Liste der Geräte aus.

TIPP: Suchen Sie nach dem Namen, den Sie in der Bose Music App für den Lautsprecher eingegeben haben. Wenn Sie Ihrem Lautsprecher keinen Namen gegeben haben, wird der voreingestellte Name angezeigt.

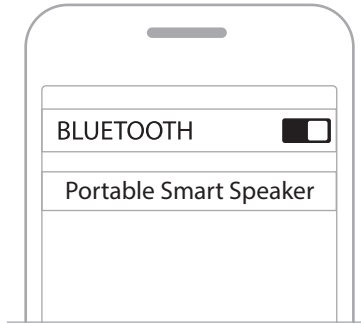

Nach dem Verbinden hören Sie einen Ton und der Lichtring leuchtet oben und unten blau und geht dann zu schwarz über. Der Name des Lautsprechers wird in der Mobilgeräteliste angezeigt.

TRENNEN EINES MOBILGERÄTS

Verwenden Sie die Bose Music App, um Ihr Mobilgerät zu trennen.

TIPP: Sie können auch die *Bluetooth*-Einstellungen verwenden, um Ihr Gerät zu trennen. Durch Deaktivieren der *Bluetooth*-Funktion werden alle anderen Geräte getrennt.

ERNEUTES VERBINDEN EINES MOBILGERÄTS

1. Drücken Sie die *Bluetooth*-Taste ☒.

HINWEIS: Stellen Sie sicher, dass die *Bluetooth*-Funktion an Ihrem Mobilgerät aktiviert ist.

2. Geben Sie Ton auf dem verbundenen Mobilgerät wieder.

ZUSÄTZLICHES MOBILGERÄT VERBINDEN

Sie können bis zu acht Geräte in der Geräteliste des Lautsprechers speichern.

HINWEIS: Sie können Ton jeweils nur von einem Gerät wiedergeben.

1. Drücken Sie und halten Sie ☒, bis die Lichtleiste blau blinkt.
2. Wählen Sie auf Ihrem Mobilgerät den Lautsprecher aus der Geräteliste aus.

HINWEIS: Stellen Sie sicher, dass die *Bluetooth*-Funktion an Ihrem Mobilgerät aktiviert ist.

LÖSCHEN DER GERÄTELISTE DES LAUTSPRECHERS

1. Halten Sie ☒ 10 Sekunden lang gedrückt, bis der Lichtring oben und unten zweimal blau blinkt.
2. Löschen Sie den Lautsprecher aus der *Bluetooth*-Liste auf Ihrem Gerät.

Alle Geräte werden gelöscht und der Lautsprecher ist für das Verbinden bereit (siehe Seite 30).

Der Lautsprecher kann AirPlay 2-Audio wiedergeben, sodass Sie schnell Audio von Ihrem Apple-Gerät zum Lautsprecher oder zu mehreren Lautsprechern streamen können.

HINWEISE:

- Um AirPlay 2 zu verwenden, benötigen Sie ein Apple-Gerät mit iOS 11.4 oder später.
- Ihr Apple-Gerät und der Lautsprecher müssen mit demselben Wi-Fi-Netzwerk verbunden sein.
- Weitere Informationen über AirPlay finden Sie unter: <https://www.apple.com/airplay>

STREAMEN VON AUDIO VOM CONTROL CENTER

1. Öffnen Sie auf Ihrem Apple-Gerät das Control Center.
2. Berühren und halten Sie die Audiokarte oben rechts auf dem Bildschirm und dann das AirPlay-Symbol .
3. Wählen Sie Ihren Lautsprecher oder Ihre Lautsprecher aus.

STREAMEN VON AUDIO VON EINER APP

1. Öffnen Sie eine Musik-App (wie Apple Music) und wählen Sie einen Track für die Wiedergabe aus.
2. Tippen Sie auf .
3. Wählen Sie Ihren Lautsprecher oder Ihre Lautsprecher aus.

AUFLADEN DES LAUTSPRECHERS

1. Schließen Sie das Netzkabel an den Stromanschluss am Lautsprecher an.

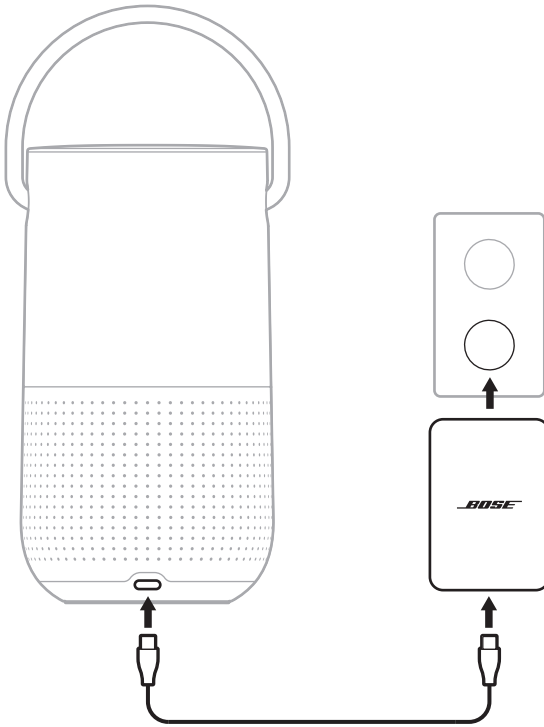

2. Schließen Sie das Netzkabel an den Netzadapter an.
3. Schließen Sie das Netzteil an eine Netzsteckdose an.

Der Lautsprecher schaltet sich ein und das Betriebslämpchen beginnt weiß zu blinken.

ACHTUNG: Versuchen Sie NICHT, den Lautsprecher im feuchten Zustand aufzuladen. Andernfalls besteht die Gefahr, dass der Lautsprecher beschädigt wird.

Aufladen des Lautsprechers mithilfe der Ladeschale für den Bose Portable Smart Speaker

Sie können den Lautsprecher in der Ladeschale für den Bose Portable Smart Speaker aufladen. Wenn Sie die Ladeschale kaufen möchten, wenden Sie sich an Ihren autorisierten Bose-Händler.

Besuchen Sie: worldwide.Bose.com/Support/PHS

PRÜFEN DES BATTERIELADEZUSTANDS

Drücken Sie die Power-Taste , wenn der Lautsprecher eingeschaltet ist und keine Ton wiedergibt.

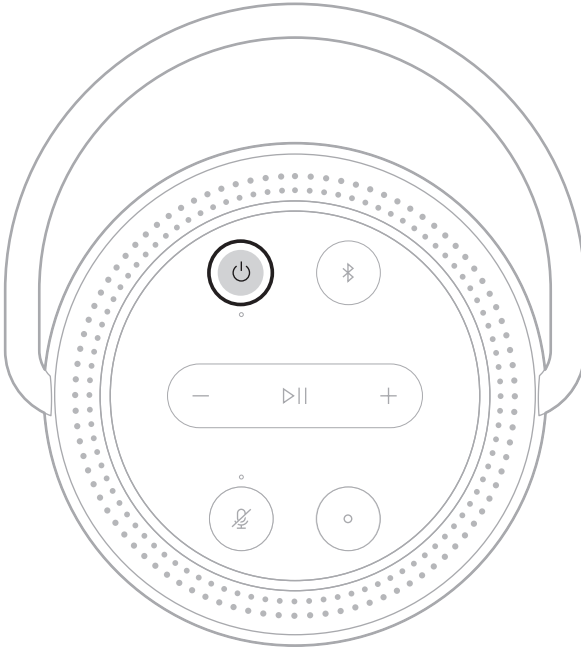

Ein Sprachbefehl informiert über den Batteriestand.

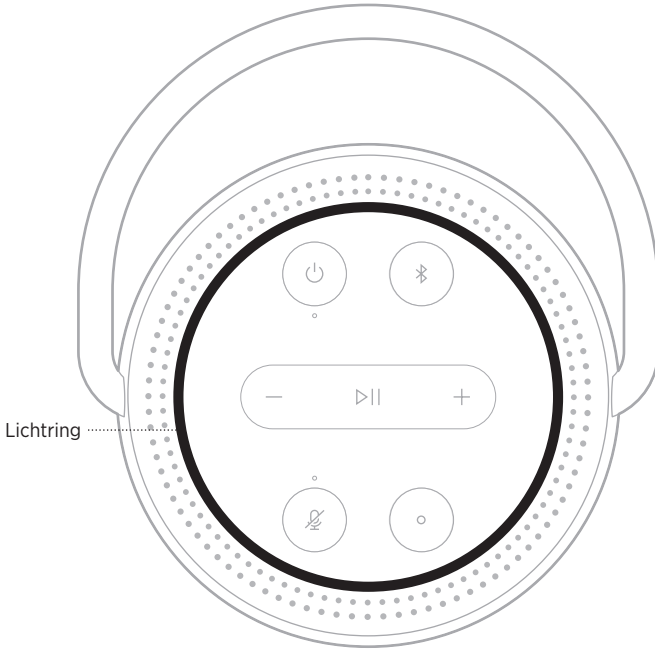

TIPP: Sie können den Batterieladezustand außerdem mithilfe der Bose Music App überprüfen.

Der LED-Lichtring oben am Lautsprecher zeigt den Lautsprecherstatus an.





WI-FI-STATUS

Zeigt den Wi-Fi-Verbindungsstatus des Lautsprechers an.



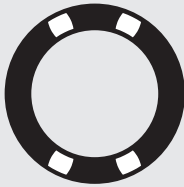

AKTIVITÄT DES LICHRINGS	SYSTEMZUSTAND
<p>Blinkt oben und unten weiß</p> 	<p>Verbindung zu Wi-Fi wird hergestellt</p>
<p>Leuchtet oben und unten weiß und geht dann zu schwarz über</p> 	<p>Mit Wi-Fi verbunden</p>

MEDIENWIEDERGABE- UND LAUTSTÄRKESTATUS

AKTIVITÄT DES LICHTRINGS	SYSTEMZUSTAND
<p>Zwei Lichter oben und zwei Lichter unten leuchten weiß</p> 	<p>Ton anhalten</p>
<p>Weißes Licht leuchtet im Uhrzeigersinn</p> 	<p>Lautstärke erhöhen</p>
<p>Weißes Licht verblasst im Uhrzeigersinn</p> 	<p>Lautstärke verringern</p>

BLUETOOTH-VERBINDUNGSSTATUS





Zeigt den *Bluetooth* Verbindungsstatus für Mobilgeräte an.

AKTIVITÄT DER LICHTLEISTE	SYSTEMZUSTAND
Blinkt oben und unten blau 	Bereit für die Verbindung mit dem Mobilgerät
Blinkt oben und unten blau 	Verbindung mit dem Mobilgerät wird hergestellt
Leuchtet oben und unten blau und geht dann zu schwarz über 	Verbunden mit dem Mobilgerät
Blinkt zweimal blau 	Geräteliste wird gelöscht



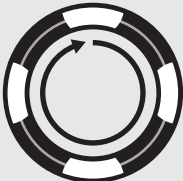
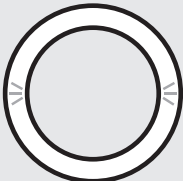

STATUS DES SPRACHASSISTENTEN

Zeigt den Status Google Assistant oder von Amazon Alexa an.

Google Assistant-Status

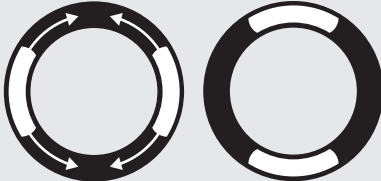
AKTIVITÄT DES LICHRINGS	ZUSTAND DES SPRACHASSISTENTEN
<p>Aus</p> 	<p>Ruhebetrieb</p>
<p>Weißes Licht oben, unten, links und rechts</p> 	<p>Anhören</p>
<p>Weißes Licht dreht sich im Uhrzeigersinn</p> 	<p>Denken</p>
<p>Blinkt weiß (voll)</p> 	<p>Sprechen</p>
<p>Weißes Licht blinkt 10 Minuten lang</p> 	<p>Benachrichtigung</p>

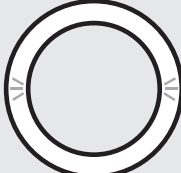
Amazon Alexa-Status

AKTIVITÄT DES LICHRINGS		ZUSTAND DES SPRACHASSISTENTEN
Aus		Ruhebetrieb
Weißes Licht bewegt sich nach oben und unten		Anhören
Leuchtet oben und unten weiß		Denken
Blinkt weiß (voll)		Sprechen
Blinkt oben und unten gelb		Benachrichtigung

Mikrofon aus-Lämpchen

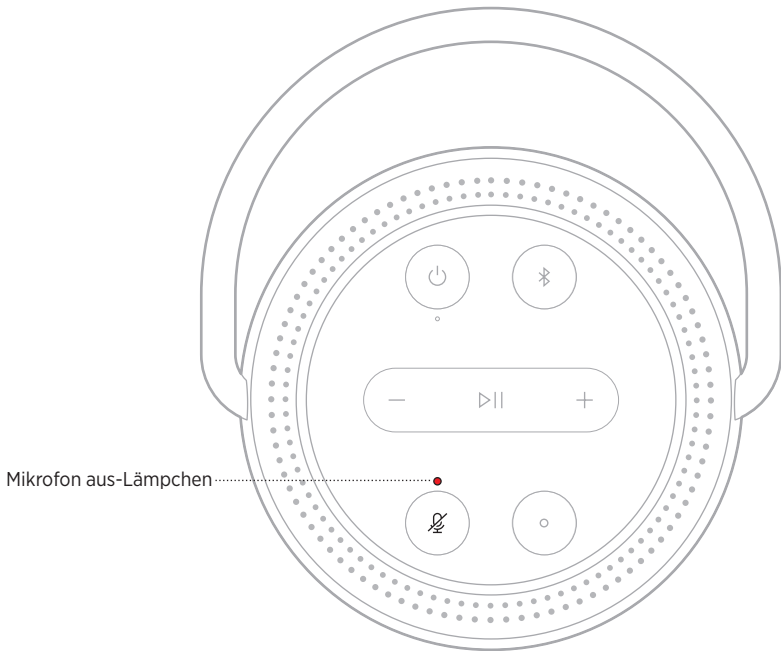

AKTIVITÄT DER LÄMPCHEN

SYSTEMZUSTAND

Leuchtet gelb

Mikrofon ist ausgeschaltet

BETRIEBSSTATUS

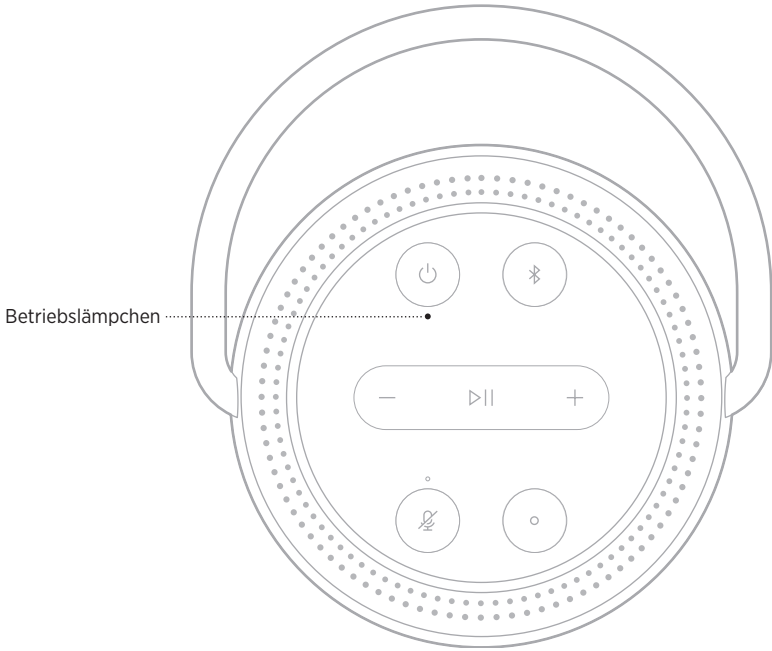



AKTIVITÄT DER
LÄMPCHEN

SYSTEMZUSTAND

Leuchtet weiß	Ein HINWEIS: Wenn der Lautsprecher an das Ladekabel angeschlossen ist, bedeutet weißes Leuchten vollständiges Aufladen.
Blinkt weiß	Aufladen
Weiß gedimmt	Netzwerk-Standby HINWEIS: Der Lautsprecher zeigt das weiß gedimmte Licht nur an, wenn er nicht gerade aufgeladen wird.
Leuchtet rot	Noch 5 % - 10 % Batterieleistung
Blinkt rot	Weniger als 5 % Batterieleistung
Schwarz	Aus

UPDATE- UND FEHLERSTATUS

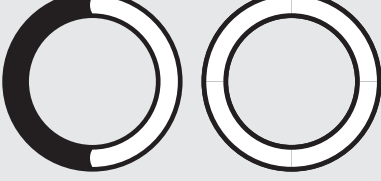
Zeigt den Status der Software-Updates und Fehlermeldungen an.

AKTIVITÄT DES LICHRINGS	SYSTEMZUSTAND
<p>Leuchtet oben und unten gelb</p> 	<p>Wi-Fi-Einrichtung läuft</p>
<p>Weißes Licht bewegt sich gegen den Uhrzeigersinn im Ring, bis er gefüllt ist, dann wird dies wiederholt</p> 	<p>Update wird heruntergeladen</p>
<p>Weißes Licht bewegt sich im Uhrzeigersinn im Ring, bis er gefüllt ist, dann wird dies wiederholt</p> 	<p>Lautsprecher wird aktualisiert</p>
<p>Blinken oben und unten viermal gelb</p> 	<p>Fehler – siehe Bose Music-App</p>
<p>Leuchtet oben und unten rot</p> 	<p>Fehler – Wenden Sie sich an den Bose-Kundendienst</p>

AKTUALISIEREN DES LAUTSPRECHERS

Der Lautsprecher wird automatisch aktualisiert, wenn er mit der Bose Music App und Ihrem Wi-Fi-Netzwerk verbunden ist.

DEAKTIVIEREN/AKTIVIEREN DER WI-FI-FUNKTION

Halten Sie die Wiedergabe/Pause- ▶|| und die *Bluetooth*-Taste 5 Sekunden lang gedrückt, bis der Lichtring mit weißem Licht gefüllt ist.

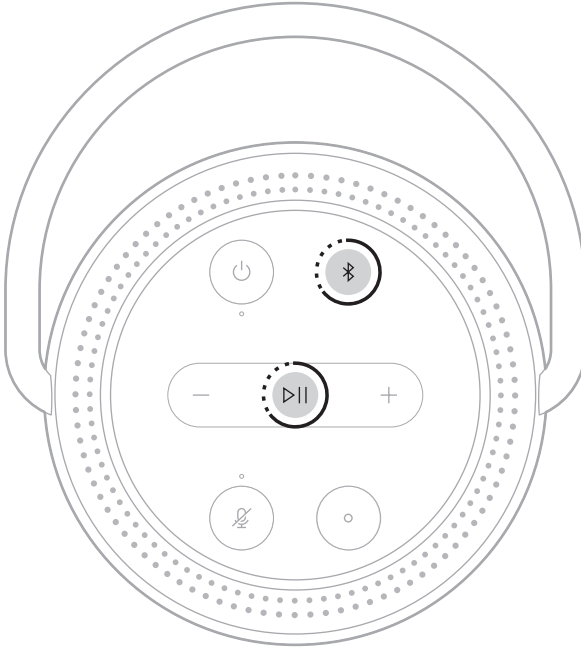

HINWEIS: Wenn Wi-Fi deaktiviert ist, können Sie die Bose Music-App oder Ihren Sprachassistenten verwenden, um den Lautsprecher zu steuern.

VERBINDEN EINES BOSE SOUNDLINK *BLUETOOTH*-LAUTSPRECHERS ODER VON BOSE-KOPFHÖRERN

Mit der Bose SimpleSync™-Technologie können Sie bestimmte Bose SoundLink *Bluetooth*-Lautsprecher oder Bose-Kopfhörer mit Ihrem Bose Portable Smart Speaker verbinden, um Ihre Musik ganz neu zu hören.

Vorteile

- **Ton in einem weiteren Raum:** Hören Sie denselben Song in zwei verschiedenen Räumen gleichzeitig, indem Sie Ihren Bose SoundLink *Bluetooth*-Lautsprecher mit dem Bose Portable Smart Speaker verbinden.
- **Ein persönliches Hörerlebnis:** Hören Sie Musik im Raum nebenan ganz klar, indem Sie Ihre Bose-Kopfhörer mit dem Bose Portable Smart Speaker verbinden. Verwenden Sie unabhängige Lautstärkeregelungen an jedem Produkt, um den Lautsprecher leiser einzustellen oder stummzuschalten, während Sie über Ihre Kopfhörer im ganzen Haus hören können.

HINWEIS: SimpleSync™-Technologie hat eine *Bluetooth*-Reichweite von neun Metern. Wände und die Art der verwendeten Baumaterialien können den Empfang beeinträchtigen.

Kompatible Produkte

Sie können die meisten Bose SoundLink *Bluetooth*-Lautsprecher und ausgewählte Bose-Kopfhörer mit Ihrem Bose Portable Smart Speaker verwenden.

Beliebte kompatible Produkte sind z. B.:

- Bose SoundLink Revolve+ *Bluetooth*-Lautsprecher
- Bose SoundLink Mini *Bluetooth*-Lautsprecher
- Bose SoundLink Color *Bluetooth*-Lautsprecher
- Bose Noise Cancelling Headphones 700
- Bose QuietComfort 35 Drahtloskopfhörer

Neue Produkte werden regelmäßig hinzugefügt. Eine vollständige Liste und weitere Informationen finden Sie unter: [worldwide.bose.com/Support/Groups](https://www.worldwide.bose.com/Support/Groups)

Verbinden mithilfe der Bose Music-App

Verwenden Sie die Bose Music-App, um Ihren Bose SoundLink *Bluetooth*-Lautsprecher oder Bose Headphones mit Ihrem Bose Portable Smart Speaker zu verbinden. Weitere Informationen finden Sie unter: worldwide.Bose.com/Support/Groups

HINWEISE:

- Vergewissern Sie sich, dass das Produkt, das Sie verbinden möchten, eingeschaltet ist, es sich innerhalb von 9 m von Ihrem Bose Portable Smart Speaker befindet und für das Verbinden mit einem anderen Gerät bereit ist. Weitere Informationen finden Sie in der Bedienungsanleitung Ihres Produkts.
- Sie können immer nur ein Produkt gleichzeitig mit Ihrem Bose Portable Smart Speaker verbinden.

ERNEUTES VERBINDEN EINES BOSE SOUNDLINK BLUETOOTH-LAUTSPRECHERS ODER VON BOSE- KOPFHÖRERN

Schalten Sie Ihren Bose SoundLink *Bluetooth*-Lautsprecher oder die Bose-Kopfhörer ein.

Ihr Lautsprecher oder die Kopfhörer versuchen, sich mit dem zuletzt verbundenen *Bluetooth*-Gerät zu verbinden, z. B. Ihrem Bose Portable Smart Speaker.

HINWEISE:

- Ihr Bose Portable Smart Speaker muss sich innerhalb der Reichweite (9 m) befinden und eingeschaltet sein.
- Wenn sich Ihr Lautsprecher oder die Kopfhörer nicht verbinden, sehen Sie unter „Lautsprecher verbindet sich nicht erneut mit einem vorher verbundenen Bose SoundLink *Bluetooth*-Lautsprecher oder Bose-Kopfhörern“ auf Seite 52 nach.

REINIGEN DES LAUTSPRECHERS

Reinigen Sie die Oberfläche des Lautsprechers mit einem weichen, trockenen Tuch.

ACHTUNG:

- Verwenden Sie KEINE Sprühdosen in der Nähe des Lautsprechers. Verwenden Sie KEINE Lösungsmittel, Chemikalien und Reinigungsmittel, die Alkohol, Ammoniak oder Scheuermittel enthalten.
- Auf KEINEN Fall darf Feuchtigkeit ins Innere gelangen.

ERSATZTEILE UND ZUBEHÖR

Ersatzteile und Zubehör können über den Bose-Kundendienst bestellt werden.

Besuchen Sie: worldwide.bose.com/Support/PHS

EINGESCHRÄNKTE GARANTIE

Für den Lautsprecher gilt eine eingeschränkte Garantie. Nähere Informationen zur eingeschränkten Garantie finden Sie auf unserer Website unter global.bose.com/warranty.

Eine Anleitung zum Registrieren Ihres Produkts finden Sie unter global.bose.com/register. Ihre eingeschränkte Garantie ist jedoch unabhängig von der Registrierung gültig.

VERSUCHEN SIE ZUERST DIESE LÖSUNGEN

Falls Sie mit Ihrem Lautsprecher Probleme haben, versuchen Sie zuerst die folgenden Lösungen:

- Schalten Sie die Lautsprecher ein (siehe Seite 35).
- Laden Sie die Lautsprecher auf (siehe Seite 17).
- Schließen Sie alle Kabel fest an.
- Prüfen Sie den Zustand des Lautsprechers (siehe Seite 36).
- Laden Sie die Bose Music App herunter und führen Sie die verfügbaren Software-Updates aus.
- Stellen Sie den Lautsprecher und das Mobilgerät von möglichen Störquellen weg (z. B. drahtlose Router, kabellose Telefone, Fernsehgeräte, Mikrowellengeräte usw.).
- Stellen Sie den Lautsprecher für ordnungsgemäßen Betrieb innerhalb des für Ihren drahtlosen Router oder Ihr Mobilgerät empfohlenen Bereichs auf.

ANDERE LÖSUNGEN



Wenn Sie das Problem nicht beheben konnten, sehen Sie in der folgenden Tabelle nach, in der Sie Symptome und Lösungen für gängige Probleme finden. Wenn Sie Ihr Problem nicht beheben können, wenden Sie sich an den Bose-Kundendienst.

Besuchen Sie: worldwide.Bose.com/contact

SYMPTOM	LÖSUNG
Der Lautsprecher schaltet sich nicht ein	<p>Die Batterie befindet sich möglicherweise im Schutzmodus oder ist leer. Verbinden Sie Ihren Lautsprecher mit dem Netzkabel.</p> <p>Schließen Sie das Netzkabel an eine andere Steckdose an.</p> <p>Trennen Sie das Netzkabel, warten Sie 30 Sekunden und schließen Sie es wieder an die Netzsteckdose an.</p>
Der Lautsprecher schaltet sich nicht aus	<p>Wenn Wi-Fi mithilfe der Bose Music-App eingerichtet wurde, halten Sie die Power-Taste gedrückt, bis sich das Betriebslämpchen ausschaltet.</p> <p>Wenn Wi-Fi nicht mithilfe der Bose Music-App eingerichtet wurde, drücken Sie die Power-Taste einmal, um den Lautsprecher auszuschalten.</p>
Der Lautsprecher reagiert während der Einrichtung nicht	<p>Stellen Sie sicher, dass Sie die Bose Music-App für das Einrichten verwenden.</p> <p>HINWEIS: Wenn die App Sie nicht zum Einrichten auffordert, fügen Sie Ihren Lautsprecher auf dem Bildschirm „Meine Produkte“ hinzu.</p> <p>Trennen Sie das Netzkabel, warten Sie 30 Sekunden und schließen Sie es wieder an die Netzsteckdose an.</p>

SYMPTOM	LÖSUNG
Bose Music App funktioniert auf dem Mobilgerät nicht	<p>Stellen Sie sicher, dass Ihr Mobilgerät kompatibel zur Bose Music App ist und die Mindestsystemanforderungen erfüllt. Sehen Sie für weitere Informationen im App-Store auf Ihrem Mobilgerät nach.</p> <p>Deinstallieren Sie die Bose Music App auf Ihrem Mobilgerät und installieren Sie die App dann erneut (siehe Seite 17).</p>
Lautsprecher verbindet sich nicht mit dem Wi-Fi-Netzwerk	<p>Wählen Sie in der Bose Music App den korrekten Netzwerknamen aus und geben Sie das Netzwerkpasswort ein.</p> <p>Vergewissern Sie sich, dass Sie den Lautsprecher mit demselben Wi-Fi-Netzwerk verbinden, mit dem Ihr Mobilgerät verbunden ist.</p> <p>Wenn sich Ihre Wi-Fi-Netzwerkinformationen geändert haben, sehen Sie unter Seite 18 nach.</p> <p>Aktivieren Sie Wi-Fi am Gerät, das Sie für das Einrichten verwenden.</p> <p>Schließen Sie alle anderen Anwendungen auf dem Mobilgerät.</p> <p>Wenn der Router sowohl 2,4-GHz- als auch 5-GHz-Bänder unterstützt, stellen Sie sicher, dass sowohl Ihr Mobilgerät als auch der Lautsprecher mit demselben Band verbunden sind.</p> <p>HINWEIS: Bose empfiehlt, jedem Band einen eindeutigen Namen zu geben, um sicherzustellen, dass Sie sich mit dem richtigen Band verbinden.</p> <p>Setzen Sie den Router zurück.</p> <p>Starten Sie die Bose Music App auf Ihrem Mobilgerät. Trennen Sie das Netzkabel, warten Sie 30 Sekunden und schließen Sie es an die Netzsteckdose an. Laden Sie die Bose Music-App herunter und starten Sie den Einrichtungsvorgang erneut.</p>
Unterbrochener oder kein Ton	<p>Erhöhen Sie die Lautstärke am Lautsprecher und am Mobilgerät.</p> <p>Stoppen Sie andere Audio- oder Video-Streaming-Anwendungen.</p> <p>Schalten Sie zu einer anderen Quelle um.</p> <p>Geben Sie Ton von einer anderen Anwendung oder einem anderen Musikdienst wieder.</p> <p>Vergewissern Sie sich, dass Sie ein kompatibles <i>Bluetooth</i>-Mobilgerät verwenden.</p> <p>Starten Sie Ihr Mobilgerät neu.</p> <p>Trennen Sie das Netzkabel, warten Sie 30 Sekunden und schließen Sie es wieder an die Netzsteckdose an.</p> <p>Vergewissern Sie sich, dass der Lautsprecher nicht stummgeschaltet ist. Heben Sie die Stummschaltung auf, indem Sie Lautstärke lauter + oder Lautstärke leiser – am Lautsprecher drücken oder die Bose Music-App verwenden.</p>

SYMPTOM	LÖSUNG
<p>Lautsprecher verbindet sich nicht mit dem Mobilgerät</p>	<p>Schalten Sie die <i>Bluetooth</i>-Funktion am Mobilgerät aus und wieder ein. Entfernen Sie den Lautsprecher aus dem <i>Bluetooth</i>-Menü. Stellen Sie die Verbindung erneut her.</p> <p>Verbinden Sie ein anderes Mobilgerät (siehe Seite 30).</p> <p>Vergewissern Sie sich, dass Sie ein kompatibles <i>Bluetooth</i>-Mobilgerät verwenden.</p> <p>Löschen Sie den Lautsprecher aus der <i>Bluetooth</i>-Liste des Mobilgeräts. Verbinden Sie sie erneut (siehe Seite 31).</p> <p>Löschen Sie die Geräteliste des Lautsprechers (siehe Seite 32).</p>
<p>Lautsprecher streamt kein Audio mithilfe von Airplay</p>	<p>Stellen Sie sicher, dass Ihr Lautsprecher eingeschaltet ist und sich in Reichweite befindet (siehe Seite 35).</p> <p>Aktualisieren Sie Ihr Apple-Gerät und Ihren Lautsprecher.</p> <p>Vergewissern Sie sich, dass das Apple-Gerät und der Lautsprecher mit demselben Wi-Fi-Netzwerk verbunden sind.</p> <p>Überprüfen Sie, ob der Lautsprecher auf dem neuesten Stand ist (siehe Seite 44).</p> <p>Wenn Sie das AirPlay-Symbol  in der Musik-App, von der Sie streamen, nicht finden können, streamen Sie Audio vom Control Center.</p> <p>Zusätzlichen Support erhalten Sie auf: https://www.apple.com/airplay</p>
<p>Lautsprecher ist beim Hinzufügen eines weiteren Bose-Kontos nicht sichtbar</p>	<p>Stellen Sie sicher, dass Freigabe am Lautsprecher mithilfe der Bose Music App aktiviert ist.</p> <p>Vergewissern Sie sich, dass der Lautsprecher und das Mobilgerät mit demselben Wi-Fi-Netzwerk verbunden sind.</p>

SYMPTOM	LÖSUNG
Google Assistant reagiert nicht oder keine Audiowiedergabe	<p>Stellen Sie sicher, dass Google Assistant mithilfe der Bose Music App eingerichtet wurde (siehe Seite 24).</p> <p>Verbinden Sie Ihr Mobilgerät mit Wi-Fi.</p> <p>Sie müssen sich an einem Land befinden, in dem Google Assistant auf diesem Produkt verfügbar ist.</p> <p>Achten Sie darauf, dass Sie die aktuellste Version der Google Assistant-App verwenden.</p> <p>Überprüfen Sie, ob das Aufwachwort aktiviert ist (siehe Seite 25).</p> <p>Stellen Sie sicher, dass Ihr Mobilgerät kompatibel ist.</p> <p>Entfernen Sie Google Assistant mithilfe der Bose Music-App vom Lautsprecher. Fügen Sie dann Google Assistant wieder hinzu.</p> <p>Wählen Sie Pandora oder Spotify als Ihren voreingestellten Audiodienst (siehe Seite 27).</p> <p>Stellen Sie sicher, dass Sie dasselbe Audiodienstkonto in der Bose Music App und in der Google Assistant App verwenden.</p> <p>Google Assistant unterstützt Ihre Anforderung möglicherweise nicht. Neue Funktionen werden regelmäßig hinzugefügt.</p> <p>Zusätzlichen Support erhalten Sie auf: https://support.google.com/assistant</p>
Ändern der persönlichen Ergebniseinstellung von Google Assistant	<p>Um persönliche Ergebnisse auszuschalten oder das Konto für persönliche Ergebnisse zu ändern, verwenden Sie das Einstellungen-Menüs in der Google Assistant-App.</p>
Alexa reagiert nicht	<p>Stellen Sie sicher, dass Alexa mithilfe der Bose Music App eingerichtet wurde (siehe Seite 17).</p> <p>HINWEIS: Der Lautsprecher muss mithilfe der Bose Music-App eingerichtet und mit Ihrem Wi-Fi-Netzwerk verbunden werden.</p> <p>Sie müssen sich an einem Land befinden, in dem Alexa auf diesem Produkt verfügbar ist.</p> <p>Stellen Sie sicher, dass das Lämpchen über der „Mikrofon aus“-Taste  nicht rot leuchtet. Tippen Sie auf , um das Mikrofon einzuschalten.</p> <p>Stellen Sie sicher, dass Sie den Namen sagen, den Sie in der Bose Music App-zugewiesen haben. Wenn mehrere Lautsprecher denselben Namen haben, verwenden Sie den Namen, der in der Alexa App zugewiesen ist, oder ändern Sie den Namen in der Bose Music-App.</p> <p>Entfernen Sie Alexa mithilfe der Bose Music App vom Lautsprecher und fügen Sie anschließend Alex erneut hinzu.</p> <p>Alexa unterstützt möglicherweise Ihre Anforderung nicht. Neue Funktionen werden regelmäßig hinzugefügt.</p> <p>Zusätzlichen Support erhalten Sie auf: https://www.amazon.com/usealexa</p>

SYMPTOM	LÖSUNG
<p>Lautsprecher verbindet sich nicht mit einem Bose SoundLink Bluetooth-Lautsprecher oder mit Bose-Kopfhörern</p>	<p>Vergewissern Sie sich, dass Ihr Bose SoundLink <i>Bluetooth</i>-Lautsprecher oder Ihre Bose-Kopfhörer, den/die Sie verbinden möchten, eingeschaltet sind, sich innerhalb von 9 m von Ihrem Bose Portable Smart Speaker befinden und für das Verbinden mit einem anderen Gerät bereit sind. Weitere Informationen finden Sie in der Bedienungsanleitung Ihres Produkts.</p>
<p>Lautsprecher verbindet sich nicht erneut mit einem vorher verbundenen Bose SoundLink Bluetooth-Lautsprecher oder Bose-Kopfhörern</p>	<p>Verwenden Sie die Produktsteuerungen an Ihrem Bose SoundLink <i>Bluetooth</i>-Lautsprecher oder Ihren Bose-Kopfhörern, um durch die Produktgeräteleiste zu gehen Kopfhörer, bis Sie den Namen Ihres Bose Portable Smart Speaker hören. Produktspezifische Informationen finden Sie in der Bedienungsanleitung des Produkts.</p> <p>HINWEIS: Bestimmte Lautsprecher und Kopfhörer, darunter die Bose Noise Cancelling Headphones 700, unterstützen die Fähigkeit, durch die Produktgeräteleiste zu gehen, nicht. Wie Sie diese Produkte erneut verbinden, finden Sie auf „Verbinden mithilfe der Bose Music-App“ auf Seite 46.</p>
<p>Verzögerter Ton von einem verbundenen Bose SoundLink Bluetooth-Lautsprecher oder von Bose-Kopfhörern</p>	<p>Nicht alle Bose SoundLink <i>Bluetooth</i>-Lautsprecher und Bose-Kopfhörer können Ton perfekt synchron wiedergeben, wenn sie mit dem Lautsprecher verbunden sind. Um zu prüfen, ob Ihr Produkt kompatibel ist, besuchen Sie: worldwide.Bose.com/Support/Groups</p> <p>Installieren Sie alle verfügbaren Software-Updates für Ihren Bose SoundLink <i>Bluetooth</i>-Lautsprecher oder Ihre Bose-Kopfhörer. Um auf Updates zu prüfen, öffnen Sie die entsprechende Bose App für Ihr Produkt auf Ihrem Mobilgerät oder besuchen Sie btu.Bose.com auf Ihrem Computer.</p>

ZURÜCKSETZEN DES LAUTSPRECHERS

Ein Zurücksetzen löscht alle Quellen-, Lautstärke- und Netzwerkeinstellungen vom Lautsprecher und stellt die werkseitigen Originaleinstellungen wieder her.

Halten Sie die Taste zum Erhöhen der Lautstärke + und die *Bluetooth*-Taste 10 Sekunden lang gedrückt, bis der Lichtring mit weißem Licht gefüllt ist.

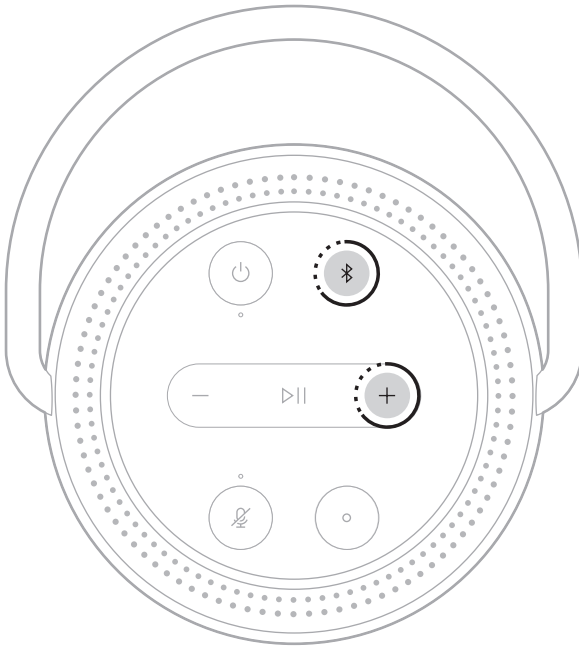

Der Lautsprecher wird neu gestartet. Wenn das Zurücksetzen abgeschlossen ist, leuchtet der Lichtring gelb.

Wiederherstellen der Netzwerk- und Audioeinstellungen des Lautspeakers

Richten Sie den Lautsprecher der Bose Music App ein (siehe Seite 17).

Lees alle veiligheids- en beveiligingsinstructies en de gebruiksaanwijzing door en bewaar deze.

CE Bose Corporation verklaart hierbij dat dit product voldoet aan de essentiële vereisten en andere relevante bepalingen van richtlijn 2014/53/EU en alle andere vereisten van de toepasselijke EU-richtlijnen. De volledige conformiteitsverklaring kunt u vinden op: www.Bose.com/compliance

UKCA Dit product voldoet aan alle toepasselijke voorschriften in de Electromagnetic Compatibility Regulations 2016 en aan alle overige toepasselijke wet- en regelgeving van het Verenigd Koninkrijk. De volledige conformiteitsverklaring kunt u vinden op: www.Bose.com/compliance

Bose Corporation verklaart hierbij dat dit product voldoet aan de essentiële vereisten zoals vastgelegd in de Radio Equipment Regulations 2017 en alle overige toepasselijke wet- en regelgeving van het Verenigd Koninkrijk. De volledige conformiteitsverklaring kunt u vinden op: www.Bose.com/compliance

Belangrijke veiligheidsinstructies

1. Zorg dat de aansluitpoort helemaal droog is, voordat u gaat opladen.
2. Laad de luidspreker niet op als deze nat is.
3. Gebruik uitsluitend aansluitstukken/accessoires die door de fabrikant worden gespecificeerd.
4. Laat alle onderhoud over aan bevoegde medewerkers. Onderhoud is vereist als het apparaat is beschadigd, als bijvoorbeeld een elektriciteits snoer of stekker is beschadigd, als er vloeistof in het apparaat is gemorst of voorwerpen in het apparaat zijn gevallen, als het apparaat is blootgesteld aan regen of vocht, of als het niet normaal werkt of is gevallen.



Bevat kleine onderdelen die een verstikkingsgevaar kunnen vormen. Niet geschikt voor kinderen jonger dan 3 jaar.



Dit product bevat magnetisch materiaal. Raadpleeg uw arts om te vragen of dit invloed kan hebben op uw implanteerbare medische hulpmiddel.

- Houd het product uit de buurt van vuur en warmtebronnen. Plaats GEEN open vlammen, zoals brandende kaarsen, op of bij het product.
- Er mogen GEEN wijzigingen aan dit product worden aangebracht door onbevoegden.
- Gebruik GEEN stroomomvormer met dit product.
- Gebruik geen andere lader dan de lader die specifiek voor gebruik met dit product wordt bijgeleverd.



仅适用于 2000 m 以下地区安全使用

Uitsluitend gebruiken op een hoogte van minder dan 2000 meter.

- Producten die accu's of batterijen bevatten niet blootstellen aan overmatige warmte (zoals direct zonlicht, vuur en dergelijke).
- Het productlabel bevindt zich op de onderkant van het product.

OPMERKING: Dit apparaat is getest en voldoet aan de normen voor een digitaal apparaat van klasse B, volgens deel 15 van de FCC-voorschriften. Deze normen zijn bedoeld om redelijke bescherming te bieden tegen schadelijke storing bij installatie in een woonomgeving. Dit apparaat genereert en gebruikt radiofrequente energie en kan deze uitstralen en het kan, als het niet wordt geïnstalleerd en gebruikt volgens de instructies, schadelijke storing veroorzaken aan radiocommunicatie. Er is echter geen garantie dat er geen storing zal optreden bij een bepaalde installatie. Als dit apparaat schadelijke storing veroorzaakt aan de ontvangst van radio of tv, hetgeen kan worden bepaald door het apparaat aan en uit te zetten, wordt geadviseerd te trachten de storing te verhelpen door een of meer van de volgende maatregelen:

- Richt de ontvangstantenne opnieuw of verplaats deze.
- Vergroot de afstand tussen de apparatuur en de ontvanger.
- Sluit de apparatuur aan op een stopcontact van een andere groep dan de groep waarop de ontvanger is aangesloten.
- Voor hulp neemt u contact op met de dealer of een ervaren radio- of tv-technicus.

Veranderingen of aanpassingen die niet uitdrukkelijk zijn goedgekeurd door Bose Corporation kunnen leiden tot het vervallen van de bevoegdheid van de gebruiker om dit apparaat te gebruiken.

Dit apparaat voldoet aan deel 15 van de FCC-voorschriften en aan de RSS-norm(en) van ISED Canada voor vergunningsvrije apparaten. Op het gebruik zijn de volgende twee voorwaarden van toepassing: (1) Dit apparaat mag geen schadelijke storing veroorzaken, en (2) dit apparaat moet bestand zijn tegen alle externe storing, waaronder storing die een ongewenste werking tot gevolg kan hebben.

Dit apparaat moet worden geïnstalleerd en gebruikt met een minimale afstand van 20 cm tussen de zender en uw lichaam.

Dit apparaat voor gebruik in de 5150-5250 MHz-band is uitsluitend bestemd voor gebruik binnenshuis, om het risico op schadelijke storing bij andere systemen op hetzelfde kanaal te verminderen.

CAN ICES-3 (B)/NMB-3(B)

Voor Europa:

Frequentiebanden 2400 tot 2483,5 MHz, 5150 tot 5350 MHz en 5470 tot 5725 MHz.

Maximaal zendvermogen minder dan 20 dBm EIRP.

Het maximaal zendvermogen blijft dusdanig onder de wettelijk vastgestelde limieten dat het product volgens de toepasselijke regelgeving geen SAR-toetsing behoeft en hiervan is vrijgesteld.

Dit apparaat is beperkt tot gebruik binnenshuis bij gebruik in de 5150-5350 MHz-frequentieband in alle in de tabel vermelde EU-lidstaten.

									
BE	DK	IE	UK(NI)	FR	CY	SK	HU	AT	SE
BG	DE	PT	EL	HR	LV	LT	MT	PL	
CZ	EE	FI	ES	IT	RO	LU	NL	SI	



Dit symbool betekent dat het product niet mag worden weggegooid als huishoudelijk afval en naar een geschikt inzamelpunt voor recycling moet worden gebracht. Het op de juiste wijze afvoeren en recylen helpt natuurlijke hulpbronnen, de menselijke gezondheid en het milieu te beschermen. Voor meer informatie over het afvoeren en recylen van dit product neemt u contact op met de gemeente waar u woont, de afvalverwerkingsinstantie of de winkel waar u dit product hebt gekocht.

Management Regulation for Low-power Radio-frequency Devices (Voorschrift voor het beheer van radiofrequente apparaten met laag vermogen)

Artikel XII

Volgens de 'Management Regulation for Low-power Radio-frequency Devices' mogen bedrijven, ondernemingen of gebruikers zonder toestemming van de NCC de oorspronkelijke eigenschappen en werking van goedgekeurde radiofrequente apparaten met laag vermogen niet wijzigen en evenmin de frequentie daarvan wijzigen of het zendvermogen verhogen.

Artikel XIV

Radiofrequente apparaten met laag vermogen mogen de veiligheid van vliegtuigen niet beïnvloeden en wettelijke communicaties niet verstoren. Als een dergelijke storing wordt vastgesteld, moet de gebruiker onmiddellijk stoppen met het gebruik van het apparaat tot dit niet langer storing veroorzaakt. Onder de genoemde wettelijke communicaties wordt verstaan radiocommunicatie die wordt gebruikt in overeenstemming met de telecommunicatiewet.

Radiofrequente apparaten met laag vermogen moeten bestand zijn tegen storing van wettelijke communicaties of apparaten die ISM-radiogolven uitstralen.

Probeer **NIET** om de oplaadbare lithium-ion-accu uit dit product te verwijderen. Neem contact op met uw plaatselijke Bose-dealer of ander bevoegd vakman om deze te verwijderen.



Li-ion

De oplaadbare lithium-ion-accu in dit product mag alleen door een bevoegd vakman worden verwijderd. Voor verdere informatie neemt u contact op met uw plaatselijke Bose-verkoper of gaat u naar products.bose.com/static/compliance/index.html.

Tabel m.b.t. de stroomopname van het product

Het product voldoet aan de hieronder vermelde normen of documenten, in overeenstemming met de Richtlijn 2009/125/EG betreffende de eisen inzake ecologisch ontwerp voor energiegerelateerde producten en de 'Ecodesign for Energy-Related Products and Energy Information (Amendment) (EU Exit) Regulations 2020': Verordening (EG) nr. 1275/2008, als gewijzigd door Verordening (EU) nr. 801/2013.

Vereiste informatie over stroomopname	Vermogensmodi	
	Stand-by	Netwerk op stand-by
Energieverbruik in de aangegeven vermogensmodus, bij een ingangsspanning van 230 V/50 Hz	≤ 0,5 W	Wi-Fi®, <i>Bluetooth</i> ® ≤ 2,0 W
Tijd waarna de apparatuur automatisch naar de modus wordt overgeschakeld	< 2,5 uur	≤ 20 minuten
Energieverbruik met het netwerk op stand-by als alle bedrade netwerkpoorten aangesloten zijn en alle draadloze netwerkpoorten geactiveerd zijn, bij een ingangsspanning van 230 V/50 Hz	N.v.t.	≤ 2,0 W
Procedures voor het deactiveren/activeren van netwerkpoorten. Door het deactiveren van alle netwerken wordt de stand-bymodus ingeschakeld.	<p>Wi-Fi®: Deactiveer door de Afspelen/Pauzeren-knop ▶ II en de <i>Bluetooth</i>-knop ⌘ tegelijkertijd ten minste 5 seconden ingedrukt te houden. Herhaal dit om te activeren.</p> <p><i>Bluetooth</i>®: Deactiveer door de koppellijst te wissen door de <i>Bluetooth</i>®-knop 10 seconden ingedrukt te houden. Activeer door te koppelen met een <i>Bluetooth</i>-bron.</p>	

Technische informatie over de externe voeding

De bij het product bijgeleverde externe voeding voldoet aan de hieronder vermelde normen of documenten, in overeenstemming met de Richtlijn 2009/125/EG betreffende de eisen inzake ecologisch ontwerp voor energiegerelateerde producten: Verordening (EU) 2019/1782

Fabrikant	Bose Products B.V.
KVK-nummer	36037901
Adres	Gorslaan 60 1441 RG Purmerend Nederland
Modelaanduiding	F5V-3C-TC-WW
Ingangsspanning	100-240 V
Ingangsfrequentie (wisselstroom)	50/60 Hz
Uitgangsspanning	5 V (gelijkstroom)
Uitgangsstroom	3 A
Uitgangsvermogen	15 W
Gemiddelde actieve efficiëntie	82,3%
Efficiëntie bij lage belasting (10%)	76,0%
Opgenomen elektrisch vermogen in niet-belaste toestand	0,07 W



Gooi gebruikte accu's en batterijen op de juiste wijze weg, volgens de plaatselijke voorschriften.
Niet verbranden.

Tabel m.b.t. de beperking van gevaarlijke stoffen in China

Namen van en gehalte aan giftige of gevaarlijke stoffen of elementen						
Naam onderdeel	Giftige of gevaarlijke stoffen en elementen					
	Lood (Pb)	Kwik (Hg)	Cadmium (Cd)	Zeswaardig chroom (Cr(VI))	Polybroombifenyyl (PBB)	Polybroomdifenylether (PBDE)
PCB's	X	0	0	0	0	0
Metalen onderdelen	X	0	0	0	0	0
Plastic onderdelen	0	0	0	0	0	0
Luidsprekers	X	0	0	0	0	0
Kabels	X	0	0	0	0	0
Deze tabel is opgesteld in overeenstemming met de bepalingen van SJ/T 11364.						
O: Geeft aan dat het gehalte aan deze giftige of gevaarlijke stof in alle homogene materialen van dit onderdeel onder de maximaal toegelaten waarden in GB/T 26572 ligt.						
X: Geeft aan dat de giftige of gevaarlijke stof in minstens één van de voor dit onderdeel gebruikte homogene materialen boven de maximaal toegelaten waarden in GB/T 26572 ligt.						

Tabel m.b.t. de beperking van gevaarlijke stoffen in Taiwan

Naam van de apparatuur: Versterkte luidspreker, typeaanduiding: 429329						
Stoffen waarvoor beperkingen gelden, met de bijbehorende chemische symbolen						
Onderdeel	Lood (Pb)	Kwik (Hg)	Cadmium (Cd)	Zeswaardig chroom (Cr+6)	Polybroombifenyleen (PBB)	Polybroomdifenylethers (PBDE)
PCB's	-	o	o	o	o	o
Metalen onderdelen	-	o	o	o	o	o
Plastic onderdelen	o	o	o	o	o	o
Luidsprekers	-	o	o	o	o	o
Kabels	-	o	o	o	o	o

Opmerking 1: "o" geeft aan dat de procentuele inhoud van de stof waarvoor beperkingen gelden het percentage van de referentiewaarde voor aanwezigheid niet overschrijdt.

Opmerking 2: "-" geeft aan dat de stof waarvoor beperkingen gelden overeenkomt met de uitzondering.

Vul het volgende in en bewaar deze informatie voor uw administratie

Het serienummer en modelnummer vindt u op de onderkant van de luidspreker.

Serienummer: _____

Modelnummer: _____

Bewaar uw betalingsbewijs samen met de gebruikershandleiding. Dit is een goed moment om uw Bose-product te registreren. Dat kan eenvoudig door naar global.Bose.com/register te gaan.

Fabricagedatum: Het achtste cijfer in het serienummer geeft het fabricagejaar aan. "1" is 2011 of 2021.

Importeur in China: Bose Electronics (Shanghai) Company Limited, Part C, Plant 9, No. 353 North Ruying Road, China (Shanghai) Pilot Free Trade Zone

Importeur in de EU: Bose Products B.V., Gorslaan 60, 1441 RG Purmerend, Nederland

Importeur in Taiwan: Bose Taiwan Branch, 9F-A1, No. 10, Section 3, Minsheng East Road, Taipei City 104, Taiwan
Telefoonnummer: +886-2-2514 7676

Importeur in Mexico: Bose de México, S. de R.L. de C.V., Paseo de las Palmas 405-204, Lomas de Chapultepec, 11000 México, D.F. Telefoonnummer: +5255 (5202) 3545

Importeur in het VK: Bose Limited, Bose House, Quayside Chatham Maritime, Chatham, Kent, ME4 4QZ, United Kingdom

Elektrische specificaties: 5 V gelijkstroom, 3 A

Beveiligingsinformatie



Dit product kan automatische beveiligingsupdates van Bose ontvangen. Om de automatische beveiligingsupdates te ontvangen dient u de productinstallatieprocedure in de Bose Music-app te voltooien en het product te verbinden met het internet. **Als u de installatieprocedure niet voltooit, bent u zelf verantwoordelijk voor het installeren van de beveiligingsupdates die Bose ter beschikking stelt.**

Amazon, Alexa, Amazon Music en alle gerelateerde logo's zijn handelsmerken van Amazon.com, Inc. of dochterondernemingen.

Apple, het Apple-logo, Apple Music en AirPlay zijn handelsmerken van Apple Inc., gedeponeerd in de VS en andere landen. App Store is een servicemerk van Apple Inc.

Gebruik van de Works with Apple-badge betekent dat een accessoire speciaal bedoeld is voor gebruik met de in de badge vermelde technologie en is gecertificeerd door de ontwikkelaar om te voldoen aan de prestatiestandaarden van Apple.

Het *Bluetooth*[®]-woordmerk en de bijbehorende logo's zijn gedeponeerde handelsmerken die het eigendom zijn van Bluetooth SIG, Inc. en het gebruik van dergelijke merken door Bose Corporation gebeurt onder licentie.

Google en Google Play zijn handelsmerken van Google LLC.

Dit product bevat de iHeartRadio-service. iHeartRadio is een gedeponeerd handelsmerk van iHeartMedia, Inc.

Dit product wordt beschermd door bepaalde intellectuele eigendomsrechten van Microsoft. Gebruik of distributie van dergelijke technologie buiten dit product is verboden zonder licentie van Microsoft.

Pandora, het Pandora-logo en de zgn. 'trade dress' (handelsstijl) van Pandora zijn handelsmerken of geregistreerde handelsmerken van Pandora Media, Inc. gebruikt met toestemming.

Dit product bevat Spotify-software die onderworpen is aan licenties van derden die hier worden vermeld: www.spotify.com/connect/third-party-licenses

Spotify is een gedeponeerd handelsmerk van Spotify AB.

USB Type-C[®] and USB-C[®] zijn gedeponeerde handelsmerken van USB Implementers Forum.

Wi-Fi is een gedeponeerd handelsmerk van Wi-Fi Alliance[®].

Bose, Bose Music, Bose Noise Cancelling Headphones, Bose Portable Smart Speaker, QuietComfort, SimpleSync, SoundLink en SoundLink Revolve zijn handelsmerken van Bose Corporation.

Hoofdkantoor Bose Corporation: 1-877-230-5639

© 2021 Bose Corporation. Niets in deze uitgave mag worden gereproduceerd, gewijzigd, gedistribueerd of op andere wijze gebruikt zonder voorafgaande schriftelijke toestemming.

Als u de bekendmakingen met betrekking tot licenties wilt weergeven die van toepassing zijn op de softwarepakketten van derden die deel uitmaken van het Bose Portable Smart Speaker-product:

1. Houd op de luidspreker de Volume hoger-knop + en de Volume lager-knop — 5 seconden ingedrukt.
2. Sluit een USB Type-C® aan op de USB-C®-aansluiting aan de onderkant van de luidspreker.

OPMERKING: Als u de Bose Portable Smart Speaker Charging Cradle gebruikt om de luidspreker op te laden, zorg dan dat de kabel is aangesloten op de USB-C-poort van de luidspreker en niet van de oplaadhouder.

3. Sluit het andere uiteinde van de kabel aan op een computer.
4. Typ op de computer **<http://203.0.113.1/opensource>** in een browservenster om de licentieovereenkomst voor eindgebruikers en de bekendmakingen met betrekking tot licenties weer te geven.

WAT ZIT ER IN DE DOOS

Inhoud	13
--------------	----

GEBRUIKSMOGELIJKHEDEN

Verbonden met Wi-Fi®	14
Niet verbonden met Wi-Fi.....	14

PLAATSING VAN DE LUIDSPREKER

Aanbevelingen	15
---------------------	----

WATERBESTENDIGHEID

Aanbevelingen	16
---------------------	----

BOSE MUSIC-APP INSTALLEREN

De Bose Music-app downloaden	17
------------------------------------	----

BESTAANDE GEBRUIKERS VAN DE BOSE MUSIC-APP

De luidspreker toevoegen aan een bestaand account.....	18
Met een ander Wi-Fi-netwerk verbinden	18
Opnieuw verbinding met een Wi-Fi-netwerk maken	18

AAN/UIT

Inschakelen.....	19
Uitschakelen.....	20
Netwerk op stand-by.....	20

LUIDSPREKERKNOPPEN

Luidsprekerfuncties.....	22
Afspelen en volume regelen.....	22
Knoppen voor de spraakassistent.....	23

SPRAAKASSISTENT

Opties voor spraakassistenten.....	24
Uw spraakassistent instellen.....	24
Toegang tot de Google Assistent.....	25
Uw stem gebruiken.....	25
De luidsprekerknoppen gebruiken.....	26
Muziek afspelen met de Google Assistent.....	27
Een standaardmuziekdienst kiezen.....	27
Toegang tot Alexa.....	28
Uw stem gebruiken.....	28
De luidsprekerknoppen gebruiken.....	29

BLUETOOTH®-VERBINDINGEN

Alleen <i>Bluetooth</i> (geen Wi-Fi).....	30
Een mobiel apparaat verbinden.....	30
De verbinding met een mobiel apparaat verbreken.....	31
Een mobiel apparaat opnieuw verbinden.....	32
Nog een mobiel apparaat verbinden.....	32
De lijst met apparaten van de luidspreker wissen.....	32

AUDIO STREAMEN MET AIRPLAY

Audio streamen via het bedieningspaneel.....	33
Audio streamen via een app.....	33

ACCU

De luidspreker opladen 34
 De luidspreker opladen met de Bose Portable Smart Speaker
 Charging Cradle 34
 Het accuniveau controleren..... 35

LUIDSPREKERSTATUS

Wi-Fi-status..... 36
 Afspeel- en volumestatus 37
Bluetooth-verbindingstatus 38
 Status van de spraakassistent..... 39
 Status van de Google Assistent 39
 Status van Amazon Alexa 40
 Microfoon uit-lampje 41
 Accustatus 42
 De status van updates en fouten..... 43

GEAVANCEERDE FUNCTIES

De luidspreker updaten 44
 Wi-Fi uitschakelen/inschakelen 44

BOSE-PRODUCTEN VERBINDEN

Een Bose SoundLink *Bluetooth*-luidspreker of Bose-hoofdtelefoon
 verbinden 45
 Voordelen..... 45
 Compatibele producten 45
 Verbinden via de Bose Music-app..... 46
 Een Bose SoundLink *Bluetooth*-luidspreker of Bose-hoofdtelefoon
 opnieuw verbinden 46

VERZORGING EN ONDERHOUD

De luidspreker schoonmaken.....	47
Reserveonderdelen en accessoires.....	47
Beperkte garantie.....	47

PROBLEMEN OPLOSSEN

Probeer deze oplossingen eerst	48
Andere oplossingen.....	48
De luidspreker resetten	53
De netwerk- en audio-instellingen van de luidspreker herstellen	53

INHOUD

Controleer of de volgende onderdelen aanwezig zijn:

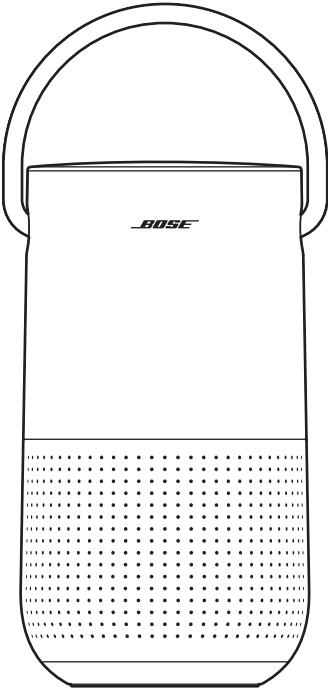

Bose Portable Smart Speaker

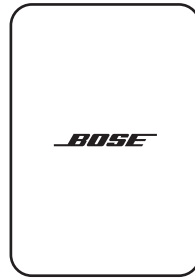

Voeding

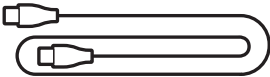

Netsnoer

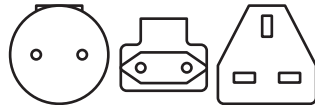

Wisselstroomadapters*

* Kan worden verzonden met meerdere wisselstroomadapters. Gebruik de wisselstroomadapter voor uw regio.

OPMERKING: Als een deel van het product beschadigd is, mag u het product niet gebruiken. Neem contact op met een erkende Bose-dealer of de Bose-klantenservice.

Ga naar: worldwide.Bose.com/Support/PHS

VERBONDEN MET WI-FI

Bij verbinding met een Wi-Fi-netwerk heeft de luidspreker toegang tot alle functies, zoals spraakbediening, de connectiviteits- en bladerfuncties van de Bose Music-app en synchronisatie met andere luidsprekers.

Voor meer informatie over de Bose Music-app, zie pagina 17.

NIET VERBONDEN MET WI-FI

Wanneer er geen Wi-Fi-netwerk beschikbaar is, is de luidspreker een *Bluetooth*-luidspreker. Met draadloze *Bluetooth*-technologie kunt u muziek van mobiele apparaten zoals smartphones, tablets en laptopcomputers streamen.

Voor de manier waarop u een apparaat met de luidspreker verbindt met behulp van *Bluetooth*-technologie, zie pagina 30.

AANBEVELINGEN

- Plaats de luidspreker NIET boven op audio-/videoapparatuur (receivers, tv's, enz.) of op andere voorwerpen die warmte kunnen produceren. Als deze voorwerpen warmte produceren, kan dit leiden tot een slechte werking van de luidspreker.
- Plaats GEEN voorwerpen op of voor de luidspreker.
- Om storing te voorkomen, houdt u andere draadloze apparatuur op een afstand van 30-90 cm van de luidspreker.
- Plaats de luidspreker niet in of in de buurt van metalen kasten en directe warmtebronnen.
- Plaats de luidspreker zodanig dat het rubberen voetstuk op een stabiel en vlak oppervlak staat.
- Wanneer u *Bluetooth*-technologie gebruikt, plaatst u uw mobiele apparaat binnen 10 m van de luidspreker en zorgt u dat er geen obstakels zijn tussen u en de luidspreker. Als u uw mobiele apparaat verder weg plaatst of als er obstakels zijn tussen het apparaat en de luidspreker, kan dit een negatieve invloed hebben op de geluidskwaliteit en kan de verbinding van uw mobiele apparaat met de luidspreker worden verbroken.

LET OP:

- Zet de luidspreker op het voetstuk. Als u de luidspreker op een andere kant plaatst, kan dit leiden tot schade aan de luidspreker en een negatieve invloed hebben op de geluidskwaliteit.
- Plaats de luidspreker niet op natte of vuile oppervlakken.

AANBEVELINGEN

De luidspreker heeft de classificatie IPX4. Dat wil zeggen dat hij spatbestendig is, maar niet in water mag worden ondergedompeld.

LET OP:

- Plaats de luidspreker NIET onder de douche.
- Dompel de luidspreker NIET onder in water.
- Probeer de luidspreker nooit op te laden als deze nat is. Dit kan leiden tot schade aan de luidspreker.



Met de Bose Music-app kunt u de luidspreker configureren en bedienen via een mobiel apparaat, zoals een smartphone of tablet.

Via de app kunt u muziek streamen, voorkeuren instellen en wijzigen, muziekdiensten toevoegen, internetradiozenders verkennen, de Google Assistent of Amazon Alexa configureren en luidsprekerinstellingen beheren.

OPMERKING: Als u voor een ander Bose-product al een Bose-account in de Bose Music-app hebt aangemaakt, zie dan “De luidspreker toevoegen aan een bestaand account” op pagina 18.

DE BOSE MUSIC-APP DOWNLOADEN

1. Download de Bose Music-app op uw mobiele apparaat.



2. Volg de instructies van de app.

DE LUIDSPREKER TOEVOEGEN AAN EEN BESTAAND ACCOUNT

Als u uw Bose Portable Smart Speaker wilt toevoegen, opent u de Bose Music-app en voegt u uw luidspreker toe.

MET EEN ANDER WI-FI-NETWERK VERBINDEN

Voer de volgende stappen uit als de naam of het wachtwoord van uw netwerk is gewijzigd of als u een ander netwerk wilt gebruiken of toevoegen.

1. Houd op de luidspreker de Volume lager-knop — en de Afspelen/Pauzeren-knop >|| ingedrukt totdat de lichtring boven en onder oranje brandt.
2. Open de Wi-Fi-instellingen op uw mobiele apparaat.
3. Selecteer Bose Portable Smart Speaker.
4. Open de Bose Music-app en volg de instructies van de app.

OPMERKING:

- Als er in de app geen instructies voor de installatie verschijnen, gaat u naar het scherm Mijn producten en voegt u uw luidspreker toe.
- Bij een Wi-Fi-verbinding heeft de luidspreker toegang tot spraakbediening en alle andere functies die in de Bose Music-app worden aangeboden.

OPNIEUW VERBINDING MET EEN WI-FI-NETWERK MAKEN

Wanneer de luidspreker wordt ingeschakeld binnen het bereik van een bekend Wi-Fi-netwerk, wordt automatisch verbinding met dit netwerk gemaakt.

OPMERKING: De luidspreker bewaart maximaal 8 verschillende Wi-Fi-netwerken in de volgorde waarin deze het laatst zijn gebruikt.

INSCHAKELEN

Druk op de aan-uitknop .

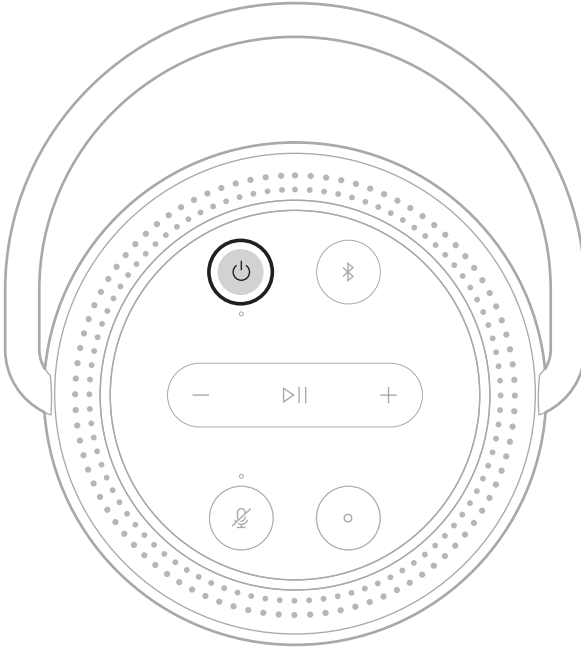

U hoort een gesproken mededeling met het accuniveau.

UITSCHAKELEN

Houd de aan-uitknop  ingedrukt totdat het aan-uitlampje uitgaat.

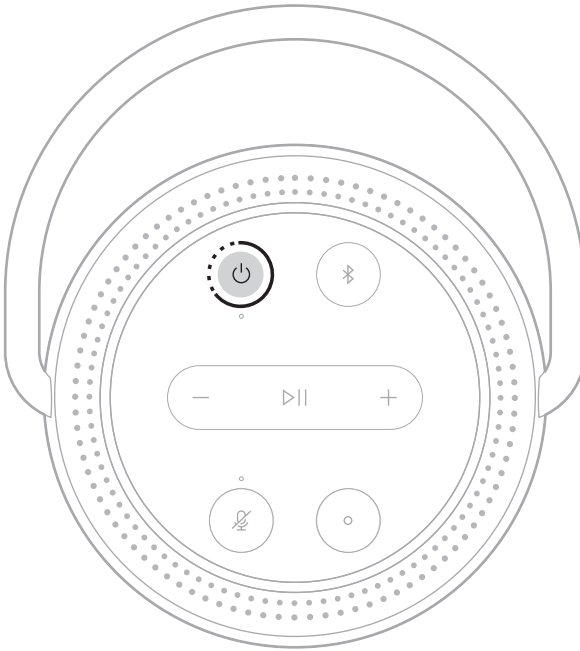

OPMERKINGEN:

- Als de luidspreker niet is verbonden met een Wi-Fi-netwerk, geen audio afspeelt via *Bluetooth* of niet wordt opgeladen, wordt deze na 20 minuten zonder activiteit automatisch uitgeschakeld.
- Als Wi-Fi niet is ingesteld met behulp van de Bose Music-app, drukt u één keer op de aan-uitknop om de luidspreker uit te schakelen.

NETWERK OP STAND-BY

De luidspreker wordt op netwerk-stand-by gezet wanneer de audio is gestopt en u 20 minuten geen knoppen hebt ingedrukt of spraakassistent hebt geactiveerd.

Als u de luidspreker wakker wilt maken uit netwerk-stand-by:

- Druk op een willekeurige knop op de luidspreker.
- Speel audio af of hervat het afspelen met behulp van uw mobiele apparaat of via de Bose Music-app.
- Praat met uw spraakassistent.

OPMERKING: Om in netwerk-stand-by toegang krijgen tot uw spraakassistent, moet u de spraakassistent configureren via de Bose Music-app en de microfoon inschakelen (zie pagina 17).

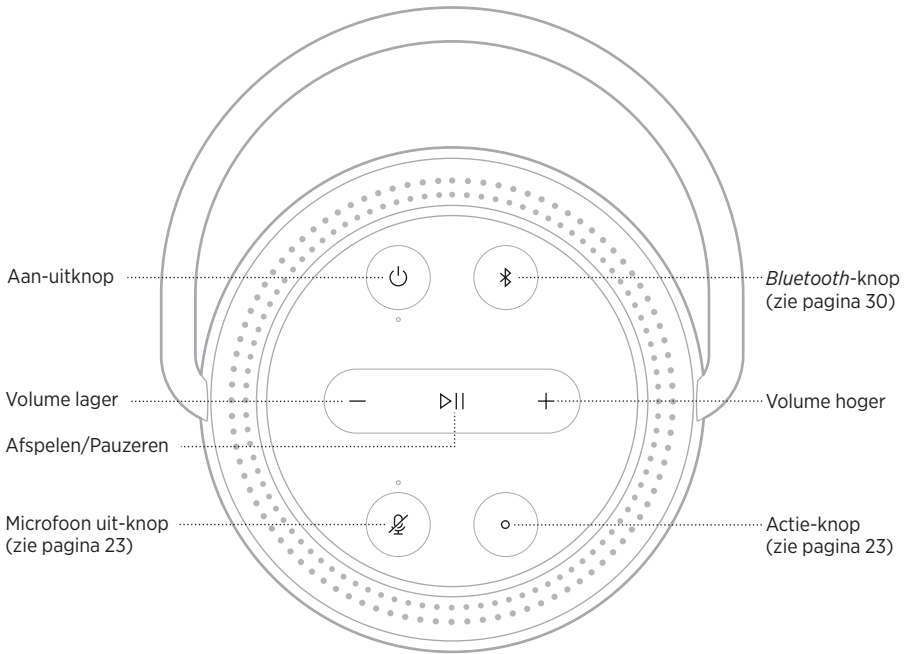

LUIDSPREKERFUNCTIES

De bedieningsknoppen van de luidspreker bevinden zich op de bovenkant van de luidspreker.

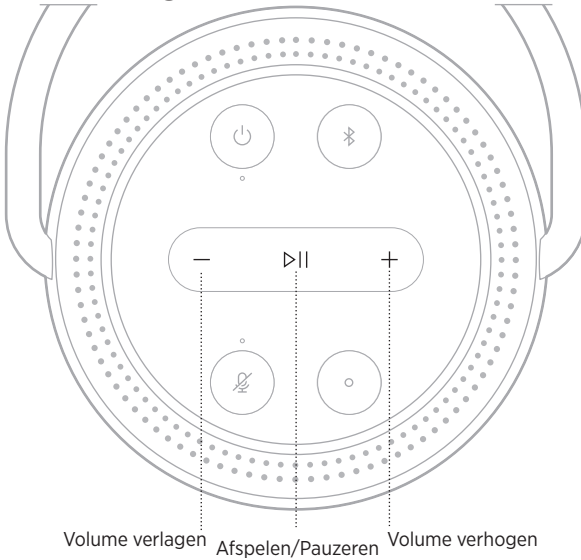

TIP: U kunt de luidspreker ook bedienen via de Bose Music-app.

Afspelen en volume regelen



FUNCTIE	WAT TE DOEN
Afspelen/Pauzeren	Druk op ▷ . Wanneer het afspelen is gepauzeerd, branden twee lampjes boven en twee lampjes onder aan de lichtring wit.
Vooruit skippen	Druk twee keer op ▷ .
Achteruit skippen	Druk drie keer op ▷ .
Volume verhogen	Druk op +. De lichtring vult zich met de klok mee. OPMERKING: Om het volume snel hoger te zetten, houdt u + ingedrukt.
Volume verlagen	Druk op -. De lichtring dooft tegen de klok in. OPMERKING: Om het volume snel lager te zetten, houdt u - ingedrukt.

KNOPPEN VOOR DE SPRAAKASSISTENT

U kunt de Actie-knop  en de Microfoon uit-knop  gebruiken voor de bediening van de Google Assistant (zie pagina 25) of Amazon Alexa (zie pagina 28).

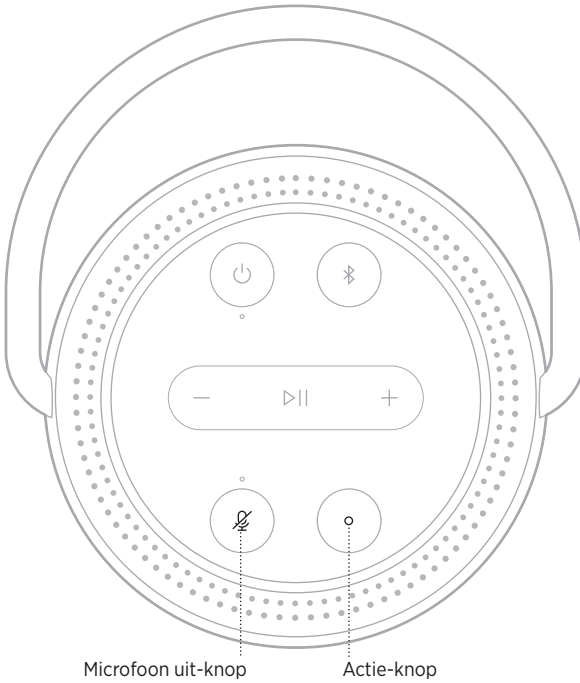

OPTIES VOOR SPRAAKASSISTENTEN

U kunt de luidspreker zo instellen dat u snel en gemakkelijk toegang krijgt tot de Google Assistent of Amazon Alexa.

OPMERKING: De Google Assistent en Amazon Alexa zijn niet in alle talen en landen beschikbaar.

OPTIES	HOE U TOEGANG KRIJGT
Google Assistent	Gebruik uw stem en/of de Actie-knop ○ (zie pagina 25).
Amazon Alexa	Gebruik uw stem en/of de Actie-knop ○ (zie pagina 28).

OPMERKING: U kunt de luidspreker niet zodanig instellen dat u toegang hebt tot zowel de Google Assistent als Amazon Alexa.

UW SPRAAKASSISTENT INSTELLEN

Zorg voor u begint dat uw mobiele apparaat en de luidspreker zich op hetzelfde Wi-Fi-netwerk bevinden.

Gebruik de Bose Music-app om uw spraakassistent in te stellen. Deze optie bevindt zich in het menu Instellingen.

OPMERKING: Zorg er bij het instellen van uw spraakassistent voor dat u hetzelfde muziekdienstaccount gebruikt als u in de Bose Music-app hebt gebruikt.

TOEGANG TOT DE GOOGLE ASSISTENT

Met uw Bose Portable Smart Speaker kunt u moeiteloos genieten van muziek in huis door met de Google Assistent te praten. Zonder ook maar een vinger uit te steken kunt u uw favoriete muziek beluisteren, het volume regelen en informatie oproepen over het liedje waarnaar u luistert. Ook kunt u uw dag plannen, alarmen instellen en smartapparaten in uw huis bedienen - gewoon met uw stem.

Voor meer informatie over wat de Google Assistent zoal kan, gaat u naar:
<https://support.google.com/assistant>

OPMERKINGEN:



- De Google Assistent is niet in alle talen en landen beschikbaar.
- Voor meer informatie over het afspelen van audio met behulp van de Google Assistent, zie pagina 27.

Uw stem gebruiken

Begin de zin met “Hey Google,” gevolgd door:

DINGEN OM TE PROBEREN	VOORBEELDEN VAN WAT U KUNT ZEGGEN
Genieten van entertainment	Speel muziek af.
Uw dag plannen	Wat staat er vandaag op de planning?
Taken uitvoeren	Zet mijn wekker op 7:00 uur
Apparaten in huis bedienen	Doe het licht aan
Informatie opvragen	Wat is het laatste nieuws?
Dingen gedaan krijgen	Herinner me eraan dat ik vanavond melk moet halen.
Leuke dingen proberen	Vertel me iets interessants

De luidsprekerknoppen gebruiken

U kunt de Actie-knop  en de Microfoon uit-knop  gebruiken voor de bediening van de Google Assistant. Deze knoppen vindt u op de bovenkant van de luidspreker.

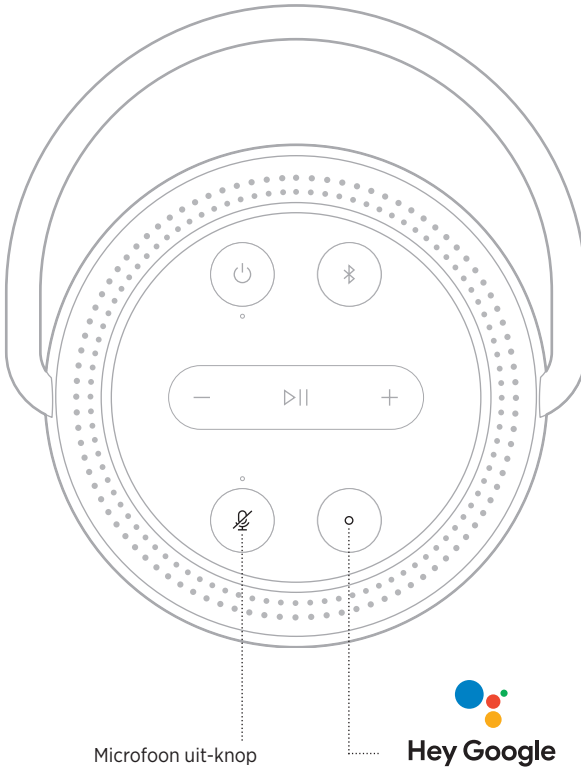

Microfoon uit-knop

Hey Google

DINGEN OM TE PROBEREN

WAT TE DOEN

Praten met de Google Assistant	Druk op  en zeg dan wat u wilt. Voor een lijst met dingen om te proberen, gaat u naar: https://support.google.com/assistant
Alarmen en timers stoppen	Druk op  .
De Google Assistant stoppen	Druk op  .
De microfoon aan- of uitzetten	Druk op  . Als de microfoon uitstaat, brandt het lampje  boven de Microfoon uit-knop continu rood en hebt u geen toegang tot de Google Assistant.

MUZIEK AF SPELEN MET DE GOOGLE ASSISTENT

Vraag de Google Assistent om muziek af te spelen via uw standaardaudioservice of via een specifieke andere audioservice.

Begin de zin met “Hey Google,” gevolgd door:

DINGEN OM TE PROBEREN	VOORBEELDEN VAN WAT U KUNT ZEGGEN
Muziek afspelen	Speel muziek af. OPMERKING: De Google Assistent gebruikt uw standaardaudioservice. Als u een foutmelding hoort, moet u mogelijk uw standaardaudioservice wijzigen. Gebruik de Google Assistent-app om deze instelling te wijzigen.
De luidspreker bedienen	Zet het volume hoger.
Een specifieke audioservice afspelen	Speel NPR op Tuneln OPMERKING: Niet alle audioservices worden door de Google Assistent ondersteund.
Afspelen op een specifieke luidspreker	Speel jazzmuziek op de luidsprekers in de woonkamer. OPMERKING: Zorg dat u de luidsprekernaam gebruikt die u in de Bose Music-app hebt opgegeven. Als er meerdere luidsprekers zijn met dezelfde naam, gebruikt u de naam die is opgegeven in de Google Assistent-app of wijzigt u de naam in de Bose Music-app.

Een standaardmuziekdienst kiezen

Tijdens de eerste installatie van de Google Assistent wordt u door de Google Assistent-app gevraagd om een standaardaudioservice te selecteren. Wanneer u de Google Assistent vraagt om muziek af te spelen op Bose-producten, worden alleen Pandora en Spotify als standaardservice ondersteund. Hoewel tijdens de installatie ook andere audioservices worden aangemerkt als beschikbaar, worden deze niet ondersteund.

Kies voor het beste resultaat Pandora of Spotify als uw standaardaudioservice. Als u een niet-ondersteunde audioservice kiest, hoort u een foutmelding wanneer u opdracht geeft om audio af te spelen.

TOEGANG TOT ALEXA

De luidspreker beschikt over Amazon Alexa Built-in. Met Alexa kunt u muziek afspelen, naar het nieuws of het weerbericht luisteren, apparaten voor smarthomes bedienen en nog veel meer. Alexa gebruiken op uw luidspreker is net zo eenvoudig als vragen stellen. Stel gewoon een vraag of gebruik de Actie-knop  en Alexa antwoordt direct.

Voor meer informatie over wat Alexa zoal kan, gaat u naar:

<https://www.amazon.com/usealexa>

OPMERKING: Alexa is niet in alle talen en landen beschikbaar.

Uw stem gebruiken

DINGEN OM TE PROBEREN	VOORBEELD VAN WAT U KUNT ZEGGEN
Praten met Alexa	Alexa, what's the weather?
Audio afspelen	Alexa, play Beethoven. OPMERKING: Amazon Music is ingesteld als de standaardmuziekdienst. Gebruik de Alexa-app om de standaardmuziekdienst te veranderen.
Volume regelen	Alexa, turn the volume up.
Een specifieke audioservice afspelen	Alexa, play NPR on TuneIn. OPMERKING: Niet alle audioservices worden door Amazon Alexa ondersteund.
Afspelen op een specifieke luidspreker	Alexa, play funk in the living room. OPMERKING: Zorg dat u de luidsprekernaam gebruikt die u in de Bose Music-app hebt opgegeven. Als er meerdere luidsprekers zijn met dezelfde naam, gebruikt u de naam die is opgegeven in de Alexa-app of wijzigt u de naam in de Bose Music-app.
Skippen naar het volgende liedje	Alexa, next song.
Een timer instellen	Alexa, set a timer for 5 minutes.
Meer mogelijkheden ontdekken	Alexa, what new skills do you have?
Alexa beëindigen	Alexa, stop.

De luidsprekerknoppen gebruiken

De Actie-knop  en de Microfoon uit-knop  worden gebruikt om Alexa te bedienen. Deze knoppen vindt u op de bovenkant van de luidspreker.

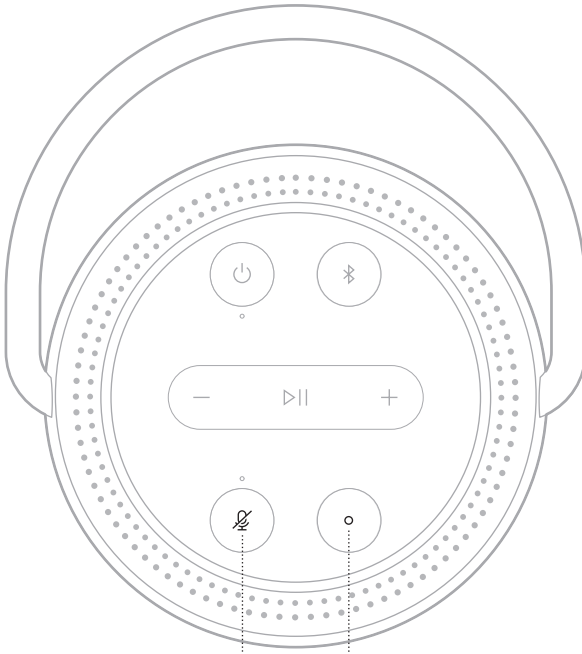

Microfoon uit-knop



DINGEN OM TE PROBEREN

WAT TE DOEN

Praten met Alexa	Druk op  en zeg dan wat u wilt. Voor een lijst met dingen om te proberen, gaat u naar: https://www.amazon.com/usealexa
Alarmen en timers stoppen	Druk op  .
Alexa stoppen	Druk op  .
De microfoon aan- of uitzetten	Druk op  . OPMERKING: Als de microfoon uitstaat en het lampje  boven de Microfoon uit-knop continu rood brandt, hebt u geen toegang tot Alexa.

Met draadloze *Bluetooth*-technologie kunt u muziek van mobiele apparaten zoals smartphones, tablets en laptopcomputers streamen. Voordat u muziek via een apparaat kunt streamen, moet u dat apparaat met de luidspreker verbinden.

ALLEEN BLUETOOTH (GEEN WI-FI)

Wanneer de luidspreker niet is verbonden met Wi-Fi, hebt u alleen toegang tot de *Bluetooth*-functies van de luidspreker. Voor de manier waarop u uw mobiele apparaat verbindt met behulp van *Bluetooth*-technologie, zie pagina 30.

OPMERKING: Wanneer u alleen *Bluetooth*-technologie gebruikt, hebt u geen toegang tot een spraakassistent of de functies in de Bose Music-app.

EEN MOBIEL APPARAAT VERBINDEN

1. Houd de *Bluetooth*-knop  ingedrukt.

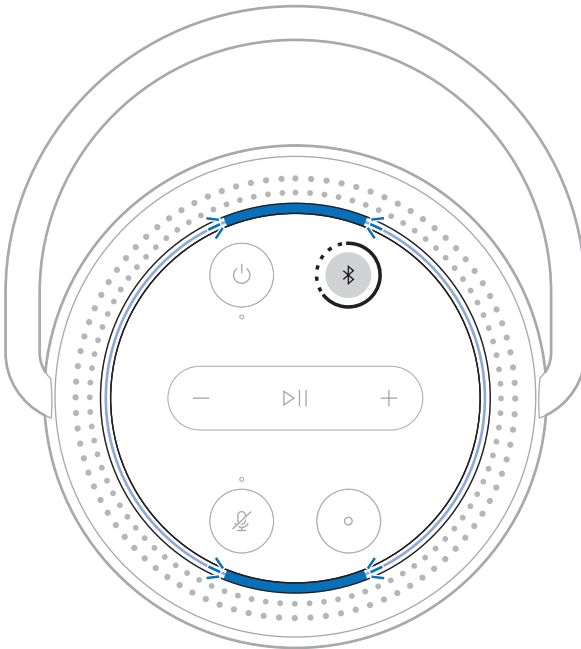

U hoort een toon en de lichtring pulseert blauw.

2. Zet op uw apparaat de *Bluetooth*-functie aan.

TIP: Het *Bluetooth*-menu bevindt zich meestal in het menu Instellingen van uw mobiele apparaat.

3. Selecteer de luidspreker in de lijst met apparaten.

TIP: Zoek de naam die u voor de luidspreker hebt ingevoerd in de Bose Music-app. Als u de luidspreker geen naam hebt gegeven, verschijnt de standaardnaam.

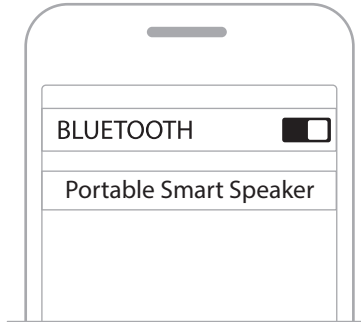

Als er verbinding is, hoort u een toon en brandt de lichtring boven en onder continu blauw alvorens geleidelijk zwart te worden. De naam van de luidspreker verschijnt in de lijst met verbonden apparaten.

DE VERBINDING MET EEN MOBIEL APPARAAT VERBREKEN

Gebruik de Bose Music-app om de verbinding met uw mobiele apparaat te verbreken.

TIP: U kunt de verbinding ook verbreken via de *Bluetooth*-instellingen. Als u de *Bluetooth*-functie uitschakelt, worden ook alle verbindingen met andere apparaten verbroken.

EEN MOBIEL APPARAAT OPNIEUW VERBINDEN

1. Druk op de *Bluetooth*-knop .

OPMERKING: Zorg dat de *Bluetooth*-functie op uw mobiele apparaat is ingeschakeld.

2. Speel audio af op het verbonden mobiele apparaat.

NOG EEN MOBIEL APPARAAT VERBINDEN

U kunt maximaal acht apparaten opslaan in de lijst met apparaten van de luidspreker.

OPMERKING: U kunt van slechts één apparaat tegelijk audio afspelen.

1. Houd  ingedrukt totdat de lichtring blauw pulseert.
2. Selecteer de luidspreker in de lijst met apparaten op uw mobiele telefoon.

OPMERKING: Zorg dat de *Bluetooth*-functie op uw mobiele apparaat is ingeschakeld.

DE LIJST MET APPARATEN VAN DE LUIDSPREKER WISSEN

1. Houd  10 seconden ingedrukt, totdat de lichtring boven en onder twee keer blauw pulseert.
2. Verwijder de luidspreker uit de *Bluetooth*-lijst op uw apparaat.

Alle apparaten worden gewist en de luidspreker is klaar om te verbinden (zie pagina 30).

De luidspreker is geschikt voor het afspelen van audio via Airplay 2. Zo kunt u snel audio vanaf een Apple-apparaat naar de luidspreker of naar meerdere luidsprekers streamen.

OPMERKINGEN:

- Om AirPlay 2 te kunnen gebruiken, moet u over een Apple-apparaat met iOS 11.4 of later beschikken.
- Het Apple-apparaat en de luidspreker moeten zich op hetzelfde Wi-Fi-netwerk bevinden.
- Voor meer informatie over AirPlay gaat u naar: <https://www.apple.com/airplay>

AUDIO STREAMEN VIA HET BEDIENINGSPANEEL

1. Open het bedieningspaneel op het Apple-apparaat.
2. Raak eerst de audiokaart in de rechterbovenhoek van het scherm wat langer aan en daarna het AirPlay-pictogram .
3. Selecteer de luidspreker of luidsprekers.

AUDIO STREAMEN VIA EEN APP

1. Open een muziek-app (zoals Apple Music) en selecteer een nummer om af te spelen.
2. Tik op .
3. Selecteer de luidspreker of luidsprekers.

DE LUIDSPREKER OPLADEN

1. Sluit het netsnoer aan op de voedingspoort op de luidspreker.

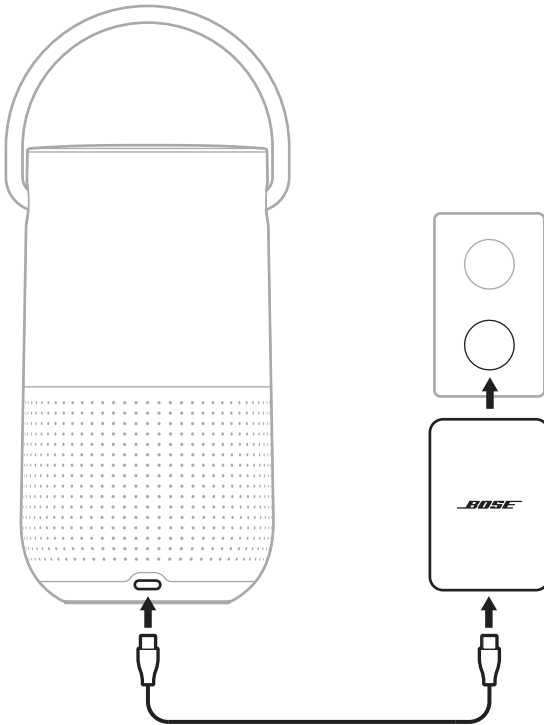

2. Sluit het netsnoer aan op de adapter.
3. Sluit de adapter aan op een stopcontact.

De luidspreker wordt ingeschakeld en het aan-uitlampje knippert wit.

LET OP: Probeer de luidspreker NIET op te laden als deze nat is. Dit kan leiden tot schade aan de luidspreker.

De luidspreker opladen met de Bose Portable Smart Speaker Charging Cradle

U kunt de luidspreker opladen op een speciaal voor de Bose Portable Smart Speaker bestemde oplaadhouder. Neem contact op met uw erkende Bose-dealer als u deze oplaadhouder wilt aanschaffen.

Ga naar: worldwide.Bose.com/Support/PHS

HET ACCUNIVEAU CONTROLEREN

Druk op de aan-uitknop  wanneer de luidspreker is ingeschakeld maar geen audio afspeelt.

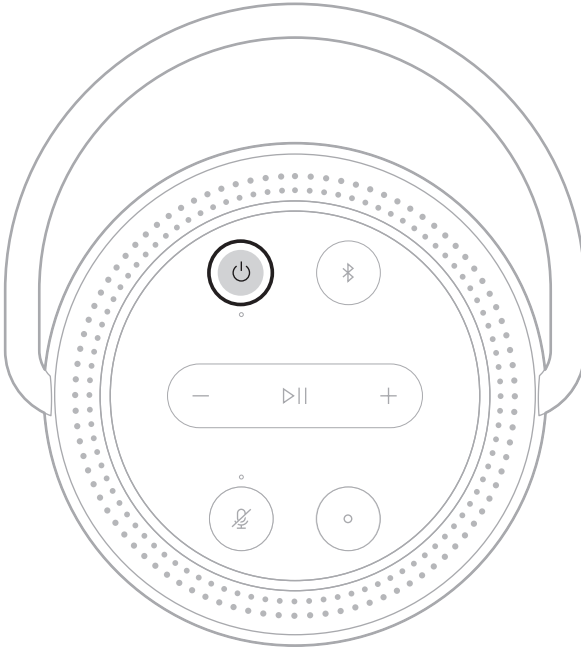

U hoort een gesproken mededeling met het accuniveau.

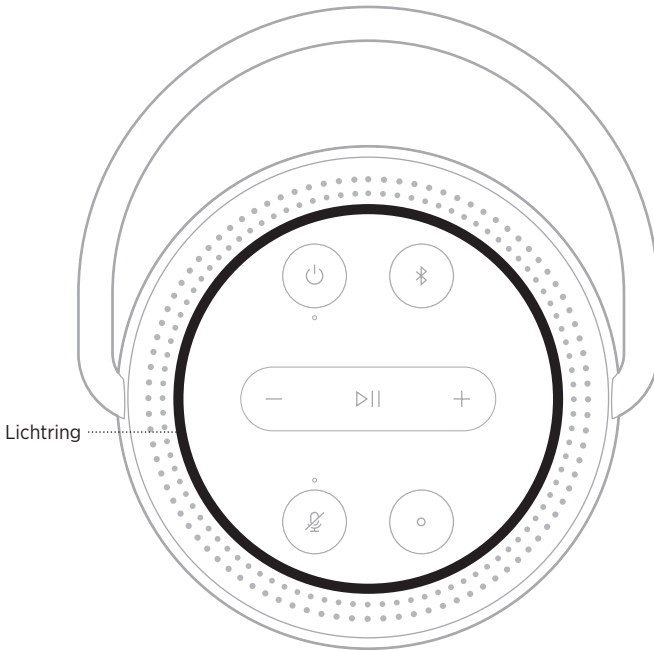

TIP: U kunt het accuniveau ook controleren via de Bose Music-app.

De ledring boven op de luidspreker toont de status van de luidspreker.





WI-FI-STATUS

Toont de status van de Wi-Fi-verbinding van de luidspreker.

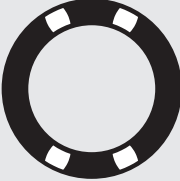

ACTIVITEIT VAN DE LICHRING	SYSTEEMSTATUS
<p>Boven en onder pulserend wit</p> 	<p>Bezig verbinding te maken met Wi-Fi</p>
<p>Boven en onder continu wit, dan geleidelijk zwart</p> 	<p>Verbonden met Wi-Fi</p>

AFSPEEL- EN VOLUMESTATUS

ACTIVITEIT VAN DE LICHTRING	SYSTEEMSTATUS
<p>Twee lampjes boven en twee lampjes onder branden wit</p> 	<p>Afspelen gepauzeerd</p>
<p>Wit licht vult met klok mee</p> 	<p>Volume hoger</p>
<p>Wit licht dooft tegen klok in</p> 	<p>Volume lager</p>

BLUETOOTH-VERBINDINGSSTATUS

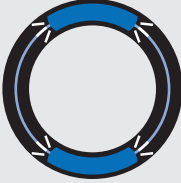



Toont de status van de *Bluetooth*-verbinding van mobiele apparaten.

ACTIVITEIT VAN DE LICHTRING	SYSTEEMSTATUS
<p>Boven en onder pulserend blauw</p> 	<p>Klaar om verbinding te maken met een mobiel apparaat</p>
<p>Boven en onder knipperend blauw</p> 	<p>Bezig verbinding te maken met een mobiel apparaat</p>
<p>Boven en onder continu blauw, dan geleidelijk zwart</p> 	<p>Verbonden met een mobiel apparaat</p>
<p>Knippert twee keer blauw</p> 	<p>Bezig de lijst met apparaten te wissen</p>



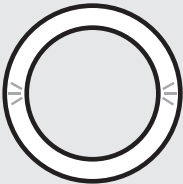

STATUS VAN DE SPRAAKASSISTENT

Toont de status van de Google Assistant of Amazon Alexa.

Status van de Google Assistant

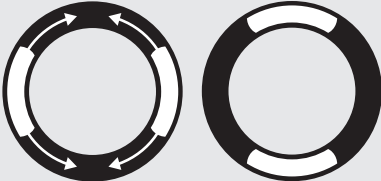
ACTIVITEIT VAN DE LICHRING	STATUS SPRAAKASSISTENT
<p>Uit</p> 	<p>Niet actief</p>
<p>Boven, onder, links en rechts wit licht</p> 	<p>Luistert</p>
<p>Wit licht roteert met klok mee</p> 	<p>Denkt na</p>
<p>Pulserend wit (volledig)</p> 	<p>Spreekt</p>
<p>Wit licht knippert 10 minuten</p> 	<p>Melding</p>

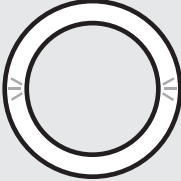
Status van Amazon Alexa

ACTIVITEIT VAN DE LICHTRING		STATUS SPRAAKASSISTENT
Uit		Niet actief
Wit licht schuift naar boven en onder		Luistert
Wit licht brandt continu, boven en onder		Denkt na
Pulserend wit (volledig)		Spreekt
Boven en onder pulserend geel		Melding

Microfoon uit-lampje

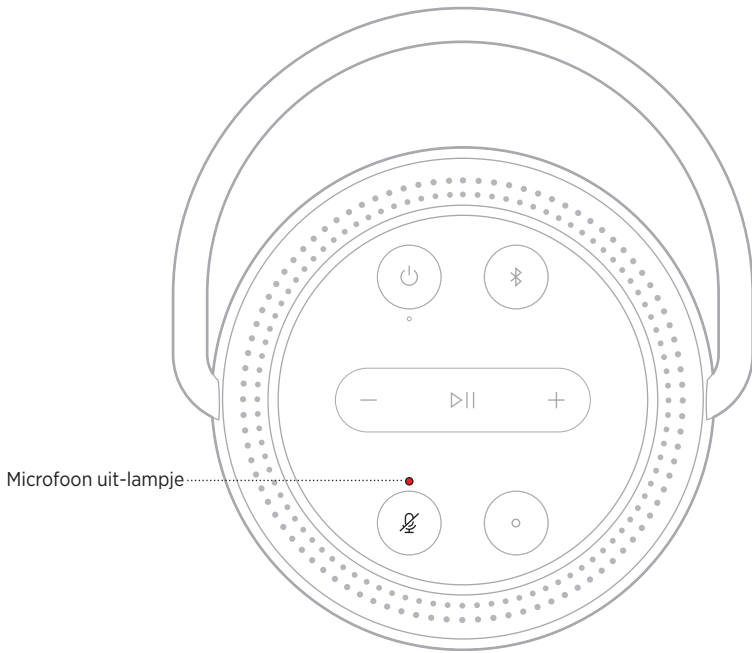

ACTIVITEIT VAN HET LAMPJE

SYSTEEMSTATUS

Continu rood

Microfoon staat uit

ACCUSTATUS

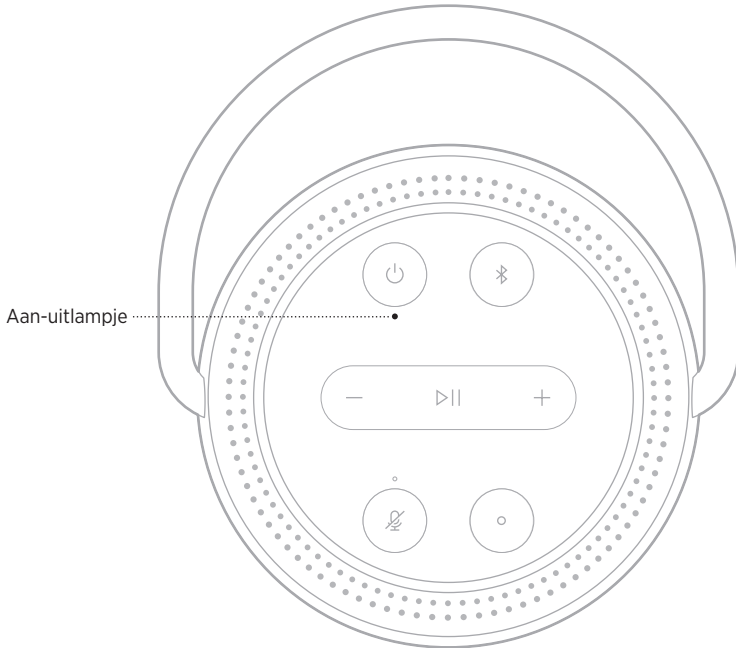







ACTIVITEIT VAN HET LAMPJE

SYSTEEMSTATUS

Continu wit	Aan OPMERKING: Wanneer de luidspreker is aangesloten op de oplaadkabel betekent continu wit dat de luidspreker volledig is opgeladen.
Knipperend wit	Bezig met opladen
Gedimd wit	Netwerk op stand-by OPMERKING: De luidspreker laat alleen gedimd wit licht zien wanneer deze niet wordt opgeladen.
Continu rood	Accuniveau op 5% - 10%
Knipperend rood	Accuniveau onder 5%
Zwart	Uit

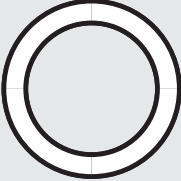
DE STATUS VAN UPDATES EN FOUTEN

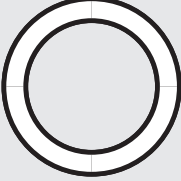
Toont de status van de software-updates en foutmeldingen.

ACTIVITEIT VAN DE LICHTRING	SYSTEEMSTATUS
<p>Boven en onder continu oranje</p> 	<p>Bezig met Wi-Fi-installatie</p>
<p>Ring vult zich tegen klok in met wit licht, herhalend</p>  	<p>Bezig met downloaden update</p>
<p>Ring vult zich met klok mee met wit licht, herhalend</p>  	<p>Bezig met updaten luidspreker</p>
<p>Knippert boven en onder vier keer oranje</p> 	<p>Fout - raadpleeg de Bose Music-app</p>
<p>Boven en onder continu rood</p> 	<p>Fout - neem contact op met de Bose-klantenservice</p>

DE LUIDSPREKER UPDATEN

Bij verbinding met de Bose Music-app en uw Wi-Fi-netwerk wordt de luidspreker automatisch geüpdatet.

WI-FI UITSCHAKELEN/INSCHAKELEN

Houd de Afspelen/Pauzeren-knop ▶|| en de *Bluetooth*-knop 5 seconden ingedrukt, totdat de lichtring zich vult met wit licht.

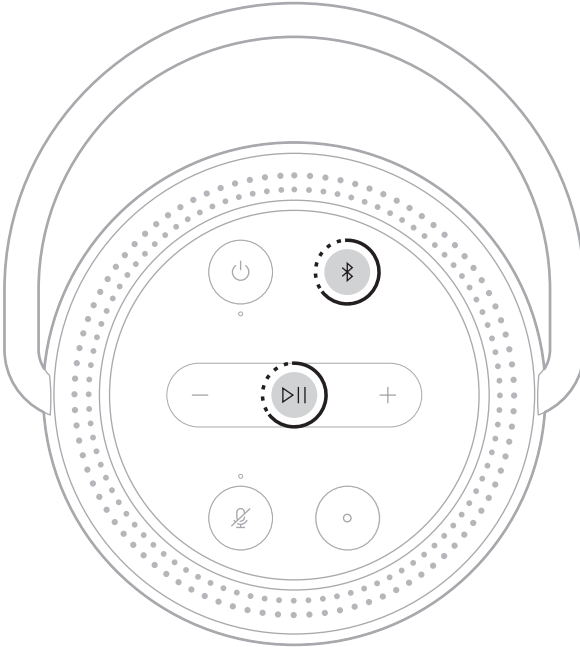

OPMERKING: Als Wi-Fi is uitgeschakeld, kunt u de luidspreker niet bedienen via de Bose Music-app of uw spraakassistent.

EEN BOSE SOUNDLINK *BLUETOOTH*-LUIDSPREKER OF BOSE-HOOFDTELEFOON VERBINDEN

Met de SimpleSync™-technologie van Bose kunt u bepaalde Bose SoundLink *Bluetooth*-luidsprekers of Bose-hoofdtelefoons met uw Bose Portable Smart Speaker verbinden voor een nieuwe manier om uw muziek te beluisteren.

Voordelen

- **Audio in meerdere ruimtes:** Speel hetzelfde liedje in twee verschillende kamers tegelijkertijd af door uw Bose SoundLink *Bluetooth*-luidspreker te verbinden met uw Bose Portable Smart Speaker.
- **Een persoonlijke luisterbeleving:** Luister vanuit een andere kamer naar uw muziek door uw Bose-hoofdtelefoon te verbinden met uw Bose Portable Smart Speaker. De producten hebben onafhankelijke volumeregelaars, dus u kunt het geluid van de luidspreker zachter zetten of uitschakelen en er overal in huis op uw hoofdtelefoon naar luisteren.

OPMERKING: De SimpleSync™-technologie heeft een *Bluetooth*-bereik van 9 meter. Muren en bouwmaterialen kunnen de ontvangst beïnvloeden.

Compatibele producten

U kunt de meeste Bose SoundLink *Bluetooth*-luidsprekers en een select aantal Bose-hoofdtelefoons met uw Bose Portable Smart Speaker verbinden.

Populaire compatibele producten zijn onder meer:

- Bose SoundLink Revolve+ *Bluetooth*-luidspreker
- Bose SoundLink Mini *Bluetooth*-luidspreker
- Bose SoundLink Color *Bluetooth*-luidspreker
- Bose Noise Cancelling Headphones 700
- Bose QuietComfort 35 wireless headphones

Er worden regelmatig nieuwe producten toegevoegd. Voor meer informatie en een volledige lijst gaat u naar: worldwide.Bose.com/Support/Groups

Verbinden via de Bose Music-app

Gebruik de Bose Music-app om uw Bose SoundLink *Bluetooth*-luidspreker of Bose-hoofdtelefoon met uw Bose Portable Smart Speaker te verbinden. Ga voor meer informatie naar: worldwide.Bose.com/Support/Groups

OPMERKINGEN:

- Zorg dat het product waarmee u wilt verbinden ingeschakeld is, zich binnen 9 meter van uw Bose Portable Smart Speaker bevindt en klaar is voor verbinding met een ander apparaat. Raadpleeg de gebruikershandleiding van het product voor meer informatie.
- U kunt maar één product tegelijkertijd met uw Bose Portable Smart Speaker verbinden.

EEN BOSE SOUNDLINK *BLUETOOTH*-LUIDSPREKER OF BOSE-HOOFDTELEFOON OPNIEUW VERBINDEN

Schakel uw Bose SoundLink *Bluetooth*-luidspreker of Bose-hoofdtelefoon in.

De luidspreker of hoofdtelefoon probeert verbinding te maken met het laatst verbonden *Bluetooth*-apparaat, waaronder uw Bose Portable Smart Speaker.

OPMERKINGEN:

- Uw Bose Portable Smart Speaker moet zich binnen het bereik bevinden (9 m) en ingeschakeld zijn.
- Als de luidspreker of hoofdtelefoon geen verbinding maakt, zie dan “De luidspreker wordt niet opnieuw verbonden met een eerder verbonden Bose SoundLink *Bluetooth*-luidspreker of Bose-hoofdtelefoon” op pagina 52.

DE LUIDSPREKER SCHOONMAKEN

Maak de buitenkant van de luidspreker schoon met een zachte, droge doek.

LET OP:

- Gebruik GEEN spuitbussen in de buurt van de luidspreker. Gebruik GEEN oplosmiddelen, chemicaliën of schoonmaakproducten die alcohol, ammoniak of schuurmiddelen bevatten.
- Zorg dat er GEEN vloeistof in openingen wordt gemorst.

RESERVEONDERDELEN EN ACCESSOIRES

Reserveonderdelen en accessoires kunt u bestellen via de Bose-klantenservice.

Ga naar: worldwide.bose.com/Support/PHS

BEPERKTE GARANTIE

Voor de luidspreker geldt een beperkte garantie. Bezoek onze website op global.bose.com/warranty voor informatie over de beperkte garantie.

Om het product te registreren, gaat u naar global.bose.com/register voor instructies. Als u het product niet registreert, is dit niet van invloed op uw rechten onder de beperkte garantie.

PROBEER DEZE OPLOSSINGEN EERST

Als zich problemen met de luidspreker voordoen, probeer dan deze oplossingen eerst:

- Schakel de luidspreker in (zie pagina 35).
- Laad de luidspreker op (zie pagina 17).
- Zorg dat alle kabels goed zijn aangesloten.
- Controleer de status van de luidspreker (zie pagina 36).
- Download de Bose Music-app en voer beschikbare software-updates uit.
- Plaats de luidspreker en het mobiele apparaat weg van mogelijke storingsbronnen (draadloze routers, draadloze telefoons, televisies, magnetrons, enz.).
- Plaats de luidspreker binnen het aanbevolen bereik van uw draadloze router of mobiele apparaat om te zorgen dat de luidspreker goed werkt.

ANDERE OPLOSSINGEN

Als het probleem nog niet is verholpen, zie dan de onderstaande tabel voor symptomen van en oplossingen voor veelvoorkomende problemen. Als u het probleem niet kunt oplossen, neem dan contact op met de Bose-klantenservice.

Ga naar: worldwide.Bose.com/contact

SYMPTOOM	OPLOSSING
Luidspreker gaat niet aan	<p>De accu kan in de spaarstand staan of leeg zijn. Sluit de luidspreker aan op het netsnoer.</p> <p>Sluit het netsnoer op een ander stopcontact aan.</p> <p>Haal het netsnoer uit het stopcontact, wacht 30 seconden en steek het dan weer stevig in het stopcontact.</p>
Luidspreker gaat niet uit	<p>Als Wi-Fi is ingesteld met behulp van de Bose Music-app, houdt u de aan-uitknop ingedrukt totdat het aan-uitlampje uit is.</p> <p>Als Wi-Fi niet is ingesteld met behulp van de Bose Music-app, drukt u één keer op de aan-uitknop om de luidspreker uit te schakelen.</p>
Luidspreker reageert niet tijdens installatie	<p>Zorg dat u de Bose Music-app gebruikt voor de installatie.</p> <p>OPMERKING: Als er in de app geen instructies voor de installatie verschijnen, gaat u naar het scherm Mijn producten en voegt u uw luidspreker toe.</p> <p>Haal het netsnoer uit het stopcontact, wacht 30 seconden en steek het dan weer stevig in het stopcontact.</p>

SYMPTOOM	OPLOSSING
<p>Bose Music-app werkt niet op mobiel apparaat</p>	<p>Controleer of uw mobiele apparaat compatibel is met de Bose Music-app en voldoet aan de minimale systeemvereisten. Raadpleeg de appstore op uw mobiele apparaat voor meer informatie.</p> <p>Verwijder de Bose Music-app van uw mobiele apparaat en installeer de app opnieuw (zie pagina 17).</p>
<p>Luidspreker maakt geen verbinding met Wi-Fi-netwerk</p>	<p>Selecteer de juiste netwerknaam in de Bose Music-app en voer het wachtwoord voor het netwerk in.</p> <p>Zorg dat u de luidspreker met hetzelfde Wi-Fi-netwerk verbindt als waarmee uw mobiele apparaat is verbonden.</p> <p>Als uw Wi-Fi-netwerkinformatie is veranderd, zie dan pagina 18.</p> <p>Schakel Wi-Fi in op het apparaat dat u gebruikt voor de installatie.</p> <p>Sluit andere open toepassingen op uw mobiele apparaat.</p> <p>Als uw router zowel de 2,4 GHz- als 5 GHz-band ondersteunt, zorg dan dat het mobiele apparaat en de luidspreker met dezelfde band verbinding maken.</p> <p>OPMERKING: Bose adviseert om elke band een unieke naam te geven om er zeker van te zijn dat u een verbinding met de juiste band tot stand brengt.</p> <p>Reset de router.</p> <p>Verwijder de Bose Music-app van uw mobiele apparaat. Haal het netsnoer uit het stopcontact, wacht 30 seconden en steek het dan weer stevig in het stopcontact. Download de Bose Music-app en start de installatie opnieuw.</p>
<p>Geluid valt soms weg of geen geluid</p>	<p>Zet het volume op de luidspreker en het mobiele apparaat hoger.</p> <p>Stop andere audio- of videostreamingtoepassingen.</p> <p>Schakel over op een andere bron.</p> <p>Speel audio af van een andere toepassing of muziekdienst.</p> <p>Zorg dat u een compatibel mobiel <i>Bluetooth</i>-apparaat gebruikt.</p> <p>Start uw mobiele apparaat opnieuw.</p> <p>Haal het netsnoer uit het stopcontact, wacht 30 seconden en steek het dan weer stevig in het stopcontact.</p> <p>Zorg dat de luidspreker niet gedempt is. Schakel het geluid weer in door op de luidspreker op Volume omhoog + of Volume omlaag – te drukken, of via de Bose Music-app.</p>

SYMPTOOM	OPLOSSING
<p>Luidspreker maakt geen verbinding met een mobiel apparaat</p>	<p>Zet op het mobiele apparaat de <i>Bluetooth</i>-functie uit en vervolgens weer aan. Verwijder de luidspreker uit het <i>Bluetooth</i>-menu. Maak opnieuw verbinding.</p> <p>Maak verbinding met een ander mobiel apparaat (zie pagina 30).</p> <p>Zorg dat u een compatibel mobiel <i>Bluetooth</i>-apparaat gebruikt.</p> <p>Verwijder de luidspreker uit de lijst met <i>Bluetooth</i>-apparaten van het mobiele apparaat. Maak opnieuw verbinding (zie pagina 31).</p> <p>Wis de lijst met apparaten van de luidspreker (zie pagina 32).</p>
<p>Luidspreker streamt geen audio via AirPlay</p>	<p>Controleer of de luidspreker is ingeschakeld en zich binnen bereik bevindt (zie pagina 35).</p> <p>Update uw Apple-apparaat en de luidspreker.</p> <p>Zorg dat het Apple-apparaat en de luidspreker zich op hetzelfde Wi-Fi-netwerk bevinden.</p> <p>Zorg dat de luidspreker de meest recente versie van de software heeft (zie pagina 44).</p> <p>Als u het AirPlay-pictogram  niet kunt vinden in de muziek-app die u gebruikt voor het streamen, stream de audio dan via het Bedieningspaneel.</p> <p>Ga voor aanvullende ondersteuning naar: https://www.apple.com/airplay</p>
<p>Luidspreker is niet zichtbaar om aan een ander Bose-account toe te voegen</p>	<p>Controleer via de Bose Music-app of delen is ingeschakeld op de luidspreker.</p> <p>Controleer of de luidspreker en het mobiele apparaat met hetzelfde netwerk zijn verbonden.</p>

SYMPTOOM	OPLOSSING
<p>De Google Assistent reageert niet of speelt geen audio af</p>	<p>Zorg dat de Google Assistent is ingesteld via de Bose Music-app (zie pagina 24).</p> <p>Verbind het mobiele apparaat met Wi-Fi.</p> <p>Controleer of u in een land bent waar de Google Assistent beschikbaar is op dit product.</p> <p>Zorg dat u de meest recente versie van de Google Assistent-app gebruikt.</p> <p>Controleer of het activeringswoord is ingeschakeld (zie pagina 25).</p> <p>Controleer of het mobiele apparaat compatibel is.</p> <p>Verwijder de Google Assistent van de luidspreker via de Bose Music-app. Voeg de Google Assistent vervolgens opnieuw toe.</p> <p>Kies Pandora of Spotify als uw standaardaudioservice (zie pagina 27).</p> <p>Zorg dat u in de Bose Music-app hetzelfde audioserviceaccount gebruikt als in de Google Assistent-app.</p> <p>Uw opdracht wordt mogelijk niet door de Google Assistent ondersteund. Er worden regelmatig nieuwe functies toegevoegd.</p> <p>Ga voor aanvullende ondersteuning naar: https://support.google.com/assistant</p>
<p>De Google Assistent-instelling voor persoonlijke resultaten wijzigen</p>	<p>Gebruik het menu Instellingen in de Google Assistent-app om persoonlijke resultaten uit te schakelen of het account voor persoonlijke resultaten te wijzigen.</p>
<p>Alexa reageert niet</p>	<p>Zorg dat Alexa is ingesteld via de Bose Music-app (zie pagina 17).</p> <p>OPMERKING: De luidspreker moet worden geïnstalleerd en met het Wi-Fi-netwerk worden verbonden via de Bose Music-app.</p> <p>Controleer of u in een land bent waar Alexa beschikbaar is op dit product.</p> <p>Controleer of het lampje boven de Microfoon uit-knop  niet rood brandt. Druk op  om de microfoon aan te zetten.</p> <p>Zorg dat u de naam gebruikt die u in de Bose Music-app hebt opgegeven. Als er meerdere luidsprekers zijn met dezelfde naam, gebruikt u de naam die is opgegeven in de Alexa-app of wijzigt u de naam in de Bose Music-app.</p> <p>Verwijder Alexa via de Bose Music-app van de luidspreker en voeg Alexa opnieuw toe.</p> <p>Uw opdracht wordt mogelijk niet door Alexa ondersteund. Er worden regelmatig nieuwe functies toegevoegd.</p> <p>Ga voor aanvullende ondersteuning naar: https://www.amazon.com/usealexa</p>

SYMPTOOM	OPLOSSING
<p>De speaker maakt geen verbinding met een Bose SoundLink Bluetooth-luidspreker of Bose-hoofdtelefoon</p>	<p>Zorg dat uw Bose SoundLink <i>Bluetooth</i>-luidspreker of hoofdtelefoon ingeschakeld is, zich binnen 9 meter van uw Bose Portable Smart Speaker bevindt en klaar is voor verbinding met een ander apparaat. Raadpleeg de gebruikershandleiding van het product voor meer informatie.</p>
<p>De luidspreker wordt niet opnieuw verbonden met een eerder verbonden Bose SoundLink Bluetooth-luidspreker of Bose-hoofdtelefoon</p>	<p>Gebruik de bedieningsknoppen op uw Bose SoundLink <i>Bluetooth</i>-luidspreker of hoofdtelefoon om de apparatenlijst van het product te doorlopen totdat u de naam van uw Bose Portable Smart Speaker hoort. Raadpleeg de gebruikershandleiding van uw product voor productgebonden instructies.</p> <p>OPMERKING: Op bepaalde luidsprekers en hoofdtelefoons, waaronder de Bose Noise Cancelling Headphones 700, wordt de mogelijkheid om de apparatenlijst van het product te doorlopen niet ondersteund. Om deze producten opnieuw te verbinden, zie “Verbinden via de Bose Music-app” op pagina 46.</p>
<p>Vertraagde audio bij verbinding met een Bose SoundLink Bluetooth-luidspreker of Bose-hoofdtelefoon</p>	<p>Niet alle Bose SoundLink <i>Bluetooth</i>-luidsprekers en hoofdtelefoons zijn bij verbinding met de luidspreker in staat om audio perfect synchroon af te spelen. Om te controleren of uw product compatibel is, gaat u naar: worldwide.Bose.com/Support/Groups</p> <p>Installeer eventuele software-updates die voor uw Bose Soundlink <i>Bluetooth</i>-luidspreker of hoofdtelefoon beschikbaar zijn. Om te controleren of er updates zijn, opent u de bij uw product behorende Bose-app op uw mobiele apparaat of gaat u naar btu.Bose.com op uw computer.</p>

DE LUIDSPREKER RESETTEN

Door de luidspreker te resetten worden alle instellingen voor bron, volume en netwerk uit de luidspreker gewist en worden de oorspronkelijke fabrieksinstellingen hersteld.

Houd de Volume hoger-knop + en de *Bluetooth*-knop 10 seconden ingedrukt, totdat de lichtring zich vult met wit licht.

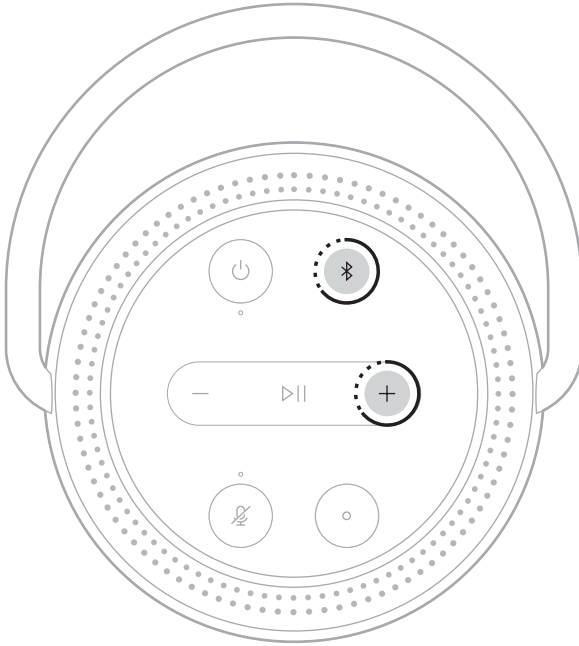

De luidspreker wordt opnieuw opgestart. Wanneer de fabrieksinstellingen zijn hersteld, brandt de lichtring continu oranje.

De netwerk- en audio-instellingen van de luidspreker herstellen

Installeer de luidspreker met de Bose Music-app (zie pagina 17).

Lea y conserve todas las instrucciones de uso, protección y seguridad.

CE Por la presente, Bose Corporation declara que este producto cumple con los requisitos esenciales y con otras cláusulas relevantes de la Directiva 2014/53/EU y con todos los demás requisitos de directivas correspondientes de la UE. La declaración de conformidad completa se puede encontrar en: www.Bose.com/compliance

**UK
CA** Este producto cumple con todas las regulaciones aplicables de compatibilidad electromagnética de 2016 y todas las demás regulaciones aplicables del Reino Unido. La declaración de conformidad completa se puede encontrar en: www.Bose.com/compliance

Por la presente, Bose Corporation declara que este producto cumple con los requisitos esenciales de las Regulaciones de equipos de radio de 2017 y todas las demás regulaciones aplicables del Reino Unido. La declaración de conformidad completa se puede encontrar en: www.Bose.com/compliance

Instrucciones importantes de seguridad

1. Asegúrese de que el puerto del conector esté completamente seco antes de cargar.
2. No cargue el altavoz cuando está mojado.
3. Use solamente los accesorios especificados por el fabricante.
4. Derive todas las tareas de servicio al personal calificado. Se requieren tareas de servicio si el aparato se daña de alguna manera, por ejemplo, si se dañó el enchufe o cable de alimentación, si se derramó líquido o cayeron objetos dentro del aparato, si el aparato estuvo expuesto a la lluvia o la humedad, si no funciona normalmente, o si se cayó.



Contiene piezas pequeñas que pueden representar un riesgo de asfixia. No recomendable para niños menores de 3 años.



Este producto contiene material magnético. Consulte con su médico si esto podría afectar a un dispositivo médico implantable.

- Mantenga el producto lejos del fuego y de fuentes de calor. NO coloque sobre el producto, o en su proximidad, fuentes de llamas al descubierto, como velas encendidas.
- NO realice alteraciones no autorizadas a este producto.
- NO use un convertidor de corriente con este producto.
- No use un cargador diferente del provisto específicamente para usar con el producto.



仅适用于 2000m 以下地区安全使用

Use este producto solamente a una altura inferior a 2000 metros.

- No exponga productos con batería al calor excesivo, por ejemplo, almacenar a la luz directa del sol, cerca de fuego o similar.
- La etiqueta del producto se encuentra en la parte inferior del producto.

NOTA: Este equipo ha sido sometido a prueba y se ha comprobado que cumple con los límites de un dispositivo digital Clase B, conforme a la Parte 15 de las reglas de la FCC. Estos límites están diseñados para ofrecer una protección razonable contra la interferencia perjudicial en una instalación domiciliaria. Este equipo genera, usa y puede irradiar energía de radiofrecuencia y, si no se instala y se usa conforme a las instrucciones, puede causar una interferencia perjudicial a las comunicaciones de radio. Sin embargo, no se garantiza que la interferencia no se produzca en una instalación en particular. Si este equipo causa interferencias perjudiciales en la recepción de radio o televisión, que se puede determinar al apagar y encender el equipo, se aconseja al usuario intentar corregir la interferencia mediante una o más de las siguientes medidas:

- Reoriente o reubique la antena receptora.
- Aumente la separación entre el equipo y el receptor.
- Conecte el equipo a una salida eléctrica en un circuito diferente al que está conectado el receptor.
- Consulte con el distribuidor o con un técnico en radio o televisión experimentado para obtener ayuda.

Los cambios o las modificaciones no aprobadas expresamente por Bose Corporation podrían invalidar la autoridad del usuario para operar el equipo.

Este dispositivo cumple con la parte 15 de las reglas de la FCC y con las normas RSS sin licencia de ISED Canada. El funcionamiento está sujeto a las siguientes dos condiciones: (1) Este dispositivo no debe provocar interferencias dañinas y (2) Este dispositivo debe aceptar cualquier interferencia recibida, incluida la interferencia que puede causar un funcionamiento no deseado.

Este equipo debe instalarse y operarse a una distancia mínima de 20 cm entre el radiador y su cuerpo.

Este dispositivo que funciona en la banda de 5150 a 5250 MHz es solo para uso en interiores para reducir la interferencia potencialmente dañina con otros sistemas que comparten el mismo canal.

CAN ICES-3(B)/NMB-3(B)

Para Europa:

Banda de frecuencia de funcionamiento 2400 a 2483.5 MHz, 5150 a 5350 Mhz y 5470 a 5725 MHz.

Potencia de transmisión máxima menor que 20 dBm EIRP.

Potencia de transmisión máxima está por debajo de los límites regulatorios y la prueba SAR no es necesaria y está exenta según las regulaciones aplicables.

Este dispositivo está restringido al uso en interiores cuando funciona en el rango de frecuencia de 5150 a 5350 MHz en todos los estados miembro de la UE que se listan en la tabla.

									
BE	DK	IE	UK(NI)	FR	CY	SK	HU	AT	SE
BG	DE	PT	EL	HR	LV	LT	MT	PL	
CZ	EE	FI	ES	IT	RO	LU	NL	SI	



Este símbolo significa que el producto no debe desecharse como residuo doméstico y que debe entregarse a un centro de recolección apropiado para reciclaje. La eliminación y el reciclado adecuados ayudan a proteger los recursos naturales, la salud de las personas y el medio ambiente. Para obtener más información sobre la eliminación y el reciclado de este producto, póngase en contacto con su municipio, el servicio de gestión de residuos o el comercio donde haya comprado este producto.

Normas de gestión para dispositivos de radiofrecuencia de baja potencia

Artículo XII

Según la “Regulación de administración para dispositivos de radiofrecuencia de baja potencia” sin el permiso concedido por la NCC, cualquier empresa, compañía o usuario no puede cambiar la frecuencia, mejorar la potencia de transmisión ni alterar las características originales, así como el desempeño de los dispositivos de radiofrecuencia de baja potencia.

Artículo XIV

Los dispositivos de radiofrecuencia de bajo consumo no deberían afectar la seguridad del avión ni interferir con las comunicaciones legales; si se determinara una interferencia, el usuario deberá dejar de operar de inmediato hasta que no se perciba interferencia. Dichas comunicaciones legales significan comunicaciones de radio operadas conforme con la Ley de telecomunicaciones.

Los dispositivos de radiofrecuencia de baja potencia deben ser susceptibles a la interferencia de las comunicaciones legales o de los dispositivos de ondas de radio ISM.

NO intente quitar la batería de ion-litio recargable de este producto. Contacte al distribuidor local de Bose u otro profesional calificado para quitar la batería.



Li-ion

La extracción de la batería de Ion-litio recargable de este producto debe ser realizada por un profesional calificado. Póngase en contacto con el distribuidor Bose de su zona o vea products.bose.com/static/compliance/index.html para información adicional.

Tabla del estado de corriente del producto

El producto, de acuerdo con la directiva europea de Diseño ecológico de productos relacionados con la energía 2009/125/EC y el reglamento de Diseño ecológico para productos relacionados con la energía e información energética (enmienda) (salida de la UE) de 2020, cumple con las siguientes normas o documentos: Regulación (EC) No. 1275/2008, modificada por la Regulación (EU) No. 801/2013.

Información de estado de corriente requerida	Modos de corriente	
	Modo de espera	Modo de espera en red
Consumo de corriente en modo de corriente especificado, entrada de 230V/50Hz	≤ 0.5 W	Wi-Fi®, Bluetooth® ≤ 2.0 W
Tiempo después del cual el equipo se cambia automáticamente de modo	< 2.5 horas	≤ 20 minutos
El consumo de corriente está en modo de espera en red si todos los puertos de la red con cable están conectados y todos los puertos de red inalámbricos están activados, a entrada de 230V/50Hz	No disponible	≤ 2.0 W
Procedimientos de desactivación/activación de puerto de red. La desactivación de todas las redes activará el modo de espera.	Wi-Fi®: Desactive manteniendo presionado los botones Reproducir/Pausa ▷ y Bluetooth ⌘ simultáneamente al menos por 5 segundos. Repita para activar. Bluetooth®: Desactive borrando la lista de dispositivos emparejados manteniendo presionado el botón Bluetooth® por 10 segundos. Active emparejando con una fuente Bluetooth.	

Información técnica de la fuente de alimentación externa

La fuente de alimentación externa suministrada con el producto, de acuerdo con la directiva europea de Diseño ecológico de productos relacionados con la energía 2009/125/EC, cumple con las siguientes normas o documentos: Reglamento (UE) de la Comisión 2019/1782.

Fabricante	Bose Products B.V.
Número de registro comercial	36037901
Dirección	Gorslaan 60 1441 RG Purmerend Países Bajos
Identificador de modelo	F5V-3C-TC-WW
Voltaje de entrada	100V/-240V
Frecuencia de CA de entrada	50Hz/60Hz
Voltaje de salida	5V CC
Corriente de salida	3A
Potencia de salida	15W
Eficiencia media en activo	82,3%
Eficiencia a carga baja (10%)	76,0%
Consumo de energía sin carga	0.07W



廢電池請回收

Desheche correctamente las baterías usadas, cumpliendo con las reglamentaciones locales. No incinerar.

Tabla de sustancias peligrosas restringidas en China

Nombres y contenidos de las sustancias o elementos tóxicos o peligrosos						
Nombre de parte	Sustancias y elementos tóxicos o peligrosos					
	Plomo (pb)	Mercurio (Hg)	Cadmio (Cd)	Hexavalente	Bifenilo polibromado (PBB)	Difeniléter polibromado (PBDE)
PCB	X	0	0	0	0	0
Partes metálicas	X	0	0	0	0	0
Partes plásticas	0	0	0	0	0	0
Altavoces	X	0	0	0	0	0
Cables	X	0	0	0	0	0
Esta tabla se preparó conforme a las cláusulas de SJ/T 11364.						
O: Indica que esta sustancia tóxica o peligrosa contenida en todos los materiales homogéneos para esta parte es inferior al requisito de límite de GB/T 26572.						
X: Indica que esta sustancia tóxica o peligrosa que está presente en al menos uno de los materiales homogéneos utilizados para esta parte se encuentra por encima del requisito de límite de GB/T 26572.						

Tabla de sustancias peligrosas restringidas en Taiwán

Nombre del equipo: Altavoz con corriente, designación de tipo: 429329						
Sustancias restringidas y símbolos químicos						
Unidad	Plomo (pb)	Mercurio (Hg)	Cadmio (Cd)	Cromo hexavalente (Cr+6)	Bifenilo polibromado (PBB)	Éteres difenil polibromados (PBDE)
PCB	-	o	o	o	o	o
Partes metálicas	-	o	o	o	o	o
Partes plásticas	o	o	o	o	o	o
Altavoces	-	o	o	o	o	o
Cables	-	o	o	o	o	o

Nota 1: "o" indica que el porcentaje de contenido de la sustancia restringida no excede el porcentaje del valor de referencia presente.

Nota 2: El "-" indica que la sustancia restringida corresponde a la exención.

Complete y conserve para referencia futura

Los números de serie y de modelo se encuentran en la parte inferior del altavoz.

Número de serie: _____

Número de modelo: _____

Guarde el recibo con la guía del usuario. Ahora es un buen momento para registrar su producto Bose.

Puede hacerlo fácilmente visitando global.Bose.com/register

Fecha de fabricación: El octavo dígito del número de serie indica el año de fabricación; "1" es 2011 o 2021.

Importador en China: Bose Electronics (Shanghai) Company Limited, Part C, Plant 9, No. 353 North Riyang Road, China (Shanghai) Pilot Free Trade Zone

Importador en UE: Bose Products B.V., Gorslaan 60, 1441 RG Purmerend, Países Bajos

Importador en Taiwán: Sucursal de Bose en Taiwán, 9F-A1, No. 10, Section 3, Minsheng East Road, Taipei City 104, Taiwán Número de teléfono: +886-2-25147676

Importador en México: Bose de México, S. de R.L. de C.V., Paseo de las Palmas 405-204, Lomas de Chapultepec, 11000 México, D.F. Número de teléfono: +5255 (5202) 3545

Importador en el Reino Unido: Bose Limited, Bose House, Quayside Chatham Maritime, Chatham, Kent, ME4 4QZ, Reino Unido

Clasificación eléctrica: 5Vdc, 3 A

Información de seguridad



Este producto puede recibir actualizaciones automáticas de seguridad de Bose. Para recibir actualizaciones automáticas de seguridad, debe completar el proceso de configuración del producto en la aplicación Bose Music y conectar el producto a Internet. **Si no completa el proceso de configuración, será responsable de instalar las actualizaciones de seguridad disponibles de Bose.**

Amazon, Alexa, Amazon Music y todos los logotipos relacionados son marcas comerciales de Amazon.com, Inc. o sus filiales.

Apple, el logotipo de Apple, Apple Music y AirPlay son marcas comerciales de Apple Inc., registradas en los Estados Unidos y en otros países. App Store es una marca de servicio de Apple Inc.

El uso del distintivo Funciona con Apple significa que un accesorio se diseñó de forma específica para funcionar con la tecnología identificada en el distintivo y que cuenta con la certificación del desarrollador para cumplir con los estándares de rendimiento de Apple.

La marca y los logotipos de *Bluetooth*® son marcas comerciales registradas propiedad de Bluetooth SIG Inc. y cualquier uso de dichas marcas por parte de Bose Corporation se encuentra bajo licencia.

Google y Google Play son marcas comerciales de Google LLC.

Este producto contiene el servicio iHeartRadio. iHeartRadio es una marca comercial registrada de iHeartMedia, Inc.

Este producto está protegido bajo ciertos derechos de propiedad intelectual de Microsoft. Se prohíbe el uso o la distribución de dicha tecnología fuera de este producto sin licencia de Microsoft.

Pandora, su logotipo y su imagen comercial son marcas comerciales o marcas comerciales registradas de Pandora Media Inc. y se utilizan bajo permiso.

Este producto incorpora software de Spotify que está sujeto a licencias de otras empresas que se listan en: www.spotify.com/connect/third-party-licenses

Spotify es una marca comercial registrada de Spotify AB.

USB Type-C® y USB-C® son marcas comerciales registradas de USB Implementers Forum.

Wi-Fi es una marca comercial registrada de Wi-Fi Alliance®.

Bose, Bose Music, Bose Noise Cancelling Headphones, Bose Portable Smart Speaker, QuietComfort, SimpleSync, SoundLink y SoundLink Revolve son marcas comerciales de Bose Corporation.

Sede central de Bose Corporation: 1-877-230-5639

©2021 Bose Corporation. No se puede reproducir, modificar, distribuir, o usar de otra manera ninguna parte de este trabajo sin previo consentimiento por escrito.

Para ver las divulgaciones de licencia que se aplican a los paquetes de software de terceros incluidos como componentes del producto Bose Portable Smart Speaker:

1. En el altavoz, mantenga presionado el botón Aumentar volumen + y el botón Disminuir volumen — por 5 segundos.
2. Conecte un cable USB Type-C® al conector USB-C® en la parte inferior del altavoz.

NOTA: Si está usando la base de carga del altavoz Bose Portable Smart Speaker para cargar el altavoz, asegúrese de que el cable esté conectado al puerto USB-C en la parte posterior del altavoz y no a la base de carga.

3. Conecte el otro extremo del cable a una computadora.
4. En la computadora, escriba <http://203.0.113.1/opensource> en una ventana de explorador para ver la divulgación de licencia y el CLUF.

CONTENIDO DE LA CAJA

Contenido 13

FORMAS DE USO

Conectado a la Wi-Fi® 14
No conectado a la Wi-Fi 14

UBICACIÓN DEL ALTAVOZ

Recomendaciones 15

RESISTENCIA AL AGUA

Recomendaciones 16

CONFIGURAR LA APLICACIÓN BOSE MUSIC

Descargar la aplicación Bose Music 17

USUARIOS EXISTENTES DE LA APLICACIÓN BOSE MUSIC

Agregar el altavoz a una cuenta existente..... 18
Conectar a una red Wi-Fi diferente 18
Volver a conectar a una red Wi-Fi..... 18

ENCENDIDO

Encender 19
Apagar 20
Modo de espera de red 20

CONTROLES DEL ALTAVOZ

Funciones del altavoz..... 22
 Reproducción multimedia y volumen..... 22
 Controles del asistente de voz 23

ASISTENTE DE VOZ

Opciones del asistente de voz..... 24
 Configurar el asistente de voz 24
 Acceder al Asistente de Google 25
 Usar su voz..... 25
 Usar los controles del altavoz..... 26
 Escuchar música con el Asistente de Google..... 27
 Elegir un servicio de música predeterminado..... 27
 Acceder a Alexa..... 28
 Usar su voz 28
 Usar los controles del altavoz..... 29

CONEXIONES BLUETOOTH®

Usar solo *Bluetooth* (Sin Wi-Fi) 30
 Conectar un dispositivo móvil 30
 Desconectar un dispositivo móvil 31
 Volver a conectar un dispositivo móvil 32
 Conectar otro dispositivo móvil..... 32
 Borrar la lista de dispositivos del altavoz..... 32

TRANSMITIR AUDIO CON AIRPLAY

Transmitir audio del Centro de control 33
 Transmitir audio desde una aplicación..... 33

BATERÍA

Cargar el altavoz 34
 Cargar el altavoz usando la base de carga del altavoz
 Bose Portable Smart Speaker 34
 Verificar el nivel de carga de la batería..... 35

ESTADO DEL ALTAVOZ

Estado de la Wi-Fi 36
 Estado de la reproducción multimedia y del volumen 37
 Estado de la conexión *Bluetooth*..... 38
 Estado del asistente de voz..... 39
 Estado del Asistente de Google 39
 Estado de Amazon Alexa 40
 Luz de Micrófono apagado..... 41
 Estado de alimentación..... 42
 Estado de actualización y errores..... 43

FUNCIONES AVANZADAS

Actualizar el altavoz..... 44
 Desactivar/activar la Wi-Fi..... 44

CONECTAR PRODUCTOS BOSE

Conectar un altavoz Bose SoundLink *Bluetooth* o auriculares Bose 45
 Ventajas 45
 Productos compatibles 45
 Conectar usando la aplicación Bose Music 46
 Volver a conectar un altavoz Bose SoundLink *Bluetooth* o
 auriculares Bose 46

CUIDADO Y MANTENIMIENTO

Limpiar el altavoz..... 47

Repuestos y accesorios..... 47

Garantía limitada..... 47

SOLUCIÓN DE PROBLEMAS

Intente primero con estas soluciones..... 48

Otras soluciones..... 48

Restaurar el altavoz..... 53

 Restaurar configuración de red de altavoz y audio 53

CONTENIDO

Confirme que estén incluidas las siguientes partes:

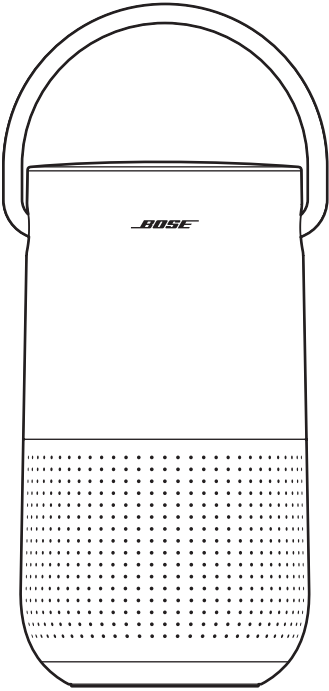

Altavoz Bose Portable Smart Speaker

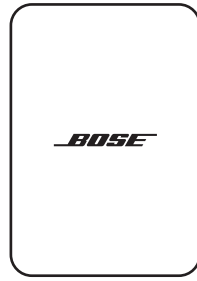

Fuente de alimentación

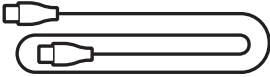

Cable de alimentación

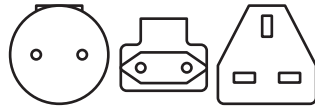

Adaptadores de alimentación de CA*

* Puede entregarse con múltiples adaptadores de alimentación de CA. Use el adaptador de alimentación correspondiente a su región.

NOTA: Si cualquier parte del producto está dañada, no lo use. Comuníquese con un representante autorizado de Bose o al Servicio al cliente de Bose.

Visite: worldwide.Bose.com/Support/PHS

CONECTADO A LA WI-FI

Cuando está conectado a una red Wi-Fi, el altavoz tiene acceso a todas las funciones incluyendo el control de voz, conectividad a la aplicación Bose Music y la exploración de música y sincronización con otros altavoces.

Para saber más sobre la aplicación Bose Music, vea la página 17.

NO CONECTADO A LA WI-FI

Cuando no hay una red Wi-Fi disponible, el altavoz es un altavoz *Bluetooth*. La tecnología inalámbrica *Bluetooth* permite transmitir música desde dispositivos móviles como teléfonos inteligentes, tabletas y portátiles.

Para conectar un dispositivo al altavoz usando la tecnología *Bluetooth*, vea la página 30.

RECOMENDACIONES

- NO coloque el altavoz sobre equipos de audio/video (receptores, TV, etc.) ni sobre ningún otro objeto que pueda generar calor. El calor que generan estos equipos puede resultar en un rendimiento deficiente del altavoz.
- NO coloque ningún objeto sobre el altavoz o delante del mismo.
- Para evitar interferencia, mantenga otros equipos inalámbricos a 0,3 - 0,9 m de distancia del altavoz.
- Coloque el altavoz fuera y lejos de gabinetes metálicos y de fuentes de calor directo.
- Coloque el altavoz de modo que la base de goma esté sobre una superficie estable y nivelada.
- Cuando usa la tecnología *Bluetooth*, coloque el dispositivo móvil a 10 m del altavoz y asegúrese de que haya una clara línea de visibilidad entre el oyente y el altavoz. Si aleja el dispositivo o no hay una clara línea de visibilidad puede impactar en la calidad de sonido y es posible que el dispositivo se desconecte del altavoz.

PRECAUCIONES:

- Utilice el altavoz siempre sobre su base. Si coloca el altavoz sobre cualquiera de los otros lados puede causar daños al altavoz y afectar la calidad del sonido.
- Evite colocar el altavoz sobre superficies mojadas o sucias.

RECOMENDACIONES

El altavoz está clasificado como IPX4. Está diseñado para ser resistente a salpicaduras pero no está diseñado para sumergirlo en agua.

PRECAUCIONES:

- NO coloque el altavoz en la ducha.
- NO sumerja el altavoz en agua.
- Nunca intente cargar el altavoz cuando está mojado. Si lo hace, puede estropear el altavoz.



La aplicación Bose Music permite configurar y controlar el altavoz desde cualquier dispositivo móvil, como un teléfono inteligente o tableta.

Con la aplicación, puede transmitir música, definir y cambiar ajustes predefinidos, agregar servicios de música, buscar estaciones de radio por Internet, configurar el Asistente de Google o Amazon Alexa y controlar la configuración del altavoz.

NOTA: Si ya ha creado una cuenta Bose Music en la aplicación Bose Music para otro producto Bose, vea “Agregar el altavoz a una cuenta existente” en la página 18.

DESCARGAR LA APLICACIÓN BOSE MUSIC

1. En el dispositivo móvil, descargue la aplicación Bose Music.



2. Siga las instrucciones de la aplicación.

AGREGAR EL ALTAVOZ A UNA CUENTA EXISTENTE

Para agregar el altavoz Bose Portable Smart Speaker, abra la aplicación Bose Music y agregue el altavoz.

CONECTAR A UNA RED WI-FI DIFERENTE

Conecte a una red diferente si el nombre o la contraseña de la red cambió o si quiere cambiar o agregar otra red.

1. En el altavoz, mantenga presionado el botón Disminuir volumen — y el botón Reproducir/Pausa ▷|| hasta que el aro luminoso se ilumine de color ámbar en la parte superior e inferior.
2. En el dispositivo móvil, abra la configuración de la Wi-Fi.
3. Seleccione Bose Portable Smart Speaker.
4. Abra la aplicación Bose Music y siga las instrucciones de la aplicación.

NOTA:

- Si la aplicación no le indica que debe configurarlo, vaya a la pantalla Mis productos y agregue el altavoz.
- Cuando está conectado a la Wi-Fi, el altavoz tiene acceso al control de voz y a todas las otras funciones de la aplicación Bose Music.

VOLVER A CONECTAR A UNA RED WI-FI

El altavoz se vuelve a conectar automáticamente a una red Wi-Fi conocida si el altavoz está encendido y dentro del alcance de la red Wi-Fi.

NOTA: El altavoz almacena hasta 8 redes Wi-Fi en el orden en que se usaron por última vez.

ENCENDER

Presione el botón de encendido .

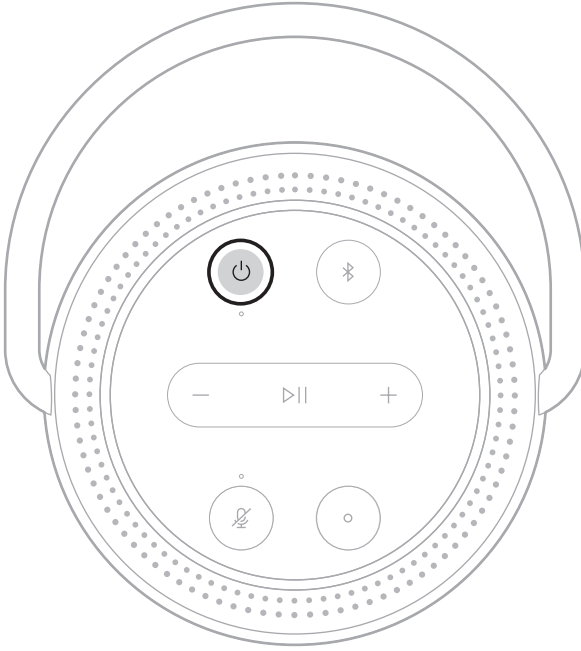

Una indicación de voz anuncia el nivel de la batería.

APAGAR

Mantenga presionado el botón de encendido  hasta que se apague la luz de encendido.

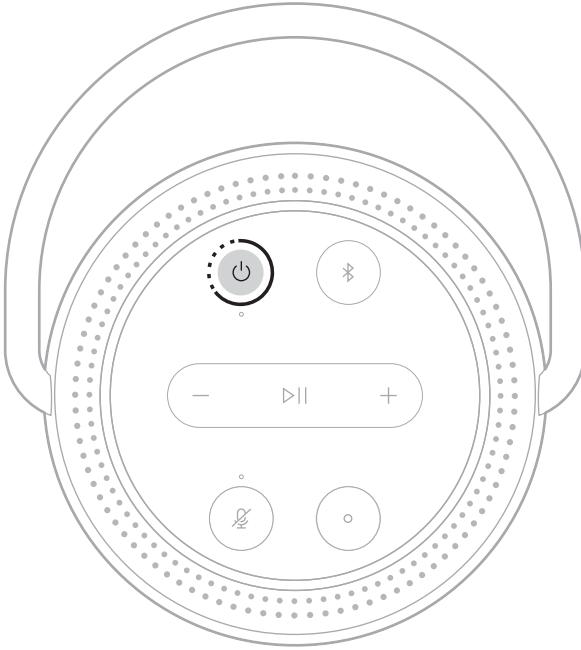

NOTAS:

- Si el altavoz no está conectado a una red Wi-Fi, transmitiendo audio con tecnología *Bluetooth* o cargando, se apaga automáticamente después de 20 minutos de inactividad.
- Si no se configuró la Wi-Fi usando la aplicación Bose Music, presione el botón de encendido una vez para apagar el altavoz.

MODO DE ESPERA DE RED

El altavoz cambia al modo de espera de red cuando se detiene el audio y no se presiona ningún botón ni se accede al asistente de voz por 20 minutos.

Para despertar el altavoz del modo de espera de red:

- Presione cualquier botón del altavoz.
- Reproduzca o reanude el audio usando el dispositivo móvil o usando la aplicación Bose Music.
- Hable con el Asistente de Google.

NOTA: Para acceder al asistente de voz en el modo de espera de red, configure el asistente con la aplicación Bose Music y encienda el micrófono (vea la página 17).

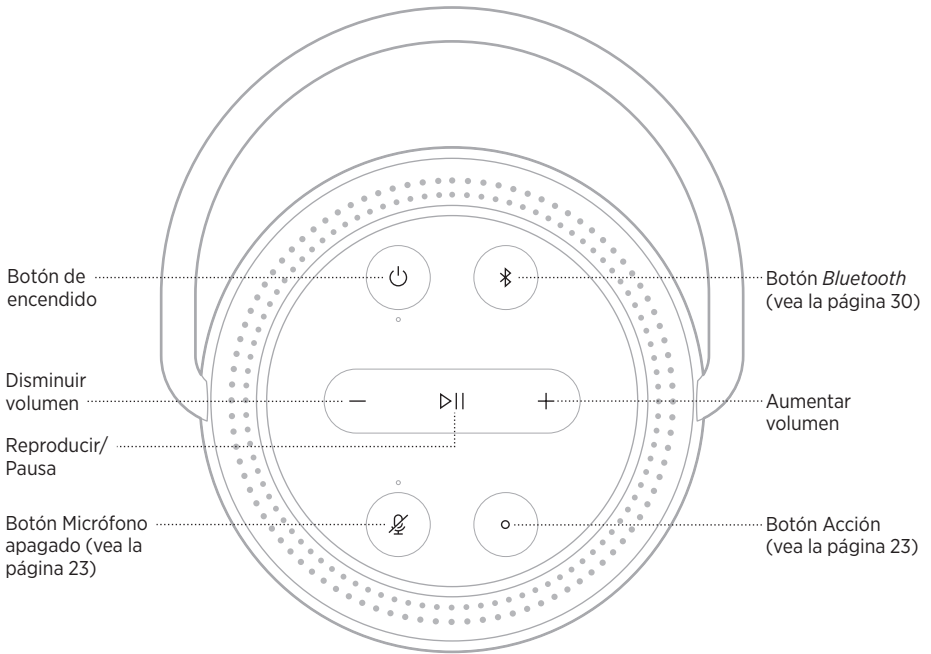

FUNCIONES DEL ALTAVOZ

Los controles del altavoz están ubicados en la parte superior del altavoz.

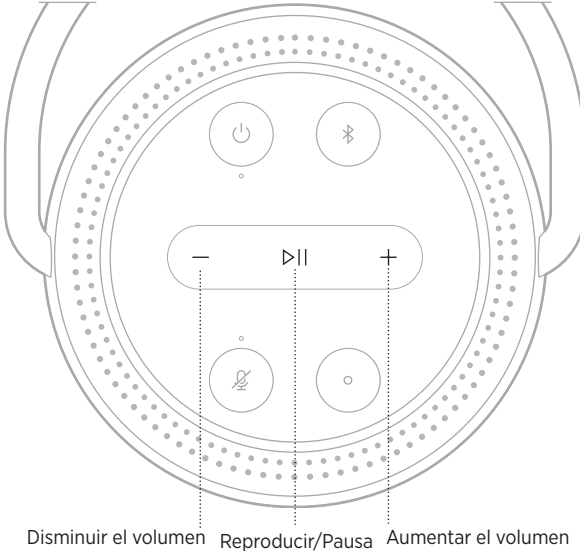

SUGERENCIA: También puede controlar el altavoz usando la aplicación Bose Music.

Reproducción multimedia y volumen



FUNCIÓN	QUÉ HACER
Reproducir/Pausa	Presione ▷ . Cuando el audio está en pausa, dos luces en la parte superior y dos en la parte inferior del aro luminoso se iluminan de color blanco.
Saltar a la pista siguiente	Presione dos veces ▷ .
Saltar a la pista anterior	Presione tres veces ▷ .
Aumentar el volumen	Presione +. El aro luminoso se ilumina en dirección de las agujas del reloj. NOTA: Para aumentar el volumen rápidamente, mantenga presionado +.
Disminuir el volumen	Presione -. El aro luminoso se atenúa en dirección contraria a las agujas del reloj. NOTA: Para bajar el volumen rápidamente, mantenga presionado -.

CONTROLES DEL ASISTENTE DE VOZ

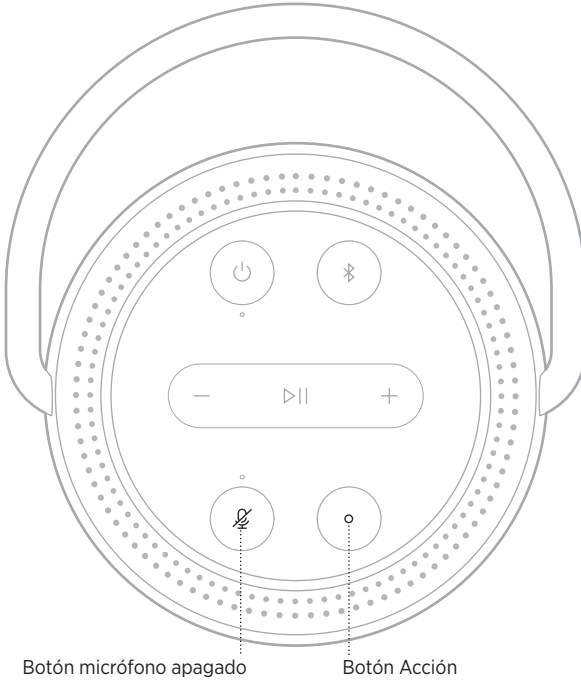

Puede usar el botón Acción  y el botón de micrófono apagado  para controlar el Asistente de Google (vea la página 25) o Amazon Alexa (vea la página 28).



OPCIONES DEL ASISTENTE DE VOZ

Puede programar el altavoz para que pueda acceder al Asistente de Google o a Amazon Alexa de forma rápida y fácil.

NOTA: El Asistente de Google y Amazon Alexa no están disponibles en ciertos idiomas y países.

OPCIONES	CÓMO USAR
Asistente de Google	Use su voz y/o el botón Acción  (vea la página 25).
Amazon Alexa	Use su voz y/o el botón Acción  (vea la página 28).

NOTA: No puede configurar el altavoz para acceder al Asistente de Google y a Amazon Alexa al mismo tiempo.

CONFIGURAR EL ASISTENTE DE VOZ

Antes de comenzar, asegúrese de que el dispositivo móvil y el altavoz estén conectados a la misma red Wi-Fi.

Para configurar el asistente de voz use la aplicación Bose Music. Puede acceder a esta opción en el menú de configuración.

NOTA: Cuando configura el asistente de voz, asegúrese de usar la misma cuenta de servicio de audio que usó en la aplicación Bose Music.

ACCEDER AL ASISTENTE DE GOOGLE

Con el altavoz Bose Portable Smart Speaker puede hablar con Google y disfrutar fácilmente de la música en su hogar; puede escuchar su música preferida, controlar el volumen y buscar información sobre una canción que está escuchando sin usar las manos. También puede planificar su día, definir alarmas y controlar dispositivos inteligentes en su hogar simplemente usando su voz.

Para obtener más información sobre lo que el Asistente de Google puede hacer, visite: <https://support.google.com/assistant>

NOTAS:



- El Asistente de Google no está disponible en ciertos idiomas y países.
- Para más información sobre cómo reproducir audio con el Asistente de Google, vea la página 27.

Usar su voz

Comience con “Hey Google” y luego diga:

PUEDA PROBAR	EJEMPLOS DE QUÉ DECIR
Disfrutar del entretenimiento	Pon música
Planificar el día	¿Qué hay en mi calendario hoy?
Administrar tareas	Pon una alarma para mañana a las 7 a.m.
Controlar su hogar	Enciende las luces
Obtener respuestas	¿Cuáles son las últimas noticias?
Cosas pendientes de hacer	Recuérdame que compre leche esta noche
Probar cosas divertidas	Dime un dato curioso

Usar los controles del altavoz

Puede usar el botón Acción  y el botón de micrófono apagado  para controlar el Asistente de Google. Se encuentran en la parte superior del altavoz.

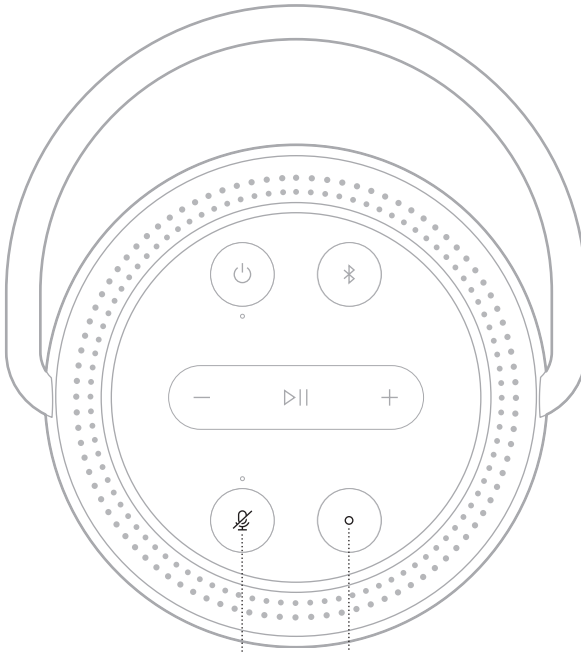





Botón micrófono apagado

Hey Google

PUEDA PROBAR

QUÉ HACER

Hablar con el Asistente de Google	Presione  y haga su pedido. Para obtener una lista de cosas para probar, visite: https://support.google.com/assistant
Detener alarmas y temporizadores	Presione  .
Detener el Asistente de Google	Presione  .
Encender/apagar el micrófono	Presione  . Cuando el micrófono está apagado, la luz arriba del botón de micrófono apagado  se ilumina de color rojo y no se puede acceder al Asistente de Google.

ESCUCHAR MÚSICA CON EL ASISTENTE DE GOOGLE

Pídale al Asistente de Google que reproduzca música desde el servicio de audio predeterminado o desde un servicio de audio específico.

Comience con “Hey Google” y luego diga:

PUEDE PROBAR	EJEMPLOS DE QUÉ DECIR
Reproducir música	Pon música. NOTA: El Asistente de Google usa el servicio de audio predeterminado. Si se oye un mensaje de error, es posible que tenga que cambiar el servicio de audio predeterminado. Para cambiar esta configuración, use la aplicación Asistente de Google.
Controlar el altavoz	Sube el volumen.
Reproducir de un servicio de audio específico	Pon NPR en TuneIn NOTA: El Asistente de Google no es compatible con todos los servicios de audio.
Reproducir en un altavoz específico	Alexa, pon jazz en los altavoces del salón. NOTA: Asegúrese de que usa el nombre del altavoz que le asignó en la aplicación Bose Music. Si múltiples altavoces tienen el mismo nombre, use el nombre asignado en la aplicación Asistente de Google o cambie el nombre en la aplicación Bose Music.

Elegir un servicio de música predeterminado

Durante la configuración inicial del Asistente de Google, la aplicación Asistente de Google le indica que seleccione un servicio de audio predeterminado. Cuando le pide al Asistente de Google escuchar música con los productos Bose, solo son compatibles los servicios predeterminados de Pandora y Spotify. Aunque se listan otros servicios de audio como disponibles durante la configuración, no son compatibles.

Para disfrutar de la mejor funcionalidad, elija Pandora o Spotify como el servicio de audio predeterminado. Si elige un servicio de audio no compatible, oírán un mensaje de error cuando le pida reproducir audio.

ACCEDER A ALEXA

El altavoz tiene Amazon Alexa incorporado. Con Alexa, puede pedir que reproduzca música, escuchar las noticias, verificar el pronóstico, controlar dispositivos inteligentes del hogar y más. Usar Alexa en el altavoz es tan simple como preguntar. Simplemente pregunte o use el botón Acción  y Alexa responde inmediatamente.



Para más información sobre las funciones de Alexa, visite:
<https://www.amazon.com/usealexa>

NOTA: Alexa no está disponible en ciertos idiomas y países.

Usar su voz

PUUEDE PROBAR	EJEMPLOS DE QUÉ DECIR
Hablar con Alexa	Alexa, ¿cuál es el pronóstico del tiempo?
Reproducir audio	Alexa, pon Beethoven. NOTA: Amazon Music se define como servicio de música predeterminado. Para cambiar el valor predeterminado del servicio de música, use la aplicación Alexa.
Controlar el volumen	Alexa, sube el volumen.
Reproducir de un servicio de audio específico	Alexa, pon NPR en TuneIn. NOTA: Amazon Alexa no es compatible con todos los servicios de audio.
Reproducir en un altavoz específico	Alexa, pon funk en el salón. NOTA: Asegúrese de que usa el nombre del altavoz que le asignó en la aplicación Bose Music. Si múltiples altavoces tienen el mismo nombre, use el nombre asignado en la aplicación Alexa o cambie el nombre en la aplicación Bose Music.
Saltar a la siguiente canción	Alexa, siguiente canción.
Configurar un temporizador	Alexa, programa un temporizador de 5 minutos.
Descubrir más skills	Alexa, ¿qué nuevas skills tienes?
Detener Alexa	Alexa, para.

Usar los controles del altavoz

El botón Acción  y el botón micrófono apagado  se usan para controlar Alexa. Se encuentran en la parte superior del altavoz.

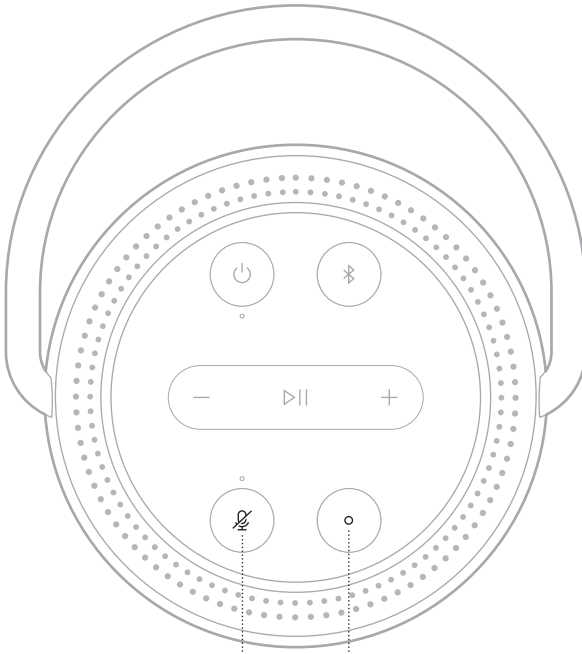





Botón Micrófono apagado



PUEDE PROBAR

QUÉ HACER

Hablar con Alexa	Presione  y haga su pedido. Para obtener una lista de cosas para probar, visite: https://www.amazon.com/usealexa
Detener alarmas y temporizadores	Presione  .
Detener Alexa	Presione  .
Encender/apagar el micrófono	Presione  . NOTA: Cuando el micrófono está apagado y la luz arriba del botón de micrófono apagado  se ilumina de color rojo, no se puede acceder a Alexa.

La tecnología inalámbrica *Bluetooth* permite transmitir música desde dispositivos móviles como teléfonos inteligentes, tabletas y portátiles. Antes de que pueda transmitir música desde un dispositivo, debe conectar el dispositivo al altavoz.

USAR SOLO *BLUETOOTH* (SIN WI-FI)

Cuando el altavoz está desconectado de la Wi-Fi, solo tiene acceso a las funciones *Bluetooth* del altavoz. Para conectar su dispositivo móvil usando la tecnología *Bluetooth*, vea la página 30.

NOTA: Cuando usa solo tecnología *Bluetooth*, no tiene acceso al asistente de voz ni a las otras funciones de la aplicación Bose Music.

CONECTAR UN DISPOSITIVO MÓVIL

1. Mantenga presionado el botón *Bluetooth* .

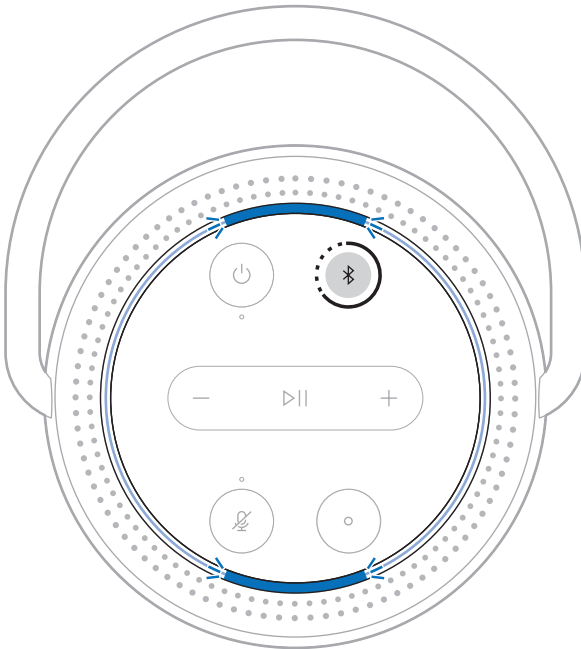

Se oye un tono y el aro luminoso titila de color azul.

2. En el dispositivo, active la función *Bluetooth*.

SUGERENCIA: El menú *Bluetooth* generalmente se encuentra en el menú de configuración del dispositivo móvil.

3. Seleccione el altavoz de la lista de dispositivos.

SUGERENCIA: Busque el nombre que le asignó al altavoz en la aplicación Bose Music. Si no le asignó un nombre, aparece el nombre predefinido.

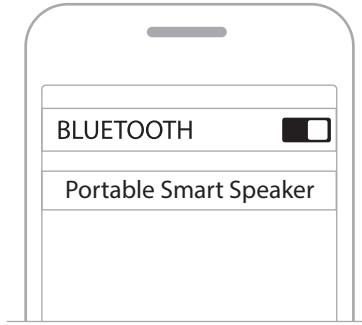

Una vez conectado, se oye un tono y el aro luminoso se ilumina de color azul arriba y abajo y luego se atenúa de color negro. El nombre del altavoz aparece en la lista de dispositivos móviles.

DESCONECTAR UN DISPOSITIVO MÓVIL

Use la aplicación Bose Music para desconectar el dispositivo móvil.

SUGERENCIA: También puede usar la configuración de *Bluetooth* para desconectar su dispositivo. Al desactivar la función *Bluetooth* se desconectan todos los demás dispositivos.

VOLVER A CONECTAR UN DISPOSITIVO MÓVIL

1. Presione el botón *Bluetooth* .

NOTA: Asegúrese de que la función *Bluetooth* está activada en el dispositivo móvil.

2. Reproduzca audio en el dispositivo móvil conectado.

CONECTAR OTRO DISPOSITIVO MÓVIL

Puede guardar hasta ocho dispositivos en la lista de dispositivos del altavoz.

NOTA: Puede reproducir audio solo de un dispositivo a la vez.

1. Mantenga presionado  hasta que la barra de luces titile de color azul.
2. En el dispositivo móvil, seleccione el altavoz de la lista de dispositivos.

NOTA: Asegúrese de que la función *Bluetooth* está activada en el dispositivo móvil.

BORRAR LA LISTA DE DISPOSITIVOS DEL ALTAVOZ

1. Mantenga presionado  por 10 segundos hasta que el aro luminoso titile de color azul dos veces arriba y abajo.
2. Elimine el altavoz de la lista *Bluetooth* del dispositivo móvil.

Se borran todos los dispositivos y el altavoz está listo para conectar (vea la página 30).

El altavoz puede reproducir audio de AirPlay 2, que le permite rápidamente transmitir audio desde su dispositivo Apple al altavoz o múltiples altavoces.

NOTAS:

- Para usar AirPlay 2, necesita un dispositivo Apple con iOS 11.4 o posterior.
- El dispositivo Apple y el altavoz deben estar conectados en la misma red Wi-Fi.
- Para más información sobre AirPlay, visite: <https://www.apple.com/airplay>

TRANSMITIR AUDIO DEL CENTRO DE CONTROL

1. En el dispositivo Apple abra el Centro de control.
2. Mantenga presionada la tarjeta de audio en la esquina superior derecha de la pantalla y a continuación el icono de AirPlay .
3. Seleccione el o los altavoces, según corresponda.

TRANSMITIR AUDIO DESDE UNA APLICACIÓN

1. Abra la aplicación de música (como Apple Music) y seleccione una pista para reproducir.
2. Toque .
3. Seleccione el o los altavoces, según corresponda.

CARGAR EL ALTAVOZ

1. Conecte el cable de corriente al puerto de alimentación del altavoz.

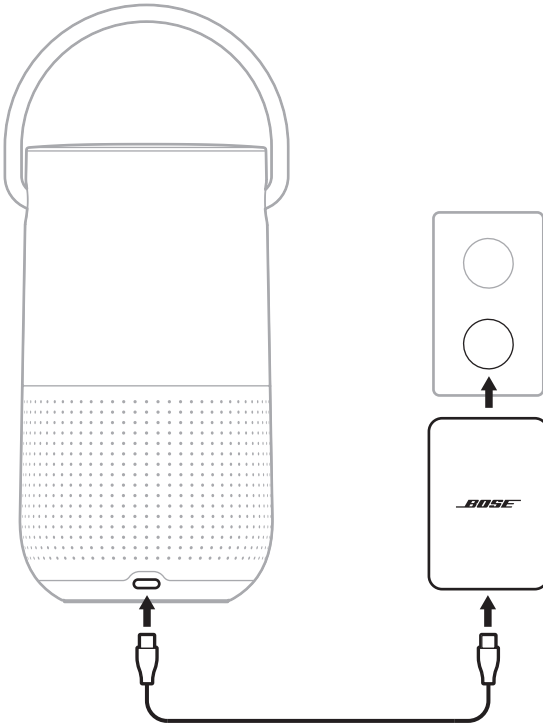

2. Conecte el cable de corriente al adaptador de alimentación.
3. Enchufe el adaptador de corriente a una salida de CA (red eléctrica).

El altavoz se enciende y la luz de encendido comienza a parpadear de color blanco.

PRECAUCIÓN: NO intente cargar el altavoz cuando está mojado. Si lo hace, puede estropear el altavoz.

Cargar el altavoz usando la base de carga del altavoz Bose Portable Smart Speaker

Puede cargar el altavoz en la base de carga del altavoz Bose Portable Smart Speaker. Para adquirir la base de carga, póngase en contacto con un distribuidor autorizado de Bose.

Visite: worldwide.Bose.com/Support/PHS

VERIFICAR EL NIVEL DE CARGA DE LA BATERÍA

Presione el botón de encendido  cuando el altavoz está encendido y no está reproduciendo audio.

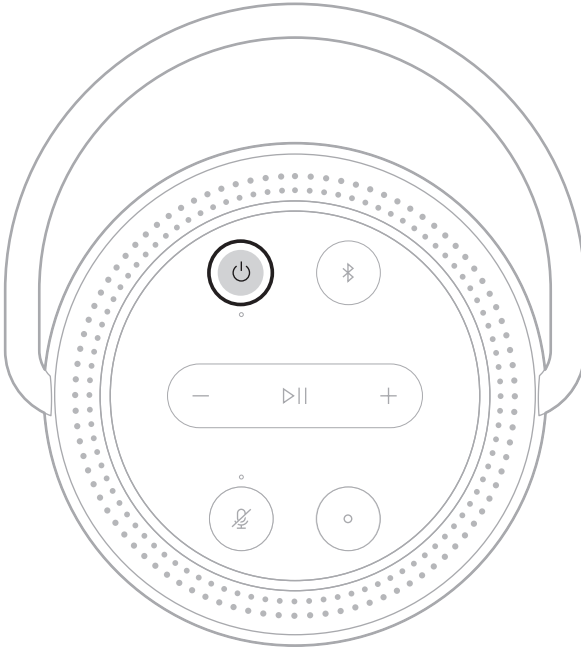

Una indicación de voz anuncia el nivel de la batería.

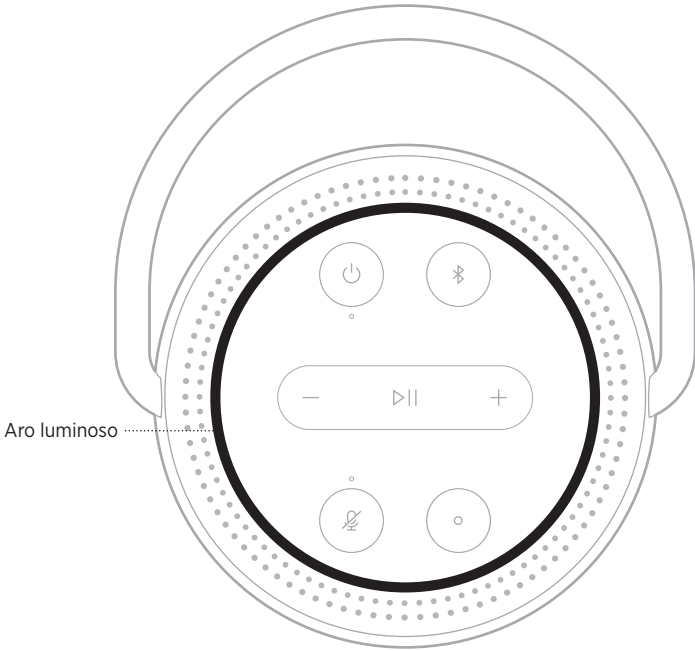

SUGERENCIA: También puede verificar el nivel de la batería usando la aplicación Bose Music.

El aro luminoso LED que se encuentra en la parte superior del altavoz muestra el estado del altavoz.





ESTADO DE LA WI-FI

Muestra el estado de la conexión Wi-Fi del altavoz.

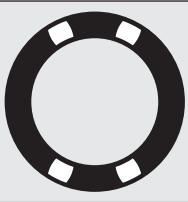
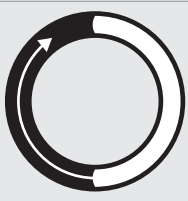

ACTIVIDAD DEL ARO LUMINOSO	ESTADO DEL SISTEMA
<p>Titilando de color blanco arriba y abajo</p> 	<p>Conectando a la Wi-Fi</p>
<p>Color blanco y luego se atenúa de color negro arriba y abajo</p> 	<p>Conectado a la Wi-Fi</p>

ESTADO DE LA REPRODUCCIÓN MULTIMEDIA Y DEL VOLUMEN

ACTIVIDAD DEL ARO LUMINOSO	ESTADO DEL SISTEMA
<p>Dos luces en la parte superior y dos en la parte inferior se iluminan de color blanco</p> 	<p>Audio en pausa</p>
<p>La luz blanca se ilumina en dirección de las agujas del reloj</p> 	<p>Aumentar el volumen</p>
<p>La luz blanca se atenúa en dirección contraria a las agujas del reloj.</p> 	<p>Disminuir el volumen</p>

ESTADO DE LA CONEXIÓN *BLUETOOTH*

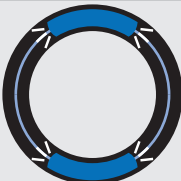

Muestra el estado de la conexión *Bluetooth* para los dispositivos móviles.

ACTIVIDAD DEL ARO LUMINOSO	ESTADO DEL SISTEMA
<p>Titilando de color azul arriba y abajo</p> 	<p>Listo para conectar a un dispositivo móvil</p>
<p>Parpadea de color azul arriba y abajo</p> 	<p>Conectando a un dispositivo móvil</p>
<p>Color azul y luego se atenúa de color negro arriba y abajo</p> 	<p>Conectado un dispositivo móvil</p>
<p>Parpadea de color azul dos veces</p> 	<p>Borrando la lista de dispositivos</p>



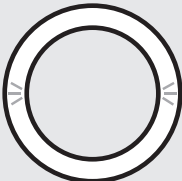

ESTADO DEL ASISTENTE DE VOZ

Muestra el estado del Asistente de Google y de Amazon Alexa.

Estado del Asistente de Google

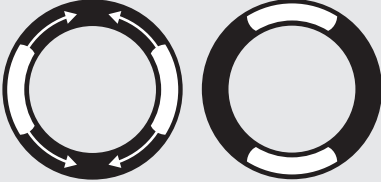
ACTIVIDAD DEL ARO LUMINOSO	ESTADO DEL ASISTENTE DE VOZ
<p>Apagado</p> 	<p>Inactivo</p>
<p>Luz blanca arriba, abajo, a la derecha y a la izquierda</p> 	<p>Escuchando</p>
<p>La luz blanca gira en dirección de las agujas del reloj</p> 	<p>Pensando</p>
<p>Titilando de color blanco</p> 	<p>Hablando</p>
<p>La luz blanca parpadea por 10 minutos</p> 	<p>Aviso</p>

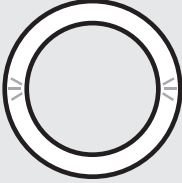
Estado de Amazon Alexa

ACTIVIDAD DEL ARO LUMINOSO	ESTADO DEL ASISTENTE DE VOZ
<p data-bbox="98 347 187 370">Apagado</p> 	<p data-bbox="751 347 825 370">Inactivo</p>
<p data-bbox="98 526 311 594">La luz blanca se desplaza hacia la parte de arriba y de abajo</p> 	<p data-bbox="751 548 862 571">Escuchando</p>
<p data-bbox="98 725 272 794">La luz de color blanco se ilumina arriba y abajo</p> 	<p data-bbox="751 748 841 771">Pensando</p>
<p data-bbox="98 935 219 980">Titilando de color blanco</p> 	<p data-bbox="751 948 841 971">Hablando</p>
<p data-bbox="98 1136 311 1182">Titilando de color amarillo arriba y abajo</p> 	<p data-bbox="751 1148 802 1170">Aviso</p>

Luz de Micrófono apagado

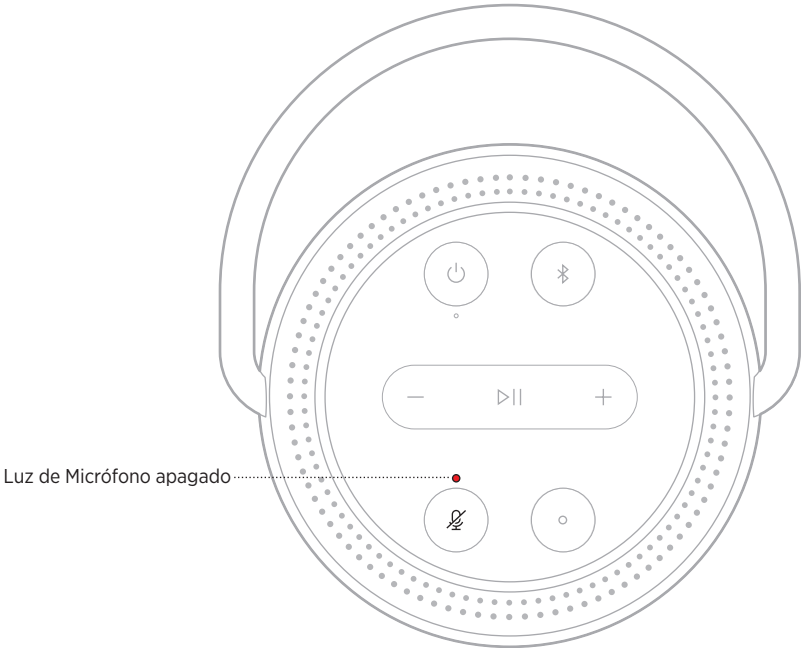

ACTIVIDAD DE LA LUZ ESTADO DEL SISTEMA

Color rojo

El micrófono está apagado

ESTADO DE ALIMENTACIÓN

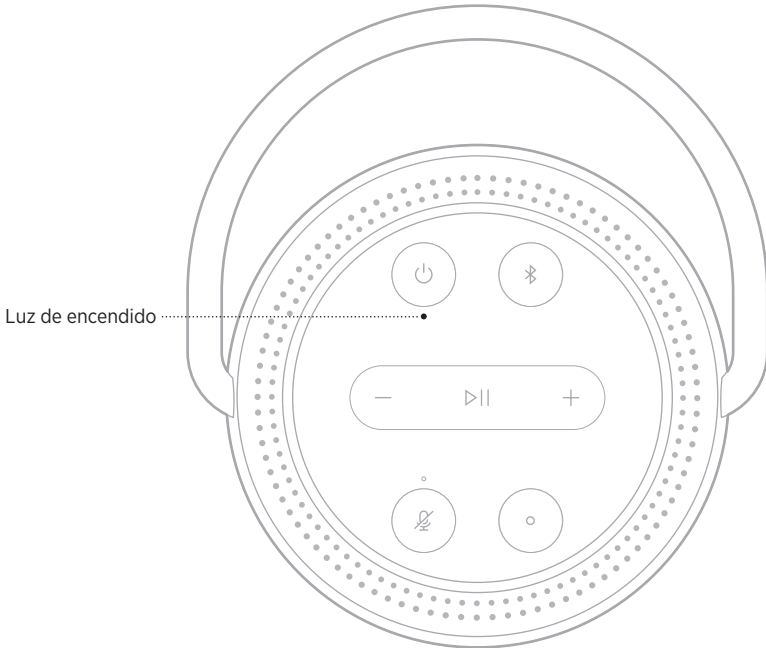





ACTIVIDAD DE LA LUZ ESTADO DEL SISTEMA

Color blanco	Encendido NOTA: Cuando el altavoz está conectado al cable de carga, el color blanco indica carga completa.
Blanco intermitente	Cargando
Blanco atenuado	Modo de espera de red NOTA: El altavoz solo muestra una luz blanca atenuada cuando no se está cargando.
Color rojo	5% - 10% de batería restante
Rojo intermitente	Queda menos de 5% de batería
Negro	Apagado

ESTADO DE ACTUALIZACIÓN Y ERRORES

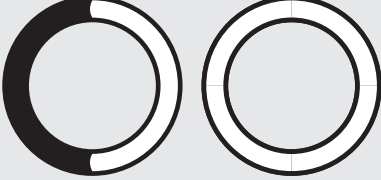
Muestra el estado de las actualizaciones de software y alertas de errores.

ACTIVIDAD DEL ARO LUMINOSO	ESTADO DEL SISTEMA
<p>De color ámbar arriba y abajo</p> 	<p>Configuración de la Wi-Fi en curso</p>
<p>La luz blanca llena el aro luminoso en dirección opuesta a las agujas del reloj hasta que se complete, luego se repite el ciclo.</p> 	<p>Descargando actualización</p>
<p>La luz blanca llena el aro luminoso en dirección de las agujas del reloj hasta que se complete, luego se repite el ciclo.</p> 	<p>Actualizando altavoz</p>
<p>Parpadea de color ámbar arriba y abajo cuatro veces</p> 	<p>Error - consulte la aplicación Bose Music</p>
<p>De color rojo arriba y abajo</p> 	<p>Error - contactar al servicio técnico de Bose</p>

ACTUALIZAR EL ALTAVOZ

El altavoz se actualiza automáticamente cuando se conecta a la aplicación Bose Music y a la red Wi-Fi.

DESACTIVAR/ACTIVAR LA WI-FI

Mantenga presionado el botón Reproducir/Pausa ▷|| y el botón *Bluetooth* ℹ por 5 segundos hasta que el aro luminoso se ilumine de color blanco.

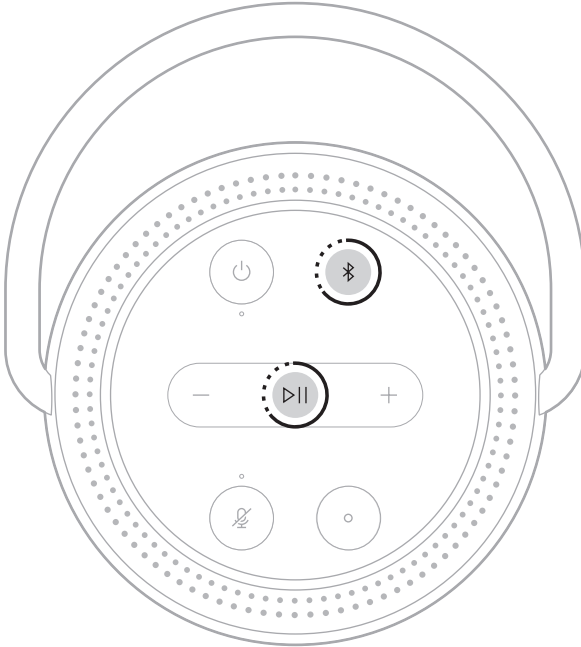

NOTA: Cuando la Wi-Fi está desactivada no puede usar la aplicación Bose Music ni el asistente de voz para controlar el altavoz.

CONECTAR UN ALTAVOZ BOSE SOUNDLINK *BLUETOOTH* O AURICULARES BOSE

Con la tecnología Bose SimpleSync™, puede conectar ciertos altavoces Bose SoundLink *Bluetooth* o auriculares Bose al altavoz Bose Portable Smart Speaker para disfrutar de una nueva manera de escuchar música y ver películas.

Ventajas

- **Otra habitación con audio:** Escuche la misma canción en dos habitaciones diferentes al mismo tiempo conectando el altavoz Bose SoundLink *Bluetooth* al altavoz Bose Portable Smart Speaker.
- **Una experiencia personal de escuchar música:** Escuche su música desde la habitación de al lado conectando los auriculares Bose al altavoz Bose Portable Smart Speaker. Use los controles de volumen independientes en cada producto para bajar el volumen o silenciar el altavoz mientras escucha con los auriculares por su casa.

NOTA: La tecnología SimpleSync™ tiene un alcance *Bluetooth* de 9 metros. Las paredes y los materiales de construcción pueden afectar la recepción.

Productos compatibles

Puede conectar la mayoría de los altavoces Bose SoundLink *Bluetooth* y algunos auriculares Bose al altavoz Bose Portable Smart Speaker.

Los productos populares compatibles incluyen:

- Altavoz *Bluetooth* Bose SoundLink Revolve+
- Altavoz Bose SoundLink Mini *Bluetooth*
- Altavoz Bose SoundLink Color *Bluetooth*
- Bose Noise Cancelling Headphones 700
- Auriculares inalámbricos Bose QuietComfort 35

Se agregan nuevos productos periódicamente. Para obtener una lista completa y más información, visite: worldwide.bose.com/Support/Groups

Conectar usando la aplicación Bose Music

Use la aplicación Bose Music para conectar el altavoz Bose SoundLink *Bluetooth* o los auriculares Bose al altavoz Bose Portable Smart Speaker. Para obtener más información, visite: worldwide.Bose.com/Support/Groups

NOTAS:

- Compruebe que el producto que está conectando está encendido, dentro de 9 m del altavoz Bose Portable Smart Speaker y listo para conectar a otro dispositivo. Para más información, consulte la guía del usuario del producto.
- Puede conectar solo un producto a la vez al altavoz Bose Portable Smart Speaker.

VOLVER A CONECTAR UN ALTAVOZ BOSE SOUNDLINK BLUETOOTH O AURICULARES BOSE

Encienda el altavoz Bose SoundLink *Bluetooth* o los auriculares Bose.

El altavoz o los auriculares intentan conectarse con el dispositivo *Bluetooth* más recientemente conectado, incluyendo el altavoz Bose Portable Smart Speaker.

NOTAS:

- El altavoz Bose Portable Smart Speaker debe estar dentro del rango de 9 m y encendido.
- Si el altavoz o los auriculares no se conectan, vea “El altavoz no se reconecta a un altavoz Bose SoundLink *Bluetooth* o auriculares Bose previamente conectados” en la página 52.

LIMPIAR EL ALTAVOZ

Limpie la superficie del altavoz con un paño suave y seco.

PRECAUCIONES:

- NO use rociadores cerca del altavoz. NO use disolventes, productos químicos ni soluciones de limpieza que contengan alcohol, amoníaco o abrasivos.
- NO permita que se derramen líquidos en las aberturas.

REPUESTOS Y ACCESORIOS

Los repuestos y accesorios se pueden pedir al Servicio de atención al cliente de Bose.

Visite: worldwide.Bose.com/Support/PHS

GARANTÍA LIMITADA

El altavoz está cubierto por una garantía limitada. Visite nuestro sitio Web en global.Bose.com/warranty para obtener más detalles sobre la garantía limitada.

Para registrar el producto, visite global.Bose.com/register para obtener instrucciones. Si no lo registra, no afectará sus derechos de garantía limitada.

INTENTE PRIMERO CON ESTAS SOLUCIONES

Si tiene problemas con el altavoz, intente primero con estas soluciones:

- Encienda el altavoz (vea la página 35).
- Cargue el altavoz (vea la página 17).
- Asegure todos los cables.
- Compruebe el estado del altavoz (vea la página 36).
- Descargue la aplicación Bose Music y ejecute las actualizaciones de software disponibles.
- Aleje el altavoz y el dispositivo móvil de posibles interferencias (routers inalámbricos, teléfonos inalámbricos, televisores, microondas, etc.).
- Mueva el altavoz dentro del rango recomendado de su router inalámbrico o dispositivo móvil para que funcione correctamente.

OTRAS SOLUCIONES



Si no pudo resolver el problema, consulte la siguiente tabla para identificar síntomas y soluciones a problemas frecuentes. Si no puede resolver el problema, póngase en contacto con el servicio de atención al cliente de Bose.

Visite: worldwide.Bose.com/contact

SÍNTOMA	SOLUCIÓN
El altavoz no se enciende	<p>La batería puede estar en modo de protección o descargada. Conecte el altavoz al cable de corriente.</p> <p>Enchufe el cable de corriente a una salida de CA (red eléctrica) diferente.</p> <p>Desenchufe el cable de corriente, espere 30 segundos y vuelva a enchufarlo en la salida de CA (red eléctrica).</p>
El altavoz no se apaga	<p>Si se configuró la Wi-Fi usando la aplicación Bose Music, mantenga presionado el botón de encendido hasta que luz de encendido se haya apagado.</p> <p>Si no se configuró la Wi-Fi usando la aplicación Bose Music, presione el botón de encendido una vez para apagar el altavoz.</p>
El altavoz no responde durante la configuración	<p>Asegúrese de que está usando la aplicación Bose Music para la configuración.</p> <p>NOTA: Si la aplicación no le indica que debe configurarlo, vaya a la pantalla Mis productos y agregue el altavoz.</p> <p>Desenchufe el cable de corriente, espere 30 segundos y vuelva a enchufarlo en la salida de CA (red eléctrica).</p>

SÍNTOMA	SOLUCIÓN
<p>La aplicación Bose Music no funciona en un dispositivo móvil</p>	<p>Asegúrese de que el dispositivo móvil sea compatible con la aplicación Bose Music y cumple con los requisitos mínimos del sistema. Para más información, consulte la tienda de aplicaciones en su dispositivo móvil.</p> <p>Desinstale la aplicación Bose Music del dispositivo móvil y vuelva a instalar la aplicación (vea la página 17).</p>
<p>El altavoz no se conecta a la red Wi-Fi</p>	<p>En la aplicación Bose Music, seleccione el nombre correcto de la red y escriba la contraseña de la red.</p> <p>Asegúrese de que conecta el altavoz a la misma red Wi-Fi en la que está conectada el dispositivo móvil.</p> <p>Si cambió la información de red Wi-Fi, vea la página 18.</p> <p>Active la Wi-Fi en el dispositivo que está usando para configurar.</p> <p>Cierre las otras aplicaciones abiertas en el dispositivo móvil.</p> <p>Si el router es compatible con las dos bandas 2.4GHz y 5GHz, verifique que el dispositivo móvil y el altavoz están conectados a la misma banda.</p> <p>NOTA: Bose recomienda asignar un nombre exclusivo a cada banda para asegurarse de que se está conectando a la banda correcta.</p> <p>Reinicie el router.</p> <p>Desinstale la aplicación Bose Music en el dispositivo móvil. Desenchufe el cable de corriente, espere 30 segundos y vuelva a enchufarlo en la salida de CA (red eléctrica). Descargue la aplicación Bose Music y reinicie la configuración.</p>
<p>Intermitente o no hay audio</p>	<p>Suba el volumen del altavoz y del dispositivo móvil.</p> <p>Detenga otras aplicaciones de transmisión de audio o video.</p> <p>Cambie a una fuente diferente.</p> <p>Reproduzca audio de una aplicación diferente o servicio de música.</p> <p>Asegúrese de que está usando un dispositivo móvil compatible con <i>Bluetooth</i>.</p> <p>Reinicie el dispositivo móvil.</p> <p>Desenchufe el cable de corriente, espere 30 segundos y vuelva a enchufarlo en la salida de CA (red eléctrica).</p> <p>Compruebe que el altavoz no tenga el sonido desactivado. Para restaurar el audio, presione aumentar volumen + o disminuir volumen — en el altavoz o use la aplicación Bose Music.</p>

SÍNTOMA	SOLUCIÓN
El altavoz no se conecta a un dispositivo móvil	<p>Desactive la función <i>Bluetooth</i> en el dispositivo móvil y vuelva a activarla. Elimine el altavoz del menú <i>Bluetooth</i>. Vuelva a conectarlo.</p> <p>Conecte un dispositivo móvil diferente (vea la página 30).</p> <p>Asegúrese de que está usando un dispositivo móvil compatible con <i>Bluetooth</i>.</p> <p>Elimine el altavoz de la lista <i>Bluetooth</i> del dispositivo móvil. Vuelva a conectarlos (vea la página 31).</p> <p>Borre la lista de dispositivos del altavoz (vea la página 32).</p>
El altavoz no transmite audio usando AirPlay	<p>Asegúrese de que el altavoz está encendiendo y dentro del rango (vea la página 35).</p> <p>Actualice su dispositivo Apple y el altavoz.</p> <p>Asegúrese de que el dispositivo Apple y el altavoz están en la misma red Wi-Fi.</p> <p>Asegúrese de que el altavoz esté actualizado (vea la página 44).</p> <p>Si no puede encontrar el icono de AirPlay  en la aplicación de música desde donde está transmitiendo, transmita audio desde el Centro de control.</p> <p>Para obtener asistencia adicional, visite: https://www.apple.com/airplay</p>
El altavoz no está visible para agregar a otra cuenta Bose	<p>Asegúrese de que la opción compartir está activada en el altavoz usando la aplicación Bose Music.</p> <p>Asegúrese de que el altavoz y el dispositivo móvil están conectados a la misma red Wi-Fi.</p>

SÍNTOMA	SOLUCIÓN
<p>El Asistente de Google no responde ni reproduce audio</p>	<p>Asegúrese de que el Asistente de Google se ha configurado usando la aplicación Bose Music (vea la página 24).</p> <p>Conecte el dispositivo móvil a la Wi-Fi.</p> <p>Asegúrese de que está en un país donde el Asistente de Google esté disponible en este producto.</p> <p>Asegúrese de que esté usando la versión más actualizada de la aplicación del Asistente de Google.</p> <p>Asegúrese de que la palabra de activación está activada (vea la página 25).</p> <p>Asegúrese de que el dispositivo móvil es compatible.</p> <p>Elimine el Asistente de Google del altavoz usando la aplicación Bose Music. A continuación, vuelva a agregar el Asistente de Google.</p> <p>Elija Pandora o Spotify como el servicio de audio predeterminado (vea la página 27).</p> <p>Asegúrese de que usa la misma cuenta de servicio de audio en la aplicación Bose Music y en la aplicación Asistente de Google.</p> <p>Es posible que el Asistente de Google no sea compatible con su pedido. Se agregan nuevas funciones periódicamente.</p> <p>Para obtener asistencia adicional, visite: https://support.google.com/assistant</p>
<p>Cambiar la configuración de los resultados personales del Asistente de Google</p>	<p>Para desactivar los resultados personales o cambiar la cuenta de los resultados personales, use el menú de configuración en la aplicación Asistente de Google.</p>
<p>Alexa no responde</p>	<p>Asegúrese de que Alexa se ha configurado usando la aplicación Bose Music (vea la página 17).</p> <p>NOTA: El altavoz se debe configurar y conectar a la red Wi-Fi usando la aplicación Bose Music.</p> <p>Asegúrese de que está en un país donde Alexa esté disponible en este producto.</p> <p>Asegúrese de que la luz arriba del botón Micrófono apagado  no se ilumina de color rojo. Presione  para encender el micrófono.</p> <p>Asegúrese de que usa el nombre que asignó en la aplicación Bose Music. Si múltiples altavoces tienen el mismo nombre, use el nombre asignado en la aplicación Alexa o cambie el nombre en la aplicación Bose Music.</p> <p>Elimine Alexa del altavoz usando la aplicación Bose Music y agregue Alexa otra vez.</p> <p>Es posible que Alexa no sea compatible con su pedido. Se agregan nuevas funciones periódicamente.</p> <p>Para obtener asistencia adicional, visite: https://www.amazon.com/usealexa</p>

SÍNTOMA	SOLUCIÓN
El altavoz no se conecta a un altavoz Bose SoundLink Bluetooth ni a los auriculares Bose	Compruebe que el altavoz Bose SoundLink <i>Bluetooth</i> o los auriculares están encendidos, dentro de 9 m del altavoz Bose Portable Smart Speaker y listos para conectar a otro dispositivo. Para más información, consulte la guía del usuario del producto.
El altavoz no se reconecta a un altavoz Bose SoundLink Bluetooth o auriculares Bose previamente conectados	<p>En el altavoz Bose SoundLink <i>Bluetooth</i> o en los auriculares, use los controles del producto para desplazarse por la lista de dispositivos hasta que oiga el nombre del altavoz Bose Portable Smart Speaker. Para obtener instrucciones específicas del producto, consulte la guía del usuario del producto.</p> <p>NOTA: Ciertos altavoces y auriculares, incluyendo los auriculares Bose Noise Cancelling Headphones 700 no son compatibles con el desplazamiento por la lista de dispositivos. Para conectarse a esos productos, vea “Conectar usando la aplicación Bose Music” en la página 46.</p>
Audio retrasado de un altavoz Bose SoundLink Bluetooth o de auriculares Bose conectados	<p>No todos los altavoces Bose SoundLink <i>Bluetooth</i> y auriculares pueden reproducir audio en perfecta sincronización cuando se conectan al altavoz. Para comprobar si el producto es compatible, visite: worldwide.Bose.com/Support/Groups</p> <p>Instale cualquier actualización de software disponible para el altavoz Bose SoundLink <i>Bluetooth</i> o para los auriculares. Para verificar las actualizaciones, abra la aplicación Bose adecuada en el dispositivo móvil o visite btu.Bose.com en la computadora.</p>

RESTAURAR EL ALTAVOZ

La restauración de la configuración de fábrica elimina todas las configuraciones de fuente, volumen y red del altavoz y restablece la configuración original.

Mantenga presionado el botón subir volumen + y el botón *Bluetooth* \mathbb{B} por 10 segundos hasta que el aro luminoso se ilumine de color blanco.

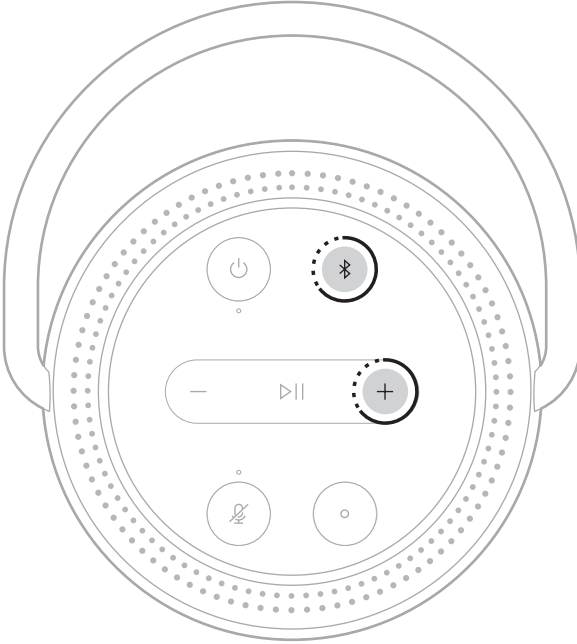

El altavoz se reinicia. Cuando se completa el restablecimiento, el aro luminoso se ilumina de color ámbar.

Restaurar configuración de red de altavoz y audio

Configure el altavoz usando la aplicación Bose Music (vea la página 17).

Lue ja säilytä kaikki turvallisuus- ja käyttöohjeet.

CE Bose Corporation vakuuttaa täten, että tämä tuote täyttää direktiivin 2014/53/EU sekä muiden sovellettavien EU-direktiivien vaatimukset. Täydellinen vaatimustenmukaisuusvakuutus on osoitteessa www.Bose.com/compliance.

UK CA Tämä tuote täyttää kaikki vuoden 2016 sähkömagneettista yhteensopivuutta koskevat vaatimukset ja muut Yhdistyneen kuningaskunnan vaatimukset. Täydellinen vaatimustenmukaisuusvakuutus on osoitteessa www.Bose.com/compliance.

Bose Corporation vakuuttaa täten, että tämä tuote noudattaa vuoden 2017 radiolaitesäätöjen olennaisia vaatimuksia ja muita sovellettavia Yhdistyneen kuningaskunnan määräyksiä. Täydellinen vaatimustenmukaisuusvakuutus on osoitteessa www.Bose.com/compliance.

Tärkeitä turvallisuusohjeita

1. Varmista ennen lataamista, että liitinportti on täysin kuiva.
2. Älä lataa kaiutinta, jos se on märkä.
3. Käytä ainoastaan valmistajan määrittämiä lisävarusteita.
4. Vain koulutettu huoltohenkilöstö saa tehdä huoltotyöt. Laitte on huollettava, jos se vaurioituu millään tavalla. Huoltotarpeen aiheuttavia asioita ovat mm. seuraavat: virtajohto tai -pistoke on vaurioitunut, laitteen päälle on läikkyneet nesteitä tai pudonnut esine, laite on kastunut tai kostunut, laite ei toimi normaalisti tai laite on pudonnut.



Laitteessa on pieniä osia. Ne voivat aiheuttaa tukehtumisvaaran. Ei sovellu alle 3-vuotiaiden lasten käytettäväksi.



Tuote sisältää magneettista materiaalia. Kysy lääkäriltä, voiko se vaikuttaa lääketieteellisen implanttisi toimintaan.

- Pidä tuote etäällä avotulesta ja lämmönlähteistä. ÄLÄ laita laitteen päälle tai lähelle avotulta, esimerkiksi palavaa kynttilää.
- ÄLÄ tee tuotteeseen muutoksia ilman lupaa.
- ÄLÄ käytä tuotteen kanssa vaihtosuuntaajaa.
- Älä käytä muuta kuin mukana tullutta laturia.



仅适用于 2000m 以下地区安全使用

Saa käyttää vain alueilla, joiden korkeus merenpinnasta on alle 2 000 m.

- Älä altista akkua tai paristoja sisältäviä tuotteita liialliselle lämmölle (esim. suorasta auringonvalosta, avotulesta tms. aiheutuvalla lämmöllä).
- Laitteen tarra on sen pohjassa.

HUOMAUTUS: Laite on testattu ja todettu luokan B digitaalilaitetta koskevien FCC:n sääntöjen osan 15 rajoitusten mukaiseksi. Nämä rajoitukset on tarkoitettu antamaan kohtuullinen suoja haitallisia häiriöitä vastaan kotiloissa. Laite tuottaa, käyttää ja voi säteillä energiaa radiotaajuudella, ja jos sitä ei ole asennettu tai käytetä ohjeiden mukaan, se voi aiheuttaa vahingollista häiriötä radioliikenteelle. Kuitenkaan ei voida taata, ettei missään yksittäisessä asennuksessa aiheutuisi häiriöitä. Jos laite aiheuttaa radio- tai televisiovastaanotossa häiriöitä, jotka ovat helposti todettavissa kytkemällä laitteeseen virta ja sammuttamalla se, käyttäjän tulisi yrittää poistaa häiriöt seuraavilla toimenpiteillä:

- Suuntaa vastaanottoantenni toisin tai siirrä se toiseen paikkaan.
- Siirrä laite ja vastaanotin kauemmas toisistaan.
- Kytke laite ja vastaanotin eri virtapiireissä oleviin pistorasioihin.
- Kysy neuvoa jälleenmyyjältä tai kokoneelta radio- tai tv-asentajalta.

Laitteeseen tehtävät Bose Corporationin hyväksymättömät muutokset voivat mitätöidä käyttäjälle annetun luvan käyttää tätä laitetta.

Laite täyttää FCC:n sääntöjen kohdan 15 ja ISED Canadan luvanvaraisuutta koskevat RSS-standardit. Käytön edellytyksenä on kaksi ehtoa: (1) Tämä laite ei saa aiheuttaa haitallisia häiriöitä. (2) Tämän laitteen täytyy ottaa vastaan kaikki häiriöt, mukaan lukien häiriöt, jotka saattavat aiheuttaa ei-toivottua toimintaa.

Laite on asennettava ja sitä on käytettävä siten, että säteilevän osan ja kehon väliin jää vähintään 20 cm.

5 150–5 250 MHz:n kaistalla käytettynä laite on tarkoitettu vain sisäkäyttöön, jotta se ei aiheuttaisi häiriöitä muissa samana kanavana käytävissä järjestelmissä.

CAN ICES-3(B) / NMB-3(B)

Eurooppa:

Käytön taajuusalueet 2 400–2 483,5 MHz, 5 150–5 350 MHz ja 5 470–5 725 MHz.

Enimmäislähetysteho alle 20 dBm EIRP.

Enimmäislähetysteho on säännönmukaisia rajoja alhaisempi, joten SAR-testaus ei ole tarpeen ja siitä on vapautus sovellettavien säännösten mukaisesti.

5 150–5 350 MHz:n taajuusalueella käytettäessä tämä laite on rajoitettu sisäkäyttöön kaikissa taulukossa luetelluissa EU-maissa.



BE	DK	IE	UK(NI)	FR	CY	SK	HU	AT	SE
BG	DE	PT	EL	HR	LV	LT	MT	PL	
CZ	EE	FI	ES	IT	RO	LU	NL	SI	



Tämä symboli merkitsee, että tuotetta ei saa hävittää kotitalousjätteen mukana, vaan se on toimitettava kierrätykseen. Kierrättäminen auttaa estämään vahingollisia seurauksia ympäristölle, luonnolle ja ihmisten terveydelle. Saat lisätietoja kierrättämisestä paikallisilta viranomaisilta, kotitalousjätteen kierrätyspalvelusta tai liikkeestä, josta tuote ostettiin.

Pientehoisten radiotaajuuslaitteiden hallintasäännökset

Artikla XII

Pientehoisten radiotaajuuslaitteiden hallintasäännösten (Management Regulation for Low-power Radio-frequency Devices) mukaan mikään yritys, yhtiö tai henkilö ei saa ilman NCC:n myöntämää lupaa muuttaa hyväksytytjen pientehoisten radiotaajuuslaitteiden taajuutta, parantaa niiden lähetystehoa tai muuttaa niiden alkuperäisiä ominaisuuksia tai suorituskykyä.

Artikla XIV

Pientehoiset radiotaajuuslaitteet eivät saa vaikuttaa lentokoneiden turvallisuuteen eivätkä häiritä lakisääteistä viestiliikennettä. Jos tällaista todetaan, käyttäjän on lopetettava käyttö välittömästi, kunnes häiriötä ei enää ilmene. Mainitulla lakisääteisellä viestiliikenteellä tarkoitetaan televisintäasetuksen mukaista radioviestiliikennettä.

Pientehoisten radiotaajuuslaitteiden on otettava vastaan lakisääteisen viestiliikenteen tai ISM-radioaaltoja säteilevien laitteiden aiheuttamia häiriöitä.

ÄLÄ yritä poistaa ladattavaa litiumioniakkua laitteesta. Jos akku on poistettava, ota yhteyttä lähimpään Bose-jälleenmyyjään tai muuhun pätevään ammattilaiseen.



Vain pätevä ammattilainen saa irrottaa ladattavan litiumioniakun tästä laitteesta. Lisätietoja saat paikalliselta Bose-jälleenmyyjältä tai osoitteesta products.bose.com/static/compliance/index.html.

Tuotteen virtatilataulukko

Energiaan liittyvien tuotteiden ekologiselle suunnittelulle asetettavia vaatimuksia koskevan direktiivin 2009/125/EY sekä vuoden 2020 Ecodesign for Energy-Related Products and Energy Information (Amendment) (EU Exit) -säännösten mukaisesti tuote vastaa seuraavia standardeja tai asiakirjoja: Asetus (EY) nro 1275/2008, muutettu asetuksella (EU) nro 801/2013.

Vaadittu virtatilatieto	Virtatilat	
	Valmiustila	Valmiustila ja verkkoyhteys
Virrankulutus määritetyssä virtatilassa tuloarvoilla 230 V / 50 Hz	≤ 0,5 W	Wi-Fi®, Bluetooth® ≤ 2,0 W
Aika, jonka kuluttua laite siirtyy tilaan automaattisesti	< 2,5 tuntia	≤ 20 minuuttia
Virrankulutus valmiustilassa verkkoyhteyttä käytettäessä, jos kaikki verkkoportit on liitetty ja kaikki langattoman verkon portit on otettu käyttöön, tuloarvoilla 230 V / 50 Hz	-	≤ 2,0 W
Verkkoportin käytöstäpoisto-/käyttöönottomenetelmät. Kaikkien verkkojen poistaminen käytöstä aktivoi valmiustilan.	<p>Wi-Fi®: Poistaminen käytöstä: pidä Toisto/tauko-painiketta > 11 ja Bluetooth -painiketta ✕ painettuina samanaikaisesti vähintään 5 sekunnin ajan. Käyttöönotto: toista.</p> <p>Bluetooth®: Poistaminen käytöstä: tyhjennä laitepariluettelo pitämällä Bluetooth®-painiketta painettuna 10 sekunnin ajan. Käyttöönotto: muodosta laitepari Bluetooth-lähteen kanssa.</p>	

Ulkoisen virtalähteen tekniset tiedot

Energiaan liittyvien tuotteiden ekologiselle suunnittelulle asetettavia vaatimuksia koskevan direktiivin 2009/125/EY mukaisesti tuotteen mukana toimitettava ulkoinen virtalähde vastaa seuraavia standardeja tai asiakirjoja: Komission asetus (EU) 2019/1782

Valmistaja	Bose Products B.V.
Kaupparekisterinumero	36037901
Osoite	Gorslaan 60 1441 RG Purmerend The Netherlands
Mallitunniste	F5V-3C-TC-WW
Tulojännite	100 V – 240 V
AC-tulotaajuus	50 Hz / 60 Hz
Lähtöjännite	5 V DC
Lähtövirta	3 A
Lähtöteho	15 W
Aktiivinen hyötysuhde keskimäärin	82,3 %
Hyötysuhde alhaisella kuormituksella (10 %)	76,0 %
Virrankulutus kuormittamattomana	0,07 W



Hävitä käytetyt akut ja paristot paikallisten viranomaisten ohjeiden mukaisesti. Ei saa polttaa.

Kiina, vaarallisten aineiden rajoitustaulukko

Myrkyllisten tai vaarallisten aineiden tai alkuaineiden nimet ja sisältö						
Osan nimi	Myrkylliset tai vaaralliset aineiden tai alkuaineet					
	Lyijy (Pb)	Elohopea (Hg)	Kadmium (Cd)	Kuusiarvoinen (CR(VI))	Polybrominoitu bifenyyl (PBB)	Polybrominoitu difenyyleetteri (PBDE)
PCB-yhdisteet	X	0	0	0	0	0
Metalliosat	X	0	0	0	0	0
Muoviosat	0	0	0	0	0	0
Kaiuttimet	X	0	0	0	0	0
Johdot	X	0	0	0	0	0
Tämä taulukko on laadittu SJ/T 11364 -määräysten mukaisesti.						
O: Ilmaisee, että tätä myrkyllistä tai vaarallista ainetta on kaikissa tästä materiaalista valmistetuissa osissa alle GB/T 26572 -raja-arvon.						
X: Ilmaisee, että tätä myrkyllistä tai vaarallista ainetta on vähintään yhdessä tästä materiaalista valmistetussa osassa yli GB/T 26572 -raja-arvon.						

Taiwan, vaarallisten aineiden rajoitustaulukko

Laitteen nimi: aktiivikaiutin, tyyppimerkintä: 429329						
Rajoitetut aineet ja niiden kemiallinen merkki						
Yksikkö	Lyijy (Pb)	Elohopea (Hg)	Kadmium (Cd)	Kuusiarvoinen kromi (Cr+6)	Polybrominoidut bifenyylit (PBB)	Polybrominoidut difenyylietterit (PBDE)
PCB-yhdisteet	-	o	o	o	o	o
Metalliosat	-	o	o	o	o	o
Muoviosat	o	o	o	o	o	o
Kaiuttimet	-	o	o	o	o	o
Johdot	-	o	o	o	o	o

Huomautus 1: "o" merkitsee, että rajoitetun aineen prosenttiosuus ei ylitä olemassaolon viitearvon prosenttiosuutta.

Huomautus 2: "-" merkitsee, että rajoitettu aine vastaa erivapautta.

Säilytä tiedot.

Sarja- ja mallinumero näkyvät kaiuttimen pohjassa.

Sarjanumero: _____

Mallinumero: _____

Säilytä ostokuitti tämän käyttöohjeen välissä. Nyt on oikea aika rekisteröidä Bose-tuotteesi.

Voit tehdä sen helposti osoitteessa global.Bose.com/register

Valmistuspäivä: Sarjanumeron kahdeksas numero kertoo valmistusvuoden, "1" merkitsee vuotta 2011 tai 2021.

Maahantuoja Kiinassa: Bose Electronics (Shanghai) Company Limited, Part C, Plant 9, No. 353 North Riyang Road, China (Shanghai) Pilot Free Trade Zone

Maahantuoja EU:ssa: Bose Products B.V., Gorslaan 60, 1441 RG Purmerend, The Netherlands

Maahantuoja Taiwanissa: Bose Taiwan Branch, 9F-A1, No. 10, Section 3, Minsheng East Road, Taipei City 104, Taiwan
Puhelin: +886-2-2514 7676

Maahantuoja Meksikossa: Bose de México, S. de R.L. de C.V., Paseo de las Palmas 405-204, Lomas de Chapultepec, 11000 México, D.F. Puhelinnumero: +5255 (5202) 3545

Maahantuoja Yhdistyneessä kuningaskunnassa: Bose Limited, Bose House, Quayside Chatham Maritime, Chatham, Kent, ME4 4QZ, United Kingdom

Sähköluokitukset: 5 V DC, 3 A

Turvallisuustiedot

Tämä tuote voi vastaanottaa Boselta automaattisia turvallisuuspäivityksiä. Jotta automaattisten turvallisuuspäivitysten vastaanotto on mahdollista, tuotteen asennus Bose Music -sovelluksessa on suoritettava loppuun ja tuote on yhdistettävä Internetiin. **Jos asennusta ei suoriteta loppuun, käyttäjä on vastuussa Bosen tarjoamien turvallisuuspäivitysten asentamisesta.**

Amazon, Alexa, Amazon Music ja niihin liittyvät logot ovat Amazon.com, Inc:n tai sen tytäryhtiöiden tavaramerkkejä.

Apple, Apple-logo, Apple Music ja AirPlay ovat Apple Inc:n rekisteröityjä tavaramerkkejä Yhdysvalloissa ja muissa maissa. App Store on Apple Inc:n palvelumerkki.

Works with Apple -merkki tarkoittaa, että lisävaruste on suunniteltu liitettäväksi erityisesti merkissä kuvattuun tekniikkaan ja että kehittäjä on sertifioinut sen täyttävän Applen vaatimukset.

Bluetooth[®]-sanamerkki ja -logot ovat Bluetooth SIG, Inc:n omistamia rekisteröityjä tavaramerkkejä, ja Bose Corporation käyttää niitä lisenssin nojalla.

Google ja Google Play ovat Google LLC:n tavaramerkkejä.

Tuote sisältää iHeartRadio-palvelun. iHeartRadio on iHeartMedia, Inc:n rekisteröity tavaramerkki.

Tietyt Microsoftin aineettomat oikeudet suojaavat tätä tuotetta. Tällaisen tekniikan käyttö tai jakelu tämän tuotteen ulkopuolella on kiellettyä ilman Microsoftin myöntämää lisenssiä.

Pandora, Pandora-logo ja ulkoinen Pandora-ilmiasu ovat Pandora Media, Inc:n tavaramerkkejä tai rekisteröityjä tavaramerkkejä. Niitä käytetään luvalla.

Tässä tuotteessa käytetään Spotify-ohjelmistoa, jota suojaavat kolmannen osapuolen lisenssit näkyvät täällä: www.spotify.com/connect/third-party-licenses.

Spotify on Spotify AB:n rekisteröity tuotemerkki.

USB Type-C[®] ja USB-C[®] ovat USB Implementers Forumin rekisteröityjä tavaramerkkejä.

Wi-Fi on Wi-Fi Alliancen[®] rekisteröity tavaramerkki.

Bose, Bose Music, Bose Noise Cancelling Headphones, Bose Portable Smart Speaker, QuietComfort, SimpleSync, SoundLink ja SoundLink Revolve ovat Bose Corporationin tavaramerkkejä.

Bose Corporationin pääkonttori: 1-877-230-5639

©2021 Bose Corporation. Mitään osaa tästä julkaisusta ei saa kopioida, muokata, jaella tai käyttää ilman julkaisijan etukäteen antamaa kirjallista lupaa.

Bose Portable Smart Speaker -tuotteeseen sisältyvien kolmannen osapuolen ohjelmistopakettien lisenssi-ilmoitusten lukeminen:

1. Pidä kaiuttimen äänenvoimakkuuden lisäspainiketta + ja äänenvoimakkuuden vähennyspainiketta — painettuina 5 sekuntia.
2. Yhdistä USB Type C® -johto kaiuttimen alaosan USB-C®-liitäntään.

HUOMAUTUS: Jos käytät kaiuttimen lataamiseen Bose Portable Smart Speaker -lataustelakkaa, varmista, että johto on liitetty kaiuttimen takaosan USB-C-liitäntään eikä lataustelakkaan.

3. Yhdistä johdon toinen pää tietokoneeseen.
4. Voit lukea loppukäyttäjän lisenssisopimuksen ja lisenssi-ilmoitukset kirjoittamalla tietokoneen selainikkunaan **<http://203.0.113.1/opensource>**.

PAKKAUKSEN SISÄLTÖ

Sisältö	13
---------------	----

KÄYTTÖTAVAT

Wi-Fi®-yhteys	14
Ei Wi-Fi-yhteyttä	14

KAIUTTIMEN SIJOITTAMINEN

Suositukset	15
-------------------	----

VEDENKESTÄVYYS

Suositukset	16
-------------------	----

BOSE MUSIC -SOVELLUKSEN ASETUKSET

Bose Music -sovelluksen lataaminen	17
--	----

NYKYISET BOSE MUSIC -SOVELLUKSEN KÄYTTÄJÄT

Kaiuttimen lisääminen aiemmin luotuun tiliin	18
Yhdistäminen toiseen Wi-Fi-verkkoon	18
Yhdistäminen aiemmin käytettyyn Wi-Fi-verkkoon	18

VIRTA

Virran kytkeminen	19
Virran katkaiseminen	20
Verkkoyhteys valmiustilassa	20

KAIUTTIMEN SÄÄTIMET

Kaiuttimen toiminnot.....	22
Mediatoisto ja äänenvoimakkuus.....	22
Virtuaaliavustajan säätimet.....	23

VIRTUAALIAVUSTAJA

Virtuaaliavustajan asetukset.....	24
Virtuaaliavustajan käyttöönotto.....	24
Google Assistantin käyttäminen	25
Käyttäminen äänellä	25
Kaiuttimen säätimien käyttäminen	26
Musiikin kuuntelu Google Assistantin avulla	27
Oletusmusiikkipalvelun valinta	27
Alexan käyttäminen	28
Käyttäminen äänellä	28
Kaiuttimen säätimien käyttäminen	29

BLUETOOTH®-YHTEYDET

Pelkän <i>Bluetooth</i> -yhteyden käyttäminen (ei Wi-Fi-yhteyttä).....	30
Yhdistäminen mobiililaitteeseen	30
Mobiililaitteen yhteyden katkaiseminen.....	31
Mobiililaitteen yhdistäminen uudelleen.....	32
Yhdistäminen toiseen mobiililaitteeseen.....	32
Kaiuttimen laiteluettelon tyhjentäminen	32

ÄÄNEN SUORATOISTO AIRPLAY-TOIMINNOLLA

Äänen suoratoisto Ohjauskeskuksesta.....	33
Äänen suoratoisto sovelluksesta.....	33

AKKU

Kaiuttimen lataaminen.....	34
Kaiuttimen lataaminen Bose Portable Smart Speaker -lataustelakalla	34
Akun varaustason tarkastaminen	35

KAIUTTIMEN TILA

Wi-Fi-tila.....	36
Mediatoiston ja äänenvoimakkuuden tila	37
<i>Bluetooth</i> -yhteyden tila.....	38
Virtuaaliavustajan tila	39
Google Assistantin tila.....	39
Amazon Alexan tila	40
Mikrofoni ei käytössä -merkkivalo.....	41
Virtatila.....	42
Päivitys- ja virhetila.....	43

KEHITTYNEET OMINAISUUDET

Kaiuttimen päivittäminen	44
Wi-Fi-toiminnon ottaminen käyttöön ja poistaminen käytöstä.....	44

BOSE-TUOTTEIDEN YHDISTÄMINEN

Bose SoundLink <i>Bluetooth</i> -kaiuttimen tai Bose-kuulokkeiden yhdistäminen	45
Edut.....	45
Yhteensopivat tuotteet	45
Yhdistäminen Bose Music -sovelluksella	46
Bose SoundLink <i>Bluetooth</i> -kaiuttimen tai Bose-kuulokkeiden yhdistäminen uudelleen	46

HOITO JA KUNNOSSAPITO

Kaiuttimen puhdistaminen	47
Varaosat ja tarvikkeet.....	47
Rajoitettu takuu.....	47

VIANMÄÄRITYS

Kokeile ensin näitä ratkaisuja	48
Muut ratkaisut.....	48
Kaiuttimen palauttaminen alkutilaan	53
Kaiuttimen verkko- ja ääniasetusten palauttaminen.....	53

SISÄLTÖ

Tarkista, että pakkaus sisältää seuraavat osat:

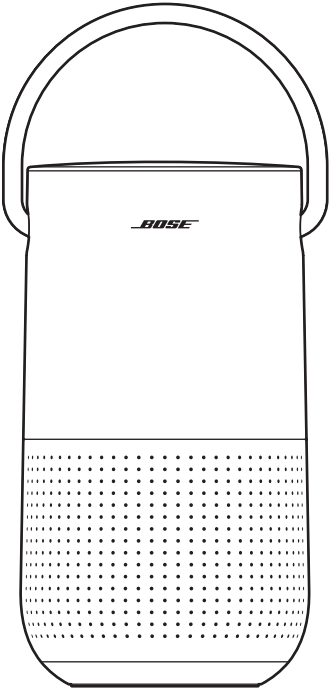

Bose Portable Smart Speaker

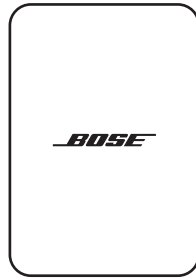

Virtalähde

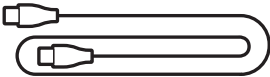

Virtajohto

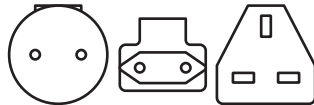

Muuntajat*

* Toimitukseen voi sisältyä useita muuntajia. Käytä maassasi käytettäväksi tarkoitettua muuntajaa.

HUOMAUTUS: Jos jokin tuotteen osa on vaurioitunut, älä käytä sitä. Ota yhteyttä valtuutettuun Bose-jälleenmyyjään tai Bosen asiakaspalveluun.

Käy osoitteessa [worldwide.bose.com/Support/PHS](https://www.worldwide.bose.com/Support/PHS).

WI-FI-YHTEYS

Wi-Fi-verkkoon yhdistettynä kaiuttimella voidaan käyttää kaikkia toimintoja, kuten äänikomentoja, Bose Music -sovelluksen yhteystoimintoja ja musiikin selausta sekä synkronisointia muiden kaiuttimien kanssa.

Lisätietoja Bose Music -sovelluksesta, ks. sivu 17.

EI WI-FI-YHTEYTTÄ

Kun Wi-Fi-yhteyttä ei ole käytettävissä, kaiutin toimii *Bluetooth*-kaiuttimena. Langaton *Bluetooth*-tekniikka mahdollistaa musiikin suoratoiston älypuhelimien, taulutietokoneiden ja kannettavien tietokoneiden kaltaisista mobiililaitteista.

Laitteen yhdistäminen kaiuttimeen *Bluetooth*-tekniikalla, ks. sivu 30.

SUOSITUKSET

- ÄLÄ aseta kaiutinta ääni- tai videolaitteiden (vastaanottimet, televisiot jne.) tai muiden lämmönlähteiden päälle. Niiden tuottama lämpö voi heikentää kaiuttimen suorituskykyä.
- ÄLÄ aseta mitään esineitä kaiuttimen päälle tai eteen.
- Pidä muut langattomat laitteet 0,3–0,9 metrin päässä kaiuttimesta häiriöiden välttämiseksi.
- Älä aseta kaiutinta metalliseen kaappiin tai lämmönlähteiden lähelle.
- Aseta kaiutin kumijalustallaan tukevalle ja tasaiselle alustalle.
- Sijoita mobiililaitte *Bluetooth*-tekniikkaa käyttäessäsi enintään 10 metrin etäisyydelle kaiuttimesta siten, että niiden välillä on näköyhteys. Mobiililaitteen siirtäminen kauemmas tai näköyhteyden puuttuminen voi heikentää äänenlaatua sekä katkaista laitteen ja kaiuttimen välisen yhteyden.

HUOMIO:

- Aseta kaiutin pohja alaspäin. Jos kaiutin asetetaan jokin muu puoli alaspäin, äänenlaatu voi heikentyä ja kaiutin voi vaurioitua.
- Älä aseta kaiutinta märälle tai likaiselle pinnalle.

SUOSITUKSET

Kaiuttimen luokitus on IPX4. Se on suunniteltu roiskeenkestäväksi, mutta sitä ei ole tarkoitettu upotettavaksi veteen.

HUOMIO:

- ÄLÄ vie kaiutinta suihkuun.
- ÄLÄ upota kaiutinta veteen.
- Älä koskaan yritä ladata kaiutinta, kun se on märkä. Muutoin kaiutin voi vaurioitua.



Bose Music -sovelluksen avulla voit määrittää kaiuttimen asetukset ja ohjata sitä mobiililaitteella, kuten älypuhelimella tai taulutietokoneella.

Sovelluksella voidaan esimerkiksi suoratoistaa musiikkia, hallita esiasetuksia, lisätä musiikkipalveluita, kuunnella Internet-radioasemia, määrittää Google Assistantin tai Amazon Alexan asetukset ja hallita kaiuttimen asetuksia.

HUOMAUTUS: Jos olet jo luonut Bose-tilin Bose Music -sovelluksella toista Bose-tuotetta varten, katso "Kaiuttimen lisääminen aiemmin luotuun tiliin" sivulla 18.

BOSE MUSIC -SOVELLUKSEN LATAAMINEN

1. Lataa Bose Music -sovellus mobiililaitteellesi.



2. Noudata sovelluksen ohjeita.

KAIUTTIMEN LISÄÄMINEN AIEMMIN LUOTUUN TILIIN

Lisää Bose Portable Smart Speaker -kaiutin Bose Music -sovelluksessa.

YHDISTÄMINEN TOISEEN WI-FI-VERKKOON

Yhdistä kaiutin toiseen verkkoon, jos verkon nimi tai salasana on muuttunut, haluat vaihtaa verkkoa tai lisätä uuden verkon.

1. Pidä painettuna kaiuttimen äänenvoimakkuuden vähennyspainiketta — ja Toisto/tauko-painiketta ▷|| samanaikaisesti, kunnes valokehän ylä- ja alaosa palavat oranssina.
2. Avaa Wi-Fi-asetukset mobiililaitteessa.
3. Valitse Bose Portable Smart Speaker.
4. Avaa Bose Music -sovellus ja noudata sovelluksen ohjeita.

HUOMAUTUS:

- Jos sovellus ei kehota määrittämään asetuksia, Siirry Omat tuotteet -ruutuun ja lisää kaiutin.
- Wi-Fi-verkkoon yhdistettynä kaiuttimella voidaan käyttää äänikomentoja ja kaikkia muita Bose Music -sovelluksen tarjoamia toimintoja.

YHDISTÄMINEN AIEMMIN KÄYTETTYYN WI-FI-VERKKOON

Kaiutin muodostaa automaattisesti yhteyden tunnettuun Wi-Fi-verkkoon, kun se on päällä ja Wi-Fi-verkon kantoalueella.

HUOMAUTUS: Kaiutin tallentaa enintään kahdeksan eri Wi-Fi-verkkoa siinä järjestyksessä, missä niitä on viimeksi käytetty.

VIRRAN KYTKEMINEN

Paina virtapainiketta .

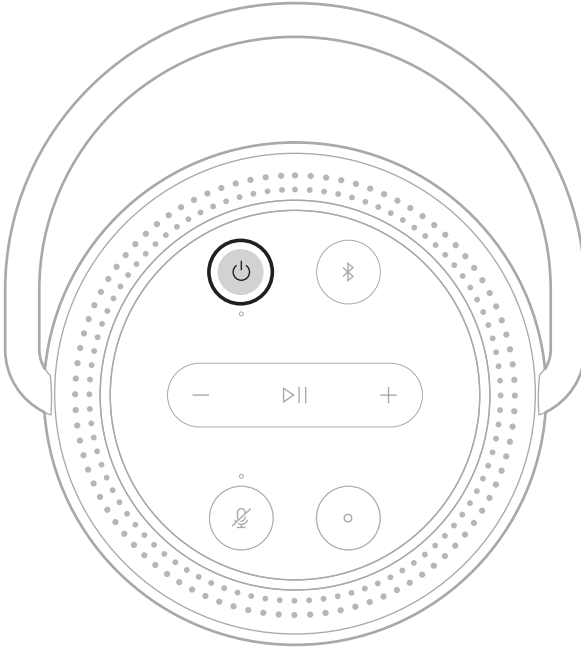

Kuulet akun varaustason.

VIRRAN KATKAISEMINEN

Pidä virtapainiketta  painettuna, kunnes virran merkkivalo syttyy.

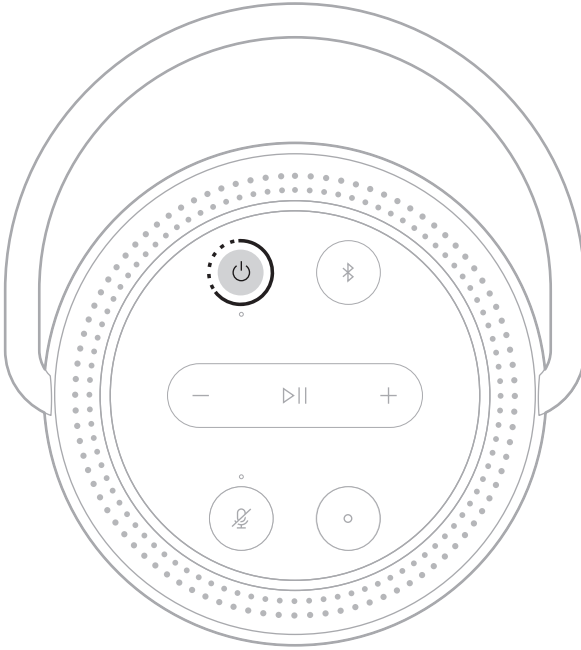

HUOMAUTUKSIA:

- Jos kaiutin ei ole yhdistettynä Wi-Fi-verkkoon, suoratoista ääntä *Bluetooth*-tekniikalla tai lataudu, sen virta katkeaa automaattisesti 20 minuutin käyttämättömyyden jälkeen.
- Jos Wi-Fi-asetuksia ei ole määritetty Bose Music -sovelluksella, katkaise kaiuttimen virta painamalla virtapainiketta kerran.

VERKKOYHTEYS VALMIUSTILASSA

Kaiutin siirtyy verkkoyhteyttä käyttävään valmiustilaan, kun ääni on pysäytetty eikä mitään painikkeita ole painettu tai virtuaaliavustajaa ole käytetty 20 minuuttiin.

Kaiuttimen käynnistäminen verkkoyhteyttä käyttävästä valmiustilasta:

- Paina mitä tahansa kaiuttimen painiketta.
- Toista ääntä tai jatka toistoa mobiililaitteella tai Bose Music -sovelluksella.
- Puhu Google Assistantille.

HUOMAUTUS: Jos haluat käyttää virtuaaliavustajaa verkkoyhteyttä käyttävässä valmiustilassa, määritä sen asetukset Bose Music -sovelluksella ja ota mikrofoni käyttöön (ks. sivu 17).

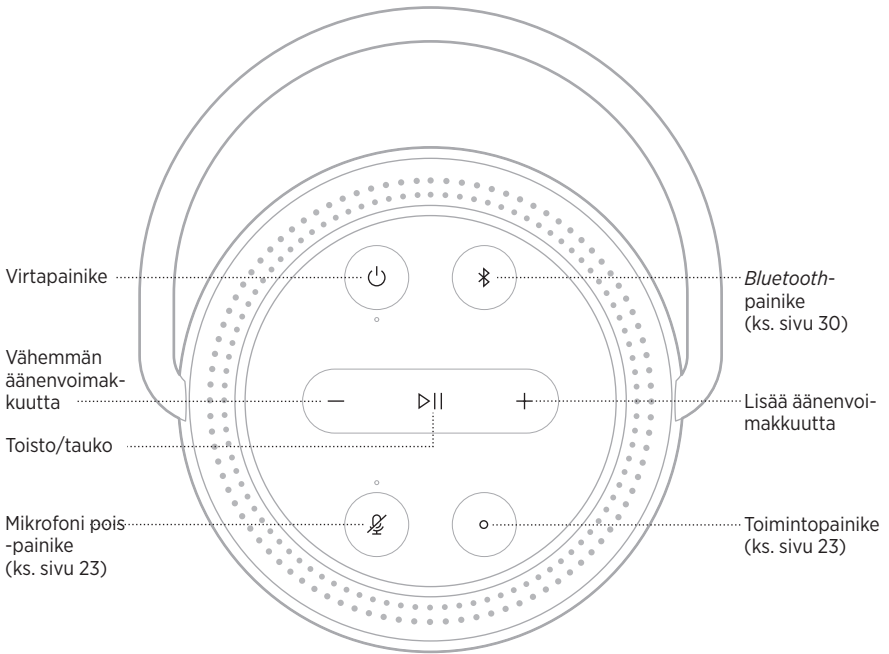

KAIUTTIMEN TOIMINNOT

Säätimet sijaitsevat kaiuttimen yläosassa.

VIHJE: Voit ohjata kaiutinta myös Bose Music -sovelluksella.

Mediatoisto ja äänenvoimakkuus

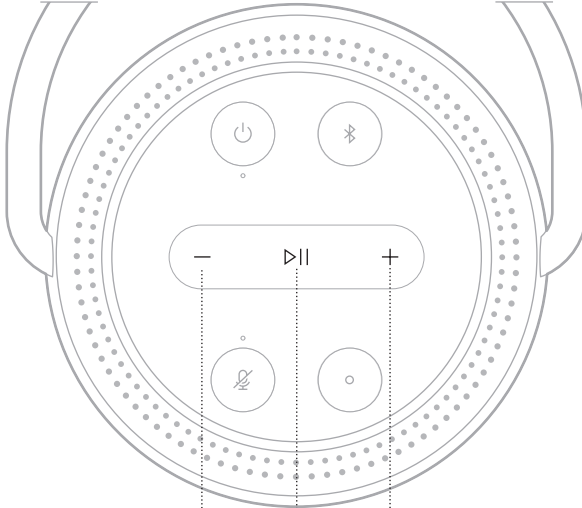



Vähemmän äänenvoimakkuutta

Toisto/tauko

Lisää äänenvoimakkuutta

TOIMINTO	TOIMINTAOHJEET
Toisto/tauko	Paina ▷ . Kun äänentoisto on taukotilassa, sekä valokehän ylä- että alaosassa palaa kaksi valoa valkoisena.
Siirtyminen eteenpäin	Paina ▷ kaksi kertaa.
Siirtyminen taaksepäin	Paina ▷ kolme kertaa.
Lisää äänenvoimakkuutta	Paina +. Valokehä täyttyy myötäpäivään. HUOMAUTUS: Voit lisätä äänenvoimakkuutta nopeasti pitämällä + painettuna.
Vähemmän äänenvoimakkuutta	Paina -. Valokehä himmenee vastapäivään. HUOMAUTUS: Voit vähentää äänenvoimakkuutta nopeasti pitämällä - painettuna.

VIRTUAALIAIVUSTAJAN SÄÄTIMET

Google Assistantia (ks. sivu 25) tai Amazon Alexaa (ks. sivu 28) voi ohjata toimintopainikkeella  ja Mikrofoni pois -painikkeella .

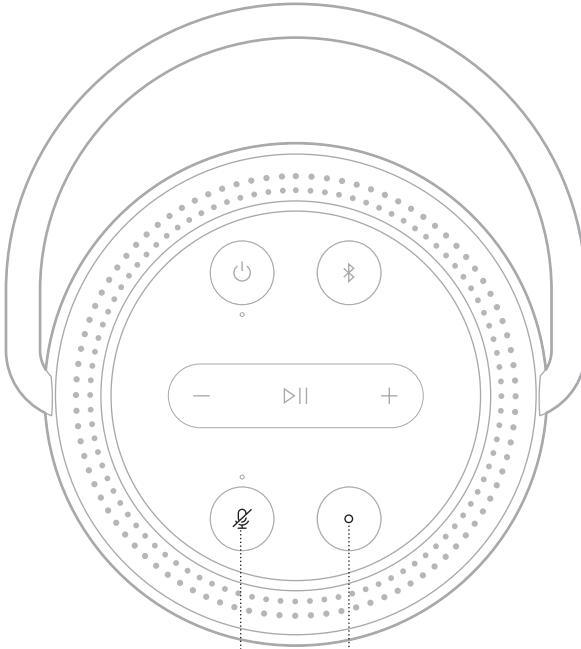

Mikrofoni pois -painike

Toimintopainike

VIRTUAALIAVUSTAJAN ASETUKSET

Voit ohjelmoida kaiuttimeen Google Assistantin tai Amazon Alexan ääniohjauksen nopeasti ja helposti.

HUOMAUTUS: Google Assistant ja Amazon Alexa eivät ole saatavilla kaikilla kielillä ja kaikissa maissa.

VAIHTOEHDOT	KÄYTTÖ
Google Assistant	Käytä ääntäsi ja/tai toimintopainiketta ○ (ks. sivu 25).
Amazon Alexa	Käytä ääntäsi ja/tai toimintopainiketta ○ (ks. sivu 28).

HUOMAUTUS: Kaiutinta ei voi määrittää käyttämään samanaikaisesti Amazon Alexaa ja Google Assistantia.

VIRTUAALIAVUSTAJAN KÄYTTÖÖNOTTO

Varmista ennen aloittamista, että mobiililaitte ja kaiutin on yhdistetty samaan Wi-Fi-verkkoon.

Määritä virtuaaliavustajan asetukset Bose Music -sovelluksessa. Tämä toiminto on Asetukset-valikossa.

HUOMAUTUS: Kun määrität virtuaaliavustajan asetuksia, varmista, että käytät samaa äänipalvelutiliä kuin Bose Music -sovelluksessa.

GOOGLE ASSISTANTIN KÄYTTÄMINEN

Kun puhut Bose Portable Smart Speaker -kaiuttimen avulla Google Assistantille, voit nauttia musiikista kotona helposti. Voit kuunnella lempimusiikkiasi, säätää äänenvoimakkuutta ja saada tietoja kuuntelemastasi kappaleesta helposti äänikomennoilla. Lisäksi voit suunnitella päivääsi, asettaa herätyksiä ja ohjata kotisi älylaitteita omalla äänelläsi.

Lisätietoja Google Assistant -toiminnon ominaisuuksista on osoitteessa <https://support.google.com/assistant>.

HUOMAUTUKSIA:



- Google Assistant ei ole saatavilla kaikilla kielillä ja kaikissa maissa.
- Lisätietoja musiikin kuuntelusta Google Assistantin avulla, ks. sivu 27.

Käyttäminen äänellä

Sano ensin "Ok Google" ja sitten:

KOKEILE NÄITÄ	ESIMERKKILAUSEITA
Viihde	Play some music
Päivän suunnittelu	What's on my calendar today?
Tehtävien hallinta	Set an alarm for 7am tomorrow
Kodin ohjaaminen	Turn on the lights
Vastauksia kysymyksiin	What's the latest news?
Tehtävät	Remind me to buy milk tonight
Hupi	Tell me a fun fact

Kaiuttimien säätimien käyttäminen

Google Assistantia voi ohjata toimintopainikkeella  ja Mikrofoni pois -painikkeella . Ne sijaitsevat kaiuttimen yläosassa.

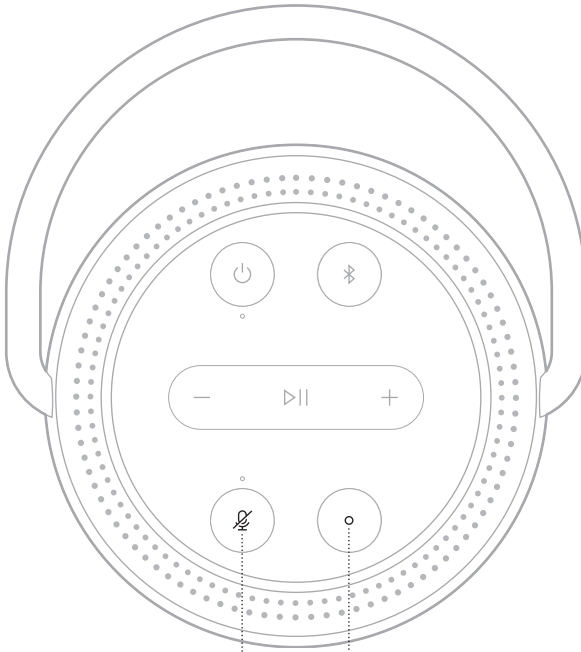





Mikrofoni pois -painike



KOKEILE NÄITÄ

TOIMINTAOHJEET

Google Assistantille puhuminen	Paina  ja lausu pyyntösi. Lista esimerkeistä on osoitteessa https://support.google.com/assistant .
Hälytysten ja ajastusten pysäyttäminen	Paina  .
Google Assistantin lopettaminen	Paina  .
Mikrofonin ottaminen käyttöön / poistaminen käytöstä	Paina  . Kun mikrofoni on poistettu käytöstä, Mikrofoni pois -painikkeen yläpuolella oleva merkkivalo  palaa punaisena eikä Google Assistantia voi käyttää.

MUSIIKIN KUUNTELU GOOGLE ASSISTANTIN AVULLA

Voit pyytää Google Assistantia toistamaan musiikkia oletusäänipalvelustasi tai tietystä äänipalvelusta.

Sano ensin "Ok Google" ja sitten:

KOKEILE NÄITÄ	ESIMERKKILAUSEITA
Musiikin kuuntelu	Play some music. HUOMAUTUS: Google Assistant käyttää oletusäänipalveluasi. Jos kuulet virheilmoituksen, oletusäänipalvelua on ehkä vaihdettava. Voit muuttaa asetusta Google Assistant -sovelluksella.
Kaiuttimen hallinta	Turn up the volume.
Tietyn äänipalvelun kuuntelu	Play NPR on Tuneln. HUOMAUTUS: Google Assistant ei tue kaikkia äänipalveluita.
Toistaminen tietyllä kaiuttimella	Play some jazz on the living room speakers. HUOMAUTUS: Varmista, että lausut ääneen Bose Music -sovellukseen yhdistetyn kaiuttimen nimen. Jos useille kaiuttimille on annettu sama nimi, käytä Google Assistant -sovelluksessa annettua nimeä tai vaihda nimi Bose Music -sovelluksessa.

Oletusmusiikkipalvelun valinta

Kun määrität Google Assistantin asetukset ensimmäisen kerran, Google Assistant -sovellus kehottaa valitsemaan oletusäänipalvelun. Kun pyydät Google Assistantia soittamaan musiikkia Bose-tuotteilla, tuettuja oletuspalveluita ovat vain Pandora ja Spotify. Muita palveluita ei tueta, vaikka ne näkyvät luettelossa asetusten määrittämisen aikana.

Valitse oletusäänipalveluksi Pandora tai Spotify parhaan käyttökokemuksen varmistamiseksi. Jos valitset äänipalvelun, jota ei tueta, kuulet virheilmoituksen yrittäessäsi kuunnella musiikkia.

ALEXAN KÄYTTÄMINEN

Kaiuttimessa on Amazon Alexa -toiminto. Voit pyytää Alexaa toistamaan musiikkia, lukemaan uutiset, tarkistamaan sään, ohjaamaan kodin älylaitteita ynnä muuta. Alexan käyttö kaiuttimessa on yksinkertaista: riittää, kun pyydät. Kun esität pyynnön tai käytät toimintopainiketta , Alexa vastaa välittömästi.



Lisätietoja Alexan ominaisuuksista on osoitteessa <https://www.amazon.com/usealexa>.

HUOMAUTUS: Alexa ei ole saatavilla kaikilla kielillä ja kaikissa maissa.

Käyttäminen äänellä

KOKEILE NÄITÄ	ESIMERKKILAUSEITA
Alexalle puhuminen	Alexa, what's the weather?
Musiikin kuuntelu	Alexa, play Beethoven. HUOMAUTUS: Amazon Music on määritetty oletusmusiikkipalveluksi. Jos haluat vaihtaa oletusmusiikkipalvelua, käytä Alexa-sovellusta.
Äänenvoimakkuuden säätäminen	Alexa, turn the volume up.
Tietyn äänipalvelun kuuntelu	Alexa, play NPR on TuneIn. HUOMAUTUS: Amazon Alexa ei tue kaikkia äänipalveluita.
Toistaminen tietyllä kaiuttimella	Alexa, play funk in the living room. HUOMAUTUS: Varmista, että lausut ääneen Bose Music -sovellukseen yhdistetyn kaiuttimen nimen. Jos useille kaiuttimille on annettu sama nimi, käytä Alexa-sovelluksessa annettua nimeä tai vaihda nimi Bose Music -sovelluksessa.
Siirtyminen seuraavaan kappaleeseen	Alexa, next song.
Ajastimen asettaminen	Alexa, set a timer for 5 minutes.
Lisää mahdollisuuksia	Alexa, what new skills do you have?
Alexan lopettaminen	Alexa, stop.

Kaiuttimien säätimien käyttäminen

Alexaa ohjataan toimintopainikkeella  ja mikrofoni pois -painikkeella . Ne sijaitsevat kaiuttimen yläosassa.

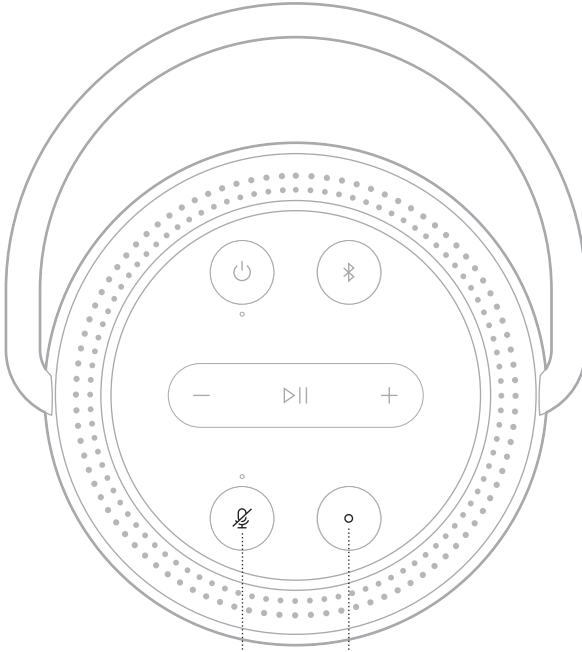





Mikrofoni pois -painike



KOKEILE NÄITÄ

TOIMINTAOHJEET

Alexalle puhuminen	Paina  ja lausu pyyntösi. Lista esimerkeistä on osoitteessa https://www.amazon.com/usealexa .
Hälytysten ja ajastusten pysäyttäminen	Paina  .
Alexan lopettaminen	Paina  .
Mikrofonin ottaminen käyttöön / poistaminen käytöstä	Paina  . HUOMAUTUS: Kun mikrofoni on poistettu käytöstä ja Mikrofoni pois -painikkeen yläpuolella oleva merkkivalo  palaa punaisena, Amazon Alexaa ei voi käyttää.

Langaton *Bluetooth*-tekniikka mahdollistaa musiikin suoratoiston älypuhelimien, taulutietokoneiden ja kannettavien tietokoneiden kaltaisista mobiililaitteista. Musiikin suoratoisto laitteesta edellyttää, että se on yhdistetty kaiuttimeen.

PELKÄN *BLUETOOTH*-YHTEYDEN KÄYTTÄMINEN (EI WI-FI-YHTEYTTÄ)

Jos kaiuttimen Wi-Fi-yhteys on katkaistu, vain sen *Bluetooth*-toiminnon ovat käytettävissä. Mobiililaitteen yhdistäminen *Bluetooth*-tekniikalla, ks. sivu 30.

HUOMAUTUS: Pelkkää *Bluetooth*-tekniikkaa käytettäessä ei voida käyttää virtuaaliavustajan ja Bose Music -sovelluksen tarjoamia toimintoja.

YHDISTÄMINEN MOBIILILAITTEeseen

1. Pidä *Bluetooth*-painiketta  painettuna.

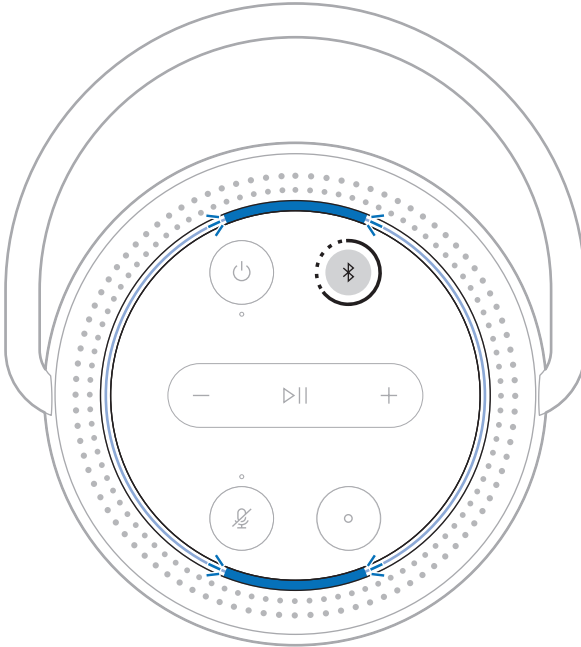

Kuulet äänimerkin, ja valokehä vilkkuu hitaasti sinisenä.

2. Ota *Bluetooth*-toiminto käyttöön laitteessa.

VIHJE: *Bluetooth*-valikko sijaitsee yleensä mobiililaitteen Asetukset-valikossa.

3. Valitse kaiutin laiteluettelosta.

VIHJE: Etsi kaiuttimelle antamasi nimi Bose Music -sovelluksessa. Jos et ole nimennyt kaiutinta, näkyviin tulee oletusnimi.



Kun yhteys on muodostettu, kuulet äänimerkin. Valokehän ylä- ja alaosa palavat sinisenä ja sammuvat sitten. Kaiuttimen nimi näkyy mobiililaitteen luettelossa.

MOBIILILAITTEEN YHTEYDEN KATKAISEMINEN

Voit katkaista yhteyden mobiililaitteeseen Bose Music -sovelluksella.

VIHJE: Yhteyden voi katkaista myös *Bluetooth*-asetuksista. Kun poistat *Bluetooth*-ominaisuuden käytöstä, yhteys kaikkiin muihin laitteisiin katkaistaan.

MOBIILILAITTEEN YHDISTÄMINEN UUDELLEEN

1. Paina *Bluetooth*-painiketta ✕.

HUOMAUTUS: Varmista, että *Bluetooth*-ominaisuus on otettu käyttöön mobiililaitteessa.

2. Aloita äänentoisto yhdistetyssä mobiililaitteessa.

YHDISTÄMINEN TOISEEN MOBIILILAITTEeseen

Kaiuttimen laiteluetteloon voi tallentaa enintään kahdeksan laitetta.

HUOMAUTUS: Ääntä voi kuunnella vain yhdestä laitteesta kerrallaan.

1. Pidä ✕ painettuna, kunnes valokehä alkaa vilkkua hitaasti sinisenä.
2. Valitse kaiutin mobiililaitteen laiteluettelosta.

HUOMAUTUS: Varmista, että *Bluetooth*-ominaisuus on otettu käyttöön mobiililaitteessa.

KAIUTTIMEN LAITELUETTELOON TYHJENTÄMINEN

1. Pidä ✕ painettuna 10 sekuntia, kunnes valokehän ylä- ja alaosa vilkkuvat hitaasti sinisenä kaksi kertaa.
2. Poista kaiutin laitteen *Bluetooth*-luettelosta.

Kaikkien laitteiden tiedot poistetaan kaiuttimen muistista, ja kaiutin voidaan taas yhdistää (ks. sivu 30).

Kaiutin pystyy toistamaan AirPlay 2 -ääntä, joten voit suoratoistaa ääntä Apple-laitteella yhdestä tai useasta kaiuttimesta.

HUOMAUTUKSIA:

- AirPlay 2:n käyttöön tarvitaan Apple-laite, jossa on iOS 11.4 tai uudempi.
- Apple-laite ja kaiutin on yhdistettävä samaan Wi-Fi-verkkoon.
- Lisätietoja AirPlay-toiminnosta on osoitteessa <https://www.apple.com/airplay>.

ÄÄNEN SUORATOISTO OHJAUSKESKUKSESTA

1. Avaa Ohjauskeskus Apple-laitteessa.
2. Kosketa näytön oikeassa yläkulmassa näkyvää äänikortin kuvaa ja pidä se painettuna. Kosketa sitten AirPlay-kuvaketta  ja pidä se painettuna.
3. Valitse kaiutin tai kaiuttimet.

ÄÄNEN SUORATOISTO SOVELLUKSESTA

1. Avaa musiikkisovellus (esim. Apple Music) ja valitse kuunneltava kappale.
2. Napauta .
3. Valitse kaiutin tai kaiuttimet.

KAIUTTIMEN LATAAMINEN

1. Yhdistä virtajohto kaiuttimen virtaliitäntään.

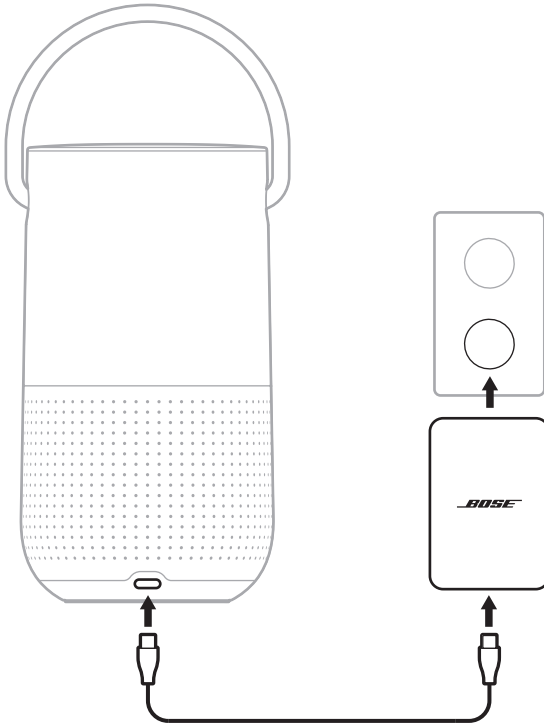

2. Kytke virtajohto muuntajaan.
3. Kytke muuntaja pistorasiaan.

Kaiutin käynnistyy, ja virran merkkivalo alkaa vilkkua valkoisena.

HUOMIO: ÄLÄ yritä ladata kaiutinta, kun se on märkä. Muutoin kaiutin voi vaurioitua.

Kaiuttimen lataaminen Bose Portable Smart Speaker -lataustelakalla

Kaiuttimen voi ladata Bose Portable Smart Speaker -lataustelakalla. Voit ostaa lataustelakan valtuutetulta Bose-jälleenmyyjältä.

Käy osoitteessa worldwide.Bose.com/Support/PHS.

AKUN VARAUSTASON TARKASTAMINEN

Paina virtapainiketta , kun kaiutin on päällä eikä toista ääntä.

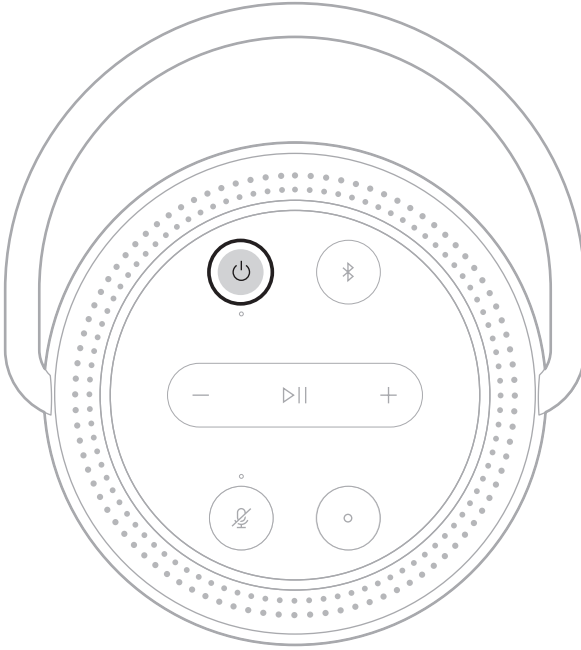

Kuulet akun varaustason.

VIHJE: Voit tarkastaa akun varaustason myös Bose Music -sovelluksella.

Kaiuttimen yläosan valokehä ilmaisee kaiuttimen tilan.

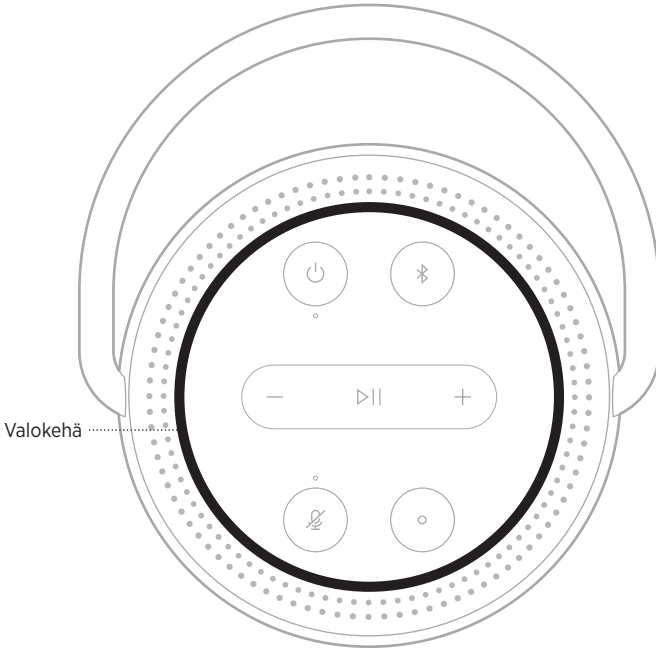

WI-FI-TILA

Ilmaisee kaiuttimen Wi-Fi-yhteyden tilan.

VALOKEHÄN TOIMINTA

JÄRJESTELMÄN TILA

Ylä- ja alaosa
vilkkuvat valkoisena





Muodostaa Wi-Fi-yhteyttä.

Ylä- ja alaosa
palavat valkoisena
ja sammuvat sitten

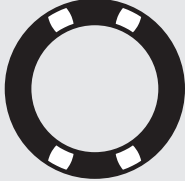

Wi-Fi-yhteys
muodostettu.

MEDIATOISTON JA ÄÄNENVOIMAKKUUDEN TILA

VALOKEHÄN TOIMINTA	JÄRJESTELMÄN TILA
<p>Sekä ylä- että alaosassa palaa kaksi valoa valkoisena</p> 	<p>Äänentoisto taukotilassa.</p>
<p>Valkoinen valo täyttyy myötäpäivään</p> 	<p>Äänenvoimakkuus lisääntyy.</p>
<p>Valkoinen valo himmenee vastapäivään</p> 	<p>Äänenvoimakkuus vähenee.</p>

BLUETOOTH-YHTEYDEN TILA

Osoittaa mobiililaitteiden *Bluetooth*-yhteyden tilan.

VALOKEHÄN TOIMINTA**JÄRJESTELMÄN TILA**

Ylä- ja alaosa
vilkkuvat hitaasti
sinisenä



Valmis yhdistettäväksi
mobiililaitteeseen.

Ylä- ja alaosa
vilkkuvat sinisenä

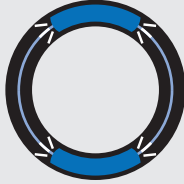

Muodostaa yhteyttä
mobiililaitteeseen.

Ylä- ja alaosa
palavat sinisenä
ja sammuvat sitten



Yhdistetty
mobiililaitteeseen.

Vilkkuu sinisenä
kaksi kertaa







Laiteluettelo
tyhjennetään.



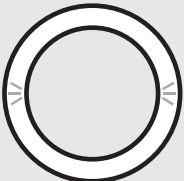

VIRTUAALIIVUSTAJAN TILA

Osoittaa Google Assistantin tai Amazon Alexan tilan.

Google Assistantin tila

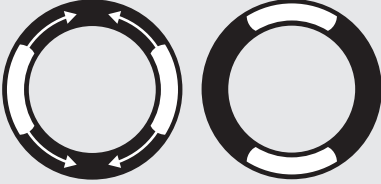
VALOKEHÄN TOIMINTA		VIRTUAALIIVUSTAJAN TILA
Ei pala		Jouten
Valkoinen valo ylhäällä, alhaalla, vasemmalla ja oikealla		Kuuntelee
Valkoinen valo kiertää myötäpäivään		Ajattelee
Vilkkuu hitaasti valkoisena (koko kehä)		Puhuu
Valkoinen valo vilkkuu 10 minuuttia		Ilmoitus

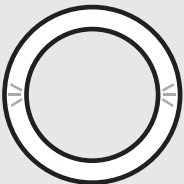
Amazon Alexan tila

VALOKEHÄN TOIMINTA	VIRTUAALIAVUSTAJAN TILA
<p>Ei pala</p> 	<p>Jouten</p>
<p>Valkoinen valo liukuu ylös ja alas</p> 	<p>Kuuntelee</p>
<p>Ylä- ja alaosa palavat valkoisena</p> 	<p>Ajattelee</p>
<p>Vilkkuu hitaasti valkoisena (koko kehä)</p> 	<p>Puhuu</p>
<p>Ylä- ja alaosa vilkkuvat hitaasti keltaisena</p> 	<p>Ilmoitus</p>

Mikrofoni ei käytössä -merkkivalo

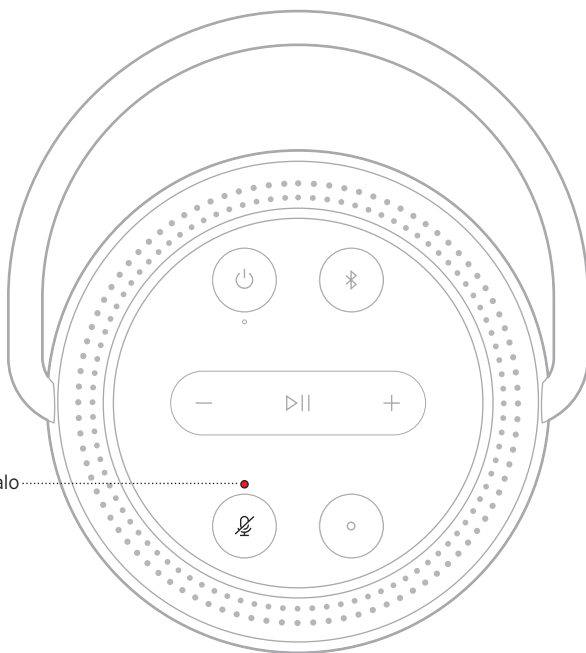

Mikrofoni ei käytössä -merkkivalo

MERKKIVALON TOIMINTA

Palaa punaisena

JÄRJESTELMÄN TILA

Mikrofonia ei ole kytketty päälle.

VIRTATILA

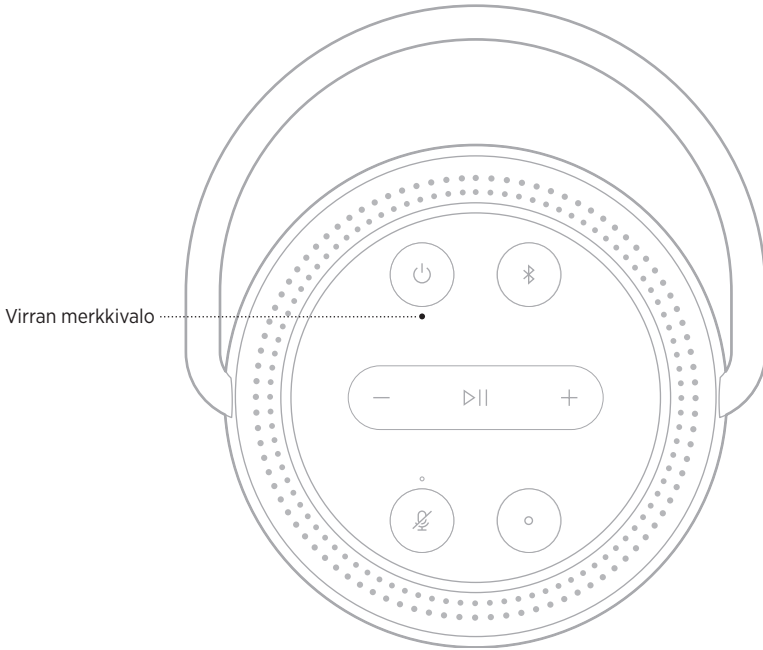

MERKKIVALON
TOIMINTA

JÄRJESTELMÄN TILA

Palaa valkoisena	Päällä HUOMAUTUS: Kun kaiutin on yhdistetty lataustelakkaan, valkoisena palava valo merkitsee, että akku on ladattu täyteen.
Vilkkuu valkoisena	Akku latautuu
Himmeä valkoinen	Verkkoyhteys valmiustilassa HUOMAUTUS: Kaiuttimessa on himmeä valkoinen valo vain silloin kun se ei lataudu.
Palaa punaisena	5-10 % varausta jäljellä
Vilkkuu punaisena	Alle 5 % varausta jäljellä
Ei pala	Ei pala

PÄIVITYS- JA VIRHETILA

Osoittaa ohjelmistopäivitysten ja virheilmoitusten tilan.

VALOKEHÄN TOIMINTA	JÄRJESTELMÄN TILA
<p>Ylä- ja alaosa palavat oranssina</p> 	<p>Wi-Fi-määritys käynnissä.</p>
<p>Valkoinen valo täyttää renkaan vastapäivään, toistuu</p> 	<p>Ladataan päivitystä.</p>
<p>Valkoinen valo täyttää renkaan myötäpäivään, toistuu</p> 	<p>Kaiutin päivitetään.</p>
<p>Ylä- ja alaosa vilkkuvat oranssina neljä kertaa</p> 	<p>Lähdevirhe. Katso Bose Music -sovellus.</p>
<p>Ylä- ja alaosa palavat punaisena</p> 	<p>Virhe. Ota yhteyttä Bosen asiakaspalveluun.</p>

KAIUTTIMEN PÄIVITTÄMINEN

Kaiutin päivittyy automaattisesti, kun se yhdistetään Bose Music-sovellukseen ja Wi-Fi-verkkoon.

WI-FI-TOIMINNON OTTAMINEN KÄYTTÖÖN JA POISTAMINEN KÄYTÖSTÄ

Pidä Toisto/tauko-painiketta ▷|| ja *Bluetooth*-painiketta ⓧ painettuna 5 sekuntia, kunnes valokehä täyttyy valkoisella valolla.

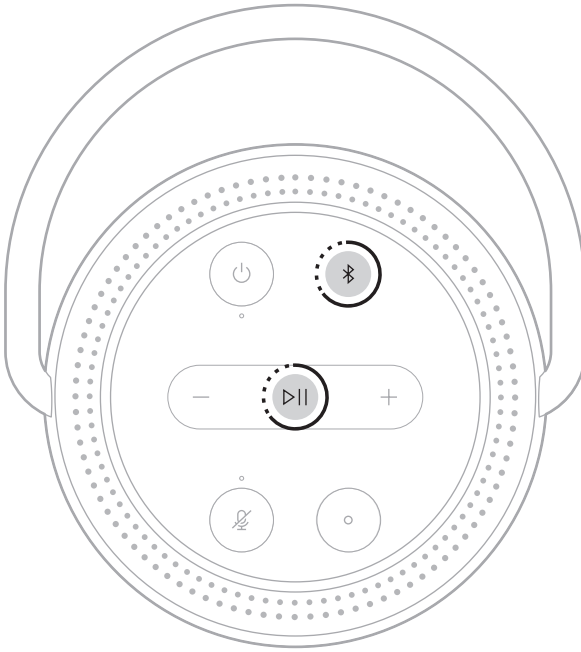

HUOMAUTUS: Kun Wi-Fi on poistettu käytöstä, kaiutinta ei voi ohjata Bose Music-sovelluksella tai virtuaaliavustajalla.

BOSE SOUNDLINK *BLUETOOTH* -KAIUTTIMEN TAI BOSE-KUULOKKEIDEN YHDISTÄMINEN

Bose SimpleSync™ -teknologialla tietyt Bose SoundLink *Bluetooth* -kaiuttimet tai Bose-kuulokkeet voidaan yhdistää Bose Portable Smart Speaker -kaiuttimeen musiikin kuuntelemiseksi uudella tavalla.

Edut

- **Toinen kuunteluhuone** Voit kuunnella samaa kappaletta yhtä aikaa kahdessa eri huoneessa yhdistämällä Bose SoundLink *Bluetooth* -kaiuttimen Bose Portable Smart Speaker -kaiuttimeen.
- **Henkilökohtainen kuuntelukokemus:** Voit kuunnella musiikkia selkeästi seuraavassa huoneessa, kun yhdistät Bose-kuulokkeesi Bose Portable Smart Speaker -kaiuttimeen. Voit säätää kunkin tuotteen äänenvoimakkuutta erikseen tai mykistää kaiuttimen ja kuunnella musiikkia kuulokkeista eri puolilla kotiasi.

HUOMAUTUS: SimpleSync™-tekniikan kantama on sama kuin *Bluetooth*-yhteyden kantama, eli noin 9 metriä. Seinät ja rakennusmateriaalit voivat vaikuttaa signaalinvälitykseen.

Yhteensopivat tuotteet

Bose Portable Smart Speaker -kaiuttimeen voi yhdistää useimmat Bose SoundLink *Bluetooth* -kaiuttimet ja tietyt Bose-kuulokkeet.

Suosittuja yhteensopivia tuotteita:

- Bose SoundLink Revolve+ *Bluetooth* -kaiutin
- Bose SoundLink Mini *Bluetooth* -kaiutin
- Bose SoundLink Color *Bluetooth* -kaiutin
- Bose Noise Cancelling Headphones 700
- Langattomat Bose QuietComfort 35 -kuulokkeet

Uusia tuotteita lisätään aika ajoin. Täydellinen lista ja lisätietoja on osoitteessa worldwide.Bose.com/Support/Groups.

Yhdistäminen Bose Music -sovelluksella

Voit yhdistää Bose SoundLink *Bluetooth* -kaiuttimen tai Bose-kuulokkeet Bose Portable Smart Speaker -kaiuttimeen Bose Music -sovelluksessa. Lisätietoja on osoitteessa worldwide.Bose.com/Support/Groups.

HUOMAUTUKSIA:

- Varmista, että yhdistettävään tuotteeseen on kytketty virta, että se on 9 metrin säteellä Bose Portable Smart Speaker -kaiuttimesta ja että se on valmis yhdistettäväksi toiseen laitteeseen. Lisätietoja on tuotteen käyttöohjeessa.
- Bose Portable Smart Speaker -kaiuttimeen voi yhdistää vain yhden tuotteen kerrallaan.

BOSE SOUNDLINK *BLUETOOTH* -KAIUTTIMEN TAI BOSE-KUULOKKEIDEN YHDISTÄMINEN UDELLEEN

Kytke virta Bose SoundLink *Bluetooth* -kaiuttimeen tai Bose-kuulokkeisiin.

Kaiutin tai kuulokkeet yrittävät muodostaa yhteyden viimeksi yhdistettynä olleeseen *Bluetooth*-laitteeseen, kuten Bose Portable Smart Speaker -kaiuttimeen.

HUOMAUTUKSIA:

- Bose Portable Smart Speaker -kaiuttimen on oltava enintään 9 metrin etäisyydellä, ja sen virran tulee olla kytketty.
- Jos yhteyden muodostaminen kaiuttimella tai kuulokkeilla ei onnistu, katso ”Kaiutin ei muodosta yhteyttä aiemmin yhdistettyyn Bose SoundLink *Bluetooth* -kaiuttimeen tai aiemmin yhdistettyihin Bose-kuulokkeisiin” sivulla 52.

KAIUTTIMEN PUHDISTAMINEN

Pyyhi kaiuttimen pinta pehmeällä, kuivalla liinalla.

HUOMIO:

- ÄLÄ käytä kaiuttimen lähellä mitään sumutettavia aineita. ÄLÄ käytä liuottimia, kemikaaleja tai puhdistusaineita, joissa on alkoholia, ammoniakkia tai hankausaineita.
- ÄLÄ päästä aukkoihin nesteitä.

VARAOSAT JA TARVIKKEET

Varaosia ja tarvikkeita voi tilata Bose-asiakaspalvelusta.

Käy osoitteessa worldwide.bose.com/Support/PHS.

RAJOITETTU TAKUU

Kaiuttimella on rajoitettu takuu. Rajoitetusta takuusta on lisätietoja osoitteessa global.bose.com/warranty.

Tuotteen rekisteröimisohjeet ovat osoitteessa global.bose.com/register. Rekisteröinnin laiminlyöminen ei vaikuta rajoitettuun takuuseen.

KOKEILE ENSIN NÄITÄ RATKAISUJA

Jos kaiuttimien kanssa ilmenee ongelmia, kokeile ensin seuraavia ratkaisuja:

- Kytke kaiuttimeen virta (ks. sivu 35).
- Lataa kaiutin (ks. sivu 17).
- Kytke johdot tukevasti.
- Tarkista kaiuttimen tila (ks. sivu 36).
- Lataa Bose Music -sovellus ja suorita käytettävissä olevat ohjelmistopäivitykset.
- Siirrä kaiutin ja mobiililaitteet kauas mahdollisista häiriölähteistä (langattomat reitittimet, langattomat puhelimet, televisiot, mikroaaltouunit tms.).
- Siirrä kaiutin suosittelun etäisyyden päähän langattomasta reitittimestä tai mobiililaitteesta, jotta se toimii oikein.

MUUT RATKAISUT

Jos ongelma ei ratkea, katso alla olevasta taulukosta tavallisimpien ongelmien oireet ja ratkaisut. Jos et löydä ratkaisua ongelmaan, ota yhteyttä Bosen asiakaspalveluun.

Käy osoitteessa worldwide.Bose.com/contact.

OIRE	RATKAISU
Kaiutin ei käynnisty.	<p>Akku voi olla suojatussa tilassa tai tyhjentynyt. Liitä virtajohto kaiuttimeen.</p> <p>Työnnä virtajohdon pistoke toiseen pistorasiaan.</p> <p>Irrota sähköpistoke, odota 30 sekuntia ja työnnä se tukevasti pistorasiaan.</p>
Kaiuttimen virta ei katkea.	<p>Jos Wi-Fi-asetukset on määritetty Bose Music -sovelluksella, pidä virtapainiketta painettuna, kunnes virran merkkivalo sammuu.</p> <p>Jos Wi-Fi-asetuksia ei ole määritetty Bose Music -sovelluksella, katkaise kaiuttimen virta painamalla virtapainiketta kerran.</p>
Kaiutin ei vastaa asetusten määrittämisen aikana.	<p>Varmista, että määrittämät asetukset Bose Music -sovelluksessa.</p> <p>HUOMAUTUS: Jos sovellus ei kehota määrittämään asetuksia, Siirry Omat tuotteet -ruutuun ja lisää kaiutin.</p> <p>Irrota sähköpistoke, odota 30 sekuntia ja työnnä se tukevasti pistorasiaan.</p>

OIRE	RATKAISU
Bose Music -sovellus ei toimi mobiililaitteessa.	<p>Varmista, että mobiililaitteesi on yhteensopiva Bose Music -sovelluksen kanssa ja täyttää vähimmäisvaatimukset. Saat lisätietoja mobiililaitteesi avulla käytettävästä sovelluskaupasta.</p> <p>Poista Bose Music -sovellus mobiililaitteesta ja asenna se uudelleen (ks. sivu 17).</p>
Kaiutin ei muodosta yhteyttä Wi-Fi-verkkoon.	<p>Valitse Bose Music -sovelluksessa oikea verkon nimi ja kirjoita verkon salasana.</p> <p>Varmista, että yhdistät mobiililaitteen ja kaiuttimen samaan Wi-Fi-verkkoon.</p> <p>Jos Wi-Fi-verkon tiedot ovat muuttuneet, katso sivu 18.</p> <p>Ota Wi-Fi-yhteys käyttöön laitteessa, jonka avulla asetukset määritetään.</p> <p>Sulje mobiililaitteen muut käynnissä olevat sovellukset.</p> <p>Jos reititin tukee sekä 2,4 GHz:n että 5 GHz:n kaistaa, varmista, että mobiililaitte ja kaiutin käyttävät samaa kaistaa.</p> <p>HUOMAUTUS: Bose suosittelee antamaan kummallekin kaistalle yksilöivän nimen, jotta yhdistät aina oikeaan kaistaan.</p> <p>Nollaa reititin.</p> <p>Käynnistä Bose Music -sovellus mobiililaitteessasi. Irrota sähköpistoke, odota 30 sekuntia ja työnnä se tukevasti pistorasiaan. Lataa Bose Music -sovellus ja aloita asetusten määrittäminen alusta.</p>
Katkonainen ääni, tai ääntä ei kuulu.	<p>Lisää kaiuttimen ja mobiililaitteen äänenvoimakkuutta.</p> <p>Pysäytä muut äänen tai videokuvan suoratoistosovellukset.</p> <p>Käytä toista äänilähdettä.</p> <p>Toista ääntä toisesta sovelluksesta tai musiikkipalvelusta.</p> <p>Varmista, että käytät yhteensopivaa <i>Bluetooth</i>-mobiililaitetta.</p> <p>Käynnistä mobiililaitte uudelleen.</p> <p>Irrota sähköpistoke, odota 30 sekuntia ja työnnä se tukevasti pistorasiaan.</p> <p>Voit poistaa mykistyksen painamalla kaiuttimen äänenvoimakkuuden lisäyspainiketta + tai äänenvoimakkuuden vähennyspainiketta — tai käyttämällä Bose Music -sovellusta.</p>

OIRE	RATKAISU
Kaiutin ei muodosta yhteyttä mobiililaitteeseen.	<p>Poista mobiililaitteen <i>Bluetooth</i>-toiminto käytöstä ja ota se taas käyttöön. Poista kaiutin <i>Bluetooth</i>-valikosta. Muodosta yhteys uudelleen.</p> <p>Muodosta yhteys toiseen mobiililaitteeseen (ks. sivu 30).</p> <p>Varmista, että käytät yhteensopivaa <i>Bluetooth</i>-mobiililaitetta.</p> <p>Poista kaiutin mobiililaitteen <i>Bluetooth</i>-luettelosta. Muodosta yhteys uudelleen (ks. sivu 31).</p> <p>Tyhjennä kaiuttimen laiteluettelo (ks. sivu 32).</p>
Kaiutin ei suoratoista ääntä AirPlay-toiminnolla.	<p>Varmista, että kaiuttimeen on kytketty virta ja että se on kantoalueella (ks. sivu 35).</p> <p>Päivitä Apple-laite ja kaiutin.</p> <p>Varmista, että Apple-laite ja kaiutin on yhdistetty samaan Wi-Fi-verkkoon.</p> <p>Varmista, että kaiutin on ajan tasalla (ks. sivu 44).</p> <p>Jos käyttämässäsi musiikkisovelluksessa ei näy AirPlay-kuvaketta , suoratoista ääntä Ohjauskeskuksesta.</p> <p>Lisätukea on osoitteessa https://www.apple.com/airplay.</p>
Kaiutin ei näy toiseen Bose-tiliin lisäämistä varten.	<p>Varmista, että jakaminen on otettu käyttöön Bose Music -sovellusta käyttävässä kaiuttimessa.</p> <p>Varmista, että kaiutin ja mobiililaite on yhdistetty samaan Wi-Fi-verkkoon.</p>

OIRE	RATKAISU
Google Assistant ei vastaa tai toista ääntä.	<p>Varmista, että Google Assistant on määritetty Bose Music -sovelluksella (ks. sivu 24).</p> <p>Yhdistä mobiililaite Wi-Fi-verkkoon.</p> <p>Varmista, että tuotteen Google Assistant on käytettävissä maassasi.</p> <p>Varmista, että sinulla on Google Assistant -sovelluksen uusin versio.</p> <p>Varmista, että herätysana on käytössä (ks. sivu 25).</p> <p>Varmista, että mobiililaite on yhteensopiva.</p> <p>Poista Google Assistant kaiuttimesta Bose Music -sovelluksella. Lisää Google Assistant sitten uudelleen.</p> <p>Valitse oletusäänipalveluksi Pandora tai Spotify (ks. sivu 27).</p> <p>Varmista, että käytät Bose Music -sovelluksessa ja Google Assistant -sovelluksessa samaa äänipalvelutiliä.</p> <p>Google Assistant ei ehkä tue pyytämäsi toimintoa. Uusia toimintoja lisätään aika ajoin.</p> <p>Lisätukea on osoitteessa https://support.google.com/assistant.</p>
Google Assistantin henkilökohtaisten tulosasetusten muuttaminen.	<p>Jos haluat poistaa käytöstä henkilökohtaiset tulokset tai vaihtaa niitä varten käytettävää tiliä, käytä Google Assistant -sovelluksen asetusvalikkoa.</p>
Alexa ei vastaa.	<p>Varmista, että Alexa on määritetty Bose Music -sovelluksella (ks. sivu 17).</p> <p>HUOMAUTUS: Kaiuttimen tulee olla määritetty ja yhdistetty Wi-Fi-verkkoon Bose Music -sovelluksella.</p> <p>Varmista, että tuotteen Alexa on käytettävissä maassasi.</p> <p>Varmista, että Mikrofoni pois -painikkeen yläpuolella oleva merkkivalo  ei pala punaisena. Ota mikrofoni käyttöön painamalla .</p> <p>Varmista, että lausut ääneen Bose Music -sovelluksessa määritetyn nimen. Jos useille kaiuttimille on annettu sama nimi, käytä Alexa-sovelluksessa annettua nimeä tai vaihda nimi Bose Music -sovelluksessa.</p> <p>Poista Alexa kaiuttimesta Bose Music -sovelluksella ja lisää se sitten uudelleen.</p> <p>Alexa ei ehkä tue pyytämäsi toimintoa. Uusia toimintoja lisätään aika ajoin.</p> <p>Lisätukea on osoitteessa https://www.amazon.com/usealexa.</p>

OIRE	RATKAISU
Kaiutin ei muodosta yhteyttä Bose SoundLink Bluetooth -kaiuttimeen tai Bose-kuulokkeisiin.	Varmista, että Bose SoundLink <i>Bluetooth</i> -kaiuttimeen tai kuulokkeisiin on kytketty virta, että ne ovat 9 metrin säteellä Bose Portable Smart Speaker -kaiuttimesta ja että ne ovat valmiita yhdistettäväksi toiseen laitteeseen. Lisätietoja on tuotteen käyttöohjeessa.
Kaiutin ei muodosta yhteyttä aiemmin yhdistettyyn Bose SoundLink <i>Bluetooth</i> -kaiuttimeen tai aiemmin yhdistettyihin Bose-kuulokkeisiin.	Selaa Bose SoundLink <i>Bluetooth</i> -kaiuttimen tai kuulokkeiden laiteluetteloa sen säätimillä, kunnes kuulet Bose Portable Smart Speaker -kaiuttimen nimen. Tuotekohtaisia ohjeita on tuotteen käyttöohjeessa. HUOMAUTUS: Tietyt kaiuttimet ja kuulokkeet, kuten Bose Noise Cancelling Headphones 700, eivät tue tuoteluettelon selaamista. Katso lisätietoja näiden tuotteiden yhdistämisestä uudelleen kohdasta ”Yhdistäminen Bose Music -sovelluksella” sivulla 46.
Yhdistetyn Bose SoundLink <i>Bluetooth</i> -kaiuttimen tai Bose-kuulokkeiden äänessä on viivettä.	Kaikki Bose SoundLink <i>Bluetooth</i> -kaiuttimet eivät voi toistaa ääntä täydellisen synkronisesti, kun ne on yhdistetty kaiuttimeen. Voit tarkistaa tuotteen yhteensopivuuden osoitteessa worldwide.Bose.com/Support/Groups . Asenna kaikki Bose SoundLink <i>Bluetooth</i> -kaiuttimen tai kuulokkeiden ohjelmistopäivitykset. Voit tarkistaa päivitykset avaamalla tuotteesi Bose-sovelluksen mobiililaitteella tai menemällä tietokoneella osoitteeseen btu.Bose.com .

KAIUTTIMEN PALAUTTAMINEN ALKUTILAAN

Kun kaiuttimeen palautetaan tehdasasetukset, kaikki lähde-, äänenvoimakkuus- ja verkkoasetukset poistetaan.

Pidä äänenvoimakkuuden lisäyspainiketta + ja *Bluetooth*-painiketta ⌘ painettuina 10 sekuntia, kunnes valokehä täyttyy valkoisella valolla.

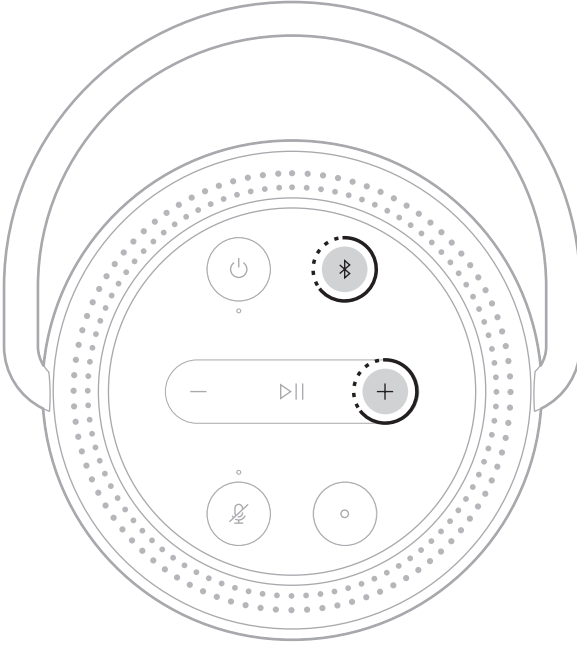

Kaiutin käynnistyy uudelleen. Kun palautus on valmis, valokehä palaa oranssina.

Kaiuttimen verkko- ja ääniasetusten palauttaminen

Määritä kaiuttimen asetukset Bose Music -sovelluksella (ks. sivu 17).

Lisez et conservez à portée de main toutes les consignes de sécurité et le mode d'emploi.

CE Bose Corporation déclare que ce produit est conforme aux critères essentiels et autres dispositions de la directive 2014/53/UE et des autres directives européennes applicables. L'attestation complète de conformité est disponible à l'adresse www.Bose.com/compliance

UKCA Ce produit est conforme à toutes les réglementations de 2016 en matière de compatibilité électromagnétique et à toutes les autres réglementations britanniques applicables. L'attestation complète de conformité est disponible à l'adresse www.Bose.com/compliance

Bose Corporation déclare que ce produit est conforme aux critères essentiels et autres dispositions des réglementations de 2017 sur les équipements radio et des autres réglementations britanniques applicables. L'attestation complète de conformité est disponible à l'adresse www.Bose.com/compliance

Instructions importantes relatives à la sécurité

1. Assurez-vous que le port du connecteur est complètement sec avant de charger l'enceinte.
2. Ne chargez pas l'enceinte lorsqu'elle est mouillée ou humide.
3. Utilisez uniquement les accessoires spécifiés par le fabricant.
4. Confiez toute réparation à du personnel qualifié. Une réparation est nécessaire lorsque l'appareil a été endommagé de quelque façon que ce soit (endommagement du câble d'alimentation ou de la fiche électrique, renversement d'un liquide ou de tout objet sur l'appareil, exposition de l'appareil à la pluie ou à l'humidité, dysfonctionnement, chute de l'appareil, etc.).



Certaines pièces présentent un risque de suffocation. Ne les laissez pas à la portée des enfants de moins de 3 ans.



Ce produit contient des composants magnétiques. Consultez votre médecin afin de savoir si ces composants peuvent avoir une incidence sur un dispositif médical implantable.

- Tenez le produit à l'écart du feu et des sources de chaleur. Veillez à NE PAS placer d'objets enflammés, tels que des bougies allumées, sur l'appareil ou à proximité.
- Veillez à NE PAS effectuer de modifications non autorisées sur ce produit.
- Veillez à NE PAS utiliser un convertisseur continu-alternatif avec ce produit.
- N'utilisez pas d'autre chargeur de batterie que celui fourni avec votre produit.



仅适用于 2000m 以下地区安全使用

Utilisez ce produit uniquement à une altitude inférieure à 2 000 mètres.

- N'exposez pas les produits contenant des piles ou des batteries à une chaleur excessive (ne les placez pas à la lumière directe du soleil, près d'un feu ou de toute autre source de chaleur).
- L'étiquette d'identification du produit est située sous l'appareil.

REMARQUE : cet appareil a fait l'objet de tests prouvant sa conformité aux limites imposées aux appareils numériques de classe B, conformément à la partie 15 de la réglementation de la FCC. Ces limites sont conçues pour offrir une protection raisonnable contre les interférences nuisibles dans une installation résidentielle. Cet appareil génère, utilise et est susceptible d'émettre de l'énergie radioélectrique. À ce titre, s'il n'est pas installé ou utilisé conformément aux instructions, il est susceptible de perturber les communications radio. Cependant, il n'est nullement garanti que de telles perturbations ne se produisent pas dans une installation donnée. Si cet appareil perturbe effectivement la réception de la radio ou de la télévision (ce qui peut être vérifié en allumant et en éteignant l'appareil), vous êtes invité à tenter de remédier au problème en prenant une ou plusieurs des mesures suivantes :

- Réorientez ou déplacez l'antenne de réception.
- Augmentez la distance séparant le matériel du récepteur.
- Connectez l'appareil à une prise reliée à un circuit différent de celui auquel est branché le récepteur.
- Consultez votre revendeur ou un technicien radio/TV expérimenté pour obtenir de l'aide.

Toute modification non autorisée expressément par Bose Corporation est susceptible d'annuler le droit de l'utilisateur d'utiliser cet appareil.

Cet appareil est conforme à la partie 15 de la réglementation de la FCC et à ou aux standards RSS exemptés de licence du ministère de l'Innovation, des Sciences et du Développement économique (ISDE) du Canada. L'utilisation de cet appareil est soumise aux conditions suivantes : (1) cet appareil ne doit pas provoquer d'interférences et (2) il doit tolérer les interférences externes, y compris celles susceptibles de provoquer un dysfonctionnement.

Cet appareil doit être installé et utilisé en préservant une distance minimale de 20 cm entre le corps rayonnant et votre corps.

Cet appareil opère dans la bande de fréquences 5 150 à 5 250 MHz et est destiné à une utilisation en intérieur afin de réduire les interférences potentiellement nuisibles avec les systèmes qui partagent le même canal.

CAN ICES-3(B)/NMB-3(B)

Pour l'Europe :

Bande de fréquences comprise entre 2 400 et 2 483,5 MHz, entre 5 150 et 5 350 MHz et entre 5 470 et 5 725 MHz.

Puissance de transmission maximale inférieure à 20 dBm P.I.R.E.

La puissance de transmission maximale est inférieure aux limites réglementaires. Par conséquent, le test du DAS n'est pas nécessaire et on en est dispensé conformément aux réglementations en vigueur.

Cet appareil est limité à une utilisation en intérieur lors d'une utilisation dans la bande de fréquences comprise entre 5 150 et 5 350 MHz dans tous les États membres de l'UE répertoriés dans le tableau.

									
BE	DK	IE	UK(NI)	FR	CY	SK	HU	AT	SE
BG	DE	PT	EL	HR	LV	LT	MT	PL	
CZ	EE	FI	ES	IT	RO	LU	NL	SI	



Ce symbole signifie que le produit ne doit pas être jeté avec les déchets ménagers, mais déposé dans un centre de collecte approprié pour recyclage. Une mise au rebut et un recyclage adéquats permettent de protéger les ressources naturelles, la santé humaine et l'environnement. Pour plus d'informations sur l'élimination et le recyclage de ce produit, contactez votre mairie, votre service de ramassage des ordures ou le magasin où vous l'avez acheté.

Règles de gestion relatives aux appareils à radiofréquences de faible puissance

Article XII

Conformément aux « Règles de gestion relatives aux appareils à radiofréquences de faible puissance », en l'absence d'autorisation de la NCC, les organisations, entreprises ou utilisateurs ne sont pas autorisés à modifier la fréquence, à améliorer la puissance de transmission ou à altérer les caractéristiques d'origine et les performances d'un appareil à radiofréquences de faible puissance approuvé.

Article XIV

Les appareils à radiofréquences de faible puissance ne doivent avoir aucune incidence sur la sécurité des avions ni provoquer d'interférences avec les communications légales ; dans le cas contraire, l'utilisateur devra immédiatement cesser d'utiliser l'appareil jusqu'à l'absence complète d'interférences. Par communications légales, nous entendons les communications radio établies conformément au Telecommunications Act.

Les appareils à radiofréquences de faible puissance peuvent être sensibles aux interférences des communications légales ou aux appareils émettant des ondes radio ISM.

N'essayez PAS d'extraire la batterie rechargeable lithium-ion de ce produit. Pour retirer la batterie, contactez votre revendeur Bose local ou un professionnel qualifié.



Le retrait de la batterie lithium-ion rechargeable de cet appareil ne doit être effectué que par un professionnel qualifié. Contactez votre revendeur Bose local ou consultez le site products.bose.com/static/compliance/index.html pour en savoir plus.

Tableau des états d'alimentation du produit

En vertu des exigences en matière d'écoconception de la directive européenne 2009/125/CE relative aux produits liés à l'énergie, et en vertu de la norme britannique SI 2020/1528 intitulée The Ecodesign for Energy-Related Products and Energy Information (Amendment) (EU Exit) Regulations 2020, ce produit est conforme aux normes ou documents suivants : Règlement (CE) n° 1275/2008, tel que modifié par le Règlement (UE) n° 801/2013.

Informations sur l'état d'alimentation requis	Modes d'alimentation	
	Veille	Veille en réseau
Consommation dans le mode d'alimentation spécifié, à une entrée de 230 V/50 Hz	≤ 0,5 W	Wi-Fi®, <i>Bluetooth</i> ® ≤ 2 W
Délai au bout duquel l'équipement bascule automatiquement sur ce mode	< 2,5 heures	≤ 20 minutes
Consommation en mode veille en réseau si tous les ports réseau filaires sont connectés et tous les ports réseau sans fil sont activés, à une entrée de 230 V/50 Hz	S/O	≤ 2 W
Procédures de désactivation/d'activation du port réseau. La désactivation de tous les réseaux active le mode veille.	<p>Wi-Fi® : désactivez ce réseau en appuyant simultanément sur la touche de lecture/pause $\triangleright \parallel$ et sur la touche <i>Bluetooth</i> \cup pendant au moins 5 secondes. Répétez cette opération pour l'activer.</p> <p><i>Bluetooth</i>® : désactivez ce réseau en effaçant la liste de jumelage ; pour cela, maintenez enfoncée la touche <i>Bluetooth</i>® pendant 10 secondes. Activez-le en associant une source <i>Bluetooth</i>.</p>	

Informations techniques concernant l'alimentation externe

En vertu des exigences en matière d'écoconception de la directive 2009/125/CE relative aux produits liés à l'énergie, l'alimentation externe fournie avec ce produit est conforme aux normes ou documents suivants : Règlement 2019/1782 de la Commission établissant des exigences d'écoconception pour les sources d'alimentation externe.

Fabricant	Bose Products B.V.
Numéro d'enregistrement au registre du commerce	36037901
Adresse	Gorslaan 60 1441 RG Purmerend Pays-Bas
Identifiant de modèle	F5V-3C-TC-WW
Tension d'entrée	100 V - 240 V
Fréquence d'entrée CA	50 Hz/60 Hz
Tension de sortie	5 V CC
Courant de sortie	3 A
Puissance de sortie	15 W
Rendement moyen en mode actif	82,3 %
Rendement à faible charge (10 %)	76,0 %
Consommation sans charge	0,07 W



廢電池請回收

Mettez au rebut les piles usagées conformément aux réglementations locales. Ne les incinérez pas.

Tableau des restrictions concernant les substances dangereuses en Chine

Noms et quantités des substances ou éléments toxiques ou dangereux						
Nom	Substances ou éléments toxiques ou dangereux					
	Plomb (Pb)	Mercuré (Hg)	Cadmium (Cd)	Chrome hexavalent (CR(VI))	Biphényle polybromé (PBB)	Éther de diphényle polybromé (PBDE)
Cartes de circuits imprimés	X	0	0	0	0	0
Pièces métalliques	X	0	0	0	0	0
Pièces en plastique	0	0	0	0	0	0
Enceintes	X	0	0	0	0	0
Câbles	X	0	0	0	0	0
Les données de ce tableau sont conformes aux dispositions de la norme SJ/T 11364.						
O : indique que la quantité de cette substance toxique ou dangereuse contenue dans tous les composants homogènes de cette pièce est inférieure à la limite définie dans GB/T 26572.						
X : indique que la quantité de cette substance toxique ou dangereuse contenue dans au moins un des composants homogènes de cette pièce est supérieure à la limite définie dans GB/T 26572.						

Tableau des restrictions concernant les substances dangereuses à Taïwan

Nom de l'appareil : Enceinte amplifiée, Référence : 429329						
Substances réglementées et leurs symboles chimiques						
Unité	Plomb (Pb)	Mercuré (Hg)	Cadmium (Cd)	Chrome hexavalent (Cr+6)	Biphényles polybromés (PBB)	Éthers de diphenyle polybromés (PBDE)
Cartes de circuits imprimés	-	o	o	o	o	o
Pièces métalliques	-	o	o	o	o	o
Pièces en plastique	o	o	o	o	o	o
Enceintes	-	o	o	o	o	o
Câbles	-	o	o	o	o	o

Remarque 1 : « o » indique que le pourcentage de la substance réglementée ne dépasse pas le pourcentage de la valeur de référence de présence de cette substance.

Remarque 2 : « - » indique l'absence de cette substance réglementée.

Renseignements à noter et conserver

Le numéro de série et le numéro de modèle sont indiqués à la base de l'enceinte.

Numéro de série : _____

Numéro de modèle : _____

Conservez votre facture avec la notice d'utilisation. Enregistrez dès maintenant votre produit Bose. Pour ce faire, rendez-vous sur global.Bose.com/register

Date de fabrication : le huitième chiffre du numéro de série indique l'année de fabrication ; par exemple, « 1 » correspond à 2011 ou à 2021.

Importateur pour la Chine : Bose Electronics (Shanghai) Company Limited, Part C, Plant 9, No. 353 North Riyang Road, Chine (Shanghai) Pilot Free Trade Zone

Importateur pour l'UE : Bose Products B.V., Gorslaan 60, 1441 RG Purmerend, Pays-Bas

Importateur pour Taïwan : Bose Taiwan Branch, 9F-A1, No. 10, Section 3, Minsheng East Road, Taipei City 104, Taiwan
Numéro de téléphone : +886-2-2514 7676

Importateur pour le Mexique : Bose de México, S. de R.L. de C.V., Paseo de las Palmas 405-204, Lomas de Chapultepec, 11000 México, D.F. Numéro de téléphone : +5255 (5202) 3545

Importateur pour le Royaume-Uni : Bose Limited, Bose House, Quayside Chatham Maritime, Chatham, Kent, ME4 4QZ, Royaume-Uni

Caractéristiques électriques : 5 V c.c., 3 A

Informations relatives à la sécurité



Ce produit prend en charge la réception automatique des mises à jour de sécurité de Bose. Pour recevoir automatiquement des mises à jour de sécurité, vous devez terminer le processus d'installation dans l'application Bose Music et connecter l'appareil à Internet. **Si vous ne procédez pas ainsi, il vous incombe d'installer les mises à jour de sécurité que Bose met à votre disposition.**

Amazon, Alexa, Amazon Music et tous les logos associés sont des marques de commerce d'Amazon.com, Inc., ou de ses filiales.

Apple, le logo Apple, Apple Music et AirPlay sont des marques de commerce d'Apple Inc., déposées aux États-Unis et dans d'autres pays. App Store est une marque de service d'Apple Inc.

L'utilisation de la mention « Compatible avec Apple » signifie qu'un accessoire a été conçu pour utiliser spécifiquement la technologie identifiée, et que son fabricant certifie la conformité avec les standards de performances d'Apple.

L'appellation et les logos *Bluetooth*[®] sont des marques déposées de Bluetooth SIG, Inc., utilisées sous licence par Bose Corporation.

Google et Google Play sont des marques de commerce de Google LLC.

Ce produit contient le service iHeartRadio, une marque déposée de iHeartMedia, Inc.

Ce produit est protégé par certains droits de propriété intellectuelle de Microsoft. L'utilisation ou la distribution de cette technologie en dehors de ce produit est interdite sans une licence de Microsoft.

Pandora, le logo Pandora et la présentation commerciale Pandora sont des marques de commerce ou des marques déposées de Pandora Media, Inc., et sont mentionnées ici avec l'autorisation de cette dernière.

Ce produit incorpore le logiciel Spotify, qui fait l'objet des licences tierces indiquées sur la page suivante : www.spotify.com/connect/third-party-licenses

Spotify est une marque déposée de Spotify AB.

USB Type-C[®] et USB-C[®] sont des marques déposées de USB Implementers Forum.

Wi-Fi est une marque déposée de Wi-Fi Alliance[®].

Bose, Bose Music, Bose Noise Cancelling Headphones, Bose Portable Smart Speaker, QuietComfort, SimpleSync, SoundLink et SoundLink Revolve sont des marques commerciales de Bose Corporation.

Siège de Bose Corporation : 1-877-230-5639

©2021 Bose Corporation. Toute reproduction, modification, distribution ou autre utilisation, même partielle, de ce document est interdite sans autorisation écrite préalable.

Pour afficher les déclarations de licence qui s'appliquent aux packages logiciels tiers inclus comme composants de votre produit Bose Portable Smart Speaker :

1. Sur l'enceinte, appuyez simultanément sur la touche d'augmentation du volume + et sur la touche de réduction du volume — pendant 5 secondes.
2. Raccordez un câble USB Type-C® au connecteur USB-C® situé sous l'enceinte.

REMARQUE : si vous utilisez le socle de chargement Bose Portable Smart Speaker Charging Cradle pour charger l'enceinte, vérifiez que le câble est raccordé au connecteur USB-C à l'arrière de l'enceinte et non au socle de chargement.

3. Connectez l'autre extrémité du câble à un ordinateur.
4. Sur l'ordinateur, saisissez <http://203.0.113.1/opensource> dans une fenêtre de navigateur pour afficher le CLUF et la déclaration de licence.

CONTENU DE L'EMBALLAGE

Composants livrés	13
-------------------------	----

MODES D'UTILISATION

Connexion au réseau Wi-Fi®	14
Sans connexion au réseau Wi-Fi.....	14

POSITIONNEMENT DE L'ENCEINTE

Recommandations.....	15
----------------------	----

RÉSISTANCE À L'EAU

Recommandations.....	16
----------------------	----

CONFIGURATION DE L'APPLICATION BOSE MUSIC

Téléchargement de l'application Bose Music.....	17
---	----

UTILISATEURS EXISTANTS DE L'APPLICATION BOSE MUSIC

Ajout de l'enceinte à un compte existant.....	18
Connexion à un réseau Wi-Fi différent.....	18
Reconnexion à un réseau Wi-Fi.....	18

ALIMENTATION

Mise sous tension.....	19
Mise hors tension	20
Veille réseau	20

COMMANDES DE L'ENCEINTE

Fonctions de l'enceinte.....	22
Lecture multimédia et volume.....	22
Commandes de l'assistant vocal.....	23

ASSISTANT VOCAL

Options de l'assistant vocal.....	24
Configuration de votre assistant vocal.....	24
Accès à l'Assistant Google.....	25
Usage de la voix.....	25
Utilisation des commandes de l'enceinte.....	26
Lecture de musique avec l'Assistant Google.....	27
Sélection d'un service musical spécifique.....	27
Accès à Alexa.....	28
Usage de la voix.....	28
Utilisation des commandes de l'enceinte.....	29

CONNEXIONS BLUETOOTH®

Utilisation de la technologie <i>Bluetooth</i> seule (sans Wi-Fi).....	30
Connexion d'un périphérique mobile.....	30
Déconnexion d'un périphérique mobile.....	31
Reconnexion d'un périphérique mobile.....	32
Connexion d'un autre périphérique mobile.....	32
Effacement de la liste de périphériques de l'enceinte.....	32

DIFFUSION DE SON VIA AIRPLAY

Diffusion de son via le Centre de contrôle.....	33
Diffusion de son via une application.....	33

BATTERIE

Charge de l'enceinte.....	34
Chargement de l'enceinte à l'aide du socle de chargement Bose Portable Smart Speaker Charging Cradle	34
Vérification du niveau de la batterie	35

ÉTAT DE L'ENCEINTE

État du réseau Wi-Fi.....	36
Lecture multimédia et état du volume.....	37
État de la connexion <i>Bluetooth</i>	38
État de l'assistant vocal.....	39
État de l'Assistant Google.....	39
État Amazon Alexa	40
Voyant de désactivation du microphone	41
État d'alimentation.....	42
État de la mise à jour et des erreurs	43

FONCTIONNALITÉS AVANCÉES

Mise à jour de l'enceinte.....	44
Activation/désactivation de la fonctionnalité Wi-Fi	44

CONNEXION DES PRODUITS BOSE

Connexion d'une enceinte Bose <i>Bluetooth</i> SoundLink ou d'un casque Bose.....	45
Avantages.....	45
Produits compatibles	45
Connexion à l'aide de l'application Bose Music.....	46
Reconnexion d'une enceinte Bose <i>Bluetooth</i> SoundLink ou d'un casque Bose.....	46

ENTRETIEN

Nettoyage de l'enceinte	47
Pièces de rechange et accessoires	47
Garantie limitée.....	47

RÉSOLUTION DES PROBLÈMES

Essayez tout d'abord les solutions suivantes.....	48
Autres solutions.....	48
Réinitialisation de l'enceinte	53
Restauration des paramètres audio et réseau de l'enceinte.....	53

COMPOSANTS LIVRÉS

Vérifiez la présence des composants suivants :

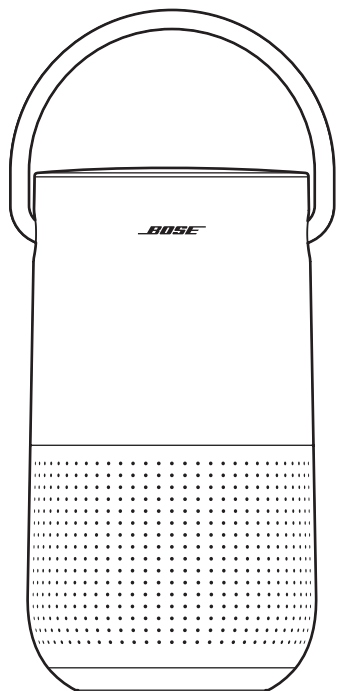

Enceinte Bose Portable Smart Speaker

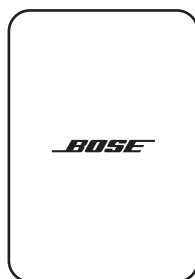

Bloc d'alimentation

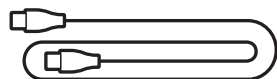

Cordon d'alimentation

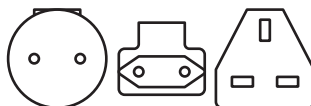

Adaptateurs secteur*

* L'appareil peut être livré avec plusieurs adaptateurs secteur. Utilisez l'adaptateur secteur approprié à votre pays.

REMARQUE : si l'un des composants est endommagé, évitez de l'utiliser. Contactez immédiatement votre revendeur Bose agréé ou le service client de Bose.

Rendez-vous sur worldwide.Bose.com/Support/PHS.

CONNEXION AU RÉSEAU WI-FI

Lorsque vous connectez l'enceinte au réseau Wi-Fi, elle a accès à toutes les fonctions, notamment les commandes vocales, la connectivité à l'application Bose Music et la recherche de pistes audio, ainsi que la synchronisation avec d'autres enceintes.

Pour en savoir plus sur l'application Bose Music, consultez la page 17.

SANS CONNEXION AU RÉSEAU WI-FI

Si aucun réseau Wi-Fi n'est disponible, utilisez l'enceinte en mode *Bluetooth*.

La technologie sans fil *Bluetooth* vous permet d'écouter de la musique sur des périphériques mobiles, tels que des smartphones, des tablettes et des ordinateurs portables.

Pour connecter un appareil à l'enceinte via la technologie *Bluetooth*, consultez la page 30.

RECOMMANDATIONS

- Veillez à ne PAS placer l'enceinte sur un appareil audio/vidéo (radio, téléviseur, etc.) ou sur un autre objet susceptible de générer de la chaleur. La chaleur générée par ces appareils peut dégrader les performances de l'enceinte.
- Veillez à ne PAS placer d'objets sur l'enceinte.
- Pour éviter les interférences, éloignez tout autre appareil sans fil de 0,3 à 0,9 m de l'enceinte.
- Ne placez pas l'enceinte sur une étagère métallique ou à proximité d'une source de chaleur directe.
- Placez l'enceinte sur ses pieds en caoutchouc sur une surface stable et plane.
- Pour optimiser les performances *Bluetooth*, placez votre périphérique mobile à environ 10 m de votre enceinte et vérifiez qu'aucun obstacle ne se trouve entre vous et l'enceinte. Si vous ne respectez pas cette distance ou si des obstacles se trouvent entre vous et l'enceinte, cela risque de détériorer la qualité du son et de déconnecter le périphérique de l'enceinte.

ATTENTION :

- Placez l'enceinte sur sa base. Le non-respect de cette consigne risque d'endommager l'enceinte et de nuire à la qualité du son.
- Évitez de placer l'enceinte sur des surfaces sales ou humides.

RECOMMANDATIONS

L'enceinte répond aux exigences de la norme IPX4. Elle offre une résistance à la transpiration et aux intempéries, elle ne peut pas être utilisée sous l'eau.

ATTENTION :

- Veillez à NE PAS placer ni utiliser cette enceinte sous la douche.
- Veillez à NE PAS immerger l'enceinte dans l'eau.
- N'essayez jamais de charger l'enceinte lorsqu'elle est mouillée. Vous risqueriez de l'endommager.



L'application Bose Music vous permet de configurer et de contrôler l'enceinte à partir de votre périphérique mobile, notamment votre smartphone ou tablette.

Utilisez l'application pour écouter de la musique, configurer et modifier des présélections, ajouter des services musicaux, rechercher des stations radio Internet, configurer l'Assistant Google ou Amazon Alexa et gérer les paramètres de l'enceinte.

REMARQUE : si vous avez déjà créé un compte dans l'application Bose Music pour un autre produit Bose, reportez-vous à la section « Ajout de l'enceinte à un compte existant » à la page 18.

TÉLÉCHARGEMENT DE L'APPLICATION BOSE MUSIC

1. Téléchargez l'application Bose Music sur votre périphérique mobile.



2. Suivez les instructions de l'application.

AJOUT DE L'ENCEINTE À UN COMPTE EXISTANT

Pour ajouter votre enceinte Bose Portable Smart Speaker, ouvrez l'application Bose Music et ajoutez-la.

CONNEXION À UN RÉSEAU WI-FI DIFFÉRENT

Connectez-vous à un autre réseau si le nom ou le mot de passe de votre réseau a changé ou si vous souhaitez changer de réseau ou en ajouter un nouveau.

1. Sur l'enceinte, appuyez simultanément sur la touche de réduction du volume — et sur la touche de lecture/pause ▷ jusqu'à ce que l'anneau lumineux scintille en orange en haut et en bas.
2. Accédez aux réglages Wi-Fi sur votre périphérique mobile.
3. Sélectionnez Bose Portable Smart Speaker.
4. Ouvrez l'application Bose Music et suivez les instructions.

REMARQUE :

- Si l'application ne vous invite pas à la page de configuration, accédez à l'écran Mes produits et ajoutez votre enceinte.
- Lorsque vous connectez l'enceinte au réseau Wi-Fi, elle a accès aux commandes vocales et à toutes les fonctions offertes dans l'application Bose Music.

RECONNEXION À UN RÉSEAU WI-FI

Lorsque vous mettez l'enceinte sous tension, elle se reconnecte automatiquement à un réseau Wi-Fi connu, à condition qu'elle soit à portée de ce réseau.

REMARQUE : l'enceinte mémorise jusqu'à 8 réseaux Wi-Fi dans l'ordre d'utilisation de ces réseaux.

MISE SOUS TENSION

Appuyez sur la touche de mise sous/hors tension .

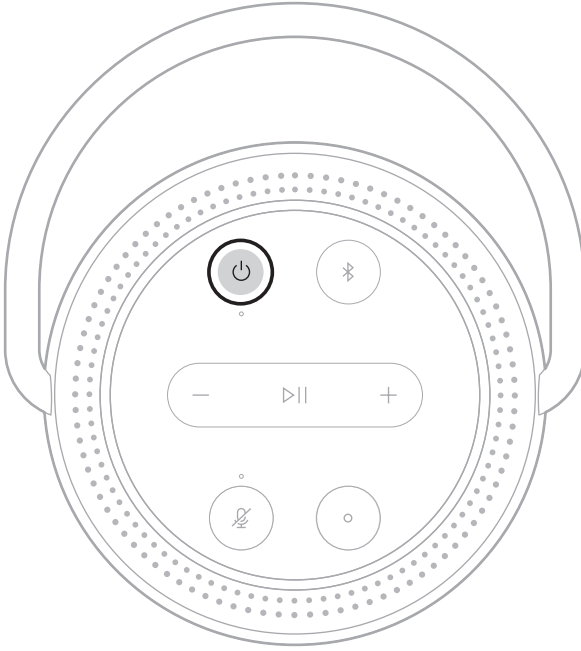

Une invite vocale indique le niveau de charge de la batterie.

MISE HORS TENSION

Maintenez enfoncée la touche de mise sous/hors tension  jusqu'à ce que le voyant s'éteigne.

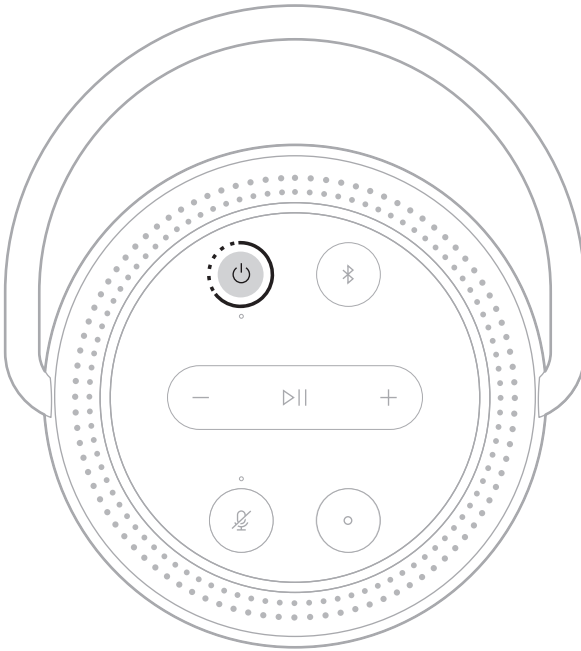

REMARQUES :

- Si vous ne connectez pas l'enceinte à un réseau Wi-Fi, n'utilisez pas les commandes de lecture audio avec la technologie *Bluetooth* ou ne chargez pas l'enceinte, elle s'éteint automatiquement après 20 minutes d'inactivité.
- Si la fonction Wi-Fi n'a pas été configurée à l'aide de l'application Bose Music, appuyez une fois sur le bouton Alimentation pour mettre l'enceinte hors tension.

VEILLE RÉSEAU

L'enceinte se met en veille réseau lorsque vous coupez le son et n'appuyez sur aucune touche ou n'utilisez pas l'assistant vocal pendant 20 minutes.

Pour quitter le mode veille réseau sur l'enceinte :

- Appuyez sur l'une des touches de l'enceinte.
- Utilisez la commande de lecture ou de réactivation du son sur votre périphérique mobile ou sur l'application Bose Music ;
- Parlez à l'Assistant Google.

REMARQUE : pour accéder à votre assistant vocal en mode veille réseau, configurez-la à l'aide de l'application Bose Music et activez le microphone (consultez la page 17).

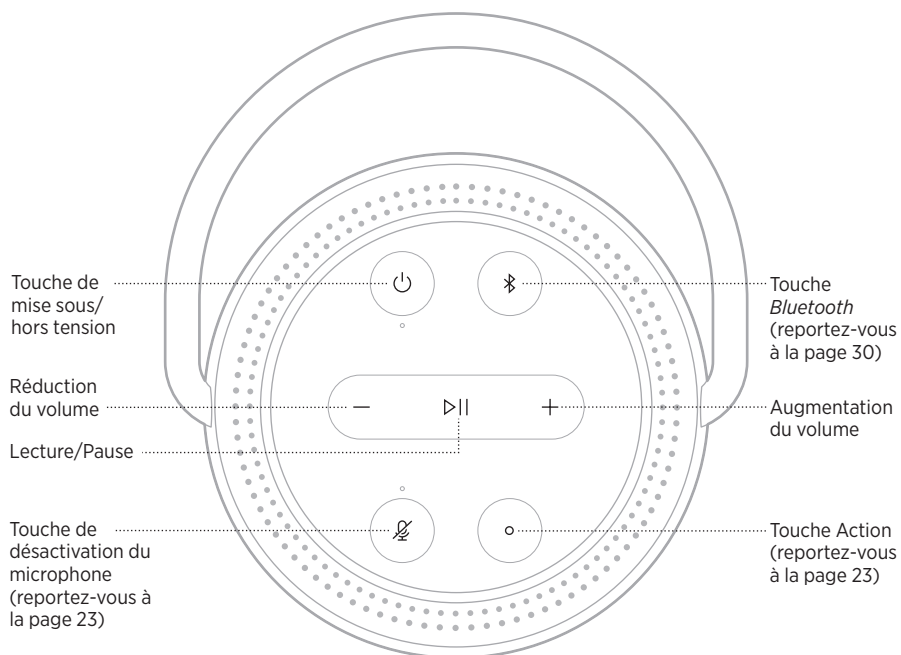

FONCTIONS DE L'ENCEINTE

Les commandes de l'enceinte se trouvent sur la partie supérieure de l'enceinte.

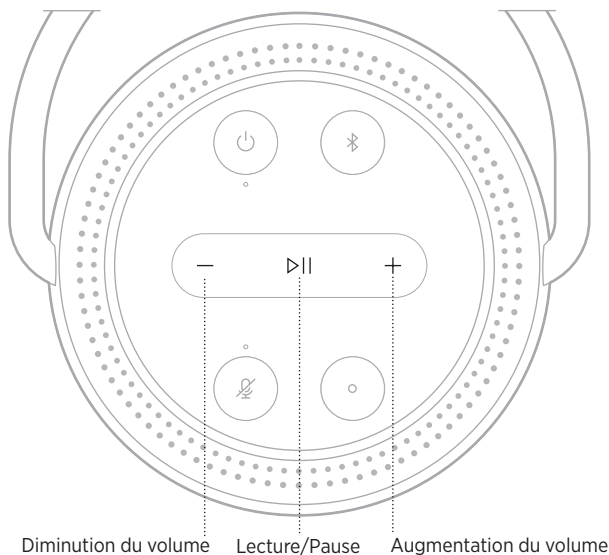

CONSEIL : vous pouvez également commander l'enceinte à l'aide de l'application Bose Music.

Lecture multimédia et volume



FONCTION	ACTION
Lecture/Pause	Appuyez sur la touche ▷ . Lorsque la lecture est interrompue, deux voyants au-dessus et deux voyants en dessous de l'anneau lumineux s'allument en blanc.
Saut avant	Appuyez deux fois sur ▷ .
Saut arrière	Appuyez trois fois sur ▷ .
Augmentation du volume	Appuyez sur la touche +. L'anneau lumineux s'illumine dans le sens des aiguilles d'une montre. REMARQUE : pour augmenter rapidement le volume, maintenez la touche + enfoncée.
Diminution du volume	Appuyez sur la touche -. L'anneau lumineux s'éteint progressivement dans le sens inverse des aiguilles d'une montre. REMARQUE : pour réduire rapidement le volume, maintenez enfoncée la touche -.

COMMANDES DE L'ASSISTANT VOCAL

Utilisez la touche Action  et la touche de désactivation du microphone  pour commander l'Assistant Google (consultez la page 25) ou Amazon Alexa (consultez la page 28).

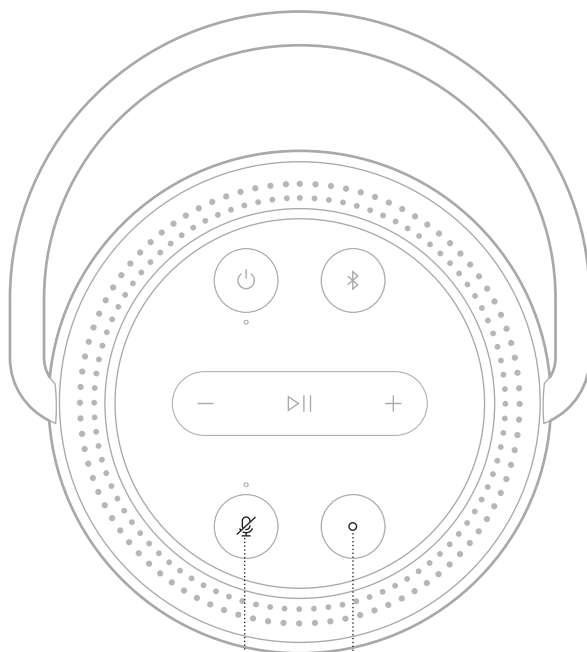

Touche de désactivation du microphone

Touche Action

OPTIONS DE L'ASSISTANT VOCAL

Vous pouvez programmer l'enceinte pour accéder rapidement et facilement à Amazon Alexa ou à l'Assistant Google.

REMARQUE : l'Assistant Google et Amazon Alexa sont disponibles uniquement dans certains pays et certaines langues.

OPTIONS	MODE D'UTILISATION
Assistant Google	Utilisez votre voix et/ou la touche Action O (consultez la page 25).
Amazon Alexa	Utilisez votre voix et/ou la touche Action O (consultez la page 28).

REMARQUE : vous ne pouvez pas configurer l'enceinte pour accéder simultanément à l'Assistant Google et à Amazon Alexa.

CONFIGURATION DE VOTRE ASSISTANT VOCAL

Avant de commencer, vérifiez que votre périphérique mobile et que votre enceinte sont connectés au même réseau Wi-Fi.

Pour configurer votre assistant vocal, utilisez l'application Bose Music. Vous pouvez accéder à cette option dans le menu Réglages.

REMARQUE : lorsque vous configurez votre assistant vocal, veillez à utiliser le même compte de service audio que celui de l'application Bose Music.

ACCÈS À L'ASSISTANT GOOGLE

Avec votre enceinte Bose Portable Smart Speaker, parlez à Google pour écouter de la musique chez vous en toute simplicité ; vous pouvez écouter votre musique préférée, contrôler le volume et rechercher des informations sur les morceaux que vous écoutez avec votre voix. Vous pouvez par ailleurs planifier votre journée, définir des alarmes et contrôler vos appareils intelligents.

Pour plus d'informations sur les fonctionnalités de l'Assistant Google, consultez la page <https://support.google.com/assistant>

REMARQUES :



- L'Assistant Google est disponible uniquement dans certains pays et certaines langues.
- Pour en savoir plus sur la lecture de musique avec l'Assistant Google, consultez la page 27.

Usage de la voix

Commencez par dire « Hey Google », puis prononcez les commandes suivantes :

ACTIONS POSSIBLES	EXEMPLES DE COMMANDES
Utiliser les fonctions de divertissement	Mets de la musique.
Programmer votre journée	Qu'y a-t-il dans mon agenda aujourd'hui ?
Gérer des tâches	Règle une alarme pour 7h demain
Contrôler votre logement	Allume les lumières
Obtenir des réponses	Quelles sont les dernières actualités ?
Accomplir des tâches	Rappelle-moi d'acheter du lait ce soir
Essayer des choses amusantes	Raconte-moi une anecdote

Utilisation des commandes de l'enceinte

Utilisez la touche Action  et la touche de désactivation du microphone  pour commander l'Assistant Google. Ces touches se trouvent sur le dessus de l'enceinte.

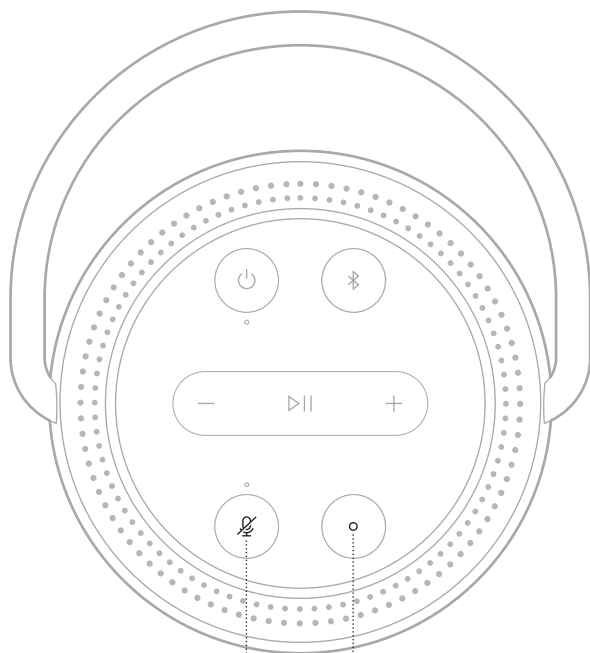





Touche de désactivation du microphone



EXEMPLES DE COMMANDES

PROCÉDURE À SUIVRE

<p>Parler à l'Assistant Google</p>	<p>Appuyez sur , puis formulez votre demande.</p> <p>Pour obtenir une liste des commandes disponibles, consultez la page https://support.google.com/assistant</p>
<p>Arrêter les alarmes et les minuteurs</p>	<p>Appuyez sur la touche .</p>
<p>Arrêter l'Assistant Google</p>	<p>Appuyez sur la touche .</p>
<p>Activer/désactiver le microphone</p>	<p>Appuyez sur la touche .</p> <p>Lorsque le microphone est désactivé, le voyant  s'allume en rouge et vous ne pouvez pas accéder à l'Assistant Google.</p>

LECTURE DE MUSIQUE AVEC L'ASSISTANT GOOGLE

Demandez à Google de lire de la musique via votre service audio par défaut ou un service audio spécifique.

Commencez par dire « Hey Google », puis prononcez les commandes suivantes :

ACTIONS POSSIBLES	EXEMPLES DE COMMANDES
Démarrer la lecture	Mets de la musique. REMARQUE : l'Assistant Google utilise votre service audio par défaut. Si vous entendez un message d'erreur, il est possible que vous deviez modifier votre service audio par défaut. Pour cela, utilisez l'application Assistant Google.
Commander votre enceinte	Augmente le volume.
Utiliser un service audio spécifique	Utilise NPR sur Tuneln REMARQUE : l'Assistant Google ne prend pas en charge tous les services audio.
Écouter de la musique sur une enceinte spécifique	Mets du rock via les enceintes du salon REMARQUE : veillez à prononcer le nom de l'enceinte que vous avez attribuée dans l'application Bose Music. Si plusieurs enceintes ont le même nom, utilisez le nom assigné dans l'Assistant Google ou changez le nom dans l'application Bose Music.

Sélection d'un service musical spécifique

Lors de la configuration initiale de l'Assistant Google, l'application correspondante vous invite à sélectionner un service audio par défaut. Lorsque vous demandez à Google de jouer de la musique sur des produits Bose, les seuls services disponibles sont par défaut Pandora et Spotify. Bien que d'autres services figurent dans la liste au cours de la configuration, ils ne sont pas pris en charge.

Pour une meilleure expérience d'écoute, sélectionnez Pandora ou Spotify comme service audio par défaut. Si vous choisissez un service audio non pris en charge, vous entendez un message d'erreur lorsque vous demandez la lecture audio.

ACCÈS À ALEXA

L'enceinte dispose du service Amazon Alexa intégré. Vous pouvez demander à Amazon Alexa de rechercher des pistes musicales et des stations d'informations spécifiques, de consulter les prévisions météorologiques, de contrôler les systèmes automatisés de votre logement, etc. Pour cela, rien de plus simple : il vous suffit de demander à Alexa ou d'utiliser la touche Action  ; Alexa vous répondra instantanément.



Pour plus d'informations sur les fonctionnalités d'Alexa, consultez la page : <https://www.amazon.com/usealexa>

REMARQUE : Alexa est disponible uniquement dans certains pays et certaines langues.

Usage de la voix

EXEMPLES DE COMMANDES	QUE DIRE
Parler à Alexa	Alexa, quel temps fait-il ?
Écouter de la musique	Alexa, mets du Beethoven. REMARQUE : Amazon Music est configuré comme service musical par défaut. Pour modifier le service musical par défaut, utilisez l'application Alexa.
Commande de volume	Alexa, monte le son.
Utiliser un service audio spécifique	Alexa, recherche NPR sur TuneIn. REMARQUE : Amazon Alexa ne prend pas en charge tous les services audio.
Écouter de la musique sur une enceinte spécifique	Alexa, mets du rock dans le salon. REMARQUE : veillez à prononcer le nom de l'enceinte que vous avez attribuée dans l'application Bose Music. Si plusieurs enceintes ont le même nom, utilisez le nom assigné dans l'application Alexa ou changez le nom dans l'application Bose Music.
Passer au morceau suivant	Alexa, morceau suivant.
Définir un minuteur	Alexa, mets un minuteur de 5 minutes.
Découvrir de nouvelles fonctionnalités	Alexa, quelles autres fonctionnalités as-tu ?
Désactiver Alexa	Alexa, stop.



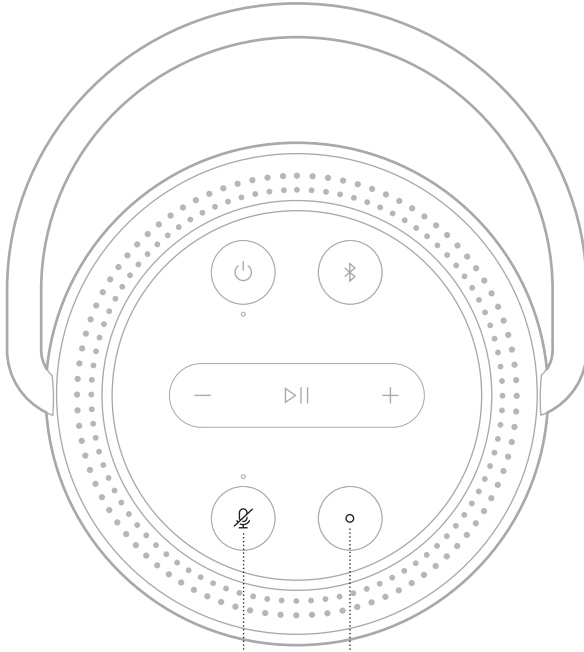

Utilisation des commandes de l'enceinte

Utilisez la touche Action  et la touche de désactivation du microphone  pour commander la fonction Alexa. Ces touches se trouvent sur le dessus de l'enceinte.



Touche de désactivation du microphone



EXEMPLES DE COMMANDES	PROCÉDURE À SUIVRE
Parler à Alexa	Appuyez sur  , puis formulez votre demande. Pour obtenir une liste des actions possibles, consultez la page https://www.amazon.com/usealexa
Arrêter les alarmes et les minuteurs	Appuyez sur la touche  .
Désactiver Alexa	Appuyez sur la touche  .
Activer/désactiver le microphone	Appuyez sur la touche  . REMARQUE : lorsque le microphone est désactivé et que le voyant  s'allume en rouge, vous ne pouvez pas accéder à Alexa.

La technologie sans fil *Bluetooth* vous permet d'écouter de la musique sur des périphériques mobiles, tels que des smartphones, des tablettes et des ordinateurs portables. Avant de pouvoir écouter de la musique enregistrée sur un appareil, vous devez connecter cet appareil à votre enceinte.

UTILISATION DE LA TECHNOLOGIE *BLUETOOTH* SEULE (SANS WI-FI)

Une fois l'enceinte déconnectée du réseau Wi-Fi, vous avez accès uniquement aux fonctions *Bluetooth* de l'enceinte. Pour connecter votre périphérique mobile via la technologie *Bluetooth*, consultez la page 30.

REMARQUE : lorsque vous utilisez la technologie *Bluetooth* seule, vous ne pouvez accéder à aucun assistant vocal ni aux fonctions de l'application Bose Music.

CONNEXION D'UN PÉRIPHÉRIQUE MOBILE

1. Maintenez enfoncée la touche *Bluetooth* .

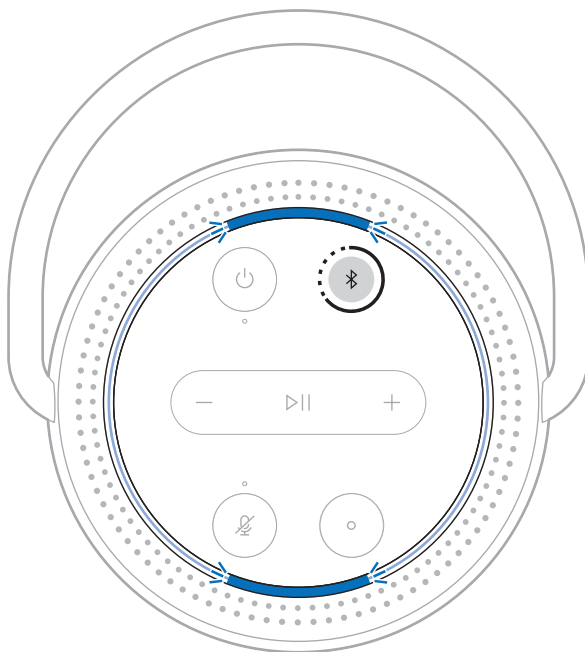

Vous entendez une tonalité et l'anneau lumineux scintille en bleu.

2. Sur votre appareil, activez la fonction *Bluetooth*.

CONSEIL : le menu *Bluetooth* se trouve généralement dans le menu Réglages de votre périphérique mobile.

3. Sélectionnez votre enceinte dans la liste des périphériques.

CONSEIL : recherchez le nom que vous avez indiqué pour votre enceinte dans l'application Bose Music. Si vous n'avez pas attribué de nom à l'enceinte, le nom par défaut s'affiche.

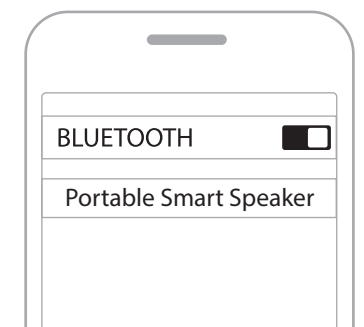

Une fois la connexion établie, vous entendez une tonalité et les parties supérieure et inférieure de l'anneau lumineux s'allument en bleu, puis s'éteignent progressivement. Le nom de l'enceinte apparaît dans la liste des périphériques mobiles.

DÉCONNEXION D'UN PÉRIPHÉRIQUE MOBILE

Utilisez l'application Bose Music pour déconnecter votre périphérique mobile.

CONSEIL : vous pouvez également utiliser les réglages *Bluetooth* pour déconnecter votre périphérique. La désactivation de la fonction *Bluetooth* déconnecte tous les autres périphériques.

RECONNEXION D'UN PÉRIPHÉRIQUE MOBILE

1. Appuyez sur la touche *Bluetooth* .

REMARQUE : assurez-vous que la fonction *Bluetooth* est activée sur votre périphérique mobile.

2. Démarrez la lecture sur le périphérique mobile connecté.

CONNEXION D'UN AUTRE PÉRIPHÉRIQUE MOBILE

Vous pouvez mémoriser jusqu'à huit périphériques dans la liste des périphériques de l'enceinte.

REMARQUE : vous ne pouvez pas écouter de la musique sur plusieurs périphériques mobiles en même temps.

1. Appuyez longuement sur la touche  jusqu'à ce que l'anneau lumineux scintille en bleu.
2. Sur votre périphérique mobile, sélectionnez l'enceinte dans la liste des périphériques.

REMARQUE : assurez-vous que la fonction *Bluetooth* est activée sur votre périphérique mobile.

EFFACEMENT DE LA LISTE DE PÉRIPHÉRIQUES DE L'ENCEINTE

1. Appuyez sur la touche  pendant 10 secondes jusqu'à ce que l'anneau lumineux scintille en bleu deux fois sur les parties supérieure et inférieure.
2. Supprimez la barre de son de la liste *Bluetooth* figurant sur votre périphérique.

Tous les périphériques sont effacés de la liste et la barre de son est prête pour une nouvelle connexion (reportez-vous à la page 30).

L'enceinte prend en charge la technologie AirPlay 2, qui vous permet de diffuser rapidement la musique de votre appareil Apple sur votre enceinte ou sur plusieurs enceintes.

REMARQUES :

- Pour utiliser AirPlay 2, vous devez disposer d'un appareil Apple exécutant iOS 11.4 ou une version ultérieure.
- Votre appareil Apple et votre enceinte doivent être connectés au même réseau Wi-Fi.
- Pour en savoir plus AirPlay , consultez le site <https://www.apple.com/airplay>

DIFFUSION DE SON VIA LE CENTRE DE CONTRÔLE

1. Sur votre appareil Apple, accédez au centre de contrôle.
2. Appuyez longuement sur la carte audio dans l'angle supérieur droit de l'écran, puis appuyez sur l'icône AirPlay .
3. Sélectionnez votre ou vos enceintes.

DIFFUSION DE SON VIA UNE APPLICATION

1. Ouvrez une application musicale (par exemple, Apple Music), puis sélectionnez une piste.
2. Appuyez sur .
3. Sélectionnez votre ou vos enceintes.

CHARGE DE L'ENCEINTE

1. Raccordez le cordon d'alimentation au connecteur d'alimentation de l'enceinte.

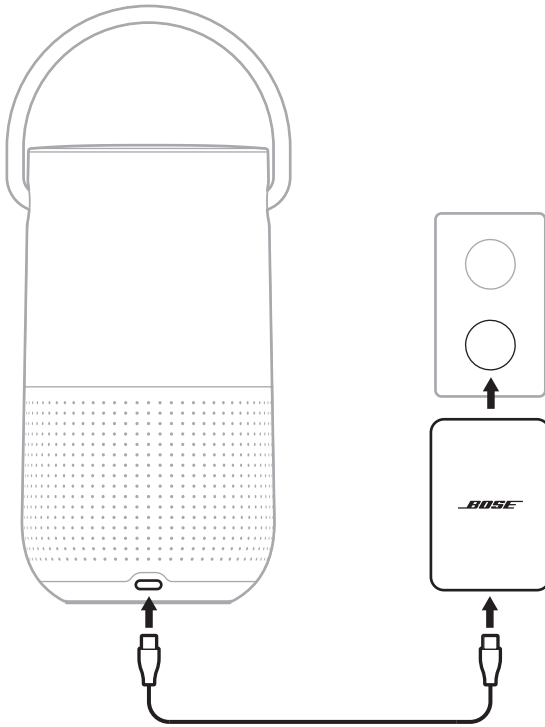

2. Raccordez le cordon d'alimentation à l'adaptateur secteur.
3. Branchez l'adaptateur secteur à une prise électrique.

L'enceinte se met sous tension et le voyant d'alimentation commence à clignoter en blanc.

ATTENTION : n'essayez PAS de charger l'enceinte lorsqu'elle est mouillée.
Vous risqueriez de l'endommager.

Chargement de l'enceinte à l'aide du socle de chargement Bose Portable Smart Speaker Charging Cradle

Vous pouvez charger l'enceinte à l'aide du socle de chargement Bose Portable Smart Speaker Charging Cradle. Pour acquérir le socle de chargement, contactez votre revendeur Bose.

Rendez-vous sur worldwide.Bose.com/Support/PHS.

VÉRIFICATION DU NIVEAU DE LA BATTERIE

Appuyez sur la touche de mise sous/hors tension  lorsque l'enceinte est allumée et qu'aucune fonction de lecture audio n'est utilisée.

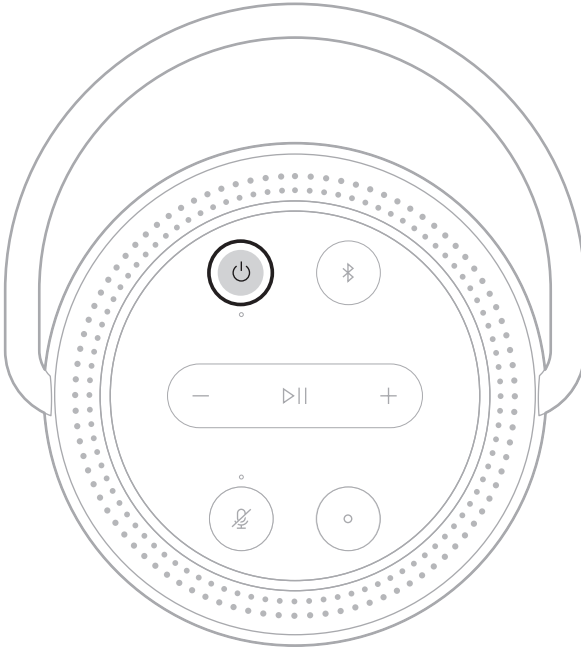

Une invite vocale indique le niveau de charge de la batterie.

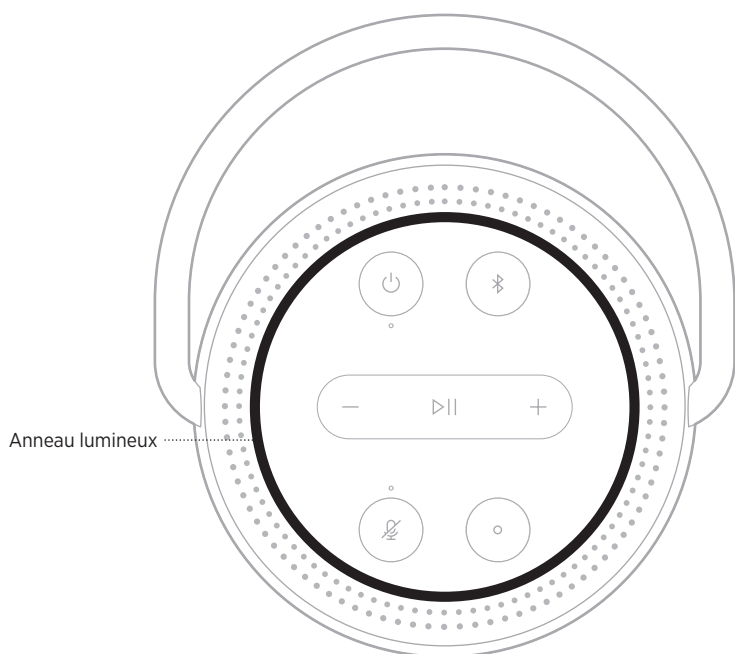

CONSEIL : vous pouvez également consulter le niveau de la batterie à l'aide de l'application Bose Music.

L'anneau lumineux situé sur la partie supérieure indique l'état de l'enceinte.





ÉTAT DU RÉSEAU WI-FI

Cette fonction indique l'état de la connexion Wi-Fi de l'enceinte.

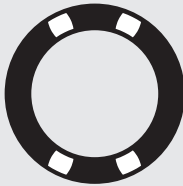

ACTIVITÉ DE L'ANNEAU LUMINEUX	ÉTAT DU SYSTÈME
<p>Scintille en blanc sur les parties supérieure et inférieure</p> 	<p>Connexion Wi-Fi en cours</p>
<p>S'allume en blanc, puis s'éteint progressivement sur les parties supérieure et inférieure</p> 	<p>Connexion au réseau Wi-Fi</p>

LECTURE MULTIMÉDIA ET ÉTAT DU VOLUME

ACTIVITÉ DE L'ANNEAU LUMINEUX	ÉTAT DU SYSTÈME
<p>Deux voyants au-dessus et deux voyants en dessous de l'anneau lumineux s'allument en blanc</p> 	Lecture interrompue
<p>Le voyant blanc s'allume dans le sens des aiguilles d'une montre</p> 	Augmenter le volume
<p>Le voyant blanc s'éteint progressivement dans le sens inverse des aiguilles d'une montre</p> 	Réduire le volume

ÉTAT DE LA CONNEXION *BLUETOOTH*

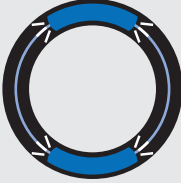



Indiquez l'état de la connexion *Bluetooth* des périphériques mobiles.

ACTIVITÉ DE L'ANNEAU LUMINEUX	ÉTAT DU SYSTÈME
<p>Scintille en bleu sur les parties supérieure et inférieure</p> 	<p>Prêt à être connecté à un périphérique mobile</p>
<p>Clignote en bleu sur les parties supérieure et inférieure</p> 	<p>Connexion en cours à un périphérique mobile</p>
<p>S'allume en bleu, puis s'éteint progressivement sur les parties supérieure et inférieure</p> 	<p>Connecté à un périphérique mobile</p>
<p>Clignote en bleu à deux reprises</p> 	<p>La liste des périphériques est en cours de suppression</p>



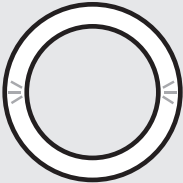

ÉTAT DE L'ASSISTANT VOCAL

Indique l'état de l'Assistant Google ou d'Amazon Alexa.

État de l'Assistant Google

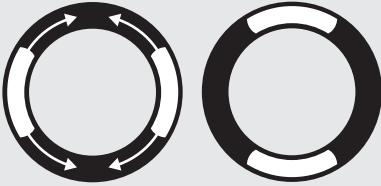
ACTIVITÉ DE L'ANNEAU LUMINEUX	ÉTAT DE L'ASSISTANT VOCAL
<p>Éteint</p> 	<p>L'assistant est inactif</p>
<p>L'anneau lumineux s'allume en blanc sur les parties supérieure, inférieure, gauche et droite</p> 	<p>L'assistant écoute</p>
<p>L'anneau lumineux blanc se déplace dans le sens des aiguilles d'une montre</p> 	<p>L'assistant pense</p>
<p>Blanc scintillant (complètement)</p> 	<p>L'assistant répond</p>
<p>L'anneau lumineux clignote en blanc pendant 10 minutes</p> 	<p>Notification</p>

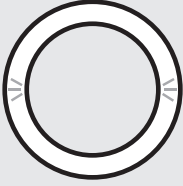
État Amazon Alexa

ACTIVITÉ DE L'ANNEAU LUMINEUX	ÉTAT DE L'ASSISTANT VOCAL
<p>Éteint</p> 	<p>L'assistant est inactif</p>
<p>L'anneau lumineux blanc se déplace vers le haut et vers le bas</p> 	<p>L'assistant écoute</p>
<p>L'anneau lumineux reste allumé en blanc sur les parties supérieure et inférieure</p> 	<p>L'assistant pense</p>
<p>Blanc scintillant (complètement)</p> 	<p>L'assistant répond</p>
<p>L'anneau lumineux scintille en jaune sur les parties supérieure et inférieure</p> 	<p>Notification</p>

Voyant de désactivation du microphone

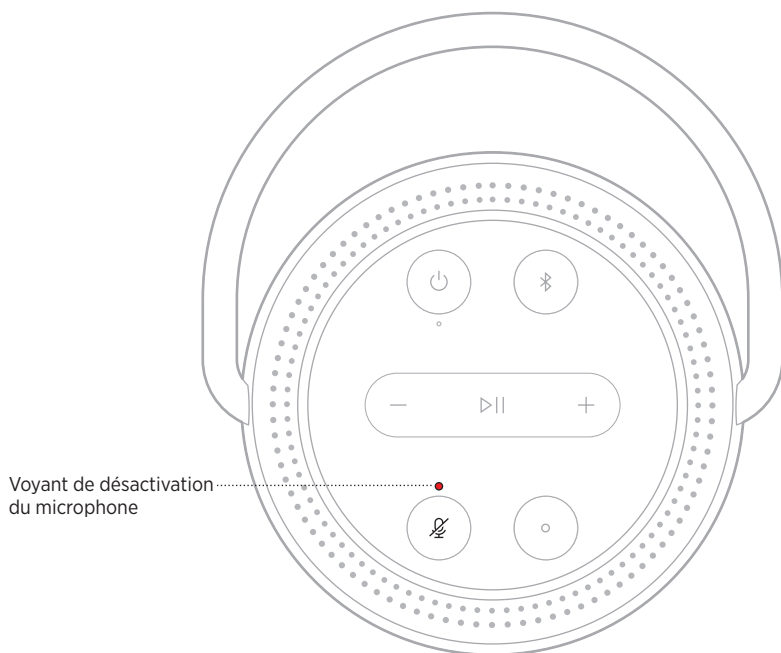

ACTIVITÉ DU VOYANT	ÉTAT DU SYSTÈME
Reste allumé en rouge	Le microphone est désactivé.

ÉTAT D'ALIMENTATION

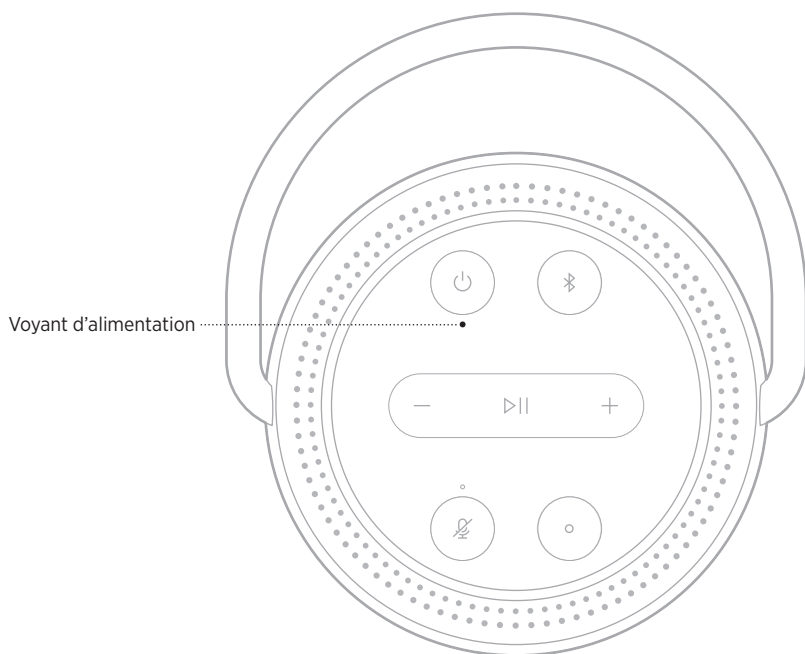





ACTIVITÉ DU VOYANT ÉTAT DU SYSTÈME

Reste allumé en blanc	Fonction activée REMARQUE : une fois l'enceinte connectée au câble de charge, lorsque l'anneau lumineux s'allume en blanc, l'enceinte est complètement chargée.
Blanc clignotant	Charge en cours
Blanc qui s'estompe	Veille réseau REMARQUE : le voyant s'estompe en blanc uniquement lorsque l'enceinte n'est pas en cours de charge.
Reste allumée en rouge	Niveau de batterie restant : de 5 % à 10 %
L'anneau lumineux clignote en rouge	Niveau de batterie restant : moins de 5 %
Noir	Fonction désactivée

ÉTAT DE LA MISE À JOUR ET DES ERREURS

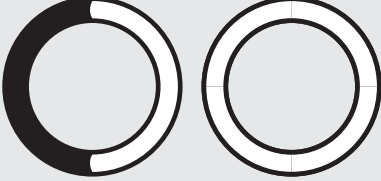
Ces voyants indiquent l'état des mises à jour logicielles et des alertes d'erreur.

ACTIVITÉ DE L'ANNEAU LUMINEUX	ÉTAT DU SYSTÈME
<p>L'anneau lumineux s'allume en jaune sur les parties supérieure et inférieure</p> 	<p>Configuration en cours du réseau Wi-Fi</p>
<p>L'anneau lumineux blanc effectue un tour complet dans le sens inverse des aiguilles d'une montre, puis recommence</p> 	<p>Téléchargement de la mise à jour en cours</p>
<p>L'anneau lumineux blanc effectue un tour complet dans le sens des aiguilles d'une montre, puis recommence</p> 	<p>Mise à jour en cours de l'enceinte</p>
<p>L'anneau lumineux clignote en jaune sur les parties supérieure et inférieure</p> 	<p>Erreur, reportez-vous à l'application Bose Music</p>
<p>L'anneau lumineux s'allume en rouge sur les parties supérieure et inférieure</p> 	<p>Erreur. Contactez le service client de Bose.</p>

MISE À JOUR DE L'ENCEINTE

L'enceinte se met à jour automatiquement lorsque vous la connectez à l'application Bose Music et à votre réseau Wi-Fi.

ACTIVATION/DÉSACTIVATION DE LA FONCTIONNALITÉ WI-FI

Maintenez enfoncées les touches de lecture/pause ▶|| et *Bluetooth* ℹ pendant 5 secondes jusqu'à ce que l'anneau lumineux s'allume complètement en blanc.

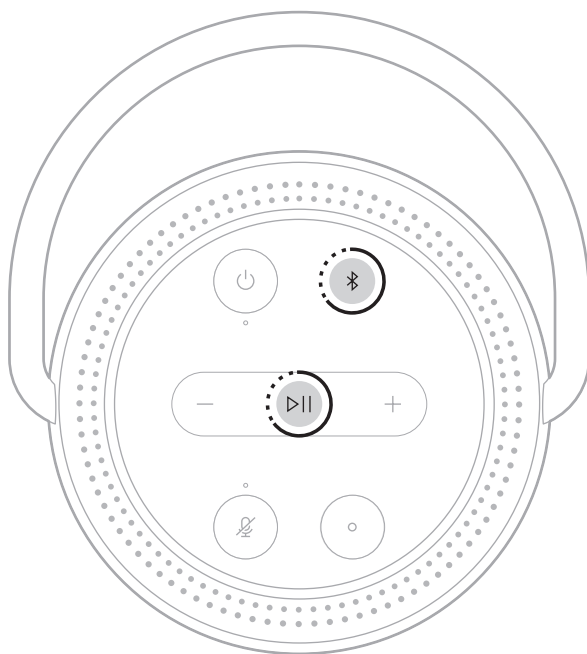

REMARQUE : lorsque la connexion Wi-Fi est désactivée, vous ne pouvez pas utiliser l'application Bose Music ou votre assistant vocal pour contrôler l'enceinte.

CONNEXION D'UNE ENCEINTE BOSE *BLUETOOTH* SOUNDLINK OU D'UN CASQUE BOSE

La technologie Bose SimpleSync™ vous permet de connecter certaines enceintes Bose *Bluetooth* SoundLink ou certains casques Bose à l'enceinte Bose Portable Smart Speaker pour profiter au mieux de votre musique préférée.

Avantages

- **Une autre pièce où diffuser le son** : écoutez le même morceau dans deux pièces différentes en connectant votre enceinte Bose *Bluetooth* SoundLink à votre enceinte Bose Portable Smart Speaker.
- **Une expérience d'écoute personnalisée** : écoutez clairement votre musique dans la pièce d'à côté en connectant votre casque Bose à votre enceinte Bose Portable Smart Speaker. Utilisez les commandes de réglage du volume indépendantes sur chaque produit pour baisser ou couper le son de votre enceinte tout en écoutant votre musique sur votre casque dans toute la maison.

REMARQUE : la technologie SimpleSync™ offre une portée sans fil *Bluetooth* de 9 mètres. Certains murs et matériaux de construction peuvent avoir une incidence sur la réception.

Produits compatibles

Vous pouvez connecter la plupart des enceintes Bose *Bluetooth* SoundLink et certains casques Bose à votre enceinte Bose Portable Smart Speaker.

Les produits compatibles les plus connus sont les suivants :

- Enceinte Bose *Bluetooth* SoundLink Revolve+
- Enceinte Bose *Bluetooth* SoundLink Mini
- Enceinte Bose *Bluetooth* SoundLink Color
- Casque Bose Noise Cancelling Headphones 700
- Casque sans fil Bose QuietComfort 35

De nouvelles fonctionnalités sont ajoutées périodiquement. Pour obtenir une liste complète, consultez la page : [worldwide.bose.com/Support/Groups](https://www.worldwide.bose.com/Support/Groups)

Connexion à l'aide de l'application Bose Music

Utilisez l'application Bose Music pour connecter votre enceinte Bose *Bluetooth* SoundLink ou votre casque Bose à votre enceinte Bose Portable Smart Speaker. Pour de plus amples informations, rendez-vous sur worldwide.bose.com/Support/Groups

REMARQUES :

- Vérifiez que le produit auquel vous vous connectez est sous tension, se trouve à 9 m maximum de l'enceinte Bose Portable Smart Speaker et est prêt à se connecter à un autre appareil. Pour plus d'informations, consultez la notice d'utilisation de votre produit.
- Vous ne pouvez connecter qu'un seul produit à la fois à l'enceinte Bose Portable Smart Speaker.

RECONNEXION D'UNE ENCEINTE BOSE *BLUETOOTH* SOUNDLINK OU D'UN CASQUE BOSE

Allumez votre enceinte Bose *Bluetooth* SoundLink ou votre casque Bose.

Votre enceinte ou votre casque tente de se connecter automatiquement à l'appareil *Bluetooth* le plus récemment connecté, notamment à votre enceinte Bose Portable Smart Speaker.

REMARQUES :

- Votre enceinte Bose Portable Smart Speaker doit se trouver à moins de 9 m et être sous tension.
- Si votre enceinte ou votre casque ne se connecte pas, consultez la section « Impossible de reconnecter l'enceinte à une enceinte Bose *Bluetooth* SoundLink ou à un casque Bose précédemment connecté(e) » à la page 52.

NETTOYAGE DE L'ENCEINTE

Vous pouvez nettoyer la surface du système avec un chiffon doux et sec.

ATTENTION :

- Veillez à NE PAS utiliser de spray à proximité de l'enceinte. Veillez à NE PAS utiliser de solvants, de produits chimiques ni de liquides de nettoyage contenant de l'alcool, de l'ammoniac ou des substances abrasives.
- Veillez à ce qu'aucun liquide ne pénètre dans les ouvertures.

PIÈCES DE RECHANGE ET ACCESSOIRES

Vous pouvez commander des accessoires ou des pièces de rechange en vous adressant au service client de Bose.

Rendez-vous sur worldwide.Bose.com/Support/PHS.

GARANTIE LIMITÉE

L'enceinte est couverte par une garantie limitée. Consultez notre site Web à l'adresse global.Bose.com/warranty pour en savoir plus sur la garantie limitée.

Pour enregistrer votre produit, accédez à la page global.Bose.com/register. En cas d'oubli, les droits que vous confère cette garantie limitée ne s'en trouveront pas affectés.

ESSAYEZ TOUT D'ABORD LES SOLUTIONS SUIVANTES

Si vous avez des problèmes avec votre enceinte, essayez les solutions suivantes :

- Mettez l'enceinte sous tension (reportez-vous à la page 35).
- Chargez l'enceinte (consultez la page 17).
- Vérifiez que tous les câbles sont correctement raccordés.
- Vérifiez l'état de l'enceinte (consultez la page 36).
- Téléchargez l'application Bose Music et exécutez les mises à jour logicielles disponibles.
- Éloignez l'enceinte et le périphérique mobile de toute source d'interférences (routeur sans fil, téléphone sans fil, téléviseur, four à micro-ondes, etc.).
- Placez l'enceinte à portée recommandée de votre routeur sans fil ou de votre périphérique mobile pour un fonctionnement correct.

AUTRES SOLUTIONS



Si vous ne parvenez pas à résoudre votre problème, consultez le tableau ci-dessous pour identifier les symptômes et trouver des solutions aux problèmes courants. Si vous ne parvenez toujours pas à résoudre le problème, contactez le service client de Bose.

Rendez-vous sur worldwide.Bose.com/contact

SYMPTÔME	SOLUTION
L'enceinte ne se met pas sous tension	<p>Il est possible que la batterie soit en mode protection ou déchargée. Connectez votre enceinte au cordon d'alimentation.</p> <p>Branchez le cordon d'alimentation sur une autre prise électrique.</p> <p>Débranchez le cordon d'alimentation, attendez 30 secondes, puis rebranchez-le correctement à une prise secteur.</p>
L'enceinte ne se met pas hors tension	<p>Si vous avez configuré la fonction Wi-Fi à l'aide de l'application Bose Music, appuyez sur le bouton Alimentation jusqu'à ce que le voyant d'alimentation s'éteigne.</p> <p>Si la fonction Wi-Fi n'a pas été configurée à l'aide de l'application Bose Music, appuyez une fois sur le bouton Alimentation pour mettre l'enceinte hors tension.</p>
L'enceinte ne répond pas lors de la configuration	<p>Vérifiez que vous utilisez l'application Bose Music pour la configuration.</p> <p>REMARQUE : si l'application ne vous invite pas à la page de configuration, accédez à l'écran Mes produits et ajoutez votre enceinte.</p> <p>Débranchez le cordon d'alimentation, attendez 30 secondes, puis rebranchez-le correctement à une prise secteur.</p>

SYMPTÔME	SOLUTION
<p>L'application Bose Music ne fonctionne pas sur le périphérique mobile</p>	<p>Vérifiez que votre périphérique mobile est compatible avec l'application Bose Music et respecte la configuration minimale requise. Pour en savoir plus, consultez l'App Store de votre périphérique mobile.</p> <p>Désinstallez l'application Bose Music sur votre périphérique mobile, puis réinstallez-la (consultez la page 17).</p>
<p>Impossible de connecter l'enceinte au réseau Wi-Fi</p>	<p>Dans l'application Bose Music, sélectionnez le nom de réseau correct et saisissez le mot de passe correspondant.</p> <p>Veillez à connecter l'enceinte et le périphérique mobile au même réseau Wi-Fi.</p> <p>Si les informations du réseau Wi-Fi ont changé, reportez-vous à la page 18.</p> <p>Activez la fonction Wi-Fi sur l'appareil que vous utilisez pour la configuration.</p> <p>Fermez toutes les applications ouvertes sur votre périphérique mobile.</p> <p>Si votre routeur prend en charge à la fois les bandes 2,4 GHz et 5 GHz, vérifiez que votre périphérique mobile et l'enceinte sont connectés à la même bande de fréquences.</p> <p>REMARQUE : Bose vous recommande d'attribuer à chaque bande un nom unique afin de vous connecter à la bande correcte.</p> <p>Réinitialisez le routeur.</p> <p>Désinstallez l'application Bose Music sur votre périphérique mobile. Débranchez le cordon d'alimentation, attendez 30 secondes, puis rebranchez-le correctement à une prise secteur. Téléchargez l'application Bose Music, puis recommencez le processus de configuration.</p>
<p>Absence de son ou son intermittent</p>	<p>Augmentez le volume sur votre enceinte et sur votre périphérique mobile.</p> <p>Le cas échéant, interrompez toute autre diffusion audio ou vidéo en cours.</p> <p>Sélectionnez une autre source.</p> <p>Écoutez de la musique sur une autre application ou un autre service musical.</p> <p>Vérifiez que vous utilisez un périphérique mobile <i>Bluetooth</i> compatible.</p> <p>Redémarrez votre périphérique mobile.</p> <p>Débranchez le cordon d'alimentation, attendez 30 secondes, puis rebranchez-le correctement à une prise secteur.</p> <p>Vérifiez que le son de l'enceinte n'est pas désactivé. Pour réactiver le son, appuyez sur la touche d'augmentation du volume + ou de réduction du volume — sur l'enceinte, ou utilisez l'application Bose Music.</p>

SYMPTÔME	SOLUTION
Impossible de connecter l'enceinte au périphérique mobile	<p>Sur votre périphérique mobile, désactivez, puis réactivez la fonction <i>Bluetooth</i>. Supprimez l'enceinte du menu <i>Bluetooth</i>. Renouvelez la connexion.</p> <p>Connectez un autre périphérique mobile (reportez-vous à la page 30).</p> <p>Vérifiez que vous utilisez un périphérique mobile <i>Bluetooth</i> compatible.</p> <p>Supprimez l'enceinte de la liste de périphériques de votre périphérique mobile <i>Bluetooth</i>. Recommencez la connexion (consultez la page 31).</p> <p>Effacez la liste de périphériques de l'enceinte (consultez la page 32).</p>
L'enceinte ne diffuse pas le son via AirPlay	<p>Vérifiez que votre enceinte est sous tension et qu'elle est à portée (consultez la page 35).</p> <p>Mettez à jour votre appareil Apple et l'enceinte.</p> <p>Vérifiez que votre appareil Apple et que votre enceinte sont connectés au même réseau Wi-Fi.</p> <p>Vérifiez que l'enceinte est à jour (consultez la page 44).</p> <p>Si vous ne trouvez pas l'icône AirPlay  dans l'application Bose Music via laquelle vous diffusez de la musique, utilisez le centre de contrôle.</p> <p>Pour obtenir une aide supplémentaire, consultez la page https://www.apple.com/airplay</p>
L'enceinte n'est pas visible pour ajouter un autre compte Bose	<p>Vérifiez que le partage est activé à l'aide de l'application Bose Music.</p> <p>Vérifiez que l'enceinte et votre périphérique mobile sont connectés au même réseau Wi-Fi.</p>

SYMPTÔME	SOLUTION
<p>L'Assistant Google ne réagit pas ou ne démarre pas la lecture de musique</p>	<p>Vérifiez que l'Assistant Google a été correctement configuré à l'aide de l'application Bose Music (consultez la page 24).</p> <p>Connectez votre périphérique mobile au réseau Wi-Fi.</p> <p>Vérifiez que l'Assistant Google est disponible dans votre pays sur ce produit.</p> <p>Assurez-vous d'utiliser la version la plus récente de l'application Assistant Google.</p> <p>Vérifiez que le mot d'activation est activé (reportez-vous à la page 25).</p> <p>Vérifiez que votre périphérique mobile est compatible.</p> <p>Supprimez l'Assistant Google de l'enceinte à l'aide de l'application Bose Music. Ensuite, ajoutez de nouveau l'Assistant Google.</p> <p>Sélectionnez Pandora ou Spotify comme service audio par défaut (consultez la page 27).</p> <p>Veillez à utiliser le même compte de service audio pour l'application Bose Music et l'application Assistant Google.</p> <p>Il est possible que l'Assistant Google ne puisse pas répondre à votre demande. De nouvelles fonctionnalités sont ajoutées périodiquement.</p> <p>Pour obtenir une aide supplémentaire, consultez la page https://support.google.com/assistant</p>
<p>Les paramètres de résultats personnels de l'Assistant Google sont modifiés</p>	<p>Pour désactiver les résultats personnels ou modifier le compte des résultats personnels, utilisez le menu Réglages de l'application Assistant Google.</p>
<p>Alexa ne répond pas</p>	<p>Vérifiez qu'Alexa a été correctement configurée à l'aide de l'application Bose Music (consultez la page 17).</p> <p>REMARQUE : l'enceinte doit être configurée et connectée à votre réseau Wi-Fi à l'aide de l'application Bose Music.</p> <p>Vérifiez qu'Alexa est disponible dans votre pays sur ce produit.</p> <p>Vérifiez que le voyant situé au-dessus de la touche de désactivation du microphone  n'est pas allumé en rouge. Appuyez sur la touche  pour activer le microphone.</p> <p>Veillez à prononcer le nom de l'enceinte que vous avez attribué dans l'application Bose Music. Si plusieurs enceintes ont le même nom, utilisez le nom assigné dans l'application Alexa ou changez le nom dans l'application Bose Music.</p> <p>Supprimez Alexa de l'enceinte à l'aide de l'application Bose Music, puis réinstallez Alexa.</p> <p>Il est possible que Alexa ne puisse pas répondre à votre demande. De nouvelles fonctionnalités sont ajoutées périodiquement.</p> <p>Pour obtenir une aide supplémentaire, consultez la page https://www.amazon.com/usealexa</p>

SYMPTÔME	SOLUTION
<p>Impossible de connecter l'enceinte à une enceinte Bose Bluetooth SoundLink ou à un casque Bose</p>	<p>Vérifiez que l'enceinte Bose <i>Bluetooth</i> SoundLink ou le casque Bose est sous tension, se trouve à 9 m maximum de l'enceinte Bose Portable Smart Speaker et est prêt(e) à se connecter à un autre appareil. Pour plus d'informations, consultez la notice d'utilisation de votre produit.</p>
<p>Impossible de reconnecter l'enceinte à une enceinte Bose Bluetooth SoundLink ou à un casque Bose précédemment connecté(e)</p>	<p>Sur votre enceinte Bose <i>Bluetooth</i> SoundLink ou votre casque Bose, utilisez les commandes pour parcourir la liste des périphériques jusqu'à ce que vous entendiez le nom de l'enceinte Bose Portable Smart Speaker. Pour des informations propres au produit, consultez la notice d'utilisation du produit.</p> <p>REMARQUE : certaines enceintes et certains casques, notamment le casque Bose Noise Cancelling Headphones 700, ne permettent pas de parcourir la liste des périphériques. Pour reconnecter ces produits, reportez-vous à la section « Connexion à l'aide de l'application Bose Music » à la page 46.</p>
<p>Son différé provenant d'une enceinte Bose Bluetooth SoundLink ou d'un casque Bose</p>	<p>Il est possible que le son ne soit pas parfaitement synchronisé sur toutes les enceintes Bose <i>Bluetooth</i> SoundLink et les casques Bose lors de la connexion à l'enceinte. Pour vérifier si votre produit est compatible, consultez la page worldwide.Bose.com/Support/Groups</p> <p>Installez les mises à jour logicielles disponibles pour votre enceinte Bose <i>Bluetooth</i> SoundLink ou votre casque. Pour rechercher des mises à jour, ouvrez l'application Bose correspondant à votre produit sur votre périphérique mobile ou consultez le site btu.Bose.com sur votre ordinateur.</p>

RÉINITIALISATION DE L'ENCEINTE

Une réinitialisation aux paramètres d'usine efface tous les réglages de source et de volume, ainsi que les réglages réseau de l'enceinte, qui retrouve alors sa configuration d'origine.

Maintenez enfoncées les touches d'augmentation du volume + et *Bluetooth* ⌘ pendant 10 secondes jusqu'à ce que l'anneau lumineux s'allume complètement en blanc.

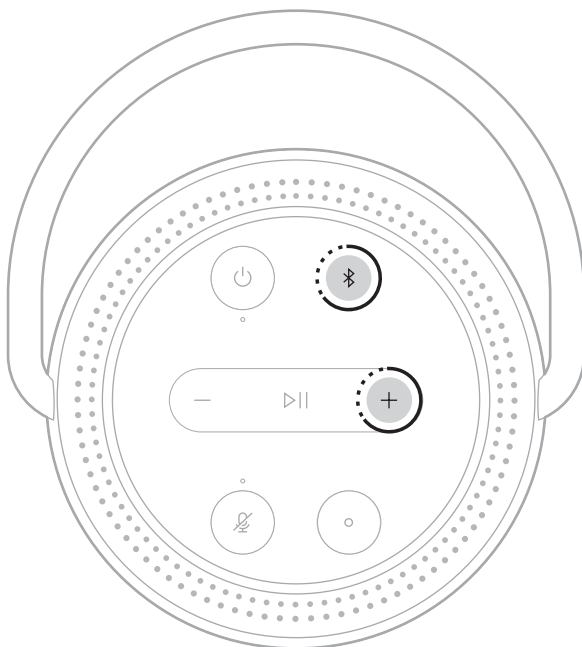

L'enceinte redémarre. Une fois la réinitialisation terminée, l'anneau lumineux s'allume en orange.

Restauration des paramètres audio et réseau de l'enceinte

Configurez l'enceinte à l'aide de l'application Bose Music (consultez la page 17).

Leggere e conservare tutte le istruzioni per la sicurezza, la tutela delle persone e l'uso del prodotto.

CE Bose Corporation dichiara che il presente prodotto è conforme ai requisiti essenziali e ad altre disposizioni applicabili della Direttiva 2014/53/UE e di tutte le altre direttive UE applicabili. La dichiarazione di conformità completa è disponibile all'indirizzo: www.Bose.com/compliance

UK CA Il presente prodotto è conforme a tutte le normative sulla compatibilità elettromagnetica del 2016 e a tutte le altre normative del Regno Unito applicabili. La dichiarazione di conformità completa è disponibile all'indirizzo: www.Bose.com/compliance

Bose Corporation dichiara che il presente prodotto è conforme ai requisiti essenziali delle normative sulle apparecchiature radio del 2017 e a tutte le altre normative del Regno Unito applicabili. La dichiarazione di conformità completa è disponibile all'indirizzo: www.Bose.com/compliance

Importanti istruzioni di sicurezza

1. Assicurarsi che la porta del connettore sia completamente asciutta prima di caricare il prodotto.
2. Non tentare di caricare il diffusore quando è bagnato.
3. Utilizzare solo sistemi di aggancio/accessori specificati dal produttore.
4. Affidarsi a personale qualificato per tutti gli interventi di assistenza. Gli interventi di assistenza si rendono necessari quando l'apparato ha subito danni di qualsiasi tipo, ad esempio se il cavo di alimentazione o la spina sono danneggiati, se è stato versato del liquido o sono caduti oggetti sull'apparato, se l'apparato è stato esposto a pioggia o umidità, se non funziona normalmente o è caduto.



Contiene pezzi di piccole dimensioni che possono rappresentare un pericolo di soffocamento. Non adatto per bambini di età inferiore ai 3 anni.



Questo prodotto contiene materiale magnetico. Rivolgersi al proprio medico per eventuali domande sui possibili effetti del prodotto sui dispositivi medici impiantati nel corpo umano.

- Tenere il prodotto lontano dal fuoco e da fonti di calore. NON collocare sorgenti di fiamme libere (ad esempio candele accese) sull'apparecchio o nelle sue vicinanze.
- NON apportare alterazioni non autorizzate al prodotto.
- NON utilizzare un invertitore di corrente con questo prodotto.
- Non utilizzare caricatori diversi da quelli forniti in dotazione al prodotto.



仅适用于 2000 m 以下地区安全使用
Utilizzare ad altitudini inferiori ai 2000 metri.

- Non esporre prodotti contenenti batterie a un calore eccessivo (ad esempio luce diretta del sole, fuoco o simili).
- L'etichetta identificativa è situata sul fondo del prodotto.

NOTA: questa apparecchiatura è stata sottoposta a collaudo ed è risultata conforme ai limiti relativi ai dispositivi digitali di Classe B previsti dalla Parte 15 delle norme FCC. Tali limiti sono stati fissati allo scopo di assicurare un'adeguata protezione dalle interferenze dannose nell'ambito di un'installazione residenziale. Questa apparecchiatura genera, utilizza e può irradiare energia a radiofrequenza e, se non viene installata e utilizzata in conformità alle istruzioni fornite, può interferire negativamente con le comunicazioni radiofoniche. Non esiste tuttavia alcuna garanzia che in una particolare installazione non si verificherà alcuna interferenza. Se questo dispositivo dovesse provocare interferenze con la ricezione radiotelevisiva (determinabili spegnendo e riaccendendo l'apparecchio), si dovrà provare a eliminare tali interferenze effettuando una o più delle seguenti operazioni:

- Riorientare o riposizionare l'antenna ricevente.
- Aumentare la distanza tra il dispositivo che provoca interferenza e il ricevitore.
- Collegare l'apparecchiatura a una presa appartenente a un circuito diverso rispetto a quella a cui è collegato il ricevitore.
- Rivolgersi al distributore o a un tecnico radiotelevisivo specializzato per ottenere assistenza.

Eventuali modifiche o alterazioni non espressamente approvate da Bose Corporation possono rendere nulla l'autorizzazione dell'utente all'utilizzo dell'apparecchiatura stessa.

Questo dispositivo è conforme alla parte 15 delle Norme FCC e agli standard ISED (Innovation, Science and Economic Development) Canada RSS esenti da licenza. Il funzionamento è soggetto alle due seguenti condizioni: (1) il dispositivo non può causare interferenze dannose e (2) deve accettare le interferenze ricevute, incluse quelle che potrebbero causare un funzionamento indesiderato del dispositivo.

L'apparecchiatura deve essere installata e utilizzata a una distanza minima di 20 cm tra il radiatore e il corpo dell'utente.

Se sintonizzato su una banda compresa tra i 5150 e i 5250 MHz, il dispositivo deve essere utilizzato esclusivamente in luoghi chiusi, per evitare di causare potenziali interferenze dannose ad altri sistemi che impiegano lo stesso canale.

CAN ICES-3(B)/NMB-3(B)

Per l'Europa:

Bande di frequenza di funzionamento: 2400-2483,5 MHz, 5150-5350 MHz e 5470-5725 MHz:

Potenza in uscita massima inferiore a 20 dBm EIRP.

Poiché la potenza di trasmissione massima è inferiore ai limiti previsti dalle normative, i test SAR non sono necessari in base ai regolamenti applicabili.

Se sintonizzato su una banda compresa tra i 5150 e i 5350 MHz, il dispositivo deve essere utilizzato esclusivamente all'interno, in tutti gli stati membri dell'UE elencati nella tabella.

									
BE	DK	IE	UK(NI)	FR	CY	SK	HU	AT	SE
BG	DE	PT	EL	HR	LV	LT	MT	PL	
CZ	EE	FI	ES	IT	RO	LU	NL	SI	



Questo simbolo indica che il prodotto non deve essere smaltito con i rifiuti domestici, ma deve essere consegnato a una struttura di raccolta appropriata per il riciclaggio. Uno smaltimento e un riciclaggio corretti aiutano a preservare le risorse naturali, la salute e l'ambiente. Per ulteriori informazioni sullo smaltimento e sul riciclaggio di questo prodotto, rivolgersi alle autorità locali, al servizio di smaltimento dei rifiuti o al negozio presso il quale è stato acquistato.

Normativa per la gestione dei dispositivi a radiofrequenza a bassa potenza

Articolo XII

Ai sensi della "Normativa per la gestione dei dispositivi a radiofrequenza a bassa potenza", senza autorizzazione concessa dalla NCC, non si autorizza nessuna società, impresa o utente a cambiare frequenza, incrementare la potenza di trasmissione o alterare le caratteristiche originali nonché le prestazioni di un dispositivo a radiofrequenza a bassa potenza.

Articolo XIV

I dispositivi a radiofrequenza a bassa potenza non devono interferire in alcun modo con la sicurezza aerea o le comunicazioni legali; qualora si riscontrasse una situazione di questo genere, l'utente dovrà eliminare immediatamente qualsiasi interferenza. Per "comunicazioni legali" si intendono le comunicazioni radio operate in conformità con il Telecommunications Act (Legge sulle telecomunicazioni degli Stati Uniti).

I dispositivi a radiofrequenza a bassa potenza devono essere suscettibili di interferenze provenienti da comunicazioni legali o dispositivi irradianti onde radio ISM.

NON tentare di rimuovere la batteria ricaricabile agli ioni di litio da questo prodotto. Per la rimozione, contattare il rivenditore Bose di zona o un professionista qualificato.



Li-ion

La rimozione della batteria ricaricabile agli ioni di litio di questo prodotto deve essere eseguita esclusivamente da un professionista qualificato. Per ulteriori informazioni, contattare il rivenditore Bose locale o visitare products.bose.com/static/compliance/index.html.

Tabella degli stati energetici del prodotto

Il prodotto, ai sensi della Direttiva 2009/125/CE in merito ai requisiti di progettazione ecocompatibile per i prodotti connessi all'energia e delle normative 2020 relative alla progettazione ecocompatibile per i prodotti connessi all'energia e alle relative informazioni (emendate) (fuori dall'UE), è conforme a uno o più dei seguenti regolamenti o documenti: Regolamento (CE) n. 1275/2008, emendato dal Regolamento (UE) n. 801/2013.

Informazioni richieste sullo stato di alimentazione	Modalità di alimentazione	
	Standby	Standby in rete
Consumo energetico nella modalità di alimentazione specificata, con tensione di ingresso pari a 230 V/50 Hz	≤ 0,5 W	Wi-Fi®, Bluetooth® ≤ 2,0 W
Tempo trascorso il quale l'apparecchiatura passa automaticamente in modalità	< 2,5 ore	≤ 20 minuti
Consumo energetico in modalità standby in rete con tutte le porte di rete cablate collegate e tutte le porte di rete wireless attivate, con tensione di ingresso pari a 230 V/50 Hz	Non disponibile	≤ 2,0 W
Procedure di disattivazione/attivazione delle porte di rete. La disattivazione di tutte le reti abilita la modalità standby.	Wi-Fi®: per disattivare, premere e tenere premuti simultaneamente i pulsanti Riproduci/Pausa ▷ e Bluetooth ✖ per almeno 5 secondi. Ripetere per attivare. Bluetooth®: per disattivare, cancellare l'elenco di pairing premendo e tenendo premuto il pulsante Bluetooth per 10 secondi. Per attivare, eseguire il pairing con una sorgente Bluetooth.	

Informazioni tecniche sull'alimentatore esterno

L'alimentatore esterno fornito in dotazione al prodotto, ai sensi della Direttiva 2009/125/CE in merito ai requisiti di progettazione ecocompatibile per i prodotti connessi all'energia, è conforme a uno o più dei seguenti regolamenti o documenti: Regolamento della Commissione (UE) 2019/1782

Produttore	Bose Products B.V.
Numero di registrazione commerciale	36037901
Indirizzo	Gorslaan 60 1441 RG Purmerend Paesi Bassi
Identificativo modello	F5V-3C-TC-WW
Tensione in ingresso	100-240 V
Frequenza CA in ingresso	50/60 Hz
Tensione in uscita	5 V CC
Corrente in uscita	3 A
Potenza in uscita	15 W
Efficienza attiva media	82,3%
Efficienza a basso carico (10%)	76,0%
Consumo energetico in assenza di carico	0,07 W



廢電池請回收

Le batterie usate devono essere smaltite correttamente, attenendosi alle normative locali. Non bruciarle.

Tabella delle limitazioni delle sostanze pericolose (Cina)

Nome e contenuto delle sostanze o degli elementi tossici o pericolosi						
Nome parte	Sostanze ed elementi tossici o pericolosi					
	Piombo (Pb)	Mercurio (Hg)	Cadmio (Cd)	Cromo esavalente (CR(VI))	Bifenile polibromurato (PBB)	Difeniletero polibromurato (PBDE)
Circuiti stampati	X	0	0	0	0	0
Parti di metallo	X	0	0	0	0	0
Parti di plastica	0	0	0	0	0	0
Diffusori	X	0	0	0	0	0
Cavi	X	0	0	0	0	0
Questa tabella è stata messa a punto in accordo a quanto previsto dallo standard SJ/T 11364.						
0: indica che la quantità della sostanza tossica o pericolosa contenuta in tutti i materiali omogenei della parte è inferiore al limite previsto dallo standard GB/T 26572.						
X: indica che la quantità della sostanza tossica o pericolosa contenuta in almeno uno dei materiali omogenei della parte è superiore al limite previsto dallo standard GB/T 26572.						

Tabella delle limitazioni delle sostanze pericolose (Taiwan)

Nome dispositivo: diffusore amplificato, designazione del tipo: 429329						
Sostanze soggette a restrizioni e relativi simboli chimici						
Unità	Piombo (Pb)	Mercurio (Hg)	Cadmio (Cd)	Cromo esavalente (Cr+6)	Bifenili polibromurati (PBB)	Difenileteri polibromurati (PBDE)
Circuiti stampati	-	o	o	o	o	o
Parti di metallo	-	o	o	o	o	o
Parti di plastica	o	o	o	o	o	o
Diffusori	-	o	o	o	o	o
Cavi	-	o	o	o	o	o

Nota 1: “o” indica che il contenuto percentuale delle sostanze soggette a restrizioni non supera il valore di presenza della percentuale di riferimento.

Nota 2: il trattino “-” indica che la sostanza soggetta a restrizioni corrisponde all’esenzione.

Compilare e conservare le seguenti informazioni

Il numero di serie e il numero di modello si trovano sul fondo del diffusore.

Numero di serie: _____

Numero di modello: _____

È consigliabile conservare lo scontrino fiscale insieme al manuale di istruzioni. Prima di procedere, è consigliabile registrare il prodotto Bose. La registrazione può essere eseguita facilmente sul sito global.Bose.com/register

Data di produzione: l’ottava cifra del numero di serie corrisponde all’anno di produzione; ad esempio, “1” indica l’anno 2011 o 2021.

Importatore per la Cina: Bose Electronics (Shanghai) Company Limited, Part C, Plant 9, No. 353 North Riyang Road, China (Shanghai) Pilot Free Trade Zone

Importatore per l’UE: Bose Products B.V., Gorslaan 60, 1441 RG Purmerend, Paesi Bassi

Importatore per Taiwan: Bose Taiwan Branch, 9F-A1, No. 10, Section 3, Minsheng East Road, Taipei City 104, Taiwan
Numero di telefono: +886-2-2514 7676

Importatore per il Messico: Bose de México, S. de R.L. de C.V., Paseo de las Palmas 405-204, Lomas de Chapultepec, 11000 México, D.F. Numero di telefono: +5255 (5202) 3545

Importatore per il Regno Unito: Bose Limited, Bose House, Quayside Chatham Maritime, Chatham, Kent, ME4 4QZ, Regno Unito

Specifiche elettriche: 5 V CC, 3 A

Informazioni sulla sicurezza



Questo prodotto è in grado di ricevere aggiornamenti automatici della sicurezza da Bose. Per ricevere gli aggiornamenti automatici della sicurezza, è necessario effettuare la procedura di configurazione nell’app Bose Music e connettere il prodotto a Internet. **Se non si esegue la procedura di configurazione, sarà necessario provvedere personalmente all’installazione degli aggiornamenti della sicurezza che Bose renderà disponibili.**

Amazon, Alexa, Amazon Music e tutti i loghi correlati sono marchi commerciali di Amazon.com, Inc. o delle sue società affiliate.

Apple, il logo Apple, Apple Music e AirPlay sono marchi di Apple, Inc. registrati negli USA e in altri paesi. App Store è un marchio di servizio di Apple Inc.

L'uso del badge "Works with Apple" attesta che un accessorio è stato progettato per funzionare specificamente con la tecnologia indicata nel badge stesso, ed è stato certificato dallo sviluppatore come conforme agli standard di prestazioni Apple.

Il marchio in lettere e i loghi *Bluetooth*® sono marchi registrati di proprietà di Bluetooth SIG, Inc. e qualsiasi uso da parte di Bose Corporation è soggetto a licenza.

Google e Google Play sono marchi commerciali di Google LLC.

Questo prodotto include il servizio iHeartRadio. iHeartRadio è un marchio registrato di iHeartMedia, Inc.

Questo prodotto è protetto da alcuni diritti di proprietà intellettuale di Microsoft. L'uso o la distribuzione di tale tecnologia al di fuori di questo prodotto sono proibiti in assenza di una licenza Microsoft.

Pandora, il logo Pandora e le immagini commerciali Pandora sono marchi commerciali o marchi registrati di Pandora Media, Inc. utilizzati con autorizzazione.

Il prodotto include il software Spotify, soggetto a licenze di terze parti consultabili qui:

www.spotify.com/connect/third-party-licenses

Spotify è un marchio registrato di Spotify AB.

USB Type-C® e USB-C® sono marchi registrati di USB Implementers Forum.

Wi-Fi è un marchio registrato di Wi-Fi Alliance®.

Bose, Bose Music, Bose Noise Cancelling Headphones, Bose Portable Smart Speaker, QuietComfort, SimpleSync, SoundLink e SoundLink Revolve sono marchi commerciali di Bose Corporation.

Sede principale di Bose Corporation: 1-877-230-5639

©2021 Bose Corporation. Nessuna parte di questo documento può essere riprodotta, modificata, distribuita o usata in altro modo senza previa autorizzazione scritta.

Per visualizzare le dichiarazioni sulle licenze applicabili ai pacchetti software di terze parti inclusi come componenti del diffusore Bose Portable Smart Speaker:

1. Sul diffusore, premere e tenere premuti i pulsanti Alza volume + e Abbassa volume — per 5 secondi.
2. Collegare un cavo USB Type-C® al connettore USB-C® sul fondo del diffusore.

NOTA: se si utilizza la base di carica Bose Portable Smart Speaker Charging Cradle per caricare il diffusore, assicurarsi che il cavo sia collegato alla porta USB-C sul retro del diffusore e non alla base di carica.

3. Collegare l'estremità del cavo a un computer.
4. Sul computer, immettere **<http://203.0.113.1/opensource>** nella barra dell'indirizzo di un browser per visualizzare il contratto di licenza per l'utente finale (EULA) e le dichiarazioni sulla licenza.

CONTENUTO DELLA CONFEZIONE

Contenuto	13
-----------------	----

MODALITÀ DI UTILIZZO

Connesso alla rete Wi-Fi®	14
Non connesso alla rete Wi-Fi	14

COLLOCAZIONE DEL DIFFUSORE

Consigli	15
----------------	----

RESISTENZA ALL'ACQUA

Consigli	16
----------------	----

CONFIGURAZIONE DELL'APP BOSE MUSIC

Scaricare l'app Bose Music.....	17
---------------------------------	----

UTENTI DELL'APP BOSE MUSIC ESISTENTI

Aggiungere il diffusore a un account esistente	18
Connettersi a una rete Wi-Fi diversa	18
Riconnettersi a una rete Wi-Fi.....	18

ACCENSIONE

Accensione	19
Spegnimento	20
Standby di rete	20

CONTROLLI DEL DIFFUSORE

Funzioni del diffusore	22
Riproduzione multimediale e controllo del volume	22
Controlli dell'assistente vocale	23

ASSISTENTE VOCALE

Opzioni dell'assistente vocale	24
Configurare l'assistente vocale	24
Accedere ad Assistente Google	25
Utilizzare la propria voce	25
Utilizzare i controlli del diffusore	26
Riprodurre musica con Assistente Google	27
Scegliere un servizio musicale predefinito	27
Accedere ad Alexa	28
Utilizzare la propria voce	28
Utilizzare i controlli del diffusore	29

CONNESSIONI BLUETOOTH®

Utilizzare solo <i>Bluetooth</i> (senza Wi-Fi)	30
Connettere un dispositivo mobile	30
Disconnettere un dispositivo mobile	31
Riconnettere un dispositivo mobile	32
Connettere un dispositivo mobile aggiuntivo	32
Cancellare l'elenco dei dispositivi del diffusore	32

STREAMING AUDIO CON AIRPLAY

Streaming audio dal Centro di controllo	33
Streaming audio da un'app	33

BATTERIA

Caricare il diffusore	34
Caricare il diffusore utilizzando la base di carica Bose Portable Smart Speaker Charging Cradle	34
Controllare il livello di carica della batteria	35

STATO DEL DIFFUSORE

Stato Wi-Fi	36
Stato della riproduzione multimediale e del volume	37
Stato della connessione <i>Bluetooth</i>	38
Stato dell'assistente vocale.....	39
Stato di Assistente Google	39
Stato Amazon Alexa.....	40
Spia di microfono spento	41
Stato di alimentazione	42
Aggiornamento e stato di errore.....	43

FUNZIONI AVANZATE

Aggiornare il diffusore	44
Disattivare/attivare il Wi-Fi.....	44

CONNETTERE PRODOTTI BOSE

Connettere un diffusore <i>Bluetooth</i> Bose SoundLink o delle cuffie Bose.....	45
Vantaggi	45
Prodotti compatibili.....	45
Connettere mediante l'app Bose Music	46
Riconnettere un diffusore <i>Bluetooth</i> Bose SoundLink o delle cuffie Bose.....	46

MANUTENZIONE

Pulire il diffusore	47
Parti di ricambio e accessori	47
Garanzia limitata	47

RISOLUZIONE DEI PROBLEMI

Provare prima queste soluzioni	48
Altre soluzioni	48
Reimpostare il diffusore	53
Ripristinare le impostazioni di rete e audio del diffusore	53

CONTENUTO

Verificare che i seguenti componenti siano inclusi:

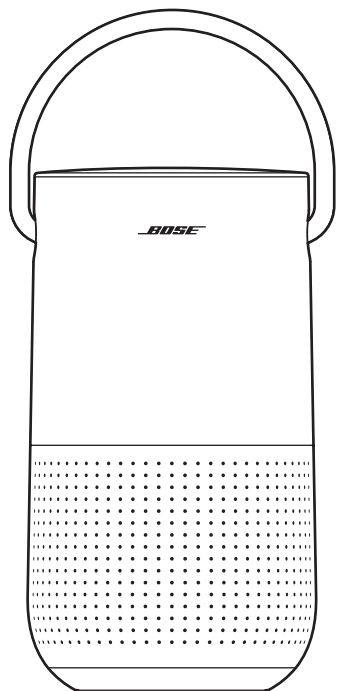

Bose Portable Smart Speaker

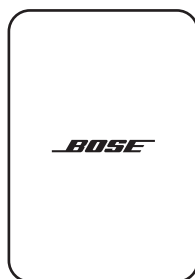

Alimentatore

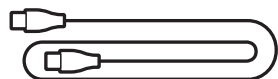

Cavo di alimentazione

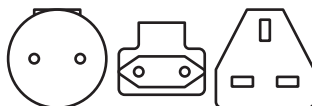

Adattatori CA*

* Potrebbero essere inclusi più adattatori CA. Utilizzare quello per il proprio paese.

NOTA: se il prodotto presenta parti danneggiate, non utilizzarlo. Contattare il rivenditore autorizzato Bose locale o il centro di assistenza tecnica Bose.

Visitare: [worldwide.bose.com/Support/PHS](https://www.worldwide.bose.com/Support/PHS)

CONNESSO ALLA RETE WI-FI

Quando è connesso a una rete Wi-Fi, il diffusore ha accesso a tutte le funzioni, inclusi controllo vocale, connettività dell'app Bose Music, scorrimento dei brani musicali e sincronizzazione con altri diffusori.

Per ottenere maggiori informazioni sull'app Bose Music, vedere pagina 17.

NON CONNESSO ALLA RETE WI-FI

Se non è disponibile una rete Wi-Fi, il diffusore opera in modalità *Bluetooth*.

La tecnologia wireless *Bluetooth* consente di riprodurre la musica in streaming da dispositivi mobili quali smartphone, tablet e computer portatili.

Per connettere un dispositivo al diffusore mediante la tecnologia *Bluetooth*, vedere pagina 30.

CONSIGLI

- NON appoggiare il diffusore sopra apparecchiature audio/video (ricevitori, TV, ecc.) o altri oggetti che possono generare calore. Il calore generato da tali dispositivi potrebbe compromettere le prestazioni del diffusore.
- NON collocare oggetti sopra il diffusore o di fronte ad esso.
- Per evitare interferenze, tenere tutti gli altri apparati wireless a una distanza di 0,3-0,9 m dal diffusore.
- Collocare il diffusore fuori e lontano da cabinet metallici e da fonti dirette di calore.
- Posizionare il diffusore in modo tale che la base in gomma poggi su una superficie stabile e piana.
- Se si utilizza la tecnologia *Bluetooth*, collocare il dispositivo mobile entro 10 m dal diffusore e assicurarsi di avere una linea visiva libera tra sé e il diffusore. L'allontanamento del dispositivo o la mancanza di una visuale libera può danneggiare la qualità del suono e il dispositivo può disconnettersi dal diffusore.

AVVERTENZE:

- Appoggiare il diffusore alla propria base. Se si appoggia il diffusore su uno dei lati che non sia la base, è possibile danneggiarlo e compromettere la qualità del suono.
- Non appoggiare il diffusore su superfici bagnate o sporche.

CONSIGLI

Il diffusore è certificato IPX4. È progettato per resistere agli spruzzi ma non è pensato per essere immerso in acqua.

AVVERTENZE:

- NON usare il diffusore sotto la doccia.
- NON immergere il diffusore in acqua.
- Non tentare mai di caricare il diffusore quando è bagnato. Questa operazione può infatti provocare danni all'apparecchiatura.



L'app Bose Music consente di impostare e controllare il diffusore da qualsiasi dispositivo mobile, ad esempio smartphone o tablet.

Tramite l'app, è possibile eseguire lo streaming di musica, impostare e cambiare i preset, aggiungere servizi musicali, esplorare le stazioni radio Internet, configurare Assistente Google o Amazon Alexa e gestire le impostazioni del diffusore.

NOTA: se si è già creato un account Bose Music nell'app Bose Music per un altro prodotto, vedere "Aggiungere il diffusore a un account esistente" a pagina 18.

SCARICARE L'APP BOSE MUSIC

1. Scaricare l'app Bose Music sul dispositivo mobile in uso.



2. Seguire le istruzioni dell'app.

AGGIUNGERE IL DIFFUSORE A UN ACCOUNT ESISTENTE

Per aggiungere il proprio Bose Portable Smart Speaker, aprire l'app Bose Music e aggiungerlo.

CONNETTERSI A UNA RETE WI-FI DIVERSA

La procedura di connessione a una rete diversa si rende necessaria quando il nome della rete o la password sono cambiati oppure se si vuole cambiare rete o aggiungere un'altra rete.

1. Sul diffusore, premere e tenere premuto il pulsante Abbassa volume — e il pulsante Riproduci/Pausa ▷ finché l'anello luminoso non si accende con luce arancione nella parte superiore e inferiore.
2. Sul dispositivo mobile, aprire le impostazioni Wi-Fi.
3. Selezionare Bose Portable Smart Speaker.
4. Aprire l'app Bose Music e seguire le istruzioni visualizzate nell'app.

NOTA:

- Se l'app non chiede di eseguire la configurazione, andare alla schermata I miei prodotti e aggiungere il proprio diffusore.
- Quando è connesso a una rete Wi-Fi, il diffusore ha accesso al controllo vocale e a tutte le altre funzioni offerte dall'app Bose Music.

RICONNETTERSI A UNA RETE WI-FI

Il diffusore si riconnette automaticamente a una rete Wi-Fi nota, se è acceso e rientra nel raggio operativo della suddetta rete Wi-Fi.

NOTA: il diffusore memorizza un massimo di 8 diverse reti Wi-Fi, secondo l'ordine di utilizzo più recente.

ACCENSIONE

Premere il pulsante di accensione .

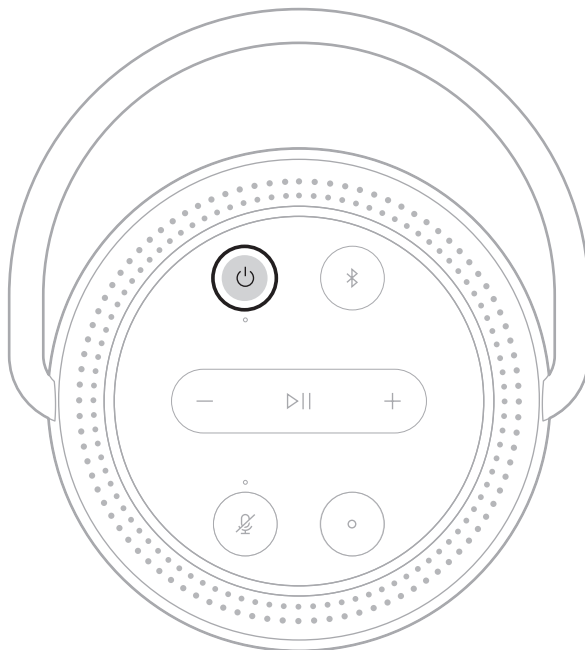

Un messaggio vocale segnala il livello della batteria.

SPEGNIMENTO

Premere e tenere premuto il pulsante di accensione  fino allo spegnimento della relativa spia.

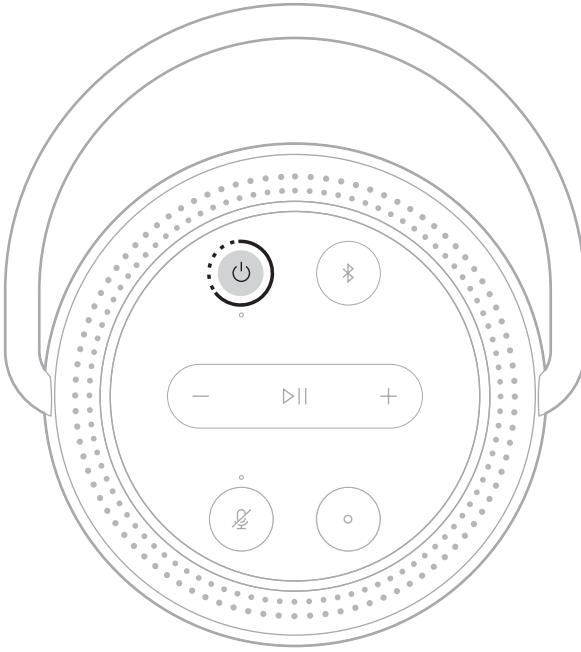

NOTE:

- Se non è connesso a una rete Wi-Fi, non esegue lo streaming audio mediante la tecnologia *Bluetooth* o non è in carica, il diffusore si spegne automaticamente dopo 20 minuti di inattività.
- Se la rete Wi-Fi non è stata configurata mediante l'app Bose Music, premere una volta il pulsante di alimentazione per spegnere il diffusore.

STANDBY DI RETE

Il diffusore entra in modalità standby di rete se la riproduzione audio viene interrotta e i pulsanti non vengono premuti (oppure non si accede all'assistente vocale) per 20 minuti.

Per riattivare il diffusore dallo stato di standby di rete:

- Premere un pulsante qualsiasi sul diffusore.
- Riprodurre o riavviare l'audio utilizzando il dispositivo mobile o l'app Bose Music.
- Parlare all'assistente vocale.

NOTA: per accedere all'assistente vocale nello stato di standby di rete, configurarlo con l'app Bose Music e accendere il microfono (vedere pagina 17).

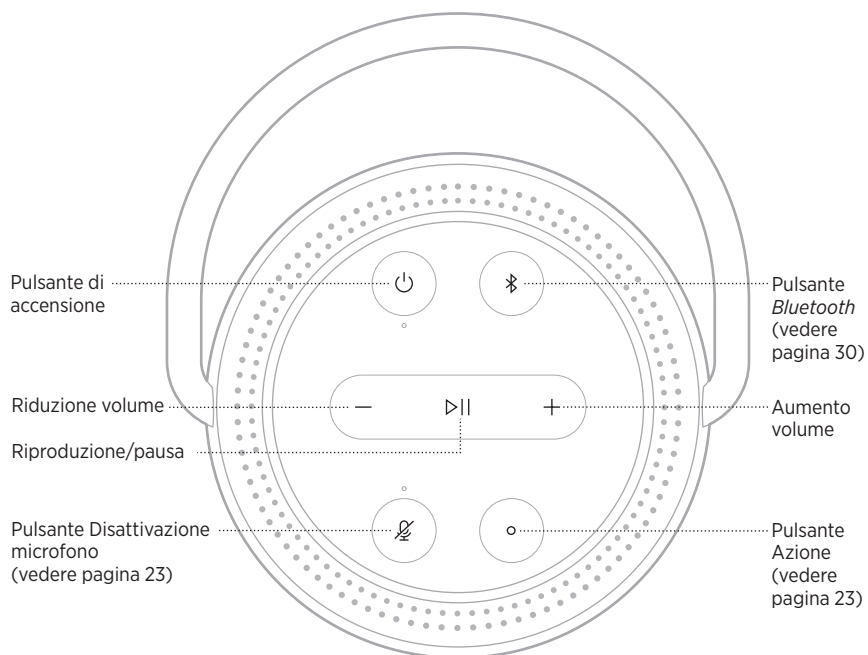

FUNZIONI DEL DIFFUSORE

I controlli del diffusore si trovano su lato superiore dell'unità.

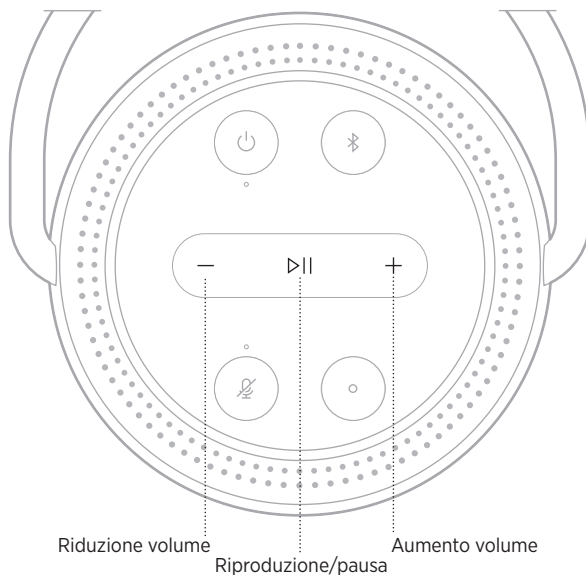

SUGGERIMENTO: è possibile controllare il diffusore anche utilizzando l'app Bose Music.

Riproduzione multimediale e controllo del volume



FUNZIONE	AZIONE
Riproduzione/pausa	Premere ▷ . Quando l'audio è in pausa, due luci nella parte superiore e due nella parte inferiore dell'anello luminoso sono accese in bianco.
Salto in avanti	Premere due volte ▷ .
Salto all'indietro	Premere tre volte ▷ .
Aumentare il volume	Premere +. L'anello luminoso si riempie in senso orario. NOTA: per aumentare rapidamente il volume, premere e tenere premuto +.
Ridurre il volume	Premere —. L'anello luminoso si spegne in senso antiorario. NOTA: per ridurre rapidamente il volume, premere e tenere premuto —.

CONTROLLI DELL'ASSISTENTE VOCALE

Si possono utilizzare il pulsante Azione  e il pulsante di disattivazione del microfono  per controllare Assistente Google (vedere pagina 25) o Amazon Alexa (vedere pagina 28).

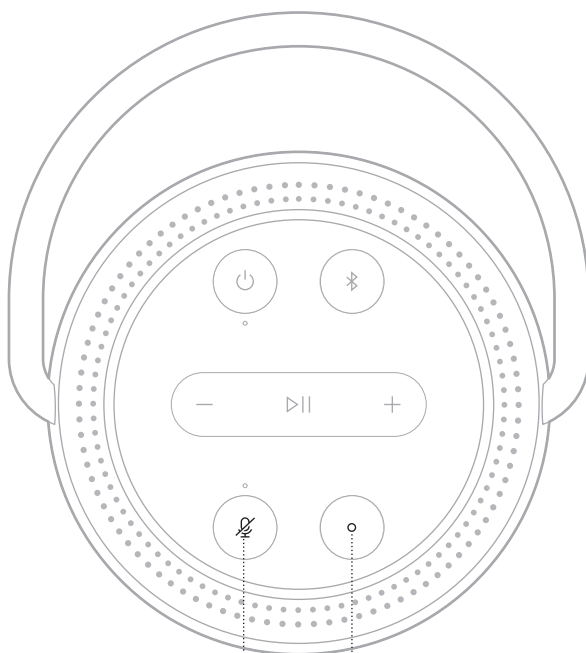



Pulsante Disattivazione microfono

Pulsante Azione

OPZIONI DELL'ASSISTENTE VOCALE

È possibile programmare il diffusore per accedere in modo semplice e rapido ad Assistente Google o ad Amazon Alexa.

NOTA: Assistente Google e Amazon Alexa non sono disponibili in alcune lingue e in alcuni paesi.

OPZIONI	MODALITÀ DI UTILIZZO
Assistente Google	Uso della propria voce e/o del pulsante Azione  (vedere pagina 25).
Amazon Alexa	Uso della propria voce e/o del pulsante Azione  (vedere pagina 28).

NOTA: non è possibile impostare il diffusore in modo da accedere contemporaneamente ad Assistente Google e Amazon Alexa.

CONFIGURARE L'ASSISTENTE VOCALE

Prima di iniziare, assicurarsi che il dispositivo mobile e il diffusore siano connessi alla stessa rete Wi-Fi.

Per configurare l'assistente vocale, utilizzare l'app Bose Music. Questa opzione è accessibile dal menu Impostazioni.

NOTA: quando si configura l'assistente vocale, assicurarsi di utilizzare lo stesso account di servizio audio usato per l'app Bose Music.

ACCEDERE AD ASSISTENTE GOOGLE

Con Bose Portable Smart Speaker, è possibile parlare ad Assistente Google per godersi la propria musica preferita in casa; si possono scegliere i brani da ascoltare, controllare il volume e trovare informazioni sul brano in corso di riproduzione, il tutto senza usare le mani. È anche possibile pianificare gli impegni della giornata, impostare sveglie e controllare gli smart device nella propria abitazione, semplicemente usando la voce.

Per ulteriori informazioni sulle funzionalità di Assistente Google, visitare: <https://support.google.com/assistant>

NOTE:



- Assistente Google non è disponibile in alcune lingue e in alcuni paesi.
- Per ulteriori informazioni sulla riproduzione audio con Assistente Google, vedere pagina 27.

Utilizzare la propria voce

Pronunciare “Hey Google” e poi:

AZIONI DA PROVARE	ESEMPI DI FRASI DA PRONUNCIARE
Ascoltare contenuti	Suona della musica
Pianificare la giornata	Che impegni ho sul calendario oggi?
Gestire attività	Imposta una sveglia per le 7 di domani mattina
Controllare la casa	Accendi le luci
Cercare risposte	Dimmi le ultime notizie
Fare delle cose	Ricordami di comprare il latte stasera
Divertirsi	Raccontami una barzelletta



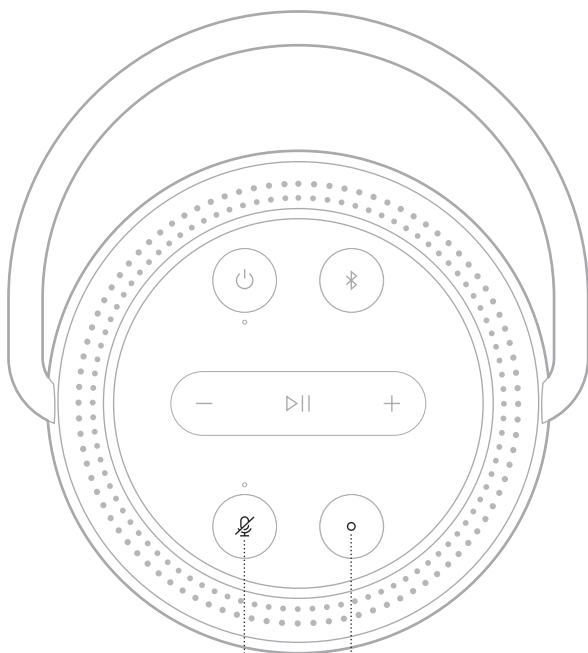

Utilizzare i controlli del diffusore

Si possono utilizzare il pulsante Azione  e il pulsante di disattivazione del microfono  per controllare Assistente Google. Sono posizionati nella parte superiore del diffusore.



Pulsante Disattivazione microfono



AZIONI DA PROVARE	AZIONE
Parlare ad Assistente Google	Premere  e pronunciare la propria richiesta. Per un elenco di azioni da provare, visitare: https://support.google.com/assistant
Interrompere sveglie e timer	Premere  .
Interrompere Assistente Google	Premere  .
Accendere e spegnere il microfono	Premere  . Quando il microfono è spento, la spia posta al di sopra del relativo pulsante di disattivazione  è accesa con luce rossa fissa e Assistente Google non è accessibile.

RIPRODURRE MUSICA CON ASSISTENTE GOOGLE

Si può chiedere ad Assistente Google di riprodurre brani musicali dal servizio audio predefinito oppure da un servizio audio specifico.

Pronunciare “Hey Google” e poi:

AZIONI DA PROVARE	ESEMPI DI FRASI DA PRONUNCIARE
Riprodurre la musica	<p>Suona un po' di musica.</p> <p>NOTA: Assistente Google utilizza il servizio audio predefinito. Se viene riprodotto un messaggio di errore, è possibile che si debba modificare il servizio audio predefinito. Per modificare questo parametro, utilizzare l'app Assistente Google.</p>
Controllare il diffusore	<p>Alzare il volume.</p>
Riprodurre un servizio audio specifico	<p>Riproduci NPR su Tuneln</p> <p>NOTA: Assistente Google non supporta tutti i servizi audio.</p>
Riprodurre su un diffusore specifico	<p>Riproduci della musica jazz sui diffusori in sala</p> <p>NOTA: pronunciare il nome del diffusore assegnato nell'app Bose Music. Se esistono più diffusori con lo stesso nome, utilizzare il nome assegnato nell'app Assistente Google oppure modificare il nome nell'app Bose Music.</p>

Scegliere un servizio musicale predefinito

Durante la configurazione iniziale di Assistente Google, l'app invita a selezionare un servizio audio predefinito. Quando si chiede ad Assistente Google di riprodurre musica sui prodotti Bose, gli unici servizi predefiniti supportati sono Pandora e Spotify. Sebbene siano elencati altri servizi audio disponibili in fase di configurazione, questi non sono supportati.

Per garantire un'esperienza ottimale, scegliere Pandora o Spotify come servizio audio predefinito. Se il servizio audio scelto non è supportato, si genera un messaggio di errore quando si richiede la riproduzione di un brano audio.

ACCEDERE AD ALEXA

Il diffusore è dotato di funzione Amazon Alexa Built-in. Con Alexa è possibile riprodurre musica, ascoltare notiziari e previsioni del tempo, controllare i dispositivi smart della casa e molto altro. Per utilizzare Alexa con il diffusore è sufficiente parlare. Basta fare una domanda o usare il pulsante Azione  e Alexa risponde istantaneamente.

Per maggiori informazioni sulle funzionalità di Alexa, visitare:



<https://www.amazon.com/usealexa>

NOTA: Alexa non è disponibile in alcune lingue e in alcuni paesi.

Utilizzare la propria voce

AZIONI DA PROVARE	ESEMPI DI FRASI DA PRONUNCIARE
Parlare ad Alexa	Alexa, che tempo fa?
Riprodurre audio	Alexa, suona Beethoven. NOTA: Amazon Music è impostato come servizio musicale predefinito. Per cambiare il servizio musicale predefinito, utilizzare l'app Alexa.
Controllare il volume	Alexa, alza il volume.
Riprodurre un servizio audio specifico	Alexa, riproduci NPR su TuneIn. NOTA: Amazon Alexa non supporta tutti i servizi audio.
Riprodurre su un diffusore specifico	Alexa, suona musica funk in sala. NOTA: pronunciare il nome del diffusore assegnato nell'app Bose Music. Se esistono più diffusori con lo stesso nome, utilizzare il nome assegnato nell'app Alexa oppure modificare il nome nell'app Bose Music.
Saltare al brano successivo	Alexa, brano successivo.
Impostare un timer	Alexa, imposta un timer di 5 minuti.
Scoprire altre possibilità	Alexa, cosa sai fare di nuovo?
Fermare Alexa	Alexa, stop.



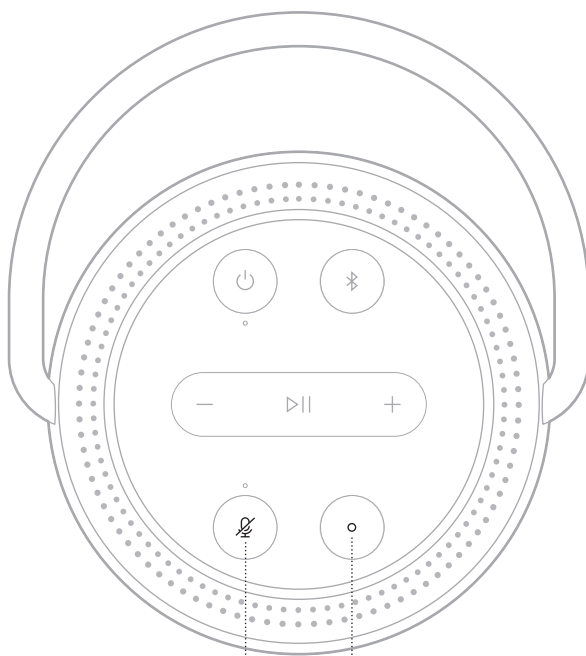

Utilizzare i controlli del diffusore

Il pulsante Azione  e il pulsante di disattivazione del microfono  consentono di controllare Alexa. Sono posizionati nella parte superiore del diffusore.



Pulsante Disattivazione microfono



AZIONI DA PROVARE	AZIONE
Parlare ad Alexa	Premere  e pronunciare la propria richiesta. Per un elenco di azioni da provare, visitare: https://www.amazon.com/usealexa
Interrompere sveglie e timer	Premere  .
Fermare Alexa	Premere  .
Accendere e spegnere il microfono	Premere  . NOTA: quando il microfono è spento e la spia posta al di sopra del relativo pulsante di disattivazione  è accesa con luce rossa fissa, Alexa non è accessibile.

La tecnologia wireless *Bluetooth* consente di riprodurre la musica in streaming da dispositivi mobili quali smartphone, tablet e computer portatili. Per poter riprodurre musica in streaming da un dispositivo è prima necessario connetterlo al diffusore.

UTILIZZARE SOLO *BLUETOOTH* (SENZA WI-FI)

Quando il diffusore non è connesso al Wi-Fi, si ha accesso solo alle relative funzioni *Bluetooth*. Per connettere il dispositivo mobile mediante la tecnologia *Bluetooth*, vedere pagina 30.

NOTA: se si utilizza solo la tecnologia *Bluetooth*, non si ha accesso né all'assistente vocale né alle funzioni offerte dall'app Bose Music.

CONNETTERE UN DISPOSITIVO MOBILE

1. Premere e tenere premuto il pulsante *Bluetooth* .

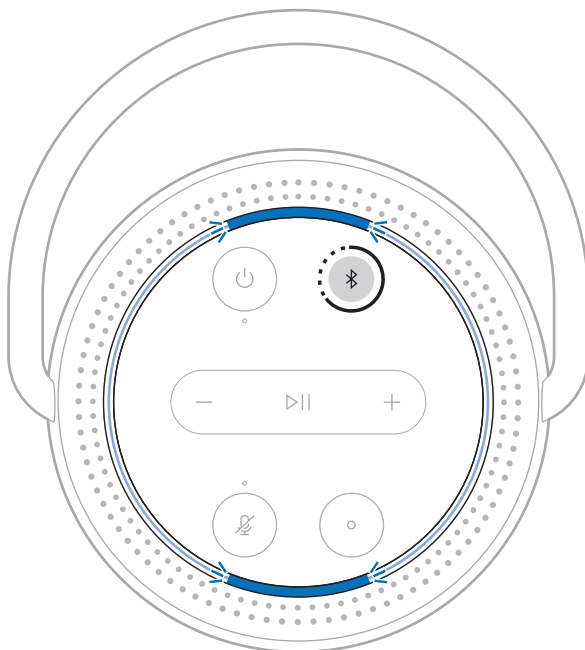

Si avverte un segnale acustico e l'anello luminoso lampeggia in blu.

2. Sul dispositivo, attivare la funzionalità *Bluetooth*.

SUGGERIMENTO: il menu *Bluetooth* si trova in genere nel menu delle impostazioni del proprio dispositivo mobile.

3. Selezionare il diffusore dall'elenco dei dispositivi.

SUGGERIMENTO: cercare il nome immesso per il proprio diffusore all'interno dell'app Bose Music. Se al diffusore non è stato assegnato alcun nome, viene visualizzato quello predefinito.

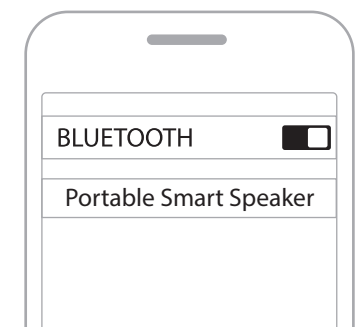

Una volta stabilita la connessione si avverte un segnale acustico, l'anello luminoso si accende con luce blu fissa nella parte superiore e inferiore e poi sfuma in nero. Il nome del diffusore viene visualizzato nell'elenco dei dispositivi mobili.

DISCONNETTERE UN DISPOSITIVO MOBILE

Scollegare il dispositivo mobile tramite l'app Bose Music.

SUGGERIMENTO: si può scollegare il dispositivo anche dalle impostazioni *Bluetooth*. Se si disattiva la funzione *Bluetooth*, vengono scollegati anche tutti gli altri dispositivi.

RICONNETTERE UN DISPOSITIVO MOBILE

1. Premere il pulsante *Bluetooth* ⌘.

NOTA: verificare che sul dispositivo mobile sia stata attivata la funzione *Bluetooth*.

2. Avviare la riproduzione audio sul dispositivo mobile collegato.

CONNETTERE UN DISPOSITIVO MOBILE AGGIUNTIVO

È possibile memorizzare fino a otto dispositivi nell'elenco dei dispositivi del diffusore.

NOTA: è possibile riprodurre audio da un solo dispositivo alla volta.

1. Premere e tenere premuto ⌘ fino a quando la barra luminosa non lampeggia in blu.
2. Sul dispositivo mobile, selezionare il diffusore dall'elenco dei dispositivi.

NOTA: verificare che sul dispositivo mobile sia stata attivata la funzione *Bluetooth*.

CANCELLARE L'ELENCO DEI DISPOSITIVI DEL DIFFUSORE

1. Toccare e tenere premuto ⌘ per 10 secondi fino a quando l'anello luminoso non lampeggia in blu due volte nella parte superiore e inferiore.
2. Eliminare il diffusore dall'elenco dei dispositivi *Bluetooth*® sul dispositivo.

Tutti i dispositivi vengono cancellati e il diffusore è pronto per la connessione (vedere pagina 30).

Il diffusore supporta l'audio AirPlay 2 e consente quindi di riprodurre rapidamente uno streaming audio trasmesso da un dispositivo Apple a uno o più diffusori.

NOTE:

- Per utilizzare AirPlay 2, è necessario un dispositivo Apple con sistema operativo iOS 11.4 o successivo.
- Il dispositivo Apple e il diffusore devono essere connessi alla stessa rete Wi-Fi.
- Per maggiori informazioni su AirPlay, visitare: <https://www.apple.com/airplay>

STREAMING AUDIO DAL CENTRO DI CONTROLLO

1. Sul dispositivo Apple, aprire il Centro di controllo.
2. Toccare e tenere premuta la scheda audio nell'angolo superiore destro dello schermo, quindi premere l'icona AirPlay .
3. Selezionare il diffusore o i diffusori.

STREAMING AUDIO DA UN'APP

1. Aprire un'app musicale (ad esempio Apple Music) e selezionare un brano da riprodurre.
2. Toccare .
3. Selezionare il diffusore o i diffusori.

CARICARE IL DIFFUSORE

1. Collegare il cavo di alimentazione alla porta di alimentazione del diffusore.

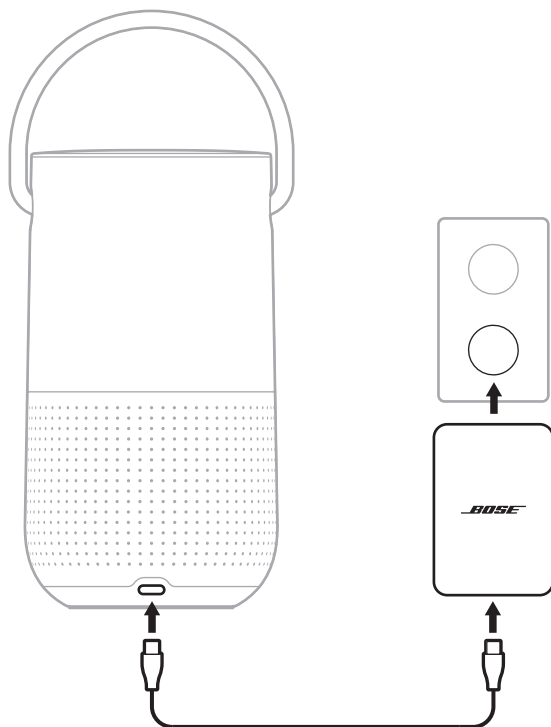

2. Collegare il cavo di alimentazione all'adattatore.
3. Collegare l'adattatore di alimentazione a una presa di corrente CA.

Il diffusore si accende e la spia di accensione inizia a lampeggiare con luce bianca.

ATTENZIONE: NON tentare mai di caricare il diffusore quando è bagnato. Questa operazione può provocare danni all'apparecchiatura.

Caricare il diffusore utilizzando la base di carica Bose Portable Smart Speaker Charging Cradle

È possibile caricare il diffusore sulla base di carica Bose Portable Smart Speaker Charging Cradle. Per l'acquisto della base di carica rivolgersi al proprio rivenditore autorizzato Bose.

Visitare: worldwide.Bose.com/Support/PHS

CONTROLLARE IL LIVELLO DI CARICA DELLA BATTERIA

Premere il pulsante di accensione  mentre il diffusore è acceso ma non in riproduzione di audio.

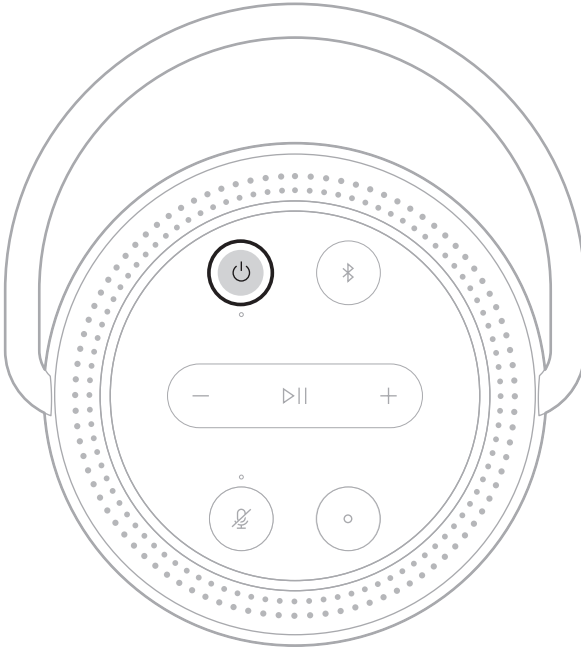

Un messaggio vocale segnala il livello della batteria.

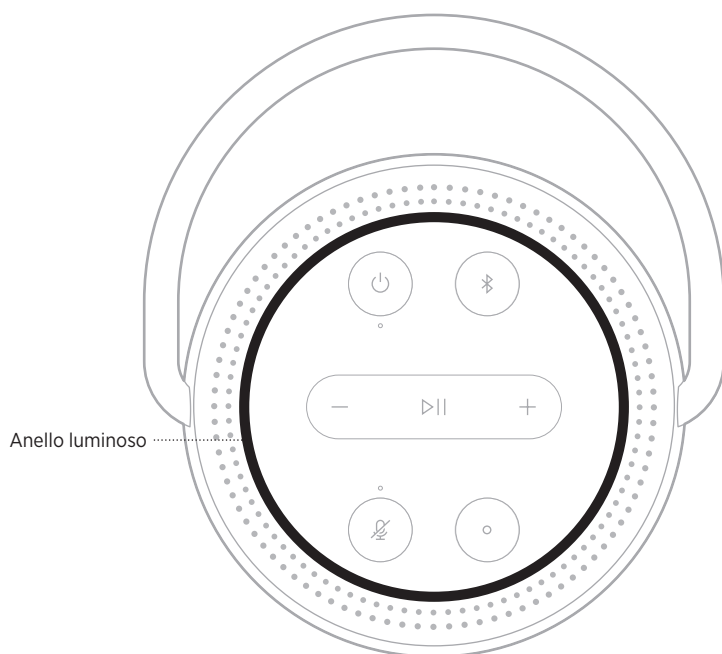

SUGGERIMENTO: è inoltre possibile verificare il livello della batteria tramite l'app Bose Music.

L'anello luminoso a LED sulla parte superiore del diffusore ne segnala lo stato.



STATO WI-FI

Mostra lo stato della connessione Wi-Fi del diffusore.

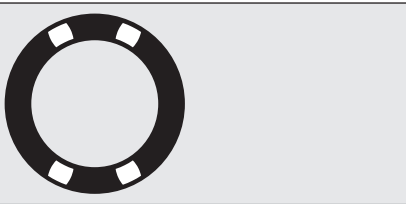
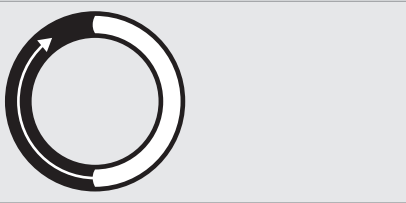
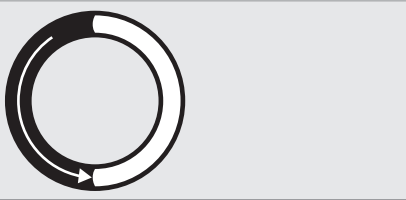

ATTIVITÀ DELL'ANELLO LUMINOSO	STATO DEL SISTEMA
<p>Bianco lampeggiante nella parte superiore e inferiore</p> 	<p>Connessione alla rete Wi-Fi in corso</p>
<p>Bianco fisso, poi dissolvenza a nero nella parte superiore e inferiore</p> 	<p>Connesso alla rete Wi-Fi</p>

STATO DELLA RIPRODUZIONE MULTIMEDIALE E DEL VOLUME

ATTIVITÀ DELL'ANELLO LUMINOSO	STATO DEL SISTEMA
<p>Due luci nella parte superiore e due nella parte inferiore dell'anello luminoso sono accese in bianco</p> 	<p>Audio in pausa</p>
<p>La luce bianca riempie l'anello in senso orario</p> 	<p>Aumento volume</p>
<p>La luce bianca si spegne in senso antiorario</p> 	<p>Riduzione volume</p>

STATO DELLA CONNESSIONE *BLUETOOTH*





Mostra lo stato della connessione *Bluetooth*® per i dispositivi mobili.

ATTIVITÀ DELL'ANELLO LUMINOSO		STATO DEL SISTEMA
Blu lampeggiante nella parte superiore e inferiore		Pronto per la connessione al dispositivo mobile
Blu lampeggiante (veloce) nella parte superiore e inferiore		Connessione a un dispositivo mobile in corso
Blu fisso, poi dissolvenza a nero nella parte superiore e inferiore		Connesso un dispositivo mobile
Blu lampeggiante veloce (due volte)		Eliminazione dell'elenco dispositivi



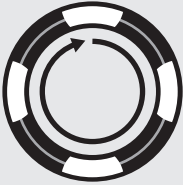
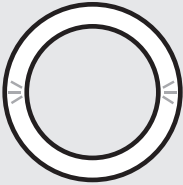

STATO DELL'ASSISTENTE VOCALE

Mostra lo stato di Assistente Google o Amazon Alexa.

Stato di Assistente Google

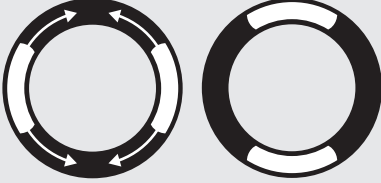
ATTIVITÀ DELL'ANELLO LUMINOSO	STATO DELL'ASSISTENTE VOCALE
<p>Spenta</p> 	<p>Inattivo</p>
<p>Luce bianca nella parte superiore e inferiore, a destra e a sinistra</p> 	<p>In ascolto</p>
<p>La luce bianca ruota in senso orario</p> 	<p>L'assistente sta pensando</p>
<p>Bianco lampeggiante (barra piena)</p> 	<p>L'utente sta parlando</p>
<p>La luce bianca lampeggia velocemente per 10 minuti</p> 	<p>Notifica</p>

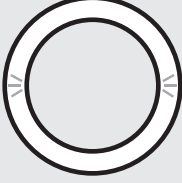
Stato Amazon Alexa

ATTIVITÀ DELL'ANELLO LUMINOSO	STATO DELL'ASSISTENTE VOCALE
<p>Spenta</p> 	<p>Inattivo</p>
<p>La luce bianca scorre verso la parte superiore e inferiore</p> 	<p>In ascolto</p>
<p>Bianco lampeggiante nella parte superiore e inferiore</p> 	<p>L'assistente sta pensando</p>
<p>Bianco lampeggiante (barra piena)</p> 	<p>L'utente sta parlando</p>
<p>Giallo lampeggiante nella parte superiore e inferiore</p> 	<p>Notifica</p>

Spia di microfono spento

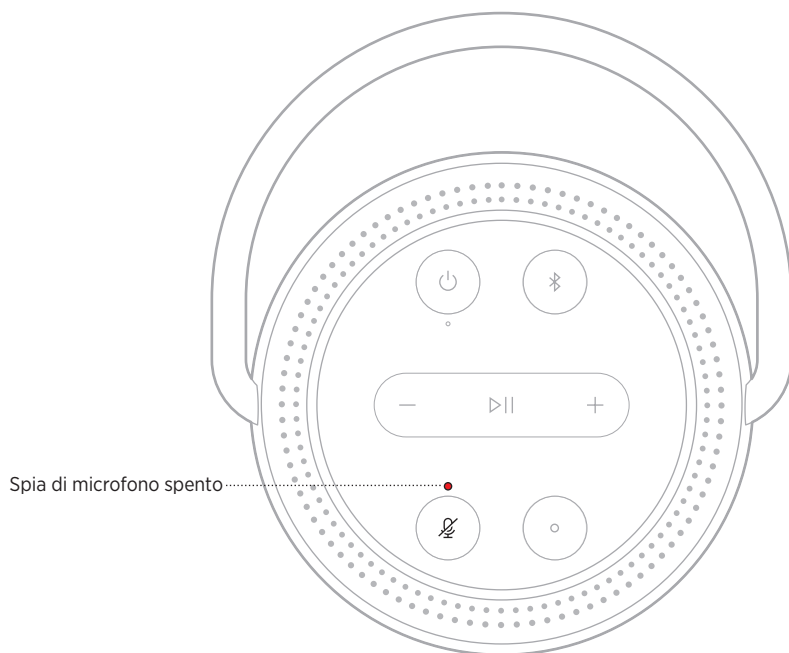

ATTIVITÀ DELLE SPIE STATO DEL SISTEMA

Rosso fisso

Il microfono è spento

STATO DI ALIMENTAZIONE

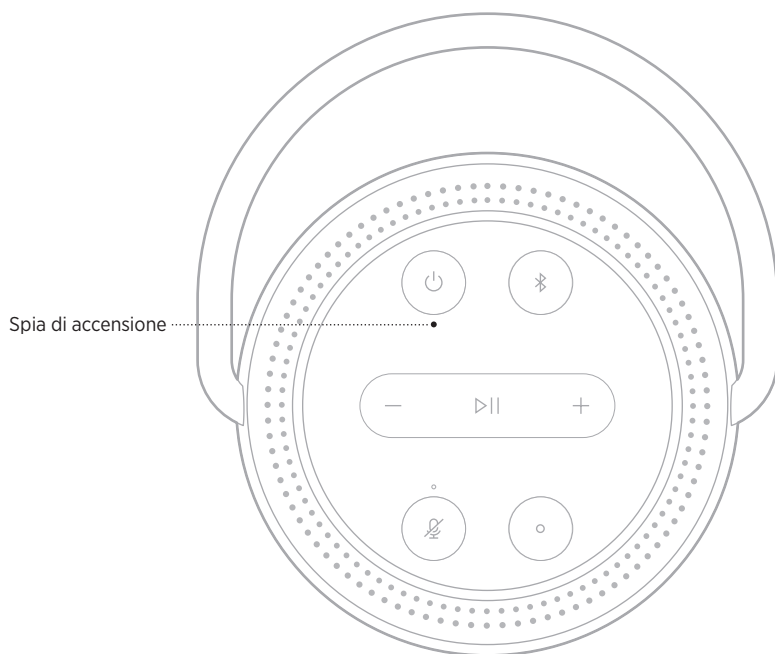





ATTIVITÀ DELLE SPIE STATO DEL SISTEMA

Bianco fisso	Attivato NOTA: quando il diffusore è connesso al cavo di carica, una luce bianca fissa indica che la carica è completa.
Bianco lampeggiante	Carica in corso
Bianco diffuso	Standby di rete NOTA: il diffusore emette solo una luce bianca diffusa quando non è in carica.
Rosso fisso	5-10% di autonomia residua della batteria
Rosso lampeggiante	Meno del 5% di autonomia residua della batteria
Nero	Spento

AGGIORNAMENTO E STATO DI ERRORE

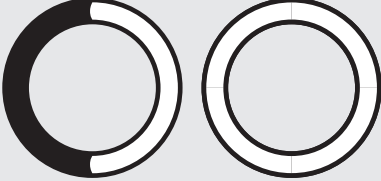
Mostra lo stato degli aggiornamenti del software e gli avvisi di errori.

ATTIVITÀ DELL'ANELLO LUMINOSO	STATO DEL SISTEMA
<p>Luce arancione fissa nella parte superiore e inferiore</p> 	<p>Configurazione Wi-Fi in corso</p>
<p>La luce bianca completa l'anello in senso antiorario, quindi ripete il ciclo</p> 	<p>Scaricamento aggiornamento in corso</p>
<p>La luce bianca completa l'anello in senso orario, quindi ripete il ciclo</p> 	<p>Aggiornamento in corso del diffusore</p>
<p>Arancione lampeggiante (veloce) nella parte superiore e inferiore, per quattro volte</p> 	<p>Errore - vedere l'app Bose Music</p>
<p>Luce rossa fissa nella parte superiore e inferiore</p> 	<p>Errore - contattare l'assistenza clienti Bose</p>

AGGIORNARE IL DIFFUSORE

Il diffusore si aggiorna automaticamente quando è connesso all'app Bose Music e alla rete Wi-Fi.

DISATTIVARE/ATTIVARE IL WI-FI

Premere e tenere premuti i pulsanti Riproduci/Pausa ▶|| e *Bluetooth* ⌘ per 5 secondi, fino a quando l'anello luminoso non si riempie di luce bianca.

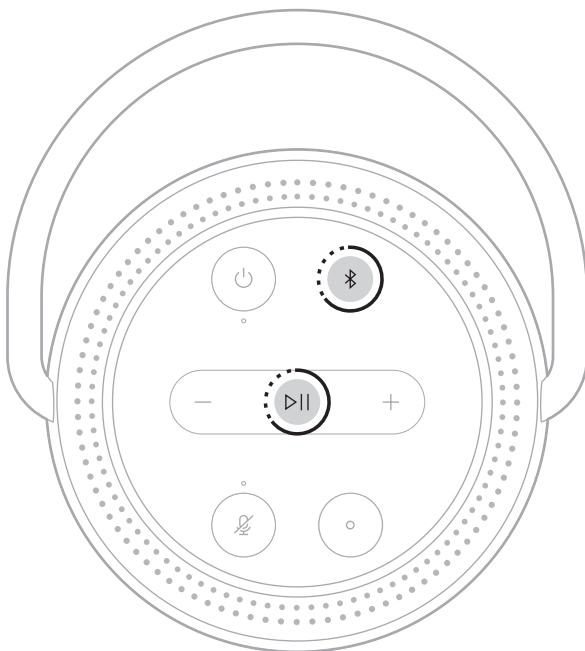

NOTA: quando il Wi-Fi è disattivato, non è possibile controllare il diffusore tramite l'app Bose Music o mediante l'assistente vocale.

CONNETTERE UN DIFFUSORE *BLUETOOTH* BOSE SOUNDLINK O DELLE CUFFIE BOSE

Con la tecnologia Bose SimpleSync™ è possibile connettere al diffusore Bose Portable Smart Speaker determinati modelli di diffusori *Bluetooth* Bose SoundLink o di cuffie Bose per cambiare modo di ascoltare la musica.

Vantaggi

- **Diffondere l'audio in un'altra stanza:** si può ascoltare la stessa musica in due stanze diverse contemporaneamente connettendo a Bose Portable Smart Speaker 500 un diffusore Bose Portable Smart Speaker.
- **Un'esperienza di ascolto personalizzata:** si può ascoltare nitidamente la musica proveniente dalla stanza accanto connettendo delle cuffie Bose al proprio Bose Portable Smart Speaker. Si possono usare i controlli del volume indipendenti di ciascun prodotto per abbassare il volume o disattivare l'audio del diffusore mantenendo il volume delle cuffie al livello desiderato mentre ci si sposta in casa.

NOTA: la tecnologia SimpleSync™ ha una portata *Bluetooth* di circa 9 metri. Le pareti e i materiali di costruzione possono talvolta influire negativamente sulla ricezione del segnale.

Prodotti compatibili

È possibile connettere a Bose Portable Smart Speaker la maggior parte dei diffusori *Bluetooth* Bose SoundLink e modelli specifici di cuffie Bose.

I prodotti compatibili più diffusi sono:

- Diffusore *Bluetooth* Bose SoundLink Revolve+
- Diffusore *Bluetooth* Bose SoundLink Mini
- Diffusore *Bluetooth* Bose SoundLink Color
- Bose Noise Cancelling Headphones 700
- Cuffie Bose QuietComfort 35 wireless

Nuovi prodotti vengono aggiunti periodicamente. Per un elenco completo e maggiori informazioni, visitare: [worldwide.bose.com/Support/Groups](https://www.worldwide.bose.com/Support/Groups)

Connettere mediante l'app Bose Music

Utilizzare l'app Bose Music per connettere a Bose Portable Smart Speaker il diffusore *Bluetooth* Bose SoundLink o le cuffie Bose. Per ulteriori informazioni, visitare: worldwide.Bose.com/Support/Groups

NOTE:

- Verificare che il prodotto da connettere sia acceso, in un raggio di 9 metri da Bose Portable Smart Speaker e pronto per connettersi a un altro dispositivo. Per ulteriori informazioni, consultare il manuale di istruzioni del prodotto specifico.
- È possibile collegare a Bose Portable Smart Speaker un solo prodotto per volta.

RICONNETTERE UN DIFFUSORE *BLUETOOTH* BOSE SOUNDLINK O DELLE CUFFIE BOSE

Accendere il diffusore *Bluetooth* Bose SoundLink o le cuffie Bose.

Il diffusore o le cuffie tentano di connettersi al dispositivo *Bluetooth* più recente, compreso Bose Portable Smart Speaker.

NOTE:

- Bose Portable Smart Speaker deve trovarsi nel raggio d'azione (9 m) ed essere acceso.
- Se il diffusore o le cuffie non riescono a connettersi, vedere "Il diffusore non si riconnette a un diffusore *Bluetooth* Bose SoundLink o alle cuffie Bose precedentemente connessi" a pagina 52.

PULIRE IL DIFFUSORE

Pulire la superficie del diffusore con un panno morbido e asciutto.

AVVERTENZE:

- NON utilizzare spray vicino al diffusore. NON utilizzare solventi, prodotti chimici o soluzioni detergenti contenenti alcol, ammoniaca o abrasivi.
- NON fare entrare liquidi nelle aperture.

PARTI DI RICAMBIO E ACCESSORI

Per ordinare parti di ricambio e accessori, rivolgersi al servizio clienti Bose.

Visitare: worldwide.Bose.com/Support/PHS

GARANZIA LIMITATA

Il diffusore è coperto da una garanzia limitata. Per i dettagli della garanzia limitata, consultare il nostro sito web all'indirizzo global.Bose.com/warranty.

Per effettuare la registrazione del prodotto, consultare global.Bose.com/register per istruzioni. La mancata registrazione non inciderà in alcun modo sui diritti previsti dalla garanzia limitata.

PROVARE PRIMA QUESTE SOLUZIONI

Se si incontrano problemi nell'uso del diffusore, provare prima queste soluzioni:

- Accendere il diffusore (vedere pagina 35).
- Caricare il diffusore (vedere pagina 17).
- Fissare bene tutti i cavi.
- Verificare lo stato del diffusore (vedere pagina 36).
- Scaricare l'app Bose Music ed eseguire gli aggiornamenti software disponibili.
- Allontanare il diffusore e il dispositivo mobile da possibili fonti di interferenze (router wireless, telefoni cordless, televisori, microonde ecc.).
- Spostare il diffusore entro il raggio di portata del segnale del router wireless o del dispositivo mobile, per un funzionamento corretto.

ALTRE SOLUZIONI

Se non si riesce a risolvere il problema, consultare la tabella seguente per individuare i sintomi e le possibili soluzioni dei problemi più comuni. Se non si è in grado di risolvere il problema, contattare il servizio clienti Bose.

Visitare: worldwide.Bose.com/contact

SINTOMO	SOLUZIONE
Il diffusore non si accende	<p>La batteria potrebbe essere scarica o in modalità di protezione. Collegare il diffusore al cavo di alimentazione.</p> <p>Collegare il cavo di alimentazione a una presa elettrica CA diversa.</p> <p>Scollegare il cavo di alimentazione, attendere 30 secondi, quindi reinserire bene il cavo nella presa elettrica.</p>
Il diffusore non si spegne	<p>Se la rete Wi-Fi è stata configurata mediante l'app Bose Music, premere e tenere premuto il pulsante di alimentazione fino allo spegnimento dell'indicatore di alimentazione.</p> <p>Se la rete Wi-Fi non è stata configurata mediante l'app Bose Music, premere una volta il pulsante di alimentazione per spegnere il diffusore.</p>
Il diffusore non risponde durante la configurazione	<p>Assicurarsi di utilizzare l'app Bose Music per eseguire la configurazione.</p> <p>NOTA: se l'app non chiede di eseguire la configurazione, andare alla schermata I miei prodotti e aggiungere il proprio diffusore.</p> <p>Scollegare il cavo di alimentazione, attendere 30 secondi, quindi reinserire bene il cavo nella presa elettrica.</p>

SINTOMO	SOLUZIONE
L'app Bose Music non funziona sul dispositivo mobile	<p>Assicurarsi che il dispositivo mobile sia compatibile con l'app Bose Music e rispetti i requisiti minimi di sistema. Per ulteriori informazioni, consultare l'app store del dispositivo mobile.</p> <p>Disinstallare l'app Bose Music sul dispositivo mobile, quindi reinstallarla (vedere pagina 17).</p>
Il diffusore non si connette alla rete Wi-Fi	<p>Nell'app Bose Music, selezionare il nome di rete corretto e immettere la password di rete.</p> <p>Assicurarsi di connettere il diffusore alla stessa rete Wi-Fi a cui è connesso il dispositivo mobile in uso.</p> <p>Se le informazioni della rete Wi-Fi sono cambiate, vedere pagina 18.</p> <p>Abilitare la funzione Wi-Fi sul dispositivo che si sta utilizzando per la configurazione.</p> <p>Chiudere le altre applicazioni aperte sul dispositivo mobile.</p> <p>Se il router supporta sia la banda a 2,4 GHz sia quella 5 GHz, accertarsi che il dispositivo mobile e il diffusore siano collegati alla stessa banda.</p> <p>NOTA: Bose consiglia di assegnare a ogni banda un nome univoco per essere sicuri di connettersi alla banda corretta.</p> <p>Reimpostare il router.</p> <p>Disinstallare l'app Bose Music sul dispositivo mobile. Scollegare il cavo di alimentazione, attendere 30 secondi, quindi reinserire bene il cavo nella presa elettrica. Scaricare l'app Bose Music e iniziare di nuovo la configurazione.</p>
Audio intermittente o assente	<p>Aumentare il volume sul diffusore e sul dispositivo mobile.</p> <p>Interrompere eventuali altre applicazioni di streaming audio o video.</p> <p>Commutare su una sorgente diversa.</p> <p>Riprodurre l'audio da un'applicazione o un servizio musicale differente.</p> <p>Assicurarsi che il dispositivo utilizzato sia compatibile con la funzionalità <i>Bluetooth</i>.</p> <p>Riavviare il dispositivo mobile.</p> <p>Scollegare il cavo di alimentazione, attendere 30 secondi, quindi reinserire bene il cavo nella presa elettrica.</p> <p>Verificare che l'audio del diffusore non sia disattivato. Per riattivarlo, premere il tasto di aumento volume + o di riduzione volume - sul diffusore, oppure usare l'app Bose Music.</p>

SINTOMO	SOLUZIONE
<p>Il diffusore non si connette a un dispositivo mobile</p>	<p>Sul dispositivo mobile, disattivare e poi riattivare la funzione <i>Bluetooth</i>. Rimuovere il diffusore dal menu <i>Bluetooth</i>. Ristabilire la connessione.</p> <p>Connettere un dispositivo mobile diverso (vedere pagina 30).</p> <p>Assicurarsi che il dispositivo utilizzato sia compatibile con la funzionalità <i>Bluetooth</i>.</p> <p>Rimuovere il diffusore dall'elenco dei dispositivi <i>Bluetooth</i> del dispositivo mobile. Connetterlo di nuovo (vedere pagina 31).</p> <p>Eliminare l'elenco dei diffusori (vedere pagina 32).</p>
<p>Il diffusore non esegue lo streaming audio con AirPlay</p>	<p>Assicurarsi che il diffusore sia acceso ed entro il raggio operativo (vedere pagina 35).</p> <p>Aggiornare il dispositivo Apple e il diffusore.</p> <p>Assicurarsi che il dispositivo Apple e il diffusore siano connessi alla stessa rete Wi-Fi.</p> <p>Verificare che il diffusore sia aggiornato (vedere pagina 44).</p> <p>Se non si riesce a individuare l'icona AirPlay  nell'app utilizzata per riprodurre musica in streaming, eseguire lo streaming audio dal Centro di controllo.</p> <p>Per ulteriore assistenza, visitare: https://www.apple.com/airplay</p>
<p>Il diffusore non è visibile e non può essere aggiunto a un altro account Bose.</p>	<p>Verificare che la condivisione del diffusore sia attivata tramite l'app Bose Music.</p> <p>Verificare che il diffusore e il dispositivo mobile siano connessi alla stessa rete Wi-Fi.</p>

SINTOMO	SOLUZIONE
<p>Assistente Google non risponde e non riproduce l'audio</p>	<p>Controllare che Assistente Google sia stato configurato utilizzando l'app Bose Music (vedere pagina 24).</p> <p>Connettere il dispositivo mobile al Wi-Fi.</p> <p>Verificare che Assistente Google sia disponibile su questo prodotto nel paese in cui ci si trova.</p> <p>Assicurarsi che la versione dell'app Assistente Google sia quella più aggiornata.</p> <p>Controllare che sia stata attivata la parola di attivazione (vedere pagina 25).</p> <p>Verificare che il dispositivo mobile sia compatibile.</p> <p>Rimuovere Assistente Google dal diffusore mediante l'app Bose Music. Quindi, aggiungere di nuovo Assistente Google.</p> <p>Scegliere Pandora o Spotify come servizio audio predefinito (vedere pagina 27).</p> <p>Assicurarsi di utilizzare lo stesso account di servizio audio nell'app Bose Music e nell'app Assistente Google.</p> <p>Assistente Google potrebbe non supportare la richiesta. Nuove funzioni vengono aggiunte periodicamente.</p> <p>Per ulteriore assistenza, visitare: https://support.google.com/assistant</p>
<p>Modificare le impostazioni dei risultati personali di Assistente Google</p>	<p>Per disattivare i risultati personali o modificare l'account in merito ai risultati personali, utilizzare il menu Impostazioni nell'app Assistente Google.</p>
<p>Alexa non risponde</p>	<p>Controllare che Alexa sia stato configurato utilizzando l'app Bose Music (vedere pagina 17).</p> <p>NOTA: il diffusore deve essere configurato e connesso alla rete Wi-Fi utilizzando l'app Bose Music.</p> <p>Verificare che Alexa sia disponibile su questo prodotto nel paese in cui ci si trova.</p> <p>Controllare che la spia posta al di sopra del pulsante di disattivazione del microfono  non sia accesa con luce rossa. Premere  per attivare il microfono.</p> <p>Pronunciare il nome assegnato nell'app Bose Music. Se esistono più diffusori con lo stesso nome, utilizzare il nome assegnato nell'app Alexa oppure modificare il nome nell'app Bose Music.</p> <p>Rimuovere Alexa dal diffusore mediante l'app Bose Music, quindi aggiungere di nuovo Alexa.</p> <p>Alexa potrebbe non supportare la richiesta. Nuove funzioni vengono aggiunte periodicamente.</p> <p>Per ulteriore assistenza, visitare: https://www.amazon.com/usealexa</p>

SINTOMO	SOLUZIONE
<p>Il diffusore non si connette a un diffusore <i>Bluetooth</i> Bose SoundLink o alle cuffie Bose</p>	<p>Verificare che il diffusore <i>Bluetooth</i> Bose SoundLink o le cuffie Bose siano accesi, in un raggio di 9 metri da Bose Portable Smart Speaker e pronti per connettersi a un altro dispositivo. Per ulteriori informazioni, consultare il manuale di istruzioni del prodotto specifico.</p>
<p>Il diffusore non si riconnette a un diffusore <i>Bluetooth</i> Bose SoundLink o alle cuffie Bose precedentemente connessi</p>	<p>Sul diffusore <i>Bluetooth</i> Bose SoundLink o sulle cuffie Bose, utilizzare i comandi del prodotto per scorrere l'elenco dei dispositivi finché non viene pronunciato il nome Bose Portable Smart Speaker. Per istruzioni specifiche per il prodotto in uso, consultare il manuale di istruzioni.</p> <p>NOTA: certi modelli di diffusori e di cuffie, comprese le cuffie Bose Noise Cancelling Headphones 700, non supportano la possibilità di scorrere l'elenco dispositivi del prodotto. Per riconnettere tali prodotti, vedere "Connessione mediante l'app Bose Music" a pagina 46.</p>
<p>Ritardo nella riproduzione audio su un diffusore <i>Bluetooth</i> Bose SoundLink o su cuffie Bose</p>	<p>Non tutti i diffusori <i>Bluetooth</i> Bose SoundLink e le cuffie Bose sono in grado di riprodurre l'audio in sincronia perfetta quando sono connessi al diffusore. Per verificare se il proprio prodotto è compatibile, visitare: worldwide.Bose.com/Support/Groups</p> <p>Installare gli aggiornamenti software disponibili per il diffusore <i>Bluetooth</i> Bose SoundLink o le cuffie Bose. Per verificare se sono disponibili aggiornamenti, aprire sul dispositivo mobile l'app Bose appropriata per il proprio prodotto oppure visitare btu.Bose.com sul computer.</p>

REIMPOSTARE IL DIFFUSORE

Il ripristino delle impostazioni di sistema cancella tutte le impostazioni di sorgente, volume e rete dal diffusore per ripristinare le impostazioni di fabbrica originali.

Tenere premuti il pulsante Alza volume + e il pulsante *Bluetooth* \mathbb{B} per 10 secondi, fino a quando l'anello luminoso non si accende con luce bianca.

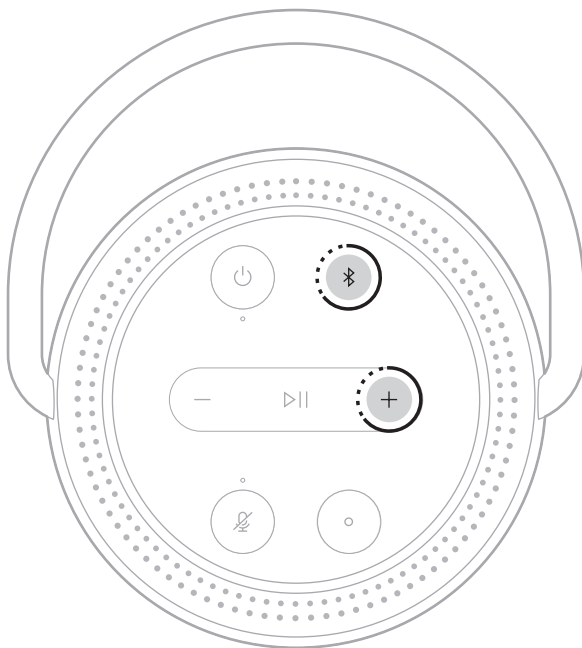

Il diffusore si riavvia. Al termine del ripristino, l'anello luminoso si accende con luce arancione fissa.

Ripristinare le impostazioni di rete e audio del diffusore

Configurare il diffusore utilizzando l'app Bose Music (vedere pagina 17).

Kérjük, olvassa el, és tartsa be a biztonsági és használati utasításokat.



A Bose Corporation ezennel kijelenti, hogy jelen termék megfelel a rádióberendezésekre és távközlési végberendezésekre vonatkozó 2014/53/EK irányelv és minden más idevonatkozó EU-irányelv alapvető követelményeinek és egyéb rendelkezéseinek. A teljes megfelelőségi nyilatkozat megtalálható a következő címen: www.Bose.com/compliance.



A jelen termék megfelel az elektromágneses kompatibilitásról szóló 2016-os irányelveknek és az összes vonatkozó egyesült királyságbeli törvény előírásának. A teljes megfelelőségi nyilatkozat a következő címen található: www.Bose.com/compliance.

A Bose Corporation ezennel kijelenti, hogy a jelen termék megfelel a rádióberendezésekre vonatkozó 2017. évi irányelv és minden más idevonatkozó egyesült királyságbeli irányelv alapvető követelményeinek. A teljes megfelelőségi nyilatkozat a következő címen található: www.Bose.com/compliance.

Fontos biztonsági utasítások

1. Töltés előtt győződjön meg róla, hogy a töltőport teljesen megszáradt.
2. A nedves hangszórót tilos feltölteni.
3. Kizárólag a gyártó által meghatározott kiegészítőket/tartozékokat használja.
4. A javítási munkákat bizza szakemberre. Szervizelésre akkor van szükség, ha a készülék valamilyen módon meghibásodott, például megsérült a hálózati csatlakozózsínörja vagy a csatlakozódugója, folyadék ömlött vagy nehéz tárgy esett rá, eső vagy nedvesség érte, működésében rendellenesség tapasztalható, vagy leesett.



A termék apró részeket tartalmaz, melyek fulladást okozhatnak. 3 éves kor alatti gyermekek számára nem alkalmas.



A termék mágneses anyagot tartalmaz. Tájékozódjon kezelőorvosánál, hogy ez hatással lehet-e az Ön által használt beültethető orvostechnikai eszközre.

- Tartsa a terméket távol tűztől és más hőforrásoktól. A termékre és annak közelébe TILOS gyertyát vagy egyéb nyílt lánggal működő eszközt helyezni.
- NE végezzen a terméken engedély nélküli módosítást.
- Ezzel a termékkel NE használjon áramátalakítót.
- Kizárólag a termékhez biztosított töltőt használja.



仅适用于 2000m 以下地区安全使用

Kizárólag 2000 méternél alacsonyabb tengerszint feletti magasságban használja.

- Óvja az akkumulátort tartalmazó termékeket a túlzott hőhatástól, például a közvetlen napsütéstől, a tűztől és hasonló hatásoktól.
- A termék címkéje a termék alján található.

MEGJEGYZÉS: A berendezést az FCC-előírások 15. cikke szerint tesztelték. Ez alapján a berendezés megfelel a „B” osztályú digitális eszközök előírásainak. Ezen határértékek megfelelő védelmet nyújtanak a káros sugárzások ellen lakóépületen belül. A berendezés rádiófrekvenciás energiát termel, használ és sugározhat, és amennyiben nem az utasításoknak megfelelően helyezik üzembe és használják, a rádiókommunikációra nézve káros interferenciát okozhat. Arra azonban nincs garancia, hogy adott körülmények között nem lép fel interferencia. Ha a berendezés nem kívánt interferenciával zavarja a rádió- vagy a televízióadást (ezt a berendezés ki- és bekapcsolásával lehet ellenőrizni), javasoljuk, hogy az interferencia kiküszöbölése érdekében próbálkozzon az alábbiak egyikével:

- Fordítsa el vagy helyezze át a vevőantennát.
- Növelje a készülék és a vevőkészülék közötti távolságot.
- A berendezést a vevőkészülék áramellátását biztosító áramkörtől eltérő áramkör aljzatához csatlakoztassa.
- Forduljon a forgalmazóhoz vagy tapasztalt rádió-/televíziószerelőhöz.

A Bose Corporation által kifejezetten jóvá nem hagyott módosítások vagy változtatások esetén érvénytelenné válhat a berendezés működtetésére adott felhasználói engedély.

Ez a készülék megfelel az FCC-szabályzat 15. részének és az ISED Canada nem engedélyköteles RSS-szabványainak. A működés során a következő két feltételnek kell eleget tenni: (1) Ez a készülék nem bocsáthat ki káros interferenciát, és (2) ennek a készüléknek el kell viselnie bármilyen interferenciát, az esetlegesen rendellenes működést okozó interferenciát is beleértve.

A berendezés telepítése és működtetése során a sugárzó egység és az emberi test között legalább 20 cm-es távolságot kell tartani.

A készülék csak zárt térben használható, amikor az 5150–5250 MHz-es frekvenciatartományban működött, hogy ne okozzon esetlegesen káros interferenciát az azonos csatornát használó egyéb rendszerekkel.

CAN ICES-3(B)/NMB-3(B)

Európában:

Működési frekvenciatartományok: 2400–2483,5 MHz, 5150–5350 MHz és 5470–5725 MHz.

A maximális átviteli teljesítmény kevesebb mint 20 dBm EIRP.

A maximális átviteli teljesítmény a törvényben meghatározott korlátok alatt van, ezért az SAR-tesztelésre nincs szükség, és a vonatkozó előírások értelmében az alól kivételt képez.

Amennyiben a jelen készüléket az 5150–5350 MHz-es frekvenciatartományban működtetik, kizárólag beltérben használható a táblázatban felsorolt összes EU-ország esetében.

									
BE	DK	IE	UK(NI)	FR	CY	SK	HU	AT	SE
BG	DE	PT	EL	HR	LV	LT	MT	PL	
CZ	EE	FI	ES	IT	RO	LU	NL	SI	



Ez a szimbólum azt jelenti, hogy a terméket nem szabad háztartási hulladékkal együtt kidobni, hanem egy megfelelő hulladékkezelő létesítményben kell leadni, ahol gondoskodnak a termék újrahasznosításáról.

A megfelelő hulladékkezelés és újrahasznosítás hozzájárul a természeti erőforrások, az emberi egészség és a környezet védelméhez. A feleslegessé vált termék kezelésével és újrahasznosításával kapcsolatos további információkért forduljon a helyi önkormányzat hulladékkezeléssel megbízott szolgáltatójához, vagy ahhoz az üzlethez, ahol ezt a terméket vásárolta.

A kisfogyasztású rádiófrekvenciás eszközök kezelésére vonatkozó korlátozások XII. törvénycikk

A kisfogyasztású rádiófrekvenciás eszközök kezelésére vonatkozó korlátozásoknak megfelelően, a vállalatok, a szervezetek és a felhasználók az NCC külön felhatalmazása nélkül nem változtathatják meg a jóváhagyott kisfogyasztású rádiófrekvenciás eszközök frekvenciáját, nem fokozhatják annak jeladási teljesítményét, és nem módosíthatják annak eredeti jellemzőit és teljesítményét.

XIV. törvénycikk

A kisfogyasztású rádiófrekvenciás eszközök nem befolyásolhatják a repülőgépek biztonságát, illetve nem okozhatnak interferenciát a jogszerűen engedélyezett kommunikációban. Ha ez mégis megtörténik, a felhasználónak azonnal abba kell hagynia a készülék használatát, amíg az interferencia meg nem szűnik. Az említett jogi kommunikáció a távközlési törvénynek („Telecommunications Act”) megfelelő rádiókommunikációra vonatkozik.

A kisfogyasztású rádiófrekvenciás eszközöknek el kell viselniük a jogilag engedélyezett kommunikációból származó vagy a rádióhullámokat kibocsátó ISM-készülékekről érkező interferenciát.

NE próbálja meg eltávolítani az újratölthető lítiumion akkumulátort a termékből. Az eltávolításhoz kérje a Bose helyi kereskedőjének vagy egy képezített szakembernek a segítségét.



A termékben található újratölthető lítiumion akkumulátort csak képzett szakember távolíthatja el. További információkért lépjen kapcsolatba a Bose helyi viszonteladójával, vagy látogasson el a products.bose.com/static/compliance/index.html weboldalra.

A termék energiaállapotainak táblázata

A jelen termék megfelel az energiával kapcsolatos termékek környezetbarát tervezésére vonatkozó követelményeket meghatározó 2009/125/EC direktíva előírásainak, valamint az energiával kapcsolatos termékek környezetbarát tervezésével és energiainformációival (kiegészítés) (EU, kilépés) foglalkozó 2020-as szabályozás előírásainak, és ennek megfelelően eleget tesz a következő normáknak és dokumentumoknak: 1275/2008 (EK) rendelet a 801/2013 (EK) rendelettel kiegészítve.

Az energiafelhasználásra vonatkozó kötelező állapotinformációk	Energiafelhasználási módok	
	Készenlét	Hálózati készenléti
Energiafogyasztás a megadott energiafelhasználási módban, 230 V/50 Hz bemeneti teljesítmény mellett	≤ 0,5 W	Wi-Fi®, Bluetooth® ≤ 2,0 W
A berendezés ennyi idő elteltével lép automatikusan az adott módba	< 2,5 óra	≤ 20 perc
Energiafogyasztás hálózati készenléti módban, ha minden vezetékes port csatlakoztatva van, és az összes vezeték nélküli hálózati port aktívra van, 230 V/50 Hz bementi teljesítmény mellett	NA	≤ 2,0 W
Hálózati port inaktíválási/aktíválási folyamatai. Az összes hálózat inaktíválásával a készenléti mód aktíválódik.	<p>Wi-Fi®: Inaktíválásához nyomja le és tartsa lenyomva egyszerre a Lejátszás/szünet (>) és a Bluetooth gombot (⌘) legalább 5 másodpercig. Az aktíváláshoz ismétlje meg a műveletet.</p> <p>Bluetooth®: Inaktíválásához törölje a párosítási lista tartalmát. Ehhez nyomja le és tartsa lenyomva 10 másodpercig a Bluetooth® gombot. Aktíválásához párosítsa egy Bluetooth-forrással.</p>	

A külső tápegységre vonatkozó műszaki információk

A jelen termékhez mellékelte külső tápegység megfelel az energiával kapcsolatos termékek környezetbarát tervezésére vonatkozó követelményeket meghatározó 2009/125/EC direktíva előírásainak, és ennek megfelelően eleget tesz a következő normák és dokumentumok előírásainak: Bizottsági rendelet (EU) 2019/1782

Gyártó	Bose Products B.V.
Kereskedelmi regisztrációs szám	36037901
Cím	Gorslaan 60 1441 RG Purmerend The Netherlands
Típusazonosító	F5V-3C-TC-WW
Bemeneti feszültség	100–240 V
Bemenő váltakozó áram frekvenciája	50 Hz/60 Hz
Kimeneti feszültség	5 V DC
Kimeneti áramerősség	3 A
Kimeneti teljesítmény	15 W
Átlagos aktív hatékonyság	82,3%
Kis terhelés (10%) melletti hatékonyság	76,0%
Terhelésmentes áramfogyasztás	0,07 W



A használt akkumulátort helyesen, a helyi előírásoknak megfelelően kezelje hulladékként.
Az akkumulátort tilos elégetni.

A veszélyes anyagokra vonatkozó kínai korlátozások táblázata

Mérgező vagy veszélyes anyagok és vegyi elemek nevei a termékben						
Alkatrész neve	Mérgező vagy veszélyes anyagok és elemek					
	Ólom (Pb)	Higany (Hg)	Kadmium (Cd)	Hat vegyértékű króm (Cr(VI))	Polibromozott bifetil (PBB)	Polibrominált difeniléter (PBDE)
NYÁK-ok	X	0	0	0	0	0
Fémrészek	X	0	0	0	0	0
Műanyag részek	0	0	0	0	0	0
Hangszórók	X	0	0	0	0	0
Kábelek	X	0	0	0	0	0
Ez a táblázat az SJ/T 11364 előírásainak megfelelően készült.						
O: Azt jelzi, hogy az adott mérgező vagy veszélyes anyag mennyisége az adott alkatrész egyetlen homogén anyagában sem éri el a GB/T 26572 által meghatározott határértéket.						
X: Azt jelzi, hogy az adott mérgező vagy veszélyes anyagot az alkatrész legalább egy homogén anyaga a GB/T 26572 korlátozó előírásait meghaladó mértékben tartalmazza.						

A veszélyes anyagokra vonatkozó tajvani korlátozások táblázata

Berendezés neve: Aktív hangszóró, típusjelölés: 429329						
Korlátozott anyagok és kémiai jelölésük						
Egység	Ólom (Pb)	Higany (Hg)	Kadmium (Cd)	Hat vegyértékű króm (Cr+6)	Polibrómozott bifenilek (PBB)	Polibrómozott difenil-éterek (PBDE)
NYÁK-ok	-	o	o	o	o	o
Fémrészek	-	o	o	o	o	o
Műanyag részek	o	o	o	o	o	o
Hangszórók	-	o	o	o	o	o
Kábelek	-	o	o	o	o	o

1. megjegyzés: A „o” jelzés azt jelenti, hogy a szabályozott anyag százaléka nem haladja meg a jelenlegi referenciaérték százalékát.

2. megjegyzés: Az „-” jelölés azt jelenti, hogy a szabályozott anyag megfelel a kivételnek.

Feljegyzendő adatok

A gyári szám és a modellszám a hangszóró alján található.

Gyári szám: _____

Modellszám: _____

A bizonylatot tartsa a kezelési útmutató mellett. Ragadja meg az alkalmat, és regisztrálja az Ön által vásárolt Bose terméket! Ezt egyszerűen megteheti a következő címen: global.Bose.com/register

Gyártás dátuma: A gyári szám nyolcadik számjegye a gyártási évet jelzi: az „1” 2011-et vagy 2021-et jelöl.

Kínai importőr: Bose Electronics (Shanghai) Company Limited, Part C, Plant 9, No. 353 North Riyang Road, Kína (Shanghai) Pilot Free Trade Zone

EU-importőr: Bose Products B.V., Gorslaan 60, 1441 RG Purmerend, Hollandia

Tajvani importőr: Bose Taiwan Branch, 9F-A1, No. 10, Section 3, Minsheng East Road, Taipei City 104, Tajvan. Telefonszám: +886-2-2514 7676

Mexikói importőr: Bose de México, S. de R.L. de C.V., Paseo de las Palmas 405-204, Lomas de Chapultepec, 11000 México, D.F. Telefonszám: +5255 (5202) 3545

UK-importőr: Bose Limited, Bose House, Quayside Chatham Maritime, Chatham, Kent, ME4 4QZ, United Kingdom

Névleges elektromossági értékek 5 V egyenáram, 3 A

Biztonsági információk



A jelen termék képes a Bose automatikus frissítéseinek fogadására. Az automatikus biztonsági frissítések fogadásához végezze el a Bose Music alkalmazásban a termékbeállítási folyamatot, és csatlakoztassa a terméket az internethez. **Ha nem végzi el a beállítási folyamatot, a Bose által közzétett frissítések telepítéséért Ön felel.**

Az Amazon, az Alexa, az Amazon Music és az összes kapcsolódó logó az Amazon.com, Inc. vagy leányvállalatainak védjegye.

Az Apple, az Apple embléma, az Apple Music és az AirPlay az Apple Inc. Amerikai Egyesült Államokban és más országokban bejegyzett védjegye. Az App Store az Apple Inc. szolgáltatásjegye.

A „Works with Apple” jelvény használata azt jelzi, hogy az adott tartozék kifejezetten a jelvényen feltüntetett technológiával való használatra készült, és a fejlesztő az Apple működési követelményeinek teljesítésére vonatkozó tanúsítvánnyal látta el.

A *Bluetooth*[®] szóvédjegy és emblémák a Bluetooth SIG, Inc. tulajdonát képező, bejegyzett védjegyek, amelyeket a Bose Corporation minden esetben engedéllyel használ.

A Google és a Google Play a Google LLC védjegye.

A termék magában foglalja az iHeartRadio szolgáltatást. Az iHeartRadio az iHeartMedia, Inc. bejegyzett védjegye.

Ezt a terméket a Microsoft egyes szellemi tulajdonjogai védik. A Microsoft licence nélkül tilos az ilyen technológiákat jelen terméken kívül felhasználni vagy terjeszteni.

A Pandora, a Pandora logó és a Pandora arculati jegyek a Pandora Media, Inc. védjegyei vagy bejegyzett védjegyei, melyek felhasználása engedéllyel történt.

Ez a termék tartalmazza a Spotify szoftvert, amelyre külső gyártók alábbi helyen található licencei vonatkoznak: www.spotify.com/connect/third-party-licenses.

A Spotify a Spotify AB bejegyzett védjegye.

Az USB Type-C[®] és az USB-C[®] az USB Implementers Forum bejegyzett védjegye.

A Wi-Fi a Wi-Fi Alliance[®] védjegye.

A Bose, a Bose Music, a Bose Noise Cancelling Headphones, a Bose Portable Smart Speaker, a QuietComfort, a SimpleSync, a SoundLink és a SoundLink Revolve a Bose Corporation védjegye

Bose Corporation központja: 1-877-230-5639

© 2021 Bose Corporation. Előzetes írásos engedély nélkül a jelen kiadvány semmilyen része nem sokszorosítható, módosítható, terjeszthető, illetve nem használható fel semmilyen más módon.

A Bose Portable Smart Speaker termékhez összetevőként mellékelte, harmadik féltől származó szoftvercsomagok licencinformációinak megtekintése:

1. Nyomja le a hangszórón lévő Hangosítás (+) és Halkítás (–) gombot, és tartsa őket lenyomva 5 másodpercig.
2. Csatlakoztasson egy USB Type-C®-kábel a hangszóró alján található USB-C®-csatlakozóhoz.

MEGJEGYZÉS: Ha a hangszóró töltéséhez a Bose Portable Smart Speaker Charging Cradle töltőbázist használja, ügyeljen arra, hogy a kábelt a hangszóró hátulján lévő USB-C-csatlakozóba, és ne a töltőbázishoz csatlakoztassa.

3. A kábel másik végét csatlakoztassa a számítógéphez.
4. A végfelhasználói licencszerződés és a licencnyilatkozatok megjelenítéséhez a számítógépen írja be a **<http://203.0.113.1/opensource>** címet a böngésző címsorába.

A DOBOZ TARTALMA

Tartalom.....	13
---------------	----

HASZNÁLAT MÓDJA

Wifihez csatlakozik.....	14
Nincs a wifihez csatlakoztatva.....	14

A HANGSZÓRÓ ELHELYEZÉSE

Javaslatok	15
------------------	----

VÍZÁLLÓSÁG

Javaslatok	16
------------------	----

A BOSE MUSIC ALKALMAZÁS BEÁLLÍTÁSA

A Bose Music alkalmazás letöltése	17
---	----

MEGLÉVŐ BOSE MUSIC ALKALMAZÁS-FELHASZNÁLÓK

A rendszer hozzáadása egy meglévő fiókhoz.....	18
Csatlakozás másik wifihálózathoz.....	18
Újbóli csatlakozás wifihálózathoz.....	18

ENERGIAELLÁTÁS

Bekapcsolás	19
Kikapcsolás.....	20
Hálózati készenléti mód	20

A HANGSZÓRÓ VEZÉRLŐI

A hangszóró funkciói.....	22
Médialejátszás és hangerő	22
A hangsegéd vezérlése	23

HANGSEGÉD

Hangsegéd beállításai.....	24
A hangsegéd beállítása	24
A Google Assistant elérése.....	25
Használja a hangját	25
Használja a hangszóró vezérlőit	26
Zene lejátszása a Google Assistant segítségével.....	27
Válasszon alapértelmezett zenei szolgáltatást	27
Alexa elérése.....	28
Használja a hangját	28
Használja a hangszóró vezérlőit	29

BLUETOOTH®-KAPCSOLATOK

Csak <i>Bluetooth</i> használata (nincs wifi).....	30
Mobileszközök csatlakoztatása	30
Mobileszközök leválasztása	31
Mobileszközök újbóli csatlakoztatása.....	32
További mobileszköz csatlakoztatása.....	32
Hangszóró eszközlístájának törlése.....	32

AUDIÓ VALÓS IDEJŰ LEJÁTSZÁSA (STREAMING) AZ AIRPLAY SEGÍTSÉGÉVEL

Audió valós idejű lejátszása a Control Centerből	33
Audió valós idejű lejátszása egy alkalmazásból	33

AKKUMULÁTOR

A hangszóró feltöltése.....	34
A hangszóró feltöltése a Bose Portable Smart Speaker töltőbázissal	34
Az akkumulátor töltöttségi szintjének ellenőrzése	35

HANGSZÓRÓ ÁLLAPOTA

A wifi állapot.....	36
Médialejátszási és hangerőállapotok	37
<i>Bluetooth</i> -kapcsolat állapota.....	38
A hangsegéd állapota.....	39
A Google Assistant állapota.....	39
Amazon Alexa állapota	40
Mikrofon ki jelzőfény	41
Tápellátás állapota.....	42
Frissítési és hibaállapotok	43

SPECIÁLIS FUNKCIÓK

A hangszóró frissítése.....	44
A wifikapcsolat engedélyezése/letiltása	44

BOSE TERMÉKEK CSATLAKOZTATÁSA

A Bose SoundLink <i>Bluetooth</i> -hangszóró vagy a Bose fejhallgató csatlakoztatása	45
Előnyök.....	45
Kompatibilis termékek.....	45
Csatlakoztatás a Bose Music alkalmazás segítségével.....	46
A Bose SoundLink <i>Bluetooth</i> -hangszóró vagy a Bose fejhallgató újracsatlakoztatása.....	46

ÁPOLÁS ÉS KARBANTARTÁS

A hangszóró tisztítása	47
Cserealkatrészek és tartozékok.....	47
Korlátozott garancia.....	47

HIBAELHÁRÍTÁS

Először próbálkozzon ezekkel a megoldásokkal	48
Egyéb megoldások.....	48
A hangszóró alaphelyzetbe állítása	53
A hangszóró hálózati és hangbeállításainak helyreállítása	53

TARTALOM

Ellenőrizze a következő összetevők meglétét:

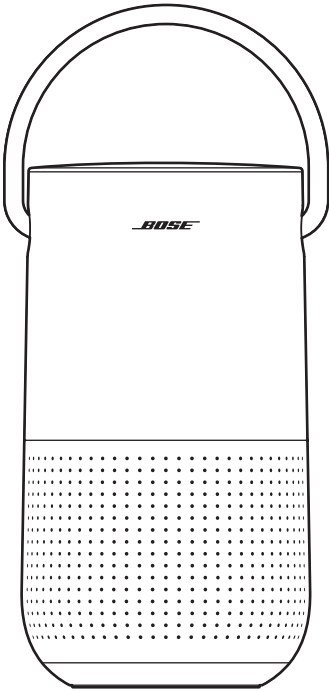

Bose Portable Smart Speaker

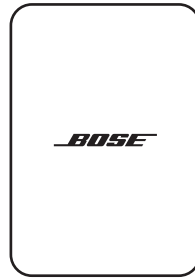

Tápegység

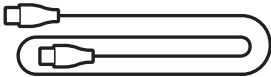

Tápkábel

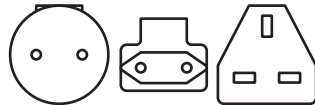

Hálózati tápegységek*

* Előfordulhat, hogy a termékhez több tápegység van mellékelve. Használja a régiójának megfelelő tápegységet.

MEGJEGYZÉS: Ha a termék bármelyik részén sérülést tapasztal, ne használja a terméket. Forduljon a Bose hivatalos viszonteladójához, vagy a Bose ügyfélszolgálatához.

Látogasson el a következő címre: worldwide.Bose.com/Support/PHS

WIFIHEZ CSATLAKOZIK

Amikor a hangszóró wifihálózathoz kapcsolódik, az összes funkciót képes használni, így többek között a hangvezérlést, a Bose Music alkalmazást és a zeneszámok közötti böngészést, valamint a más hangszórókkal való szinkronizálást.

A Bose Music alkalmazással kapcsolatos további tudnivalók: 17. oldal.

NINCS A WIFIHEZ CSATLAKOZTATVA

Ha a wifihálózat nem érhető el, a hangszóró *Bluetooth*-hangszóróként működik. A *Bluetooth* vezeték nélküli technológiával mobilkészülökről, így többek között okostelefonokról, táblagépekről és laptopokról játszhat le zenét.

Tetszőleges eszköz és a hangszóró *Bluetooth* technológiával való csatlakoztatásához lásd: 30. oldal.

JAVASLATOK

- A hangszórót NE helyezze audio-/videoberendezések tetejére (műholdvevők, tévék stb.), vagy bármilyen más olyan készülékre, amely hőt termelhet. Az ezen készülékek által termelt hő ronthatja a hangszóró teljesítményét.
- NE helyezzen más tárgyakat a hangszóróra vagy a hangszóró elé.
- Az interferencia elkerülése érdekében tartsa távol a többi vezeték nélküli eszközt a hangszórótól (0,3–0,9 méter távolságban).
- A hangszórót ne helyezze fémből készült szekrényekbe vagy azok közelébe, illetve közvetlen hőforrások mellé.
- A hangszórót úgy helyezze el, hogy a gumi alátét egy stabil, vízszintes felületen álljon.
- Amikor a *Bluetooth* technológiát használja, a mobileszközt a hangszórótól legfeljebb 10 méterre helyezze el úgy, hogy a hangszóró és Ön között ne legyen semmilyen akadály. Ha az eszközt ennél távolabb helyezi, vagy ha Ön és a hangszóró között akadályok vannak, romolhat a hangminőség, és előfordulhat, hogy az eszköz lekapcsolódik a hangszóróról.

FIGYELMEZTETÉS:

- A hangszórót állítsa a talpára. A hangszóró megsérülhet, és romolhat a hangzása, ha azt bármelyik másik oldalára helyezi.
- A hangszórót ne helyezze nedves vagy piszkos felületre.

JAVASLATOK

A hangszóró az IPX4 besorolással rendelkezik. A terméket fröccsenésállóan tervezték, de vízbe nem meríthető.

FIGYELMEZTETÉS:

- A hangszórót NE tegye a zuhany alá.
- A hangszórót NE merítse vízbe.
- A nedves hangszórót soha ne kísérelje meg feltölteni. Ezzel kárt okozhat a hangszóróban.



A Bose Music alkalmazással a hangszórót bármely mobilkészületről (például okostelefonról vagy táblagépről) beállíthatja és vezérelheti.

Az alkalmazással zenét játszhat le, beállíthatja és módosíthatja az előbeállításokat, szolgáltatásokat vehet fel, felfedezheti az internetes rádióállomásokat, konfigurálhatja a Google Assistant segédet vagy az Amazon Alexát és kezelheti a hangszóró beállításait.

MEGJEGYZÉS: Ha a Bose Music alkalmazásban egy másik Bose termékhez már létrehozott egy Bose Music-fiókot, lásd: „A rendszer hozzáadása egy meglévő fiókhoz”, 18. oldal.

A BOSE MUSIC ALKALMAZÁS LETÖLTÉSE

1. Töltse le mobilkészülékére a Bose Music alkalmazást.

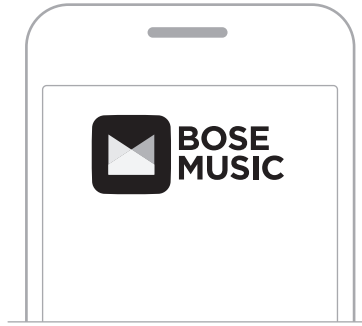

2. Kövesse az alkalmazás utasításait.

A RENDSZER HOZZÁADÁSA EGY MEGLÉVŐ FIÓKHOZ

A Bose Portable Smart Speaker hozzáadásához nyissa meg a Bose Music alkalmazást, és adja hozzá a hangszórót.

CSATLAKOZÁS MÁSIK WIFIHÁLÓZATHOZ

Ha a hálózat neve vagy jelszava megváltozott, vagy szeretné módosítani a hálózatot vagy másikat hozzáadni, csatlakozzon egy másik hálózathoz.

1. A hangszórón nyomja le és tartsa lenyomva egyszerre a Halkítás gombot (—) és a Lejátszás/szünet gombot (▶||), amíg a fénygyűrű felső és alsó része el nem kezd sárgán világítani.
2. Mobileszközén nyissa meg a wifibeállításokat.
3. Válassza a Bose Portable Smart Speaker opciót.
4. Nyissa meg a Bose Music alkalmazást és kövesse az utasításokat.

MEGJEGYZÉS:

- Ha az alkalmazás nem szólítja fel a beállítás elvégzésére, lépjen a Termékeim képernyőre, és adja hozzá a hangszórót.
- Amikor a hangszóró wifihálózathoz kapcsolódik, hozzáfér a hangvezérléshez és a Bose Music alkalmazás összes többi funkciójához.

ÚJBÓLI CSATLAKOZÁS WIFIHÁLÓZATHOZ

Ha a hangszóró be van kapcsolva, és a wifihálózat hatósugarában van, automatikusan újracsatlakozik valamelyik ismert wifihálózathoz.

MEGJEGYZÉS: A hangszóró legfeljebb 8 különböző wifihálózatot képes tárolni. A lista első eleme az utoljára használt hálózat lesz.

BEKAPCSOLÁS

Nyomja meg a főkapcsolót (⏻).

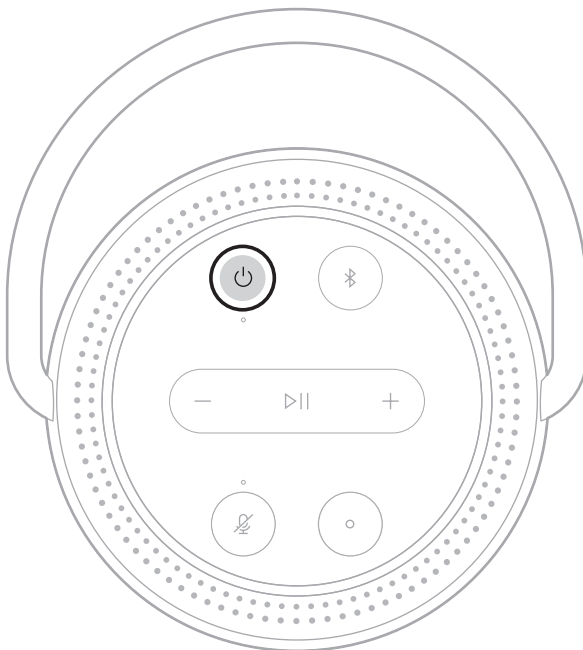

Hangüzenet közli az akkumulátor töltöttségi szintjét.

KIKAPCSOLÁS

Tartsa lenyomva a főkapcsoló (⏻) gombot, amíg a tápellátás fény ki nem alszik.

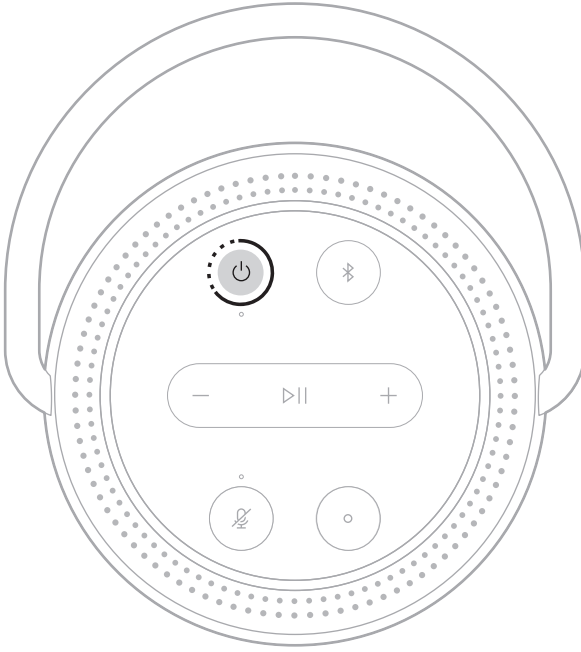

MEGJEGYZÉSEK:

- Ha a hangszóró nem kapcsolódik wifihálózathoz, éppen nem játszik le zenét a *Bluetooth* technológia használatával, vagy nem töltődik, akkor 20 percnyi tétlenség után kikapcsol.
- Ha a wifit nem a Bose Music alkalmazással állította be, a hangszóró kikapcsolásához nyomja meg egyszer a bekapcsolás gombot.

HÁLÓZATI KÉSZENLÉTI MÓD

A hangszóró hálózati készenléti módba kapcsol, ha a hanglejátszás leállt, és 20 percig nem nyomott meg egyetlen gombot sem vagy nem használta a hangsegédet.

A hangszóró felébresztése hálózati készenléti módból:

- Nyomja meg a hangszóró valamelyik gombját.
- Mobilszközéről vagy a Bose Music alkalmazás használatával játsszon le zenét vagy folytassa a zene lejátszását.
- Beszéljen a hangsegédhez.

MEGJEGYZÉS: Ha a hangsegédet hálózati készenléti módban szeretné elérni, a Bose Music alkalmazással állítsa be, és kapcsolja be a mikrofont (lásd: 17. oldal).

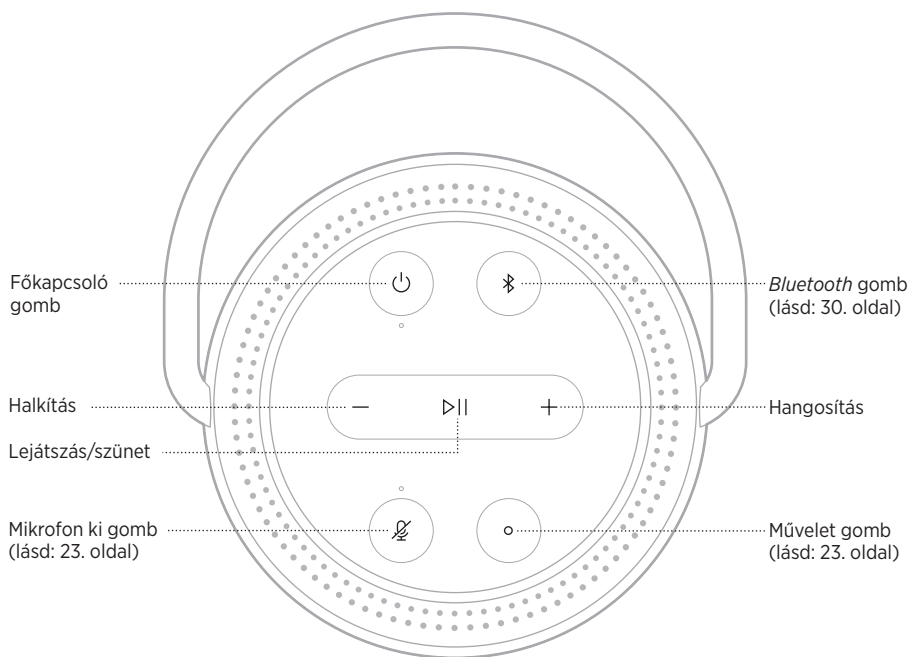

A HANGSZÓRÓ FUNKCIÓI

A hangszóró vezérlői a hangszóró tetején találhatók.

TIPP: A hangszórót a Bose Music alkalmazással is vezérelheti.

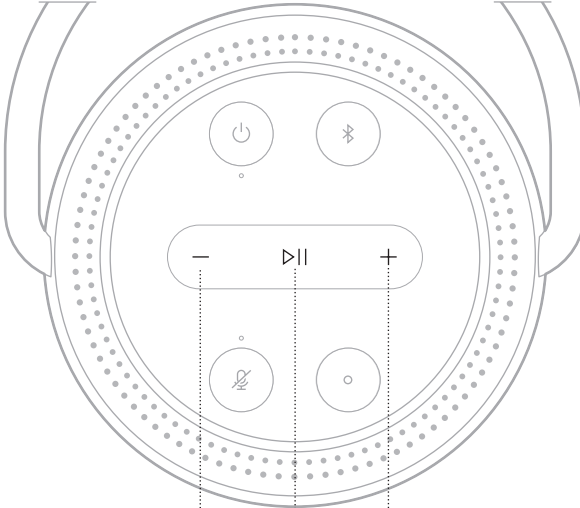

Médialejátszás és hangerő



A hangerő csökkentése Lejátszás/szünet A hangerő növelése

FUNKCIÓ	TEENDŐ
Lejátszás/szünet	Nyomja meg a ▷ gombot. Amikor az audiót szünetelteti, a fénygyűrű felső és alsó részén két-két fény kigyullad.
Ugrás előre	Nyomja meg kétszer a ▷ gombot
Ugrás vissza	Nyomja meg háromszor a ▷ gombot
A hangerő növelése	Nyomja meg a + gombot. A fények az óramutatóéval azonos irányban elforognak. MEGJEGYZÉS: A hangerő gyors növeléséhez nyomja le és tartsa lenyomva a + gombot.
A hangerő csökkentése	Nyomja meg a – gombot. A fények az óramutatóéval ellentétes irányban kialszanak. MEGJEGYZÉS: A hangerő gyors csökkentéséhez nyomja le és tartsa lenyomva a – gombot.

A HANGSEGÉD VEZÉRLÉSE

A Google Assistant (lásd: 25. oldal) vagy az Amazon Alexa (lásd: 28. oldal) vezérléséhez a  Művelet gomb és a  Mikrofon ki gomb használható.

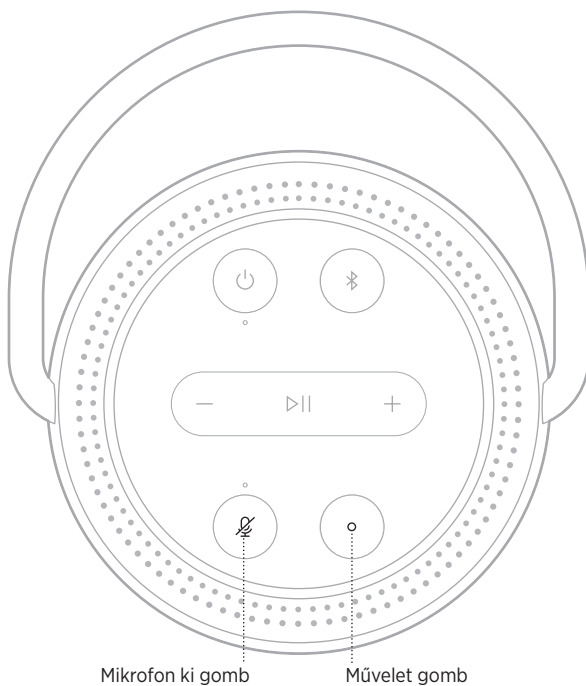

HANGSEGÉD BEÁLLÍTÁSAI

A hangszórót beprogramozhatja a Google Assistant vagy az Amazon Alexa gyors és egyszerű elérésére.

MEGJEGYZÉS: A Google Assistant és az Amazon Alexa bizonyos nyelveken és országokban nem érhető el.

OPCIÓK	HASZNÁLAT MÓDJA
Google Assistant	Használja a hangját és/vagy a Művelet gombot (O) (lásd: 25. oldal).
Amazon Alexa	Használja a hangját és/vagy a Művelet gombot (O) (lásd: 28. oldal).

MEGJEGYZÉS: A hangszóró nem állítható be úgy, hogy egyszerre elérje a Google Assistant és Amazon Alexa alkalmazást is.

A HANGSEGÉD BEÁLLÍTÁSA

Mielőtt hozzákezdene, ellenőrizze, hogy a mobileszköze és a hangszóró ugyanahhoz a wifihálózathoz csatlakozik-e.

A hangsegédet a Bose Music alkalmazásban állíthatja be. Ez az opció a Beállítások menüben található.

MEGJEGYZÉS: A hangsegéd beállítása során ügyeljen arra, hogy ugyanazt a hangszolgáltatósi fiókot használja, mint amelyet a Bose Music alkalmazásban használt.

A GOOGLE ASSISTANT ELÉRÉSE

Bose Portable Smart Speaker hangszórójával egyszerűen élvezheti a zenét otthonában úgy, hogy a Google-hoz beszél; lejátszhatja kedvenc zeneszámaint, módosíthatja a hangerőt, és megkeresheti az éppen szóló szám információit, és mindezt anélkül, hogy kezét megmozdítaná. Mindezek mellett megtervezheti a napját, beállíthatja az ébresztőórát, és vezérelheti az otthonában lévő okoseszközöket.

Ha további információkat szeretne megtudni arról, hogy mire használhatja a Google Assistant eszközt, látogasson el a következő címre: <https://support.google.com/assistant>

MEGJEGYZÉSEK:

- A Google Assistant bizonyos nyelveken és országokban nem érhető el.
- Ha szeretne többet megtudni arról, hogy a Google Assistant használatával hogyan játszhat le zenét, lásd: 27. oldal.

Használja a hangját

A mondatot kezdje a „Ok Google” szavakkal, majd folytassa a következőkkel:

PRÓBÁLJA KI A KÖVETKEZŐKET	PÉLDAMONDATOK
Szórakozzon	Play some music (Játszd le zenét)
Tervezze meg a napját	What's on my calendar today? (Mi van ma a naptáramban?)
Feladatok kezelése	Set an alarm for 7am tomorrow (Állítsd be az ébresztőt reggel 7-re)
Vezérelje otthonát	Turn on the lights (Kapcsold fel a lámpákat)
Kapjon választ kérdéseire	What's the latest news? (Mik a legfrissebb hírek?)
Emlékezzen a teendőire	Remind me to buy milk tonight (Emlékeztess este arra, hogy vegyek tejet)
Tudjon meg érdekességeket	Tell me a fun fact (Mondja valami érdekességet)

Használja a hangszóró vezérlőit

A Google Assistant vezérléséhez a  Művelet gomb és a  Mikrofon ki gomb használható. A vezérlők a hangszóró tetején találhatók.

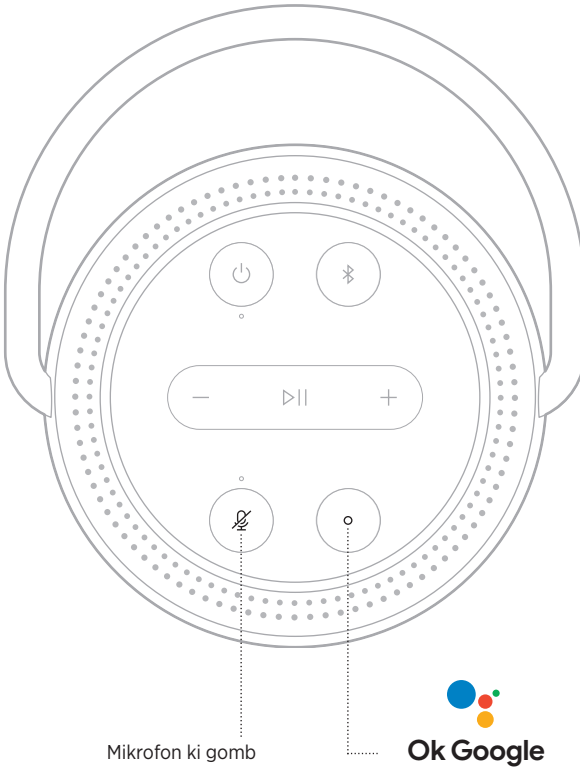





Mikrofon ki gomb



PRÓBÁLJA KI A KÖVETKEZŐKET

TEENDŐ

Beszéljen a Google Assistanthoz	Nyomja meg a  ikont, majd mondja el a kérését. Néhány példa arra, amit kipróbálhat: https://support.google.com/assistant
Ébresztők és alvásidőzítők leállítása	Nyomja meg a  ikont.
A Google Assistant leállítása	Nyomja meg a  ikont.
A mikrofon be-/kikapcsolása	Nyomja meg a  ikont. Amikor a mikrofon ki van kapcsolva, a Mikrofon ki gomb  feletti jelzőfény folyamatos piros színnel világít, és a Google Assistant nem érhető el.

ZENE LEJÁTSZÁSA A GOOGLE ASSISTANT SEGÍTSÉGÉVEL

A Google-t megkérheti, hogy alapértelmezett hangszolgáltatásából vagy egy adott hangszolgáltatásból játsszon le zenét.

A mondatot kezdje a „Ok Google” szavakkal, majd folytassa a következőkkel:

PRÓBÁLJA KI A KÖVETKEZŐKET	PÉLDAMONDATOK
Játsszon le zenét	Play some music (Játssz le zenét) MEGJEGYZÉS: A Google Assistant az alapértelmezett hangszolgáltatást használja. Ha hibaüzenetet hall, előfordulhat, hogy meg kell változtatnia az alapértelmezett hangszolgáltatást. Ezt a beállítást a Google Assistant alkalmazásban módosíthatja.
Vezérelje a hangszórót	Turn up the volume (Tekerd fel a hangerőt)
Lejátszás adott hangszolgáltatásból	Play NPR on TuneIn (Játssz le a TuneIn állomáson NPR-t) MEGJEGYZÉS: A Google Assistant nem támogatja az összes hangszolgáltatást.
Válassza ki, melyik hangszórót használja	Play some jazz on the living room speakers (Játssz le jazz zenét a nappali hangszóróin) MEGJEGYZÉS: A hangszóróhoz a Bose Music alkalmazásban társított nevet kell kimondania. Ha több hangszóró ugyanazzal a névvel rendelkezik, használja a Google Assistant alkalmazásban hozzárendelt nevet, vagy módosítsa a Bose Music alkalmazásban megadott nevet.

Válasszon alapértelmezett zenei szolgáltatást

A Google Assistant első alkalommal történő beállításakor az alkalmazás felszólítja, hogy válassza ki az alapértelmezett hangszolgáltatást. Amikor a Google-től azt kéri, hogy játsszon le zenét a Bose termékeken, csak a Pandora és a Spotify használható alapértelmezett szolgáltatásként. A beállítás során ugyan más hangszolgáltatások is szerepelnek a kiválaszthatók között, azok használata azonban nem támogatott.

A legjobb élmény biztosítása érdekében alapértelmezett hangszolgáltatásként válassza a Pandora vagy a Spotify szolgáltatást. Ha nem támogatott hangszolgáltatást választ, hibaüzenetet fog hallani, amikor megpróbál zenét lejátszani.

ALEXA ELÉRÉSE

A hangszóró gyári kiszereelésben tartalmazza az Amazon Alexát. Alexa segítségével zenét játszhat le, meghallgathatja a híreket, az időjárás-jelentést, vezérelheti otthoni okoseszközeit és még sok egyéb feladatot elvégezhet. Alexát egyszerűen használhatja a hangszóró segítségével: egyszerűen csak fel kell tennie egy kérdést. Tegyen fel egy kérdést vagy nyomja meg a Művelet gombot (O), és Alexa azonnal válaszol.

Alexa további funkcióival kapcsolatban tekintse meg a következőt:
<https://www.amazon.com/usealexa>

MEGJEGYZÉS: Alexa bizonyos nyelveken és országokban nem érhető el.

Használja a hangját

PRÓBÁLJA KI A KÖVETKEZŐKET	MIT MONDHATOK
Beszéljen Alexához	Alexa, what's the weather? (Alexa, milyen idő van?)
Audió lejátszása	Alexa, play Beethoven (Alexa, játssz le Beethoven). MEGJEGYZÉS: Alapértelmezett zenei szolgáltatásként az Amazon Music van beállítva. Az alapértelmezett zenei szolgáltatás módosításához használja az Alexa alkalmazást.
Hangerő szabályozása	Alexa, turn the volume up (Alexa, növeld a hangerőt).
Lejátszás adott hangszolgáltatásból	Alexa, play NPR on Tuneln (Alexa, játssz le a Tuneln állomáson NPR-t). MEGJEGYZÉS: Az Amazon Alexa nem támogatja az összes hangszolgáltatást.
Válassza ki, melyik hangszórót használja	Alexa, play funk in the living room (Alexa, játssz le funk zenét a nappaliban). MEGJEGYZÉS: A hangszóróhoz a Bose Music alkalmazásban társított nevet kell kimondania. Ha több hangszóró ugyanazzal a névvel rendelkezik, használja az Alexa alkalmazásban hozzárendelt nevet, vagy módosítsa a Bose Music alkalmazásban megadott nevet.
Ugrás a következő számra	Alexa, next song. (Alexa, következő szám.)
Időzítő beállítása	Alexa, set a timer for 5 minutes (Alexa, állítsd az időzítőt 5 percre).
További képességek felfedezése	Alexa, what new skills do you have? (Alexa, milyen új képességeid vannak?)
Alexa leállítása	Alexa, stop.

Használja a hangszóró vezérlőit

Alexa vezérléséhez a Művelet gomb (○) és a Mikrofon ki gomb (🚫) használható. A vezérlők a hangszóró tetején találhatók.

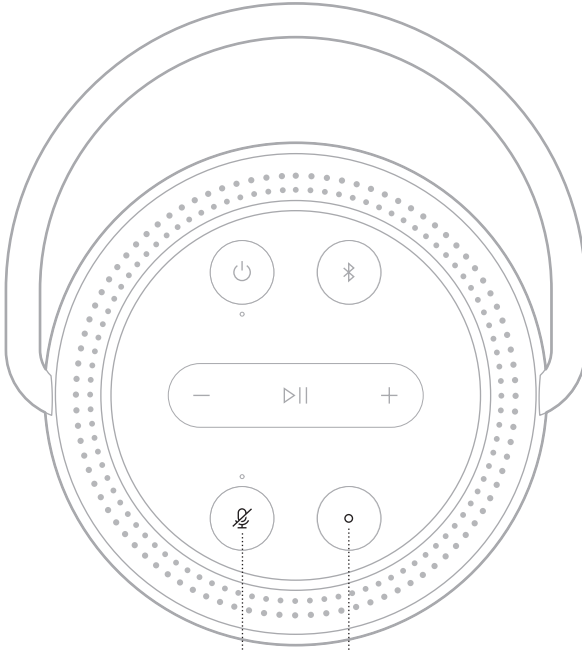

Mikrofon ki gomb



PRÓBÁLJA KI A KÖVETKEZŐKET

TEENDŐ

Beszéljen Alexához	Nyomja meg a ○ ikont, majd mondja el a kérését. Néhány példa arra, amit kipróbálhat: https://www.amazon.com/usealexa
Ébresztők és alvásidőzítők leállítása	Nyomja meg a ○ ikont.
Alexa leállítása	Nyomja meg a ○ ikont.
A mikrofon be-/kikapcsolása	Nyomja meg a 🚫 ikont. MEGJEGYZÉS: Amikor a mikrofon ki van kapcsolva, és a Mikrofon ki gomb (🚫) feletti jelzőfény folyamatosan piros színnel világít, Alexa nem érhető el.

A *Bluetooth* vezeték nélküli technológiával mobil eszközökről, így többek között okostelefonokról, táblagépekről és laptopokról játszhat le zenét. Ahhoz, hogy egy eszközről zenét tudjon lejátszani, először csatlakoztatni kell az eszközt a hangszóróhoz.

CSAK *BLUETOOTH* HASZNÁLATA (NINCS WIFI)

Ha a hangszóró nem csatlakozik wifihálózathoz, akkor kizárólag a hangszóró *Bluetooth*-funkcióit tudja használni. Mobil eszközének és a hangszórónak a *Bluetooth* technológiával való csatlakoztatásához lásd: 30. oldal.

MEGJEGYZÉS: Amikor a *Bluetooth* technológiát használja, nem tud hozzáférni a hangsegédhez és a Bose Music alkalmazás funkcióihoz.

MOBILESZKÖZÖK CSATLAKOZTATÁSA

1. Nyomja meg a *Bluetooth* gombot (ⓑ), és tartsa lenyomva.

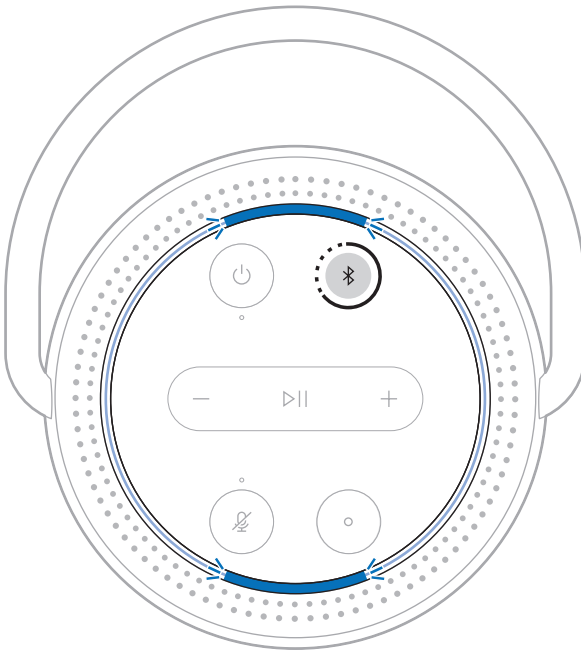

Egy hangjelzést hall, és a fénygyűrű kéken villog.

2. Az eszközén kapcsolja be a *Bluetooth* funkciót.

TIPP: A *Bluetooth* menü általában a mobil eszköz Beállítások menüjében található.

3. Válassza ki a hangszórót az eszközlístáról.

TIPP: Keresse meg azt a nevet, amelyet a hangszóróhoz megadott a Bose Music alkalmazásban. Ha a hangszórónak nem adott nevet, annak alapértelmezett neve fog megjelenni.

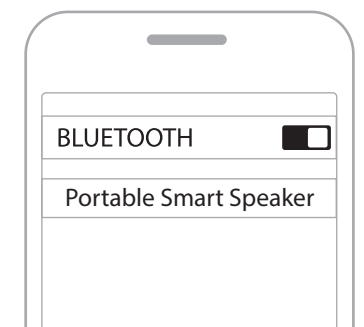

A csatlakoztatás után egy hangjelzést hall, a fénygyűrű felső és alsó része folyamatos kék fénnel világít, majd fokozatosan elsötétül. A hangszóró neve megjelenik a mobilkészítők listáján.

MOBILESZKÖZÖK LEVÁLASZTÁSA

A mobilkészítők leválasztásához használja a Bose Music alkalmazást.

TIPP: Használhatja továbbá a *Bluetooth*-beállításokat az eszköz leválasztásához. Ha letiltja a *Bluetooth* funkciót, az összes eszköz kapcsolata megszűnik.

MOBILESZKÖZÖK ÚJBÓLI CSATLAKOZTATÁSA

1. Nyomja meg a *Bluetooth* (⌘) gombot.

MEGJEGYZÉS: Engedélyezze eszközén a *Bluetooth* funkciót.

2. Indítsa el a zenét a csatlakoztatott mobileszközön.

TOVÁBBI MOBILESZKÖZ CSATLAKOZTATÁSA

A hangszóró eszközlistájában legfeljebb nyolc eszközt tárolhat.

MEGJEGYZÉS: Egyszerre csak egy eszközről lehet zenét lejátszani.

1. Nyomja le és tartsa lenyomva a ⌘ gombot, és tartsa lenyomva, amíg a fényszáv elkezd kéken villogni.
2. Mobileszközén válassza ki a hangszórót az eszközlistáról.

MEGJEGYZÉS: Engedélyezze eszközén a *Bluetooth* funkciót.

HANGSZÓRÓ ESZKÖZLISTÁJÁNAK TÖRLÉSE

1. Nyomja le a ⌘ gombot, és tartsa lenyomva 10 másodpercig, amíg a fénygyűrű felső és alsó része kétszer kéken felvillan, majd elsötétül.
2. Törölje a hangszórót az eszközön található *Bluetooth*-listáról.

Az összes eszköz törlődik, és a hangszóró készen áll a csatlakoztatásra (lásd: 30. oldal).

A hangszóró képes AirPlay 2-audió lejátszására, ami lehetővé teszi, hogy Apple-eszközéről egyszerűen játszhasson le zenét egy vagy több hangszórón.

MEGJEGYZÉSEK:

- Az AirPlay 2 használatához az iOS 11.4-es vagy újabb verzióját futtató Apple-eszközre van szükség.
- Az Apple-eszköznek és a hangszórónak ugyanahhoz a wifihálózathoz kell kapcsolódnia.
- Az AirPlayvel kapcsolatban további tudnivalókat a következő webhelyen talál: <https://www.apple.com/airplay>

AUDIÓ VALÓS IDEJŰ LEJÁTSZÁSA A CONTROL CENTERBŐL

1. Az Apple-eszközén nyissa meg a Control Centre vezérlőközpontot.
2. Érintse meg a képernyő jobb felső sarkában lévő hangkártyát, és tartsa lenyomva, majd érintse meg az AirPlay ikonját (📶).
3. Válassza ki a hangszóróját vagy hangszóróit.

AUDIÓ VALÓS IDEJŰ LEJÁTSZÁSA EGY ALKALMAZÁSBÓL

1. Nyissa meg a zenei alkalmazást (például Apple Music), és válassza ki a meghallgatni kívánt számot.
2. Koppintson az 📶 ikonra.
3. Válassza ki a hangszóróját vagy hangszóróit.

A HANGSZÓRÓ FELTÖLTÉSE

1. Csatlakoztassa a tápkábelt a hangszóró tápcsatlakozójához.

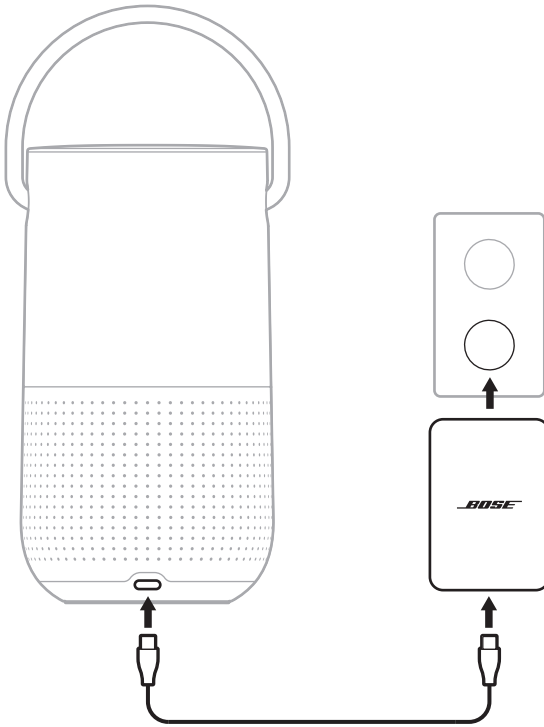

2. Csatlakoztassa a tápkábelt a tápegységhez.
3. Dugja be a tápegységet egy elektromos hálózati aljzatba.

A hangszóró bekapcsol, és a tápellátás fénye elkezd fehéren villogni.

FIGYELEM: A nedves hangszórót NE kísérelje meg feltölteni. Ezzel kárt okozhat a hangszóróban.

A hangszóró feltöltése a Bose Portable Smart Speaker töltőbázissal

A hangszóró a Bose Portable Smart Speaker töltőbázison is feltölthető. A töltőbázis beszerzéséhez forduljon a Bose hivatalos forgalmazójához.

Látogasson el a következő címre: worldwide.Bose.com/Support/PHS

AZ AKKUMULÁTOR TÖLTÖTTSÉGI SZINTJÉNEK ELLENŐRZÉSE

Amikor a hangszóró be van kapcsolva és éppen nem játszik le audiót, nyomja meg a főkapcsolót (⏻).

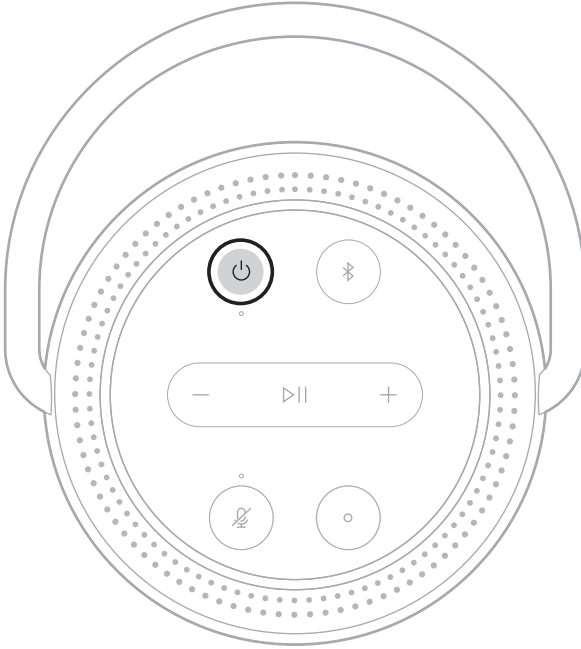

Hangüzenet közli az akkumulátor töltöttségi szintjét.

TIPP: Az akkumulátor töltöttségi szintjét a Bose Music alkalmazással is ellenőrizheti.

A hangszóró felső részén található LED-fénygyűrű a hangszóró állapotát mutatja.

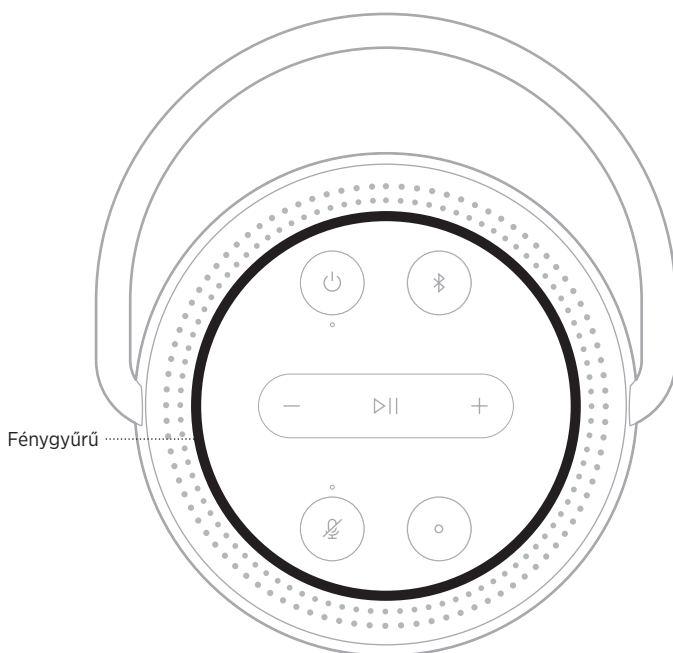

A WIFI ÁLLAPOTA

A hangszóró wifikapcsolatának állapotát jelzi.

A FÉNYGYŪRŰ MŰKÖDÉSE

RENDSZERÁLLAPOT

Gyorsan villogó fehér fény felül és alul



Wifihez kapcsolódás folyamatban

Fokozatosan elsötétülő folyamatos fehér fény felül és alul





Wifihez csatlakozik

MÉDIALEJÁTSZÁSI ÉS HANGERŐÁLLAPOTOK

A FÉNYGYŰRŰ MŰKÖDÉSE	RENDSZERÁLLAPOT
A fénygyűrű felső és alsó részén két-két fehér fény világít	Az audió lejátszása szünetel
A fehér fények az óramutatóéval azonos irányban kigyulladnak	Hangosítás
A fények az óramutatóéval ellentétes irányban kialszanak	Halkítás

BLUETOOTH-KAPCSOLAT ÁLLAPOTA





A mobilszközök *Bluetooth*-kapcsolatainak állapotát mutatja.

A FÉNYGYŰRŰ MŰKÖDÉSE	RENDSZERÁLLAPOT
<p>Gyorsan villogó kék fény felül és alul</p> 	<p>Készen áll a mobilszközkhöz kapcsolódáshoz</p>
<p>Villogó kék fény felül és alul</p>	<p>Mobilszközkhöz csatlakozás folyamatban</p>
<p>Fokozatosan elsötétülő folyamatos kék fény felül és alul</p> 	<p>Mobilszközkhöz csatlakozik</p>
<p>Kék villogás kétszer</p> 	<p>Az eszközlista törlése folyamatban van</p>



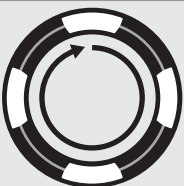
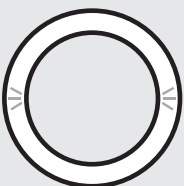

A HANGSEGÉD ÁLLAPOTA

A Google Assistant vagy az Amazon Alexa állapotát jelzi.

A Google Assistant állapota

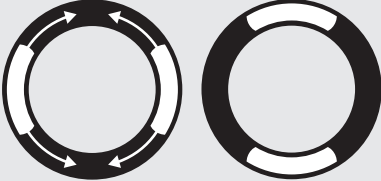
A FÉNYGYŰRŰ MŰKÖDÉSE	HANGSEGÉD ÁLLAPOTA
<p>Nem világít</p> 	Inaktív
<p>Fehér fény felül, alul, a bal és a jobb oldalon</p> 	Hallgat
<p>A fehér fények az óramutatóéval azonos irányban elforognak</p> 	Gondolkodik
<p>Villogó fehér (teljes sáv)</p> 	Beszél
<p>A fehér fény 10 percig villog</p> 	Értesítés

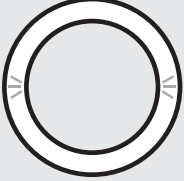
Amazon Alexa állapota

A FÉNYGYŰRŰ MŰKÖDÉSE	HANGSEGÉD ÁLLAPOTA
<p>Nem világít</p> 	<p>Inaktív</p>
<p>A fehér fény a felső és alsó szélek felé mozdul el</p> 	<p>Hallgat</p>
<p>Folyamatos fehér fény felül és alul</p> 	<p>Gondolkodik</p>
<p>Villogó fehér (teljes sáv)</p> 	<p>Beszél</p>
<p>Gyorsan villogó sárga fény felül és alul</p> 	<p>Értesítés</p>

Mikrofon ki jelzőfény

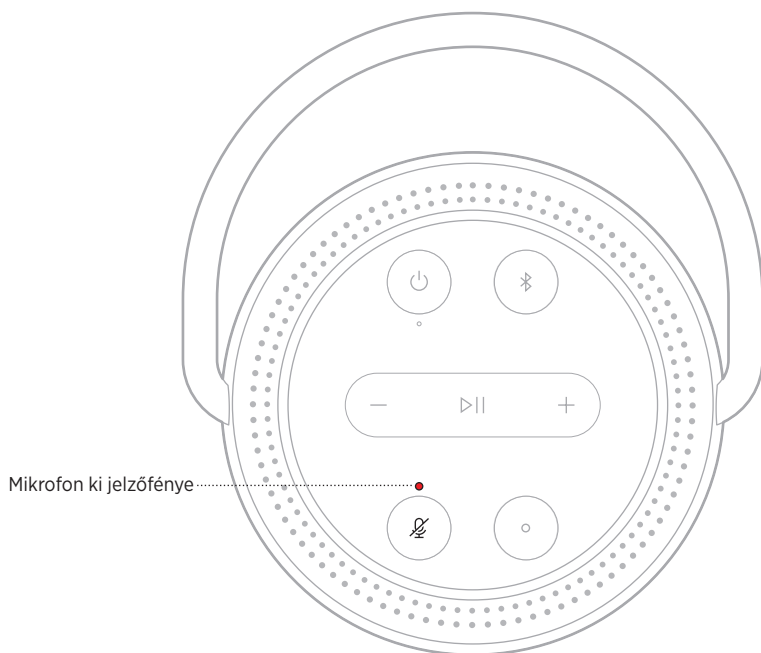

FÉNYJELZÉS

Pirosan világít

RENDSZERÁLLAPOT

A mikrofon ki van kapcsolva

TÁPELLÁTÁS ÁLLAPOTA

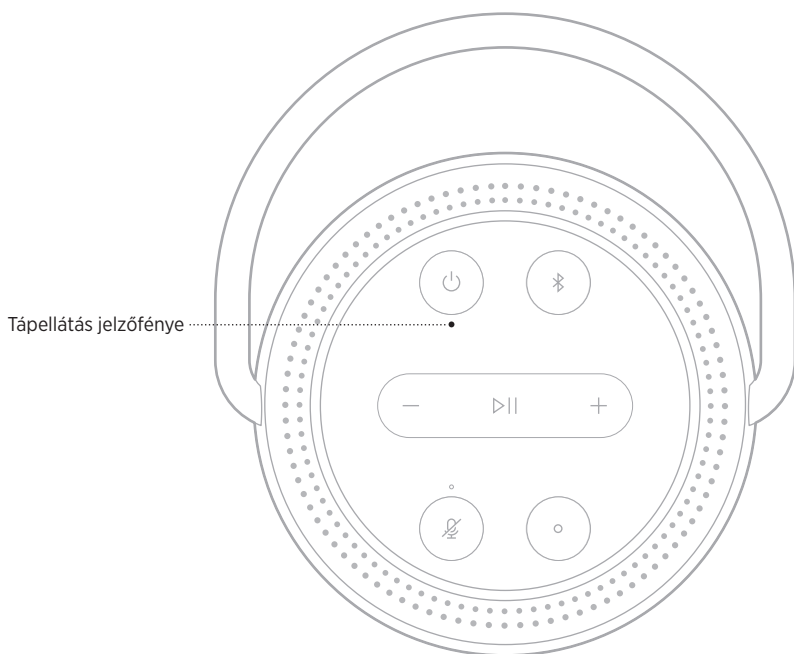





FÉNYJELZÉS

RENDSZERÁLLAPOT

Folyamatosan fehérén világít	Bekapcsolva MEGJEGYZÉS: Amikor a hangszóró a töltőkábelhez csatlakozik, a folyamatos fehér fény a teljes töltöttséget jelzi.
Fehéren villog	Töltés folyamatban
Halvány fehér fény	Hálózati készenléti mód MEGJEGYZÉS: A hangszórón csak halvány fehér fény látható, amikor éppen nem töltődik.
Pirosan világít	Az akkumulátor fennmaradó töltöttsége 5-10%
Piros villogás	Az akkumulátor fennmaradó töltöttsége 5%-nál kevesebb
Fekete	Ki van kapcsolva

FRISSÍTÉSI ÉS HIBAÁLLAPOTOK

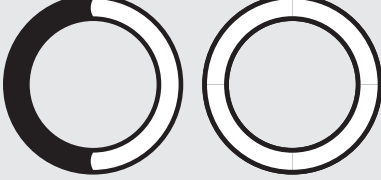
A szoftverfrissítések állapotát és a hibariaszásokat jelzi.

A FÉNYGYŰRŰ MŰKÖDÉSE	RENDSZERÁLLAPOT
<p>Folyamatos borostyánsárga fény felül és alul</p> 	<p>Wifi beállítása folyamatban</p>
<p>A fehér fény az óramutatóéval ellentétes irányban terjedve kitölti a teljes gyűrűt, majd a folyamat megismétlődik</p> 	<p>Frissítés letöltése folyamatban</p>
<p>A fehér fény az óramutatóéval megegyező irányban terjedve kitölti a teljes gyűrűt, majd a folyamat megismétlődik</p> 	<p>Hangszóró frissítése folyamatban</p>
<p>Négyszer felvillanó borostyánsárga fény felül és alul</p> 	<p>Hiba. Lásd a Bose Music alkalmazást</p>
<p>Folyamatos piros fény felül és alul</p> 	<p>Hiba. Hívja a Bose ügyfélszolgálatát</p>

A HANGSZÓRÓ FRISSÍTÉSE

A hangszóró automatikusan frissül, amikor a Bose Music alkalmazáshoz és a wifihálózathoz csatlakozik.

A WIFIKAPCSOLAT ENGEDÉLYEZÉSE/LETILTÁSA

Nyomja le és tartsa lenyomva a Lejátszás/szünet (▶||) és a *Bluetooth* gombot (Ⓜ) 5 másodpercig, amíg a fehér fény teljesen kitölti a fénygyűrűt.

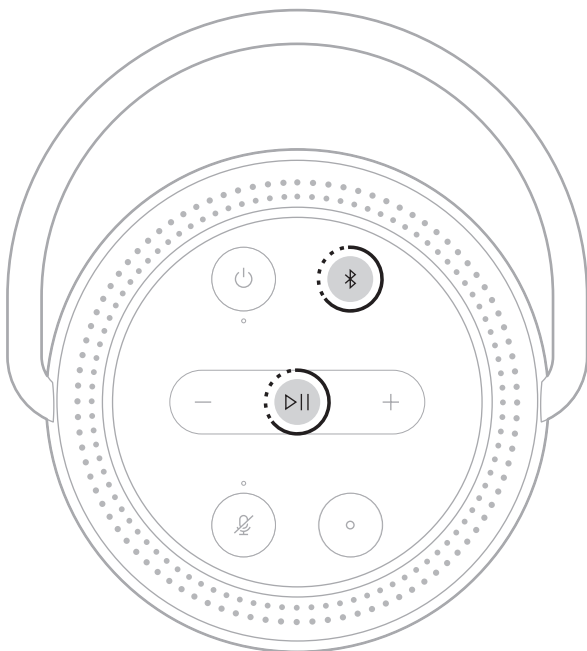

MEGJEGYZÉS: Ha a wifi le van tiltva, a hangszórók nem vezérelhetők a Bose Music alkalmazás vagy a hangsegéd használatával.

A BOSE SOUNDLINK *BLUETOOTH*-HANGSZÓRÓ VAGY A BOSE FEJHALLGATÓ CSATLAKOZTATÁSA

A Bose SimpleSync™ technológiának köszönhetően bizonyos Bose SoundLink *Bluetooth*-hangszórókat és Bose fejhallgatókat újfajta módon csatlakoztathat a Bose Portable Smart Speaker hangszóróhoz zenehallgatáshoz és filmnézéshez.

Előnyök

- **Zenehallgatás másik szobában** Két szobában egyszerre hallgathatja ugyanazt a zenét, ha a Bose SoundLink *Bluetooth* hangszórót a Bose Portable Smart Speaker hangszóróhoz csatlakoztatja.
- **Személyre szabott hallgatási élmény** A zenét a másik szobából is tisztán hallhatja, ha a Bose fejhallgatót a Bose Portable Smart Speaker hangszóróhoz csatlakoztatja. Az egyes termékek független hangerőszabályzóival lehalkíthatja vagy elnémíthatja a hangszórót, míg a fejhallgatójával továbbra is hallgathatja a zenét otthonában.

MEGJEGYZÉS: A SimpleSync™ technológia vezeték nélküli *Bluetooth*-hatósugara 9 méter. A falak vastagsága és anyaga befolyásolhatja a jelek fogadását.

Kompatibilis termékek

A legtöbb Bose SoundLink *Bluetooth*-hangszórót és Bose fejhallgatót csatlakoztathatja a Bose Portable Smart Speaker hangszóróhoz.

Néhány népszerű kompatibilis termék:

- Bose SoundLink Revolve+ *Bluetooth*-hangszóró
- Bose SoundLink Mini *Bluetooth*-hangszóró
- Bose SoundLink Color *Bluetooth*-hangszóró
- Bose Noise Cancelling Headphones 700 zajkioltó fejhallgató
- Bose QuietComfort 35 vezeték nélküli fejhallgató

A listát rendszeresen új termékekkel bővül. A teljes listát és a további információkat a következő címen tekintheti meg: worldwide.Bose.com/Support/Groups

Csatlakoztatás a Bose Music alkalmazás segítségével

A Bose Music alkalmazással csatlakoztassa Bose SoundLink *Bluetooth*-hangszóróját vagy Bose fejhallgatóját a Bose Portable Smart Speaker hangszórójához. További információkért látogasson el a következő címre: worldwide.Bose.com/Support/Groups

MEGJEGYZÉSEK:

- Kapcsolja be a csatlakoztatandó terméket, és ügyeljen rá, hogy az 9 méternél ne legyen távolabb a Bose Portable Smart Speaker hangszórótól, és készen álljon egy másik eszközhöz csatlakoztatáshoz. További információkért tekintse meg a termék kezelési útmutatóját.
- A Bose Portable Smart Speaker hangszóróhoz egyszerre csak egy termék csatlakoztatható.

A BOSE SOUNDLINK *BLUETOOTH*-HANGSZÓRÓ VAGY A BOSE FEJHALLGATÓ ÚJRACSATLAKOZTATÁSA

Kapcsolja be a Bose SoundLink *Bluetooth*-hangszórót vagy a Bose fejhallgatót.

A hangszóró vagy a fejhallgató megpróbál kapcsolódni az utoljára csatlakoztatott *Bluetooth*-eszközhöz, ideértve a Bose Portable Smart Speaker hangszórót is.

MEGJEGYZÉSEK:

- A Bose Portable Smart Speaker terméknek 9 méteren belül, bekapcsolva kell lennie.
- Ha a hangszóró vagy a hangsugárzó nem csatlakozik, lásd: „A hangszóró nem csatlakozik újból a korábban csatlakoztatott Bose SoundLink *Bluetooth*-hangszóróhoz Bose”, 52. oldal

A HANGSZÓRÓ TISZTÍTÁSA

A hangszóró felületét puha, száraz kendővel tisztítsa.

FIGYELMEZTETÉS:

- NE használjon spray-t a hangszóró közelében. NE használjon semmilyen oldószert, vegyi anyagot vagy alkoholt, ammóniát vagy súrolószert tartalmazó tisztítószert.
- Ügyeljen rá, hogy ne kerülhessen folyadék a hangszóró nyílásaiba.

CSEREALKATRÉSZEK ÉS TARTOZÉKOK

A cserealkatrészek vagy tartozékok a Bose ügyfélszolgálatán keresztül rendelhetők meg.

Látogasson el a következő címre: worldwide.Bose.com/Support/PHS

KORLÁTOZOTT GARANCIA

A hangszóróra korlátozott garancia vonatkozik. A korlátozott garancia részleteit a global.Bose.com/warranty webhelyen olvashatja.

A termék regisztrálására vonatkozó tudnivalókat a global.Bose.com/register webhelyen találja. A regisztráció elmulasztása nem befolyásolja a korlátozott garanciára való jogosultságát.

ELŐSZÖR PRÓBÁLKOZZON EZEKKE A MEGOLDÁSOKKAL

Ha a hangszóróval kapcsolatban problémákat észlel, próbálkozzon az alábbi megoldásokkal:

- Kapcsolja be a hangszórot (lásd: 35. oldal).
- Töltse fel a hangszórot (lásd: 17. oldal).
- Csatlakoztassa az összes kábelt.
- Ellenőrizze a hangszóró állapotát (lásd: 36. oldal).
- Töltse le a Bose Music alkalmazást, és futtassa az elérhető frissítéseket.
- A hangszórot és a mobilkészítőt vigye távolabb a lehetséges interferenciát okozó eszközöktől (vezeték nélküli útválasztók és telefonok, televíziók, mikrohullámú sütők stb.).
- Vigye a hangszórot a vezeték nélküli útválasztó vagy mobilkészítő javasolt hatósugarába a megfelelő működés érdekében.

EGYÉB MEGOLDÁSOK

Ha a hibát nem sikerült elhárítani, az alábbi táblázat segítségével azonosítsa az észlelt jelenséget, és a leggyakoribb problémák megoldásait. Ha a problémát nem tudja megoldani, forduljon a Bose ügyfélszolgálatához.

Látogasson el a következő címre: worldwide.Bose.com/contact

JELENSÉG	MEGOLDÁS
A hangszóró nem kapcsol be	<p>Lehetséges, hogy az akkumulátor akkumulátorkímélő módban van vagy lemerült. Csatlakoztassa a hangszórot a pátkábelhez.</p> <p>A tápkábelt csatlakoztassa egy másik elektromos hálózati aljzathoz. Húzza ki a tápkábelt, várjon 30 másodpercet, majd biztonságosan dugja be ismét egy élő elektromos aljzatba.</p>
A hangszóró nem kapcsol ki	<p>Ha a wifit nem a Bose Music alkalmazással állította be, nyomja le és tartsa lenyomva a bekapcsolás gombot, amíg a tápellátás jelzőfényei ki nem alszik.</p> <p>Ha a wifit nem a Bose Music alkalmazással állította be, a hangszóró kikapcsolásához nyomja meg egyszer a bekapcsolás gombot.</p>
A hangszóró nem reagál a beállítási folyamat alatt	<p>A beállításához a Bose Music alkalmazást kell használni.</p> <p>MEGJEGYZÉS: Ha az alkalmazás nem szólítja fel a beállítás elvégzésére, lépjen a Termékeim képernyőre, és adja hozzá a hangszórot.</p> <p>Húzza ki a tápkábelt, várjon 30 másodpercet, majd biztonságosan dugja be ismét egy élő elektromos aljzatba.</p>

JELENSÉG	MEGOLDÁS
<p>A Bose Music alkalmazás nem működik a mobilkészítőn</p>	<p>Ellenőrizze, hogy a mobilkészítő kompatibilis-e a Bose Music alkalmazással, és megfelel-e a minimális rendszerkövetelményeknek. További információkat a mobilkészítő alkalmazás-áruházában talál.</p> <p>Távolítsa el a Bose Music alkalmazást mobilkészítőjéről, majd telepítse újra (lásd: 17. oldal).</p>
<p>A hangszóró nem kapcsolódik a wifihálózathoz</p>	<p>A Bose Music alkalmazásban válassza ki a megfelelő hálózatnevet, majd írja be a hálózati jelszót.</p> <p>Ügyeljen arra, hogy a hangszórót ugyanarra a wifihálózatra csatlakoztassa, amelyre a mobilkészítő csatlakozik.</p> <p>Ha módosultak a wifihálózat információi, lásd: 18. oldal.</p> <p>Engedélyezze a wifi használatát azon a készüléken, amelyet a beállításához használ.</p> <p>Zárja be a mobilkészítő többi futó alkalmazását.</p> <p>Ha az útválasztó támogatja a 2,4 GHz-es és az 5 GHz-es sávot egyaránt, a mobilkészítőt és a hangszórót ugyanahhoz a sávhoz kell csatlakoztatni.</p> <p>MEGJEGYZÉS: A Bose azt javasolja, hogy az egyes sávoknak adjon egyedi neveket, hogy könnyebb legyen a megfelelő sávhoz csatlakozni.</p> <p>Állítsa alaphelyzetbe az útválasztót.</p> <p>Távolítsa el mobilkészítőjéről a Bose Music alkalmazást. Húzza ki a tápkábelt, várjon 30 másodpercet, majd biztonságosan dugja be ismét egy élő elektromos aljzatba. Töltse le a Bose Music alkalmazást, és kezdje előlről a beállítást.</p>
<p>Szakadozó hang vagy nincs hang</p>	<p>Növelje a hangszóró és a mobilkészítő hangerejét.</p> <p>Állítsa le a folyamatban lévő egyéb hang- és videostreaming alkalmazásokat.</p> <p>Váltson át másik forrásra.</p> <p>Játsszon le audiót másik alkalmazásból vagy zenei szolgáltatásból.</p> <p>Győződjön meg róla, hogy kompatibilis mobilkészítőt használ.</p> <p>Indítsa újra a mobilkészítőt.</p> <p>Húzza ki a tápkábelt, várjon 30 másodpercet, majd biztonságosan dugja be ismét egy élő elektromos aljzatba.</p> <p>Ellenőrizze, hogy a hangszóró nincs-e elnémítva. A hangszóró elnémításának megszüntetéséhez használja a hangszóró Hangosítás + vagy Halkítás – gombját, vagy használja a Bose Music alkalmazást.</p>

JELENSÉG	MEGOLDÁS
<p>A hangszóró nem csatlakozik a mobilkészülékhez</p>	<p>A mobilkészüléken kapcsolja ki, majd be a <i>Bluetooth</i> funkciót. Távolítsa el a hangszórót a <i>Bluetooth</i> menüből. Csatlakoztassa ismét.</p> <p>Csatlakoztasson egy másik eszközt (lásd: 30. oldal).</p> <p>Győződjön meg róla, hogy kompatibilis mobilkészüléket használ.</p> <p>Távolítsa el a hangszórót a mobilkészülék <i>Bluetooth</i>-listájáról. Csatlakoztassa ismét (lásd: 31. oldal).</p> <p>Törölje a hangszóró eszközlístájának tartalmát (lásd: 32. oldal).</p>
<p>A hangszóró nem játszik le audiót az AirPlay használatával</p>	<p>Ellenőrizze, hogy a hangszóró be van-e kapcsolva és az eszköz hatósugarában található-e (lásd: 35. oldal).</p> <p>Frissítse Apple-eszközét és a hangszórót.</p> <p>Az Apple-eszköznek és a hangszórónak ugyanahhoz a wifihálózathoz kell kapcsolódnia.</p> <p>Gondoskodjon róla, hogy a hangszóró verziója mindig naprakész legyen (lásd: 44. oldal).</p> <p>Ha a zene lejátszásához használt zenei alkalmazásban nem találja az AirPlay ikonját (📶), erre a célra használja a vezérlőközpontot.</p> <p>További támogatásért látogasson el a következő címre: https://www.apple.com/airplay</p>
<p>A hangszóró nem látható, amikor egy másik Bose-fiókhoz próbálok felvenni</p>	<p>Ellenőrizze, hogy a Bose Music alkalmazás aktuális verzióját használja-e.</p> <p>A hangszórót és a mobilkészüléket ugyanahhoz a wifihálózathoz kell csatlakoztatni.</p>

JELENSÉG	MEGOLDÁS
<p>A Google Assistant nem reagál vagy nem játszik le audiót</p>	<p>Győződjön meg róla, hogy a Google Assistant a Bose Music alkalmazás segítségével lett beállítva (lásd: 24. oldal).</p> <p>Csatlakoztassa a mobilkészítőt egy wifihálózathoz.</p> <p>Ellenőrizze, hogy országában támogatott-e a Google Assistant használata ezen a terméken.</p> <p>Mindig a Google Assistant alkalmazás legfrissebb verzióját használja.</p> <p>Győződjön meg róla, hogy az ébresztőszó engedélyezve van (lásd: 25. oldal).</p> <p>Ellenőrizze, hogy a mobilkészítő kompatibilis-e.</p> <p>A Bose Music alkalmazással távolítsa el a Google Assistant alkalmazást a hangszóróról. Ezután vegye fel újból a Google Assistant segédet.</p> <p>Alapértelmezett hangszolgáltatásként válassza a Pandora vagy a Spotify szolgáltatást (lásd: 27. oldal).</p> <p>Ügyeljen arra, hogy a Bose Music alkalmazásban és a Google Assistant alkalmazásban ugyanazt a hangszolgáltatási fiókot használja.</p> <p>Lehet, hogy a Google Assistant nem támogatja a kérést. A funkciókészlet rendszeres időközönként újakkal bővül.</p> <p>További támogatásért látogasson el a következő címre: https://support.google.com/assistant</p>
<p>A Google Assistant személyes találati beállításának módosítása</p>	<p>A személyes találatok kikapcsolásához és a személyes találatok fiókjának módosításához használja a Google Assistant alkalmazás Beállítások menüjét.</p>
<p>Alexa nem reagál</p>	<p>Alexát a Bose Music alkalmazás segítségével kell beállítani (lásd: 17. oldal).</p> <p>MEGJEGYZÉS: A hangszórót a Bose Music alkalmazással kell beállítani és wifihálózathoz csatlakoztatni.</p> <p>Ellenőrizze, hogy országában támogatott-e az Alexa használata ezen a terméken.</p> <p>Ellenőrizze, hogy a Mikrofon ki gomb (☒) feletti jelzőfény nem világít-e pirosan. A mikrofon bekapcsolásához nyomja meg a ☒ gombot.</p> <p>A Bose Music alkalmazásban társított nevet kell kimondania. Ha több hangszóró ugyanazzal a névvel rendelkezik, használja az Alexa alkalmazásban hozzárendelt nevet, vagy módosítsa a Bose Music alkalmazásban megadott nevet.</p> <p>A Bose Music alkalmazással távolítsa el Alexát a hangszóróról, majd vegye fel ismét.</p> <p>Lehet, hogy Alexa nem támogatja a kérést. A funkciókészlet rendszeres időközönként újakkal bővül.</p> <p>További támogatásért látogasson el a következő címre: https://www.amazon.com/usealexa</p>

JELENSÉG	MEGOLDÁS
<p>A hangszóró nem csatlakozik a Bose SoundLink Bluetooth-hangszóróhoz vagy a Bose fejhallgatóhoz</p>	<p>Kapcsolja be a Bose SoundLink <i>Bluetooth</i>-hangszórót vagy a fejhallgatót, és ügyeljen rá, hogy az 9 méternél ne legyen távolabb a Bose Portable Smart Speaker hangszórótól, és készen álljon egy másik eszközhöz csatlakoztatáshoz. További információkért tekintse meg a termék kezelési útmutatóját.</p>
<p>A hangszóró nem csatlakozik újból a korábban csatlakoztatott Bose SoundLink Bluetooth-hangszóróhoz Bose</p>	<p>A Bose SoundLink <i>Bluetooth</i>-hangszórón vagy a fejhallgató vezérlőivel haladjon végig a termék eszközlístáján, amíg meg nem hallja a Bose Portable Smart Speaker hangszórót. A termékspecifikus információkért tekintse meg a termék kezelési útmutatóját.</p> <p>MEGJEGYZÉS: Bizonyos hangszórók és fejhallgatók, ideértve a Bose Noise Cancelling Headphones 700 zajkijelő fejhallgatót is, nem támogatják az eszközlistán való végighaladást. Ezen termékek újrcsatlakoztatásával kapcsolatban lásd: „Csatlakoztatás a Bose Music alkalmazás segítségével”, 46. oldal.</p>
<p>A hang késleltetve hallható a Bose SoundLink Bluetooth-hangszóróból vagy a Bose fejhallgatóból</p>	<p>Nem minden Bose SoundLink <i>Bluetooth</i>-hangszóró és fejhallgató képes tökéletes szinkronban lejátszani a zenét, amikor a hangszóróhoz csatlakozik. Az alábbi webhelyen ellenőrizheti, hogy a terméke kompatibilis-e: worldwide.Bose.com/Support/Groups</p> <p>Telepítse a Bose SoundLink <i>Bluetooth</i>-hangszóróhoz vagy a fejhallgatóhoz elérhető összes szoftverfrissítést. A frissítések ellenőrzéséhez nyissa meg a termékének megfelelő Bose alkalmazást a mobilkészletén, vagy számítógépén látogasson el a btu.Bose.com címre.</p>

A HANGSZÓRÓ ALAPHELYZETBE ÁLLÍTÁSA

A gyári beállítások visszaállítása töröl minden forrás-, hangerő- és hálózati beállítást a hangszóróról, és visszaállítja az eredeti gyári beállításokat.

Nyomja le és tartsa lenyomva a Hangosítás (+) és a *Bluetooth* gombot (⌘) 10 másodpercig, amíg a fehér fény teljesen kitölti a fénygyűrűt.

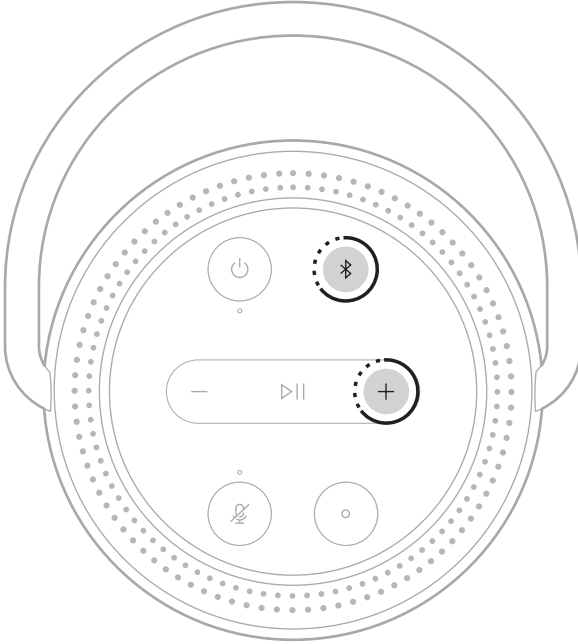

A hangszóró újraindul. Az alaphelyzetbe állítás befejeztével a fénygyűrű folyamatos borostyánsárga fénnel világít.

A hangszóró hálózati és hangbeállításainak helyreállítása

A hangszóró beállításához használja a Bose Music alkalmazást (lásd: 17. oldal).

Les og ta vare på alle sikkerhets- og bruksinstruksjoner.

CE Bose Corporation erklærer hermed at dette produktet oppfyller grunnleggende krav og andre relevante bestemmelser i direktiv 2014/53/EU og alle andre relevante krav i EU-direktiver. Den fullstendige samsvarserklæringen finner du på www.Bose.com/compliance

UK CA Dette produktet er i samsvar med alle gjeldende bestemmelser om elektromagnetisk kompatibilitet for 2016 og alle andre gjeldende bestemmelser i Storbritannia. Den fullstendige samsvarserklæringen finner du på www.Bose.com/compliance

Bose Corporation kunngjør herved at dette produktet er i samsvar med de essensielle kravene i bestemmelser for radioutstyr for 2017 og alle andre gjeldende bestemmelser i Storbritannia. Den fullstendige samsvarserklæringen finner du på www.Bose.com/compliance

Viktige sikkerhetsinstruksjoner

1. Kontroller at kontaktporten er helt tørr før lading.
2. Høytaleren må ikke lades når den er våt.
3. Bruk bare tilbehør og utstyr som er spesifisert av produsenten.
4. Overlat all service til kvalifisert personell. Apparatet trenger service når det er skadet, for eksempel når ledningen eller kontakten til strømforsyningen er skadet, det er sølt væske på apparatet eller gjenstander har falt inn i det, apparatet har blitt utsatt for regn eller fuktighet, det ikke fungerer slik det skal eller det har falt i bakken.



Inneholder små deler som kan medføre fare for kveling. Ikke egnet for barn under 3 år.



Dette produktet inneholder magnetisk materiale. Kontakt lege hvis du vil finne ut om dette kan påvirke implantert medisinsk utstyr.

- Hold apparatet borte fra åpen ild og varmekilder. IKKE plasser kilder til åpen flamme, for eksempel tente stearinlys, på eller nær produktet.
- IKKE utfør uautoriserte endringer på apparatet.
- IKKE bruk en strøminverter med dette apparatet.
- Ikke bruk noen annen lader enn den som er spesifisert for bruk med produktet.



仅适用于 2 000 m 以下地区安全使用

Bruk bare under 2 000 meters høyde.

- Ikke utsett produkter som inneholder batterier, for høy temperatur (for eksempel direkte sollys, i nærheten av åpen ild eller lignende).
- Produktetiketten er plassert på undersiden av produktet.

MERKNAD: Tester av utstyret viser at det overholder grenseverdiene for digitalt utstyr av klasse B, som beskrevet i del 15 av FCC-regelverket. Disse grenseverdiene er beregnet på å sikre rimelig beskyttelse mot skadelige radioforstyrrelser ved montering i boligmiljø. Utstyret genererer, bruker og kan avgi radiofrekvensenergi. Hvis det ikke monteres og brukes i overensstemmelse med instruksjonene, kan det forårsake skadelig forstyrrelse av radiokommunikasjon. Det kan likevel ikke garanteres at slik forstyrrelse ikke vil kunne oppstå ved en gitt montering. Dersom utstyret skulle forårsake skadelig forstyrrelse for radio- eller TV-mottak, hvilket kan avgjøres ved å slå det av og på igjen, er det følgende noe av det brukeren kan gjøre:

- Flytt eller snu mottakerantennen.
- Øk avstanden mellom utstyret og radio- eller TV-utstyret.
- Koble utstyret til en annen strømkrets enn den radio- eller TV-utstyret er koblet til.
- Ta kontakt med forhandleren eller en erfaren radio- eller TV-installatør for hjelp.

Endringer eller modifikasjoner som ikke er uttrykkelig godkjent av Bose Corporation, kan frata brukeren retten til å bruke utstyret.

Dette utstyret overholder del 15 av FCC-regelverket og med RSS-standard(er) med ISED Canada-lisensunntak. Bruk av utstyret er underlagt følgende to betingelser: (1) Utstyret skal ikke forårsake skadelig interferens, og (2) utstyret skal tåle all mottatt interferens, herunder interferens som kan føre til uønsket virkemåte for utstyret.

Utstyret må monteres og brukes med en minsteavstand på 20 cm mellom senderen og kroppen.

Apparatet er bare beregnet til innendørsbruk og 5 150–5 250 MHz-båndet, for å redusere muligheten for skadelig interferens for andre systemer for felleskanaler.

CAN ICES-3(B) / NMB-3(B)

For Europa:

Frekvensbånd for bruk er 2400 til 2483,5 MHz, 5150 til 5350 MHz og 5470 til 5725 MHz.

Maksimal sendestyrke er mindre enn 20 dBm EIRP.

Maksimal sendestyrke er mindre enn forskriftsmessige grenser slik at SAR-testing ikke er nødvendig og unntatt i henhold til gjeldende bestemmelser.

Denne enheten er begrenset til innendørsbruk og 5 150–5 350 MHz-båndet i alle EU-medlemslandene som vises i tabellen.

									
BE	DK	IE	UK(NI)	FR	CY	SK	HU	AT	SE
BG	DE	PT	EL	HR	LV	LT	MT	PL	
CZ	EE	FI	ES	IT	RO	LU	NL	SI	

 Dette symbolet betyr at produktet ikke må kasseres som husholdningsavfall, og at det skal leveres inn til et passende gjenvinningsanlegg. Riktig håndtering og gjenvinning bidrar til å beskytte naturressurser, helse og miljø. Mer informasjon om avhending og resirkulering av dette produktet kan fås hos kommunen, renovasjonstjenesten eller butikken der du kjøpte dette produktet.

Management Regulation for Low-power Radio-frequency Devices

Artikkel XII

I henhold til «Management Regulation for Low-power Radio-frequency Devices» har ikke firmaer, selskaper eller brukere som ikke har tillatelse fra NCC, lov til å endre frekvens, forbedre sendestyrke eller endre opprinnelige egenskaper eller opprinnelig ytelse for godkjente radiofrekvensenheter med lav effekt.

Artikkel XIV

Radiofrekvensenheter med lav effekt skal ikke påvirke flysikkerhet eller forstyrre lovlig kommunikasjon. Hvis dette skjer, skal brukeren avslutte driften umiddelbart til det ikke forekommer forstyrrelser. Juridisk sett betyr kommunikasjon radiokommunikasjon som drives i samsvar med Lov om telekommunikasjon.

Radiofrekvensenheter med lav effekt må tåle interferens fra lovlig kommunikasjon eller enheter som avgir ISM-radiobølger.

IKKE prøv å fjerne det oppladbare litium-ion-batteriet fra produktet. Kontakt den lokale Bose-forhandleren eller andre kvalifiserte teknikere angående fjerning.



Det oppladbare litium-ion-batteriet i produktet må bare tas ut av kvalifiserte teknikere. Kontakt den lokale Bose-forhandleren eller gå til products.bose.com/static/compliance/index.html for å få mer informasjon.

Tabell over produktets strømtilstand

I henhold til europaparlaments- og rådsdirektiv 2009/125/EF om rammene for fastsettelse av krav til miljøvennlig design av energirelaterte produkter og forskriftene av 2020 om miljøvennlig design av energirelaterte produkter og energiinformasjon (endring) (EU Exit), samsvarer produktet med følgende regler eller dokumenter: Kommisjonsforordning (EU) nr. 801/2013 om endring av forordning (EF) nr. 1275/2008.

Påkrevd informasjon om strømtilstand	Strømmoduser	
	Ventemodus	Nettverkstilkoblet hvilemodus
Strømförbruk i angitt strømmodus ved 230 V / 50 Hz	≤ 0,5 W	Wi-Fi*, Bluetooth* ≤ 2,0 W
Tid før utstyret automatisk skifter modus	< 2,5 timer	≤ 20 minutter
Strømförbruket i nettverkstilkoblet hvilemodus hvis alle kablede nettverksporter er tilkoblet, og alle trådløse nettverksporter er aktivert, ved 230 V / 50 Hz	-	≤ 2,0 W
Rutiner for deaktivering og aktivering av nettverksport. Hvilemodus aktiveres hvis alle nettverk deaktiveres.	<p>Wi-Fi*: Deaktiver ved å trykke på og holde knappen Spill av / pause ▷ og Bluetooth-knappen ✕ på fjernkontrollen samtidig i minst fem sekunder. Gjenta for å aktivere.</p> <p>Bluetooth*: Deaktiver ved å nullstille paringslisten ved å trykke inn og holde Bluetooth®-knappen i ti sekunder. Aktiver ved å koble sammen med en Bluetooth-kilde.</p>	

Teknisk informasjon om ekstern strømforsyning

I henhold til europaparlaments- og rådsdirektiv 2009/125/EF om rammene for fastsettelse av krav til miljøvennlig design til energirelaterte produkter samsvarende den medfølgende eksterne strømforsyningen til produktet med følgende regler eller dokumenter: EU-forordningen (EU) 2019/1782.

Produsent	Bose Products B.V.
Kommersielt registreringsnummer	36037901
Adresse	Gorslaan 60 1441 RG Purmerend Nederland
Modell-ID	F5V-3C-TC-WW
Inngangsspenning	100–240 V
Inngangsfrekvens	50/60 Hz
Utgangsspenning	5 V Is
Utgangsstrøm	3 A
Utgangseffekt	15 W
Gjennomsnittlig aktiv effektivitet	82,3 %
Effektivitet ved lav belastning (10 %)	76,0 %
Strømforbruk uten belastning	0,07 W



廢電池請回收

Kasser brukte batterier på en miljøriktig måte i henhold til lokale bestemmelser. Må ikke brennes.

Tabell over begrensede farlige stoffer for Kina

Navn på og innhold i giftige eller skadelige stoffer eller bestanddeler						
Delnavn	Giftige eller skadelige stoffer eller bestanddeler					
	Bly (Pb)	Kvikksølv (Hg)	Kadmium (Cd)	Heksavalent (CR(VI))	Polybromerte bifenyler (PBB)	Polybromerte difenyletere (PBDE)
PCB-er	X	0	0	0	0	0
Metaldeler	X	0	0	0	0	0
Plastdeler	0	0	0	0	0	0
Høytalere	X	0	0	0	0	0
Kabler	X	0	0	0	0	0
Denne tabellen er utarbeidet i henhold til krav i SJ/T 11364.						
O: Angir at dette giftige eller farlige stoffet som finnes i alle de homogene materialene i denne delen, er under grensekravene i GB/T 26572.						
X: Angir at dette giftige eller farlige stoffet som finnes i minst ett av de homogene materialene i denne delen, er over grensekravene i GB/T 26572.						

Tabell over begrensede farlige stoffer for Taiwan

Utstyrnavn: Strømdrevet høyttaler, typebetegnelse: 429329						
Begrensede stoffer og kjemiske symboler						
Enhet	Bly (Pb)	Kvikksølv (Hg)	Kadmium (Cd)	Heksavalent krom (Cr+6)	Polybromerte bifenyler (PBB)	Polybromerte difenyletere (PBDE)
PCB-er	—	○	○	○	○	○
Metaldeler	—	○	○	○	○	○
Plastdeler	○	○	○	○	○	○
Høyttalere	—	○	○	○	○	○
Kabler	—	○	○	○	○	○

Merknad 1: ○ angir at den prosentvise innholdsandelen av det begrensede stoffet ikke overskrider prosentdelen av referanseverdien for tilstedeværelse.

Merknad 2: — angir at det begrensede stoffet samsvarer med fritaket.

Fyll ut og oppbevar for senere bruk

Serie- og modellnummeret er plassert på undersiden av høyttaleren.

Serienummer: _____

Modellnummer: _____

Oppbevar kvitteringen sammen med brukerhåndboken. Nå er en god anledning til å registrere Bose-produktet. Du kan gjøre dette ved å gå til global.Bose.com/register

Produksjonsdato: Det åttende sifferet i serienummeret er produksjonsåret. «1» er 2011 eller 2021.

Importør for Kina: Bose Electronics (Shanghai) Company Limited, Part C, Plant 9, No. 353 North Riyang Road, Kina (Shanghai) Pilot Free Trade Zone

Importør for EU: Bose Products B.V., Gorslaan 60, NL-1441 RG Purmerend, Nederland

Importør for Taiwan: Bose Taiwan Branch, 9F-A1, No. 10, Section 3, Minsheng East Road, Taipei City 104, Taiwan
Telefonnummer: +886-2-2514 7676

Importør for Mexico: Bose de México, S. de R.L. de C.V., Paseo de las Palmas 405-204, Lomas de Chapultepec, 11000 México, D.F. Telefonnummer: +5255 (5202) 3545

Importør for Storbritannia: Bose Limited, Bose House, Quayside Chatham Maritime, Chatham, Kent, ME4 4QZ, Storbritannia

Elektriske merkedata: 5 V DC, 3 A

Sikkerhetsinformasjon



Produktet kan motta sikkerhetsoppdateringer automatisk fra Bose. Du kan motta sikkerhetsoppdateringene automatisk når du har fullført produktoppsettprosessen i Bose Music-appen og koblet produktet til Internett. **Hvis du ikke gjennomfører konfigureringsprosessen, er det ditt ansvar å installere sikkerhetsoppdateringene som Bose gjør tilgjengelig.**

Amazon, Alexa, Amazon Music og alle relaterte logoer er varemerker som tilhører Amazon.com, Inc. eller dets datterselskaper.

Apple, Apple-logoen, Apple Music og AirPlay er varemerker som tilhører Apple Inc. og er registrert i USA og i andre land. App Store er et tjenestemerke for Apple Inc.

Når utstyr har merket Works with Apple, betyr det at det spesielt skal fungerer med teknologien som er identifisert i merket, og at utvikleren har sertifisert at utstyret oppfyller Apples ytelsesstandarder.

Bluetooth[®] og logoene er registrerte varemerker som tilhører Bluetooth SIG, Inc. All bruk som Bose Corporation gjør av disse varemerkene, er på lisens.

Google og Google Play er varemerker som tilhører Google LLC.

Dette produktet inneholder tjenesten iHeartRadio. iHeartRadio er et registrert varemerke for iHeartMedia, Inc.

Produktet er beskyttet av visse immaterielle rettigheter som tilhører Microsoft. Bruk eller distribusjon av slik teknologi utenfor dette produktet er forbudt uten lisens fra Microsoft.

Pandora, Pandora-logoen og Pandora-designen er varemerker for Pandora Media, Inc. Brukes med tillatelse.

Dette produktet har innebygd Spotify-programvare som er underlagt tredjepartslisens som finnes her: www.spotify.com/connect/third-party-licenses.

Spotify er et registrert varemerke som tilhører Spotify AB.

USB Type-C[®] og USB-C[®] er registrerte varemerker som tilhører USB Implementers Forum.

Wi-Fi er et registrert varemerke som tilhører Wi-Fi Alliance[®].

Bose, Bose Music, Bose Noise Cancelling Headphones, Bose Portable Smart Speaker, QuietComfort, SimpleSync, SoundLink og SoundLink Revolve er varemerker som tilhører Bose Corporation.

Hovedkontor for Bose Corporation: 1-877-230-5639

© 2021 Bose Corporation. Ingen del av dette produktet kan reproduseres, endres, distribueres eller brukes på annen måte uten å ha innhentet skriftlig tillatelse på forhånd.

Du finner lisensopplysningene som gjelder for programvarepakker for tredjeparter som er inkludert som komponenter i Bose Portable Smart Speaker-produktet, på følgende måte:

1. Trykk og hold inne knappen Volum opp + og Volum ned — i fem sekunder.
2. Koble en USB Type-C® til USB-C®-kontakten på undersiden av høyttaleren.

MERKNAD: Hvis du bruker Bose Portable Smart Speaker Charging Cradle til å lade høyttaleren, må du påse at kabelen er koblet til USB-C-porten på baksiden av høyttaleren, og ikke til ladestasjonen.

3. Koble den store enden av kabelen til datamaskinen.
4. Skriv inn **<http://203.0.113.1/opensource>** i en nettleser på datamaskinen for å vise lisensavtale for sluttbrukere og lisensinformasjon.

INNHALDET I ESKEN

Innhold	13
---------------	----

BRUKSMÅTER

Koblet til Wi-Fi®	14
Ikke koblet til Wi-Fi	14

PLASSERING AV HØYTTALER

Anbefalinger	15
--------------------	----

VANNBESTANDIGHET

Anbefalinger	16
--------------------	----

KONFIGURERE BOSE MUSIC-APPEN

Laste ned Bose Music-appen	17
----------------------------------	----

EKSISTERENDE BRUKERE AV BOSE MUSIC-APPEN

Legge til høyttaleren i en eksisterende konto	18
Koble til et annet Wi-Fi-nettverk	18
Koble til et trådløst nettverk på nytt	18

STRØM

Slå på	19
Slå av	20
Nettverksventemodus	20

HØYTTALERKONTROLLER

Høyttalerfunksjoner	22
Medieavspilling og volum	22
Kontroller for taleassistenten	23

TALEASSISTENT

Alternativer for taleassistenten	24
Konfigurere taleassistenten	24
Starte Google Assistent	25
Bruke stemmen.....	25
Bruke høyttalerkontrollene	26
Spille av musikk med Google Assistent	27
Velge standard musikkjeneste	27
Bruke Alexa	28
Bruke stemmen	28
Bruke høyttalerkontrollene	29

BLUETOOTH®-TILKOBLINGER

Bruke bare <i>Bluetooth</i> (uten Wi-Fi)	30
Koble til mobilenheter	30
Koble fra mobilenheter	31
Koble til mobilenheter på nytt.....	32
Koble til enda en mobilenhet	32
Nullstille enhetslisten for høyttaleren	32

STRØM LYD MED AIRPLAY

Strømme lyd fra Kontrollsenter	33
Strømme lyd fra en app.....	33

BATTERI

Lade høyttaleren	34
Lade høyttaleren med ladestasjonen for Bose Portable Smart Speaker	34
Kontrollere batterinivået	35

HØYTTALERSTATUS

Wi-Fi-status.....	36
Status for medieavspilling og volum.....	37
Status for <i>Bluetooth</i> -tilkobling	38
Status for taleassistenten	39
Status for Google Assistent.....	39
Status for Amazon Alexa.....	40
Lys for mikrofon av	41
Strømstatus.....	42
Status for oppdatering og feil	43

AVANSERTE FUNKSJONER

Oppdatere høyttaleren	44
Deaktivere/aktivere Wi-Fi.....	44

KOBLE TIL BOSE-PRODUKTER

Koble til Bose SoundLink <i>Bluetooth</i> speaker eller Bose-hodetelefoner ...	45
Fordeler	45
Kompatible produkter.....	45
Koble til med Bose Music-appen	46
Koble til Bose SoundLink <i>Bluetooth</i> speaker eller Bose-hodetelefoner på nytt.....	46

STELL OG VEDLIKEHOLD

Rengjøre høyttaleren.....	47
Reservedeler og tilbehør	47
Begrenset garanti	47

FEILSØKING

Prøv dette først.....	48
Andre løsninger	48
Tilbakestill høyttaleren	53
Slik nullstiller du nettverks- og lydinnstillingene for høyttaleren	53

INNHOLD

Kontroller at følgende deler følger med:

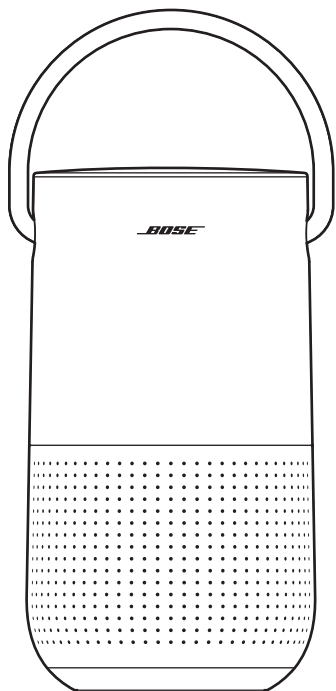

Bose Portable Smart Speaker

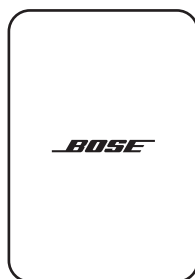

Strømforsyning

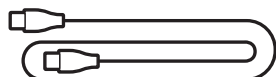

Strømledning

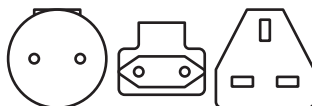

Strømadaptere*

* Kan leveres med flere strømadaptere. Bruk adapteren som gjelder for ditt område.

MERKNAD: Ikke bruk produktet hvis noen deler er skadet. Kontakt en autorisert Bose-forhandler eller kundestøtte for Bose.

Gå til worldwide.bose.com/Support/PHS

KOBLET TIL WI-FI

Når høyttaleren er koblet til et Wi-Fi-nettverk, har den tilgang til alle funksjonene, inkludert stemmestyring, Bose Music-apptilkobling og musikkzoek samt synkronisering med andre høyttalere.

Side 17 inneholder mer informasjon om Bose Music-appen.

IKKE KOBLET TIL WI-FI

Når det ikke er et Wi-Fi-nettverk tilgjengelig, er høyttaleren en *Bluetooth* speaker. Trådløs *Bluetooth*-teknologi lar deg strøme musikk fra mobilenheter, for eksempel smarttelefoner, nettbrett og datamaskiner.

Side 30 inneholder informasjon om hvordan du kobler enheten til høyttaleren ved hjelp av *Bluetooth*-teknologi.

ANBEFALINGER

- IKKE plasser høyttaleren oppå lyd- eller videoutstyr (som mottakere eller TV-er) eller på andre gjenstander som kan avgi varme. Varme som avgis av disse gjenstandene, kan føre til dårlig høyttalerytelse.
- IKKE plasser andre gjenstander oppå eller foran høyttaleren.
- Hold annet trådløst utstyr 0,3–0,9 m (1–3 fot) borte fra høyttaleren for å unngå forstyrrelser.
- Plasser høyttaleren utenfor og borte fra metallkabinetter og direkte varmekilder.
- Plasser høyttaleren slik at gummifoten står på en stabil og jevn overflate.
- Når du bruker *Bluetooth*-teknologi, bør du plassere mobilenheten innen 10 m (33 fot) fra høyttaleren og påse at det er fri sikt mellom deg og høyttaleren. Hvis du flytter enheten lengre bort eller det ikke er fri sikt, kan det ha innvirkning på lyd kvaliteten, og det kan hende enheten kobles fra høyttaleren.

FORSIKTIG:

- Plasser høyttaleren på sokkelen. Hvis høyttaleren plasseres på andre sider, kan dette føre til skade på høyttaleren og ha innvirkning på lyd kvaliteten.
- Ikke plasser høyttaleren på våte eller tilsmussede overflater.

ANBEFALINGER

Høytteren er IPX4-klassifisert. Den er konstruert for å være sprutbestandig, men skal ikke senkes ned i vann.

FORSIKTIG:

- IKKE plasser denne høytteren i dusjen.
- IKKE senk denne høytteren ned i vann.
- Prøv aldri å lade høytteren når den er våt. Hvis du gjør dette, kan høytteren bli skadet.



Appen Bose Music lar deg konfigurere og styre høyttaleren fra mobilenheten, for eksempel en smarttelefon eller et nettbrett.

Med appen kan du strøkke musikk, angi og endre forhåndsinnstillinger, legge til musikkjenester, utforske Internett-radiostasjoner, konfigurere Google Assistant eller Amazon Alexa og behandle høyttalerinnstillinger.

MERKNAD: Se «Legge til høyttaleren i en eksisterende konto» på side 18 hvis du allerede har opprettet en Bose Music-konto i Bose Musikk-appen for et annet produkt.

LASTE NED BOSE MUSIC-APPEN

1. Last ned Bose Music-appen på mobilenheten.



2. Følg instruksjonene i appen.

LEGG TIL HØYTTALEREN I EN EKSISTERENDE KONTO

Legg til Bose Portable Smart Speaker ved å åpne Bose Music-appen og legge den til.

KOBLE TIL ET ANNET WI-FI-NETTVERK

Koble til et annet nettverk hvis nettverksnavnet eller passordet er endret, eller hvis du vil endre eller koble til et annet nettverk.

1. På høyttaleren trykker og holder du knappen Volum ned — og Spill av / pause ▷|| samtidig til lysringen lyser gult på toppen og bunnen.
2. Åpne Wi-Fi-innstillingene på mobilenheten din.
3. Velg Bose Portable Smart Speaker.
4. Åpne Bose Music-appen og følg instruksjonene i den.

MERKNAD:

- Hvis appen ikke ber deg om å konfigurere, går du til skjermbildet My Products (Mine produkter) og legger til høyttaleren.
- Når høyttaleren er koblet til Wi-Fi, har den tilgang til stemmestyring og alle andre funksjoner i Bose Music-appen.

KOBLE TIL ET TRÅDLØST NETTVERK PÅ NYTT

Høyttaleren kobler automatisk til et kjent Wi-Fi-nettverk på nytt når den er slått på og innenfor rekkevidde av Wi-Fi-nettverket.

MERKNAD: Høyttaleren lagrer opptil åtte ulike Wi-Fi-nettverk i den rekkefølgen de sist ble brukt.

SLÅ PÅ

Trykk på strømbryteren .

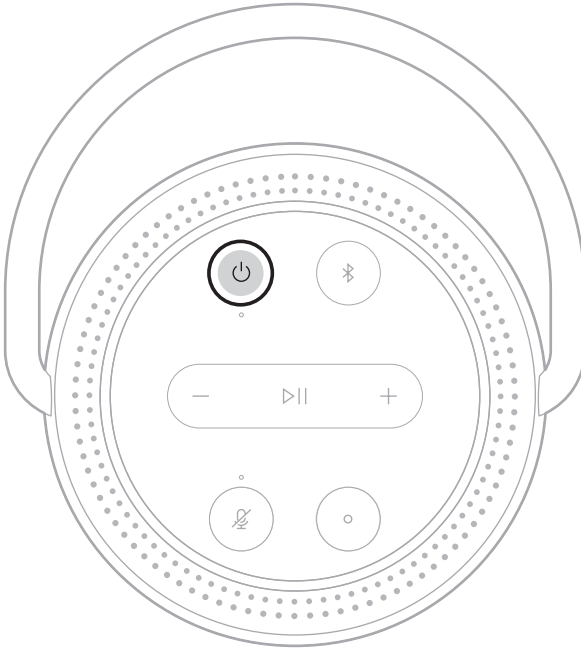

En talemelding angir batterinivået.

SLÅ AV

Trykk og hold strømknappen  til strømlampen slukkes.

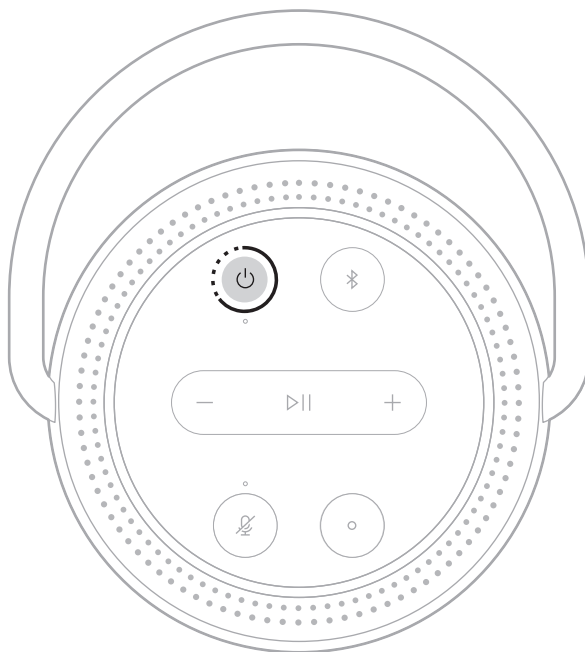

MERKNADER:

- Hvis ikke høyttaleren er koblet til et Wi-Fi-nettverk, strømmes lyd med *Bluetooth*-teknologi eller lader, slår den seg av automatisk etter 20 minutter med inaktivitet.
- Hvis Wi-Fi ikke er konfigurert ved hjelp av Bose Music-appen, trykker du én gang på strømbryteren for å slå høyttaleren av.

NETTVERKSVENTEMODUS

Høyttaleren går over i nettverksventemodus når lyden har stoppet og du ikke har trykket på knapper eller snakket med taleassistenten på 20 minutter.

Slik aktiverer du høyttaleren fra nettverksventemodus:

- Trykk på en knapp på høyttaleren.
- Spill av eller start lydavspilling med mobilenheten eller Bose Music-appen.
- Snakk til taleassistenten.

MERKNAD: Hvis du vil ha tilgang til taleassistenten i nettverksventemodus, konfigurerer du den med Bose Music-appen og slår på mikrofonen (se side 17).

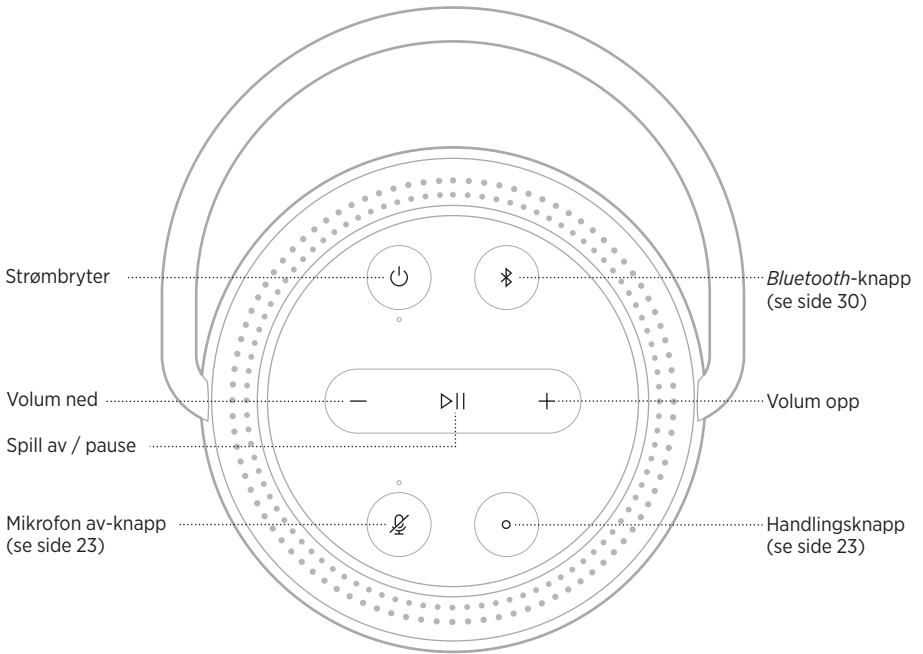

HØYTTALERFUNKSJONER

Høyttalerkontrollene er plassert på toppen av høyttaleren.

TIPS: Du kan også kontrollere høyttaleren ved hjelp av Bose Music-appen.

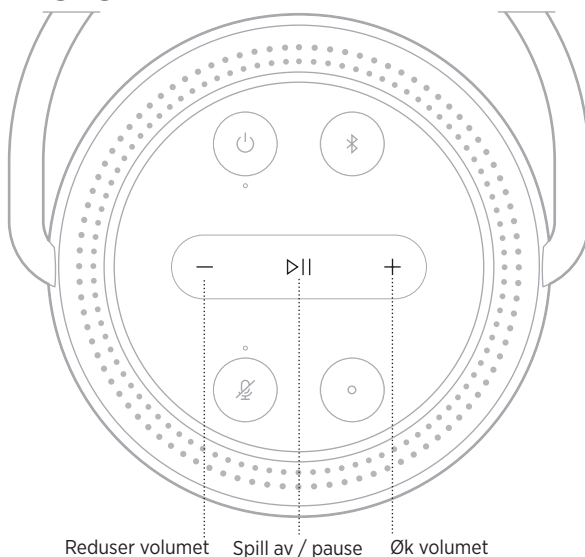

Medieavspilling og volum



Reduser volumet Spill av / pause Øk volumet

FUNKSJON	GJØR DETTE
Spill av / pause	Trykk på ▷ . Når lyd settes på pause, lyser to lamper øverst og to lamper nederst i lysringen hvitt.
Hopp fremover	Trykk to ganger på ▷ .
Hopp tilbake	Trykk tre ganger på ▷ .
Øk volumet	Trykk på +. Lysringen fylles med urviseren. MERKNAD: Hvis du vil øke volumet hurtig, trykker og holder du +.
Reduser volumet	Trykk på -. Lysringen tones ut mot urviseren. MERKNAD: Hvis du vil redusere volumet hurtig, trykker og holder du -.

KONTROLLER FOR TALEASSISTENTEN

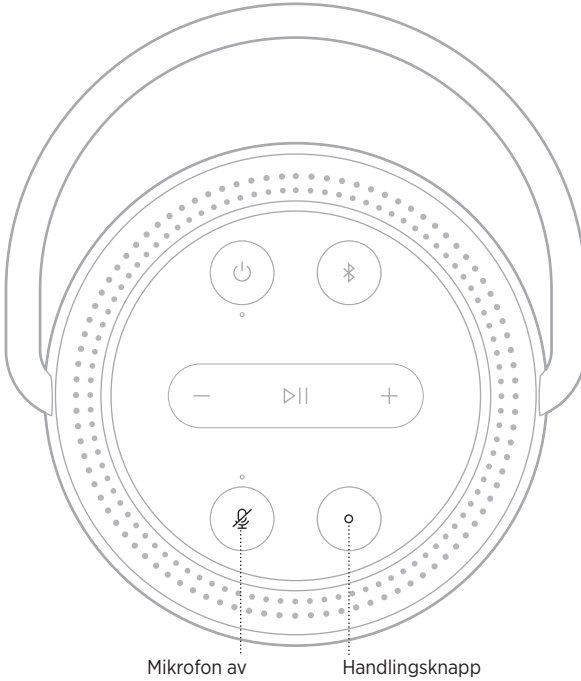

Du kan bruke handlingsknappen  og knappen Mikrofon av  til å styre Google Assistant (se side 25) eller Amazon Alexa (se side 28).



ALTERNATIVER FOR TALEASSISTENTEN

Du kan programmere høyttaleren til å koble seg raskt til Google Assistant eller Amazon Alexa.

MERKNAD: Google Assistant og Amazon Alexa er ikke tilgjengelig på alle språk i alle land.

ALTERNATIVER	BRUKSANVISNING
Google Assistant	Bruk stemmen eller handlingsknappen  (se side 25).
Amazon Alexa	Bruk stemmen eller handlingsknappen  (se side 28).

MERKNAD: Du kan ikke konfigurere høyttaleren til å koble seg til både Google Assistant og Amazon Alexa samtidig.

KONFIGURERE TALEASSISTENTEN

Før du begynner må du kontrollere at Apple-enheten og høyttaleren er koblet til samme Wi-Fi-nettverk.

Du konfigurerer taleassistenten med Bose Music-appen. Du finner dette alternativet på Innstillinger-menyen.

MERKNAD: Når du konfigurerer taleassistenten, må du kontrollere at du bruker samme lydjenestekonto som du brukte i Bose Music-appen.

STARTE GOOGLE ASSISTENT

Med Bose Portable Smart Speaker kan du enkelt snakke til Google for å høre på musikk hjemme: spill av favorittmusikk, reguler volum og finn informasjon om sangen du lytter til – håndfritt. Du kan også planlegge dagen, stille inn alarmer og styre smartenheter rundt om i hjemmet – bare ved å bruke stemmen din.

Hvis du vil ha mer informasjon om hva Google Assistent kan gjøre, kan du gå til <https://support.google.com/assistent>

MERKNADER:

- Google Assistent er ikke tilgjengelig på alle språk og i alle land.
- Hvis du vil ha mer informasjon om hvordan du spiller av lyd med Google Assistent, kan du se side 27.

Bruke stemmen

Start med å si «Hey Google». Deretter sier du følgende:

TING DU KAN PRØVE	EKSEMPEL PÅ HVA DU KAN SI
Få underholdning	Spill litt musikk
Planlegge dagen	Hva er på kalenderen min i dag?
Behandle oppgaver	Still inn en alarm klokka 7 i morgen
Kontrollere hjemmet	Slå på lysene
Få svar	Hva er de siste nyhetene?
Få ting gjort	Minn meg på å kjøpe melk i kveld
Prøve morsomme ting	Fortell meg noe morsomt

Bruke høyttalerkontrollene

Du kan bruke handlingsknappen  og Mikrofon av-knappen  til å styre Google Assistant. De er plassert på toppen av høyttaleren.

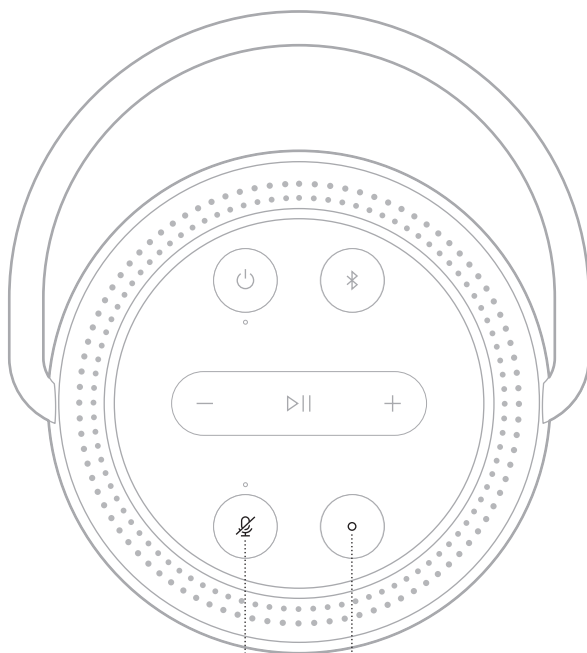





Mikrofon av



TING DU KAN PRØVE

GJØR DETTE

Snakke til Google Assistant	Trykk på  og still spørsmålet. Du finner en liste over ting du kan prøve, på https://support.google.com/assistant
Stoppe alarmer og tidtakere	Trykk på  .
Stoppe Google Assistant	Trykk på  .
Aktivere/deaktivere mikrofonen	Trykk på  . Når mikrofonen er av, lyser lampen over Mikrofon av-knappen  rødt, og du har ikke tilgang til Google Assistant.

SPILLE AV MUSIKK MED GOOGLE ASSISTENT

Be Google Assistant om å spille av musikk fra standardmusikkjenesten din eller fra en bestemt musikkjeneste.

Start med å si «Hey Google». Deretter sier du følgende:

TING DU KAN PRØVE	EKSEMPEL PÅ HVA DU KAN SI
Spille musikk	Spill litt musikk. MERKNAD: Google Assistant bruker standardmusikkjenesten din. Hvis du hører en feilmelding, kan det hende du må endre din standard lydjeneste. Bruk Google Assistant-appen til å endre denne innstillingen.
Kontrollere høyttaleren	Skru opp volumet.
Spille av fra en bestemt musikkjeneste	Play NPR on TuneIn MERKNAD: Google Assistant støtter ikke alle musikkjenester.
Spille av på en bestemt høyttaler	Spill litt jazz på høyttalerne i stua MERKNAD: Pass på at du sier høyttalernavnet du tilordnet i Bose Music-appen. Hvis flere høyttalere har samme navn, bruker du navnet som er tilordnet i Google Assistant-appen eller endrer navnet i Bose Music-appen.

Velge standard musikkjeneste

Under første konfigurering av Google Assistant blir du bedt om å velge en standard musikkjeneste. Når du ber Google Assistant om å spille av musikk på Bose-produkter, er det bare standardtjenestene Pandora og Spotify som støttes. Selv om andre musikkjenester vises som tilgjengelig under konfigureringen, støttes de ikke.

Velg Pandora eller Spotify som din standard lydjeneste for best mulig opplevelse. Hvis du velger en lydjeneste som ikke støttes, hører du en feilmelding når du ber om å spille av lyd.

BRUKE ALEXA

Amazon Alexa er innebygd i høyttaleren. Med Alexa kan du be om å spille av musikk, høre på nyhetene, sjekke været, kontrollere smartenheter for hjemmebruk og mye annet. Du trenger bare å stille spørsmål for å bruke Alexa på høyttaleren. Still et spørsmål eller bruk handlingsknappen , og Alexa svarer umiddelbart.

Du kan lese mer om hva Alexa kan gjøre på <https://www.amazon.com/usealexa>

MERKNAD: Alexa er ikke tilgjengelig på alle språk eller i alle land.

Bruke stemmen

TING DU KAN PRØVE	EKSEMPEL PÅ HVA DU KAN SI
Snakke til Alexa	Alexa, what's the weather?
Spille av lyd	Alexa, play Beethoven. MERKNAD: Amazon Music er angitt som standard musikkjeneste. Bruk Alexa-appen for å endre standard musikkjeneste.
Kontrollere volumet	Alexa, turn the volume up.
Spille av fra en bestemt lydjeneste	Alexa, play NPR on TuneIn. MERKNAD: Amazon Alexa støtter ikke alle lydjenester.
Spille av på en bestemt høyttaler	Alexa, play funk in the living room. MERKNAD: Pass på at du sier høyttalernavnet du tilordnet i Bose Music-appen. Hvis flere høyttalere har samme navn, bruker du navnet som er tilordnet i Alexa-appen eller endrer navnet i Bose Music-appen.
Gå til neste sang	Alexa, next song.
Definere en timer	Alexa, set a timer for 5 minutes.
Oppdage flere ferdigheter	Alexa, what new skills do you have?
Stoppe Alexa	Alexa, stop.

Bruke høyttalerkontrollene

Du styrer Alexa med handlingsknappen  og knappen Mikrofon av . De er plassert på toppen av høyttaleren.

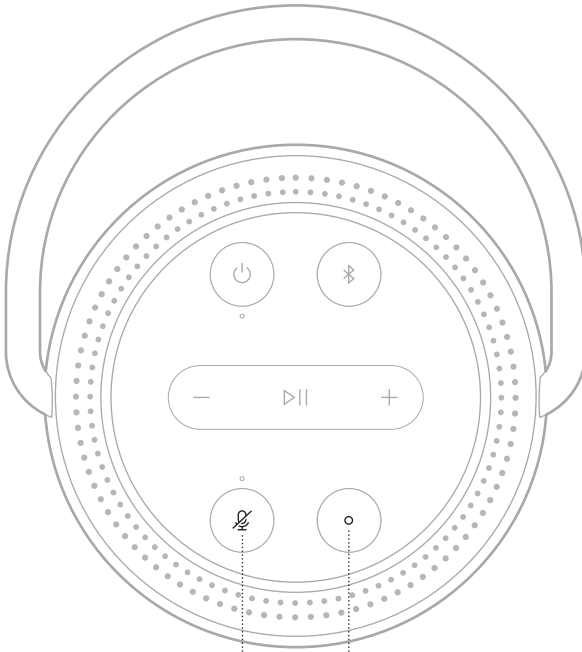

Mikrofon av



TING DU KAN PRØVE

GJØR DETTE

Snakke til Alexa	Trykk på  og still spørsmålet. Du finner en liste over ting du kan prøve, på https://www.amazon.com/usealexa
Stoppe alarmer og tidtakere	Trykk på  .
Stoppe Alexa	Trykk på  .
Aktivere/deaktivere mikrofonen	Trykk på  . MERKNAD: Når mikrofonen er av og lampen over Mikrofon av-knappen  lyser rødt, har du ikke tilgang til Alexa.

Trådløs *Bluetooth*-teknologi lar deg strøkke musikk fra mobilenheter, for eksempel smarttelefoner, nettbrett og datamaskiner. Før du kan strøkke musikk fra en enhet, må du koble enheten til høyttaleren.

BRUKE BARE *BLUETOOTH* (UTEN WI-FI)

Når høyttaleren er koblet fra Wi-Fi, har du bare tilgang til *Bluetooth*-funksjonene. På side 30 finner du informasjon om hvordan du kobler til mobilenheten ved hjelp av *Bluetooth*-teknologi.

MERKNAD: Når du bare bruker *Bluetooth*-teknologi, har du ikke tilgang til stemmestyring eller funksjonene i Bose Music-appen.

KOBLE TIL MOBILENHETER

1. Trykk og hold *Bluetooth*-knappen .

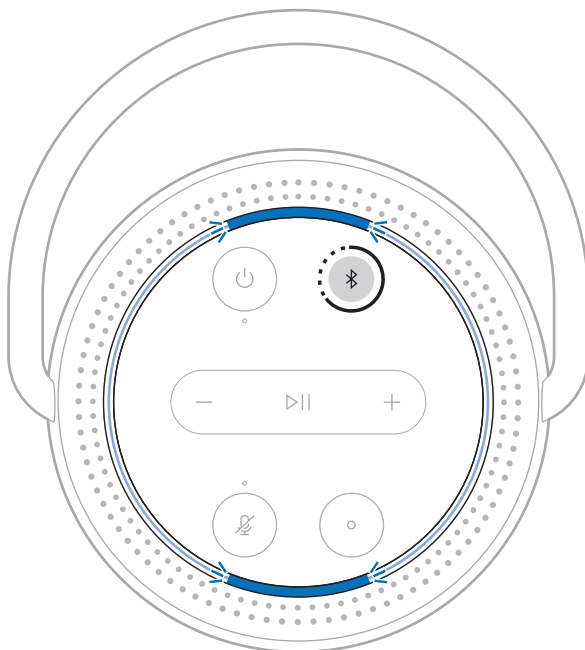

Det spilles av en tone, og lysringen pulserer blått.

2. Slå på *Bluetooth*-funksjonen på den enheten.

TIPS: *Bluetooth*-menyen er vanligvis på Innstillinger-menyen på mobilenheten.

3. Velg høyttaleren fra listen over enheter.

TIPS: Se etter navnet du ga høyttaleren i Bose Music-appen. Standardnavnet vises hvis du ikke har gitt navn til høyttaleren.



Når du har oppnådd en tilkobling, vil du høre en tone samtidig som lysringen lyser blått øverst og nederst, før den toner ned til svart. Navnet på høyttaleren vises i listen på mobilenheten.

KOBLE FRA MOBILENHETER

Bruk Bose Music-appen til å koble fra mobilenheten.

TIPS: Du kan også koble fra produktet ved hjelp av *Bluetooth*-innstillingene. Når du deaktiverer *Bluetooth*, kobles samtidig alle andre enheter fra.

KOBLE TIL MOBILENHETER PÅ NYTT

1. Trykk på *Bluetooth*-knappen ⌘ .

MERKNAD: Sjekk at *Bluetooth*-funksjonen er aktivert på mobilenheten.

2. Spill av lyd på den tilkoblede mobilenheten.

KOBLE TIL ENDA EN MOBILENHET

Du kan lagre opptil åtte enheter i enhetslisten for høyttaleren.

MERKNAD: Du kan bare spille av lyd fra én enhet om gangen.

1. Trykk og hold ⌘ til lysfeltet pulserer blått.
2. Slett høyttaleren fra enhetslisten på den mobile enheten.

MERKNAD: Sjekk at *Bluetooth*-funksjonen er aktivert på mobilenheten.

NULLSTILLE ENHETSLISTEN FOR HØYTTALEREN

1. Trykk og hold ⌘ i ti sekunder til lysringen pulserer blått to ganger øverst og nederst.
2. Slett høyttaleren fra *Bluetooth*-listen på enheten.

Alle enheter fjernes, og høyttaleren er klar til sammenkobling (se side 30).

Høytaleren kan spille av AirPlay-lyd slik at det er mulig å strøme lyd raskt fra Apple-enheten til høytaleren eller flere høytalere.

MERKNADER:

- Hvis du vil bruke AirPlay 2, må du ha en Apple-enhet som kjører iOS 11.4 eller nyere.
- Apple-enheten og høytaleren må være koblet til samme Wi-Fi-nettverk.
- Hvis du vil ha mer informasjon om AirPlay, kan du gå til <https://www.apple.com/airplay>

STRØMME LYD FRA KONTROLLSENTER

1. Åpne Kontrollsenner på Apple-enheten.
2. Trykk og hold lydkortet øverst til høyre på skjermen, og trykk deretter på AirPlay-ikonet .
3. Velg høytaler eller høytalere.

STRØMME LYD FRA EN APP

1. Åpne en musikkapp (for eksempel Apple Music), og velg et spor du vil spille av.
2. Trykk på .
3. Velg høytaler eller høytalere.

LADE HØYTTALEREN

1. Koble strømledningen til strømporten på høyttaleren.

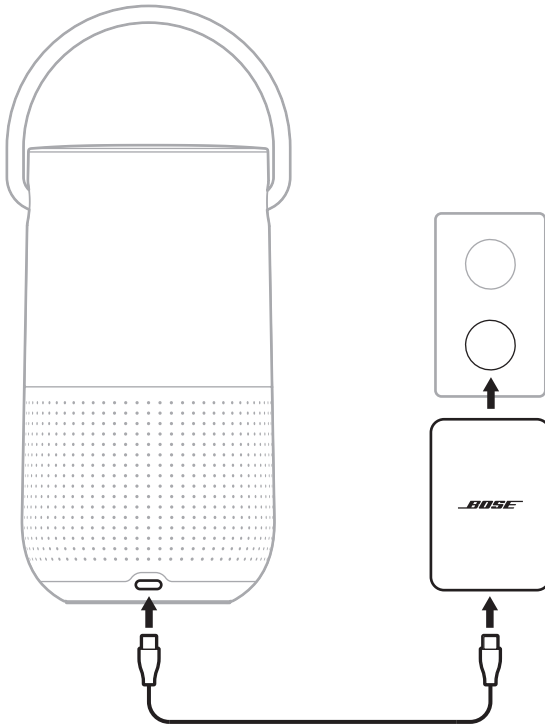

2. Koble strømledningen til strømadapteren.
3. Plugg strømledningen inn i en stikkontakt.

Høyttaleren slås på, og strømlampen begynner å blinke hvitt.

FORSIKTIG: IKKE prøv å lade høyttaleren når den er våt. Hvis du gjør dette, kan høyttaleren bli skadet.

Lade høyttaleren med ladestasjonen for Bose Portable Smart Speaker

Du kan lade høyttaleren i ladestasjonen for Bose Portable Smart Speaker. Kontakt en autorisert Bose-forhandler for å kjøpe ladestasjonen.

Gå til [worldwide.Bose.com/Support/PHS](https://worldwide.bose.com/Support/PHS)

KONTROLLERE BATTERINIVÅET

Trykk på strømknappen  når høyttaleren er på og ikke spiller av lyd.

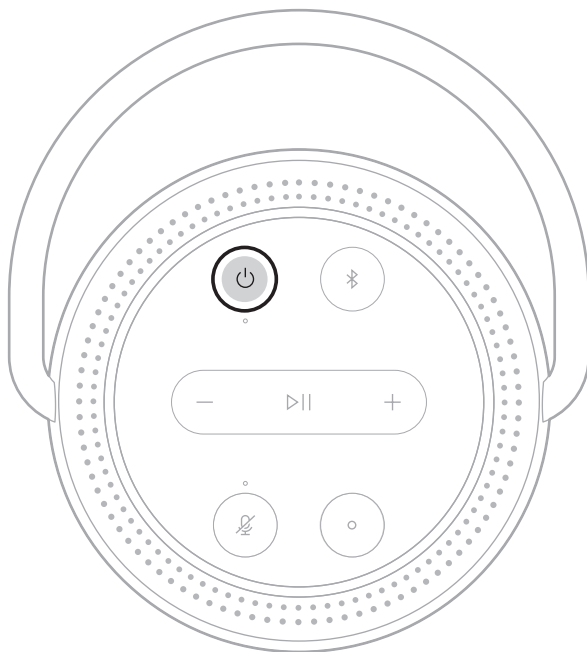

En talemelding angir batterinivået.

TIPS: Du kan også kontrollere batterinivået med Bose Music-appen.

Lysringen på toppen av høyttaleren viser høyttalerens status.

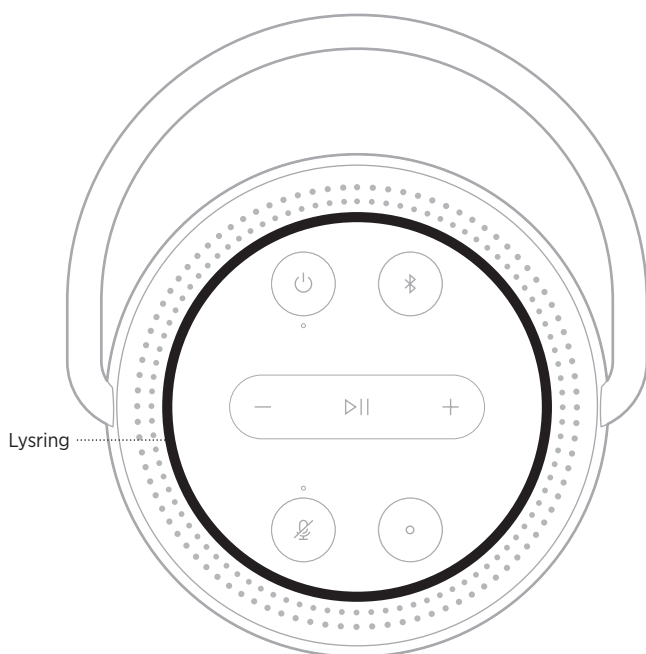

WI-FI-STATUS

Viser Wi-Fi-tilkoblingsstatusen for høyttaleren.

LYSRINGAKTIVITET

SYSTEMSTATUS

Pulserer hvitt øverst og nederst





Kobler til Wi-Fi

Lyser hvitt og toner deretter ned til svart øverst og nederst





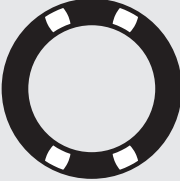

Koblet til Wi-Fi

STATUS FOR MEDIEAVSPILLING OG VOLUM

LYSRINGAKTIVITET		SYSTEMSTATUS
To lamper øverst og to lamper nederst i lysringen lyser hvitt		Lyd satt på pause
Hvitt lys fylles med urviseren		Øke volumet
Hvitt lys tones ut mot urviseren		Redusere volumet

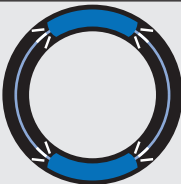
STATUS FOR *BLUETOOTH*-TILKOBLING





Viser statusen for *Bluetooth*-tilkobling for mobilenheter.

LYSRINGAKTIVITET	SYSTEMSTATUS
<p>Pulserer blått øverst og nederst</p> 	<p>Klar til å koble til en mobilenhet</p>
<p>Blinker blått øverst og nederst</p> 	<p>Kobler til mobilenhet</p>
<p>Lyser blått og toner deretter ned til svart øverst og nederst</p> 	<p>Koblet til mobilenhet</p>
<p>Blinker blått to ganger</p> 	<p>Nullstiller enhetslisten</p>



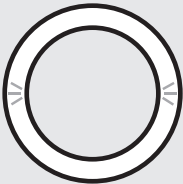

STATUS FOR TALEASSISTENTEN

Viser statusen for Google Assistent eller Amazon Alexa.

Status for Google Assistent

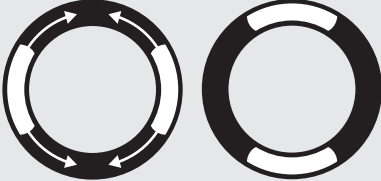
LYSRINGAKTIVITET		TALEASSISTENTENS STATUS
Av		Inaktiv
Hvitt lys øverst, nederst, til venstre og til høyre		Lytter
Hvitt lys roterer med urviseren		Tenker
Pulserer hvitt (konstant)		Taler
Hvitt lys blinker i 10 minutter		Varsling

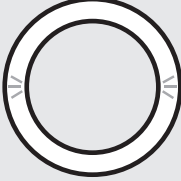
Status for Amazon Alexa

LYSRINGAKTIVITET	TALEASSISTENTENS STATUS
<p>Av</p> 	<p>Inaktiv</p>
<p>Hvitt lys flyter mot toppen og bunnen</p> 	<p>Lytter</p>
<p>Lyser hvitt og øverst og nederst</p> 	<p>Tenker</p>
<p>Pulserer hvitt (konstant)</p> 	<p>Taler</p>
<p>Pulserer gult øverst og nederst</p> 	<p>Varsling</p>

Lys for mikrofon av

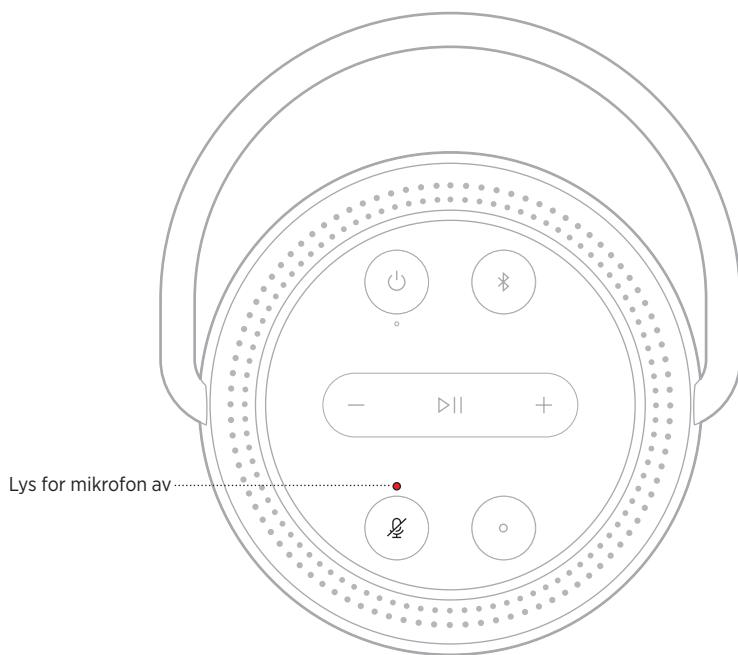

LYSAKTIVITET

Lyser rødt

SYSTEMSTATUS

Mikrofonen er slått av

STRØMSTATUS

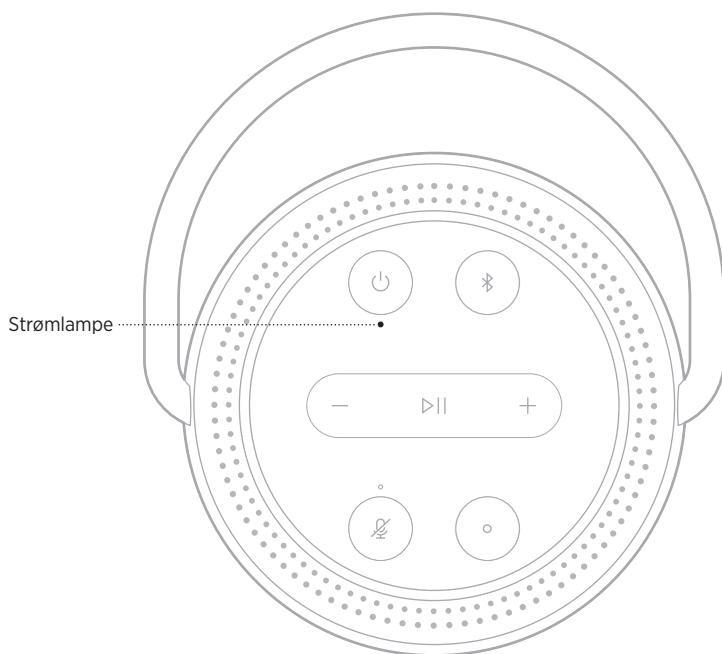





LYSAKTIVITET

SYSTEMSTATUS

Lyser hvitt	På MERKNAD: Når høyttaleren er koblet til ladekabelen og lyser hvitt, er den fulladet.
Blinker hvitt	Lader
Svakt hvitt	Nettverksventemodus MERKNAD: Høyttaleren viser bare svakt hvitt lys nå den ikke lader.
Lyser rødt	5 %-10 % batterinivå
Blinker rødt	Under 5 % batterinivå
Svart	Av

STATUS FOR OPPDATERING OG FEIL

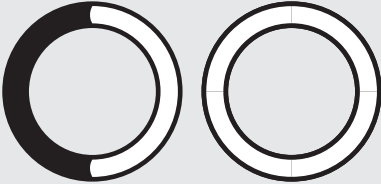
Viser statusen for programvareoppdateringen og feilvarsler.

LYSRINGAKTIVITET	SYSTEMSTATUS
<p>Lyser gult øverst og nederst</p> 	<p>Konfigurasjon av Wi-Fi pågår</p>
<p>Hvitt lys fyller ringen mot urviseren til den er full, og gjentar</p> 	<p>Laster ned oppdatering</p>
<p>Hvitt lys fyller ringen med urviseren til den er full, og gjentar</p> 	<p>Oppdaterer høyttaler</p>
<p>Blinker gult øverst og nederst fire ganger</p> 	<p>Feil - se Bose Music-appen</p>
<p>Lyser rødt øverst og nederst</p> 	<p>Feil - kontakt kundestøtte hos Bose</p>

OPPDATERE HØYTTALEREN

Høytaleren oppdateres automatisk når den er koblet til Bose Music-appen og Wi-Fi-nettverket.

DEAKTIVERE/AKTIVERE WI-FI

Trykk og hold på knappen Spill av / pause ▶|| og *Bluetooth* ⌘ i fem sekunder til det lysringen fylles med hvitt lys.

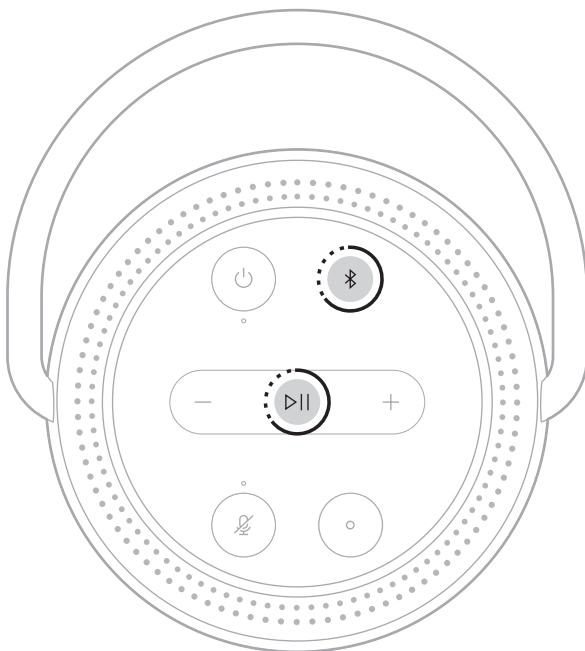

MERKNAD: Når Wi-Fi er deaktivert, kan du ikke bruke Bose Music-appen eller taleassistenten til å styre høytaleren.

KOBLE TIL BOSE SOUNDLINK *BLUETOOTH* SPEAKER ELLER BOSE-HODETELEFONER

Med Bose SimpleSync™-teknologi kan du koble visse Bose SoundLink *Bluetooth* speakers eller Bose-hodetelefoner til Bose Portable Smart Speaker for å få en ny måte å høre på musikk på.

Fordeler

- **Et annet rom med lyd:** Hør på samme sang i to forskjellige rom samtidig ved å koble Bose SoundLink *Bluetooth* speaker til Bose Portable Smart Speaker.
- **En personlig lytteopplevelse:** Hør musikken tydelig fra rommet ved siden av ved å koble Bose-hodetelefonene til Bose Portable Smart Speaker. Bruk uavhengige volumkontroller på hvert produkt til å senke eller dempe lyden på høyttaleren samtidig som du lytter i hodetelefonene rundt om i huset.

MERKNAD: SimpleSync™-teknologien har en *Bluetooth*-rekkevidde på ni meter. Vegger og byggematerialer kan påvirke mottaket.

Kompatible produkter

Du kan koble de fleste Bose SoundLink *Bluetooth* speakers og visse Bose-hodetelefoner til Bose Portable Smart Speaker.

Populære kompatible produkter er:

- Bose SoundLink Revolve+ *Bluetooth* speaker
- Bose SoundLink Mini *Bluetooth* speaker
- Bose SoundLink Color *Bluetooth* speaker
- Bose Noise Cancelling Headphones 700
- Bose QuietComfort 35 wireless headphones

Nye produkter legges til regelmessig. Her finner du en fullstendig liste og mer informasjon: [worldwide.bose.com/Support/Groups](https://www.worldwide.bose.com/Support/Groups)

Koble til med Bose Music-appen

Bruk Bose Music-appen til å koble Bose SoundLink *Bluetooth* speakers eller Bose-hodetelefoner til Bose Portable Smart Speaker. Hvis du vil ha mer informasjon, kan du gå til worldwide.bose.com/Support/Groups

MERKNADER:

- Påse at produktet du kobler til, er slått på, innenfor 9 m (30 fot) fra Bose Portable Smart Speaker og klar til å koble til en annen enhet. Hvis du vil ha mer informasjon, kan du se brukerhåndboken for produktet.
- Du kan bare koble til ett produkt om gangen til Bose Portable Smart Speaker.

KOBLE TIL BOSE SOUNDLINK *BLUETOOTH* SPEAKER ELLER BOSE-HODETELEFONER PÅ NYTT

Slå på Bose SoundLink *Bluetooth* speaker eller Bose-hodetelefonene.

Høytaleren eller hodetelefonene forsøker å koble til den sist tilkoblede *Bluetooth*-enheten, inkludert Bose Portable Smart Speaker.

MERKNADER:

- Bose Portable Smart Speaker må være innenfor rekkevidde (9 m eller 30 fot) og slått på.
- Hvis høytaleren eller hodetelefonene ikke kobles til, kan du se «Høytaleren kobles ikke til tidligere tilkoblet Bose SoundLink *Bluetooth* speaker eller Bose-hodetelefoner» på side 52.

RENGJØRE HØYTTALEREN

Rengjør overflatene på høyttaleren med en myk, tørr klut.

FORSIKTIG:

- IKKE bruk spray i nærheten av høyttaleren. IKKE bruk noen form for løsemidler, kjemikalier eller rengjøringsmidler som inneholder alkohol, ammoniakk eller slipemidler.
- IKKE søl væske inn i åpninger.

RESERVEDELER OG TILBEHØR

Reservedeler og tilbehør kan bestilles fra kundestøtte hos Bose.

Gå til worldwide.Bose.com/Support/PHS

BEGRENSET GARANTI

Høyttaleren er dekket av en begrenset garanti. Detaljert informasjon om den begrensede garantien finnes på vårt nettsted global.Bose.com/warranty.

Du finner instruksjoner på global.Bose.com/register om hvordan du registrerer produktet. Hvis du ikke registrerer produktet, påvirker det ikke rettighetene dine i henhold til den begrensede garantien.

PRØV DETTE FØRST

Prøv disse løsningene først hvis det oppstår problemer med høyttaleren:

- Slå høyttaleren på (se side 35).
- Lad høyttaleren (se side 17).
- Kontroller at alle kablene er godt tilkoblet.
- Kontroller statusen til høyttaleren (se side 36).
- Last ned Bose Music-appen, og kjør tilgjengelige programvareoppdateringer.
- Flytt høyttaleren og mobilenheten bort fra mulige kilder til forstyrrelse (trådløse rutere, trådløse telefoner, TV-er, mikrobølgeovner og så videre).
- Flytt høyttaleren innenfor den anbefalte rekkevidden til den trådløse ruterer eller mobilenheten for at den skal fungere slik den skal.

ANDRE LØSNINGER

Hvis du ikke kan løse problemet, kan tabellen nedenfor være til hjelp for å identifisere symptomer og løsninger på vanlige problemer. Kontakt kundestøtte hos Bose hvis du ikke greier å løse problemet.

Gå til worldwide.Bose.com/contact

SYMPTOM	LØSNING
Høyttaleren slår seg ikke på	<p>Batteriet kan være i beskyttelsesmodus, eller det kan være utladet. Koble høyttaleren til strømledningen.</p> <p>Plugg strømledningen inn i en annen stikkontakt.</p> <p>Trekk ut strømledningen, vent 30 sekunder og sett den i stikkontakten igjen.</p>
Høyttaleren slår seg ikke av	<p>Hvis Wi-Fi er konfigurert ved hjelp av Bose Music-appen, trykker og holder du strømbryteren til strømlampen er slått av.</p> <p>Hvis Wi-Fi ikke er konfigurert ved hjelp av Bose Music-appen, trykker du én gang på strømbryteren for å slå høyttaleren av.</p>
Høyttaleren svarer ikke under konfigurasjonen	<p>Kontroller at du bruker Bose Music-appen til konfigurasjonen.</p> <p>MERKNAD: Hvis appen ikke ber deg om å konfigurere, går du til skjermbildet My Products (Mine produkter) og legger til høyttaleren.</p> <p>Trekk ut strømledningen, vent 30 sekunder og sett den i stikkontakten igjen.</p>

SYMPTOM	LØSNING
Bose Music-appen fungerer ikke på mobilenheter	<p>Kontroller at mobilenheten kan brukes med Bose Music-appen, og at den oppfyller minimumskravene til systemet. Hvis du vil ha mer informasjon, kan du se appbutikken på mobilenheten.</p> <p>Avinstaller Bose Music-appen på mobilenheten, og installer appen på nytt (se side 17).</p>
Høytaleren kobles ikke til et Wi-Fi-nettverk	<p>Velg riktig nettverksnavn i Bose Music-appen, og skriv inn passordet for nettverket.</p> <p>Påse at du kobler høytaleren til samme Wi-Fi-nettverk som mobilenheten er koblet til.</p> <p>Hvis informasjonen for Wi-Fi-nettverket er endret, kan du se side 18.</p> <p>Aktiver Wi-Fi på enheten du bruker til konfigureringen.</p> <p>Lukk andre åpne apper på mobilenheten.</p> <p>Hvis ruten støtter både 2,4 GHz- og 5 GHz-båndet, må du kontrollere at både mobilenheten og høytaleren er koblet til det samme båndet.</p> <p>MERKNAD: Bose anbefaler at du gir hvert nettverksbånd et unikt navn for å være sikker på at du kobler til riktig bånd.</p> <p>Tilbakestill ruten.</p> <p>Avinstaller Bose Music-appen fra mobilenheten. Trekk ut strømledningen, vent 30 sekunder og sett den i stikkkontakten igjen. Last ned Bose Music-appen og start oppsettet på nytt.</p>
Avbrutt eller ingen lyd	<p>Øk volumet på høytaleren og mobilenheten.</p> <p>Stopp eventuelle andre programmer for strømming av lyd eller video.</p> <p>Bytt til en annen kilde.</p> <p>Spill av lyd fra en annen app eller musikkjeneste.</p> <p>Kontroller at du bruker en kompatibel <i>Bluetooth</i>-mobilenhet.</p> <p>Start mobilenheten på nytt.</p> <p>Trekk ut strømledningen, vent 30 sekunder og sett den i stikkkontakten igjen.</p> <p>Kontroller at høytaleren ikke er dempet. Opphev dempingen ved å trykke på Volum opp + eller Volum ned – på høytaleren, eller ved å bruke Bose Music-appen.</p>

SYMPTOM	LØSNING
Høytaleren kobles ikke til mobilenheten	<p>Deaktiver og aktiver <i>Bluetooth</i>-funksjonen på mobilenheten. Fjern høytaleren fra <i>Bluetooth</i>-menyen. Koble til på nytt.</p> <p>Koble til en annen mobilenhet (se side 30).</p> <p>Kontroller at du bruker en kompatibel <i>Bluetooth</i>-mobilenhet.</p> <p>Fjern høytaleren fra <i>Bluetooth</i>-listen på mobilenheten. Koble til på nytt (se side 31).</p> <p>Nullstill enhetslisten for høytaleren (se side 32).</p>
Høytaleren strømmer ikke lyd med AirPlay	<p>Kontroller at høytaleren er slått på og innenfor rekkevidde (se side 35).</p> <p>Oppdater Apple-enheten og høytaleren.</p> <p>Kontroller at Apple-enheten og høytaleren er koblet til samme Wi-Fi-nettverk.</p> <p>Kontroller at høytaleren er oppdatert (se side 44).</p> <p>Hvis du ikke finner AirPlay-ikonet  i musikkappen du strømmer fra, kan du strøme lyd fra kontrollsenteret.</p> <p>Du kan få mer hjelp på https://www.apple.com/airplay</p>
Høytaleren vises ikke slik at den kan legges til i en annen Bose-konto	<p>Kontroller at deling er aktivert på høytaleren med Bose Music-appen.</p> <p>Kontroller at høytaleren og mobilenheten er koblet til samme Wi-Fi nettverk.</p>

SYMPTOM	LØSNING
<p>Google Assistant svarer ikke eller spiller ikke av lyd</p>	<p>Kontroller at Google Assistant er satt opp til å bruke Bose Music-appen (se side 24).</p> <p>Koble mobilenheten til Wi-Fi.</p> <p>Kontroller at du er i et land der Google Assistant er tilgjengelig på dette produktet.</p> <p>Kontroller at du bruker den mest oppdaterte versjonen av Google Assistant-appen.</p> <p>Kontroller at vekkeordet er aktivert (se side 25).</p> <p>Kontroller at mobilenheten er kompatibel.</p> <p>Fjern Google Assistant fra høyttaleren ved hjelp av Bose Music-appen. Deretter legger du til Google Assistant på nytt.</p> <p>Velg Pandora eller Spotify som din standard lydteneste (se side 27).</p> <p>Kontroller at du bruker samme lydtenestekonto i Bose Music-appen og Google Assistant-appen.</p> <p>Det kan hende Google Assistant ikke støtter forespørselen din. Nye funksjoner legges til regelmessig.</p> <p>Du kan få mer hjelp på https://support.google.com/assistant</p>
<p>Endre innstillingen for personlig resultat for Google Assistant</p>	<p>Hvis du vil deaktivere personlige resultater eller endre kontoen for personlige resultater, bruker du Innstillinger-menyen i Google Assistant-appen.</p>
<p>Alexa svarer ikke</p>	<p>Kontroller at Alexa er konfigurert til å bruke Bose Music-appen (se side 17).</p> <p>MERKNAD: Høyttaleren må konfigureres og kobles til Wi-Fi-nettverket for å bruke Bose Music-appen.</p> <p>Kontroller at du er i et land der Alexa er tilgjengelig på dette produktet.</p> <p>Kontroller at lampen over Mikrofon av-knappen  ikke lyser rødt. Trykk på  for å slå på mikrofonen.</p> <p>Pass på at du sier navnet du tilordnet i Bose Music-appen. Hvis flere høyttalere har samme navn, bruker du navnet som er tilordnet i Alexa-appen eller endrer navnet i Bose Music-appen.</p> <p>Fjern Alexa fra høyttaleren med Bose Music-appen, og legg til Alexa på nytt.</p> <p>Det kan hende Alexa ikke støtter forespørselen din. Nye funksjoner legges til regelmessig.</p> <p>Du kan få mer hjelp på https://www.amazon.com/usealexa</p>

SYMPTOM	LØSNING
<p>Høytaleren kobles ikke til Bose SoundLink Bluetooth speaker eller Bose-hodetelefoner</p>	<p>Påse at Bose SoundLink <i>Bluetooth</i> speaker eller hodetelefonene er slått på, innenfor 9 m (30 fot) fra Bose Portable Smart Speaker og klar til å koble til en annen enhet. Hvis du vil ha mer informasjon, kan du se brukerhåndboken for produktet.</p>
<p>Høytaleren kobles ikke til tidligere tilkoblet Bose SoundLink Bluetooth speaker eller Bose-hodetelefoner</p>	<p>Bruk produktkontrollene på Bose SoundLink <i>Bluetooth</i> speaker eller hodetelefonene til å gå gjennom produktenhetslisten til du hører navnet på Bose Portable Smart Speaker. Du finner produktspesifikke instruksjoner i brukerveiledningen for produktet.</p> <p>MERKNAD: Visse høyttalere og hodetelefoner, inkludert Bose Noise Cancelling Headphones 700, støtter ikke muligheten til å gå gjennom produktets enhetsliste. Hvis du koble til disse produktene på nytt, kan du se «Koble til med Bose Music-appen» på side 46.</p>
<p>Forsinket lyd fra tilkoblet Bose SoundLink Bluetooth speaker eller Bose-hodetelefoner</p>	<p>Ikke alle Bose SoundLink <i>Bluetooth</i> speakers og hodetelefoner kan spille av lyd helt synkront når de er koblet til høytaleren. Her kan du sjekke om produktet ditt er kompatibelt: worldwide.Bose.com/Support/Groups</p> <p>Installer eventuelle tilgjengelige programvareoppdateringer for Bose SoundLink <i>Bluetooth</i> speaker eller hodetelefonene. Se etter oppdateringer ved å åpne den aktuelle Bose-appen for produktet på mobilenheten eller ved å gå til btu.Bose.com på datamaskinen.</p>

TILBAKESTILLE HØYTTALEREN

Alle innstillingene for kilde, volum og nettverk blir tilbakestilt til de opprinnelige innstillingene fra fabrikken hvis høyttaleren tilbakestilles til fabrikkinnstillingene.

Trykk og hold på knappen Volum opp + og Bluetooth Ⓜ i ti sekunder til det lysringen fylles med hvitt lys.

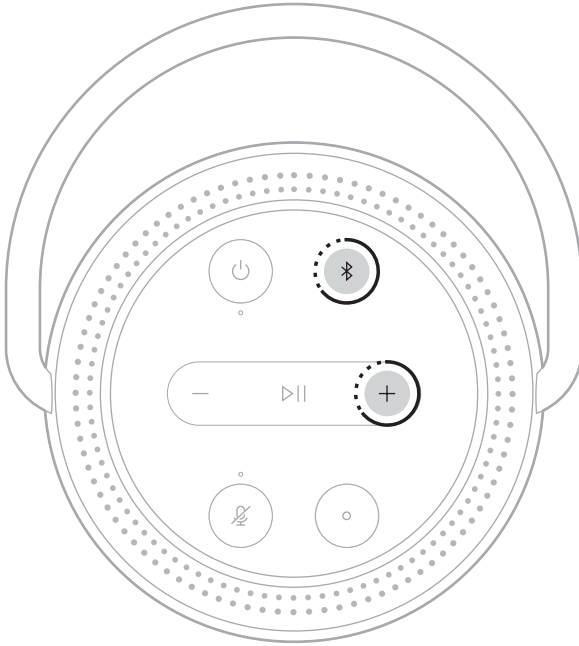



Høyttaleren starter på nytt. Når tilbakestillingen er fullført, lyser lysringen konstant gult.

Slik nullstiller du nettverks- og lydinnstillingene for høyttaleren

Konfigurer høyttaleren med Bose Music-appen (se side 17).

Należy przeczytać i zachować wszystkie zalecenia dotyczące bezpieczeństwa, zabezpieczeń i korzystania z tego produktu.

 Firma Bose Corporation niniejszym deklaruje, że ten produkt jest zgodny z podstawowymi wymaganiami i zaleceniami określonymi w dyrektywie 2014/53/UE oraz innych obowiązujących dyrektywach UE. Deklaracja zgodności jest dostępna w następującej witrynie internetowej: www.Bose.com/compliance

 Ten produkt jest zgodny ze wszystkimi obowiązującymi wymaganiami dokumentu Electromagnetic Compatibility Regulations 2016 oraz wszelkimi innymi przepisami obowiązującymi w Wielkiej Brytanii. Deklaracja zgodności jest dostępna w następującej witrynie internetowej: www.Bose.com/compliance

Firma Bose Corporation niniejszym deklaruje, że ten produkt jest zgodny z podstawowymi wymaganiami i zaleceniami określonymi w dokumencie Radio Equipment Regulations 2017 oraz wszelkich innych przepisach obowiązujących w Wielkiej Brytanii. Deklaracja zgodności jest dostępna w następującej witrynie internetowej: www.Bose.com/compliance

Ważne zalecenia dotyczące bezpieczeństwa

1. Przed ładowaniem sprawdź, czy gniazdo ładowania całkowicie wyschło.
2. Nie ładuj głośnika, gdy jest on wilgotny.
3. Korzystaj wyłącznie z dodatków/akcesoriów zalecanych przez producenta.
4. Wykonanie wszystkich prac serwisowych zleć wykwalifikowanemu personelowi. Wykonanie prac serwisowych jest konieczne w przypadku uszkodzenia urządzenia, na przykład w następujących okolicznościach: uszkodzenie przewodu zasilającego lub wtyczki, przedostanie się cieczy lub przedmiotów do wnętrza urządzenia, narażenie urządzenia na oddziaływanie deszczu lub wilgoci, nieprawidłowe funkcjonowanie lub upadek urządzenia.



Produkt zawiera małe części, które mogą spowodować zadławienie. Nie jest on odpowiedni dla dzieci w wieku poniżej trzech lat.



Produkt zawiera elementy magnetyczne. Aby dowiedzieć się, czy może to niekorzystnie wpływać na funkcjonowanie implantów medycznych, należy skonsultować się z lekarzem.

- Zachowaj odpowiednią odległość urządzenia od ognia i źródeł ciepła. NIE umieszczaj źródeł otwartego ognia (np. zapalonych świec) na urządzeniu ani w jego pobliżu.
- NIE modyfikuj urządzenia bez zezwolenia.
- NIE korzystaj z urządzenia w połączeniu z falownikiem.
- Nie należy używać innej ładowarki niż dostarczona specjalnie do użytku z tym produktem.



Urządzenia można używać tylko na wysokości poniżej 2000 metrów nad poziomem morza.

- Należy chronić produkty z bateriami przed zbyt wysokimi temperaturami (np. nie wolno przechowywać ich w miejscu narażonym na bezpośrednie światło słoneczne, ogień itp.).
- Etykieta produktu jest umieszczona na dolnym panelu obudowy.

UWAGA: Urządzenie zostało przetestowane i uznane za zgodne z wymaganiami dotyczącymi urządzeń cyfrowych klasy B, określonymi w części 15 przepisów komisji FCC. Te limity określono w celu zapewnienia uzasadnionej ochrony przed zakłóceniami w instalacjach budynków mieszkalnych. Urządzenie wytwarza i wykorzystuje energię promieniowania o częstotliwości radiowej i może powodować zakłócenia komunikacji radiowej, jeżeli nie jest zainstalowane i użytkowane zgodnie z zaleceniami producenta. Nie można zagwarantować, że działanie niektórych instalacji nie będzie zakłócać. Jeżeli urządzenie zakłóca odbiór radiowy lub telewizyjny, co można sprawdzić poprzez jego wyłączenie i ponowne włączenie, zakłócenia tego typu można eliminować, korzystając z następujących metod:

- Zmiana ustawienia lub lokalizacji anteny odbiorczej.
- Zwiększenie odległości pomiędzy urządzeniem a odbiornikiem.
- Podłączenie urządzenia do gniazda sieci elektrycznej w innym obwodzie niż ten, do którego podłączony jest odbiornik.
- Skonsultowanie się z dystrybutorem lub doświadczonym technikiem radio-telewizyjnym w celu uzyskania pomocy technicznej.

Modyfikacje urządzenia, które nie zostały wyraźnie zatwierdzone przez firmę Bose Corporation, mogą spowodować anulowanie prawa użytkownika do korzystania z urządzenia.

To urządzenie jest zgodne z częścią 15 przepisów komisji FCC i standardami RSS organizacji ISED Canada dotyczącymi licencji. Zezwolenie na użytkowanie urządzenia jest uzależnione od spełnienia następujących dwóch warunków: (1) urządzenie nie może powodować szkodliwych zakłóceń i (2) musi być odporne na zakłócenia zewnętrzne, łącznie z zakłóceniami powodującymi nieprawidłowe funkcjonowanie.

To urządzenie powinno być zainstalowane i obsługiwane z zachowaniem odległości co najmniej 20 cm między elementem promieniującym a ciałem użytkownika.

W przypadku pracy w pasmie częstotliwości 5150–5250 MHz tego urządzenia należy używać wyłącznie w budynkach, aby zmniejszyć ryzyko wystąpienia zakłóceń w innych systemach współkanałowych.

CAN ICES-3(B)/NMB-3(B)

Europa:

Pasma częstotliwości 2400–2483,5 MHz, 5150–5350 MHz i 5470–5725 MHz.

Maksymalna moc nadawcza poniżej 20 dBm EIRP.

Maksymalna moc nadawcza jest niższa niż limity ustawowe, dlatego test SAR nie jest konieczny i można uzyskać zwolnienie zgodnie z obowiązującymi przepisami.

W przypadku roboczego pasma częstotliwości 5150–5350 MHz urządzenie jest przeznaczone wyłącznie do użytku w budynkach we wszystkich krajach członkowskich UE wymienionych w tabeli.

									
BE	DK	IE	UK(NI)	FR	CY	SK	HU	AT	SE
BG	DE	PT	EL	HR	LV	LT	MT	PL	
CZ	EE	FI	ES	IT	RO	LU	NL	SI	



Ten symbol oznacza, że produktu nie wolno utylizować razem z odpadami komunalnymi. Produkt należy dostarczyć do odpowiedniego miejsca zbiórki w celu recyklingu. Prawidłowa utylizacja i recykling ułatwiają ochronę zasobów naturalnych, ludzkiego zdrowia i środowiska naturalnego. Aby uzyskać więcej informacji dotyczących utylizacji i recyklingu tego produktu, należy skontaktować się z samorządem lokalnym, zakładem utylizacji odpadów lub sklepem, w którym produkt został zakupiony.

Rozporządzenie dotyczące urządzeń radiowych małej mocy

Artykuł XII

Zgodnie z rozporządzeniem dotyczącym urządzeń radiowych małej mocy bez zgody udzielonej przez komisję NCC żadna firma, przedsiębiorstwo ani użytkownik nie ma prawa zmieniać częstotliwości, zwiększać mocy nadawczej ani modyfikować oryginalnych parametrów oraz sposobu działania zatwierdzonych urządzeń radiowych małej mocy.

Artykuł XIV

Urządzenia radiowe małej mocy nie powinny wpływać na bezpieczeństwo lotnicze ani zakłócać komunikacji służbowej. W przypadku stwierdzenia zakłóceń użytkownik ma obowiązek natychmiast zaprzestać użytkowania urządzenia do momentu ustąpienia zakłóceń. Komunikacja służbowa oznacza komunikację radiową prowadzoną zgodnie z ustawą Prawo telekomunikacyjne.

Urządzenia radiowe małej mocy ulegają zakłóceniom pochodzącym z komunikacji służbowej lub urządzeń promieniujących w radiowym pasmie ISM.

NIE wolno samodzielnie wyjmować akumulatorowej baterii litowo-jonowej z tego urządzenia. W celu wyjęcia tego elementu należy skontaktować się z lokalnym sprzedawcą produktów firmy Bose lub z wykwalifikowanym technikiem.



Akumulatorowa bateria litowo-jonowa zainstalowana w tym urządzeniu powinna być usuwana wyłącznie przez wykwalifikowanego technika. Więcej informacji można uzyskać od lokalnego sprzedawcy produktów firmy Bose lub na stronie internetowej products.bose.com/static/compliance/index.html.

Tabela stanów zasilania urządzenia

Zgodnie z wymaganiami dyrektywy 2009/125/EC, dotyczącej ekoprojektu dla produktów związanych z energią oraz z przepisami z 2020 r. dotyczącymi ekoprojektu dla produktów związanych z energią i informacji o energii (poprawka) (EU Exit), produkt ten spełnia wymagania następujących norm i dokumentów: rozporządzenie (WE) nr 1275/2008 z późniejszymi zmianami wprowadzonymi przez rozporządzenie (UE) nr 801/2013.

Informacje dotyczące zasilania	Tryby zasilania	
	Tryb gotowości	Tryb gotowości sieciowej
Zużycie energii w określonym trybie zasilania przy 230 V / 50 Hz	≤ 0,5 W	Wi-Fi*, Bluetooth* ≤ 2,0 W
Czas, po którym urządzenie jest automatycznie przełączane do danego trybu	< 2,5 godz.	≤ 20 min
Zużycie energii w trybie gotowości sieciowej przy 230 V / 50 Hz, gdy wszystkie złącza sieci przewodowej są zajęte i aktywowano wszystkie porty sieci bezprzewodowej	Nie dotyczy	≤ 2,0 W
Procedury aktywowania/dezaktywowania portów sieciowych. Dezaktywacja wszystkich sieci powoduje przełączenie do trybu gotowości.	<p>Wi-Fi*: Aby dezaktywować, naciśnij równocześnie przycisk rozpoczynania / wstrzymywania odtwarzania ▶ II i przycisk Bluetooth ✕ i przytrzymaj je przez co najmniej pięć sekund. W celu aktywacji powtórz powyższe czynności.</p> <p>Bluetooth*: Aby dezaktywować, wyczyść listę parowania, naciskając przycisk Bluetooth* i przytrzymując go przez 10 sekund. W celu aktywacji sparuj urządzenie ze źródłem Bluetooth.</p>	

Informacje dotyczące zasilacza

Zgodnie z wymaganiami dyrektywy 2009/125/WE, dotyczącej ekoprojektu dla produktów związanych z energią, zasilacz dostarczany razem z tym produktem spełnia wymagania następujących norm i dokumentów: rozporządzenie Komisji (UE) 2019/1782.

Producent	Bose Products B.V.
Numer rejestracyjny	36037901
Adres	Gorslaan 60 1441 RG Purmerend The Netherlands
Identyfikator modelu	F5V-3C-TC-WW
Napięcie wejściowe	100–240 V
Częstotliwość zasilania AC	50/60 Hz
Napięcie wyjściowe	5 V DC
Prąd wyjściowy	3 A
Moc wyjściowa	15 W
Średnia sprawność podczas pracy	82,3%
Efektywność przy niskim obciążeniu (10%)	76,0%
Zużycie energii elektrycznej w stanie bez obciążenia	0,07 W



廢電池請回收

Zużyte baterie należy prawidłowo utylizować zgodnie z lokalnymi przepisami. Nie spalać.

Tabela substancji szkodliwych (ograniczenia obowiązujące w Chinach)

Nazwy i zawartość toksycznych lub szkodliwych substancji albo pierwiastków						
Nazwa części	Toksyczne lub szkodliwe substancje albo pierwiastki					
	Ołów (Pb)	Rtęć (Hg)	Kadm (Cd)	Sześciowartościowy chrom (Cr(VI))	Polibromowany bifenyl (PBB)	Polibromowany difenyleter (PBDE)
Obwody drukowane (PCB)	X	0	0	0	0	0
Części metalowe	X	0	0	0	0	0
Części plastikowe	0	0	0	0	0	0
Głośniki	X	0	0	0	0	0
Przewody	X	0	0	0	0	0
Tę tabelę przygotowano zgodnie z wymaganiami normy SJ/T 11364.						
O: Oznacza, że zawartość danej substancji toksycznej lub szkodliwej we wszystkich materiałach jednorodnych, użytych w tej części, nie przekracza limitu określonego w normie GB/T 26572.						
X: Oznacza, że dana substancja toksyczna lub szkodliwa, zawarta w co najmniej jednym z jednorodnych materiałów użytych w tej części, przekracza limit określony w normie GB/T 26572.						

Tabela substancji szkodliwych (ograniczenia obowiązujące na Tajwanie)

Nazwa wyposażenia: głośnik aktywny, oznaczenie typu: 429329						
Substancje objęte ograniczeniami wraz z symbolami chemicznymi						
Nazwa części	Ółów (Pb)	Rtęć (Hg)	Kadm (Cd)	Sześciowartościowy chrom (Cr+6)	Polibromowane bifenyle (PBB)	Polibromowane difenyletery (PBDE)
Obwody drukowane (PCB)	—	○	○	○	○	○
Części metalowe	—	○	○	○	○	○
Części plastikowe	○	○	○	○	○	○
Głośniki	—	○	○	○	○	○
Przewody	—	○	○	○	○	○

Uwaga 1: Symbol „○” oznacza, że zawartość procentowa substancji objętej ograniczeniem nie przekracza wartości referencyjnej.

Uwaga 2: Symbol „—” oznacza, że do substancji objętej ograniczeniem zastosowanie ma wyłączenie.

Prosimy o wpisanie i zachowanie następujących informacji

Numer seryjny i numer modelu znajdują się na dolnym panelu obudowy głośnika.

Numer seryjny: _____

Numer modelu: _____

Należy zachować dowód zakupu razem z podręcznikiem użytkownika. Warto teraz zarejestrować zakupiony produkt firmy Bose. Można to zrobić w łatwy sposób w witrynie internetowej global.Bose.com/register.

Data produkcji: Ósma cyfra numeru seryjnego oznacza rok produkcji. „1” oznacza 2011 lub 2021.

Importer — Chiny: Bose Electronics (Shanghai) Company Limited, Part C, Plant 9, No. 353 North Riving Road, China (Shanghai) Pilot Free Trade Zone

Importer — UE: Bose Products B.V., Gorslaan 60, 1441 RG Purmerend, The Netherlands

Importer — Tajwan: Bose Taiwan Branch, 9F-A1, No. 10, Section 3, Minsheng East Road, Taipei City 104, Taiwan
Numer telefonu: +886-2-2514 7676

Importer — Meksyk: Bose de México, S. de R.L. de C.V., Paseo de las Palmas 405-204, Lomas de Chapultepec, 11000 México, D.F. Numer telefonu: +5255 (5202) 3545

Importer — Wielka Brytania: Bose Limited, Bose House, Quayside Chatham Maritime, Chatham, Kent, ME4 4QZ, United Kingdom

Zasilanie: 5 V (prąd stały), 3 A

Informacje dotyczące zabezpieczeń



Ten produkt może automatycznie otrzymywać aktualizacje zabezpieczeń od firmy Bose. Aby automatycznie otrzymywać aktualizacje zabezpieczeń, należy przeprowadzić proces konfiguracji produktu w aplikacji Bose Music i ustanowić połączenie produktu z Internetem. **Jeżeli ten proces konfiguracji nie zostanie przeprowadzony, użytkownik będzie zobowiązany do samodzielnego instalowania aktualizacji zabezpieczeń udostępnianych przez firmę Bose.**

Amazon, Alexa i Amazon Music oraz wszystkie powiązane logotypy są znakami towarowymi firmy Amazon.com, Amazon Inc. lub jej podmiotów zależnych.

Apple, logo Apple, Apple Music i AirPlay są znakami towarowymi firmy Apple Inc. zarejestrowanymi w Stanach Zjednoczonych i w innych krajach. App Store jest znakiem usługowym firmy Apple Inc.

Znak „Works with Apple” oznacza, że dane akcesorium zostało zaprojektowane pod kątem współpracy z technologią, która jest na nim wyszczególniona, i poddane procesowi certyfikacji potwierdzającemu spełnienie standardów jakości firmy Apple.

Znak słowny i logo *Bluetooth*® są zastrzeżonymi znakami towarowymi firmy Bluetooth SIG, Inc., używanymi przez firmę Bose Corporation na podstawie licencji.

Google i Google Play są znakami towarowymi firmy Google LLC.

Ten produkt wykorzystuje usługę iHeartRadio. iHeartRadio jest zastrzeżonym znakiem towarowym firmy iHeartMedia, Inc.

Ten produkt jest chroniony przez określone prawa dotyczące własności intelektualnej firmy Microsoft. Zabronione jest wykorzystywanie i rozpowszechnianie tej technologii poza tym produktem bez uprzedniego uzyskania licencji od firmy Microsoft.

Pandora, logotyp Pandora i wzór użytkowy Pandora są znakami towarowymi lub zastrzeżonymi znakami towarowymi firmy Pandora Media Inc., wykorzystywanymi na podstawie zezwolenia.

Ten produkt wykorzystuje oprogramowanie Spotify zgodnie z licencjami innych firm, dostępnymi w witrynie internetowej www.spotify.com/connect/third-party-licenses.

Spotify jest zastrzeżonym znakiem towarowym firmy Spotify AB.

Nazwy USB Type-C® i USB-C® są zastrzeżonymi znakami towarowymi należącymi do organizacji USB Implementers Forum.

Wi-Fi jest zastrzeżonym znakiem towarowym stowarzyszenia Wi-Fi Alliance®.

Bose, Bose Music, Bose Noise Cancelling Headphones, Bose Portable Smart Speaker, QuietComfort, SimpleSync, SoundLink i SoundLink Revolve są znakami towarowymi firmy Bose Corporation.

Siedziba główna firmy Bose Corporation: 1-877-230-5639

© 2021 Bose Corporation. Żadnej części tej publikacji nie wolno powielać, modyfikować, rozpowszechniać ani wykorzystywać w inny sposób bez uprzedniego uzyskania pisemnego zezwolenia.

Aby wyświetlić informacje o licencjach dotyczących pakietów oprogramowania innych firm, dołączonych do produktu Bose Portable Smart Speaker, wykonaj następujące czynności:

1. Na głośniku naciśnij i przytrzymaj przez 5 sekund przycisk zwiększania głośności + oraz przycisk zmniejszania głośności –.
2. Podłącz przewód USB Type-C® do złącza USB-C® na dolnym panelu obudowy głośnika.

UWAGA: Jeżeli stacja ładująca Bose Portable Smart Speaker Charging Cradle jest używana do ładowania baterii głośnika, upewnij się, że przewód jest podłączony do portu USB-C na tylnym panelu obudowy głośnika, a nie stacji ładującej.

3. Podłącz drugie zakończenie przewodu do komputera.
4. Na komputerze wpisz **<http://203.0.113.1/opensource>** w oknie przeglądarki, aby wyświetlić umowę EULA oraz informacje dotyczące licencji.

ZAWARTOŚĆ PAKIETU Z PRODUKTEM

Zawartość pakietu z produktem.....	13
------------------------------------	----

KORZYSTANIE Z PRODUKTU

Z połączeniem z siecią Wi-Fi®.....	14
Bez połączenia z siecią Wi-Fi	14

WYBÓR LOKALIZACJI GŁOŚNIKA

Zalecenia	15
-----------------	----

WODOODPORNOŚĆ

Zalecenia	16
-----------------	----

KONFIGURACJA APLIKACJI BOSE MUSIC

Pobieranie aplikacji Bose Music	17
---------------------------------------	----

UŻYTKOWNICY APLIKACJI BOSE MUSIC

Dodawanie głośnika do istniejącego konta.....	18
Łączenie z inną siecią Wi-Fi	18
Ponowne łączenie z siecią Wi-Fi	18

ZASILANIE

Włączanie zasilania.....	19
Wyłączanie zasilania.....	20
Tryb gotowości sieciowej.....	20

PANEL STEROWANIA GŁOŚNIKA

Funkcje głośnika.....	22
Odtwarzanie multimediów i regulacja głośności.....	22
Elementy sterowania asystenta głosowego.....	23

ASYSTENT GŁOSOWY

Opcje asystenta głosowego.....	24
Konfigurowanie asystenta głosowego.....	24
Dostęp do asystenta Google Assistant.....	25
Polecenia głosowe.....	25
Obsługa głośnika.....	26
Odtwarzanie muzyki przy użyciu asystenta Google Assistant.....	27
Wybór domyślnej usługi muzycznej.....	27
Aktywowanie asystenta Alexa.....	28
Polecenia głosowe.....	28
Obsługa głośnika.....	29

POŁĄCZENIA BLUETOOTH®

Korzystanie wyłącznie z połączenia <i>Bluetooth</i> (bez Wi-Fi).....	30
Łączenie z urządzeniem przenośnym.....	30
Rozłączanie urządzenia przenośnego.....	31
Ponowne łączenie z urządzeniem przenośnym.....	32
Łączenie z dodatkowym urządzeniem przenośnym.....	32
Czyszczenie listy urządzeń głośnika.....	32

STRUMIENIOWANIE AUDIO PRZY UŻYCIU FUNKCJI AIRPLAY

Strumieniowanie dźwięku z Centrum sterowania.....	33
Strumieniowanie audio z aplikacji.....	33

BATERIA

Ładowanie baterii głośnika	34
Ładowanie głośnika przy użyciu stacji ładującej Bose Portable Smart Speaker Charging Cradle	34
Sprawdzanie poziomu naładowania baterii.....	35

STAN GŁOŚNIKA

Stan sieci Wi-Fi.....	36
Stan odtwarzania multimediiów i głośności.....	37
Stan połączenia <i>Bluetooth</i>	38
Stan asystenta głosowego	39
Stan asystenta Google Assistant	39
Stan asystenta Amazon Alexa	40
Wskaźnik wyłączenia mikrofonu	41
Stan zasilania.....	42
Stan aktualizacji i błędy	43

FUNKCJE ZAAWANSOWANE

Aktualizacja głośnika.....	44
Wyłączanie/włączanie sieci Wi-Fi	44

PODŁĄCZANIE URZĄDZEŃ BOSE

Podłączanie głośnika Bose SoundLink <i>Bluetooth</i> lub słuchawek Bose	45
Korzyści	45
Zgodne produkty	45
Połączenie przy użyciu aplikacji Bose Music	46
Ponowne podłączanie głośnika Bose SoundLink <i>Bluetooth</i> lub słuchawek Bose	46

KONSERWACJA

Czyszczenie głośnika	47
Części zamienne i akcesoria	47
Ograniczona gwarancja.....	47

ROZWIĄZYWANIE PROBLEMÓW

Podstawowe rozwiązania	48
Inne rozwiązania.....	48
Resetowanie głośnika.....	53
Przywracanie ustawień sieci i audio głośnika.....	53

ZAWARTOŚĆ PAKIETU Z PRODUKTEM

Sprawdź, czy w pakiecie znajdują się poniższe elementy:

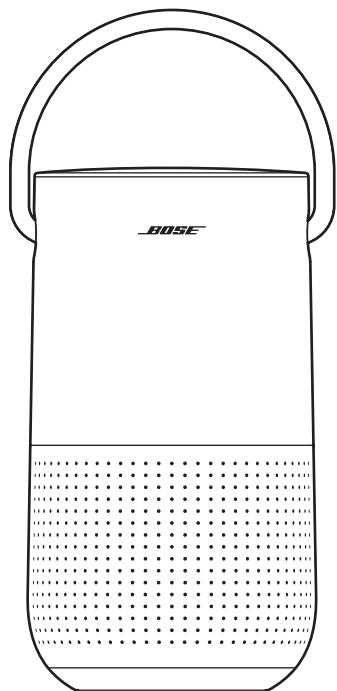

Głośnik Bose Portable Smart Speaker

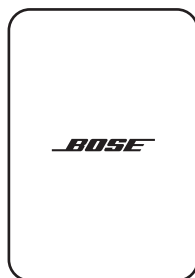

Zasilacz

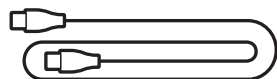

Przewód zasilający

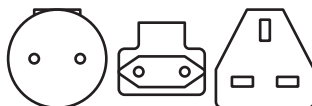

Adaptory zasilacza*

* Może zostać dostarczony z wieloma adapterami zasilacza. Użyj odpowiedniego adaptera w zależności od regionu.

UWAGA: Nie wolno korzystać z produktu, jeżeli jakkolwiek jego część jest uszkodzona. W takiej sytuacji należy powiadomić autoryzowanego dystrybutora produktów firmy Bose lub Dział Obsługi Klientów tej firmy.

Skorzystaj z witryny internetowej worldwide.Bose.com/Support/PHS.

Z POŁĄCZENIEM Z SIECIĄ WI-FI

Połączenie głośnika z siecią Wi-Fi umożliwia dostęp do wszystkich funkcji takich jak polecenia głosowe, łączność z aplikacją Bose Music, przeglądanie plików muzycznych i synchronizacja z innymi głośnikami.

Aby uzyskać więcej informacji dotyczących aplikacji Bose Music, zobacz str. 17.

BEZ POŁĄCZENIA Z SIECIĄ WI-FI

Gdy sieć Wi-Fi jest niedostępna, głośnik działa jako głośnik *Bluetooth*. Technologia bezprzewodowa *Bluetooth* umożliwia strumieniowe przesyłanie muzyki z urządzeń przenośnych, takich jak smartfony, tablety czy laptopy.

Aby uzyskać informacje dotyczące łączenia z głośnikiem przy użyciu technologii *Bluetooth*, zobacz str. 30.

ZALECENIA

- NIE stawiaj głośnika na innych urządzeniach audio/wideo, takich jak odbiorniki lub telewizory, ani na przedmiotach, które mogą być źródłem ciepła. Ciepło generowane przez takie przedmioty może powodować nieprawidłowe funkcjonowanie głośnika.
- NIE umieszczaj żadnych przedmiotów na głośniku lub przed nim.
- Aby uniknąć zakłóceń, umieścić inne urządzenia bezprzewodowe w odległości 0,3–0,9 m od głośnika.
- Umieść głośnik z dala od metalowych szafek i bezpośrednich źródeł ciepła.
- Ustaw głośnik na gumowej podstawie na stabilnej i równej powierzchni.
- Jeżeli korzystasz z technologii *Bluetooth*, umieść urządzenie przenośne w odległości nie większej niż 10 m od głośnika, tak aby między urządzeniem a głośnikiem nie znajdowały się żadne przeszkody. Umieszczenie urządzenia w większej odległości lub za przeszkodami może wpłynąć negatywnie na jakość dźwięku i spowodować odłączenie urządzenia od głośnika.

PRZESTROGI:

- Ustaw głośnik na podstawie. Umieszczenie głośnika na innej ścianie może spowodować jego uszkodzenie i wpłynie negatywnie na jakość dźwięku.
- Głośnika nie należy umieszczać na mokrych lub brudnych powierzchniach.

ZALECENIA

Głośnik ma certyfikat IPX4. Jest odporny na rozbryzgi wody, jednak nie wolno go zanurzać w wodzie.

PRZESTROGI:

- NIE należy umieszczać głośnika pod prysznicem.
- NIE należy zanurzać głośnika w wodzie.
- Nie wolno ładować baterii głośnika, gdy jest on wilgotny. Może to spowodować uszkodzenie głośnika.



Aplikacja Bose Music pozwala skonfigurować głośnik i sterować nim przy użyciu urządzenia przenośnego takiego jak smartfon lub tablet.

Aplikacja umożliwia strumieniowanie muzyki, konfigurowanie i zmianę ustawień wstępnych, dodawanie serwisów muzycznych, słuchanie internetowych stacji radiowych, konfigurowanie asystenta Google Assistant lub asystenta Amazon Alexa oraz zarządzanie ustawieniami głośnika.

UWAGA: W przypadku istniejącego konta, utworzonego w aplikacji Bose Music dla innego produktu firmy Bose, zobacz „Dodawanie głośnika do istniejącego konta” na str. 18.

POBIERANIE APLIKACJI BOSE MUSIC

1. Pobierz aplikację Bose Music przy użyciu urządzenia przenośnego.



2. Postępuj zgodnie z instrukcjami wyświetlanymi w aplikacji.

DODAWANIE GŁOŚNIKA DO ISTNIEJĄCEGO KONTA

Aby dodać głośnik Bose Portable Smart Speaker, należy otworzyć aplikację Bose Music i dodać głośnik.

ŁĄCZENIE Z INNĄ SIECIĄ WI-FI

Należy ustanowić połączenie z inną siecią, jeżeli nazwa lub hasło sieci uległy zmianie albo konieczna jest zmiana sieci lub dodanie innej sieci.

1. Naciśnij równocześnie przycisk zmniejszania głośności „-” oraz przycisk rozpoczynania / wstrzymywania odtwarzania ▷|| na głośniku i przytrzymaj je do chwili, gdy górny i dolny bursztynowy segment wskaźnika stanu zostaną włączone.
2. Wyświetl ustawienia Wi-Fi na urządzeniu przenośnym.
3. Wybierz pozycję Bose Portable Smart Speaker.
4. Uruchom aplikację Bose Music i postępuj zgodnie z wyświetlanymi w niej instrukcjami.

UWAGA:

- Jeżeli aplikacja nie monitoruje o konfigurację, przejdź do ekranu Moje Bose i dodaj swój głośnik.
- Głośnik połączony z siecią Wi-Fi ma dostęp do sterowania głosem i wszystkich innych funkcji dostępnych w aplikacji Bose Music.

PONOWNE ŁĄCZENIE Z SIECIĄ WI-FI

Głośnik automatycznie łączy się ponownie ze znaną siecią Wi-Fi, gdy jest włączony i znajduje się w zasięgu tej sieci Wi-Fi.

UWAGA: W głośniku przechowywanych jest do 8 różnych sieci Wi-Fi uszeregowanych w kolejności ich ostatniego użycia.

WŁĄCZANIE ZASILANIA

Naciśnij przycisk zasilania .

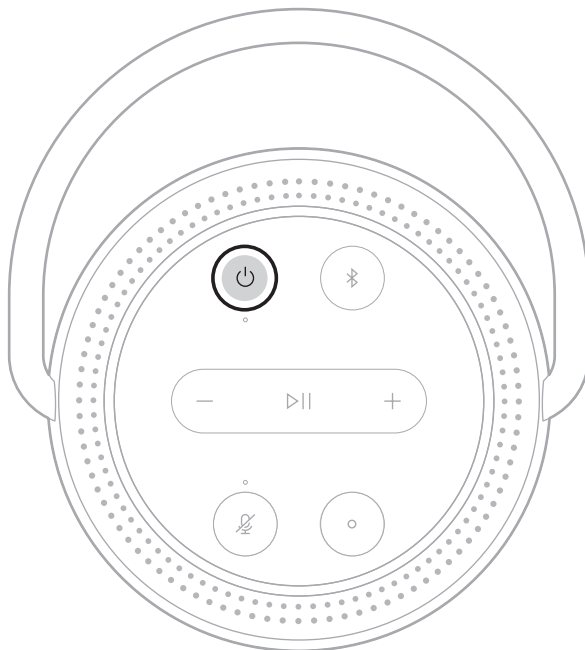

Monit głosowy informuje o poziomie naładowania baterii.

WYŁĄCZANIE ZASILANIA

Naciśnij przycisk zasilania  i przytrzymaj go do chwili, gdy wskaźnik zasilania się wyłączy.

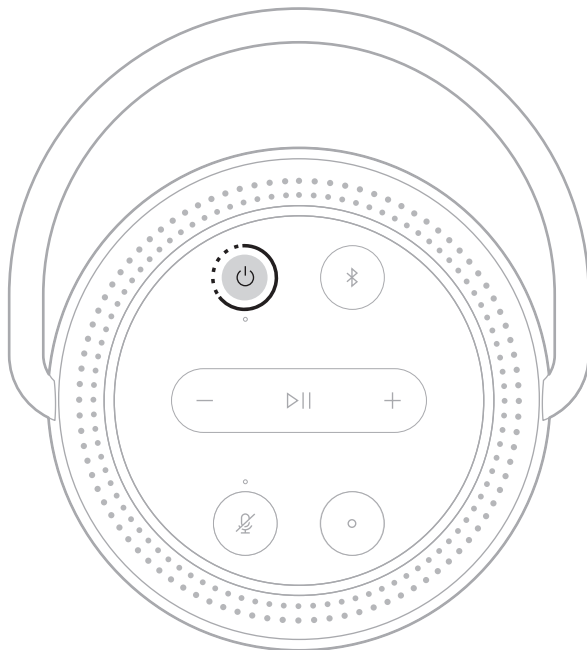

UWAGI:

- Gdy głośnik nie jest połączony z siecią Wi-Fi, nie jest używany do strumieniowego przesyłania dźwięku w technologii *Bluetooth* ani nie jest ładowany, wyłącza się automatycznie po 20 minutach braku aktywności.
- Jeżeli sieć Wi-Fi nie została skonfigurowana przy użyciu aplikacji Bose Music, naciśnij przycisk zasilania jeden raz, aby wyłączyć zasilanie głośnika.

TRYB GOTOWOŚCI SIECIOWEJ

Głośnik jest przełączany do trybu gotowości sieciowej, jeżeli nie jest odtwarzany dźwięk i w ciągu 20 minut nie naciśnięto żadnego przycisku i nie korzystano z asystenta głosowego.

Aby uaktywnić głośnik z trybu gotowości sieciowej:

- Naciśnij dowolny przycisk na głośniku.
- Rozpocznij lub wznów odtwarzanie audio przy użyciu urządzenia przenośnego lub aplikacji Bose Music.
- Korzystanie z asystenta głosowego.

UWAGA: Aby korzystać z asystenta głosowego w trybie gotowości sieciowej, należy skonfigurować tę funkcję przy użyciu aplikacji Bose Music i włączyć mikrofon (zob. str. 17).

PANEL STEROWANIA GŁOŚNIKA

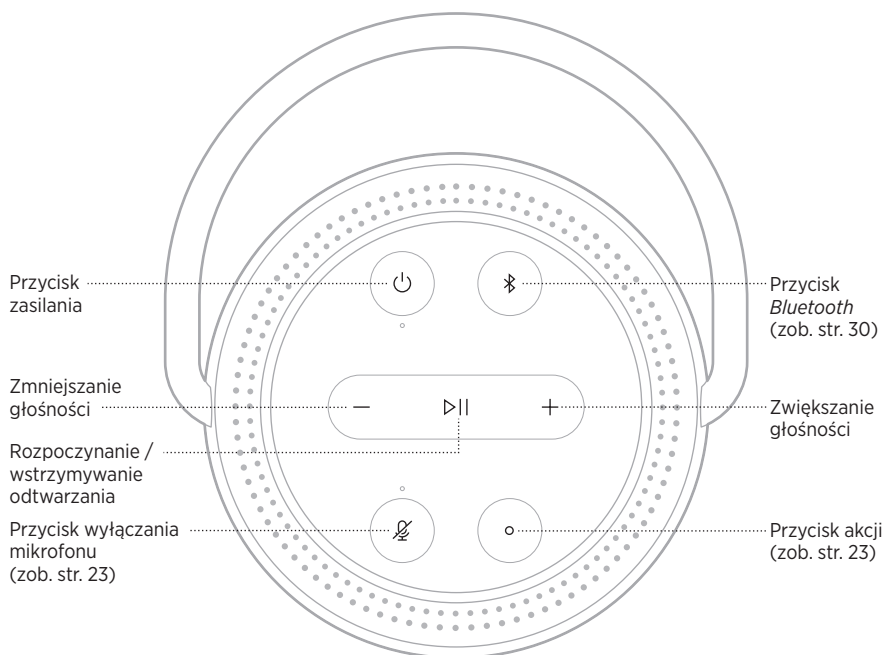

FUNKCJE GŁOŚNIKA

Panel sterowania znajduje się na górnym panelu obudowy głośnika.

PORADA: Głośnikiem można również sterować przy użyciu aplikacji Bose Music.

Odtwarzanie multimedialnych i regulacja głośności

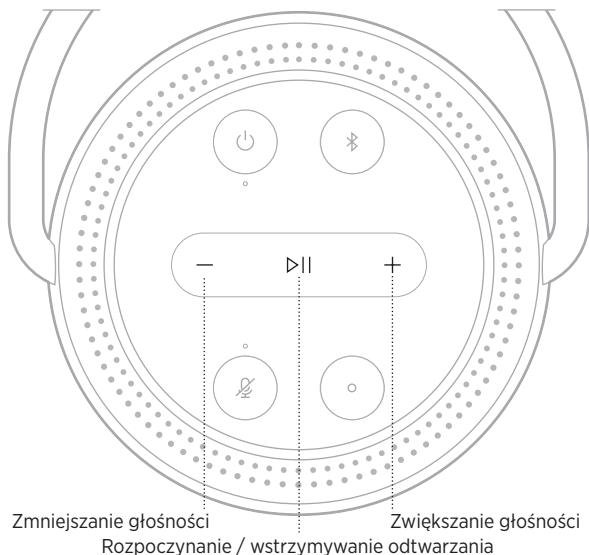

FUNKCJA	PROCEDURA
Rozpoczynanie/ wstrzymywanie odtworzenia	Naciśnij przycisk ▷ . Po wstrzymaniu odtwarzania audio dwa górne i dwa dolne białe segmenty wskaźnika stanu są włączone.
Przechodzenie do przodu	Naciśnij dwukrotnie przycisk ▷ .
Przechodzenie do tyłu	Naciśnij trzykrotnie przycisk ▷ .
Zwiększanie głośności	Naciśnij przycisk +. Segmenty wskaźnika stanu są włączane kolejno zgodnie z kierunkiem ruchu wskazówek zegara. UWAGA: Aby szybko zwiększyć głośność, naciśnij i przytrzymaj przycisk +.
Zmniejszanie głośności	Naciśnij przycisk -. Segmenty wskaźnika stanu są wyłączane kolejno przeciwnie do kierunku ruchu wskazówek zegara. UWAGA: Aby szybko zmniejszyć głośność, naciśnij i przytrzymaj przycisk -.

ELEMENTY STEROWANIA ASYSTENTA GŁOSOWEGO

Przycisk akcji  i przycisk wyłączenia mikrofonu  umożliwiają obsługę asystenta Google Assistant (zob. str. 25) lub Amazon Alexa (zob. str. 28).



OPCJE ASYSTENTA GŁOSOWEGO

Głośnik można skonfigurować w sposób umożliwiający szybki i łatwy dostęp do asystenta Google Assistant lub Amazon Alexa.

UWAGA: Asystenci Google Assistant i Amazon Alexa są niedostępni w niektórych wersjach językowych i krajach.

OPCJE	OBSŁUGA
Google Assistant	Użyj głosu i/lub przycisku akcji ○ (zob. str. 25).
Amazon Alexa	Użyj głosu i/lub przycisku akcji ○ (zob. str. 28).

UWAGA: Głośnika nie można skonfigurować do jednoczesnego dostępu do asystenta Google Assistant i Amazon Alexa.

KONFIGUROWANIE ASYSTENTA GŁOSOWEGO

Zanim rozpoczniesz upewnij się, że urządzenie przenośne i głośnik są połączone z tą samą siecią Wi-Fi.

Aby skonfigurować asystenta głosowego, należy użyć aplikacji Bose Music. Ta opcja jest dostępna w menu Ustawienia.

UWAGA: Konfigurując asystenta głosowego, należy korzystać z konta usługi audio, które było używane w aplikacji Bose Music.

DOSTĘP DO ASYSTENTA GOOGLE ASSISTANT

Korzystając z poleceń głosowych asystenta Google Assistant i głośnika Bose Portable Smart Speaker, można w łatwy sposób odtwarzać ulubioną muzykę w domu, regulować głośność i wyszukiwać informacje o odtwarzanych utworach. Można też zaplanować dzień, ustawić alarmy i sterować domowymi urządzeniami inteligentnymi przy użyciu poleceń głosowych.

Aby uzyskać więcej informacji dotyczących funkcji asystenta Google Assistant, skorzystaj z witryny internetowej <https://support.google.com/assistant>.

UWAGI:

- Asystent Google Assistant jest niedostępny w niektórych wersjach językowych i krajach.
- Aby uzyskać więcej informacji dotyczących odtwarzania audio przy użyciu asystenta Google Assistant, zobacz str. 27.

Polecenia głosowe

Wypowiedz frazę „OK Google”, a następnie wypowiedz polecenie:

CZYNNOŚĆ	POLECENIE GŁOSOWE
Rozrywka	Play some music (Odtwarzaj muzykę)
Planowanie dnia	What's on my calendar today? (Co zaplanowano w moim kalendarzu na dzisiaj?)
Zarządzanie	Set an alarm for 7am tomorrow (Ustaw alarm na 7 rano jutro)
Sterowanie wyposażeniem domu	Turn off the lights (Wyłącz oświetlenie)
Uzyskiwanie informacji	What's the latest news? (Jakie są najnowsze wiadomości?)
Zadania do wykonania	Remind me to buy milk tonight (Przypomnij mi o zakupie mleka dzisiaj wieczorem)
Ciekawostki	Tell me a fun fact (Opowiedz anegdotę)

Obsługa głośnika

Przycisk akcji **O** i przycisk wyłączenia mikrofonu **⊘** służą do obsługi asystenta Google Assistant. Znajdują się one na górnym panelu głośnika.

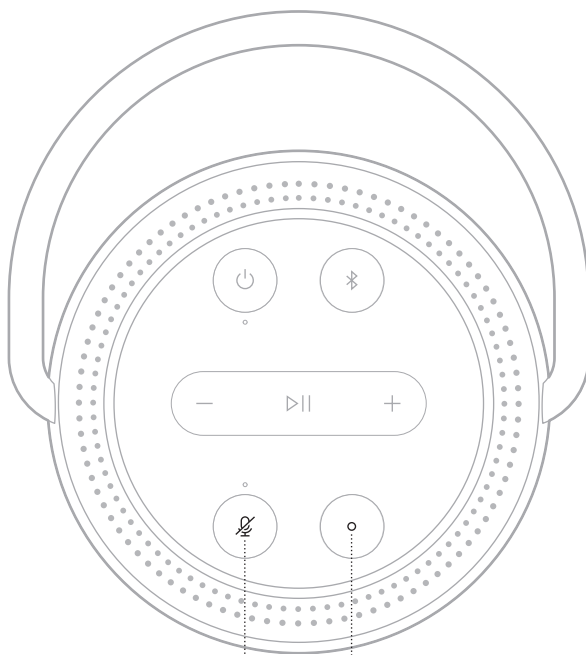

Przycisk wyłączenia mikrofonu



CZYNNOŚĆ	PROCEDURA
Korzystanie z asystenta Google Assistant	Naciśnij przycisk O , a następnie wypowiedz polecenie. Lista przykładowych poleceń jest dostępna w witrynie internetowej https://support.google.com/assistant .
Zatrzymywanie alarmów i wyłączników czasowych	Naciśnij przycisk O .
Wyłączanie asystenta Google Assistant	Naciśnij przycisk O .
Włączanie/wyłączanie mikrofonu	Naciśnij przycisk ⊘ . Gdy mikrofon jest wyłączony, czerwony wskaźnik nad przyciskiem wyłączenia mikrofonu ⊘ jest włączony i nie można korzystać z asystenta Google Assistant.

ODTWARZANIE MUZYKI PRZY UŻYCIU ASYSTENTA GOOGLE ASSISTANT

Można polecić asystentowi Google Assistant odtwarzanie muzyki z domyślnej lub określonej usługi audio.

Wypowiedz frazę „OK Google”, a następnie wypowiedz polecenie:

CZYNNOŚĆ	POLECENIE GŁOSOWE
Odtwarzanie muzyki	Play some music (Odtwarzaj muzykę) UWAGA: Asystent Google Assistant korzysta z domyślnej usługi audio. Jeżeli zostanie odtworzony komunikat o błędzie, konieczna może być zmiana domyślnej usługi audio. Aby zmienić to ustawienie, skorzystaj z aplikacji Google Assistant.
Sterowanie głośnikiem	Turn up the volume (Zwiększ głośność)
Odtwarzanie z określonej usługi audio	Play NPR on TuneIn (Odtwarzaj NPR w TuneIn) UWAGA: Asystent Google Assistant nie obsługuje niektórych usług audio.
Odtwarzanie przy użyciu określonego głośnika	Play some jazz on the living room speakers (Odtwarzaj jazz przy użyciu głośników w pokoju dziennym) UWAGA: Należy wypowiedzieć nazwę głośnika przypisaną w aplikacji Bose Music. Jeżeli wiele głośników ma tę samą nazwę, należy użyć nazwy przypisanej w aplikacji Google Assistant lub zmienić nazwę w aplikacji Bose Music.

Wybór domyślnej usługi muzycznej

Podczas wstępnej konfiguracji asystenta Google Assistant aplikacja Google Assistant monitoruje o wybranie domyślnej usługi audio. Podczas odtwarzania muzyki przy użyciu asystenta Google Assistant i produktów Bose tylko usługi Pandora i Spotify są obsługiwane jako usługi domyślne. Podczas konfiguracji na liście wyświetlane są również inne usługi audio, ale nie są one obsługiwane.

Aby zapewnić optymalną obsługę, należy wybrać usługę Pandora lub Spotify jako domyślną usługę audio. Jeżeli zostanie wybrana nieobsługiwana usługa audio, żądanie odtworzenia audio spowoduje odtworzenie komunikatu o błędzie.

AKTYWOWANIE ASYSTENTA ALEXA

Głośnik jest wyposażony w funkcję asystenta Amazon Alexa. Korzystając z asystenta Alexa, można między innymi odtwarzać muzykę, odsłuchiwać wiadomości, sprawdzać pogodę lub sterować domowymi urządzeniami inteligentnymi. Korzystanie z asystenta Alexa w głośniku jest niezwykle proste. Wystarczy zadać pytanie lub nacisnąć przycisk akcji O, a asystent Alexa natychmiast zareaguje.

Aby uzyskać więcej informacji dotyczących funkcji asystenta Alexa, skorzystaj z witryny internetowej <https://www.amazon.com/usealexa>.

UWAGA: Asystent Alexa jest niedostępny w niektórych wersjach językowych i krajach.

Polecenia głosowe

CZYNNOŚĆ	POLECENIE GŁOSOWE
Korzystanie z asystenta Alexa	Alexa, what's the weather? (Jaką mamy pogodę?)
Odtwarzanie audio	Alexa, play Beethoven (Odtwarzaj muzykę Beethovena) UWAGA: Domyślną usługą muzyczną jest Amazon Music. Aby zmienić domyślną usługę muzyczną, należy użyć aplikacji Alexa.
Regulacja głośności	Alexa, turn the volume up (Zwiększ głośność)
Odtwarzanie z określonej usługi audio	Alexa, play NPR on TuneIn (Odtwarzaj NPR w TuneIn) UWAGA: Asystent Amazon Alexa nie obsługuje niektórych usług audio.
Odtwarzanie przy użyciu określonego głośnika	Alexa, play funk in the living room (Odtwarzaj funk w pokoju dziennym) UWAGA: Należy wypowiedzieć nazwę głośnika przypisaną w aplikacji Bose Music. Jeżeli wiele głośników ma tę samą nazwę, należy użyć nazwy przypisanej w aplikacji Alexa lub zmienić nazwę w aplikacji Bose Music.
Przechodzenie do następnego utworu	Alexa, next song (Następny utwór)
Ustawianie wyłącznika czasowego	Alexa, set a timer for 5 minutes (Ustaw wyłącznik czasowy na 5 minut)
Odkrywanie nowych funkcji	Alexa, what new skills do you have? (Jakie masz nowe umiejętności?)
Wyłączanie asystenta Alexa	Alexa, stop (Zatrzymaj)



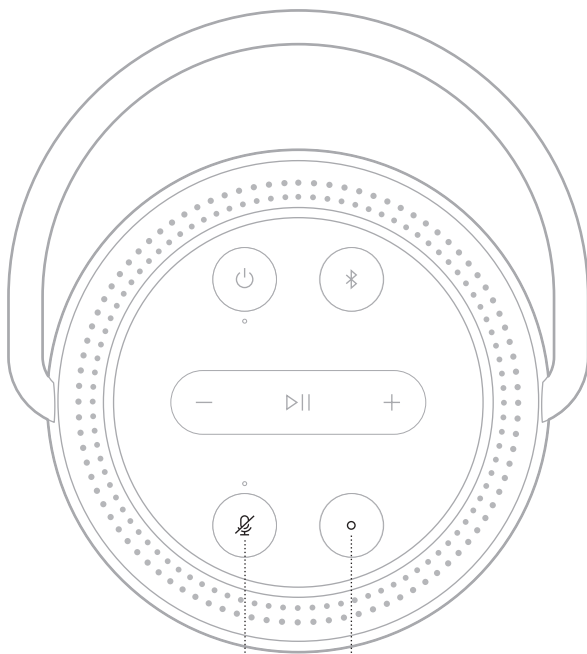

Obsługa głośnika

Przycisk akcji  i przycisk wyłączenia mikrofonu  służą do obsługi asystenta Alexa. Znajdują się one na górnym panelu głośnika.



Przycisk wyłączenia mikrofonu



CZYNNOŚĆ	PROCEDURA
Korzystanie z asystenta Alexa	Naciśnij przycisk  , a następnie wypowiedz polecenie. Lista przykładowych poleceń jest dostępna w witrynie internetowej https://www.amazon.com/usealexa .
Zatrzymywanie alarmów i wyłączników czasowych	Naciśnij przycisk  .
Wyłączanie asystenta Alexa	Naciśnij przycisk  .
Włączanie/wyłączanie mikrofonu	Naciśnij przycisk  . UWAGA: Gdy mikrofon jest wyłączony, a czerwony wskaźnik nad przyciskiem wyłączenia mikrofonu  jest włączony, nie można korzystać z asystenta Alexa.

Technologia bezprzewodowa *Bluetooth* umożliwia strumieniowe przesyłanie muzyki z urządzeń przenośnych, takich jak smartfony, tablety czy laptopy. Aby strumieniowo przesyłać muzykę z urządzenia, należy je połączyć z głośnikiem.

KORZYSTANIE WYŁĄCZNIE Z POŁĄCZENIA *BLUETOOTH* (BEZ WI-FI)

Gdy głośnik nie jest połączony z siecią Wi-Fi, dostępne są w nim wyłącznie funkcje *Bluetooth*. Aby uzyskać informacje dotyczące łączenia z urządzeniem przenośnym przy użyciu technologii *Bluetooth*, zobacz str. 30.

UWAGA: Gdy w użyciu jest wyłącznie technologia *Bluetooth*, nie można korzystać z asystenta głosowego ani funkcji aplikacji Bose Music.

ŁĄCZENIE Z URZĄDZENIEM PRZENOŚNYM

1. Naciśnij i przytrzymaj przycisk *Bluetooth* .

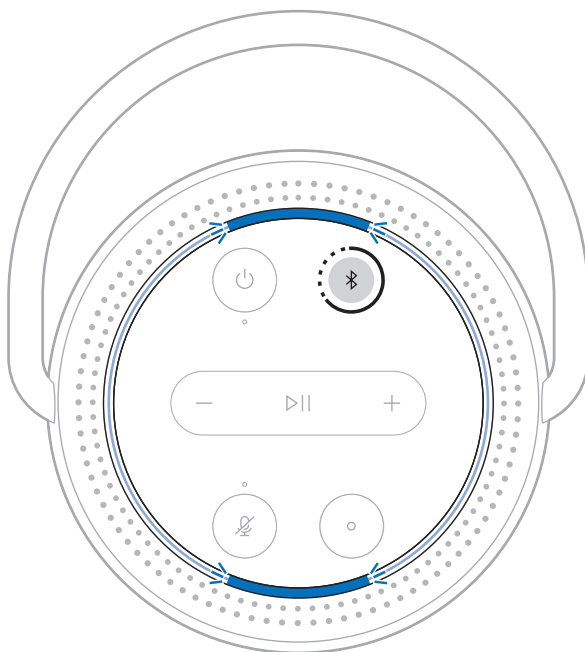

Zostanie odtworzony dźwięk, a niebieski wskaźnik stanu będzie pulsować.

2. Włącz funkcję *Bluetooth* w urządzeniu.

PORADA: Funkcja *Bluetooth* jest zwykle dostępna w menu ustawień urządzenia przenośnego.

3. Wybierz głośnik z listy urządzeń.

PORADA: Wyszukaj nazwę głośnika wprowadzoną w aplikacji Bose Music. Jeżeli głośnikowi nie nadano nazwy, pojawi się nazwa domyślna.

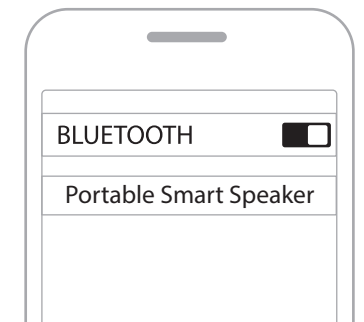

Po połączeniu zostanie odtworzony sygnał dźwiękowy, a górne i dolne niebieskie segmenty wskaźnika stanu zostaną włączone, a następnie wyłączone. Nazwa głośnika pojawi się na liście urządzeń przenośnych.

ROZŁĄCZANIE URZĄDZENIA PRZENOŚNEGO

Korzystając z aplikacji Bose Music, można rozłączyć połączenie urządzenia przenośnego.

PORADA: Urządzenia można też rozłączyć przy użyciu ustawień *Bluetooth*. Wyłączenie funkcji *Bluetooth* powoduje rozłączenie wszystkich pozostałych urządzeń.

PONOWNE ŁĄCZENIE Z URZĄDZENIEM PRZENOŚNYM

1. Naciśnij przycisk *Bluetooth* ⌘ .

UWAGA: Należy upewnić się, że funkcja *Bluetooth* jest włączona w urządzeniu przenośnym.

2. Rozpocznij odtwarzanie na podłączonym urządzeniu przenośnym.

ŁĄCZENIE Z DODATKOWYM URZĄDZENIEM PRZENOŚNYM

Na liście urządzeń głośnika można zapisać maksymalnie osiem urządzeń.

UWAGA: Nie można odtwarzać audio równocześnie z kilku urządzeń.

1. Naciśnij przycisk ⌘ i przytrzymaj go do chwili, gdy niebieski wskaźnik stanu zacznie migać.
2. Wybierz głośnik z listy urządzeń na urządzeniu przenośnym.

UWAGA: Należy upewnić się, że funkcja *Bluetooth* jest włączona w urządzeniu przenośnym.

CZYSZCZENIE LISTY URZĄDZEŃ GŁOŚNIKA

1. Naciśnij przycisk ⌘ i przytrzymaj go przez 10 sekund do chwili, gdy górny i dolny niebieski segment wskaźnika stanu migną dwa razy.
2. Usuń głośnik z listy urządzeń *Bluetooth* w urządzeniu.

Wszystkie pozycje listy urządzeń zostaną wyczyszczone, a głośnik będzie gotowy do połączenia (zob. str. 30).

Głośnik może odtwarzać dźwięk AirPlay 2, dlatego można szybko strumieniowo przesyłać dźwięk z urządzenia Apple do jednego głośnika lub kilku głośników.

UWAGI:

- Aby korzystać z funkcji AirPlay 2, należy użyć urządzenia Apple z systemem iOS 11.4 lub nowszym.
- Urządzenie Apple i głośnik muszą być połączone z tą samą siecią Wi-Fi.
- Aby uzyskać więcej informacji dotyczących funkcji AirPlay, skorzystaj z witryny internetowej <https://www.apple.com/airplay>.

STRUMIENIOWANIE DŹWIĘKU Z CENTRUM STEROWANIA

1. Na urządzeniu Apple otwórz Centrum sterowania.
2. Naciśnij i przytrzymaj kartę dźwiękową w prawym górnym rogu ekranu, a następnie naciśnij ikonę AirPlay .
3. Wybierz głośnik lub głośniki.

STRUMIENIOWANIE AUDIO Z APLIKACJI

1. Uruchom aplikację muzyczną (taką jak Apple Music) i wybierz ścieżkę do odtwarzania.
2. Naciśnij przycisk .
3. Wybierz głośnik lub głośniki.

ŁADOWANIE BATERII GŁOŚNIKA

1. Podłącz przewód zasilający do portu zasilania w głośniku.

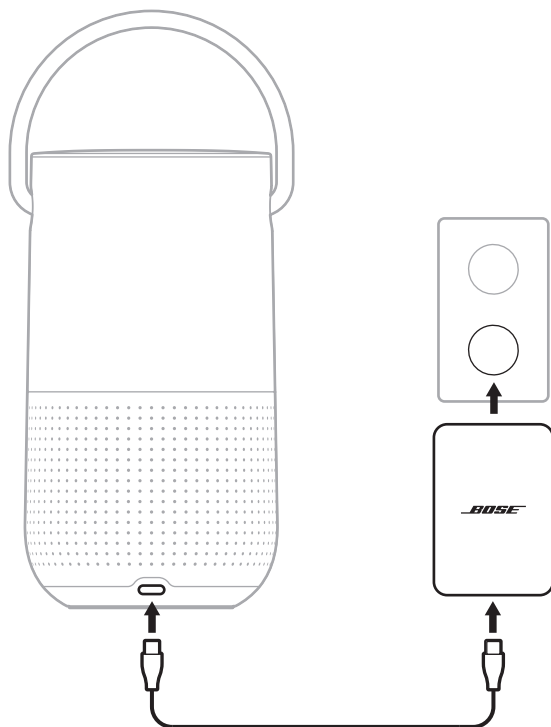

2. Podłącz przewód zasilający do adaptera zasilającego.
3. Podłącz adapter zasilający do gniazda sieci elektrycznej.

Zostanie włączone zasilanie głośnika i wskaźnik stanu zacznie migać na biało.

PRZESTROGA: NIE WOLNO ładować baterii głośnika, gdy jest on wilgotny. Może to spowodować uszkodzenie głośnika.

Ładowanie głośnika przy użyciu stacji ładującej Bose Portable Smart Speaker Charging Cradle

Głośnik można ładować przy użyciu stacji ładującej słuchawek Bose Portable Smart Speaker Charging Cradle. Aby kupić stację ładującą, należy skontaktować się z autoryzowanym dystrybutorem firmy Bose.

Skorzystaj z witryny internetowej worldwide.Bose.com/Support/PHS.

SPRAWDZANIE POZIOMU NAŁADOWANIA BATERII

Należy nacisnąć przycisk zasilania , gdy głośnik jest włączony i nie jest odtwarzany dźwięk.

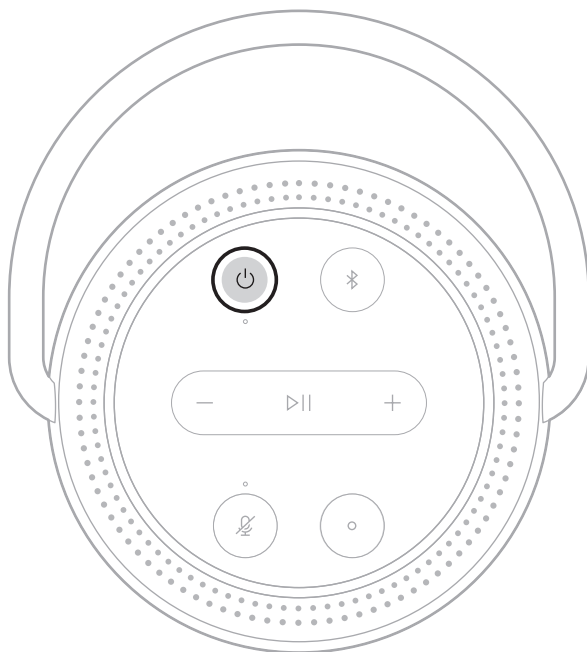

Monit głosowy informuje o poziomie naładowania baterii.

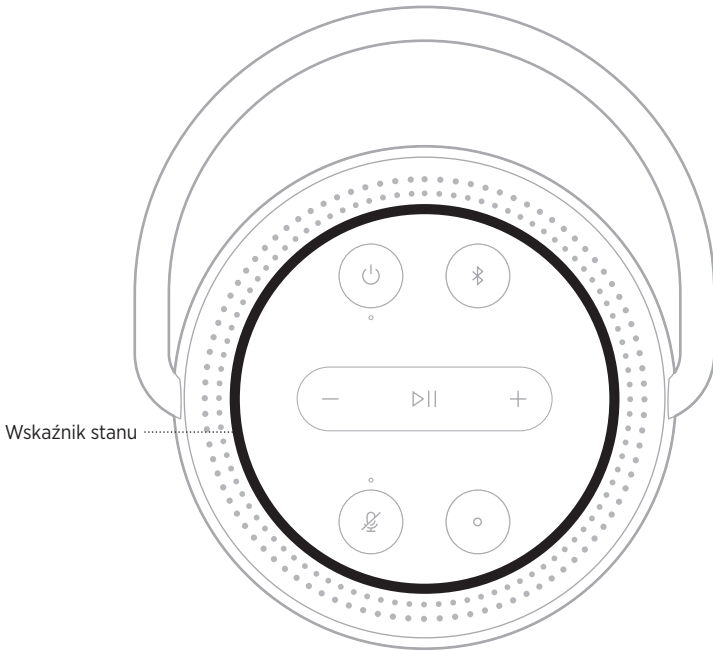

PORADA: Poziom naładowania baterii można również sprawdzić za pośrednictwem aplikacji Bose Music.

Wskaźnik na górnym panelu głośnika sygnalizuje stan głośnika.





STAN SIECI WI-FI

Informuje o stanie połączenia Wi-Fi głośnika.

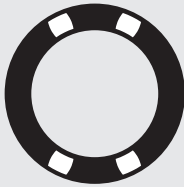

WSKAŹNIK STANU	STAN SYSTEMU
<p>Górny i dolny biały segment migają</p> 	<p>Łączenie z siecią Wi-Fi</p>
<p>Górny i dolny biały segment są włączone, a następnie wyłączone</p> 	<p>Połączono z siecią Wi-Fi</p>

STAN ODTWARZANIA MULTIMEDIÓW I GŁOŚNOŚCI

WSKAŹNIK STANU		STAN SYSTEMU
Dwa górne i dwa dolne białe segmenty wskaźnika stanu są włączone		Wstrzymanie odtwarzania audio
Białe segmenty wskaźnika są włączane kolejno zgodnie z kierunkiem ruchu wskazówek zegara		Zwiększanie głośności
Białe segmenty wskaźnika są wyłączane kolejno przeciwnie do kierunku ruchu wskazówek zegara		Zmniejszanie głośności

STAN POŁĄCZENIA *BLUETOOTH*

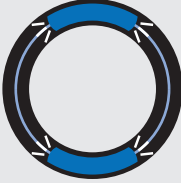



Informuje o stanie połączenia *Bluetooth* urządzeń przenośnych.

WSKAŹNIK STANU		STAN SYSTEMU
<p>Górny i dolny niebieski segment pulsują</p>		<p>Gotowość do połączenia z urządzeniem przenośnym</p>
<p>Górny i dolny niebieski segment migają</p>		<p>Łączenie z urządzeniem przenośnym</p>
<p>Górny i dolny niebieski segment są włączone, a następnie wyłączone</p>		<p>Połączono z urządzeniem przenośnym</p>
<p>Miga dwukrotnie (niebieski)</p>		<p>Czyszczenie listy urządzeń</p>



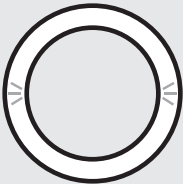

STAN ASYSTENTA GŁOSOWEGO

Informuje o stanie asystenta głosowego Google Assistant lub Amazon Alexa.

Stan asystenta Google Assistant

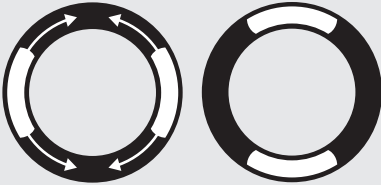
WSKAŹNIK STANU		STAN ASYSTENTA GŁOSOWEGO
Wyłączony		Bezczynność
Górny, dolny, lewy i prawy biały segment są włączone		Nasłuchiwanie
Białe segmenty są włączane rotacyjnie zgodnie z kierunkiem ruchu wskazówek zegara		Przetwarzanie
Miga (białe wszystkie segmenty wskaźnika)		Mówienie
Miga (biały) przez 10 minut		Powiadomienie

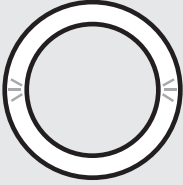
Stan asystenta Amazon Alexa

WSKAŹNIK STANU	STAN ASYSTENTA GŁOSOWEGO
<p data-bbox="98 345 205 370">Wyłączony</p> 	<p data-bbox="751 345 870 370">Bezczynność</p>
<p data-bbox="98 524 298 594">Białe segmenty są włączane w kierunku do góry i do dołu</p> 	<p data-bbox="751 548 884 573">Nasłuchiwanie</p>
<p data-bbox="98 735 298 781">Górny i dolny biały segment są włączone</p> 	<p data-bbox="751 748 880 773">Przetwarzanie</p>
<p data-bbox="98 935 298 980">Miga (białe wszystkie segmenty wskaźnika)</p> 	<p data-bbox="751 946 838 971">Mówienie</p>
<p data-bbox="98 1136 277 1182">Górny i dolny żółty segment pulsują</p> 	<p data-bbox="751 1148 891 1172">Powiadomienie</p>

Wskaźnik wyłączenia mikrofonu

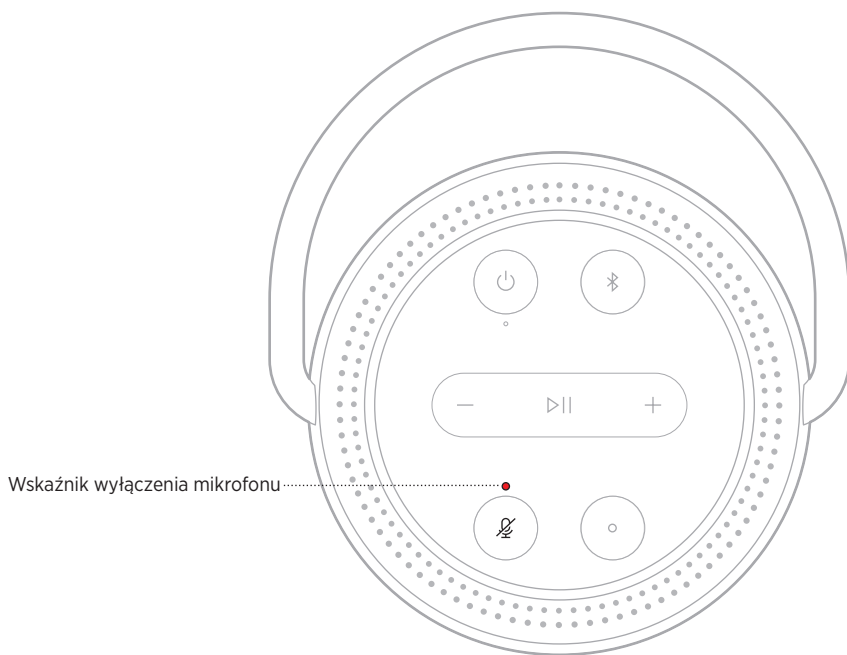

WSKAŹNIK

STAN SYSTEMU

Włączony (czerwony)

Mikrofon jest wyłączony



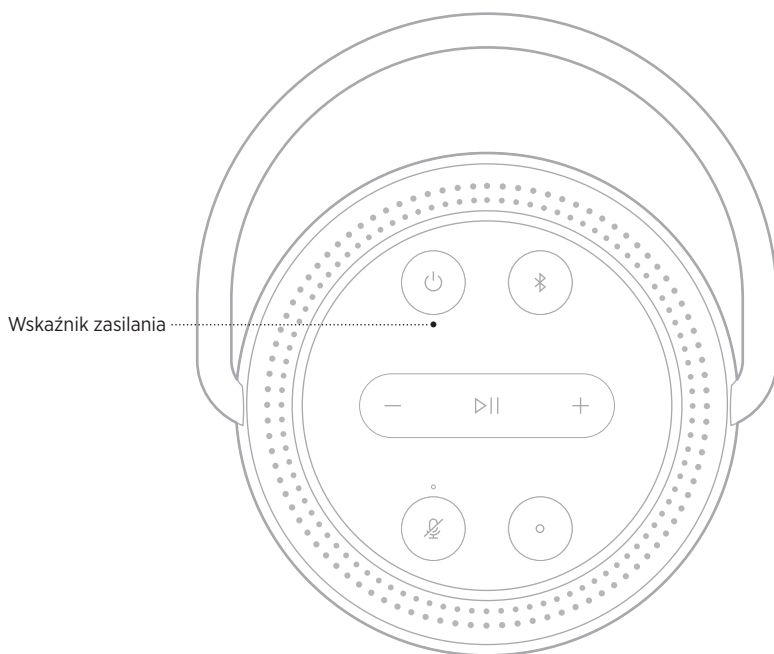

STAN ZASILANIA



WSKAŹNIK	STAN SYSTEMU
Włączony (biały)	Włączony UWAGA: Gdy głośnik jest podłączony przewodem do ładowania, włączony biały wskaźnik sygnalizuje pełne naładowanie baterii.
Miga (biały)	Ładowanie
Przyciemniony (biały)	Tryb gotowości sieciowej UWAGA: Wskaźnik stanu głośnika jest przyciemniony pod warunkiem, że bateria nie jest ładowana.
Włączony (czerwony)	Poziom naładowania baterii 5% - 10%
Miga (czerwony)	Poziom naładowania baterii niższy niż 5%
Wyłączony	Wyłączony

STAN AKTUALIZACJI I BŁĘDY

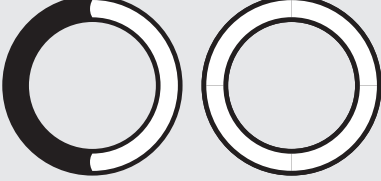
Informuje o stanie aktualizacji oprogramowania i błędach.

WSKAŹNIK STANU			STAN SYSTEMU
<p>Górny i dolny bursztynowy segment są włączone</p>			<p>Trwa konfiguracja sieci Wi-Fi</p>
<p>Białe segmenty są włączane kolejno zgodnie z kierunkiem ruchu wskazówek zegara, a następnie wszystkie segmenty są włączone (ten cykl jest powtarzany)</p>			<p>Pobieranie aktualizacji</p>
<p>Białe segmenty są włączane kolejno przeciwnie do kierunku ruchu wskazówek zegara, a następnie wszystkie segmenty są włączone (ten cykl jest powtarzany)</p>			<p>Aktualizowanie głośnika</p>
<p>Górny i dolny bursztynowy segment migają czterokrotnie</p>			<p>Błąd — sprawdź aplikację Bose Music</p>
<p>Górny i dolny czerwony segment są włączone</p>			<p>Błąd — skontaktuj się z Działem Obsługi Klientów firmy Bose</p>

AKTUALIZACJA GŁOŚNIKA

Głośnik jest aktualizowany automatycznie, gdy ustanowione jest połączenie z aplikacją Bose Music i siecią Wi-Fi.

WYŁĄCZANIE/WŁĄCZANIE SIECI WI-FI

Naciśnij przycisk rozpoczynania / wstrzymywania odtwarzania ▷|| oraz przycisk *Bluetooth* ⌘ i przytrzymaj je przez pięć sekund do chwili, gdy wszystkie białe segmenty wskaźnika stanu zostaną włączone.

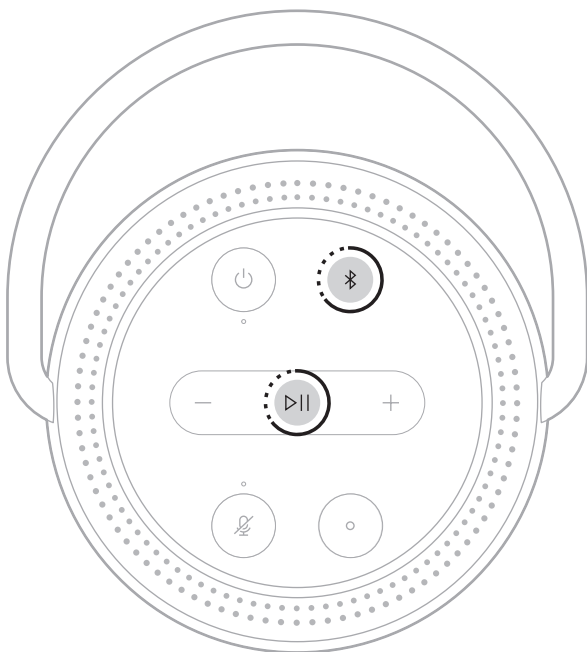

UWAGA: Gdy sieć Wi-Fi jest wyłączona, nie można używać aplikacji Bose Music ani asystenta głosowego do sterowania głośnikiem.

PODŁĄCZANIE GŁOŚNIKA BOSE SOUNDLINK BLUETOOTH LUB SŁUCHAWEK BOSE

Korzystając z technologii Bose SimpleSync™, można podłączyć głośniki Bose SoundLink *Bluetooth* lub słuchawki Bose do głośnika Bose Portable Smart Speaker, aby w inny sposób słuchać muzyki.

Korzyści

- **Odtwarzanie audio w innym pomieszczeniu:** Podłączając głośnik Bose SoundLink *Bluetooth* do głośnika Bose Portable Smart Speaker, można słuchać tego samego utworu równocześnie w dwóch pomieszczeniach.
 - **Spersonalizowane odtwarzanie audio:** Podłączając słuchawki Bose do głośnika Bose Portable Smart Speaker, można słuchać muzyki odtwarzanej w innym pomieszczeniu. Niezależna regulacja głośności w każdym urządzeniu umożliwia zmniejszenie głośności lub wyciszenie głośnika i korzystanie ze słuchawek.
- UWAGA:** Technologia SimpleSync™ zapewnia zasięg 9 m podobnie jak technologia *Bluetooth*. Ściany i materiały budowlane mogą niekorzystnie wpływać na odbiór.

Zgodne produkty

Do głośnika Bose Portable Smart Speaker można podłączyć większość głośników Bose SoundLink *Bluetooth* i niektóre słuchawki Bose.

Popularne zgodne produkty:

- Głośnik Bose SoundLink Revolve+ *Bluetooth*
- Głośnik Bose SoundLink Mini *Bluetooth*
- Głośnik Bose SoundLink Color *Bluetooth*
- Słuchawki Bose Noise Cancelling Headphones 700
- Słuchawki bezprzewodowe Bose QuietComfort 35

Okresowo dodawane są nowe produkty. Aby uzyskać pełną listę i więcej informacji, skorzystaj z następującej witryny internetowej: worldwide.Bose.com/Support/Groups

Połączenie przy użyciu aplikacji Bose Music

Korzystając z aplikacji Bose Music, można podłączyć do głośnika Bose Portable Smart Speaker głośnik Bose SoundLink *Bluetooth* lub słuchawki Bose. Aby uzyskać więcej informacji, skorzystaj z następującej witryny internetowej: worldwide.Bose.com/Support/Groups

UWAGI:

- Należy upewnić się, że podłączane urządzenie jest zasilane, znajduje się w odległości nie większej niż 9 m od głośnika Bose Portable Smart Speaker i jest gotowe do połączenia. Aby uzyskać więcej informacji, skorzystaj z podręcznika użytkownika danego urządzenia.
- Nie można podłączyć do głośnika Bose Portable Smart Speaker kilku urządzeń równocześnie.

PONOWNE PODŁĄCZANIE GŁOŚNIKA BOSE SOUNDLINK BLUETOOTH LUB SŁUCHAWEK BOSE

Włącz zasilanie głośnika Bose SoundLink *Bluetooth* lub słuchawek Bose.

Głośnik lub słuchawki podejmą próbę ustanowienia połączenia z ostatnio podłączonym urządzeniem *Bluetooth*, łącznie z głośnikiem Bose Portable Smart Speaker.

UWAGI:

- Głośnik Bose Portable Smart Speaker musi znajdować się w zasięgu (9 m) i być włączony.
- Jeżeli nie można podłączyć głośnika lub słuchawek, zobacz „Głośnik nie jest ponownie łączony z uprzednio podłączonym głośnikiem Bose SoundLink *Bluetooth* lub słuchawkami Bose” na str. 52.

CZYSZCZENIE GŁOŚNIKA

Obudowę głośnika należy czyścić miękką, suchą ściereczką.

PRZESTROGI:

- NIE wolno używać aerozoli w pobliżu głośnika. NIE wolno używać rozpuszczalników, środków chemicznych ani środków czyszczących zawierających alkohol, amoniak lub materiały ścierne.
- NIE wolno dopuścić do rozlania cieczy w otworach w obudowie.

CZĘŚCI ZAMIENNE I AKCESORIA

Części zamienne i akcesoria można zamówić w Dziale Obsługi Klientów firmy Bose.

Skorzystaj z witryny internetowej worldwide.Bose.com/Support/PHS.

OGRANICZONA GWARANCJA

Głośnik jest objęty ograniczoną gwarancją. Aby uzyskać informacje dotyczące ograniczonej gwarancji, skorzystaj z witryny internetowej global.Bose.com/warranty.

Aby uzyskać instrukcje dotyczące rejestrowania produktów, skorzystaj z witryny internetowej global.Bose.com/register. Rezygnacja z rejestracji nie wpływa na uprawnienia wynikające z ograniczonej gwarancji.

PODSTAWOWE ROZWIĄZANIA

W przypadku problemów z głośnikiem należy najpierw spróbować skorzystać z poniższych rozwiązań:

- Włącz głośnik (zob. str. 35).
- Naładuj głośnik (zob. str. 17).
- Podłącz prawidłowo wszystkie przewody.
- Sprawdź stan głośnika (zob. str. 36).
- Pobierz aplikację Bose Music i zainstaluj dostępne aktualizacje oprogramowania.
- Odsuń głośnik i urządzenie przenośne od potencjalnych źródeł zakłóceń (takich jak routery bezprzewodowe, telefony bezprzewodowe, telewizory i kuchenki mikrofalowe).
- Ustaw głośnik w zalecanej odległości od routera bezprzewodowego lub urządzenia przenośnego, aby umożliwić jego prawidłowe funkcjonowanie.

INNE ROZWIĄZANIA



Jeżeli podstawowe zalecenia nie umożliwią rozwiązania problemu, skorzystaj z poniższej tabeli zawierającej informacje dotyczące typowych problemów i sposobów ich rozwiązania. Jeżeli nie można rozwiązać problemu, skontaktuj się z Działem Obsługi Klientów firmy Bose.

Skorzystaj z witryny internetowej worldwide.Bose.com/contact.

PROBLEM	ROZWIĄZANIE
Zasilanie głośnika nie jest włączone	<p>Być może bateria jest przełączona do trybu ochrony lub rozładowana. Podłącz głośnik przewodem zasilającym.</p> <p>Podłącz przewód zasilający do innego gniazda sieci elektrycznej.</p> <p>Odłącz przewód zasilający, odczekaj 30 sekund i podłącz go prawidłowo do czynnego gniazda sieci elektrycznej.</p>
Zasilanie głośnika nie jest wyłączone	<p>Jeżeli sieć Wi-Fi została skonfigurowana przy użyciu aplikacji Bose Music, naciśnij przycisk zasilania i przytrzymaj go do chwili, gdy wskaźnik zasilania zostanie wyłączony.</p> <p>Jeżeli sieć Wi-Fi nie została skonfigurowana przy użyciu aplikacji Bose Music, naciśnij przycisk zasilania jeden raz, aby wyłączyć zasilanie głośnika.</p>
Głośnik nie reaguje podczas konfiguracji	<p>Upewnij się, że do przeprowadzenia konfiguracji używasz aplikacji Bose Music.</p> <p>UWAGA: Jeżeli aplikacja nie monituje o konfigurację, przejdź do ekranu Moje Bose i dodaj swój głośnik.</p> <p>Odłącz przewód zasilający, odczekaj 30 sekund i podłącz go prawidłowo do czynnego gniazda sieci elektrycznej.</p>

PROBLEM	ROZWIĄZANIE
<p>Aplikacja Bose Music nie działa na urządzeniu przenośnym</p>	<p>Upewnij się, że urządzenie przenośne jest zgodne z aplikacją Bose Music i spełnia minimalne wymagania systemowe. Aby uzyskać więcej informacji, skorzystaj ze sklepu z aplikacjami w urządzeniu przenośnym.</p> <p>Odinstaluj aplikację Bose Music na urządzeniu przenośnym, a następnie zainstaluj ją ponownie (zob. str. 17).</p>
<p>Głośnik nie łączy się z siecią Wi-Fi</p>	<p>W aplikacji Bose Music wybierz poprawną nazwę sieci i wprowadź hasło sieciowe.</p> <p>Sprawdź, czy urządzenie przenośne i głośnik są połączone z tą samą siecią Wi-Fi.</p> <p>Jeżeli informacje sieciowe uległy zmianie, zobacz str. 18.</p> <p>Należy włączyć obsługę sieci Wi-Fi na urządzeniu używanym do konfiguracji.</p> <p>Zamknij inne aplikacje otwarte na urządzeniu przenośnym.</p> <p>Jeżeli router obsługuje zarówno pasmo 2,4 GHz, jak i 5 GHz, upewnij się, że urządzenie przenośne i głośnik korzystają z tego samego pasma.</p> <p>UWAGA: Firma Bose zaleca nadać unikatową nazwę dla każdego pasma, aby zminimalizować ryzyko korzystania z niewłaściwej częstotliwości.</p> <p>Zresetuj router.</p> <p>Odinstaluj aplikację Bose Music na urządzeniu przenośnym. Odłącz przewód zasilający, odczekaj 30 sekund i podłącz go prawidłowo do czynnego gniazda sieci elektrycznej. Pobierz aplikację Bose Music i rozpocznij ponownie proces konfiguracji.</p>
<p>Przerywany dźwięk lub brak dźwięku</p>	<p>Zwiększ głośność głośnika i urządzenia przenośnego.</p> <p>Zatrzymaj aplikacje do odtwarzania strumieniowego audio lub wideo.</p> <p>Przełącz do innego źródła.</p> <p>Odtwórz audio z innej aplikacji lub usługi muzycznej.</p> <p>Upewnij się, że korzystasz ze zgodnego urządzenia przenośnego <i>Bluetooth</i>.</p> <p>Uruchom ponownie urządzenie przenośne.</p> <p>Odłącz przewód zasilający, odczekaj 30 sekund i podłącz go prawidłowo do czynnego gniazda sieci elektrycznej.</p> <p>Upewnij się, że głośnik nie jest wyciszony. Anuluj wyciszenie, naciskając przycisk zwiększania głośności „+” lub zmniejszania głośności „-” na głośniku albo korzystając z aplikacji Bose Music.</p>

PROBLEM	ROZWIĄZANIE
Głośnik nie łączy się z urządzeniem przenośnym	<p>Należy wyłączyć i włączyć funkcję <i>Bluetooth</i> na urządzeniu przenośnym. Usuń głośnik z menu <i>Bluetooth</i>. Połącz ponownie.</p> <p>Podłącz inne urządzenie przenośne (zob. str. 30).</p> <p>Upewnij się, że korzystasz ze zgodnego urządzenia przenośnego <i>Bluetooth</i>.</p> <p>Należy usunąć głośnik z listy urządzeń <i>Bluetooth</i> w urządzeniu przenośnym. Ponownie ustanów połączenie (zob. str. 31).</p> <p>Wyczyść listę urządzeń głośnika (zob. str. 32).</p>
Głośnik nie przesyła strumieniowo dźwięku przy użyciu funkcji AirPlay	<p>Upewnij się, że głośnik jest zasilany i znajduje się w zasięgu (zob. str. 35).</p> <p>Zaktualizuj urządzenie Apple i głośnik.</p> <p>Upewnij się, że urządzenie Apple i głośnik są połączone z tą samą siecią Wi-Fi.</p> <p>Upewnij się, że głośnik został zaktualizowany (zob. str. 44).</p> <p>Jeżeli ikona AirPlay  nie jest wyświetlana w aplikacji muzycznej używanej do przesyłania strumieniowego, należy strumieniować audio z centrum sterowania.</p> <p>Aby uzyskać dodatkową pomoc, skorzystaj z witryny internetowej https://www.apple.com/airplay.</p>
Głośnika nie można dodać do innego konta Bose	<p>Sprawdź w aplikacji Bose Music, czy funkcja udostępniania jest włączona w głośniku.</p> <p>Upewnij się, że głośnik i urządzenie przenośne są połączone z tą samą siecią Wi-Fi.</p>

PROBLEM	ROZWIĄZANIE
<p>Asystent Google Assistant nie odpowiada lub nie odtwarza audio</p>	<p>Upewnij się, że asystent Google Assistant został skonfigurowany przy użyciu aplikacji Bose Music (zob. str. 24).</p> <p>Połącz urządzenie przenośne z siecią Wi-Fi.</p> <p>Upewnij się, że znajdujesz się w kraju, w którym funkcja Google Assistant jest dostępna w tym produkcie.</p> <p>Upewnij się, że korzystasz z najnowszej wersji aplikacji Google Assistant.</p> <p>Upewnij się, że słowo aktywujące jest włączone (zob. str. 25).</p> <p>Upewnij się, że urządzenie przenośne jest zgodne.</p> <p>Usuń asystenta Google Assistant z głośnika przy użyciu aplikacji Bose Music. Następnie ponownie dodaj asystenta Google Assistant.</p> <p>Wybierz usługę Pandora lub Spotify jako domyślną usługę audio (zob. str. 27).</p> <p>Koniecznym skorzystaj z konta usługi audio, które jest używane w aplikacjach Bose Music i Google Assistant.</p> <p>Asystent Google Assistant nie obsługuje niektórych żądań użytkownika. Okresowo dodawane są nowe funkcje.</p> <p>Aby uzyskać dodatkową pomoc, skorzystaj z witryny internetowej https://support.google.com/assistant.</p>
<p>Zmiana ustawienia wyników osobistych asystenta Google Assistant</p>	<p>Aby wyłączyć funkcję wyników osobistych lub zmienić konto dla wyników osobistych, należy użyć menu Ustawienia w aplikacji Google Assistant.</p>
<p>Asystent Alexa nie odpowiada</p>	<p>Upewnij się, że asystent Alexa został skonfigurowany przy użyciu aplikacji Bose Music (zob. str. 17).</p> <p>UWAGA: Głośnik musi być skonfigurowany i połączony z siecią Wi-Fi przy użyciu aplikacji Bose Music.</p> <p>Upewnij się, że znajdujesz się w kraju, w którym asystent Alexa jest dostępny dla danego produktu.</p> <p>Upewnij się, że czerwony wskaźnik nad przyciskiem wyłączenia mikrofonu  jest wyłączony. Naciśnij przycisk , aby włączyć mikrofon.</p> <p>Należy wypowiedzieć nazwę przypisaną w aplikacji Bose Music. Jeżeli wiele głośników ma tę samą nazwę, należy użyć nazwy przypisanej w aplikacji Alexa lub zmienić nazwę w aplikacji Bose Music.</p> <p>Usuń asystenta Alexa z głośnika przy użyciu aplikacji Bose Music, a następnie dodaj asystenta Alexa ponownie.</p> <p>Asystent Alexa nie obsługuje niektórych żądań użytkownika. Okresowo dodawane są nowe funkcje.</p> <p>Aby uzyskać dodatkową pomoc, skorzystaj z witryny internetowej https://www.amazon.com/usealexa.</p>

PROBLEM	ROZWIĄZANIE
<p>Głośnik nie łączy się z głośnikiem Bose SoundLink Bluetooth lub słuchawkami Bose</p>	<p>Upewnij się, że głośnik Bose SoundLink <i>Bluetooth</i> lub słuchawki Bose znajdują się w odległości nie większej niż 9 m od głośnika Bose Portable Smart Speaker i są gotowe do połączenia. Aby uzyskać więcej informacji, skorzystaj z podręcznika użytkownika danego urządzenia.</p>
<p>Głośnik nie jest ponownie łączony z uprzednio podłączonym głośnikiem Bose SoundLink Bluetooth lub słuchawkami Bose</p>	<p>Korzystając z elementów sterujących głośnika Bose SoundLink <i>Bluetooth</i> lub słuchawek Bose, przełączaj cyklicznie pozycje listy urządzeń do chwili, gdy usłyszysz nazwę głośnika Bose Portable Smart Speaker. Aby uzyskać instrukcje dotyczące określonego produktu, skorzystaj z odpowiedniego podręcznika użytkownika.</p> <p>UWAGA: Niektóre głośniki i słuchawki, takie jak Bose Noise Cancelling Headphones 700, nie obsługują cyklicznego przełączania pozycji listy urządzeń. Aby ponownie podłączyć te produkty, zobacz „Połączenie przy użyciu aplikacji Bose Music” na str. 46.</p>
<p>Opóźnienie audio po podłączeniu głośnika Bose SoundLink Bluetooth lub słuchawek Bose</p>	<p>Niektóre głośniki Bose SoundLink <i>Bluetooth</i> lub słuchawki Bose nie odtwarzają audio z pełną synchronizacją po podłączeniu do głośnika. Aby sprawdzić, czy dany produkt jest zgodny, skorzystaj z następującej witryny internetowej: worldwide.Bose.com/Support/Groups</p> <p>Zainstaluj dostępne aktualizacje oprogramowania głośnika Bose SoundLink <i>Bluetooth</i> lub słuchawek Bose. Aby sprawdzić dostępność aktualizacji, otwórz na urządzeniu przenośnym aplikację Bose odpowiednią dla danego produktu lub wyświetl na komputerze witrynę internetową btu.Bose.com.</p>

RESETOWANIE GŁOŚNIKA

Resetowanie do ustawień fabrycznych powoduje usunięcie wszystkich ustawień źródła, głośności i sieci z głośnika oraz przywrócenie oryginalnych ustawień fabrycznych.

Naciśnij przycisk zwiększania głośności „+” oraz przycisk *Bluetooth* Ⓜ i przytrzymaj je przez 10 sekund do chwili, gdy biały wskaźnik stanu zostanie włączony.

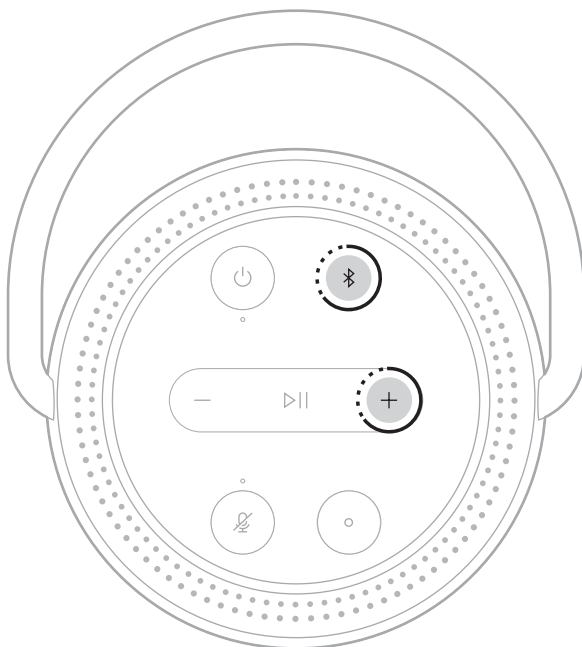

Głośnik zostanie ponownie uruchomiony. Po zakończeniu procesu resetowania bursztynowy wskaźnik stanu zostanie włączony.

Przywracanie ustawień sieci i audio głośnika

Skonfiguruj głośnik przy użyciu aplikacji Bose Music (zob. str. 17).

Leia e guarde todas as instruções de segurança, proteção e uso importantes.

CE A Bose Corporation declara pela presente que este produto está de acordo com os requisitos essenciais, bem como outras provisões relevantes, da Diretiva 2014/53/UE e todos os outros requisitos de diretivas aplicáveis da União Europeia. O texto completo da Declaração de Conformidade encontra-se em www.Bose.com/compliance

**UK
CA** Este produto está em conformidade com todos os regulamentos de compatibilidade eletromagnética aplicáveis de 2016 e todas as outras regulamentações do Reino Unido. O texto completo da Declaração de Conformidade encontra-se em: www.Bose.com/compliance

A Bose Corporation declara pela presente que este produto está de acordo com os requisitos essenciais estabelecidos nos Regulamentos para Equipamentos de Rádio de 2017 e em todos os outros regulamentos aplicáveis do Reino Unido. O texto completo da Declaração de Conformidade encontra-se em: www.Bose.com/compliance

Instruções de segurança importantes

1. Antes de carregar o dispositivo, certifique-se de que porta do conector esteja totalmente seca.
2. Não carregue o alto-falante quando ele estiver molhado.
3. Use apenas acessórios especificados pelo fabricante.
4. Deixe todo e qualquer reparo a cargo de profissionais qualificados. A assistência é necessária quando o equipamento tiver sido danificado de qualquer forma, como se o cabo ou plugue da fonte de alimentação tiver sido danificado, se líquidos ou objetos tiverem caído para dentro do equipamento, o aparelho tiver sido exposto à chuva ou umidade, não funcionar normalmente, ou tiver caído.



Contém peças pequenas que podem apresentar perigo de engasgo. Não recomendado para menores de 3 anos.



Este produto contém material magnético. Consulte seu médico para saber se isso pode afetar seu dispositivo médico implantável.

- Mantenha o produto longe do fogo e de fontes de calor. NÃO coloque fontes de chama aberta, como velas acesas, sobre ou próximo do equipamento.
- NÃO faça alterações não autorizadas a este produto.
- NÃO use inversor de energia com este produto.
- Não use um carregador diferente do especificamente fornecido para ser utilizado com o produto.



仅适用于 2000 m 以下地区安全使用

Usar somente em altitude inferior a 2000 metros.

- Não exponha produtos que contêm baterias/pilhas ao calor excessivo (ex.: armazenamento sob a luz solar direta, fogo ou afins).
- O rótulo do produto encontra-se na parte inferior do produto.

OBSERVAÇÃO: Este equipamento foi testado e considerado em conformidade com os limites para dispositivos digitais da classe B, de acordo com a Parte 15 das normas da FCC. Esses limites são determinados para garantir uma proteção razoável contra interferências prejudiciais em instalações residenciais. Este equipamento gera, usa e pode emitir energia de radiofrequência e, se não for instalado e utilizado de acordo com as instruções, poderá causar interferência prejudicial às comunicações de rádio. Porém, não há garantias de que não haverá interferência em determinada instalação. Se este equipamento causar interferência prejudicial à recepção dos sinais de rádio ou televisão, o que poderá ser determinado desligando e religando este equipamento, recomendamos que o usuário tente corrigir a interferência recorrendo a uma ou mais das seguintes medidas:

- Mude a orientação ou posição da antena receptora.
- Aumente a distância entre o equipamento e o receptor.
- Conecte o equipamento a uma tomada de um circuito diferente daquele ao qual o receptor está conectado.
- Consulte o revendedor ou um técnico especialista em rádio/TV para obter ajuda.

Alterações ou modificações não expressamente aprovadas pela Bose Corporation poderão anular a autoridade do usuário para usar este equipamento.

Este dispositivo está de acordo com a parte 15 do regulamento da FCC e com os padrões de RSS isentos de licença da ISED Canada. O funcionamento está sujeito a estas duas condições: (1) Este equipamento não pode causar interferência prejudicial, e (2) este equipamento deve aceitar qualquer interferência recebida, incluindo interferência que possa causar funcionamento indesejado.

Este equipamento deve ser instalado e operado com uma distância mínima de 20 cm entre o transmissor e o seu corpo.

Este dispositivo, para funcionar na faixa de frequência de 5150 a 5250 MHz, é apenas para uso em ambientes internos para reduzir o potencial para interferência prejudicial a outros sistemas co-canal.

CAN ICES-3(B)/NMB-3(B)

Para a Europa:

Faixas de frequência de funcionamento de 2400 a 2483,5 MHz, de 5150 a 5350 MHz e de 5470 a 5725 MHz.

Potência de transmissão máxima inferior a 20 dBm EIRP.

A potência de transmissão máxima deve ser inferior aos limites regulamentados de forma que o teste SAR não seja necessário e isento de acordo com os regulamentos aplicáveis.

Este dispositivo é restrito ao uso em ambientes internos quando em funcionamento na faixa de frequência de 5150 a 5350 MHz em todos os Estados Membros da União Europeia listados na tabela.

									
BE	DK	IE	UK(NI)	FR	CY	SK	HU	AT	SE
BG	DE	PT	EL	HR	LV	LT	MT	PL	
CZ	EE	FI	ES	IT	RO	LU	NL	SI	



Este símbolo indica que o produto não deve ser descartado com o lixo doméstico e deve ser entregue em um local de coleta apropriado para reciclagem. O descarte adequado e a reciclagem ajudam a proteger os recursos naturais, a saúde humana e o meio ambiente. Para obter mais informações sobre o descarte e a reciclagem deste produto, entre em contato com a prefeitura, o serviço de descarte, o serviço de coleta de lixo do local ou a loja onde você comprou este produto.

Regulamentação de Gerenciamento de Dispositivos de Radiofrequência de Baixa Potência

Artigo XII

De acordo com a "Regulamentação de Gerenciamento de Dispositivos de Radiofrequência de Baixa Potência", sem permissão concedida pela NCC, nenhuma empresa, organização ou usuário tem autorização para mudar a frequência, aumentar a potência de transmissão ou alterar as características originais ou o desempenho de um dispositivo de radiofrequência de baixa potência aprovado.

Artigo XIV

Dispositivos de radiofrequência de baixa potência não devem comprometer a segurança de aeronaves nem interferir em comunicações legítimas; se isso for descoberto, o usuário deverá cessar imediatamente a operação do dispositivo até que não haja interferências. As comunicações legítimas supracitadas referem-se às comunicações de rádio operadas em conformidade com a Lei de Telecomunicações.

Os dispositivos de radiofrequência de baixa potência têm de ser susceptíveis à interferência de comunicações legítimas ou dispositivos ISM irradiados por ondas de rádio.

NÃO tente remover a bateria de íon de lítio recarregável deste produto. Peça para o revendedor local da Bose ou outro profissional qualificado removê-la.



A remoção da bateria de íons de lítio recarregável deste produto deve ser feita apenas por um profissional qualificado. Entre em contato com o revendedor local da Bose ou acesse products.bose.com/static/compliance/index.html para obter mais informações.

Tabela de estado de energia do produto

O produto, de acordo com a Diretiva de Requisitos de Ecodesign para Produtos Relacionados à Energia 2009/125/CE e com os Regulamentos de Ecodesign para Produtos Relacionados à Energia e Informações sobre Energia (Emenda) (Saída da UE) de 2020, está em conformidade com a(s) norma(s) ou documento(s) a seguir: Regulamento (CE) N° 1275/2008, conforme corrigido pelo Regulamento (UE) N° 801/2013.

Informações de estado de energia necessárias	Modos de energia	
	Espera	Espera em rede
O consumo de energia no modo especificado, em uma entrada de 230 V/50 Hz	≤ 0,5 W	Wi-Fi®, <i>Bluetooth</i> ® ≤ 2,0 W
Tempo após o qual o equipamento entra automaticamente no modo	< 2,5 horas	≤ 20 minutos
Consumo de energia no modo de espera em rede se todas as portas de rede com fio estiverem conectadas e todas as portas de rede sem fio estiverem ativadas, em uma entrada de 230 V/50 Hz	N/A	≤ 2,0 W
Procedimentos de desativação/ativação da porta de rede. A desativação de todas as redes ativará o modo de espera.	Wi-Fi®: Desative pressionando os botões Reproduzir/ pausar > e <i>Bluetooth</i> ✖ simultaneamente por no mínimo 5 segundos. Repita para ativar. <i>Bluetooth</i> ®: Desative apagando a lista de emparelhamento pressionando o botão <i>Bluetooth</i> por 10 segundos. Ative emparelhando com uma fonte <i>Bluetooth</i> .	

Informações técnicas sobre a fonte de alimentação externa

A fonte de alimentação externa fornecida com o produto, de acordo com a Diretiva de Requisitos de Ecodesign para Produtos Relacionados à Energia 2009/125/CE, está em conformidade com a(s) norma(s) ou o(s) documento(s) a seguir: Regulamento da Comissão (UE) 2019/1782.

Fabricante	Bose Products B.V.
Número de registro comercial	36037901
Endereço	Gorslaan 60 1441 RG Purmerend Países Baixos
Identificador do modelo	F5V-3C-TC-WW
Tensão de entrada	100 V-240 V
Frequência CA de entrada	50 Hz/60 Hz
Tensão de saída	5 V CC
Corrente de saída	3 A
Potência de saída	15 W
Eficiência ativa média	82,3%
Eficiência com pouca carga (10%)	76,0%
Consumo de energia sem carga	0,07 W



Descarte pilhas e baterias usadas de forma responsável, de acordo com os regulamentos locais.
Não as incinere.

Tabela de restrição de substâncias perigosas da China

Nomes e conteúdo de substâncias ou elementos tóxicos ou perigosos						
Nome da peça	Substâncias e elementos tóxicos ou perigosos					
	Chumbo (Pb)	Mercúrio (Hg)	Cádmio (Cd)	Hexavalente (CR(VI))	Bifenilos polibromados (PBB)	Éter difenílico polibromado (PBDE)
Placas de circuitos integrados	X	0	0	0	0	0
Peças metálicas	X	0	0	0	0	0
Peças de plástico	0	0	0	0	0	0
Alto-falantes	X	0	0	0	0	0
Cabos	X	0	0	0	0	0
Esta tabela foi elaborada de acordo com as disposições da norma SJ/T 11364.						
O: Indica que esta substância tóxica ou perigosa contida em todos os materiais homogêneos desta peça está abaixo do limite em GB/T 26572.						
X: Indica que esta substância tóxica ou perigosa contida em pelo menos um dos materiais homogêneos utilizados nesta peça está acima do limite em GB/T 26572.						

Tabela de restrição de substâncias perigosas de Taiwan

Nome do equipamento: Alto-falante ativo, designação de tipo: 429329						
Substâncias restritas e seus símbolos químicos						
Unidade	Chumbo (Pb)	Mercúrio (Hg)	Cádmio (Cd)	Cromo hexavalente (Cr+6)	Bifenilos polibromados (PBB)	Éteres difenilicos polibromados (PBDE)
Placas de circuitos integrados	-	o	o	o	o	o
Peças metálicas	-	o	o	o	o	o
Peças de plástico	o	o	o	o	o	o
Alto-falantes	-	o	o	o	o	o
Cabos	-	o	o	o	o	o

Observação 1: "o" indica que a porcentagem de conteúdo da substância restrita não excede a porcentagem do valor de referência de presença.

Observação 2: "-" indica que a substância restrita corresponde à isenção.

Preencha e guarde para referência futura

Os números de série e de modelo encontram-se na parte de baixo do sistema.

Número de série: _____

Número do modelo: _____

Guarde a nota fiscal do produto junto com seu manual do proprietário. Agora é uma boa hora para registrar seu produto Bose. Você pode fazer isso com facilidade acessando global.Bose.com/register

Data de fabricação: O oitavo dígito no número de série indica o ano de fabricação: "1" representa 2011 ou 2021.

Importador na China: Bose Electronics (Shanghai) Company Limited, Part C, Plant 9, No. 353 North Riyang Road, China (Shanghai) Pilot Free Trade Zone

Importador na CE: Bose Products B.V., Gorslaan 60, 1441 RG Purmerend, The Netherlands

Importador em Taiwan: Bose Taiwan Branch, 9F-A1, No. 10, Section 3, Minsheng East Road, Taipei City 104, Taiwan – Número de telefone: +886-2-2514 7676

Importador no México: Bose de México, S. de R.L. de C.V., Paseo de las Palmas 405-204, Lomas de Chapultepec, 11000 México, D.F. Número de telefone: +5255 (5202) 3545

Importador no Reino Unido: Bose Limited, Bose House, Quayside Chatham Maritime, Chatham, Kent, ME4 4QZ, United Kingdom

Classificações elétricas: 5 VCC, 3 A

Informações sobre segurança



Este produto é capaz de receber atualizações automáticas de segurança da Bose. Para receber atualizações automáticas de segurança, conclua o processo de configuração do produto no aplicativo Bose Music e conecte o produto à Internet. **Se você não concluir o processo de configuração, será responsável por instalar as atualizações de segurança que a Bose tornar disponível.**

Amazon, Alexa, Amazon Music e todos os logotipos relacionados são marcas comerciais da Amazon.com, Inc. ou de suas afiliadas.

Apple, o logotipo da Apple, Apple Music e AirPlay são marcas comerciais da Apple Inc. registradas nos EUA e em outros países. App Store é uma marca de serviço da Apple Inc.

O uso do selo "Works with Apple" significa que um acessório foi projetado para funcionar especificamente com a tecnologia identificada no selo e foi certificado pelo desenvolvedor como estando de acordo com os padrões de desempenho da Apple.

A marca nominativa e os logotipos *Bluetooth*[®] são marcas comerciais registradas pertencentes à Bluetooth SIG, Inc. e qualquer utilização de tais marcas pela Bose Corporation é feita sob licença.

Google e Google Play são marcas comerciais da Google LLC.

Este produto contém o serviço iHeartRadio. iHeartRadio é uma marca registrada da iHeartMedia, Inc.

Este produto é protegido por determinados direitos de propriedade intelectual da Microsoft. São proibidos o uso e a distribuição de tais tecnologias fora deste produto sem uma licença da Microsoft.

Pandora, o logotipo Pandora e a imagem da marca Pandora são marcas registradas da Pandora Media, Inc. usadas com autorização.

Este produto inclui o software Spotify, que está sujeito às licenças de terceiros encontradas aqui:

www.spotify.com/connect/third-party-licenses

Spotify é uma marca registrada da Spotify AB.

USB Type-C[®] e USB-C[®] são marcas registradas do USB Implementers Forum.

Wi-Fi é uma marca registrada da Wi-Fi Alliance[®].

Bose, Bose Music, Bose Noise Cancelling Headphones, Bose Portable Smart Speaker, QuietComfort, SimpleSync, SoundLink e SoundLink Revolve são marcas comerciais da Bose Corporation.

Sede da Bose Corporation: 1-877-230-5639

© 2021 Bose Corporation. Nenhuma parte deste documento pode ser reproduzida, modificada, distribuída ou utilizada de qualquer outra forma sem a prévia autorização por escrito.

Para ver as concessões de licença que se aplicam aos pacotes de software de terceiros incluídos como componentes do produto Bose Portable Smart Speaker:

1. No alto-falante, pressione o botão para aumentar o volume + e o botão para diminuir o volume — por 5 segundos.
2. Conecte um cabo USB Type-C® ao conector USB-C® na parte inferior do alto-falante.

OBSERVAÇÃO: Se você estiver usando a base de carregamento Bose Portable Smart Speaker Charging Cradle para carregar o alto-falante, o cabo deve estar conectado à porta USB-C na parte traseira do alto-falante, e não na base de carregamento.

3. Conecte a outra extremidade do cabo a um computador.
4. No computador, digite <http://203.0.113.1/opensource> em uma janela do navegador para ver o EULA e as concessões de licenças.

O QUE HÁ NA CAIXA

Conteúdo	13
----------------	----

MANEIRAS DE USAR

Conectado ao Wi-Fi®	14
Não conectado ao Wi-Fi	14

POSICIONAMENTO DO ALTO-FALANTE

Recomendações	15
---------------------	----

RESISTÊNCIA À ÁGUA

Recomendações	16
---------------------	----

CONFIGURAÇÃO COM O APLICATIVO BOSE MUSIC

Baixar o aplicativo Bose Music	17
--------------------------------------	----

USUÁRIOS EXISTENTES DO APLICATIVO BOSE MUSIC

Adicionar o alto-falante a uma conta existente	18
Conectar-se a outra rede Wi-Fi	18
Reconectar a uma rede Wi-Fi	18

LIGAR/DESLIGAR

Ligar	19
Desligar	20
Rede em espera	20

CONTROLES DO ALTO-FALANTE

Funções do alto-falante	22
Reprodução multimídia e volume	22
Controles de assistente de voz.....	23

ASSISTENTE DE VOZ

Opções de assistente de voz.....	24
Configurar o assistente de voz.....	24
Acessar o Google Assistente.....	25
Use sua voz	25
Use os controles do alto-falante.....	26
Reproduzir música com o Google Assistente	27
Escolher um serviço de música padrão	27
Acessar a Alexa.....	28
Use sua voz	28
Use os controles do alto-falante.....	29

CONEXÕES BLUETOOTH®

Usando somente o <i>Bluetooth</i> (sem Wi-Fi).....	30
Conectar um dispositivo móvel	30
Desconectar um dispositivo móvel.....	31
Reconectar um dispositivo móvel.....	32
Conectar um dispositivo móvel adicional.....	32
Apagar a lista de dispositivos do alto-falante.....	32

TRANSMITIR ÁUDIO COM O AIRPLAY

Transmitir áudio da Central de Controle.....	33
Transmitir áudio de um aplicativo.....	33

BATERIA

Carregar o alto-falante	34
Carregar o alto-falante usando a base de carregamento Bose Portable Smart Speaker Charging Cradle	34
Verificar o nível de carga da bateria	35

STATUS DO ALTO-FALANTE

Status do Wi-Fi.....	36
Status da reprodução multimídia e do volume.....	37
Status da conexão <i>Bluetooth</i>	38
Status do assistente de voz	39
Status do Google Assistente.....	39
Status da Amazon Alexa.....	40
Luz de microfone desligado.....	41
Status da alimentação	42
Status da atualização e do erro	43

RECURSOS AVANÇADOS

Atualizar o alto-falante	44
Desativar/ativar o Wi-Fi	44

CONECTAR OS PRODUTOS BOSE

Conectar um alto-falante Bose SoundLink <i>Bluetooth</i> ou fones de ouvido Bose	45
Benefícios	45
Produtos compatíveis.....	45
Conectar usando o aplicativo Bose Music.....	46
Reconectar um alto-falante Bose SoundLink <i>Bluetooth</i> ou fones de ouvido Bose	46

CUIDADOS E MANUTENÇÃO

Limpar o alto-falante	47
Peças de reposição e acessórios	47
Garantia limitada.....	47

RESOLUÇÃO DE PROBLEMAS

Experimente estas soluções primeiro.....	48
Outras soluções	48
Restaurar as configurações padrão do alto-falante.....	53
Restaurar as configurações de rede e áudio do alto-falante	53

CONTEÚDO

Confirme se as seguintes peças estão incluídas:

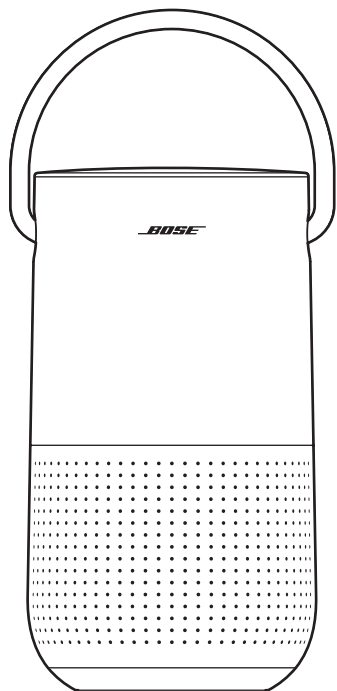

Bose Portable Smart Speaker

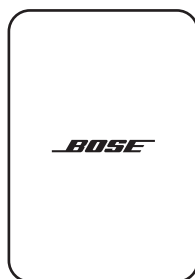

Fonte de alimentação



Cabo de alimentação

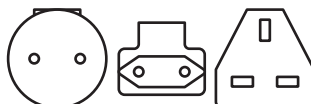

Adaptadores de alimentação CA*

* Pode ser fornecido com vários adaptadores de alimentação CA. Use o adaptador de alimentação próprio para sua região.

OBSERVAÇÃO: Se qualquer parte do produto estiver danificada, não o utilize. Contate seu fornecedor autorizado Bose ou o serviço de atendimento ao cliente da Bose.

Visite: worldwide.Bose.com/Support/PHS

CONECTADO AO WI-FI

Quando conectado a uma rede Wi-Fi, o alto-falante tem acesso a todos os recursos, incluindo o controle por voz, a conectividade e a navegação por músicas do aplicativo Bose Music, e a sincronização com outros alto-falantes.

Para saber mais sobre o aplicativo Bose Music, consulte a página 17.

NÃO CONECTADO AO WI-FI

Quando uma rede Wi-Fi não está disponível, o alto-falante é um alto-falante com *Bluetooth*. A tecnologia sem fio *Bluetooth* permite transmitir música a partir de dispositivos móveis, como smartphones, tablets e laptops.

Para conectar um dispositivo ao alto-falante usando a tecnologia *Bluetooth*, consulte a página 30.

RECOMENDAÇÕES

- NÃO coloque o alto-falante em cima de equipamentos de áudio/vídeo (receptores, TVs, etc.) ou de qualquer outro objeto que possa gerar calor. O calor gerado por esses itens pode resultar em um desempenho ruim do alto-falante.
- NÃO coloque objetos em cima do alto-falante nem na frente do alto-falante.
- Para evitar interferência, mantenha outros equipamentos sem fio a 0,3 – 0,9 m de distância do alto-falante.
- Coloque o alto-falante fora e afastado de armários de metal e fontes diretas de calor.
- Posicione o alto-falante de modo que a sua base de borracha repouse sobre uma superfície estável e plana.
- Quando estiver usando a tecnologia *Bluetooth*, coloque seu dispositivo móvel dentro de 10 m do alto-falante e certifique-se de haver uma linha de visão clara entre você e o alto-falante. Afastar o dispositivo dessa faixa de alcance ou não ter uma linha de visão clara pode afetar a qualidade do som e pode desconectá-lo do alto-falante.

CUIDADOS:

- Apoie o alto-falante sobre sua base. Apoiar o alto-falante sobre qualquer outro lado pode causar danos ao alto-falante e afetar a qualidade do som.
- Evite colocar o alto-falante em superfícies molhadas ou sujas.

RECOMENDAÇÕES

O alto-falante tem a classificação IPX4. Ele foi projetado para resistir a respingos, mas não deve ser mergulhado na água.

CUIDADOS:

- NÃO coloque este alto-falante no chuveiro.
- NÃO mergulhe este alto-falante na água.
- Nunca tente carregar o alto-falante enquanto ele estiver molhado. Isso poderia causar danos ao alto-falante.



O aplicativo Bose Music permite configurar e controlar o alto-falante a partir de qualquer dispositivo móvel, como um smartphone ou tablet.

Usando o aplicativo, você pode transmitir música, configurar e alterar predefinições, adicionar serviços de música, explorar as estações de rádio na Internet, configurar o Google Assistente ou a Amazon Alexa e gerenciar as configurações do alto-falante.

OBSERVAÇÃO: Se você já criou uma conta do Bose Music no aplicativo Bose Music para outro produto Bose, consulte “Adicionar o alto-falante a uma conta existente” na página 18.

BAIXAR O APLICATIVO BOSE MUSIC

1. Em seu dispositivo móvel, baixe o aplicativo Bose Music.



2. Siga as instruções do aplicativo.

ADICIONAR O ALTO-FALANTE A UMA CONTA EXISTENTE

Para adicionar seu Bose Portable Smart Speaker, abra o aplicativo Bose Music e adicione seu alto-falante.

CONECTAR-SE A OUTRA REDE WI-FI

Conecte-se a outra rede, caso o nome ou a senha da sua rede tenha mudado, ou caso queira alterar ou adicionar outra rede.

1. No alto-falante, pressione os botões para Diminuir o volume — e Reproduzir/pausa ▷|| por alguns segundos, até a anel de luz acender em âmbar nas partes superior e inferior.
2. Em seu dispositivo móvel, abra as configurações de Wi-Fi.
3. Selecione Bose Portable Smart Speaker.
4. Abra o aplicativo Bose Music e siga as instruções por ele veiculadas.

OBSERVAÇÃO:

- Se o aplicativo não solicitar a configuração, vá para a tela Meus produtos e adicione seu alto-falante.
- Quando conectado ao Wi-Fi, seu alto-falante tem acesso ao controle por voz e a todos os outros recursos oferecidos no aplicativo Bose Music.

RECONECTAR A UMA REDE WI-FI

O alto-falante se reconectará automaticamente a uma rede Wi-Fi conhecida se o alto-falante estiver ligado e dentro do alcance da rede Wi-Fi.

OBSERVAÇÃO: Ao alto-falante armazena até 8 redes Wi-Fi diferentes na ordem em que foram usadas pela última vez.

LIGAR

Pressione o botão Liga/Desliga .

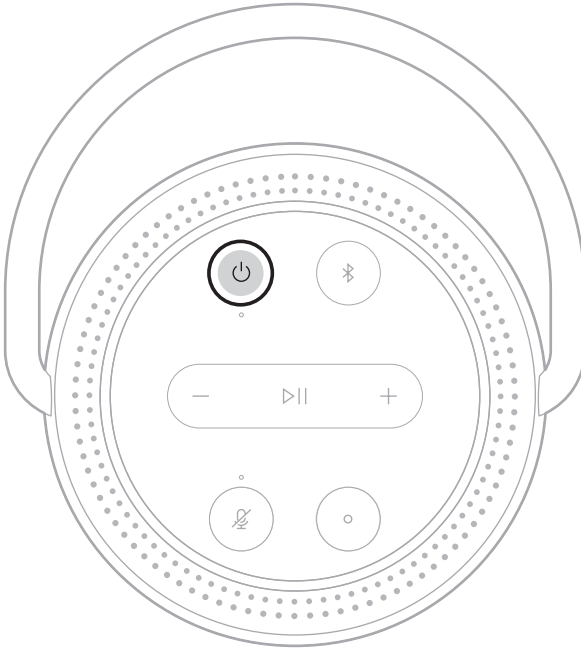

Um comando de voz anunciará o nível de carga da bateria.

DESLIGAR

Pressione o botão Liga/Desliga  por alguns segundos, até a luz de alimentação apagar.

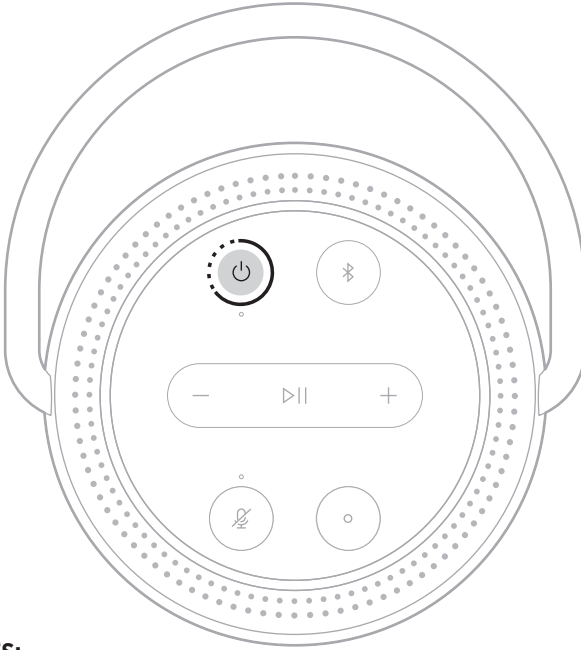

OBSERVAÇÕES:

- Se o alto-falante não estiver conectado a uma rede Wi-Fi, transmitindo áudio com a tecnologia *Bluetooth* ou carregando, ele será desligado automaticamente após 20 minutos de inatividade.
- Se o Wi-Fi não foi configurado no aplicativo Bose Music, pressione o botão Liga/Desliga duas vezes para desligar o alto-falante.

REDE EM ESPERA

O alto-falante passará ao estado de rede em espera quando o áudio tiver terminado e você não tiver pressionado nenhum botão nem acessado o assistente de voz por 20 minutos.

Para despertar o alto-falante do modo de rede em espera:

- Pressione qualquer botão do alto-falante.
- Reproduza ou retome o áudio usando seu dispositivo móvel ou o aplicativo Bose Music.
- Fale com seu assistente de voz.

OBSERVAÇÃO: Para acessar o assistente de voz no modo de rede em espera, configure-o usando o aplicativo Bose Music e ligue o microfone (consulte a página 17).

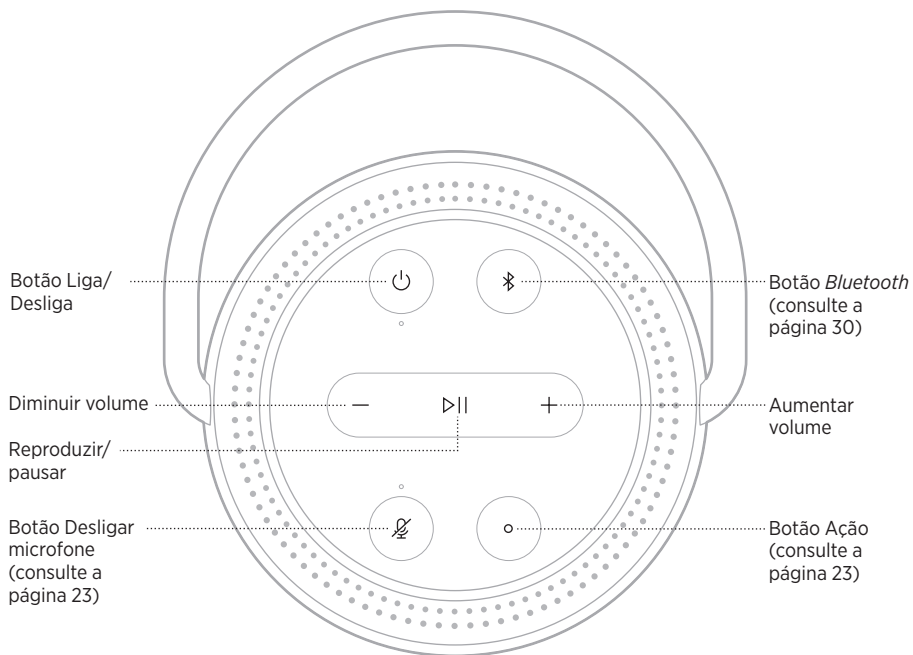

FUNÇÕES DO ALTO-FALANTE

Os controles do alto-falante estão localizados na parte superior do alto-falante.

DICA: Você também pode controlar o alto-falante usando o aplicativo Bose Music.

Reprodução multimídia e volume

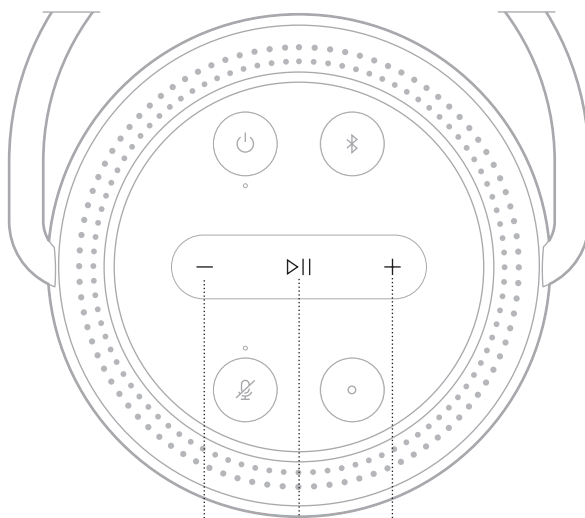

Diminuir o volume Reproduzir/pausar Aumentar o volume

FUNÇÃO	O QUE FAZER
Reproduzir/pausar	Pressione ▶ . Quando o áudio estiver pausado, duas luzes na parte superior e duas luzes na parte inferior do anel de luz ficarão acesas na cor branca.
Avançar	Pressione ▶ duas vezes.
Retroceder	Pressione ▶ três vezes.
Aumentar o volume	Pressione +. O anel de luz é preenchido no sentido horário. OBSERVAÇÃO: Para aumentar o volume rapidamente, pressione + por alguns segundos.
Diminuir o volume	Pressione -. O anel de luz escurece no sentido anti-horário. OBSERVAÇÃO: Para diminuir o volume rapidamente, pressione - por alguns segundos.

CONTROLES DE ASSISTENTE DE VOZ

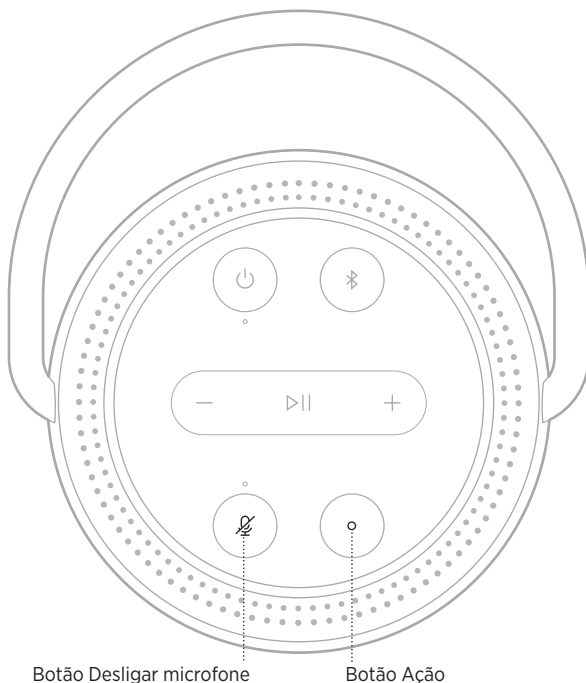

É possível usar os botões Ação  e do microfone desligado  para controlar o Google Assistente (consulte a página 25) ou a Amazon Alexa (consulte a página 28).



OPÇÕES DE ASSISTENTE DE VOZ

Você pode programar o alto-falante para acessar o Google Assistente ou a Amazon Alexa com rapidez e facilidade.

OBSERVAÇÃO: O Google Assistente e a Amazon Alexa não estão disponíveis em certos idiomas e países.

OPÇÕES	COMO USAR
Google Assistente	Use sua voz e/ou o botão Ação  (consulte a página 25).
Amazon Alexa	Use sua voz e/ou o botão Ação  (consulte a página 28).

OBSERVAÇÃO: Não é possível configurar o alto-falante para acessar simultaneamente o Google Assistente e a Amazon Alexa.

CONFIGURAR O ASSISTENTE DE VOZ

Antes de começar, certifique-se de que o dispositivo móvel e o alto-falante estejam conectados à mesma rede Wi-Fi.

Para configurar o assistente de voz, use o aplicativo Bose Music. Você pode acessar essa opção no menu Configurações.

OBSERVAÇÃO: Ao configurar o assistente de voz, certifique-se de usar a mesma conta do serviço de áudio que foi usada no aplicativo Bose Music.

ACESSAR O GOOGLE ASSISTENTE

Com o Bose Portable Smart Speaker, fale com o Google para curtir música em casa, reproduzir suas músicas favoritas, controlar o volume e localizar informações sobre a música que estiver escutando facilmente e sem usar as mãos. Você também pode planejar o dia, configurar alarmes e controlar dispositivos inteligentes na casa toda, apenas usando a voz.

Para obter mais informações sobre os recursos do Google Assistente, acesse <https://support.google.com/assistant>

OBSERVAÇÕES:

- O Google Assistente não está disponível em certos idiomas e países.
- Para obter mais informações sobre a reprodução de áudio com o Google Assistente, consulte a página 27.

Use sua voz

Comece com “Ok Google” e diga:

COISAS PARA TENTAR	EXEMPLOS DO QUE DIZER
Curtir entretenimento	Toque alguma música
Planejar o dia	O que tem no meu calendário hoje?
Gerenciar as tarefas	Defina um alarme para amanhã às 7 da manhã
Controlar a casa	Acenda as luzes
Obter respostas	Quais são as últimas notícias?
Realizar tarefas	Lembre-me de comprar leite à noite
Experimentar coisas divertidas	Conte-me um fato curioso

Use os controles do alto-falante

É possível usar os botões Ação  e do microfone desligado  para controlar o Google Assistente. Eles estão localizados na parte superior do alto-falante.

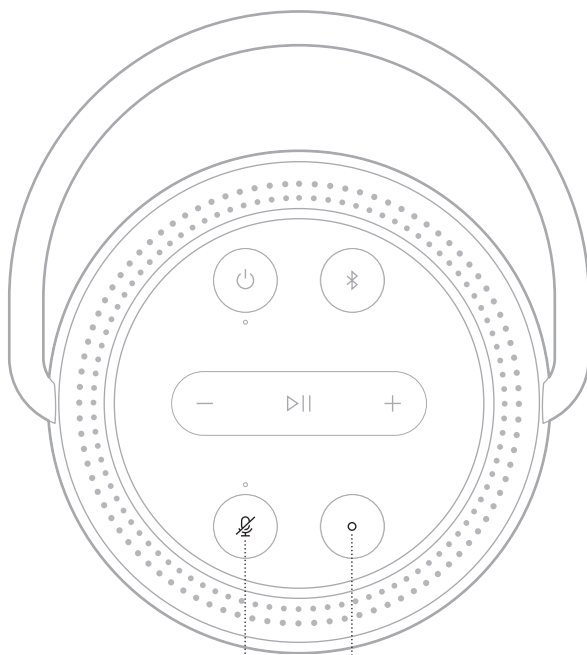





Botão Desligar microfone



COISAS PARA TENTAR

O QUE FAZER

Falar com o Google Assistente	Pressione  e faça seu pedido. Para conferir uma lista de coisas para tentar, acesse https://support.google.com/assistant
Interromper alarmes e timers	Pressione  .
Parar o Google Assistente	Pressione  .
Ligar/desligar o microfone	Pressione  . Quando o microfone está desligado, a luz acima do botão Desligar microfone  acende em vermelho fixo, e você não pode acessar o Google Assistente.

REPRODUZIR MÚSICA COM O GOOGLE ASSISTENTE

Peça para o Google reproduzir música do serviço de áudio padrão ou de outro serviço de áudio específico.

Comece com “Ok Google” e diga:

COISAS PARA TENTAR	EXEMPLOS DO QUE DIZER
Reproduzir músicas	Toque alguma música. OBSERVAÇÃO: O Google Assistente usa o serviço de áudio padrão. Caso você escute uma mensagem de erro, é possível que precise alterar o serviço de áudio padrão. Para alterar essa configuração, use o aplicativo Google Assistente.
Controlar o alto-falante	Aumente o volume.
Reproduzir com um serviço de áudio específico	Toque NPR no Tuneln. OBSERVAÇÃO: O Google Assistente não é compatível com todos os serviços de áudio.
Reproduzir em um alto-falante específico	Toque jazz nos alto-falantes da sala. OBSERVAÇÃO: Diga o nome do alto-falante que você designou no aplicativo Bose Music. Se vários alto-falantes tiverem o mesmo nome, use o nome designado no aplicativo Google Assistente ou altere o nome no aplicativo Bose Music.

Escolher um serviço de música padrão

Durante a sua configuração inicial, o aplicativo Google Assistente o solicitará a selecionar um serviço de áudio padrão. Ao pedir para o Google reproduzir música em produtos Bose, somente os serviços Pandora e Spotify são padrões compatíveis. Embora outros serviços de áudio estejam listados como disponíveis durante a configuração, eles não são compatíveis.

Para obter a melhor experiência possível, escolha Pandora ou Spotify como o serviço de áudio padrão. Caso você escolha um serviço de áudio incompatível, ouvirá uma mensagem de erro ao solicitar a reprodução de áudio.

ACESSAR A ALEXA

O alto-falante tem a Amazon Alexa integrada. Com a Alexa, você pode pedir para reproduzir música, ouvir as notícias, verificar a previsão do tempo, controlar os dispositivos inteligentes da casa e muito mais. Usar a Alexa no alto-falante é tão simples quanto fazer um pedido. Basta pedir ou usar o botão Ação  e a Alexa responde instantaneamente.



Para obter mais informações sobre os recursos da Alexa, acesse <https://www.amazon.com/usealexa>

OBSERVAÇÃO: A Alexa não está disponível em certos idiomas e países.

Use sua voz

COISAS PARA TENTAR	EXEMPLO DO QUE DIZER
Falar com a Alexa	Alexa, como está o tempo?
Reproduzir áudio	Alexa, toque Beethoven. OBSERVAÇÃO: O Amazon Music é configurado como o serviço de música padrão. Para alterar o serviço de música padrão, use o aplicativo Alexa.
Controlar o volume	Alexa, aumente o volume.
Reproduzir com um serviço de áudio específico	Alexa, toque NPR no TuneIn. OBSERVAÇÃO: Amazon Alexa não é compatível com todos os serviços de áudio.
Reproduzir em um alto-falante específico	Alexa, toque funk na sala. OBSERVAÇÃO: Diga o nome do alto-falante que você designou no aplicativo Bose Music. Se vários alto-falantes tiverem o mesmo nome, use o nome designado no aplicativo Alexa ou altere o nome no aplicativo Bose Music.
Ir para a próxima música	Alexa, próxima música.
Ajustar um timer	Alexa, defina um timer para cinco minutos.
Descobrir mais habilidades	Alexa, quais são as suas novas habilidades?
Interromper a Alexa	Alexa, pare.

Use os controles do alto-falante

O botão Ação  e o botão Desligar microfone  são usados para controlar a Alexa. Eles estão localizados na parte superior do alto-falante.

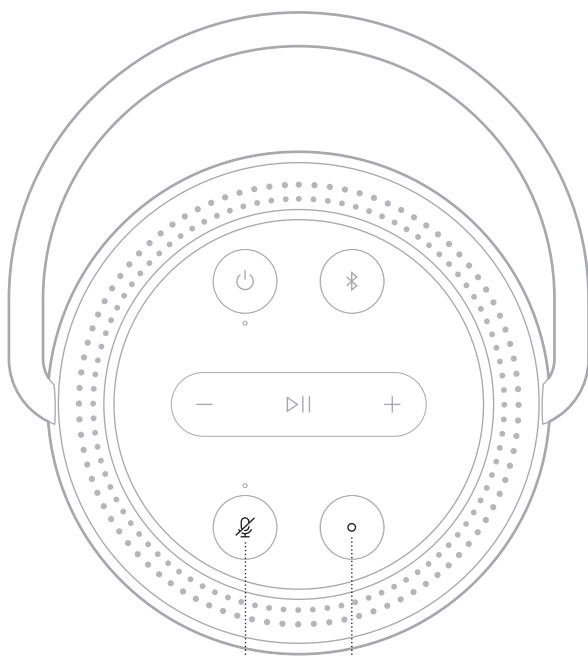





Botão Desligar microfone



COISAS PARA TENTAR

O QUE FAZER

Falar com a Alexa	Pressione  e faça seu pedido. Para conferir uma lista de coisas para tentar, acesse https://www.amazon.com/usealexa
Interromper alarmes e timers	Pressione  .
Interromper a Alexa	Pressione  .
Ligar/desligar o microfone	Pressione  . OBSERVAÇÃO: Quando o microfone está desligado, e a luz acima do botão Desligar microfone  acende em vermelho fixo, você não pode acessar a Alexa.

A tecnologia sem fio *Bluetooth* permite transmitir música a partir de dispositivos móveis, como smartphones, tablets e laptops. Antes de poder transmitir música de um dispositivo, você deve conectar seu dispositivo ao alto-falante.

USANDO SOMENTE O *BLUETOOTH* (SEM WI-FI)

Quando seu alto-falante estiver desconectado do Wi-Fi, você terá acesso somente às funções de *Bluetooth* do alto-falante. Para conectar seu dispositivo móvel usando a tecnologia *Bluetooth*, consulte a página 30.

OBSERVAÇÃO: Quando estiver usando somente a tecnologia *Bluetooth*, você não terá acesso a um assistente de voz ou aos recursos do aplicativo Bose Music.

CONECTAR UM DISPOSITIVO MÓVEL

1. Pressione o botão *Bluetooth*  por alguns segundos.

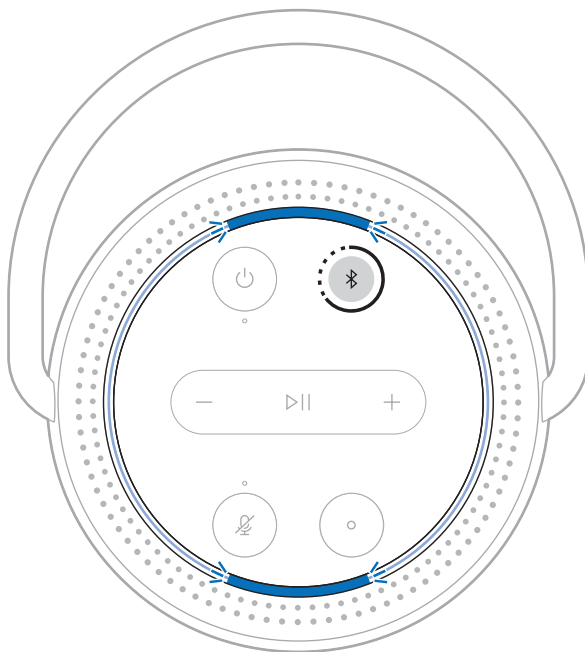

Você escutará um aviso sonoro e o anel de luz pulsará em azul.

2. No dispositivo, ative o recurso *Bluetooth*.

DICA: O menu *Bluetooth* é normalmente encontrado no menu de configurações em seu dispositivo móvel.

3. Selecione seu alto-falante na lista de dispositivos.

DICA: Procure o nome que você deu ao seu alto-falante no aplicativo Bose Music. Se você não deu um nome ao seu alto-falante, o nome padrão será mostrado.

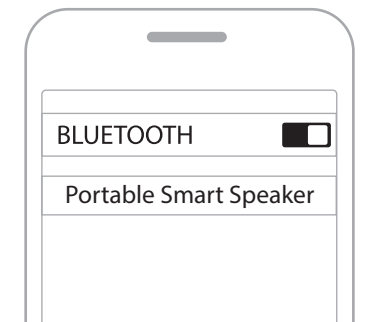

Uma vez conectado, você ouvirá um som, e o anel de luz acenderá em azul fixo nas partes superior e inferior e depois se apagará. O nome do alto-falante aparece na lista de dispositivos móveis.

DESCONECTAR UM DISPOSITIVO MÓVEL

Use o aplicativo Bose Music para desconectar seu dispositivo móvel.

DICA: Você também pode usar as configurações do *Bluetooth* para desconectar seu dispositivo. Desativar o recurso *Bluetooth* desconecta todos os outros dispositivos.

RECONECTAR UM DISPOSITIVO MÓVEL

1. Pressione o botão *Bluetooth* .

OBSERVAÇÃO: Ative o recurso *Bluetooth* em seu dispositivo móvel.

2. Reproduza o áudio no dispositivo móvel conectado.

CONECTAR UM DISPOSITIVO MÓVEL ADICIONAL

É possível armazenar até oito dispositivos na lista de dispositivos do alto-falante.

OBSERVAÇÃO: Somente é possível reproduzir o áudio de um dispositivo por vez.

1. Pressione  por alguns segundos, até que a barra de luz pulse na cor azul.
2. No seu dispositivo móvel, selecione o alto-falante na lista de dispositivos.

OBSERVAÇÃO: Ative o recurso *Bluetooth* em seu dispositivo móvel.

APAGAR A LISTA DE DISPOSITIVOS DO ALTO-FALANTE

1. Pressione  por 10 segundos, até que o anel de luz pulse duas vezes em azul nas partes superior e inferior.
2. Exclua o alto-falante da lista *Bluetooth* do seu dispositivo.

Todos os dispositivos serão apagados e o alto-falante estará pronto para conectar (consulte a página 30).

O alto-falante é capaz de reproduzir áudio do AirPlay 2, que permite transmitir áudio rapidamente do seu dispositivo Apple para um ou vários alto-falantes.

OBSERVAÇÕES:

- Para poder usar o AirPlay 2, é necessário um dispositivo Apple no qual esteja sendo executado o iOS 11.4 ou mais avançado.
- O dispositivo Apple e o alto-falante devem estar conectados à mesma rede Wi-Fi.
- Para obter mais informações sobre o AirPlay, acesse <https://www.apple.com/airplay>

TRANSMITIR ÁUDIO DA CENTRAL DE CONTROLE

1. Em seu dispositivo Apple, abra a Central de Controle.
2. Toque e segure o cartão de áudio, no canto superior direito da tela e, em seguida, toque no ícone do AirPlay .
3. Selecione o(s) alto-falante(s).

TRANSMITIR ÁUDIO DE UM APLICATIVO

1. Abra um aplicativo de música (como o Apple Music) e selecione uma faixa a ser reproduzida.
2. Toque em .
3. Selecione o(s) alto-falante(s).

CARREGAR O ALTO-FALANTE

1. Conecte o cabo de alimentação à porta de alimentação do alto-falante.

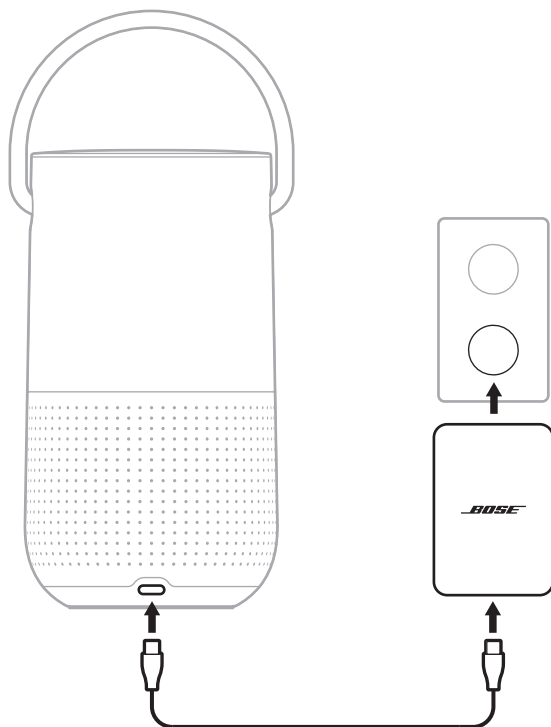

2. Conecte o cabo de alimentação ao adaptador de alimentação.
3. Conecte o adaptador de alimentação a uma tomada de força (CA).

O alto-falante será ligado e a luz de energia começará a piscar em branco.

CUIDADO: NÃO tente carregar o alto-falante enquanto ele estiver molhado. Isso poderia causar danos ao alto-falante.

Carregar o alto-falante usando a base de carregamento Bose Portable Smart Speaker Charging Cradle

Você pode carregar o alto-falante usando a base de carregamento Bose Portable Smart Speaker Charging Cradle. Para comprar a base de carregamento, entre em contato com um revendedor Bose autorizado.

Visite: worldwide.Bose.com/Support/PHS

VERIFICAR O NÍVEL DE CARGA DA BATERIA

Pressione o botão Liga/Desliga  quando o alto-falante estiver ligado e não reproduzindo áudio.

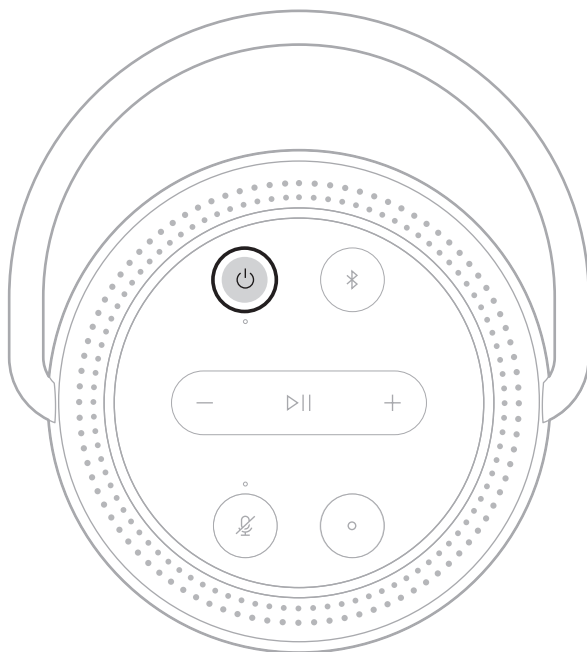

Um comando de voz anunciará o nível de carga da bateria.

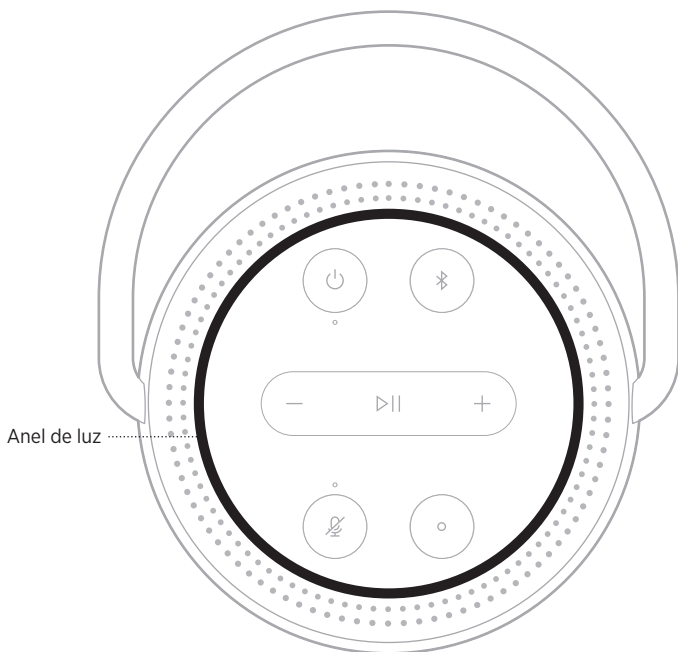

DICA: Você também pode verificar o nível de carga da bateria usando o aplicativo Bose Music.

O anel de luz de LED localizado na parte superior do alto-falante mostra o status do alto-falante.





STATUS DO WI-FI

Mostra o status da conexão Wi-Fi do alto-falante.

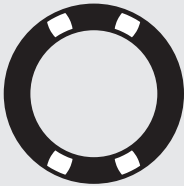

ATIVIDADE DO ANEL DE LUZ	ESTADO DO SISTEMA
<p>Pulsando em branco nas partes superior e inferior</p> 	<p>Conectando ao Wi-Fi</p>
<p>Branco fixo e depois se apaga nas partes superior e inferior</p> 	<p>Conectado ao Wi-Fi</p>

STATUS DA REPRODUÇÃO MULTIMÍDIA E DO VOLUME

ATIVIDADE DO ANEL DE LUZ	ESTADO DO SISTEMA
<p data-bbox="96 305 283 423">Duas luzes na parte superior e duas luzes na parte inferior acesas na cor branca</p> 	<p data-bbox="719 354 862 378">Áudio pausado</p>
<p data-bbox="96 532 245 602">A luz branca preenche no sentido horário</p> 	<p data-bbox="719 557 905 581">Aumentar o volume</p>
<p data-bbox="96 732 263 802">A luz branca se apaga no sentido anti-horário</p> 	<p data-bbox="719 756 889 781">Diminuir o volume</p>

STATUS DA CONEXÃO *BLUETOOTH*

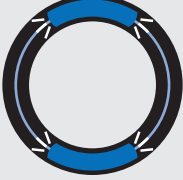



Mostra o status da conexão *Bluetooth* para dispositivos móveis.

ATIVIDADE DO ANEL DE LUZ	ESTADO DO SISTEMA
<p>Pulsando em azul nas partes superior e inferior</p> 	<p>Pronto para conectar ao dispositivo móvel</p>
<p>Pisca em azul nas partes superior e inferior</p> 	<p>Conectando a um dispositivo móvel</p>
<p>Azul fixo e depois se apaga nas partes superior e inferior</p> 	<p>Conectado um dispositivo móvel</p>
<p>Pisca em azul duas vezes</p> 	<p>Limpeza da lista de dispositivos</p>



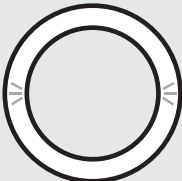

STATUS DO ASSISTENTE DE VOZ

Mostra o status do Google Assistente ou da Amazon Alexa.

Status do Google Assistente

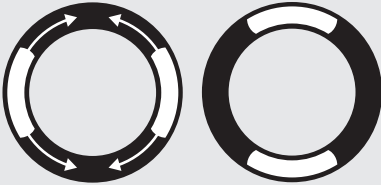
ATIVIDADE DO ANEL DE LUZ	ESTADO DO ASSISTENTE DE VOZ
<p>Desativado</p> 	<p>Inativo</p>
<p>Luz branca nas partes superior, inferior, esquerda e direita</p> 	<p>Ouvindo</p>
<p>A luz branca gira no sentido horário</p> 	<p>Pensando</p>
<p>Pulsando em branco (cheio)</p> 	<p>Falando</p>
<p>A luz branca pisca por 10 minutos</p> 	<p>Notificação</p>

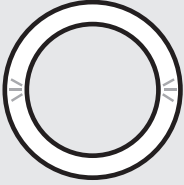
Status da Amazon Alexa

ATIVIDADE DO ANEL DE LUZ	ESTADO DO ASSISTENTE DE VOZ
<p>Desativado</p> 	<p>Inativo</p>
<p>A luz branca desliza para as partes superior e inferior</p> 	<p>Ouvindo</p>
<p>A luz branca fixa acende nas partes superior e inferior</p> 	<p>Pensando</p>
<p>Pulsando em branco (cheio)</p> 	<p>Falando</p>
<p>Pulsando em amarelo nas partes superior e inferior</p> 	<p>Notificação</p>

Luz de microfone desligado

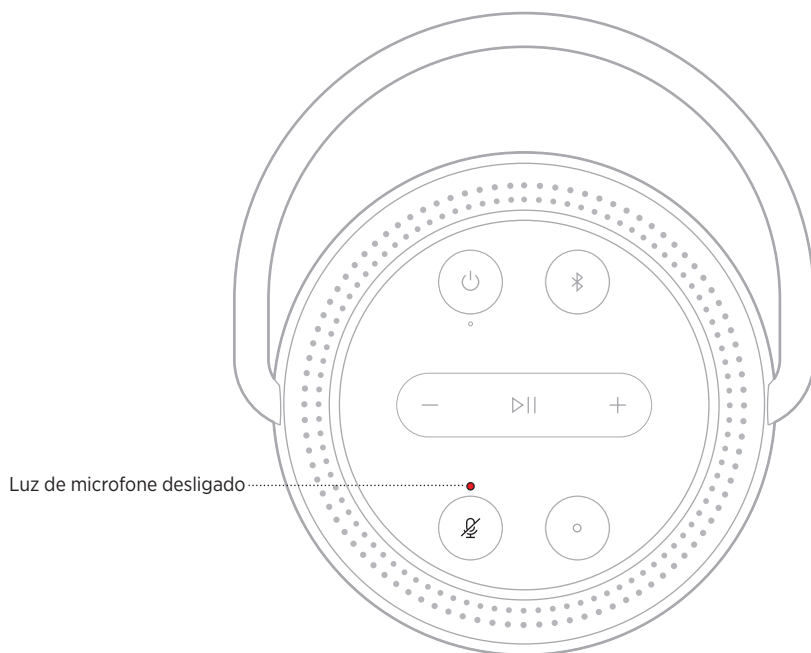

ATIVIDADE DAS LUZES

ESTADO DO SISTEMA

Vermelho fixo

O microfone está desligado

STATUS DA ALIMENTAÇÃO

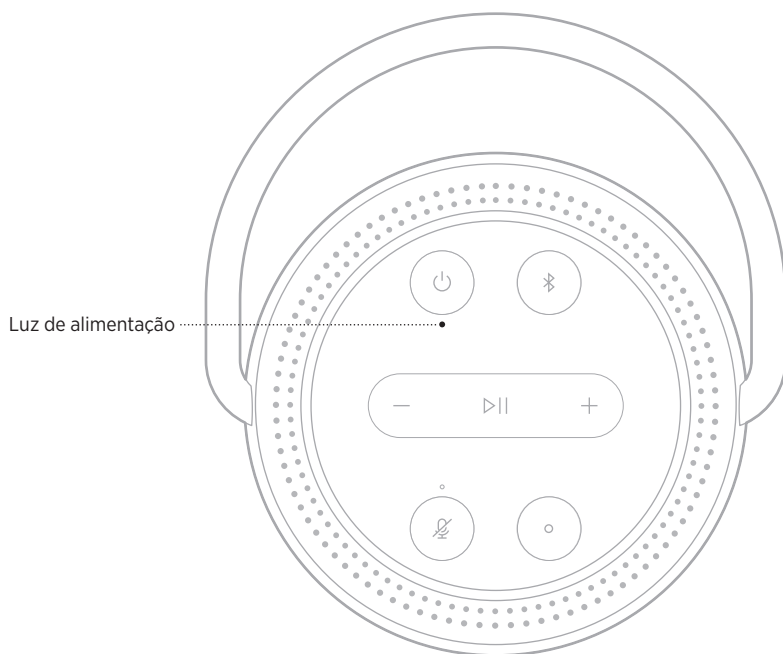





ATIVIDADE DAS LUZES

ESTADO DO SISTEMA

Branco constante	Ativado OBSERVAÇÃO: Quando o alto-falante está conectado ao cabo de carregamento, branco fixo significa carga total.
Piscando em branco	Carregando
Branco esmaecido	Rede em espera OBSERVAÇÃO: O alto-falante só fica com a luz branca esmaecida quando está carregando.
Vermelho fixo	Restam 5% - 10% de bateria
Piscando em vermelho	Restam menos de 5% de bateria
Preto	Apagada

STATUS DA ATUALIZAÇÃO E DO ERRO

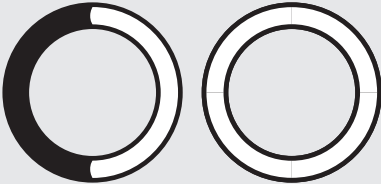
Mostra o status das atualizações do software e dos alertas de erro.

ATIVIDADE DO ANEL DE LUZ	ESTADO DO SISTEMA
<p>Âmbar fixo nas partes superior e inferior</p> 	<p>Configuração do Wi-Fi em andamento</p>
<p>A luz branca preenche o anel no sentido anti-horário até ele ficar cheio e depois o processo se repete</p> 	<p>Baixando a atualização</p>
<p>A luz branca preenche o anel no sentido horário até ele ficar cheio e depois o processo se repete</p> 	<p>Atualizando o alto-falante</p>
<p>Pisca em âmbar nas partes superior e inferior quatro vezes</p> 	<p>Erro - consulte o aplicativo Bose Music</p>
<p>Vermelho fixo nas partes superior e inferior</p> 	<p>Erro - contate o atendimento ao cliente da Bose</p>

ATUALIZAR O ALTO-FALANTE

O alto-falante será atualizado automaticamente quando for conectado ao aplicativo Bose Music e à rede Wi-Fi.

DESATIVAR/ATIVAR O WI-FI

Pressione o botão Reproduzir/pausar ▶|| e o botão *Bluetooth* ⌘ por 5 segundos, até o anel de luz ser preenchido com a luz branca.

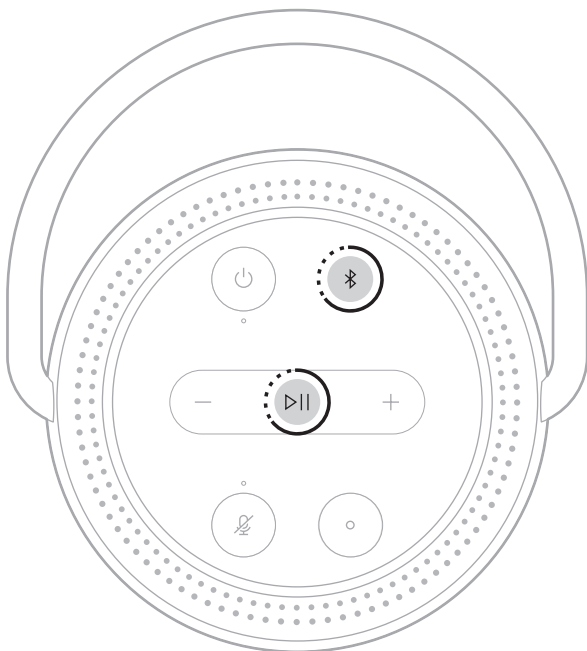

OBSERVAÇÃO: Quando o Wi-Fi estiver desativado, não será possível usar o aplicativo Bose Music nem o assistente de voz para controlar o alto-falante.

CONECTAR UM ALTO-FALANTE BOSE SOUNDLINK *BLUETOOTH* OU FONES DE OUVIDO BOSE

Graças à tecnologia Bose SimpleSync™, é possível conectar certos alto-falantes Bose SoundLink *Bluetooth* ou fones de ouvido Bose ao Bose Portable Smart Speaker, permitindo uma nova maneira de ouvir música.

Benefícios

- **Áudio em outro cômodo:** Ouça simultaneamente a mesma música em dois cômodos diferentes, conectando o alto-falante Bose SoundLink *Bluetooth* ao Bose Portable Smart Speaker.
- **Uma experiência de audição pessoal:** Ouça músicas claramente do cômodo ao lado conectando seu fone de ouvido Bose ao Bose Portable Smart Speaker. Utilize controles de volume independentes em cada produto para diminuir o volume ou silenciar o alto-falante enquanto ouve música em seu fone de ouvido por toda a casa.

OBSERVAÇÃO: A tecnologia SimpleSync™ tem uma faixa de alcance *Bluetooth* de 9 m. Paredes e materiais de construção podem afetar a recepção.

Produtos compatíveis

É possível conectar a maioria dos alto-falantes Bose SoundLink *Bluetooth* e alguns fones de ouvido Bose ao Bose Portable Smart Speaker.

Dentre os produtos compatíveis mais populares, destacam-se:

- Alto-falante Bose SoundLink Revolve+ *Bluetooth*
- Alto-falante Bose SoundLink Mini *Bluetooth*
- Alto-falante Bose SoundLink Color *Bluetooth*
- Bose Noise Cancelling Headphones 700
- Fone de ouvido sem fio Bose QuietComfort 35

Novos produtos são adicionados periodicamente. Para consultar uma lista completa e mais informações, acesse: worldwide.Bose.com/Support/Groups

Conectar usando o aplicativo Bose Music

Use o aplicativo Bose Music para conectar o alto-falante Bose SoundLink *Bluetooth* ou fones de ouvido Bose ao Bose Portable Smart Speaker. Para obter mais informações, acesse: worldwide.bose.com/Support/Groups

OBSERVAÇÕES:

- Certifique-se de que o produto que estiver sendo conectado esteja ligado, a uma distância de até 9 m do Bose Portable Smart Speaker e pronto para se conectar a outro dispositivo. Para obter mais informações, consulte o manual do proprietário do produto.
- É possível conectar apenas um produto por vez ao Bose Portable Smart Speaker.

RECONECTAR UM ALTO-FALANTE BOSE SOUNDLINK BLUETOOTH OU FONES DE OUVIDO BOSE

Ligue o alto-falante Bose SoundLink *Bluetooth* ou o fone de ouvido Bose.

O alto-falante ou o fone de ouvido tentará se conectar ao dispositivo *Bluetooth* conectado mais recentemente, inclusive o Bose Portable Smart Speaker.

OBSERVAÇÕES:

- O Bose Portable Smart Speaker deve estar ligado e dentro da faixa de alcance de 9 metros.
- Caso o alto-falante ou o fone de ouvido não se conecte, consulte “O alto-falante não se reconecta a um alto-falante Bose SoundLink *Bluetooth* ou fone de ouvido Bose previamente conectado” na página 52.

LIMPAR O ALTO-FALANTE

Limpe a superfície do alto-falante com um pano macio e seco.

CUIDADOS:

- NÃO use sprays perto do alto-falante. NÃO use solventes, produtos químicos ou soluções de limpeza que contenham álcool, amônia ou abrasivos.
- NÃO derrame líquidos nas aberturas do equipamento.

PEÇAS DE REPOSIÇÃO E ACESSÓRIOS

Peças de reposição e acessórios podem ser encomendados ao serviço de atendimento ao cliente da Bose.

Visite: worldwide.Bose.com/Support/PHS

GARANTIA LIMITADA

O alto-falante é coberto por uma garantia limitada. Visite nosso site em global.Bose.com/warranty para obter detalhes sobre a garantia limitada.

Para registrar seu produto, visite global.Bose.com/register para obter as instruções. O não-registro do produto não afeta seus direitos concedidos pela garantia.

EXPERIMENTE ESTAS SOLUÇÕES PRIMEIRO

Se você tiver algum problema com o alto-falante, experimente estas soluções primeiro:

- Ligue o alto-falante (consulte a página 35).
- Carregue o alto-falante (consulte a página 17).
- Conecte com firmeza todos os cabos.
- Verifique o estado do alto-falante (consulte a página 36).
- Baixe o aplicativo Bose Music e execute as atualizações de software disponíveis.
- Afaste o alto-falante e o dispositivo móvel de possíveis interferências (roteadores sem fio, telefones sem fio, televisores, micro-ondas, etc.).
- Mova o alto-falante dentro do alcance recomendado do roteador sem fio ou dispositivo móvel para garantir o funcionamento adequado.

OUTRAS SOLUÇÕES



Se você não conseguir resolver o problema, consulte a tabela abaixo para identificar os sintomas e soluções para problemas comuns. Caso você não consiga resolver o problema, entre em contato com o serviço de atendimento ao cliente da Bose.

Visite worldwide.Bose.com/contact

SINTOMA	SOLUÇÃO
O alto-falante não liga	<p>A bateria pode estar em modo de proteção ou descarregada. Conecte o alto-falante ao cabo de alimentação.</p> <p>Conecte o cabo de alimentação a outra tomada de energia CA (rede elétrica).</p> <p>Desconecte o cabo de alimentação, espere 30 segundos e reconecte-o com firmeza a uma tomada CA (rede elétrica) ativa.</p>
O alto-falante não desliga	<p>Se o Wi-Fi não foi configurado no aplicativo Bose Music, pressione o botão Liga/Desliga por alguns segundos, até a luz de alimentação se apagar.</p> <p>Se o Wi-Fi não foi configurado no aplicativo Bose Music, pressione o botão Liga/Desliga duas vezes para desligar o alto-falante.</p>
O alto-falante não responde durante a configuração	<p>Verifique se você está usando o aplicativo Bose Music para a configuração.</p> <p>OBSERVAÇÃO: Se o aplicativo não solicitar a configuração, vá para a tela Meus produtos e adicione seu alto-falante.</p> <p>Desconecte o cabo de alimentação, espere 30 segundos e reconecte-o com firmeza a uma tomada CA (rede elétrica) ativa.</p>

SINTOMA	SOLUÇÃO
<p>O aplicativo Bose Music não funciona no dispositivo móvel</p>	<p>Certifique-se de que o dispositivo móvel seja compatível com o aplicativo Bose Music e cumpra os requisitos mínimos do sistema. Para obter mais informações, consulte a loja de aplicativos do seu dispositivo móvel.</p> <p>Desinstale o aplicativo Bose Music em seu dispositivo móvel e reinstale o aplicativo (consulte a página 17).</p>
<p>O alto-falante não se conecta à rede Wi-Fi</p>	<p>No aplicativo Bose Music, selecione o nome da rede correta e digite a senha da rede.</p> <p>Você precisa conectar o alto-falante à mesma rede Wi-Fi à qual seu dispositivo móvel está conectado.</p> <p>Se as informações de sua rede Wi-Fi foram alteradas, consulte a página 18.</p> <p>Ative o Wi-Fi no dispositivo que você está usando para configuração.</p> <p>Feche outros aplicativos abertos no dispositivo móvel.</p> <p>Se seu roteador aceita as faixas de frequência de 2,4 GHz e 5 GHz, verifique se seu dispositivo móvel e o alto-falante estão se conectando na mesma faixa de frequência.</p> <p>OBSERVAÇÃO: A Bose recomenda dar um nome exclusivo a cada faixa para garantir que você conecte à faixa de frequência correta.</p> <p>Reinicie o roteador.</p> <p>Desinstale o aplicativo Bose Music de seu dispositivo móvel. Desconecte o cabo de alimentação, espere 30 segundos e conecte-o com firmeza a uma tomada CA (rede elétrica) ativa. Baixe o aplicativo Bose Music e reinicie a configuração.</p>
<p>Áudio intermitente ou nenhum áudio</p>	<p>Aumente o volume no alto-falante e no dispositivo móvel.</p> <p>Pare outros aplicativos de transmissão de áudio ou vídeo.</p> <p>Mude para outra fonte.</p> <p>Reproduza o áudio de um aplicativo ou serviço de música diferente.</p> <p>Verifique se você está usando um dispositivo móvel <i>Bluetooth</i> compatível.</p> <p>Reinicie seu dispositivo móvel.</p> <p>Desconecte o cabo de alimentação, espere 30 segundos e reconecte-o com firmeza a uma tomada CA (rede elétrica) ativa.</p> <p>Verifique se seu alto-falante não está mudo. Reative o áudio pressionando o botão para aumentar o volume + ou para diminuir o volume — no alto-falante, ou usando o aplicativo Bose Music.</p>

SINTOMA	SOLUÇÃO
O alto-falante não se conecta a um dispositivo móvel	<p>Em seu dispositivo móvel, desative o recurso <i>Bluetooth</i> e reative-o em seguida. Remova o alto-falante do menu <i>Bluetooth</i>. Conecte novamente.</p> <p>Conecte um dispositivo móvel diferente (consulte a página 30).</p> <p>Verifique se você está usando um dispositivo móvel <i>Bluetooth</i> compatível.</p> <p>Remova o alto-falante da lista <i>Bluetooth</i> do seu dispositivo móvel. Conecte novamente (consulte a página 31).</p> <p>Apague a lista de dispositivos do alto-falante (consulte a página 32).</p>
O alto-falante não transmite áudio usando o AirPlay	<p>Certifique-se de que o alto-falante esteja ligado e dentro do alcance (consulte a página 35).</p> <p>Atualize o dispositivo Apple e o alto-falante.</p> <p>Certifique-se de que o dispositivo Apple e o alto-falante estejam conectados à mesma rede Wi-Fi.</p> <p>Certifique-se de que o alto-falante esteja atualizado (consulte a página 44).</p> <p>Caso não seja possível localizar o ícone do AirPlay  no aplicativo de música do qual se está transmitindo, transmita o áudio da Central de Controle.</p> <p>Para suporte adicional, acesse https://www.apple.com/airplay</p>
O alto-falante não está visível para adicionar outra conta da Bose	<p>Verifique se o compartilhamento está ativado no alto-falante usando o aplicativo Bose Music.</p> <p>Verifique se o alto-falante e seu dispositivo móvel estão conectados à mesma rede Wi-Fi.</p>

SINTOMA	SOLUÇÃO
<p>O Google Assistente não responde nem reproduz áudio</p>	<p>Verifique se o Google Assistente foi configurado usando o aplicativo Bose Music (consulte a página 24).</p> <p>Conecte seu dispositivo móvel ao Wi-Fi.</p> <p>Verifique se você está em um país em que o Google Assistente está disponível neste produto.</p> <p>Verifique se você está usando a versão mais atualizada do aplicativo Google Assistente.</p> <p>Verifique se a palavra de despertar foi ativada (consulte a página 25).</p> <p>Verifique se seu dispositivo móvel é compatível.</p> <p>Remova o Google Assistente do alto-falante usando o aplicativo Bose Music. Em seguida, adicione novamente o Google Assistente.</p> <p>Escolha Pandora ou Spotify como o serviço de áudio padrão (consulte a página 27).</p> <p>Certifique-se de usar a mesma conta do serviço de áudio nos aplicativos Bose Music e Google Assistente.</p> <p>É possível que o Google Assistente não seja compatível com a sua solicitação. Novos recursos são adicionados periodicamente.</p> <p>Para suporte adicional, acesse https://support.google.com/assistant</p>
<p>Alterar a configuração de resultados pessoais do Google Assistente</p>	<p>Para desativar os resultados pessoais ou alterar a respectiva conta, use o menu Configurações, no aplicativo Google Assistente.</p>
<p>A Alexa não responde</p>	<p>Verifique se a Alexa foi configurada usando o aplicativo Bose Music (consulte a página 17).</p> <p>OBSERVAÇÃO: O alto-falante deve ser configurado e conectado à rede Wi-Fi usando o aplicativo Bose Music.</p> <p>Verifique se você está em um país em que a Alexa está disponível neste produto.</p> <p>Verifique se a luz acima do botão Desligar microfone  não está acesa em vermelho. Pressione  para ligar o microfone.</p> <p>Diga o nome que você designou no aplicativo Bose Music. Se vários alto-falantes tiverem o mesmo nome, use o nome designado no aplicativo Alexa ou altere o nome no aplicativo Bose Music.</p> <p>Remova a Alexa do alto-falante usando o aplicativo Bose Music e depois adicione-a novamente.</p> <p>A Alexa pode não aceitar sua solicitação. Novos recursos são adicionados periodicamente.</p> <p>Para suporte adicional, visite: https://www.amazon.com/usealexa</p>

SINTOMA	SOLUÇÃO
<p>A barra de som não se conecta a um alto-falante Bose SoundLink <i>Bluetooth</i> ou fone de ouvido Bose</p>	<p>Certifique-se de que o alto-falante Bose SoundLink <i>Bluetooth</i> ou fone de ouvido esteja ligado, a uma distância de até 9 m do Bose Portable Smart Speaker e pronto para se conectar a outro dispositivo. Para obter mais informações, consulte o manual do proprietário do produto.</p>
<p>O alto-falante não se reconecta a um alto-falante Bose SoundLink <i>Bluetooth</i> ou fone de ouvido Bose previamente conectado</p>	<p>No alto-falante Bose SoundLink <i>Bluetooth</i> ou no fone de ouvido, use os controles do produto para percorrer a lista de dispositivos até ouvir o nome do Bose Portable Smart Speaker. Confira instruções específicas no manual do proprietário do produto.</p> <p>OBSERVAÇÃO: Certos alto-falantes e fones de ouvido, incluindo o Bose Noise Cancelling Headphones 700, não permitem percorrer a lista de dispositivos do produto. Para reconectar esses produtos, consulte “Conectar usando o aplicativo Bose Music” na página 46.</p>
<p>Áudio com retardo proveniente de um alto-falante Bose SoundLink <i>Bluetooth</i> ou fone de ouvido Bose</p>	<p>Nem todos os alto-falantes Bose SoundLink <i>Bluetooth</i> e fones de ouvido podem reproduzir áudio em sincronia perfeita quando conectados ao alto-falante. Para verificar se o seu produto é compatível, acesse: worldwide.Bose.com/Support/Groups</p> <p>Instale quaisquer atualizações disponíveis de software do alto-falante Bose SoundLink <i>Bluetooth</i> ou do fone de ouvido. Para verificar as atualizações, abra no seu dispositivo móvel o aplicativo Bose correspondente ao produto ou acesse btu.Bose.com no seu computador.</p>

RESTAURAR AS CONFIGURAÇÕES PADRÃO DO ALTO-FALANTE

Restaurar as configurações originais de fábrica apaga todas as configurações de fontes, volume e rede do alto-falante.

Pressione o botão Aumentar volume + e o botão *Bluetooth* ℹ por 10 segundos, até o anel de luz ser preenchido com a luz branca.

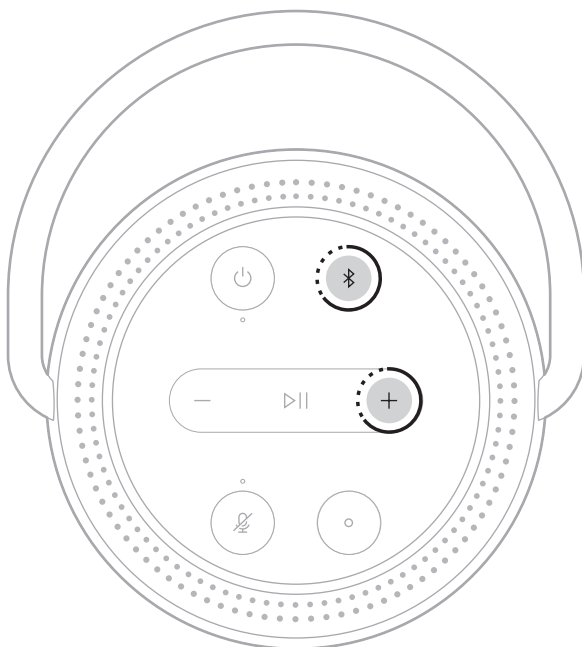

O alto-falante será reiniciado. Quando a restauração for concluída, o anel de luz acenderá em âmbar fixo.

Restaurar as configurações de rede e áudio do alto-falante

Configure o alto-falante usando o aplicativo Bose Music (consulte a página 17).

Läs igenom och spara alla anvisningar om skydd, säkerhet och användning.

CE Härmed förklarar Bose Corporation att denna produkt i alla väsentliga avseenden uppfyller de krav och föreskrifter som uppställts enligt direktivet 2014/53/EG och andra tillämpliga EG-direktiv. En komplett försäkran om överensstämmelse finns på www.Bose.com/compliance

UK CA Denna produkt följer alla tillämpliga förordningar för elektromagnetisk kompatibilitet (Electromagnetic Compatibility Regulations 2016) och alla andra tillämpliga förordningar i Storbritannien. En komplett försäkran om överensstämmelse finns på www.Bose.com/compliance

Bose Corporation intygar härmed att den här produkten uppfyller i enlighet med förordningarna för radioutrustning (Radio Equipment Regulations 2017) och andra tillämpliga förordningar i Storbritannien. En komplett försäkran om överensstämmelse finns på www.Bose.com/compliance

Viktiga säkerhetsanvisningar

1. Se till att anslutningsporten torkat helt innan laddning.
2. Ladda inte högtalaren medan den är våt.
3. Använd bara den utrustning/de tillbehör som rekommenderas av tillverkaren.
4. Låt utbildad personal utföra all service. Underhåll krävs när apparaten skadats på något sätt, t.ex. om elkabel eller kontakt har skadats, vätska har spillts i apparaten eller främmande föremål har hamnat i den, om apparaten har utsatts för regn eller fukt, om apparaten inte fungerar felfritt eller har tappats.



Produkten innehåller små delar som kan orsaka kvävning. Inte lämplig för barn under 3 år.



Produkten innehåller magnetiska material. Konsultera en läkare för att ta reda på om detta kan påverka implantat av medicinsk enhet.

- Se till att produkten inte kommer i närheten av öppen eld eller heta värmekällor. Tända ljus eller andra föremål med öppna lågor får INTE placeras på eller i närheten av produkten.
- Gör INGA obehöriga ändringar av produkten.
- Använd INTE någon växelriktare tillsammans med den här produkten.
- Använd bara laddare som rekommenderas för produkten.



仅适用于 2000 m 以下地区 安全使用
Endast för användning på altituder under 2000 meter.

- Utsätt inte produkter som innehåller batterier för höga temperaturer (t.ex. från direkt solljus, öppen eld eller liknande)
- På undersidan finns en etikett med information om produkten.

OBS! Den här utrustningen har testats och befunnits överensstämma med gränsvärdena för digitala enheter enligt klass B, i enlighet med del 15 i FCC:s bestämmelser. Gränsvärdena är avsedda att ge rimligt skydd mot skadliga störningar vid installation i bostäder. Den här utrustningen genererar, använder och kan avge radiofrekvensenergi, och om utrustningen inte installeras och används i enlighet med anvisningarna kan den orsaka skadliga störningar i samband med radiokommunikation. Det ges dock ingen garanti för att det inte kan förekomma skadliga störningar i en viss installation. Om den här utrustningen stör mottagningen i en radio- eller TV-apparat (vilket kan upptäckas genom att utrustningen stängs av och sätts på) rekommenderar vi att du försöker motverka störningen genom att vidta en eller flera av följande åtgärder:

- Rikta om eller flytta mottagningsantennen.
- Öka avståndet mellan utrustningen och mottagaren.
- Anslut utrustningen till ett vägguttag i en annan strömkrets än den som mottagaren är ansluten till.
- Vänd dig till din återförsäljare eller en erfaren radio-/TV-reparatör för att få hjälp.

Om utrustningen ändras eller modifieras på något sätt, som inte uttryckligen har godkänts av Bose Corporation, kan det medföra att användarens rätt att använda produkten upphävs.

Denna enhet uppfyller del 15 i FCC-bestämmelserna och licensundantaget i ISED Canada angående RSS-standarder. Följande två villkor ställs för användningen: (1) Enheten får inte orsaka skadliga störningar och (2) enheten måste tåla alla former av störningar som den tar emot, inklusive störningar som kan orsaka oönskad drift av enheten.

Den här utrustningen ska inte installeras och användas på ett avstånd mindre än 20 cm mellan radiatorn och din kropp.

Den här enheten använder banden från 5150 till 5250 MHz och får endast användas inomhus, detta för att minska risken för negativ interferens mellan system som delar samma kanaler.

CAN ICES-3 (B) /NMB-3 (B)

För Europa:

Frekvensband vid användning 2 400 till 2 483,5 MHz, 5 150 till 5 350 MHz och 5 470 till 5 725 MHz.

Maximal överföringsstyrka mindre än 20 dBm EIRP.

Maximal överföringsstyrka är mindre än lagstadgade gränser så att SAR-testning inte är nödvändigt och undantaget per gällande bestämmelser.

Enheten får endast användas inomhus vid drift inom frekvensområdet 5 150 till 5 350 MHz i alla EU-medlemsstater som är listade i tabellen.

									
BE	DK	IE	UK(NI)	FR	CY	SK	HU	AT	SE
BG	DE	PT	EL	HR	LV	LT	MT	PL	
CZ	EE	FI	ES	IT	RO	LU	NL	SI	

 Den här symbolen betyder att produkten inte ska kastas med hushållsoporna utan återvinnas i enlighet med lokala bestämmelser. Rätt deponering och återvinning hjälper till att skydda våra naturresurser, vår hälsa och miljö. Mer information om deponering och återvinning av produkten får du om du kontaktar lokala myndigheter, deponeringscentraler eller affären där du köpte produkten.

Hanteringsregler för radiofrekvensenheter med låg effekt

Artikel XII

I enlighet med "Hanteringsregler för radiofrekvensenheter med låg effekt" och utan tillstånd beviljat av NCC, är företag, organisationer eller användare inte tillåtna att ändra frekvensen, förstärka överföringsstyrkan eller ändra ursprungliga egenskaper och prestanda för en godkänd radiofrekvensenhet med låg effekt.

Artikel XIV

Radiofrekvensenheter med låg effekt får inte påverka flygsäkerheten eller störa annan legal kommunikation. Om detta uppmärksammas ska användaren omedelbart upphöra med att använda enheten tills det inte finns någon risk för sådana störningar. Med nämnda legala kommunikationer avses radiokommunikationer som sker i enlighet med gällande telekommunikationslagstiftning.

Radiofrekvensenheter med låg effekt måste vara mottagliga för störningar från legala kommunikationer och enheter som sänder ut ISM-radiovågor.

Försök INTE ta bort det uppladdningsbara litiumbatteriet från produkten. Kontakta en Bose-återförsäljare eller en kvalificerad tekniker om det behöver tas bort.



Det uppladdningsbara litiumbatteriet i den här produkten får endast tas bort av kvalificerad person. Kontakta en Bose-återförsäljare eller gå till products.bose.com/static/compliance/index.html för att få mer information.

Tabell över produktens strömstatus

Produkten är i överensstämmelse med kraven för ekodesign för energirelaterade produkter enligt direktiv 2009/125/EG och förordningen från 2020 gällande ekodesign för energirelaterade produkter och energiinformation (tillägg) (EU Exit) följer följande normer och dokument: Bestämmelse (EC) 1275/2008 med tillägget (EU) 801/2013.

Erfordrad information om strömstatus	Strömlägen	
	Viloläge	Nätverksanslutet viloläge
Strömförbrukningen är specificerad för strömläget 230 V/50 Hz-ingångsström	≤ 0,5 W	Wi-Fi®, Bluetooth® ≤ 2,0 W
Tid tills utrustningen automatiskt växlar till läget	< 2,5 timmar	≤ 20 minuter
Strömförbrukning i nätverksanslutet viloläge om alla nätverksportar är anslutna och alla trådlösa portar är aktiva, vid 230 V/50 Hz-ingångsström	E.t.	≤ 2,0 W
Instruktioner för att aktivera/inaktivera nätverksportar. Om alla nätverk är inaktiverade startas viloläget.	Wi-Fi®: Inaktivera genom att hålla nere Play/Pause-knappen \triangleright II och Bluetooth-knappen \otimes samtidigt i fem sekunder. Upprepa för att aktivera. Bluetooth®: Inaktivera synkroniseringslistan genom att hålla nere Bluetooth-knappen på fjärrkontrollen i 10 sekunder. Aktivera genom att synkronisera med en Bluetooth-källa.	

Teknisk information om extern strömförsörjning

Den externa strömförsörjningen som medföljer produkten är i överensstämmelse med kraven för ekodesign för energirelaterade produkter enligt direktiv 2009/125/EG och följer följande normer och dokument: Kommissionens förordning (EU) 2019/1782.

Tillverkare	Bose Products B.V.
Kommersiellt registreringsnummer	36037901
Adress	Gorslaan 60 1441 RG Purmerend Nederländerna
Modellidentifiering	F5V-3C-TC-WW
Inspänning	100 V-240 V
Ingångsfrekvens, växelström	50 Hz/60 Hz
Utspänning	5 V DC
Utström	3 A
Uteffekt	15 W
Genomsnittlig aktiv effektivitet	82,3 %
Effektivitet vid låg belastning (10 %)	76,0 %
Strömförbrukning utan belastning	0,07 W



廢電池請回收

Tänk på att lämna in gamla batterier för återvinning enligt lokala föreskrifter. Elda inte upp batterier.

Tabell över farliga föremål som kontrolleras i Kina

Namn och innehåll på giftiga eller farliga ämnen eller delar						
	Giftiga eller farliga ämnen och delar					
Namn	Bly (Pb)	Kvicksilver (Hg)	Kadmium (Cd)	Sexvärt krom (CR(VI))	Polybromerade bifenyler (PBB)	Polybromerad difenyleter (PBDE)
PCB:er	x	0	0	0	0	0
Metall	x	0	0	0	0	0
Plast	0	0	0	0	0	0
Högtalare	x	0	0	0	0	0
Kablar	x	0	0	0	0	0
Den här tabellen är uppställd i enlighet med bestämmelserna i SJ/T 11364.						
O: Anger att detta giftiga eller farliga ämne som ingår i alla homogena material i den här artikeln ligger under gränsvärdena uppställda i GB/T 26572.						
X: Anger att detta giftiga eller farliga ämne som ingår i minst ett av de homogena materialen i den här artikeln ligger över gränsvärdena uppställda i GB/T 26572.						

Tabell över farliga föremål som kontrolleras i Taiwan

Utrustningens namn: Aktiv högtalare, typtilldelning: 429329						
Begränsade ämnen och dess kemiska beteckningar						
Enhet	Bly (Pb)	Kvicksilver (Hg)	Kadmium (Cd)	Sexvärt krom (Cr+6)	Polybromerade bifenyler (PBB)	Polybromerade difenyletrar (PBDE)
PCB:er	-	o	o	o	o	o
Metalldelar	-	o	o	o	o	o
Plastdelar	o	o	o	o	o	o
Högtalare	-	o	o	o	o	o
Kablar	-	o	o	o	o	o

Obs 1! "o" anger att det procentuella innehållet i det begränsade ämnet inte överstiger referensvärdet.

Obs 2! Med "-" anges att den begränsade substansen motsvarar undantaget.

Fyll i uppgifterna och spara dem för senare bruk

Serie- och modellnumret finns på undersidan av högtalaren.

Serienummer: _____

Modellnummer: _____

Förvara kvittot tillsammans med bruksanvisningen. Det är nu dags att registrera Bose-produkten.

Du gör det enklast genom att besöka webbplatsen global.Bose.com/register

Tillverkningsdatum: Den åttonde siffran i serienumret visar tillverkningsåret; "1" är 2011 eller 2021.

Kinaimportör: Bose Electronics (Shanghai) Company Limited, Part C, Plant 9, No. 353 North Riyang Road, China (Shanghai) Pilot Free Trade Zone

EU-importör: Bose Products B.V., Gorslaan 60, 1441 RG Purmerend, Nederländerna

Taiwanimportör: Bose Taiwan Branch, 9F-A1, No.10, Section 3, Minsheng East Road, Taipei City 104, telefonnummer Taiwan: +886-2-2514 7676

Mexikoimportör: Bose de México, S. de R.L. de C.V., Paseo de las Palmas 405-204, Lomas de Chapultepec, 11000 México, D.F. Telefonnummer: +5255 (5202) 3545

UK-importör: Bose Limited, Bose House, Quayside Chatham Maritime, Chatham, Kent, ME4 4QZ, United Kingdom

Elektrisk märkning: 5 Vdc, 3 A

Säkerhetsinformation



Den här produkten kan ta emot automatiska säkerhetsuppdateringar från Bose. För att ta emot automatiska säkerhetsuppdateringar måste du slutföra produktinstallationen i Bose Music-appen och ansluta produkten till Internet. **Om du inte slutför installationen blir du ansvarig för att installera säkerhetsuppdateringar som Bose gör tillgängliga.**

Amazon, Alexa, Amazon Music och alla tillhörande logotyper är varumärken som tillhör Amazon.com, Inc. eller dess dotterbolag.

Apple, Apples logotyp, Apple Music och AirPlay är varumärken som tillhör Apple Inc. och registrerats i USA och andra länder. App Store är ett tjänstevarumärke som tillhör Apple Inc.

Användning av Works with Apple-symbolen betyder att ett tillbehör har tillverkats speciellt för att fungera med tekniken som identifieras i symbolen och att de har certifierats av producenten för att uppfylla Apple-prestandastandarder.

Namnet *Bluetooth*[®] och logotyperna är registrerade varumärken som tillhör Bluetooth SIG, Inc., och all användning av sådana märken från Bose Corporation sker under licens.

Google och Google Play är varumärken som tillhör Google LLC.

Den här produkten innehåller iHeartRadio-tjänsten. iHeartRadio är ett registrerat varumärke som tillhör iHeartMedia, Inc.

Produkten är skyddad av Microsofts immateriella rättigheter. Användning eller distribution av sådan teknik utanför produkten är förbjudet utan licens från Microsoft.

Pandora, Pandora-logotypen och Pandora-karakteristika är varumärken eller registrerade varumärken som tillhör Pandora Media, Inc. Används med tillstånd.

Den här produkten innehåller programvara från Spotify som omfattas av tredjepartslicenser, du hittar licenserna här: www.spotify.com/connect/third-party-licenses

Spotify är ett registrerat varumärke som tillhör Spotify AB.

USB Type-C[®] och USB-C[®] är registrerade varumärken som tillhör USB Implementers Forum.

Wi-Fi är ett registrerat varumärke som tillhör Wi-Fi Alliance[®].

Bose, Bose Music, Bose Noise Cancelling Headphones, Bose Portable Smart Speaker, QuietComfort, SimpleSync, SoundLink och SoundLink Revolve är varumärken som tillhör Bose Corporation.

Bose Corporations huvudkontor: 1-877-230-5639

© 2021 Bose Corporation. Ingen del av detta dokument får återges, modifieras, distribueras eller användas på något annat sätt utan föregående skriftlig tillåtelse.

Visa de licensmeddelanden som gäller för programvaran från tredje part, som inkluderas som komponenter i Bose Portable Smart speaker-produkten:

1. Använd fjärrkontrollen och tryck och håll ned Hög volym-knappen + och Sänk volym-knappen — i 5 sekunder.
2. Anslut en USB Type-C®-kabel till USB-C®-kontakten på undersidan av högtalaren.

OBS! Se till att kabeln är ansluten till USB-C-Port på högtalarens baksida och inte laddningsvaggan om du använder Bose Portable Smart Speaker Charging Cradle.

3. Anslut andra änden av kabeln till en dator.
4. På datorn anger du **<http://203.0.113.1/opensource>** i en webbläsare för att visa användarvillkoren och licensinformationen.

DET FINNS I FÖRPACKNINGEN

Innehåll.....	13
---------------	----

ANVÄNDNINGSSÄTT

Ansluten till det trådlösa nätverket	14
Inte ansluten till det trådlösa nätverket	14

HÖGTALARPLACERING

Rekommendationer.....	15
-----------------------	----

VATTENTÅLIGHET

Rekommendationer.....	16
-----------------------	----

INSTALLATION AV BOSE MUSIC-APPEN

Ladda ner Bose Music-appen.....	17
---------------------------------	----

BEFINTLIGA ANVÄNDARE AV BOSE MUSIC-APPEN

Lägga till högtalaren i ett befintligt konto.....	18
Ansluta till ett annat Wi-Fi-nätverk	18
Återanslut till ett Wi-Fi-nätverk	18

STRÖM

Sätta på.....	19
Stänga av	20
Nätverksviloläge.....	20

HÖGTALARKONTROLLER

Högtalarfunktioner	22
Medieuppspelning och volym.....	22
Kontroller för röstassistent.....	23

RÖSTASSISTENT

Alternativ för röstassistent.....	24
Installation av din röstassistent	24
Komma åt Google Assistant.....	25
Röstkommandon.....	25
Använda högtalarens kontroller	26
Spela upp musik med Google Assistant.....	27
Ställ in förvald musiktjänst.....	27
Komma åt Alexa.....	28
Röstkommandon	28
Använda högtalarens kontroller	29

BLUETOOTH®-ANSLUTNINGAR

Använda endast <i>Bluetooth</i> (ingen Wi-Fi).....	30
Ansluta till en mobil enhet	30
Koppla från en mobil enhet	31
Återansluta en mobil enhet.....	32
Anslut ytterligare en bärbar enhet.....	32
Rensa högtalarens enhetslista.....	32

STRÖMMA LJUD MED AIRPLAY

Strömma ljud från Kontrollpanelen.....	33
Strömma ljud från en app.....	33

BATTERI

Ladda högtalaren.....	34
Ladda högtalaren med Bose Portable Smart Speaker Charging Cradle	34
Kontrollera laddningsnivån	35

HÖGTALARENS STATUS

Wi-Fi-status.....	36
Medieuppspelning och volymstatus.....	37
Anslutningsstatus för <i>Bluetooth</i>	38
Status för röstassistenten	39
Status för Google Assistant.....	39
Amazon Alexa-status.....	40
Lampa för avstängd mikrofon.....	41
Strömstatus.....	42
Uppdatering och felstatus.....	43

AVANCERADE FUNKTIONER

Uppdatera högtalaren.....	44
Aktivera/inaktivera Wi-Fi.....	44

ANSLUTA BOSE-PRODUKTER

Ansluta en Bose SoundLink <i>Bluetooth</i> -högtalare eller Bose-hörlurar.....	45
Fördelar	45
Kompatibla produkter.....	45
Ansluta med Bose Music-appen	46
Återansluta en Bose SoundLink <i>Bluetooth</i> -högtalare eller Bose-hörlurar.....	46

SKÖTSEL OCH UNDERHÅLL

Rengöra högtalaren	47
Reservdelar och tillbehör.....	47
Begränsad garanti	47

FELSÖKNING

Prova det här först.....	48
Andra lösningar	48
Återställ högtalaren	53
Återställa högtalarens nätverks- och ljudinställningar.....	53

INNEHÅLL

Kontrollera att du har följande:

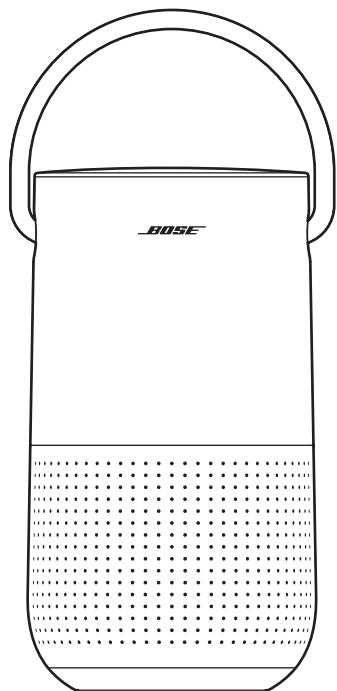

Bose Portable Smart Speaker

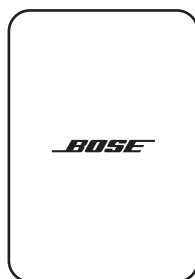

Nätadapter

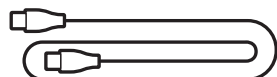

Elkabel

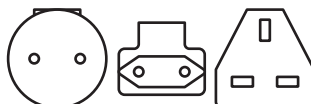

Stickkontakter för nätadapter*

* Produkten kan levereras med flera stickkontakter. Använd den kontakt som är avsedd för din region.

OBS! Om någon del av produkten är skadad är du inte använda den. Kontakta en Bose-återförsäljare eller Bose kundtjänst.

Besök: [worldwide.bose.com/Support/PHS](https://www.worldwide.bose.com/Support/PHS)

ANSLUTEN TILL DET TRÅDLÖSA NÄTVERKET

När den är ansluten till ett Wi-Fi-nätverk har högtalaren tillgång till alla funktionerna, så som röststyrning, anslutning till Bose Music-appen och musikbläddring, samt synkronisering med andra högtalare.

Se sidan 17 om du vill veta mer om Bose Music-appen.

INTE ANSLUTEN TILL DET TRÅDLÖSA NÄTVERKET

När inget Wi-Fi-nätverk är tillgängligt fungerar högtalaren som en *Bluetooth*-högtalare. *Bluetooth* kan du använda för att strömma musik från mobila enheter som exempelvis en smarttelefon, surfplatta eller dator.

Se sidan 30 för information om hur du ansluter en enhet till högtalaren via *Bluetooth*.

REKOMMENDATIONER

- Placera INTE högtalaren ovanpå ljud- eller videoutrustning (mottagare, TV-apparater osv.) eller andra föremål som alstrar värme. Värmen som kommer från sådana enheter kan resultera i försämrade högtalarprestanda.
- Placera INTE föremål ovanpå högtalaren eller framför högtalaren.
- Du undviker störningar genom att hålla annan trådlös utrustning 0,3 till 0,9 m från högtalaren.
- Placera högtalaren utanför och borta från metallskåp och direktverkande värmekällor.
- Placera högtalaren så att gummitassarna står på en stadig och jämn yta.
- När du använder *Bluetooth* ska du placera den bärbara enheten inom 10 m från högtalaren och försäkra dig om att det inte finns några hinder mellan dig och högtalaren. Om du flyttar enheten längre bort, eller om det finns hinder i vägen, kommer ljudkvaliteten att försämrats och enheten kanske kopplas från högtalaren.

TÄNK PÅ:

- Placera högtalaren på bottenplattan. Om du placerar högtalaren på sidan kan det medföra att den skadas och att ljudkvaliteten försämrats.
- Undvik att placera högtalaren på en våt eller smutsig yta.

REKOMMENDATIONER

Högtalaren är inte IPX4-klassad. Den är utformad för att tåla stänk men inte att nedsänkas i vatten.

TÄNK PÅ:

- Använd INTE högtalaren i duschen.
- Sänk INTE ned högtalaren i vatten.
- Försök aldrig ladda högtalaren medan den är våt. Gör du det kan högtalaren skadas.



Bose Music-appen låter dig ställa in och kontrollera din högtalare från valfri mobil enhet som t.ex. en smarttelefon eller surfplatta.

Med appen kan du strömma musik, göra och ändra inställningar, lägga till musiktjänster, utforska internetradiostationer, konfigurera Google Assistant eller Amazon Alexa och hantera inställningarna för högtalaren.

OBS! Se "Lägga till högtalaren i ett befintligt konto" på sidan 18 om du redan har skapat ett Bose Music-konto i Bose Music-appen för en annan produkt.

LADDA NER BOSE MUSIC-APPEN

1. Ladda ner Bose Music-appen till din mobila enhet.



2. Följ instruktionerna i appen.

LÄGGA TILL HÖGTALAREN I ETT BEFINTLIGT KONTO

Öppna Bose Music-appen och lägg till en högtalare för att lägga till din Bose Portable Smart Speaker.

ANSLUTA TILL ETT ANNAT WI-FI-NÄTVERK

Anslut till ett annat nätverk om ditt nätverksnamn eller lösenord har ändrats eller om du vill lägga till eller byta till ett annat nätverk.

1. Tryck in och håll ned Minska volym-knappen — och knappen för att spela upp/pausa ▷|| tills ljusringen lyser gult på botten och toppen.
2. Öppna Wi-Fi-inställningarna på din mobila enhet.
3. Välj Bose Portable Smart Speaker.
4. Öppna Bose Music-appen och följ instruktionerna i appen.

OBS!

- Gå till skärmvyn My Product och lägg till din högtalare om appen inte ber dig att installera.
- När den är ansluten till ett Wi-Fi-nätverk har högtalaren tillgång till röststyrning och alla andra funktioner i Bose Music-appen.

ÅTERANSLUT TILL ETT WI-FI-NÄTVERK

Högtalaren återansluter automatiskt till ett känt Wi-Fi-nätverk om den slås på inom Wi-Fi-nätverkets räckvidd.

OBS! Högtalaren lagrar upp till åtta olika Wi-Fi-nätverk i den ordning de senast användes.

SÄTTA PÅ

Tryck på strömknappen .

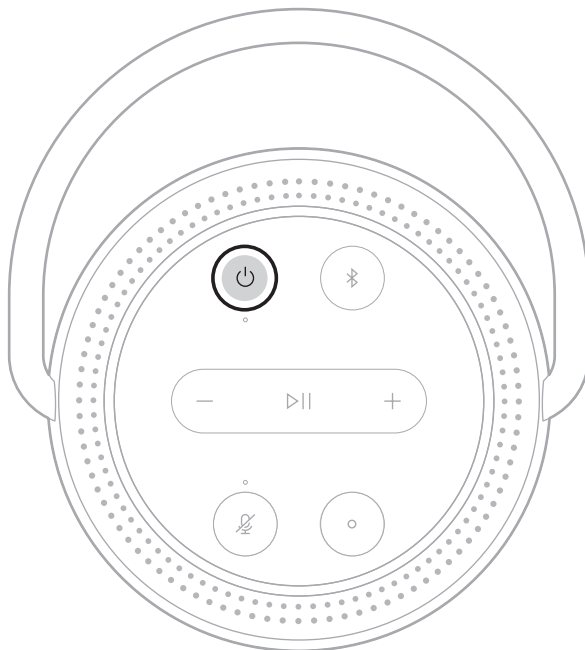

En röstansvisning meddelar batterinivån.

STÄNGA AV

Tryck och håll ned strömknappen  tills strömlampan blinkar tre gånger och släcks.

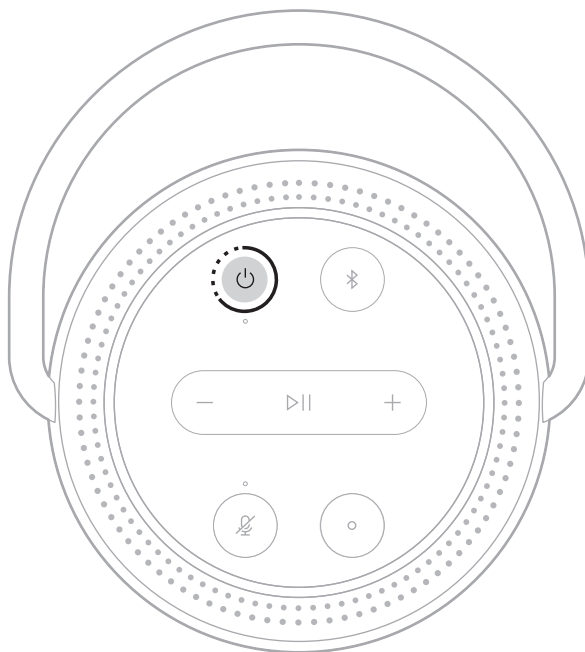

TÄNK PÅ FÖLJANDE:

- Om högtalaren inte är ansluten till ett Wi-Fi-nätverk, om den streamar ljud via *Bluetooth* eller om den laddar så stängs den av automatiskt efter 20 minuters inaktivitet.
- Tryck på Power-knappen en gång för att stänga av högtalaren om Wi-Fi inte har installerats med Bose Music-appen.

NÄTVERKSVILOLÄGE

Högtalaren går i nätverksviloläge när ljudet stoppas och när du inte har tryckt på någon knapp eller använt röstassistenten under 20 minuter.

Väck högtalaren från nätverksviloläge:

- Tryck på vilken knapp som helst på högtalaren.
- Spela eller återuppta ljud från din mobila enhet eller med Bose Music-appen.
- Tala med röstassistenten.

OBS! Installera röstassistenten Bose Music-appen och se till att mikrofonen är på om du vill ha åtkomst till röstassistenten i nätverksviloläge (se sidan 17).

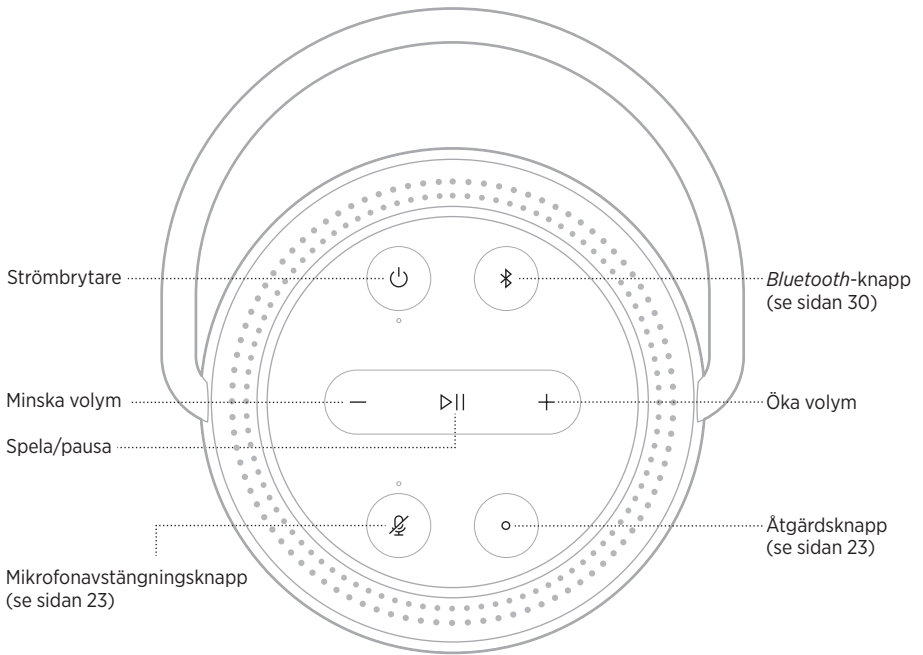

HÖGTALARFUNKTIONER

Högtalarknapparna sitter på högtalarens ovsida.

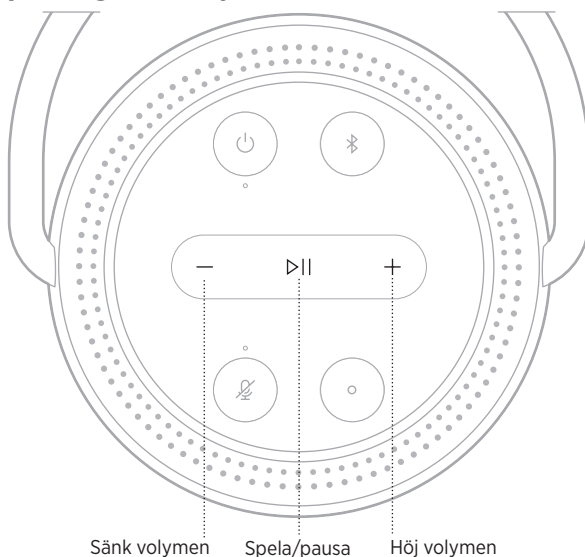

TIPS: Du kan också kontrollera högtalaren via Bose Music-appen.

Medieuppspelning och volym



FUNKTION	ÅTGÄRD
Spela/pausa	Tryck på ▷ . När ljudet pausats lyser två lampor längst ner och två lampor längst upp på ljusringen med ett vitt sken.
Hoppa framåt	Tryck två gånger på ▷ .
Hoppa bakåt	Tryck tre gånger på ▷ .
Höj volymen	Tryck på +. Ljusringen fylls medurs. OBS: För att höja volymen snabbt trycker du och håller nere +.
Sänk volymen	Tryck på -. Ljusringen slocknar moturs. OBS: För att sänka volymen snabbt trycker du och håller nere -.

KONTROLLER FÖR RÖSTASSISTENT

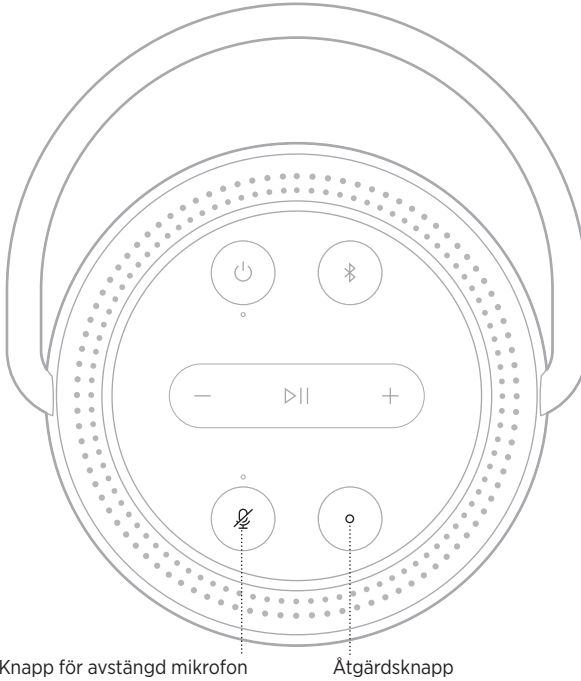

Du kan använda åtgärdsknappen  och mikrofonknappen  för att styra Google Assistant (se sidan 25) och Amazon Alexa (se sidan 28).



ALTERNATIV FÖR RÖSTASSISTENT

Du kan programmera högtalaren för att snabbt och enkelt komma åt Google Assistant eller Amazon Alexa.

OBS! Google Assistant och Amazon Alexa är inte tillgängliga på vissa språk och i vissa länder.

ALTERNATIV	ANVÄNDNING
Google Assistant	Använd din röst och/eller åtgärdsknappen  (se sidan 25).
Amazon Alexa	Använd din röst och/eller åtgärdsknappen  (se sidan 28).

OBS! Du kan inte ställa in högtalaren så att den kommer åt Google Assistant och Amazon Alexa samtidigt.

INSTALLATION AV DIN RÖSTASSISTENT

Se innan du börjar till att din mobila enhet och högtalaren är anslutna till samma Wi-Fi-nätverk.

Använd Bose Music-appen för installation av röstassistenten. Du kan nå detta alternativ från menyn Inställningar.

OBS! Se till att du använder samma konto till din ljudtjänst som du använde i Bose Music-appen när du ställer in din röstassistent.

KOMMA ÅT GOOGLE ASSISTANT

Tala med Google i din Bose Portable Smart Speaker för att enkelt njuta av musik hemma; spela din favoritmusik, styr volymen och hitta information om låten som du lyssnar på – hands-free. Du kan även planera din dag, ställa in larm och styra smarta enheter i hemmet - bara genom att använda rösten.

Mer information om vad Google Assistant kan göra finns på:

<https://support.google.com/assistant>

TÄNK PÅ FÖLJANDE:

- Google Assistant är inte tillgängligt på vissa språk och i vissa länder.
- Mer information om att spela upp ljud med Google Assistant finns på sidan 27.

Röstkommandon

Börja med "Hey Google" och säg sedan:

SAKER DU KAN PROVA	VAD DU KAN PROVA ATT SÄGA
Underhållning	Spela upp lite musik
Planera din dag	Vad står i min kalender för dagen?
Hantera saker att göra	Ställ in ett larm klockan 7 imorgon
Styra ditt hem	Tänd lamporna
Få svar	Vad är senaste nytt?
Få saker gjorda	Påminn mig om att köpa mjölk ikväll
Prova roliga saker	Berätta roliga fakta

Använda högtalarens kontroller

Du kan använda åtgärdsknappen  och mikrofonknappen  för att styra Google Assistant. De sitter på högtalarens ovansida.

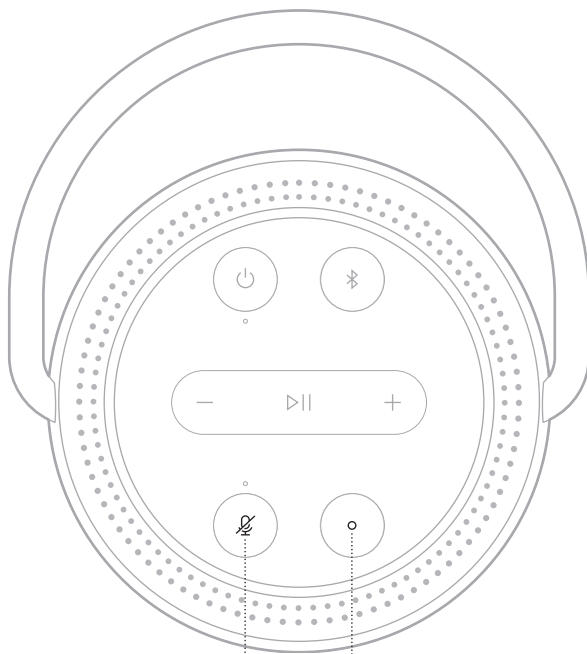





Knapp för avstängd mikrofon

Hey Google

SAKER DU KAN PROVA

ÅTGÄRD

Prata med Google Assistant	Tryck på  och säg sedan vad du vill. En lista med saker du kan prova finns på: https://support.google.com/assistant
Stanna alarm och timers	Tryck på knappen  .
Stoppa Google Assistant	Tryck på knappen  .
Sätta på/stänga av mikrofonen	Tryck på knappen  När mikrofonen är avstängd lyser lampan ovanför mikrofonavstängningsknappen  med ett fast rött sken och Google Assistant är otillgänglig.

SPELA UPP MUSIK MED GOOGLE ASSISTANT

Be Google att spela upp musik från din standardljuttjänst eller från en specifik ljuttjänst.

Börja med "Hey Google" och säg sedan:

SAKER DU KAN PROVA	VAD DU KAN PROVA ATT SÄGA
Spela musik	Spela upp lite musik. OBS: Google Assistant använder din förvalda ljuttjänst. Om du hör ett felmeddelande måste du kanske byta förvald ljuttjänst. Använd Google Assistant-appen för att ändra inställningen.
Styra din högtalare	Höj volymen.
Spela upp från en ljuttjänst	Spela NPR på TuneIn OBS: Google Assistant har inte stöd för alla ljuttjänster.
Spela upp på en specifik högtalare	Spela lite jazz på högtalarna i vardagsrummet. OBS: Kontrollera att du säger högtalarnamnet som du angett i Bose Music-appen. Använd det namn som angetts i Google Assistant-appen eller ändra namnet i Bose Music-appen om flera högtalare har samma namn.

Ställ in förvald musiktjänst

Under installationen av Google Assistant ber Google Assistant-appen dig att välja en ljuttjänst. När du ber Google att spela musik på Bose-produkter är Pandora och Spotify de enda standardtjänsterna som stöds. Även om andra ljuttjänster listas som tillgängliga under installationen saknas stöd för dem.

Välj Pandora eller Spotify som förvald musiktjänst för bästa upplevelse. Om du väljer en ljuttjänst som saknar stöd kommer du att höra ett felmeddelande när du försöker spela upp ljud.

KOMMA ÅT ALEXA

Högtalaren har Alexa inbyggt. Med Alexa kan du använda rösten för att spela musik, lyssna på nyheter, kolla vädret, styra smarta enheter i hemmet och mycket annat. Att använda Alexa i din högtalare kräver bara att du frågar. Ställ en fråga eller använd åtgärdsknappen  för att Alexa ska svara omedelbart.



Mer information om vad Alexa kan hjälpa dig med finns på:
<https://www.amazon.com/usealexa>

OBS! Alexa är inte tillgängligt i vissa språk och vissa länder.

Röstkommandon

SAKER DU KAN PROVA	VAD DU KAN PROVA:
Prata med Alexa	Alexa, what's the weather?
Spela upp ljud	Alexa, play Beethoven. OBS: Amazon Music är den förinställda musiktjänsten. Använd Alexa-appen för att byta förinställd musiktjänst.
Kontrollera volymen	Alexa, turn the volume up.
Spela upp från en ljudtjänst	Alexa, play NPR on TuneIn. OBS: Amazon Alexa har inte stöd för alla ljudtjänster.
Spela upp på en specifik högtalare	Alexa, play funk in the living room. OBS: Kontrollera att du säger högtalarnamnet som du angett i Bose Music-appen. Använd det namn som angetts i Alexa-appen eller ändra namnet i Bose Music-appen om flera högtalare har samma namn.
Hoppa till nästa låt	Alexa, next song.
Ställa in en timer	Alexa, set a timer for 5 minutes.
Hitta nya färdigheter	Alexa, what new skills do you have?
Stoppa Alexa	Alexa, stop.

Använda högtalarens kontroller

Åtgärdsknappen  och mikrofonavstängningsknappen  används för att kontrollera Alexa. De sitter på högtalarens ovansida.

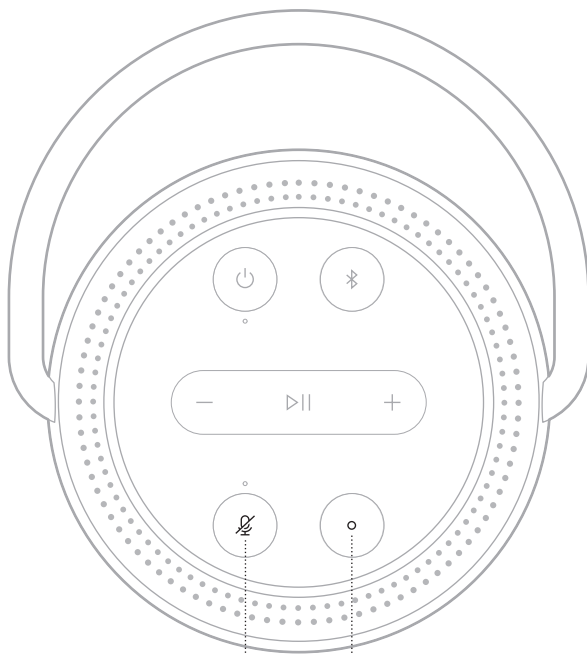





Knapp för avstängd mikrofon



SAKER DU KAN PROVA

ÅTGÄRD

Prata med Alexa	Tryck på  och säg sedan vad du vill. En lista med saker du kan prova finns på: https://www.amazon.com/usealexa
Stanna alarm och timers	Tryck på knappen  .
Stoppa Alexa	Tryck på knappen  .
Sätta på/stänga av mikrofonen	Tryck på knappen  . OBS: När mikrofonen är avstängd och lampan ovanför mikrofonavstängningsknappen  lyser med ett fast rött sken är Alexa inte tillgänglig.

Den trådlösa *Bluetooth*-tekniken kan du använda för att strömma musik från mobila enheter som exempelvis en smarttelefon, surfplatta eller dator. Innan du kan strömma musik från en enhet måste du ansluta enheten till högtalaren.

ANVÄNDA ENDAST *BLUETOOTH* (INGEN *WI-FI*)

När din högtalare är frånkopplad från *Wi-Fi* har du bara tillgång till högtalarens *Bluetooth*-funktioner. Se sidan 30 för information om hur du ansluter din mobila enhet med *Bluetooth*.

OBS! När du endast använder *Bluetooth* har du inte tillgång till någon röstassistent eller funktionerna i Bose Music-appen.

ANSLUTA TILL EN MOBIL ENHET

1. Tryck och håll ned *Bluetooth*-knappen .

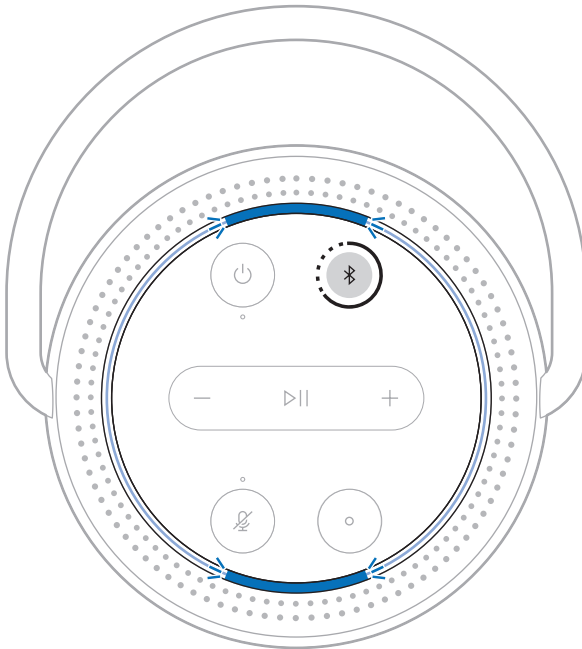

Du hör en signal och ljusringen pulserar blått.

2. Aktivera *Bluetooth*-funktionen på din enhet.

TIPS: *Bluetooth*-menyn hittar du vanligtvis i menyn Inställningar på din mobila enhet.

3. Välj högtalaren i enhetslistan.

TIPS: Leta efter namnet som du angav för högtalaren i Bose Music-appen. Om du inte gav högtalaren något namn kommer standardnamnet att visas.



När den är ansluten hörs en signal och ljusringen lyser med ett fast blått sken överst och underst och övergår sedan till svart. Högtalarens namn visas i listan över mobila enheter.

KOPPLA FRÅN EN MOBIL ENHET

Använd Bose Music-app för att koppla från din mobila enhet.

TIPS: Du kan även använda *Bluetooth*-inställningar för att koppla från din enhet. Frånkoppling av *Bluetooth* på din enhet leder till att alla andra enheter kopplas från.

ÅTERANSLUTA EN MOBIL ENHET

1. Tryck på *Bluetooth*-knappen \times .

OBS! Kontrollera att *Bluetooth*-funktionen är aktiverad på din mobila enhet.

2. Spela upp ljudet i den anslutna mobila enheten.

ANSLUT YTTERLIGARE EN BÄRBAR ENHET

Du kan lagra upp till åtta enheter i högtalarens enhetslista.

OBS! Du kan endast spela upp ljud från en enhet i taget.

1. Tryck och håll inne \times tills ljusringen pulserar blått.
2. Välj högtalaren i enhetslista på din mobila enhet.

OBS! Kontrollera att *Bluetooth*-funktionen är aktiverad på din mobila enhet.

RENSA HÖGTALARENS ENHETSLISTA

1. Tryck och håll ned \times i tio sekunder tills ljusringen pulserar blått två gånger överst och underst.
2. Ta bort högtalaren från *Bluetooth*-listan på enheten.

Alla enheter tas bort och högtalaren är klar för att synkroniseras (se sidan 30).

Högtalaren kan spela upp ljud via AirPlay 2 vilket gör att du snabbt kan strömma ljud från din Apple-enhet till högtalaren eller flera högtalare.

TÄNK PÅ FÖLJANDE:

- För att använda AirPlay 2 krävs en Apple-enhet med iOS 11.4 eller senare.
- Din Apple-enhet och högtalaren måste vara anslutna till samma Wi-Fi-nätverk.
- Mer information om AirPlay finns på: <https://www.apple.com/airplay>

STRÖMMA LJUD FRÅN KONTROLLPANELEN

1. Öppna Kontrollpanelen på Apple-enheten.
2. Tryck och håll inne ljudkortet i skärmens över högra hörn och sedan på AirPlay-ikonen .
3. Välj din eller dina högtalare.

STRÖMMA LJUD FRÅN EN APP

1. Öppna en musikapp (som Apple Music) och välj en låt att spela.
2. Knacka på .
3. Välj din eller dina högtalare.

LADDA HÖGTALAREN

1. Anslut elkabeln till högtalarens elkontakt.

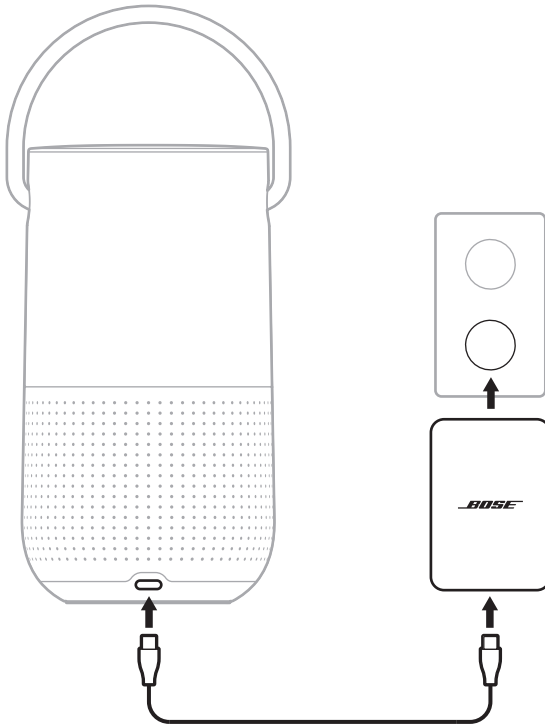

2. Anslut elkabeln till nätadaptorn.
3. Koppla in nätadaptorn i ett eluttag.

Högtalaren sätts på och strömlampan börjar blinka med ett vitt sken.

TÄNK PÅ! Försök INTE att ladda högtalaren när den är våt. Gör du det kan högtalaren skadas.

Ladda högtalaren med Bose Portable Smart Speaker Charging Cradle

Du kan ladda högtalaren med Bose Portable Smart Speaker Charging Cradle. Kontakta en auktoriserad Bose-återförsäljare för att köpa laddningsvagnen.

Besök: [worldwide.Bose.com/Support/PHS](https://www.worldwide.Bose.com/Support/PHS)

KONTROLLERA LADDNINGSNIVÅN

Tryck på strömknappen  när högtalaren är på och inte spelar upp ljud.

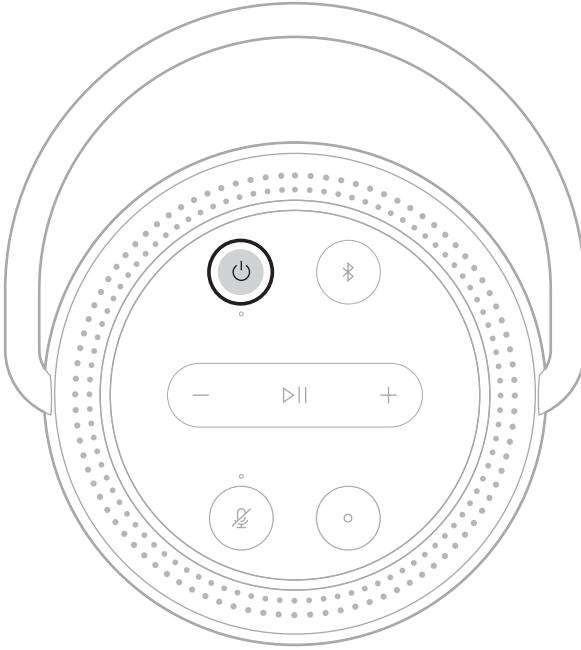

En röstanvisning meddelar batterinivån.

TIPS: Du kan även kontrollera batterinivån via Bose Music-appen.

LED-ljusringen på högtalarens ovansida visar högtalarens status.

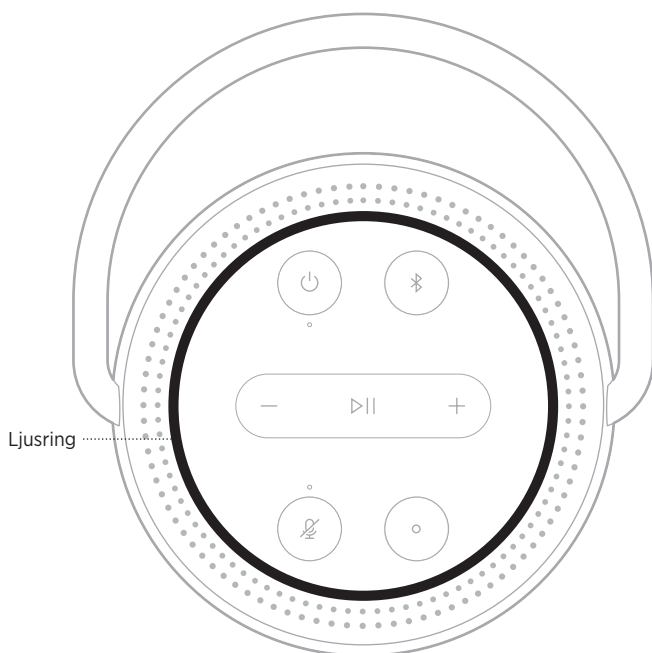

WI-FI-STATUS

Visar det trådlösa Wi-Fi-nätverkets anslutningsstatus för högtalaren.

LJUSRINGENS UPPFÖRANDE

SYSTEMLÄGE

Pulserar vitt överst och underst





Ansluter till det trådlösa nätverket

Fast vitt sken som övergår till svart överst och underst



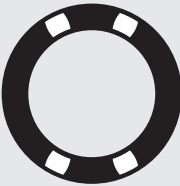
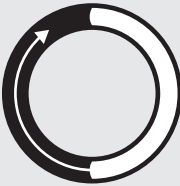

Ansluten till det trådlösa nätverket

MEDIEUPPSPELNING OCH VOLYMSTATUS

LJUSRINGENS UPPFÖRANDE		SYSTEMLÄGE
Två lampor längst ner och två lampor längst upp lyser med ett vitt		Ljudet pausat
Vitt ljus som fylls medurs		Öka volymen
Vitt ljus slocknar moturs		Minska volymen

ANSLUTNINGSTATUS FÖR *BLUETOOTH*

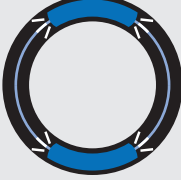



Visar *Bluetooth*-anslutningarnas status för mobila enheter.

LJUSRINGENS UPPFÖRANDE	SYSTEMLÄGE
<p>Pulserar blått överst och underst</p> 	<p>Redo att ansluta till mobila enheter</p>
<p>Blinkar blått överst och underst</p> 	<p>Ansluter till en mobil enhet</p>
<p>Fast blått sken som övergår till svart överst och underst</p> 	<p>Ansluten till en mobil enhet</p>
<p>Blinkar blått två gånger</p> 	<p>Rensa enhetslistan</p>



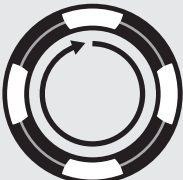
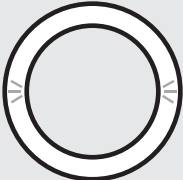

STATUS FÖR RÖSTASSISTENTEN

Visar statusen för Google Assistant eller Amazon Alexa.

Status för Google Assistant

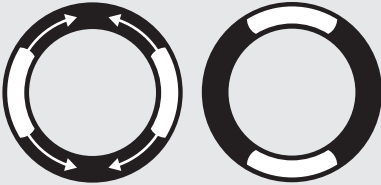
LJUSRINGENS UPPFÖRANDE	TILLSTÅND FÖR RÖSTASSISTENTEN
<p>Släckt</p> 	<p>I viloläge</p>
<p>Vitt ljus överst, underst, till vänster och höger</p> 	<p>Lyssnar</p>
<p>Vitt ljus som roterar medurs</p> 	<p>Tänker</p>
<p>Pulserar vitt (fullt)</p> 	<p>Talar</p>
<p>Vitt ljus som blinkar i tio minuter</p> 	<p>Avisering</p>

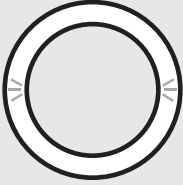
Amazon Alexa-status

LJUSRINGENS UPPFÖRANDE	TILLSTÅND FÖR RÖSTASSISTENTEN
<p data-bbox="96 342 157 367">Släckt</p> 	<p data-bbox="745 342 827 367">I viloläge</p>
<p data-bbox="96 532 274 581">Vitt ljus glider till toppen och botten</p> 	<p data-bbox="745 548 817 573">Lyssnar</p>
<p data-bbox="96 732 317 781">Fast vitt sken som lyser överst och underst</p> 	<p data-bbox="745 743 806 768">Tänker</p>
<p data-bbox="96 943 274 967">Pulserar vitt (fullt)</p> 	<p data-bbox="745 943 795 967">Talar</p>
<p data-bbox="96 1133 285 1182">Pulserar gult överst och underst</p> 	<p data-bbox="745 1149 838 1174">Avisering</p>

Lampa för avstängd mikrofon

Lampa för avstängd mikrofon

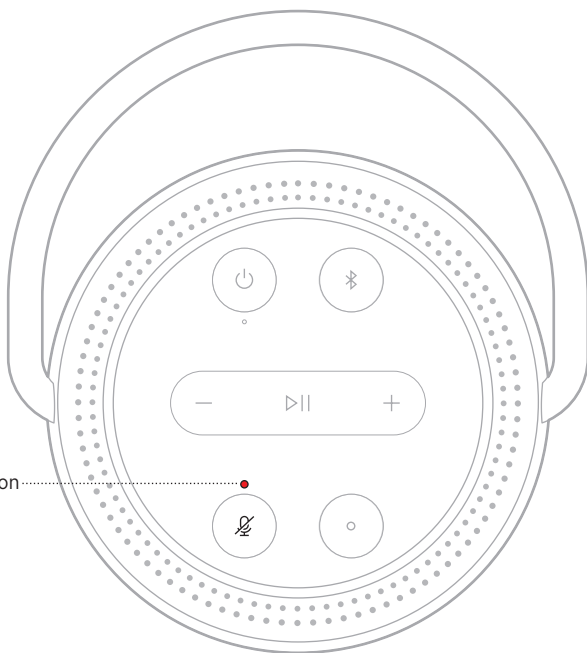

LAMPANS UPPFÖRANDE

SYSTEMLÄGE

Fast rött sken

Mikrofonen är avstängd

STRÖMSTATUS

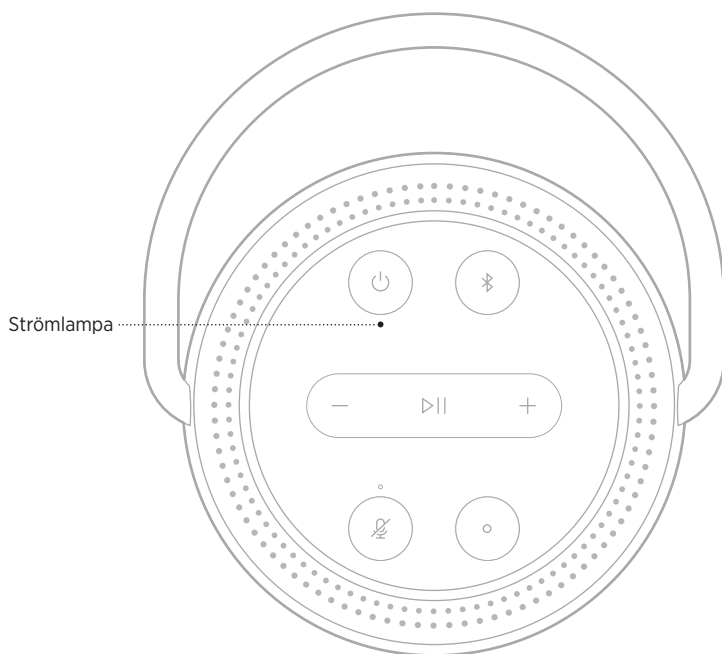



LAMPANS
UPPFÖRANDE

SYSTEMLÄGE

Fast vitt sken	På OBS: När högtalaren är ansluten till laddningskabeln innebär fast vitt sken fulladdning.
Blinkar med vitt sken	Laddar
Dimmat vitt sken	Nätverksviloläge OBS: Högtalaren visar bara dimmat vitt sken när den inte laddar.
Fast rött sken	5-10 % batteri kvar
Blinkar med rött ljus	Mindre än 5 % batteri kvar
Svart	Släckt

UPPDATERING OCH FELSTATUS

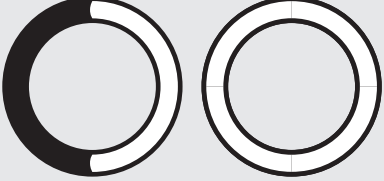
Visar statusen för programvaruuppdateringar och felmeddelanden.

LJUSRINGENS UPPFÖRANDE	SYSTEMLÄGE
<p>Fast gult överst och underst</p> 	<p>Wi-Fi-installation på gång</p>
<p>Vitt ljus som fyller ringer moturs tills den fylls, repeteras sedan</p> 	<p>Uppdatering laddas ned</p>
<p>Vitt ljus som fyller ringer medurs tills den fylls, repeteras sedan</p> 	<p>Uppdaterar högtalaren</p>
<p>Blinkar gult fyra gånger överst och underst</p> 	<p>Fel. Se Bose Music-appen</p>
<p>Fast rött överst och underst</p> 	<p>Fel. Kontakta Bose kundtjänst</p>

UPPDATERA HÖGTALAREN

Högtalaren uppdateras automatiskt när den är ansluten till Bose Music-appen och ett Wi-Fi-nätverk.

AKTIVERA/INAKTIVERA WI-FI

Tryck och håll inne spela upp/pausa ▶|| och *Bluetooth*-knappen Ⓜ i 5 sekunder tills det vita ljuset fyller ljusringen.

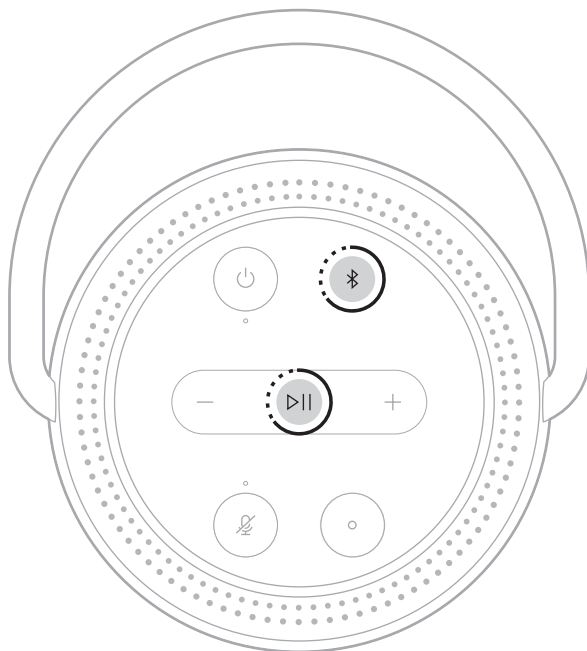

OBS! När Wi-Fi är inaktiverat kan du inte använda Bose Music-appen eller röstassistenten för att styra högtalaren.

ANSLUTA EN BOSE SOUNDLINK *BLUETOOTH*-HÖGTALARE ELLER BOSE-HÖRLURAR

Med Bose SimpleSync™-teknik kan du ansluta vissa Bose SoundLink *Bluetooth*-högtalare eller Bose-hörlurar till Bose Portable Smart Speaker för ett nytt sätt att lyssna på musik.

Fördelar

- **Ljud i flera rum:** Lyssna på samma låt i två olika rum samtidigt, genom att ansluta din Bose SoundLink *Bluetooth*-högtalare till din Bose Portable Smart Speaker.
 - **En personlig lyssningsupplevelse:** Hör musiken tydligt från rummet bredvid genom att ansluta dina Bose-hörlurar till din Bose Portable Smart Speaker. Använd fristående volymkontroller på varje produkt för att sänka eller stänga av ljudet på högtalaren medan du lyssnar på hörlurarna runt om i hemmet.
- OBS!** SimpleSync™-tekniken har en *Bluetooth*-räckvidd på 9 meter. Väggar och olika byggnadsmaterial kan ibland påverka mottagningen.

Kompatibla produkter

Du kan ansluta de flesta SoundLink *Bluetooth*-högtalarna och utvalda Bose-hörlurar till din Bose Portable Smart Speaker.

Populära kompatibla produkter:

- Bose SoundLink Revolve+ *Bluetooth*-högtalare
- Bose SoundLink Mini *Bluetooth*-högtalare
- Bose SoundLink Color *Bluetooth*-högtalare
- Bose Noise Cancelling Headphones 700
- Trådlösa Bose QuietComfort 35-hörlurar

Nya produkter läggs till med jämna mellanrum. En fullständig lista och mer information finns på: worldwide.bose.com/Support/Groups

Ansluta med Bose Music-appen

Använd Bose Music-appen för att ansluta din SoundLink *Bluetooth*-högtalare eller dina Bose-hörlurar till din Bose Portable Smart Speaker. Mer information finns på: worldwide.bose.com/Support/Groups

TÄNK PÅ FÖLJANDE:

- Se till att produkten du ansluter till är påslagen, befinner sig inom 9 m från Bose Portable Smart Speaker och är redo att ansluta till en annan enhet. Mer information finns i handboken för produkten.
- Du kan bara ansluta en produkt i taget till Bose Portable Smart Speaker.

ÅTERANSLUTA EN BOSE SOUNDLINK *BLUETOOTH*-HÖGTALARE ELLER BOSE-HÖRLURAR

Sätt på din Bose SoundLink *Bluetooth*-högtalare eller dina Bose-hörlurar.

Din högtalare eller dina hörlurar försöker ansluta till de *Bluetooth*-enheter som senast anslöts, inklusive Bose Portable Smart Speaker.

TÄNK PÅ FÖLJANDE:

- Din Bose Portable Smart Speaker måste vara inom 9 m och vara påslagen.
- Om högtalaren eller hörlurarna inte ansluts, se ”Högtalaren återansluter inte till en nyligen ansluten Bose SoundLink *Bluetooth*-högtalare eller till Bose-hörlurar” på sidan 52.

RENGÖRA HÖGTALAREN

Rengör ytan på högtalaren med en mjuk och torr trasa.

TÄNK PÅ:

- Använd INTE spray i närheten av högtalaren. Använd inte lösningsmedel, kemikalier eller rengöringsmedel som innehåller alkohol, ammoniak eller slipmedel.
- Låt INTE vätska tränga in i några öppningar.

RESERVDELAR OCH TILLBEHÖR

Reservdelar och tillbehör kan beställas genom Bose kundtjänst.

Besök: worldwide.Bose.com/Support/PHS

BEGRÄNSAD GARANTI

Högtalaren täcks av en begränsad garanti. Mer information om den begränsade garantin finns på global.Bose.com/warranty.

Mer information om hur du registrerar din produkt finns på global.Bose.com/register. Dina garantirättigheter påverkas inte om du inte registrerar produkten.

PROVA DET HÄR FÖRST

Om du upplever problem med högtalaren ska du prova följande:

- Sätt på högtalaren (se sidan 35).
- Ladda högtalaren (se sidan 17).
- Kontrollera alla kablar.
- Kontrollera högtalarens tillstånd (se sidan 36).
- Ladda ner Bose Music-appen och alla uppdateringar.
- Flytta högtalaren och den mobila enheten bort från eventuella störningskällor (trådlösa routrar, trådlösa telefoner, TV-apparater, mikrovågsugnar osv.).
- Flytta högtalaren så att den kommer innanför den rekommenderade räckvidden för den trådlösa routern eller den mobila enheten för att säkerställa funktionen.

ANDRA LÖSNINGAR

Om du inte kan lösa problemet ska du titta i tabellen nedan för att identifiera symptom och ta del av lösningar till vanliga problem. Kontakta Boses kundtjänst om du inte kan lösa ditt problem.

Besök: worldwide.Bose.com/contact

SYMPTOM	LÖSNING
Högtalaren startar inte	<p>Batteriet kan vara i skyddsläge eller urladdat. Anslut högtalaren till elkabeln.</p> <p>Anslut elkabeln till ett annat vägguttag.</p> <p>Dra ut elkabeln, vänta i 30 sekunder och sätt sedan tillbaka den i ett fungerande eluttag.</p>
Högtalaren stängs inte av	<p>Tryck på Power-knappen tills strömlampan släcks om Wi-Fi har installerats med Bose Music-appen.</p> <p>Tryck på Power-knappen en gång för att stänga av högtalaren om Wi-Fi inte har installerats med Bose Music-appen.</p>
Högtalaren svarar inte vid installation	<p>Kontrollera att du använder Bose Music-appen för installation.</p> <p>OBS: Gå till skärmvyn My Product och lägg till din högtalare om appen inte ber dig att installera.</p> <p>Dra ut elkabeln, vänta i 30 sekunder och sätt sedan tillbaka den i ett fungerande eluttag.</p>

SYMPTOM	LÖSNING
Bose Music-appen fungerar inte på min mobila enhet	<p>Se till att din mobila enhet är kompatibel med Bose Music-appen och möter systemkraven. Se även din mobila enhets appbutik för mer information om detta.</p> <p>Avinstallera Bose Music-appen från din mobila enhet och återinstallera den sedan (se sidan 17).</p>
Högtalaren ansluter inte till det trådlösa nätverket	<p>Välj rätt nätverk i Bose Music-appen och ange nätverkslösenordet.</p> <p>Kontrollera att du ansluter högtalaren till samma Wi-Fi-nätverk som din mobila enhet är ansluten till.</p> <p>Om dina nätverksinställningar för Wi-Fi har ändrats ska du läsa på sidan 18.</p> <p>Aktivera Wi-Fi på den mobila enhet som du använde för installationen.</p> <p>Stäng andra applikationer på din mobila enhet.</p> <p>Om routern har stöd för både 2,4 GHz och 5 GHz-bandet, ska du kontrollera att både den mobila enheten och högtalaren är anslutna till samma band.</p> <p>OBS: Bose rekommenderar att ge banden specifika namn för att försäkra dig om att du ansluter till rätt band.</p> <p>Återställ routern.</p> <p>Avinstallera Bose Music-appen från din mobila enhet. Dra ut elkabeln, vänta i 30 sekunder och sätt sedan i den i ett fungerande eluttag. Ladda ner Bose Music-appen och starta om installationen.</p>
Hackigt ljud eller inget ljud	<p>Höj volymen på högtalaren och den mobila enheten.</p> <p>Stoppa andra program för direktuppspelning av ljud eller video.</p> <p>Byt till en annan källa.</p> <p>Spela upp ljud från en annan applikation eller musiktjänst.</p> <p>Kontrollera att du använder en kompatibel <i>Bluetooth</i>-mobil enhet.</p> <p>Starta om den mobila enheten.</p> <p>Dra ut elkabeln, vänta i 30 sekunder och sätt sedan tillbaka den i ett fungerande eluttag.</p> <p>Kontrollera att ljudet på högtalaren är aktiverat. Aktivera ljudet genom att trycka på Volym upp + eller Volym ner – på högtalaren eller med Bose Music-appen.</p>

SYMPTOM	LÖSNING
Högtalaren ansluter inte till en mobil enhet	<p>Stäng av <i>Bluetooth</i>-funktionen på den mobila enheten och sätt sedan på den igen. Ta bort högtalaren från <i>Bluetooth</i>-menyn. Anslut en gång till.</p> <p>Anslut en annan mobil enhet (se sidan 30).</p> <p>Kontrollera att du använder en kompatibel <i>Bluetooth</i>-mobil enhet.</p> <p>Ta bort högtalaren från den mobila enhetens <i>Bluetooth</i>-lista. Anslut igen (se sidan 31).</p> <p>Rensa högtalarnas enhetslista (se sidan 32).</p>
Högtalaren strömmar inte ljud via AirPlay	<p>Se till att högtalaren är påslagen och inom räckhåll (se sidan 35).</p> <p>Uppdatera din Apple-enhet och högtalaren.</p> <p>Se till att din Apple-enhet och högtalaren är anslutna till samma Wi-Fi-nätverk.</p> <p>Se till att högtalaren är uppdaterad (se sidan 44).</p> <p>Om du inte hittar AirPlay-ikonen  i musikappen du streamar från kan du streama ljud från kontrollpanelen.</p> <p>Mer hjälp finns på: https://www.apple.com/airplay</p>
Högtalaren syns inte i ett annat Bose-konto	<p>Kontrollera att delning är aktiverat för högtalaren med hjälp av Bose Music-appen.</p> <p>Kontrollera att högtalaren och din mobila enhet är anslutna till samma trådlösa nätverk.</p>

SYMPTOM	LÖSNING
<p>Google Assistant svarar inte och spelar inte upp ljud</p>	<p>Kontrollera att Google Assistant är installerad via Bose Music-appen (se sidan 24).</p> <p>Anslut den mobila enheten till Wi-Fi.</p> <p>Kontrollera att Google Assistant är tillgängligt i landet du befinner dig i.</p> <p>Se till att du använder den senaste versionen av Google Assistant-appen.</p> <p>Kontrollera att förvalet är inställt (se sidan 25).</p> <p>Kontrollera att den bärbara enheten är kompatibel.</p> <p>Ta bort Google Assistant från högtalaren via Bose Music-appen. Lägg sedan till Google Assistant igen.</p> <p>Välj Pandora eller Spotify som förvald musiktjänst för bästa upplevelse (se sidan 27).</p> <p>Kontrollera att du använder samma konto till din ljudtjänst på Bose Music-appen och Google Assistant-appen.</p> <p>Google Assistant saknar kanske stöd för din begäran. Nya funktioner läggs till med jämna mellanrum.</p> <p>Mer hjälp finns på: https://support.google.com/assistant</p>
<p>Ändra Google Assistants personliga resultatinställning</p>	<p>Använd inställningsmenyn i Google Assistant-appen för att stänga av personliga resultat eller ändra konto för personliga resultat.</p>
<p>Alexa svarar inte</p>	<p>Kontrollera att Alexa är installerad via Bose Music-appen (se sidan 17).</p> <p>OBS: Högtalaren måste vara installerad och ansluten till ditt Wi-Fi-nätverk via Bose Music-appen.</p> <p>Kontrollera att Alexa är tillgängligt i landet du befinner dig i.</p> <p>Kontrollera att lampan ovanför mikrofonavstängningsknappen  inte lyser rött. Tryck på  för att aktivera mikrofonen.</p> <p>Kontrollera att du säger namnet som du angett i Bose Music-appen. Använd det namn som angetts i Alexa-appen eller ändra namnet i Bose Music-appen om flera högtalare har samma namn.</p> <p>Ta bort Alexa från högtalaren med Bose Music-appen och lägg sedan till Alexa igen.</p> <p>Alexa saknar kanske stöd för din begäran. Nya funktioner läggs till med jämna mellanrum.</p> <p>Mer hjälp finns på: https://www.amazon.com/usealexa</p>

SYMPTOM	LÖSNING
<p>Högtalaren ansluter inte till en Bose SoundLink Bluetooth-högtalare eller till Bose-hörlurar</p>	<p>Se till att din Bose SoundLink <i>Bluetooth</i>-högtalare eller dina hörlurar är påslagna, befinner sig inom 9 m från Bose Portable Smart Speaker och är redo att ansluta till en annan enhet. Mer information finns i handboken för produkten.</p>
<p>Högtalaren återansluter inte till en nyligen ansluten Bose SoundLink Bluetooth-högtalare eller till Bose-hörlurar</p>	<p>Använd produktkontrollerna på din Bose SoundLink <i>Bluetooth</i>-högtalare eller hörlurarna för att bläddra igenom listan med produktenheter tills du hör namnet på din Bose Portable Smart Speaker. Produktspecifika instruktioner finns i produktens bruksanvisning.</p> <p>OBS: Vissa högtalare och hörlurar, inklusive Bose Noise Cancelling Headphones 700, saknar stöd för att bläddra igenom listan med produktenheter. Se "Ansluta med Bose Music-appen" på sidan 46 för återanslutning av de produkterna.</p>
<p>Fördröjt ljud från en ansluten Bose SoundLink Bluetooth -högtalare eller Bose-hörlurar</p>	<p>Alla Bose SoundLink <i>Bluetooth</i>-högtalare och hörlurar kan inte spela upp perfekt synkroniserat ljud när de är anslutna till högtalaren. Kontrollera om din produkt är kompatibel på: worldwide.Bose.com/Support/Groups</p> <p>Installera alla tillgängliga programuppdateringar för din Bose SoundLink <i>Bluetooth</i>-högtalare eller dina hörlurar. Kontrollera om det finns uppdateringar genom att öppna lämplig Bose-app för din produkt på din mobila enhet eller gå till btu.Bose.com på datorn.</p>

ÅTERSTÄLL HÖGTALAREN

Vid en fabriksåterställning rensas alla käll-, volym- och nätverksinställningar från högtalaren och de ursprungliga inställningarna kommer att gälla.

Tryck och håll ned knappen för att höja volymen + och *Bluetooth*-knappen Ⓜ i tio sekunder tills ljusringen fylls med ett vitt sken.

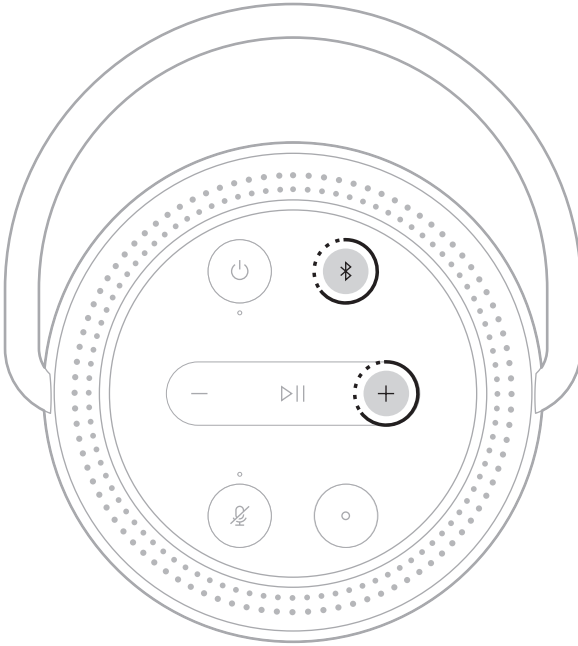

Högtalaren startar om. När återställningen är klar lyser ljusringen med ett fast gult sken.

Återställa högtalarens nätverks- och ljudinställningar

Installera högtalaren via Bose Music-appen (se sidan 17).

โปรดอ่านและเก็บคำแนะนำด้านความปลอดภัย การรักษาความปลอดภัย และการใช้งานทั้งหมดไว้

CE Bose Corporation ขอประกาศในที่นี้ว่าผลิตภัณฑ์นี้สอดคล้องตามข้อกำหนดที่จำเป็นและข้อบังคับที่เกี่ยวข้องอื่น ๆ ของข้อกำหนดกับ Directive 2014/53/EU และข้อบังคับอื่นๆ ทั้งหมดของข้อกำหนดกับ EU ที่ใช้บังคับ โปรดรับรองมาตรฐานความปลอดภัยของผลิตภัณฑ์ฉบับสมบูรณ์ สามารถอ่านได้จาก www.Bose.com/compliance

UK CA ผลิตภัณฑ์นี้สอดคล้องตามข้อกำหนดความเข้ากันได้ทางแม่เหล็กไฟฟ้า 2016 ที่เกี่ยวข้องกับทั้งหมดและข้อกำหนด UK ที่เกี่ยวข้องทั้งหมดอื่นๆ โปรดรับรองมาตรฐานความปลอดภัยของผลิตภัณฑ์ฉบับสมบูรณ์ สามารถอ่านได้จาก www.Bose.com/compliance

Bose Corporation ขอประกาศในที่นี้ว่าผลิตภัณฑ์นี้สอดคล้องตามข้อกำหนดที่จำเป็นของกฎระเบียบว่าด้วยอุปกรณ์วิทยุ 2017 และข้อกำหนด UK ที่เกี่ยวข้องทั้งหมดอื่นๆ โปรดรับรองมาตรฐานความปลอดภัยของผลิตภัณฑ์ฉบับสมบูรณ์ สามารถอ่านได้จาก www.Bose.com/compliance

คำแนะนำด้านความปลอดภัยที่สำคัญ

1. ตรวจสอบให้แน่ใจว่าช่องเสียบแท่งสนิทก่อนทำการชาร์จ
2. อย่าชาร์จใส่ในขณะที่ใส่หูฟัง
3. ใช้แต่อุปกรณ์ต่อ/อุปกรณ์เสริมที่ผู้ผลิตระบุเท่านั้น
4. นำผลิตภัณฑ์เข้ารับการซ่อมแซมทั้งหมดจากช่างผู้ชำนาญเท่านั้น การเข้ารับการบริการซ่อมแซมเป็นสิ่งจำเป็นเมื่ออุปกรณ์เกิดความเสียหายไม่ว่าทางใดทางหนึ่ง เช่น สายไฟหรือปลั๊กเสียหาย ของเหลวหรือวัสดุแปลกปลอมตกหล่นเข้าไปในอุปกรณ์ อุปกรณ์ถูกฝนหรือความชื้น ไม่ทำงานตามปกติ หรืออุปกรณ์ตกหล่น



ผลิตภัณฑ์นี้ประกอบด้วยชิ้นส่วนขนาดเล็ก ซึ่งอาจทำให้เกิดอันตรายจากการสำลัก ไม่เหมาะสำหรับเด็กอายุต่ำกว่า 3 ปี



ผลิตภัณฑ์นี้ประกอบด้วยวัสดุแม่เหล็ก ปรีกษาแพทย์ว่าสิ่งนี้อาจส่งผลต่อการใช้งานอุปกรณ์การแพทย์ที่ปลูกลงของคุณหรือไม่

- วางผลิตภัณฑ์ให้อยู่ห่างจากไฟและแหล่งที่ก่อให้เกิดความร้อน อย่าวางสิ่งใหม่ๆ เช่น เทียนไขที่จุดไฟ ไม้ธูปหรือใกล้กับผลิตภัณฑ์
- อย่าดัดแปลงผลิตภัณฑ์นี้โดยไม่ได้รับอนุญาต
- อย่าใช้เครื่องแปลงไฟกับผลิตภัณฑ์นี้
- ไม่ใช้อุปกรณ์ชาร์จอื่นนอกเหนือจากที่ระบุให้ใช้โดยเฉพาะกับผลิตภัณฑ์



仅适用于 2000m 以下地区安全使用

ใช้ในพื้นที่ที่ความสูงน้อยกว่า 2000 เมตรเท่านั้น

- อย่าให้ผลิตภัณฑ์ที่มีแบตเตอรี่ถูกความร้อนสูงเกินไป (เช่น จัดเก็บในที่ที่แสงแดดจัด ไฟ หรืออื่นๆ คล้ายกันนี้)
- บ่อยก้ากับผลิตภัณฑ์จะติดอยู่ข้างใต้ผลิตภัณฑ์

หมายเหตุ: อุปกรณ์นี้ผ่านการทดสอบและพบว่าตรงตามข้อกำหนดสำหรับอุปกรณ์ดิจิทัล คลาส B ตามส่วน 15 ของระเบียบ FCC ข้อกำหนดนี้กำหนดขึ้นเพื่อให้การป้องกันที่เหมาะสมจากการรบกวนที่เป็นอันตรายในการติดตั้งในที่พักอาศัย อุปกรณ์นี้ก่อให้เกิด ไข้ และสามารถแผ่พลังงานความถี่วิทยุ และหากติดตั้งและใช้งานไม่ตรงตามคำแนะนำ อาจเป็นสาเหตุให้เกิดการรบกวนที่เป็นอันตรายกับการสื่อสารทางวิทยุ อย่างไรก็ตาม ไม่มีการรับประกันว่าการรบกวนนี้จะไม่เกิดขึ้นในการติดตั้งแบบใดแบบหนึ่ง หากอุปกรณ์นี้ก่อให้เกิดการรบกวนที่เป็นอันตรายกับการรับสัญญาณวิทยุหรือโทรทัศน์ ซึ่งสามารถพิจารณาได้จากการลองปิดและเปิดอุปกรณ์ ขอแนะนำให้ผู้ใช้งานแก้ไขการรบกวนดังกล่าว ด้วยวิธีการต่อไปนี้

- เปลี่ยนทิศทางหรือตำแหน่งของเสาอากาศ
- เพิ่มระยะห่างระหว่างอุปกรณ์และเครื่องรับสัญญาณ
- เสียบปลั๊กอุปกรณ์นี้กับตัวรับไฟฟ้าที่ไม่ได้ใช้สายร่วมกับเครื่องรับสัญญาณ
- ติดต่อขอรับความช่วยเหลือจากตัวแทนจำหน่ายหรือช่างเทคนิคด้านวิทยุ/โทรทัศน์ที่มีประสบการณ์

การแก้ไขหรือตัดแปลงอื่นใดที่ไม่ได้รับอนุญาตโดยตรงจาก Bose Corporation อาจทำให้ผู้ใช้ไม่มีสิทธิ์ใช้งานอุปกรณ์นี้อีกต่อไป อุปกรณ์นี้สอดคล้องตามส่วน 15 ของระเบียบ FCC และมาตรฐาน RSS ที่ได้รับการยกเว้นใบอนุญาต ISED Canada การทำงานของอุปกรณ์นี้ขึ้นอยู่กับเงื่อนไข 2 ประการ ดังนี้ (1) อุปกรณ์นี้ต้องไม่ก่อให้เกิดสัญญาณรบกวนที่เป็นอันตราย และ (2) อุปกรณ์นี้ต้องยอมรับสัญญาณรบกวนทุกชนิดที่ได้รับ รวมถึงสัญญาณรบกวนที่อาจทำให้เกิดการทำงานที่ไม่พึงประสงค์

ควรติดตั้งและใช้งานอุปกรณ์นี้ในระยะห่างอย่างน้อย 20 ซม. ระหว่างเครื่องกำเนิดรังสีและร่างกายของคุณ

อุปกรณ์นี้ เมื่อทำงานในย่านความถี่ 5150 ถึง 5250 MHz จะใช้สำหรับการใช้งานภายในอาคารเท่านั้น ทั้งนี้เพื่อลดโอกาสที่จะเกิดสัญญาณรบกวนที่เป็นอันตรายกับระบบอื่นๆ ที่ใช้ช่องสัญญาณร่วมกัน

CAN ICES-3(B)/NMB-3(B)

สำหรับยุโรป:

ช่วงความถี่การทำงานคือ 2400 ถึง 2483.5 MHz, 5150 ถึง 5350 MHz และ 5470 ถึง 5725 MHz

กำลังการส่งสูงสุดน้อยกว่า 20 dBm EIRP

กำลังการส่งสูงสุดต่ำกว่าข้อกำหนดที่กำหนด ดังนั้นไม่จำเป็นต้องมีการทดสอบ SAR และยกเว้นตามข้อกำหนดที่เกี่ยวข้อง

อุปกรณ์นี้จำกัดให้ใช้งานภายในอาคารเมื่อทำงานในย่านความถี่ 5150 ถึง 5350 MHz ในประเทศสมาชิก EU ทั้งหมดที่แสดงในตาราง



BE	DK	IE	UK(NI)	FR	CY	SK	HU	AT	SE
BG	DE	PT	EL	HR	LV	LT	MT	PL	
CZ	EE	FI	ES	IT	RO	LU	NL	SI	



สัญลักษณ์นี้หมายความว่าไม่ควรทิ้งผลิตภัณฑ์นี้เหมือนเป็นขยะตามบ้านทั่วไป และควรจัดการทิ้งให้กับสถานจัดเก็บขยะที่เหมาะสมเพื่อการนำไปรีไซเคิล การจัดการทิ้งและการรีไซเคิลอย่างเหมาะสมช่วยปกป้องทรัพยากรธรรมชาติ

คุณภาพของมนุษย์ และสิ่งแวดล้อม สำหรับข้อมูลเพิ่มเติมเกี่ยวกับการทิ้งและการรีไซเคิลผลิตภัณฑ์นี้ ให้ติดต่อเทศบาลในท้องถิ่นของคุณ บริการกำจัดขยะ หรือร้านค้าที่คุณซื้อผลิตภัณฑ์นี้

กฎระเบียบการจัดการสำหรับอุปกรณ์ความถี่วิทยุกำลังต่ำ

มาตรา 12

ตาม “กฎระเบียบในการบริหารจัดการสำหรับอุปกรณ์ความถี่วิทยุกำลังต่ำ” โดยไม่ได้รับอนุญาตจาก NCC บริษัท กิจการ หรือผู้ใช้ไม่ได้รับอนุญาตให้เปลี่ยนความถี่ ปรับปรุงกำลังการส่งสัญญาณ หรือแก้ไขลักษณะเฉพาะตลอดจนถึงประสิทธิภาพดั้งเดิมของอุปกรณ์ความถี่วิทยุกำลังต่ำที่ได้รับอนุมัติ

มาตรา 15

อุปกรณ์ความถี่วิทยุกำลังต่ำไม่ควรสัมผัสต่อความปลอดภัยของเครื่องบิน และรบกวนการสื่อสารตามกฎหมาย หากไม่เป็นเช่นนั้น ผู้ใช้ควรยุติการใช้งานทันทีจนกว่าจะไม่มีสัญญาณรบกวนอีกต่อไป การสื่อสารตามกฎหมายที่กล่าวข้างต้นหมายถึงการสื่อสารทางวิทยุที่ดำเนินการสอดคล้องกับกฎหมายโทรคมนาคม

อุปกรณ์ความถี่วิทยุกำลังต่ำต้องยอมรับการรบกวนจากระบบการสื่อสารตามกฎหมายหรืออุปกรณ์ที่ปล่อยคลื่นวิทยุ ISM

อย่าพยายามถอดแบตเตอรี่ลิเทียมไอออนแบบชาร์จได้ออกจากผลิตภัณฑ์นี้ ในกรณีที่ต้องการถอดแบตเตอรี่ดังกล่าวออก โปรดติดต่อร้านค้าปลีกของ Bose ในท้องถิ่นของคุณหรือผู้จำหน่ายรายอื่น ๆ



การถอดแบตเตอรี่ลิเทียมไอออนชนิดชาร์จซ้ำได้ในผลิตภัณฑ์นี้ควรดำเนินการโดยผู้จำหน่ายรายนั้น โปรดติดต่อร้านค้าปลีกของ Bose ในท้องถิ่นของคุณ หรือดูที่ products.bose.com/static/compliance/index.html สำหรับข้อมูลเพิ่มเติม

ตารางสถานะพลังงานผลิตภัณฑ์

ผลิตภัณฑ์นี้เป็นไปตามข้อกำหนดด้านการออกแบบเชิงนิเวศสำหรับผลิตภัณฑ์ที่เกี่ยวข้องกับพลังงานของข้อกำหนดกับ Directive 2009/125/EC และกฎระเบียบการออกแบบเชิงนิเวศสำหรับผลิตภัณฑ์ที่เกี่ยวข้องกับพลังงานและข้อมูลพลังงาน (ฉบับแก้ไข) (EU Exit) 2020 สอดคล้องตามบรรทัดฐานหรือเอกสารต่อไปนี้: กฎระเบียบ (EC) เลขที่ 1275/2008 ตามที่แก้ไขโดยกฎระเบียบ (EU) เลขที่ 801/2013

ข้อมูลสถานะพลังงานที่ต้องระบุ	โหมดพลังงาน	
	สถานะสแตนด์บาย	สถานะสแตนด์บายขณะเชื่อมต่อเครือข่าย
การสิ้นเปลืองพลังงานในโหมดที่ระบุ, ที่กำลังไฟเข้า 230V/50Hz	$\leq 0.5W$	Wi-Fi®, Bluetooth® $\leq 2.0 W$
ระยะเวลาหลังจากอุปกรณ์สลับเข้าสู่โหมดโดยอัตโนมัติ	< 2.5 ชั่วโมง	≤ 20 นาที
การสิ้นเปลืองพลังงานในสถานะสแตนด์บายขณะเชื่อมต่อเครือข่าย หากพอร์ตเครือข่ายแบบใช้สายทั้งหมดเชื่อมต่ออยู่ และเปิดใช้งานพอร์ตเครือข่ายแบบไร้สายทั้งหมด, ที่กำลังไฟเข้า 230V/50Hz	ไม่ระบุ	$\leq 2.0W$
กระบวนการเปิดใช้งาน/ปิดใช้งานพอร์ตเครือข่าย การเปิดใช้งานเครือข่ายทั้งหมดจะเปิดใช้งานโหมดสแตนด์บาย	Wi-Fi®: ปิดใช้งานโดยการกดปุ่มเล่น/หยุดชั่วคราว >11 และปุ่ม Bluetooth ✕ ค้างไว้พร้อมกันนานอย่างน้อย 5 วินาที ทำซ้ำเพื่อเปิดใช้งาน Bluetooth®: ปิดใช้งานโดยการล้างรายการการจับคู่ด้วยการกดปุ่ม Bluetooth ค้างไว้ 10 วินาที เปิดใช้งานโดยการจับคู่กับแหล่งสัญญาณ Bluetooth	

ข้อมูลทางเทคนิคเกี่ยวกับแหล่งจ่ายไฟภายนอก

แหล่งจ่ายไฟภายนอกที่ให้มากับผลิตภัณฑ์นี้ซึ่งจะไปตามข้อกำหนดด้านการออกแบบเชิงนิเวศสำหรับผลิตภัณฑ์ที่เกี่ยวข้องกับพลังงานของข้อกำหนด Directive 2009/125/EC นั้น สอดคล้องตามบรรทัดฐานหรือเอกสารต่อไปนี้: ฎระเบียบของคณะกรรมการ (EU) 2019/1782

ผู้ผลิต	Bose Products B.V.
หมายเลขทะเบียนพาณิชย์	36037901
ที่อยู่	Gorslaan 60 1441 RG Purmerend The Netherlands
ตัวระบุรุ่น	F5V-3C-TC-WW
แรงดันไฟฟ้าเข้า	100V-240V
ความถี่ AC ขาเข้า	50Hz/60Hz
แรงดันไฟฟ้าออก	5V DC
กระแสไฟออก	3A
กำลังไฟขาออก	15W
ประสิทธิภาพการทำงานเฉลี่ย	82.3%
ประสิทธิภาพที่โหลดต่ำ	76.0%
การสิ้นเปลืองพลังงานเมื่อไม่มีโหลด	0.07W



โปรดทิ้งแบตเตอรี่ที่ใช้แล้วให้เหมาะสม ตามระเบียบข้อบังคับของท้องถิ่น อย่าเผาแบตเตอรี่

ตารางข้อกำหนดสารที่เป็นอันตรายของจีน

ชื่อและปริมาณสารหรือองค์ประกอบที่เป็นพิษหรือเป็นอันตราย						
ชื่อชิ้นส่วน	สารและองค์ประกอบที่เป็นพิษหรือเป็นอันตราย					
	ตะกั่ว (Pb)	ปรอท (Hg)	แคดเมียม (Cd)	โครเมียม 6 (CR(VI))	โพลีโบรมิเนเตดโบเฟนิล (PBB)	โพลีโบรมิเนเตดไดเฟนิลเอเทอร์ (PBDE)
PCB	X	0	0	0	0	0
ชิ้นส่วนโลหะ	X	0	0	0	0	0
ชิ้นส่วนพลาสติก	0	0	0	0	0	0
ลำโพง	X	0	0	0	0	0
สาย	X	0	0	0	0	0
ตารางนี้ได้รับการจัดเตรียมตามข้อกำหนดของ SJ/T 11364 O: หมายความว่าสารพิษหรือสารอันตรายนี้ที่อยู่ในวัสดุทั้งหมดที่เป็นเนื้อเดียวกันสำหรับชิ้นส่วนนี้มีปริมาณต่ำกว่าข้อกำหนดขีดจำกัดของ GB/T 26572 X: หมายความว่าสารพิษหรือสารอันตรายนี้ที่อยู่ในวัสดุที่เป็นเนื้อเดียวกันอย่างน้อยหนึ่งชิ้นที่ใช้สำหรับชิ้นส่วนนี้มีปริมาณสูงกว่าข้อกำหนดขีดจำกัดของ GB/T 26572						

ตารางข้อกำหนดสารที่เป็นอันตรายของได้หวัน

ชื่ออุปกรณ์: ลำโพงพาวเวอร์, การตั้งชื่อประเภท: 429329						
สารประกอบที่ถูกจำกัดและสัญลักษณ์ทางเคมีของสารนั้น						
ชุด	ตะกั่ว (Pb)	ปรอท (Hg)	แคดเมียม (Cd)	โครเมียมเฮกซะวาเลนต์ (Cr+6)	โพลีโบรมิเนเตดไบเฟนิล (PBB)	โพลีโบรมิเนเตดไดเฟนิลอีเทอร์ (PBDE)
PCB	-	o	o	o	o	o
ชิ้นส่วนโลหะ	-	o	o	o	o	o
ชิ้นส่วนพลาสติก	o	o	o	o	o	o
ลำโพง	-	o	o	o	o	o
สาย	-	o	o	o	o	o

หมายเหตุ 1: "o" ป่งชี้ปริมาณเปอร์เซ็นต์ของสารที่ถูกจำกัดไม่เกินเปอร์เซ็นต์ของการมีอยู่จริงที่ใช้อ้างอิง

หมายเหตุ 2: "-" ป่งชี้ว่าสารที่ถูกจำกัดตรงตามข้อกำหนด

โปรดกรอกข้อมูลและเก็บไว้เป็นบันทึกของคุณ

หมายเลขซีเรียลและหมายเลขรุ่นจะติดอยู่ข้างใต้ลำโพง

หมายเลขซีเรียล: _____

หมายเลขรุ่น: _____

โปรดเก็บใบเสร็จรับเงินไว้กับคู่มือผู้ใช้ ในตอนนี้ คุณควรลงทะเบียนผลิตภัณฑ์ Bose ของคุณ ซึ่งคุณสามารถดำเนินการได้อย่างง่ายดายโดยไปที่ global.Bose.com/register

วันที่ผลิต: ตัวเลขหลักที่ 8 ในหมายเลขซีเรียลระบุถึงปีที่ผลิต หมายเลข "1" หมายถึงปี ค.ศ. 2011 หรือปี ค.ศ. 2021

ผู้นำเข้าของจีน: Bose Electronics (Shanghai) Company Limited, Part C, Plant 9, No. 353 North Ruying Road, China (Shanghai) Pilot Free Trade Zone

ผู้นำเข้าของ EU: Bose Products B.V., Gorslaan 60, 1441 RG Purmerend, The Netherlands

ผู้นำเข้าของไต้หวัน: Bose Taiwan Branch, 9F-A1, No. 10, Section 3, Minsheng East Road, Taipei City 104, หมายเลขโทรศัพท์ของไต้หวัน: +886-2-2514 7676

ผู้นำเข้าของเม็กซิโก: Bose de México, S. de R.L. de C.V., Paseo de las Palmas 405-204, Lomas de Chapultepec, 11000 México, D.F. หมายเลขโทรศัพท์: +5255 (5202) 3545

ผู้นำเข้าของ UK: Bose Limited, Bose House, Quayside Chatham Maritime, Chatham, Kent, ME4 4QZ, United Kingdom

พิกัดทางไฟฟ้า: 5Vdc, 3 A

ข้อมูลด้านความปลอดภัย



ผลิตภัณฑ์นี้สามารถรับอัปเดตความปลอดภัยอัตโนมัติจาก Bose หากต้องการรับอัปเดตความปลอดภัยอัตโนมัติ คุณต้องดำเนินการขั้นตอนการตั้งค่าผลิตภัณฑ์ในแอปพลิเคชัน Bose Music ให้เสร็จสมบูรณ์ และเชื่อมต่อกับอินเทอร์เน็ต หากคุณไม่ได้ดำเนินการขั้นตอนการตั้งค่าจนเสร็จสมบูรณ์ คุณจะต้องรับผิดชอบในการติดตั้งอัปเดตความปลอดภัยที่ Bose เผยแพร่

Amazon, Alexa, Amazon Music และโลโก้ที่เกี่ยวข้องทั้งหมดเป็นเครื่องหมายการค้าของ Amazon.com, Inc. หรือบริษัทในเครือ Apple, โลโก้ Apple, Apple Music และ AirPlay เป็นเครื่องหมายการค้าของ Apple Inc. ที่จดทะเบียนในสหรัฐฯ และประเทศอื่นๆ App Store เป็นเครื่องหมายบริการของ Apple Inc.

การใช้เครื่องหมาย Works with Apple หมายความว่าอุปกรณ์เสริมนั้นๆ ได้รับการออกแบบมาเพื่อทำงานร่วมกับเทคโนโลยีที่ระบุในเครื่องหมายนั้นโดยเฉพาะ และได้รับการรับรองจากผู้พัฒนาว่าตรงตามมาตรฐานประสิทธิภาพของ Apple

ข้อความแสดงชื่อและโลโก้ *Bluetooth*® เป็นเครื่องหมายการค้าจดทะเบียนของ Bluetooth SIG, Inc. และการใช้เครื่องหมายเหล่านั้นโดย Bose Corporation อยู่ภายใต้การอนุญาต

Google และ Google Play เป็นเครื่องหมายการค้าของ Google LLC

ผลิตภัณฑ์ที่มีบริการ iHeartRadio โดย iHeartRadio เป็นเครื่องหมายการค้าจดทะเบียนของ iHeartMedia, Inc.

ผลิตภัณฑ์นี้ได้รับความคุ้มครองภายใต้สิทธิในทรัพย์สินทางปัญญาบางอย่างของ Microsoft ห้ามการใช้หรือการแจกจ่ายเทคโนโลยีดังกล่าวนอกผลิตภัณฑ์นี้หากไม่ได้รับการอนุญาตจาก Microsoft

PANDORA, โลโก้ PANDORA และรูปลักษณ์ส่วนประกอบ PANDORA เป็นเครื่องหมายการค้าหรือเครื่องหมายการค้าจดทะเบียนของ Pandora Media, Inc. การใช้งานอยู่ภายใต้การได้รับอนุญาต

ผลิตภัณฑ์นี้มีซอฟต์แวร์ Spotify รวมอยู่ ซึ่งเป็นไปตามการอนุญาตใช้งานของบริษัทอื่นที่สามารถอ่านได้จากที่นี่: www.spotify.com/connect/third-party-licenses

Spotify เป็นเครื่องหมายการค้าจดทะเบียนของ Spotify AB

USB Type-C® และ USB-C® เป็นเครื่องหมายการค้าจดทะเบียนของ USB Implementers Forum

Wi-Fi เป็นเครื่องหมายการค้าจดทะเบียนของ Wi-Fi Alliance®

Bose, Bose Music, Bose Noise Cancelling Headphones, Bose Portable Smart Speaker, QuietComfort, SimpleSync, SoundLink และ SoundLink Revolve เป็นเครื่องหมายการค้าของ Bose Corporation

สำนักงานใหญ่ Bose Corporation: 1-877-230-5639

©2021 Bose Corporation ห้ามทำซ้ำ แก้ไข เผยแพร่ ส่วนหนึ่งส่วนใดของเอกสารนี้ หรือนำไปใช้งานใดๆ โดยไม่ได้รับอนุญาต เป็นลายลักษณ์อักษร

หากต้องการดูการเปิดเผยการอนุญาตใช้งานที่มีผลบังคับใช้กับชุดซอฟต์แวร์ของบริษัทอื่นที่รวมอยู่ในรูปส่วนประกอบของผลิตภัณฑ์ Bose Portable Smart Speaker ของคุณ:

1. บนลำโพง กดปุ่มเพิ่มระดับเสียง + และปุ่มลดระดับเสียง — ค้างไว้นาน 5 วินาที
2. เชื่อมต่อสาย USB Type-C® กับขั้วต่อ USB-C® ที่ข้างใต้ของลำโพง

หมายเหตุ: หากคุณใช้แท่นชาร์จลำโพง Bose Portable Smart Speaker Charging Cradle เพื่อชาร์จลำโพง ตรวจสอบว่าสายเคเบิลเชื่อมต่ออยู่กับขั้วต่อ USB-C ที่ด้านหลังลำโพง ไม่ใช่แท่นชาร์จ

3. เชื่อมต่อปลายสายอีกด้านกับคอมพิวเตอร์
4. บนคอมพิวเตอร์ ป้อน <http://203.0.113.1/opensource> ในหน้าต่างเบราว์เซอร์เพื่อแสดง EULA และการเปิดเผยการอนุญาตใช้งาน

สิ่งที่อยู่ในกล่อง

สิ่งที่อยู่ในกล่อง.....	13
-------------------------	----

วิธีในการใช้งาน

เชื่อมต่อ Wi-Fi® แล้ว	14
ไม่ได้เชื่อมต่อ Wi-Fi.....	14

การจัดวางลำโพง

คำแนะนำ.....	15
--------------	----

ก้นน้ำ

คำแนะนำ.....	16
--------------	----

การตั้งค่าแอปพลิเคชัน BOSE MUSIC

การดาวน์โหลดแอปพลิเคชัน Bose Music	17
--	----

ผู้ใช้แอปพลิเคชัน BOSE MUSIC ที่มีอยู่แล้ว

เพิ่มลำโพงลงในบัญชีที่มีอยู่.....	18
เชื่อมต่อกับเครือข่าย Wi-Fi อื่น.....	18
เชื่อมต่อกับเครือข่าย Wi-Fi อีกครั้ง	18

การเปิด/ปิด

เปิดเครื่อง	19
ปิดเครื่อง	20
สแตนด์บายเครือข่าย.....	20

ส่วนควบคุมของลำโพง

ฟังก์ชันต่างๆ ของลำโพง	22
การเล่นสื่อและระดับเสียง	22
ส่วนควบคุมของระบบการช่วยเหลือด้วยเสียง	23

ระบบการช่วยเหลือด้วยเสียง

ตัวเลือกระบบการช่วยเหลือด้วยเสียง.....	24
ตั้งค่าระบบการช่วยเหลือด้วยเสียง	24
การเข้าถึง Google Assistant	25
การใช้เสียงของคุณ	25
ใช้ส่วนควบคุมของลำโพง.....	26
เล่นเพลงด้วย Google Assistant	27
เลือกบริการเพลงเริ่มต้น	27
เข้าถึง Alexa.....	28
การใช้เสียงของคุณ	28
ใช้ส่วนควบคุมของลำโพง.....	29

การเชื่อมต่อ **BLUETOOTH®**

การใช้ <i>Bluetooth</i> เท่านั้น (ไม่มี Wi-Fi)	30
เชื่อมต่ออุปกรณ์เคลื่อนที่	30
ตัดการเชื่อมต่ออุปกรณ์เคลื่อนที่	31
เชื่อมต่ออุปกรณ์เคลื่อนที่อีกครั้ง	32
เชื่อมต่ออุปกรณ์เคลื่อนที่เพิ่มเติม.....	32
ล้างรายการอุปกรณ์ของลำโพง	32

สตรีมเสียงกับ **AIRPLAY**

สตรีมเสียงจากศูนย์ควบคุม	33
สตรีมเสียงจากแอปพลิเคชัน.....	33

แบตเตอรี่

ชาร์จ์ประจุลำโพง	34
ชาร์จ์ลำโพงโดยใช้แทนชาร์จ์ลำโพง Bose Portable Smart Speaker Charging Cradle	34
ตรวจสอบระดับแบตเตอรี่:.....	35

สถานะลำโพง

สถานะ Wi-Fi	36
การเล่นสื่อและสถานะระดับเสียง	37
สถานะการเชื่อมต่อ <i>Bluetooth</i>	38
สถานะระบบการช่วยเหลือด้วยเสียง	39
สถานะ Google Assistant	39
สถานะ Amazon Alexa.....	40
ไฟแสดงสถานะไมโครโฟนปิด	41
สถานะการเปิด/ปิด.....	42
สถานะการอัปเดตและข้อผิดพลาด	43

คุณสมบัติขั้นสูง

อัปเดตลำโพง.....	44
การปิด/เปิดใช้งาน Wi-Fi	44

เชื่อมต่อผลิตภัณฑ์ BOSE

เชื่อมต่อลำโพง Bose SoundLink <i>Bluetooth</i> หรือหูฟัง Bose.....	45
ข้อดี.....	45
ผลิตภัณฑ์ที่ใช้งานร่วมกันได้	45
เชื่อมต่อโดยใช้แอปพลิเคชัน Bose Music.....	46
เชื่อมต่อลำโพง Bose SoundLink <i>Bluetooth</i> หรือหูฟัง Bose อีกครั้ง.....	46

การดูแลรักษา

ทำความสะอาดลำโพง..... 47

ชิ้นส่วนสำหรับเปลี่ยนและอุปกรณ์เสริม..... 47

การรับประกันแบบจำกัด..... 47

การแก้ปัญหา

ลองใช้วิธีแก้ปัญหาต่อไปนี้ก่อน..... 48

วิธีแก้ปัญหาอื่นๆ..... 48

รีเซ็ตลำโพง..... 53

 เรียกคืนการตั้งค่าเครือข่ายและเสียงของลำโพง..... 53

สิ่งที่อยู่ในกล่อง

ตรวจสอบว่าคุณได้รับอุปกรณ์ต่อไปนี้ครบถ้วน:

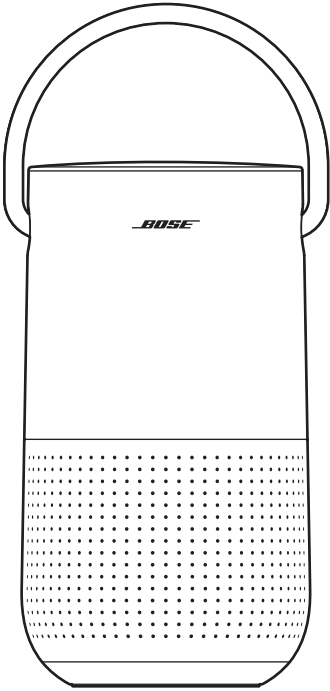

Bose Portable Smart Speaker



แหล่งจ่ายไฟ

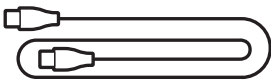

สายไฟ

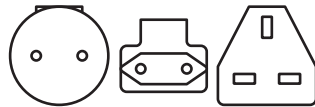

อะแดปเตอร์จ่ายไฟ AC*

* อาจจัดส่งพร้อมอะแดปเตอร์แปลงไฟ AC จำนวนมาก ใช้อะแดปเตอร์จ่ายไฟ ที่เหมาะสมสำหรับภูมิภาคของคุณ

หมายเหตุ: หากส่วนหนึ่งส่วนใดของอุปกรณ์ได้รับความเสียหาย อย่าใช้อุปกรณ์นี้ ให้ติดต่อตัวแทนจำหน่ายของ Bose หรือติดต่อฝ่ายบริการลูกค้าของ Bose

ไปที่: worldwide.Bose.com/Support/PHS

เชื่อมต่อ WI-FI แล้ว

เมื่อเชื่อมต่อกับเครือข่าย Wi-Fi ลำโพงจะมีช่องทางเข้าถึงคุณสมบัติทั้งหมด ซึ่งรวมถึงการควบคุมเสียง ความสามารถในการเชื่อมต่อแอปพลิเคชัน Bose Music และการเรียกดูเพลง และการซิงโครไนซ์กับลำโพงอื่นๆ หากต้องการเรียนรู้เพิ่มเติมเกี่ยวกับแอปพลิเคชัน Bose Music ดูหน้า 17

ไม่ได้เชื่อมต่อ WI-FI

เมื่อเครือข่าย Wi-Fi ไม่พร้อมใช้งาน ลำโพงจะกลายเป็นลำโพง *Bluetooth* เทคโนโลยีไร้สาย *Bluetooth* ช่วยให้คุณสามารถสตรีมเพลงจากอุปกรณ์เคลื่อนที่ เช่น สมาร์ทโฟน แท็บเล็ต และคอมพิวเตอร์แล็ปท็อป หากต้องการเชื่อมต่ออุปกรณ์กับลำโพงโดยใช้เทคโนโลยี *Bluetooth* ดูหน้า 30

คำแนะนำ

- อย่าวางลำโพงด้านบนอุปกรณ์เสียง/ภาพ (เครื่องรับสัญญาณทีวี ฯลฯ) หรืออุปกรณ์อื่นใดที่อาจทำให้เกิดความร้อน ความร้อนที่เกิดขึ้นจากอุปกรณ์เหล่านี้อาจส่งผลให้ประสิทธิภาพของลำโพงย่ำแย่
- อย่าวางวัตถุใดๆ ด้านบนหรือด้านหลังลำโพง
- เพื่อหลีกเลี่ยงการรบกวน ให้วางอุปกรณ์ไร้สายอื่นๆ ออกห่างจากลำโพงประมาณ 0.3 - 0.9 ม.
- วางลำโพงภายนอกและห่างจากตู้โลหะและแหล่งกำเนิดความร้อนโดยตรง
- วางลำโพงบนฐานที่เป็นยางรองบนพื้นผิวที่เรียบและได้ระดับ
- เมื่อใช้เทคโนโลยี *Bluetooth* วางอุปกรณ์เคลื่อนที่ของคุณภายในระยะที่ลำโพงส่งสัญญาณถึง 10 ม. และตรวจสอบให้อุปกรณ์และลำโพงของคุณอยู่ในแนวเดียวกันโดยไม่มีสิ่งใดมาขัดขวาง การย้ายอุปกรณ์เคลื่อนที่ออกไปไกลขึ้นหรือไม่อยู่ในแนวเดียวกับลำโพง จะกระทบต่อคุณภาพของเสียง และอาจจะทำให้การเชื่อมต่ออุปกรณ์ของคุณกับลำโพงขาดหาย

ข้อควรระวัง:

- ตั้งลำโพงจากตำแหน่งที่ตั้งลำโพง การตั้งลำโพงจากตำแหน่งอื่นของลำโพงอาจสร้างความเสียหายแก่ลำโพงเอง และกระทบต่อคุณภาพของเสียง
- หลีกเลี่ยงการวางลำโพงบนพื้นผิวที่เปียกหรือสกปรก

คำแนะนำ

ลำโพงมีความสามารถกันน้ำได้ที่ระดับ IPX4 โดยได้รับการออกแบบมาให้กันน้ำกระเด็น แต่ไม่ได้มีจุดประสงค์เพื่อนำลำโพงไปแช่ในน้ำ

ข้อควรระวัง:

- อย่าวางลำโพงนี้ไว้ใกล้กับบัวอาบน้ำ
- อย่าแช่ลำโพงนี้ในน้ำ
- อย่าพยายามชาร์จลำโพงขณะที่ลำโพงเปียก เพราะอาจทำให้ลำโพงเสียหาย



แอปพลิเคชัน Bose Music ช่วยให้คุณสามารถตั้งค่าและควบคุมลำโพงจากอุปกรณ์เคลื่อนที่ เช่น สมาร์ทโฟน หรือแท็บเล็ต

ด้วยการใช้แอปพลิเคชันนี้ คุณสามารถสตรีมเพลง ตั้งและเปลี่ยนค่าตั้งล่วงหน้า เพิ่มบริการเพลง สำรองสถานีวิทยุทางอินเทอร์เน็ต กำหนดค่า Google Assistant หรือ Amazon Alexa และจัดการการตั้งค่าลำโพง

หมายเหตุ: หากคุณสร้างบัญชี Bose Music ในแอปพลิเคชัน Bose Music สำหรับผลิตภัณฑ์ Bose รุ่นอื่นอยู่แล้ว ดู "เพิ่มลำโพงลงในบัญชีที่มีอยู่" ที่หน้า 18

การดาวน์โหลดแอปพลิเคชัน BOSE MUSIC

1. บนอุปกรณ์เคลื่อนที่ ดาวน์โหลดแอปพลิเคชัน Bose Music

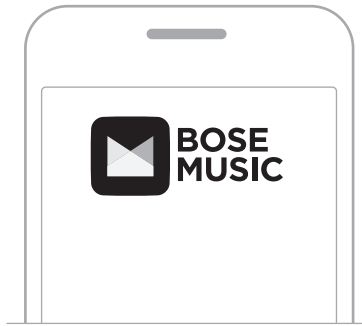

2. ทำตามคำแนะนำของแอปพลิเคชัน

เพิ่มลำโพงลงในบัญชีที่มีอยู่

หากต้องการเพิ่ม Bose Portable Smart Speaker เปิดแอปพลิเคชัน Bose Music และเพิ่มลำโพงของคุณ

เชื่อมต่อกับเครือข่าย WI-FI อื่น

เชื่อมต่อกับเครือข่ายอื่นหากชื่อหรือรหัสผ่านเครือข่ายของคุณมีการเปลี่ยนแปลง หรือคุณต้องการเปลี่ยนหรือเพิ่มเครือข่ายอื่น

1. บนลำโพง กดปุ่มลดระดับเสียง — และปุ่มเล่น/หยุดชั่วคราว ▷|| ค้างไว้จนกระทั่งวงแหวนไฟสว่างเป็นสีอำพันที่ด้านบนและด้านล่าง
2. บนอุปกรณ์เคลื่อนที่ของคุณ เปิดการตั้งค่า Wi-Fi
3. เลือก Bose Portable Smart Speaker
4. เปิดแอปพลิเคชัน Bose Music และทำตามคำแนะนำของแอปพลิเคชัน

หมายเหตุ:

- หากแอปพลิเคชันไม่แจ้งเตือนให้คุณตั้งค่า ไปที่หน้าจอผลิตภัณฑ์ของฉันทนและเพิ่มลำโพงของคุณ
- เมื่อเชื่อมต่อกับ Wi-Fi ลำโพงของคุณจะมีช่องทางเข้าถึงการควบคุมเสียงและคุณสมบัติอื่นๆ ทั้งหมดที่นำเสนออยู่ในแอปพลิเคชัน Bose Music

เชื่อมต่อเครือข่าย WI-FI อีกครั้ง

ลำโพงจะเชื่อมต่อกับเครือข่าย Wi-Fi ที่รู้จักอีกครั้งโดยอัตโนมัติหากลำโพงเปิดอยู่ และอยู่ในระยะการทำงานของเครือข่าย Wi-Fi

หมายเหตุ: ลำโพงจัดเก็บเครือข่าย Wi-Fi สูงสุด 8 เครือข่ายตามลำดับที่ใช้ล่าสุด

เปิดเครื่อง

กดปุ่มเปิด/ปิด 

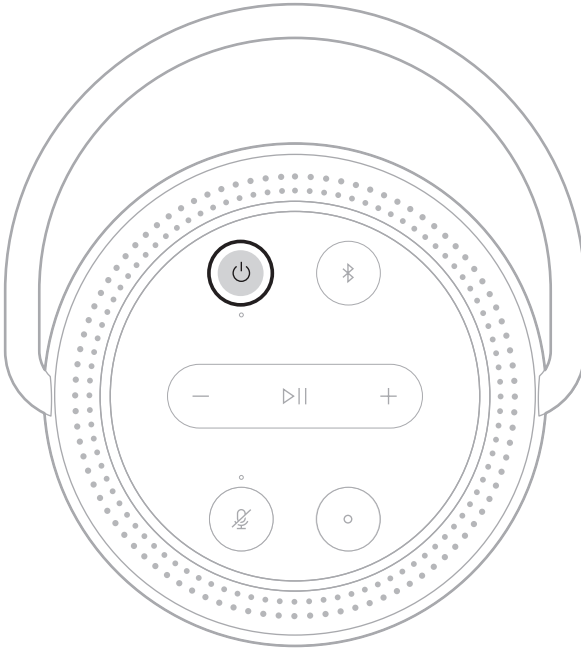

เสียงแจ้งระดับประจุแบตเตอรี่

ปิดเครื่อง

กดปุ่มเปิด/ปิด  ค้างไว้จนกระทั่งไฟเปิด/ปิดดับ

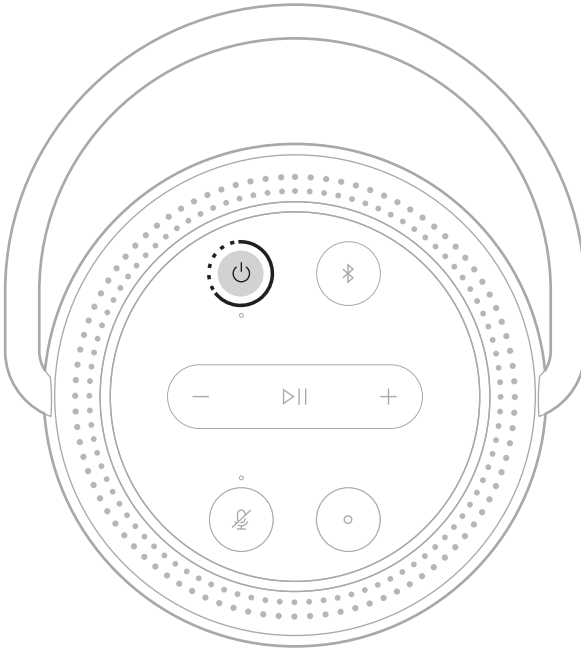

หมายเหตุ:

- หากลำโพงไม่ได้เชื่อมต่อกับหูฟัง Wi-Fi การสตรีมเสียงด้วยเทคโนโลยี *Bluetooth* หรือการชาร์จจะทำให้ลำโพงปิดอัตโนมัติหลังจากไม่มีการใช้งานนาน 20 นาที
- หากไม่ได้ตั้งค่า Wi-Fi โดยใช้แอปพลิเคชัน Bose Music กดปุ่มเปิดปิดหนึ่งครั้งเพื่อปิดลำโพง

สแตนด์บายหูฟัง

ลำโพงจะสลับไปยังโหมดสแตนด์บายหูฟังเมื่อไม่ได้เล่นเสียง และคุณไม่ได้กดปุ่มใดๆ หรือพูดกับระบบเสียงช่วยเหลือนาน 20 นาที

หากต้องการเรียกการทำงานลำโพงจากโหมดสแตนด์บายหูฟัง:

- กดปุ่มใดก็ได้บนลำโพง
- เล่นหรือเล่นเสียงต่อโดยใช้อุปกรณ์เคลื่อนที่หรือแอปพลิเคชัน Bose Music
- พูดกับระบบเสียงช่วยเหลือ

หมายเหตุ: หากต้องการเข้าถึงระบบเสียงช่วยเหลือของคุณเมื่ออยู่ในโหมดสแตนด์บายหูฟัง ให้ตั้งค่าระบบดังกล่าวโดยใช้แอปพลิเคชัน Bose Music และเปิดไมโครโฟน (ดูหน้า 17)

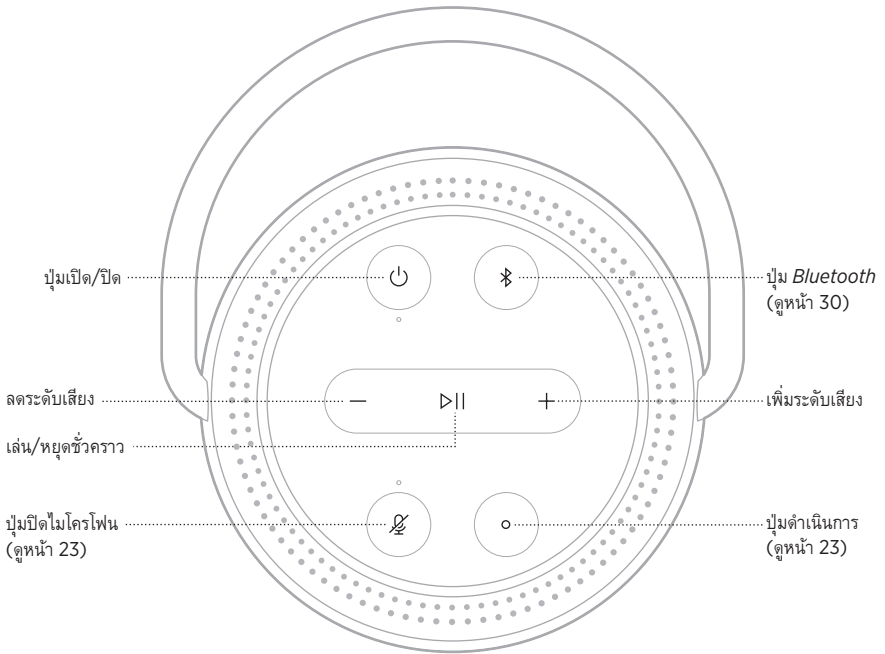

ฟังก์ชันต่าง ๆ ของลำโพง

ส่วนควบคุมของลำโพงอยู่ด้านบนของลำโพง

เคล็ดลับ: นอกจากนี้ คุณยังสามารถควบคุมลำโพงโดยใช้แอปพลิเคชัน Bose Music

การเล่นสื่อและระดับเสียง

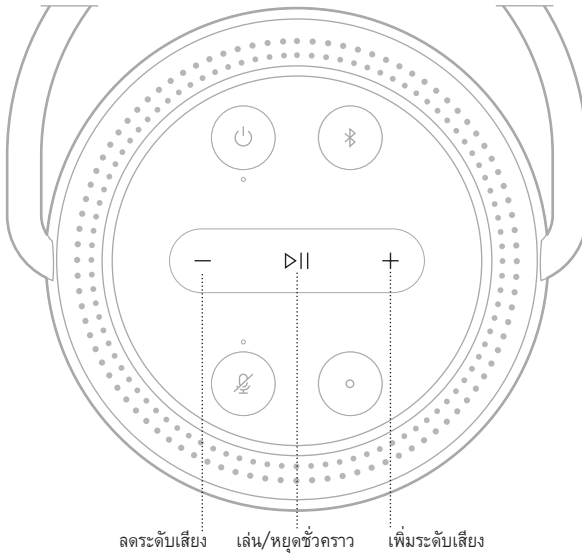



ลดระดับเสียง เล่น/หยุดชั่วคราว เพิ่มระดับเสียง

ฟังก์ชัน

สิ่งที่ต้องทำ

ฟังก์ชัน	สิ่งที่ต้องทำ
เล่น/หยุดชั่วคราว	กด ▷ เมื่อหยุดเล่นเสียงชั่วคราว ไฟสองดวงด้านบนและอีกสองดวงด้านล่างของวงแหวนไฟจะติดสว่างเป็นสีขาว
ข้ามไปข้างหน้า	กด ▷ สองครั้ง
ข้ามย้อนกลับ	กด ▷ สามครั้ง
เพิ่มระดับเสียง	กด + วงแหวนไฟติดสว่างในทิศทางตามเข็มนาฬิกาจนเต็ม หมายเหตุ: หากต้องการเพิ่มระดับเสียงอย่างรวดเร็ว กด + ค้างไว้
ลดระดับเสียง	กด - วงแหวนไฟดับลงในทิศทางทวนเข็มนาฬิกา หมายเหตุ: หากต้องการลดระดับเสียงอย่างรวดเร็ว กด - ค้างไว้

ส่วนควบคุมของระบบการช่วยเหลือด้วยเสียง

คุณสามารถใช้ปุ่มดำเนินการ  และปุ่มปิดไมโครโฟน  เพื่อควบคุม Google Assistant (ดูหน้า 25) หรือ Amazon Alexa (ดูหน้า 28)

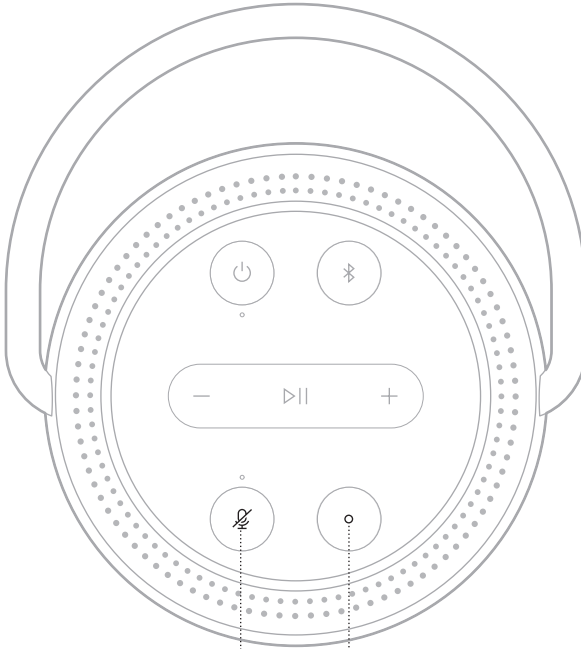

ปุ่มปิดไมโครโฟน

ปุ่มดำเนินการ

ตัวเลือกระบบการช่วยเหลือด้วยเสียง

คุณสามารถตั้งโปรแกรมให้ลำโพงเข้าถึง Google Assistant หรือ Amazon Alexa ได้อย่างรวดเร็วและง่ายดาย

หมายเหตุ: Google Assistant และ Amazon Alexa พร้อมใช้งานในบางภาษาและบางประเทศเท่านั้น

ตัวเลือก	วิธีใช้
Google Assistant	ใช้เสียงของคุณและ/หรือปุ่มดำเนินการ ○ (ดูหน้า 25)
Amazon Alexa	ใช้เสียงของคุณและ/หรือปุ่มดำเนินการ ○ (ดูหน้า 28)

หมายเหตุ: คุณไม่สามารถตั้งคำสั่งโพงให้เข้าถึง Google Assistant และ Amazon Alexa ในเวลาเดียวกัน

ตั้งค่าระบบการช่วยเหลือด้วยเสียง

ก่อนคุณเริ่มต้น ตรวจสอบให้แน่ใจว่าลำโพงและอุปกรณ์เคลื่อนที่ของคุณเชื่อมต่อกับเครือข่าย Wi-Fi เดียวกัน

หากต้องการตั้งค่าระบบการช่วยเหลือด้วยเสียงของคุณ ให้ใช้แอปพลิเคชัน Bose Music คุณสามารถเข้าถึงตัวเลือกนี้จากเมนูการตั้งค่า

หมายเหตุ: เมื่อตั้งค่าระบบการช่วยเหลือด้วยเสียงของคุณ ตรวจสอบให้แน่ใจว่าคุณใช้บัญชีบริการเสียงเดียวกันกับที่คุณใช้ในแอปพลิเคชัน Bose Music

การเข้าถึง GOOGLE ASSISTANT

ด้วย Bose Portable Smart Speaker คุณจะคุยกับ Google เพื่อผลิตเพลลิ่งกับเสียงเพลงที่บ้านได้ง่ายดาย คุณเล่นเพลงโปรด ควบคุมระดับเสียง และค้นหาข้อมูลเกี่ยวกับเพลงที่คุณฟังอยู่ในแบบแอนดรอยด์ฟรี คุณยังสามารถวางแผนสำหรับวัน ตั้งเสียงปลุก และควบคุมอุปกรณ์อัจฉริยะทั่วบ้านได้โดยใช้เพียงเสียงของคุณเอง

สำหรับข้อมูลเพิ่มเติมว่า Google Assistant สามารถทำอะไรได้บ้าง โปรดเยี่ยมชม:
<https://support.google.com/assistant>

หมายเหตุ:

- Google Assistant พร้อมใช้งานในบางภาษาและบางประเทศเท่านั้น
- สำหรับข้อมูลเกี่ยวกับการเล่นเสียงด้วย Google Assistant ดูหน้า 27

การใช้เสียงของคุณ

เริ่มต้นด้วย “Ok Google” แล้วพูดว่า:

สิ่งที่ควรทดลอง	ตัวอย่างสิ่งที่ต้องพูด
ผลิตเพลลิ่งกับความบันเทิง	เล่นเพลง
วางแผนวันของคุณ	วันนี้มีอะไรต้องทำบ้าง
จัดการงาน	ตั้งเวลาปลุก 7 โมงเช้าวันพรุ่งนี้
ควบคุมบ้านของคุณ	เปิดไฟ
หาคำตอบ	มีข่าวอะไรล่าสุด
ทำสิ่งต่าง ๆ ให้เสร็จ	เตือนฉันให้ซื้อนมคืนนี้
ลองทำอะไรสนุก ๆ	เล่าเรื่องตลกให้ฟังหน่อย

ใช้ส่วนควบคุมของลำโพง

คุณสามารถใช้ปุ่มดำเนินการ และปุ่มปิดไมโครโฟน เพื่อควบคุม Google Assistant ซึ่งอยู่ที่ด้านบนของลำโพง

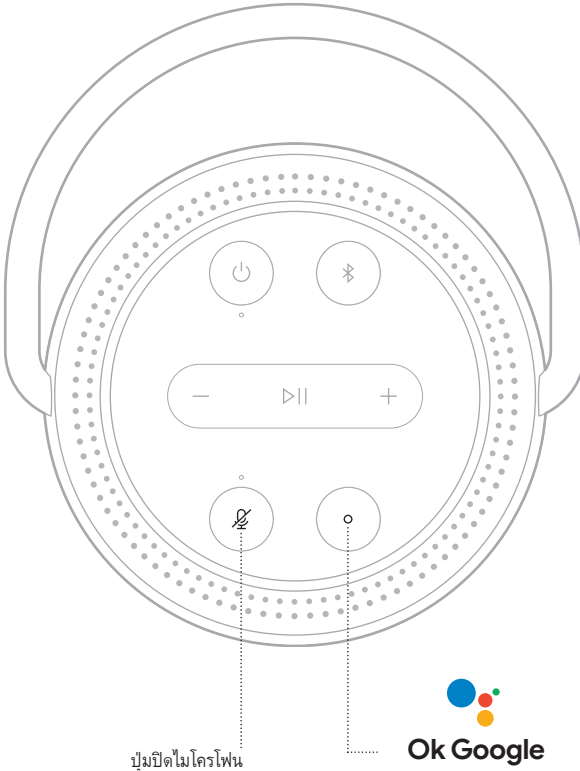

ปุ่มปิดไมโครโฟน

Ok Google

สิ่งที่ควรทดลอง

สิ่งที่ต้องทำ

พูดคุยกับ Google Assistant	กด <input type="radio"/> และพูดคำของคุณ สำหรับรายการสิ่งที่ควรทดลอง โปรดเยี่ยมชม: https://support.google.com/assistant
หยุดการตั้งปลุกและตัวตั้งเวลา	กด <input type="radio"/>
หยุด Google Assistant	กด <input type="radio"/>
เปิด/ปิดไมโครโฟน	กด <input checked="" type="checkbox"/> เมื่อปิดไมโครโฟน ไฟเหนือปุ่มปิดไมโครโฟน <input checked="" type="checkbox"/> จะสว่างนึ่งเป็นสีแดง และคุณไม่สามารถเข้าถึง Google Assistant

เล่นเพลงด้วย GOOGLE ASSISTANT

ขอให้ Google เล่นเพลงจากบริการเสียงเริ่มต้นของคุณหรือจากบริการเสียงที่เฉพาะเจาะจง

เริ่มต้นด้วย “Ok Google” แล้วพูดว่า:

สิ่งที่ควรทดลอง	ตัวอย่างสิ่งที่คุณพูด
เล่นเพลง	เล่นเพลง หมายเหตุ: Google Assistant ใช้บริการเสียงเริ่มต้นของคุณ หากคุณได้ยินข้อความแสดงข้อผิดพลาด คุณอาจต้องเปลี่ยนแปลงบริการเสียงเริ่มต้นของคุณ หากต้องการเปลี่ยนแปลงการตั้งค่านี้ ให้ใช้แอปพลิเคชัน Google Assistant
ควบคุมลำโพงของคุณ	เพิ่มระดับเสียง
เล่นจากบริการเสียงที่เฉพาะเจาะจง	เล่น NPR บน TuneIn หมายเหตุ: Google Assistant รองรับบริการเสียงบางอย่างเท่านั้น
เล่นบนลำโพงที่เฉพาะเจาะจง	เล่นเพลงแจ๊ซบนลำโพงในห้องนั่งเล่น หมายเหตุ: ตรวจสอบว่าคุณพูดชื่อลำโพงตามที่ใช้ในระบบในแอปพลิเคชัน Bose Music หากลำโพงหลายตัวมีชื่อเดียวกัน ให้ใช้ชื่อที่กำหนดในแอปพลิเคชัน Google Assistant หรือเปลี่ยนชื่อในแอปพลิเคชัน Bose Music

เลือกบริการเพลงเริ่มต้น

ในระหว่างการตั้งค่าครั้งแรกสำหรับ Google Assistant แอปพลิเคชัน Google Assistant จะแจ้งให้คุณเลือกบริการเสียงเริ่มต้น เมื่อขอให้ Google เล่นเพลงบนผลิตภัณฑ์ Bose ระบบจะรองรับเฉพาะบริการ Pandora และ Spotify เท่านั้น แม้ว่ามีการบริการเสียงอื่นแสดงให้เลือกใช้ในระหว่างการตั้งค่า แต่บริการเหล่านั้นไม่ได้รับการรองรับ

เพื่อประสบการณ์ที่ดีที่สุด ให้เลือก Pandora หรือ Spotify เป็นบริการเสียงเริ่มต้นของคุณ หากคุณเลือกบริการเสียงที่ไม่รองรับ คุณจะได้ยินข้อความแสดงข้อผิดพลาดเมื่อต้องการให้เล่นเสียงเพลง

เข้าถึง ALEXA

ลำโพงมี Amazon Alexa ในตัว ด้วย Alexa คุณสามารถเล่นเพลง ฟังข่าว ตรวจสอบสภาพอากาศ ควบคุมอุปกรณ์อัจฉริยะภายในบ้าน และอีกมากมาย สามารถใช้ Alexa บนลำโพงอย่างง่ายตายด้วยการร้องขอเท่านั้น เพียงขอหรือใช้ปุ่มดำเนินการ O และ Alexa จะตอบสนองทันที

สำหรับข้อมูลเพิ่มเติมว่า Alexa สามารถทำอะไรได้บ้าง โปรดเยี่ยมชม:
<https://www.amazon.com/usealexa>

หมายเหตุ: Alexa พร้อมใช้งานในบางภาษาและบางประเทศเท่านั้น

การใช้เสียงของคุณ

สิ่งที่ควรทดลอง	ตัวอย่างสิ่งที่ต้องพูด
พูดคุยกับ Alexa	Alexa, what's the weather?
เล่นเสียง	Alexa, play Beethoven. หมายเหตุ: Amazon Music ถูกตั้งค่าเป็นบริการเพลงเริ่มต้น หากต้องการเปลี่ยนบริการเพลงเริ่มต้น ใช้แอปฟลิเคชัน Alexa
ควบคุมระดับเสียง	Alexa, turn the volume up.
เล่นจากบริการเสียงที่เฉพาะเจาะจง	Alexa, play NPR on TuneIn. หมายเหตุ: Amazon Alexa ไม่รองรับบริการเสียงทั้งหมด
เล่นบนลำโพงที่เฉพาะเจาะจง	Alexa, play funk in the living room. หมายเหตุ: ตรวจสอบว่าคุณพูดชื่อลำโพงตามที่ตั้งในแอปฟลิเคชัน Bose Music หากมีลำโพงหลายตัวมีชื่อเดียวกัน ใช้ชื่อตามที่กำหนดในแอปฟลิเคชัน Alexa หรือ เปลี่ยนชื่อในแอปฟลิเคชัน Bose Music
ข้ามไปยังเพลงถัดไป	Alexa, next song.
ตั้งตัวจับเวลา	Alexa, set a timer for 5 minutes.
ค้นพบทักษะเพิ่มเติม	Alexa, what new skills do you have?
หยุด Alexa	Alexa, stop.

ใช้ส่วนควบคุมของลำโพง

ใช้ปุ่มดำเนินการ และปุ่มปิดไมโครโฟน เพื่อควบคุม Alexa ซึ่งอยู่ที่ด้านบนของลำโพง

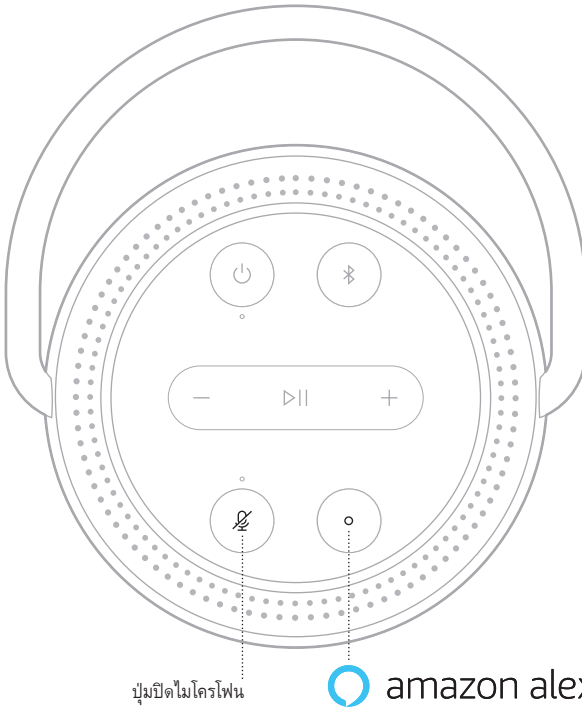

สิ่งที่ควรทดลอง

สิ่งที่ต้องทำ

พูดคุยกับ Alexa	กด <input type="radio"/> และพูดคำขอของคุณ สำหรับรายการสิ่งที่ควรทดลอง โปรดเยี่ยมชม: https://www.amazon.com/usealexa
หยุดการตั้งปลุกและตัวตั้งเวลา	กด <input type="radio"/>
หยุด Alexa	กด <input type="radio"/>
เปิด/ปิดไมโครโฟน	กด <input checked="" type="checkbox"/> หมายเหตุ: เมื่อไมโครโฟนปิดและไฟเหนือปุ่มปิดไมโครโฟน <input checked="" type="checkbox"/> สว่างนึ่งเป็นสีแดง คุณจะไม่สามารถเข้าถึง Alexa

เทคโนโลยีไร้สาย *Bluetooth* ช่วยให้คุณสามารถสตรีมเพลงจากอุปกรณ์เคลื่อนที่ เช่น สมาร์ทโฟน แท็บเล็ต และคอมพิวเตอร์แล็ปท็อป ก่อนที่คุณจะสามารถสตรีมเพลงจากอุปกรณ์เครื่องหนึ่ง คุณต้องเชื่อมต่ออุปกรณ์ของคุณกับลำโพง

การใช้ **BLUETOOTH** เท่านั้น (ไม่มี WI-FI)

เมื่อลำโพงของคุณไม่ได้ตัดการเชื่อมต่อจาก Wi-Fi คุณสามารถเข้าถึงฟังก์ชันต่างๆ ของ *Bluetooth* ในลำโพงเท่านั้น หากต้องการเชื่อมต่ออุปกรณ์เคลื่อนที่ของคุณโดยใช้เทคโนโลยี *Bluetooth* ดูหน้า 30

หมายเหตุ: เมื่อใช้เทคโนโลยี *Bluetooth* เท่านั้น คุณจะไม่มีช่องทางเข้าถึงระบบเสียงช่วยเหลือหรือคุณสมบัติต่างๆ ในแอปพลิเคชัน Bose Music

เชื่อมต่ออุปกรณ์เคลื่อนที่

1. กดปุ่ม *Bluetooth* ✧ ค้างไว้

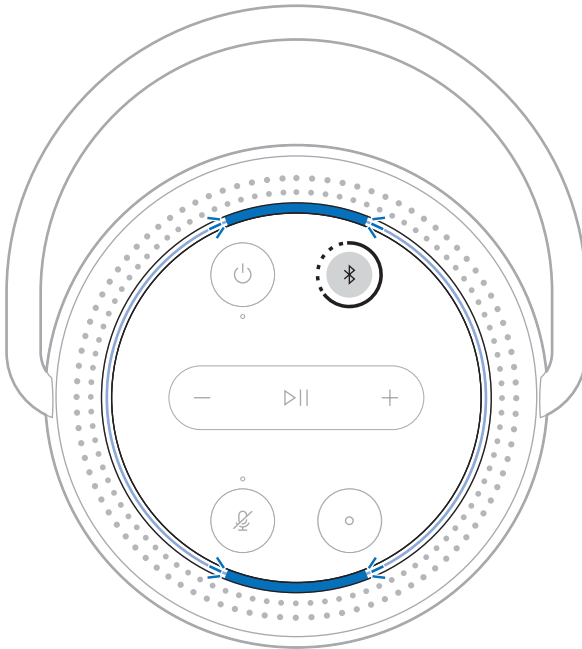

คุณจะได้ยินเสียงเตือนและวงแหวนไฟกะพริบเป็นสีฟ้า

2. บนอุปกรณ์ของคุณ เปิดคุณสมบัติ *Bluetooth*

เคล็ดลับ: เมนู *Bluetooth* จะพบได้ในเมนูการตั้งค่าบนอุปกรณ์เคลื่อนที่ของคุณ

3. เลือกลำโพงของคุณจากรายการอุปกรณ์

เคล็ดลับ: ค้นหาชื่อลำโพงที่คุณป้อนในแอปพลิเคชัน Bose Music หากคุณไม่ได้ป้อนชื่อลำโพงของคุณ ชื่อที่เป็นค่าเริ่มต้นจะปรากฏขึ้น

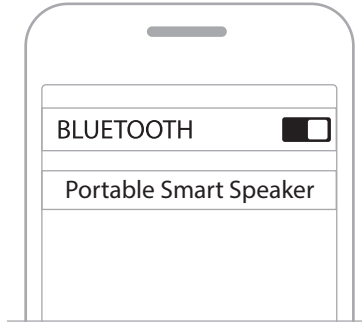

เมื่อเชื่อมต่อแล้ว คุณจะได้ยินเสียงเตือนและวงแหวนไฟสว่างหนึ่งเป็นสีฟ้าที่ด้านบนและด้านล่างแล้วดับลง ชื่อลำโพงของคุณจะปรากฏในรายการอุปกรณ์เคลื่อนที่

ตัดการเชื่อมต่ออุปกรณ์เคลื่อนที่

ใช้แอปพลิเคชัน Bose Music เพื่อตัดการเชื่อมต่ออุปกรณ์เคลื่อนที่ของคุณ

เคล็ดลับ: คุณยังสามารถใช้การตั้งค่า *Bluetooth* เพื่อตัดการเชื่อมต่ออุปกรณ์ของคุณ การปิดใช้งานคุณสมบัติ *Bluetooth* จะตัดการเชื่อมต่ออุปกรณ์อื่นๆ ทั้งหมด

เชื่อมต่ออุปกรณ์เคลื่อนที่อีกครั้ง

1. กดปุ่ม *Bluetooth* ✧

หมายเหตุ: ตรวจสอบให้แน่ใจว่าเปิดใช้งานคุณสมบัติ *Bluetooth* บนอุปกรณ์เคลื่อนที่ของคุณแล้ว

2. เล่นเพลงบนอุปกรณ์เคลื่อนที่ที่เชื่อมต่อ

เชื่อมต่ออุปกรณ์เคลื่อนที่เพิ่มเติม

คุณสามารถจัดเก็บอุปกรณ์ได้สูงสุดถึงแปดเครื่องในรายการอุปกรณ์ของลำโพง

หมายเหตุ: คุณสามารถเล่นเพลงจากอุปกรณ์ได้หนึ่งเครื่องในแต่ละครั้ง

1. กด ✧ จนกระทั่งแถบไฟกะพริบเป็นสีฟ้า
2. บนอุปกรณ์เคลื่อนที่ของคุณ เลือกลำโพงจากรายการอุปกรณ์

หมายเหตุ: ตรวจสอบให้แน่ใจว่าเปิดใช้งานคุณสมบัติ *Bluetooth* บนอุปกรณ์เคลื่อนที่ของคุณแล้ว

ล้างรายการอุปกรณ์ของลำโพง

1. กด ✧ ค้างไว้นาน 10 วินาทีจนกระทั่งวงแหวนไฟกะพริบเป็นสีฟ้าสองครั้งที่ด้านบนและด้านล่าง
2. ลบลำโพงจากรายการ *Bluetooth* บนอุปกรณ์ของคุณ

อุปกรณ์ทั้งหมดถูกล้างออกจากรายการ และลำโพงพร้อมสำหรับการเชื่อมต่อแล้ว (ดูหน้า 30)

ลำโพงของคุณสามารถเล่นเสียงของ AirPlay 2 ซึ่งช่วยให้คุณสตรีมเสียงจากอุปกรณ์ Apple ไปยังลำโพงหนึ่งตัวหรือหลายตัวได้อย่างรวดเร็ว

หมายเหตุ:

- หากต้องการใช้ AirPlay 2 คุณต้องมีอุปกรณ์ Apple ที่ทำงานด้วย iOS 11.4 ขึ้นไป
- อุปกรณ์ Apple และลำโพงของคุณต้องเชื่อมต่อกับเครือข่าย Wi-Fi เดียวกัน
- สำหรับข้อมูลเพิ่มเติมเกี่ยวกับ AirPlay 2 โปรดเยี่ยมชม: <https://www.apple.com/airplay>

สตรีมเสียงจากศูนย์ควบคุม

1. บนอุปกรณ์ Apple ของคุณ เปิดศูนย์ควบคุม
- 2.แตะการ์ดเสียงที่มุมขวาบนของหน้าจอค้างไว้แล้วแตะไอคอน AirPlay 
3. เลือกลำโพงของคุณหนึ่งตัวขึ้นไป

สตรีมเสียงจากแอปพลิเคชัน

1. เปิดแอปพลิเคชันเพลง (เช่น Apple Music) และเลือกแทร็คที่ต้องการเล่น
- 2.แตะ 
3. เลือกลำโพงของคุณหนึ่งตัวขึ้นไป

ชาร์จประจุลำโพง

1. เชื่อมต่อสายไฟเข้ากับช่องเสียบกระแสไฟที่ลำโพง

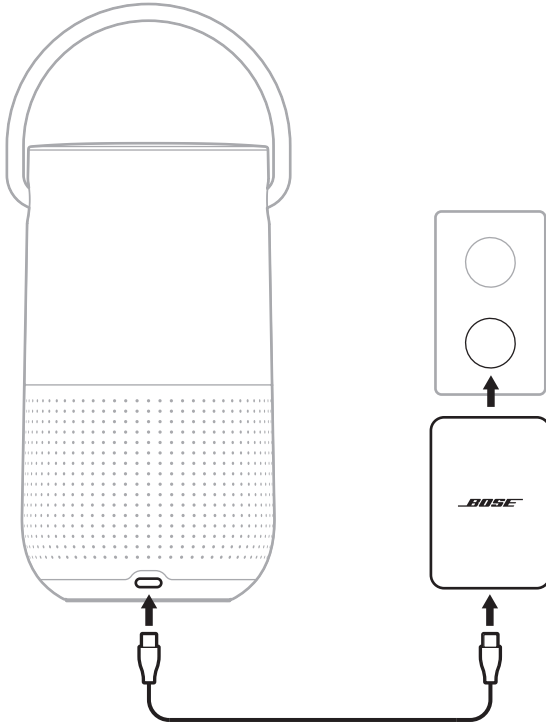

2. เชื่อมต่อสายไฟกับอะแดปเตอร์จ่ายไฟ
3. เสียบอะแดปเตอร์จ่ายไฟเข้ากับเต้ารับไฟฟ้า AC (สายเมน)

ลำโพงจะเปิดทำงานและไฟเปิด/ปิดเริ่มกะพริบเป็นสีขาว

ข้อควรระวัง: อย่าพยายามชาร์จลำโพงขณะที่ลำโพงเปียก เพราะอาจทำให้ลำโพงเสียหาย

ชาร์จลำโพงโดยใช้แท่นชาร์จลำโพง Bose Portable Smart Speaker Charging Cradle

คุณสามารถชาร์จลำโพงบนแท่นชาร์จลำโพง Bose Portable Smart Speaker Charging Cradle หากต้องการซื้อแท่นชาร์จ โปรดติดต่อตัวแทนจำหน่ายของ Bose ที่ได้รับอนุญาต

ไปที่: worldwide.Bose.com/Support/PHS

ตรวจสอบระดับแบตเตอรี่:

กดปุ่มเปิด/ปิด  เมื่อลำโพงเปิดและไม่ได้เล่นเสียงอยู่

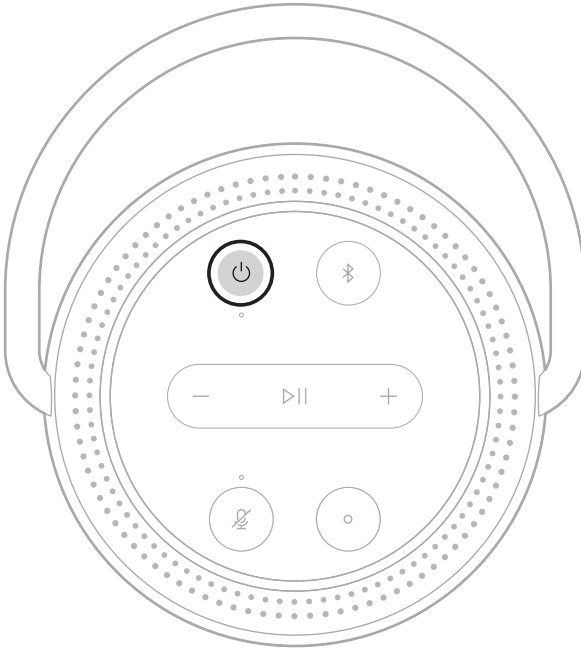

เสียงแจ้งระดับประจุแบตเตอรี่

เคล็ดลับ: คุณยังสามารถตรวจสอบระดับแบตเตอรี่โดยใช้แอปพลิเคชัน Bose Music

วงแหวนไฟ LED ที่อยู่ด้านบนของลำโพงแสดงสถานะของลำโพง

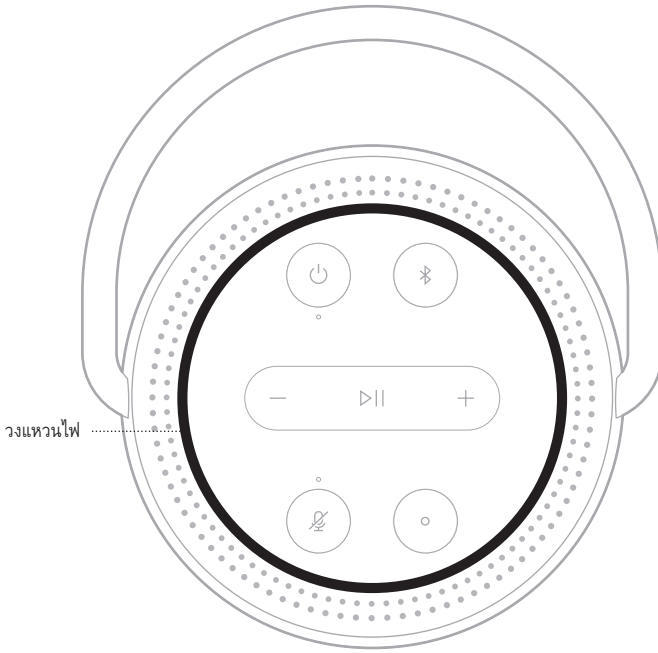

สถานะ WI-FI

แสดงสถานะการเชื่อมต่อ Wi-Fi ของลำโพง

การทำงานของวงแหวนไฟ

สถานะระบบ

สีขาวกะพริบที่ด้านบน
และด้านล่าง





กำลังเชื่อมต่อ Wi-Fi

สีขาวสว่างนิ่งแล้วดับลง
ที่ด้านบนและด้านล่าง





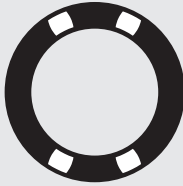

เชื่อมต่อ Wi-Fi แล้ว

การเล่นสื่อและสถานะระดับเสียง

การทำงานของวงแหวนไฟ	สถานะระบบ
<p>ไฟสองดวงด้านบนและอีกสองดวงด้านล่างติดสว่างเป็นสีขาว</p> 	<p>เสียงถูกหยุดเล่นชั่วคราว</p>
<p>ไฟสีขาวติดในทิศทางตามเข็มนาฬิกาจนเต็ม</p> 	<p>เพิ่มระดับเสียง</p>
<p>ไฟสีขาวดับลงในทิศทางทวนเข็มนาฬิกา</p> 	<p>ลดระดับเสียง</p>

สถานะการเชื่อมต่อ **BLUETOOTH**

แสดงสถานะการเชื่อมต่อ Bluetooth สำหรับอุปกรณ์เคลื่อนที่

การทำงานของวงแหวนไฟ	สถานะระบบ
<p>สีฟ้ากะพริบที่ด้านบนและด้านล่าง</p> 	<p>พร้อมเชื่อมต่อกับอุปกรณ์เคลื่อนที่</p>
<p>สีฟ้ากะพริบที่ด้านบนและด้านล่าง</p> 	<p>กำลังเชื่อมต่ออุปกรณ์เคลื่อนที่</p>
<p>สีฟ้าสว่างหนึ่งแล้วดับลงที่ด้านบนและด้านล่าง</p> 	<p>เชื่อมต่อกับอุปกรณ์เคลื่อนที่แล้ว</p>
<p>สีฟ้ากะพริบสองครั้ง</p> 	<p>กำลังล้างรายการอุปกรณ์</p>





สถานะระบบการช่วยเหลือด้วยเสียง

แสดงสถานะ Google Assistant หรือ Amazon Alexa

สถานะ **Google Assistant**

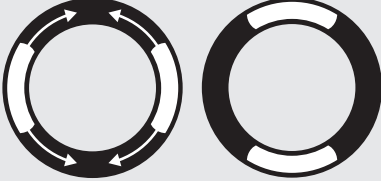
การทำงานของวงแหวนไฟ	สถานะระบบการช่วยเหลือด้วยเสียง
ปิด	ไม่มีการทำงาน
ไฟสีขาวที่ด้านบน ด้านล่าง ด้านซ้าย และด้านขวา	กำลังฟัง
ไฟสีขาวหมุนตามเข็มนาฬิกา	กำลังคิด
สีขาวกะพริบ (เต็ม)	กำลังพูด
ไฟสีขาวกะพริบนาน 10 นาที	การแจ้งเตือน

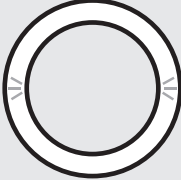
สถานะ Amazon Alexa

การทำงานของวงแหวนไฟ		สถานะระบบการช่วยเหลือด้วยเสียง
ปิด		ไม่มีการทำงาน
ไฟสีขาวเลื่อนไปที่ด้านบนและด้านล่าง		กำลังฟัง
ไฟสีขาวสว่างหนึ่งที่ด้านบนและด้านล่าง		กำลังคิด
สีขาวกะพริบ (เต็ม)		กำลังพูด
สีเหลืองกะพริบที่ด้านบนและด้านล่าง		การแจ้งเตือน

ไฟแสดงสถานะไมโครโฟนปิด

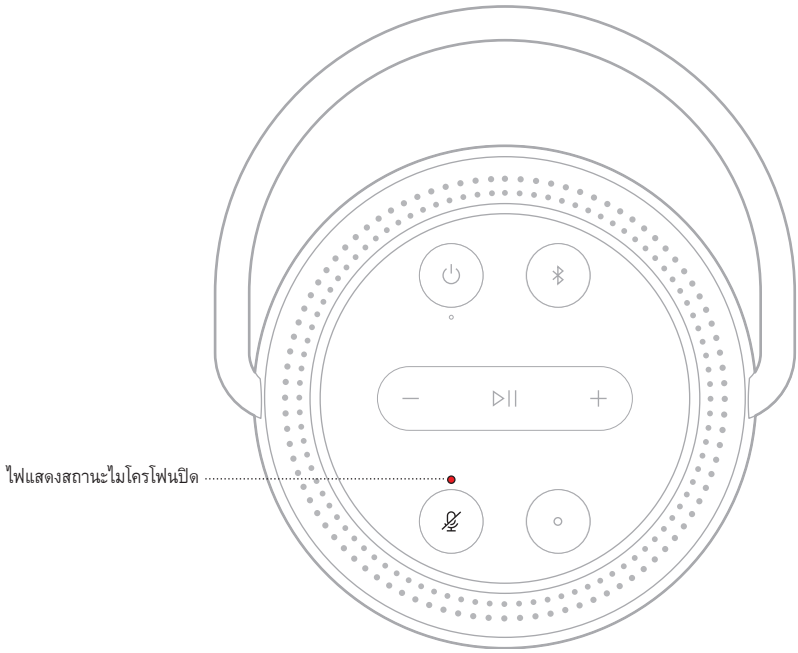

การทำงานของไฟ

สถานะระบบ

สีแดงสว่างหนึ่ง

ไมโครโฟนปิด



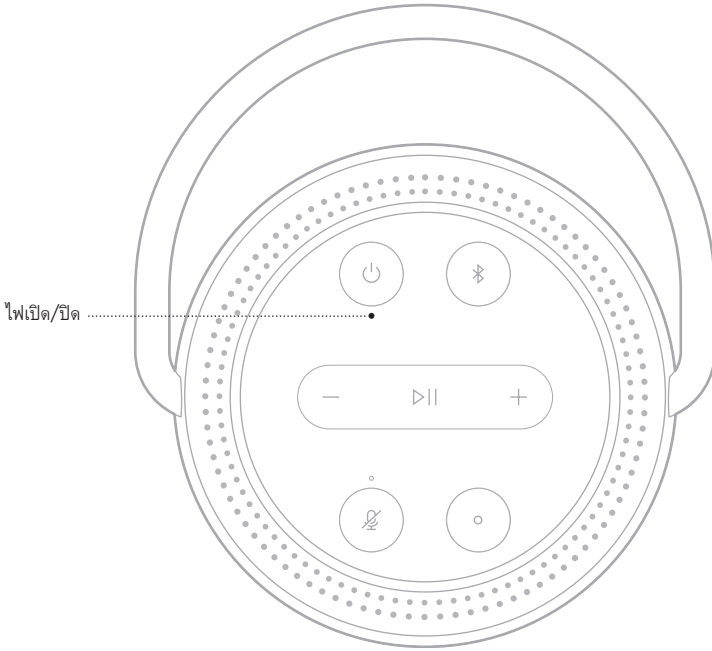

สถานะการเปิด/ปิด



การทำงานของไฟ	สถานะระบบ
สีขาวยาวหนึ่ง	เปิด หมายเหตุ: เมื่อลำโพงเชื่อมต่อกับสายชาร์จ สีขาวยาวหนึ่งหมายถึงชาร์จไฟเต็มแล้ว
สีขาวยกะพริบ	กำลังชาร์จ
สีขาวยหรีแสง	สแตนด์บายเครือข่าย หมายเหตุ: ลำโพงจะแสดงไฟสีขาวยหรีแสงเมื่อไม่ได้กำลังชาร์จอยู่เท่านั้น
สีแดงสว่างหนึ่ง	เหลือแบตเตอรี่ 5% - 10%
สีแดงกะพริบ	เหลือแบตเตอรี่ไม่ถึง 5%
สีดำ	ปิด

สถานะการอัปเดตและข้อผิดพลาด

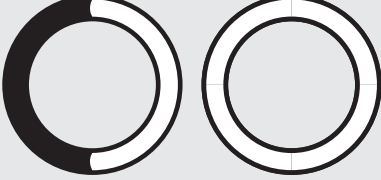
แสดงสถานะการอัปเดตซอฟต์แวร์และการเตือนข้อผิดพลาด

การทำงานของวงแหวนไฟ	สถานะระบบ
<p>สีอำพันหนึ่งที่ด้านบนและด้านล่าง</p> 	<p>กำลังดำเนินการตั้งค่า Wi-Fi</p>
<p>ไฟสีขาวติดบนวงแหวนในทิศทางทวนเข็มนาฬิกาจนเต็มแล้วทำซ้ำ</p> 	<p>กำลังดาวน์โหลดการอัปเดต</p>
<p>ไฟสีขาวติดบนวงแหวนในทิศทางตามเข็มนาฬิกาจนเต็มแล้วทำซ้ำ</p> 	<p>กำลังอัปเดตลำโพง</p>
<p>สีอำพันกะพริบที่ด้านบนและด้านล่างสี่ครั้ง</p> 	<p>ข้อผิดพลาด - โปรดดูแอปพลิเคชัน Bose Music</p>
<p>สีแดงสว่างหนึ่งที่ด้านบนและด้านล่าง</p> 	<p>ข้อผิดพลาด - ติดต่อฝ่ายบริการลูกค้าของ Bose</p>

อัปเดตลำโพง

ลำโพงจะอัปเดตอัตโนมัติเมื่อเชื่อมต่อกับแอปพลิเคชัน Bose Music และเครือข่าย Wi-Fi ของคุณ

การปิด/เปิดใช้งาน WI-FI

กด >|| และปุ่ม *Bluetooth* * ค้างไว้นาน 5 วินาทีจนกระทั่งวงแหวนไฟมีไฟสีขาวทั้งวง

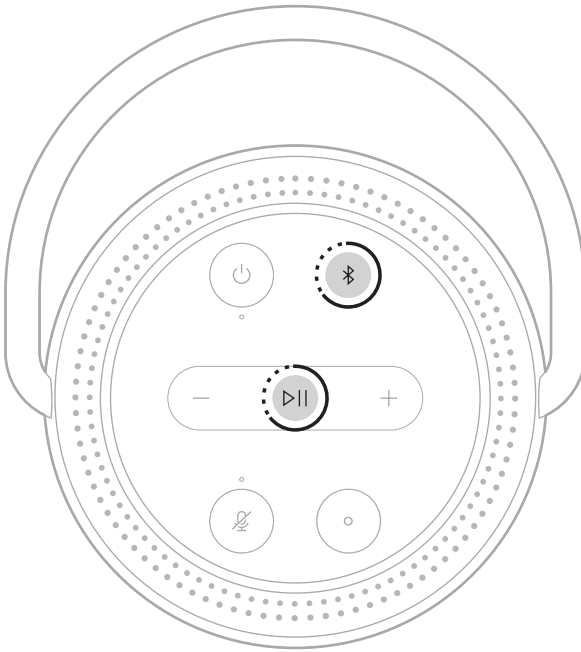

หมายเหตุ: เมื่อปิดใช้งาน Wi-fi คุณจะไม่สามารถใช้แอปพลิเคชัน Bose Music หรือระบบเสียงช่วยเหลือในการควบคุมลำโพง

เชื่อมต่อลำโพง **BOSE SOUNDLINK BLUETOOTH** หรือหูฟัง **BOSE**

ด้วยเทคโนโลยี Bose SimpleSync™ คุณสามารถเชื่อมต่อลำโพง Bose SoundLink *Bluetooth* หรือหูฟัง Bose กับ Bose Portable Smart Speaker เพื่อวิธีใหม่ในการรับฟังเพลงของคุณ

ข้อดี

- ฟังเพลงเดียวกันในห้องอื่น: รับฟังเพลงเดียวกันในห้องสองห้องพร้อมกันโดยการเชื่อมต่อลำโพง Bose SoundLink *Bluetooth* กับ Bose Portable Smart Speaker ของคุณ
- ประสบการณ์รับฟังเสียงที่วิเศษเฉพาะตัว: ฟังเสียงเพลงชัดใสจากห้องที่อยู่ติดกันโดยการเชื่อมต่อหูฟัง Bose กับ Bose Portable Smart Speaker ของคุณ ใช้การควบคุมระดับเสียงอย่างเป็นอิสระบนอุปกรณ์แต่ละเครื่องเพื่อลดระดับเสียงหรือปิดเสียงลำโพงที่บ้านของคุณขณะคุณฟังเพลงด้วยหูฟัง

หมายเหตุ: เทคโนโลยี SimpleSync™ มีระยะการทำงาน *Bluetooth* 9 เมตร ผนังและสิ่งก่อสร้างต่างๆ มีผลต่อการรับสัญญาณนี้

ผลิตภัณฑ์ที่ใช้งานร่วมกันได้

คุณสามารถเชื่อมต่อลำโพง Bose SoundLink *Bluetooth* ส่วนใหญ่และเลือกหูฟัง Bose กับ Bose Portable Smart Speaker ของคุณ

ผลิตภัณฑ์ที่ใช้งานร่วมกันได้ที่นิยมจับคู่ได้แก่:

- ลำโพง Bose SoundLink Revolve+ *Bluetooth*
- ลำโพง Bose SoundLink Mini *Bluetooth*
- ลำโพง Bose SoundLink Color *Bluetooth*
- Bose Noise Cancelling Headphones 700
- Bose QuietComfort 35 wireless headphones

โดยมีผลิตภัณฑ์ใหม่เพิ่มเป็นระยะๆ สำหรับรายชื่อทั้งหมดและข้อมูลเพิ่มเติมไปที่:
worldwide.Bose.com/Support/Groups

เชื่อมต่อโดยใช้แอปพลิเคชัน **Bose Music**

ใช้แอปพลิเคชัน Bose Music เชื่อมต่อลำโพง Bose SoundLink *Bluetooth* หรือหูฟัง Bose กับ Bose Portable Smart Speaker ของคุณ สำหรับข้อมูลเพิ่มเติม โปรดเยี่ยมชม: worldwide.Bose.com/Support/Groups

หมายเหตุ:

- ตรวจสอบให้แน่ใจว่าผลิตภัณฑ์ที่คุณเชื่อมต่อด้วยเปิดอยู่ อยู่ในระยะ 9 ม. จาก Bose Portable Smart Speaker ของคุณ และพร้อมเชื่อมต่อกับอุปกรณ์อื่น สำหรับข้อมูลเพิ่มเติม โปรดดูคู่มือผู้ใช้ของผลิตภัณฑ์
- คุณสามารถเชื่อมต่อผลิตภัณฑ์กับ Bose Portable Smart Speaker ได้ครั้งละหนึ่งเครื่องเท่านั้น

เชื่อมต่อลำโพง **BOSE SOUNDLINK BLUETOOTH** หรือหูฟัง **BOSE** อีกครั้ง

เปิดลำโพง Bose SoundLink *Bluetooth* หรือหูฟัง Bose

ลำโพงหรือหูฟังของคุณพยายามเชื่อมต่อกับอุปกรณ์ *Bluetooth* ที่เชื่อมต่อล่าสุด รวมถึง Bose Portable Smart Speaker ของคุณ

หมายเหตุ:

- Bose Portable Smart Speaker ของคุณต้องอยู่ภายในระยะทำงาน (30 ฟุตหรือ 9 ม.) และเปิดอยู่
- หากลำโพงหรือหูฟังของคุณไม่เชื่อมต่อ ดู "ลำโพงไม่เชื่อมต่ออีกครั้งกับลำโพง Bose SoundLink *Bluetooth* หรือหูฟัง Bose ที่เชื่อมต่อก่อนหน้านี้" ที่หน้า 52

ทำความสะอาดลำโพง

ทำความสะอาดพื้นผิวของลำโพงด้วยผ้าแห้งและนุ่ม

ข้อควรระวัง:

- อย่าใช้สเปรย์ใดๆ ใกล้กับลำโพง อย่าใช้สารละลายยาสารเคมี หรือสารทำความสะอาดที่มีส่วนผสมของแอลกอฮอล์ แอมโมเนีย หรือผงขัดทำความสะอาด
- อย่าให้ของเหลวหกลงในช่องเปิดใดๆ

ชิ้นส่วนสำหรับเปลี่ยนและอุปกรณ์เสริม

ชิ้นส่วนสำหรับเปลี่ยนและอุปกรณ์เสริมสามารถสั่งซื้อได้จากฝ่ายบริการลูกค้าของ Bose

ไปที่: worldwide.Bose.com/Support/PHS

การรับประกันแบบจำกัด

ลำโพงนี้ได้รับความคุ้มครองจากการรับประกันแบบจำกัด เยี่ยมชมเว็บไซต์ของเราที่ global.Bose.com/warranty สำหรับรายละเอียดของการรับประกันแบบจำกัด

หากต้องการลงทะเบียนผลิตภัณฑ์ของคุณ โปรดเยี่ยมชม global.Bose.com/register สำหรับคำแนะนำ แม้จะไม่ดำเนินการดังกล่าวก็ไม่มีผลต่อการรับประกันแบบจำกัดของคุณ

ลองใช้วิธีแก้ปัญหาต่อไปนี้ก่อน

หากคุณประสบปัญหาเกี่ยวกับลำโพง ลองใช้วิธีแก้ปัญหาต่อไปนี้ก่อน:

- เปิดลำโพง (ดูหน้า 35)
- การชาร์จลำโพง (ดูหน้า 17)
- เสียบต่อสายทุกสายให้แน่นหนา
- ตรวจสอบสถานะของลำโพง (ดูหน้า 36)
- คาวนีย์โพลด์แอปพลิเคชัน Bose Music และเรียกใช้งานซอฟต์แวร์ที่พร้อมใช้งาน
- ย้ายลำโพงและอุปกรณ์เคลื่อนที่ห่างจากแหล่งสัญญาณรบกวนที่เป็นไปได้ (เราเตอร์ไร้สาย โทรศัพท์ไร้สาย โทรศัพท์มือถือ ไมโครเวฟ ฯลฯ)
- ย้ายลำโพงให้อยู่ภายในระยะทำงานที่แนะนำของเราเตอร์ไร้สายหรืออุปกรณ์เคลื่อนที่เพื่อการทำงานที่เหมาะสม

วิธีแก้ปัญหาอื่น ๆ

หากคุณไม่สามารถแก้ปัญหาของคุณได้ โปรดดูตารางด้านล่างเพื่อระบุอาการและวิธีแก้ปัญหาสำหรับปัญหาทั่วไป หากคุณยังไม่สามารถแก้ปัญหาได้ ติดต่อฝ่ายบริการลูกค้าของ Bose

ไปที่: worldwide.Bose.com/contact

อาการ	วิธีการแก้ไข
ลำโพงไม่เปิด	<p>แบตเตอรี่อาจอยู่ในโหมดป้องกันหรือคายประจุ เชื่อมต่อลำโพงของคุณกับสายไฟเสียบสายไฟเข้ากับเต้ารับไฟฟ้า AC (สายเมน) อื่น</p> <p>ถอดสายไฟ รอ 30 วินาที และเสียบสายไฟกับเต้ารับไฟฟ้า AC (สายเมน) ให้แน่นอีกครั้ง</p>
ลำโพงไม่ปิด	<p>หากตั้งค่า Wi-Fi โดยใช้แอปพลิเคชัน Bose Music แล้ว กดปุ่มเปิดปิดค้างไว้จนกระทั่งไฟเปิด/ปิดดับ</p> <p>หากไม่ได้ตั้งค่า Wi-Fi โดยใช้แอปพลิเคชัน Bose Music กดปุ่มเปิดปิดหนึ่งครั้งเพื่อปิดลำโพง</p>
ลำโพงไม่ตอบสนองระหว่างการตั้งค่า	<p>ตรวจสอบให้แน่ใจว่าคุณใช้แอปพลิเคชัน Bose Music สำหรับการตั้งค่าอยู่</p> <p>หมายเหตุ: หากแอปพลิเคชันไม่แจ้งเตือนให้คุณตั้งค่า ไปที่หน้าจอผลิตภัณฑ์ของคุณและเพิ่มลำโพงของคุณ</p> <p>ถอดสายไฟ รอ 30 วินาที และเสียบสายไฟกับเต้ารับไฟฟ้า AC (สายเมน) ให้แน่นอีกครั้ง</p>

อาการ	วิธีการแก้ไข
<p>แอปพลิเคชัน Bose Music ไม่ทำงานบนอุปกรณ์เคลื่อนที่</p>	<p>ตรวจสอบให้แน่ใจว่าอุปกรณ์เคลื่อนที่ของคุณสามารถใช้งานร่วมกับแอปพลิเคชัน Bose Music และรองรับข้อกำหนดขั้นต่ำของระบบ สำหรับข้อมูลเพิ่มเติม โปรดดู app store บนอุปกรณ์เคลื่อนที่ของคุณ</p> <p>ถอนการติดตั้งแอปพลิเคชัน Bose Music บนอุปกรณ์เคลื่อนที่และติดตั้งแอปพลิเคชันอีกครั้ง (ดูหน้า 17)</p>
<p>ลำโพงไม่เชื่อมต่อกับเครื่องช่วย Wi-Fi</p>	<p>ในแอปพลิเคชัน Bose Music เลือกชื่อเครือข่ายที่ถูกต้องและป้อนรหัสผ่านเครือข่าย</p> <p>ตรวจสอบให้แน่ใจว่าคุณเชื่อมต่อลำโพงกับเครือข่าย Wi-Fi เดียวกับที่อุปกรณ์เคลื่อนที่ของคุณเชื่อมต่อ</p> <p>หากข้อมูลเครือข่าย Wi-Fi ของคุณมีการเปลี่ยนแปลง ดูหน้า 18</p> <p>เปิดใช้งาน Wi-Fi บนอุปกรณ์ที่คุณใช้เพื่อตั้งค่า</p> <p>ปิดแอปพลิเคชันอื่นๆ ที่เปิดอยู่บนอุปกรณ์เคลื่อนที่ของคุณ</p> <p>หากเราเตอร์ของคุณรองรับย่านความถี่ทั้ง 2.4GHz และ 5GHz ตรวจสอบว่าทั้งอุปกรณ์เคลื่อนที่และลำโพงกำลังเชื่อมต่ออย่างความถี่เดียวกัน</p> <p>หมายเหตุ: Bose แนะนำให้ตั้งชื่อที่ไม่ซ้ำกันให้แก่แต่ละย่านความถี่เพื่อให้แน่ใจว่าคุณกำลังเชื่อมต่ออย่างความถี่ที่ถูกต้อง</p> <p>รีเซ็ตเราเตอร์</p> <p>ถอนการติดตั้งแอปพลิเคชัน Bose Music บนอุปกรณ์เคลื่อนที่ของคุณ ถอดสายไฟ รอ 30 วินาที และเสียบสายไฟกับเต้ารับไฟฟ้า AC (สายเมน) ให้แน่น คาวานไหลด แอปพลิเคชัน Bose Music และรีสตาร์ทการตั้งค่า</p>
<p>ไม่มีเสียงหรือเสียงขาด ๆ หาย ๆ</p>	<p>เพิ่มระดับเสียงของลำโพงและอุปกรณ์เคลื่อนที่</p> <p>หยุดแอปพลิเคชันการสตรีมเสียงหรือภาพอื่นๆ</p> <p>สลับไปยังแหล่งสัญญาณอื่น</p> <p>เล่นเสียงจากแอปพลิเคชันหรือบริการเพลงอื่น</p> <p>ตรวจสอบให้แน่ใจว่าคุณกำลังใช้อุปกรณ์เคลื่อนที่ Bluetooth ที่ใช้งานร่วมกันได้</p> <p>รีสตาร์ทอุปกรณ์เคลื่อนที่ของคุณ</p> <p>ถอดสายไฟ รอ 30 วินาที และเสียบสายไฟกับเต้ารับไฟฟ้า AC (สายเมน) ให้แน่นอีกครั้ง</p> <p>ตรวจสอบให้แน่ใจว่าลำโพงของคุณไม่ได้ปิดเสียง ยกเลิกการปิดเสียงด้วยการกดปุ่มระดับเสียง + หรือลดระดับเสียง — บนลำโพง หรือโดยใช้แอปพลิเคชัน Bose Music</p>

อาการ	วิธีการแก้ไข
ลำโพงไม่เชื่อมต่อกับอุปกรณ์เคลื่อนที่	<p>ที่อุปกรณ์เคลื่อนที่ของคุณ ให้ปิดและเปิดคุณสมบัติ <i>Bluetooth</i> นำลำโพงออกจากเมนู <i>Bluetooth</i> เชื่อมต่ออีกครั้ง</p> <p>เชื่อมต่ออุปกรณ์เคลื่อนที่เครื่องอื่น (ดูหน้า 30)</p> <p>ตรวจสอบให้แน่ใจว่าคุณกำลังใช้อุปกรณ์เคลื่อนที่ <i>Bluetooth</i> ที่ใช้งานร่วมกันได้</p> <p>ลบลำโพงออกจากรายการของ <i>Bluetooth</i> บนอุปกรณ์เคลื่อนที่ของคุณ เชื่อมต่ออีกครั้ง (ดูหน้า 31)</p> <p>ล้างรายการอุปกรณ์ของลำโพง (ดูหน้า 32)</p>
ลำโพงไม่สตรีมเสียงเมื่อใช้ AirPlay	<p>ตรวจสอบให้แน่ใจว่าลำโพงเปิดอยู่และอยู่ในระยะทำงาน (ดูหน้า 35)</p> <p>อัปเดตอุปกรณ์ Apple และลำโพงของคุณ</p> <p>ตรวจสอบให้แน่ใจว่าอุปกรณ์ Apple และลำโพงของคุณเชื่อมต่อกับเครือข่าย Wi-Fi เดียวกัน</p> <p>ตรวจสอบให้แน่ใจว่าลำโพงได้รับการอัปเดตเป็นประจำ (ดูหน้า 44)</p> <p>หากคุณไม่พบไอคอน AirPlay  ในแอปพลิเคชันเพลงที่คุณสตรีมเสียงเพลง ให้สตรีมเสียงจากศูนย์ควบคุม</p> <p>สำหรับสารสนับสนุนเพิ่มเติม โปรดเยี่ยมชม: https://www.apple.com/airplay</p>
ไม่ปรากฏลำโพงที่จะเพิ่มบัญชี Bose อีกบัญชี	<p>ตรวจสอบให้แน่ใจว่าได้เปิดใช้งานการแชร์บนลำโพงที่ใช้แอปพลิเคชัน Bose Music</p> <p>ตรวจสอบให้แน่ใจว่าลำโพงและอุปกรณ์เคลื่อนที่ของคุณเชื่อมต่อกับเครือข่าย Wi-Fi เดียวกัน</p>

อาการ	วิธีการแก้ไข
<p>Google Assistant ไม่ตอบสนองหรือเล่นเสียง</p>	<p>ตรวจสอบให้แน่ใจว่าตั้งค่า Google Assistant โดยใช้แอปพลิเคชัน Bose Music แล้ว (ดูหน้า 24)</p> <p>เชื่อมต่ออุปกรณ์เคลื่อนที่กับ Wi-Fi</p> <p>ตรวจสอบให้แน่ใจว่าคุณอยู่ในประเทศที่ Google Assistant พร้อมใช้งานบนอุปกรณ์นี้</p> <p>ตรวจสอบให้แน่ใจว่าคุณใช้แอปพลิเคชัน Google Assistant ที่ทันสมัยที่สุดอยู่</p> <p>ตรวจสอบให้แน่ใจว่าเปิดใช้งานการปลุกแล้ว (ดูหน้า 25)</p> <p>ตรวจสอบให้แน่ใจว่าอุปกรณ์เคลื่อนที่ของคุณสามารถใช้งานร่วมกันได้</p> <p>นำ Google Assistant ออกจากลำโพงโดยใช้แอปพลิเคชัน Bose Music แล้วเพิ่ม Google Assistant อีกครั้ง</p> <p>เลือก Pandora หรือ Spotify เป็นบริการเสียงเริ่มต้นของคุณ (ดูหน้า 27)</p> <p>ตรวจสอบให้แน่ใจว่าคุณใช้บัญชีบริการเสียงเดียวกันบนแอปพลิเคชัน Bose Music และแอปพลิเคชัน Google Assistant</p> <p>Google Assistant อาจไม่รองรับคำขอของคุณ โดยมีการเพิ่มเติมคุณสมบัติใหม่เป็นระยะ ๆ</p> <p>สำหรับการสนับสนุนเพิ่มเติม โปรดเยี่ยมชม: https://support.google.com/assistant</p>
<p>เปลี่ยนการตั้งค่าผลลัพธ์ส่วนตัวของ Google Assistant</p>	<p>หากต้องการปิดผลลัพธ์ส่วนตัวหรือเปลี่ยนแปลงบัญชีสำหรับผลลัพธ์ส่วนตัว ให้ใช้เมนูการตั้งค่าในแอปพลิเคชัน Google Assistant</p>
<p>Alexa ไม่ตอบสนอง</p>	<p>ตรวจสอบให้แน่ใจว่าตั้งค่า Alexa โดยใช้แอปพลิเคชัน Bose Music (ดูหน้า 17)</p> <p>หมายเหตุ: ต้องตั้งค่าลำโพงและเชื่อมต่อกับเครือข่าย Wi-Fi โดยใช้แอปพลิเคชัน Bose Music</p> <p>ตรวจสอบให้แน่ใจว่าคุณอยู่ในประเทศที่ Alexa พร้อมใช้งานบนอุปกรณ์นี้</p> <p>ตรวจสอบให้แน่ใจว่าไฟเหนือปุ่มปิดไมโครโฟน  ไม่ติดสว่างเป็นสีแดง กด  เพื่อเปิดไมโครโฟน</p> <p>ตรวจสอบให้แน่ใจว่าคุณพูดชื่อตามที่กำหนดในแอปพลิเคชัน Bose Music หากมีลำโพงหลายตัวมีชื่อเดียวกัน ใช้ชื่อตามที่กำหนดในแอปพลิเคชัน Alexa หรือเปลี่ยนชื่อในแอปพลิเคชัน Bose Music</p> <p>นำ Alexa ออกจากลำโพงโดยใช้แอปพลิเคชัน Bose Music จากนั้นเพิ่ม Alexa อีกครั้ง</p> <p>Alexa อาจไม่รองรับคำขอของคุณ โดยมีการเพิ่มเติมคุณสมบัติใหม่เป็นระยะ ๆ</p> <p>สำหรับการสนับสนุนเพิ่มเติม โปรดเยี่ยมชม: https://www.amazon.com/usealexa</p>

อาการ	วิธีการแก้ไข
ลำโพงไม่เชื่อมต่อกับลำโพง Bose SoundLink Bluetooth หรือหูฟัง Bose	ตรวจสอบให้แน่ใจว่าลำโพง Bose SoundLink Bluetooth หรือหูฟังของคุณ เปิดอยู่ในระยะ 9 ม. จาก Bose Portable Smart Speaker และพร้อมเชื่อมต่อกับอุปกรณ์อื่น สำหรับข้อมูลเพิ่มเติม โปรดดูคู่มือผู้ใช้ของผลิตภัณฑ์
ลำโพงไม่เชื่อมต่ออีกครั้งกับลำโพง Bose SoundLink Bluetooth หรือหูฟัง Bose ที่เชื่อมต่อก่อนหน้า	<p>ที่ลำโพง Bose SoundLink Bluetooth หรือหูฟังของคุณ ใช้การควบคุมผลิตภัณฑ์เพื่อเลื่อนดูรายการอุปกรณ์ผลิตภัณฑ์จนกระทั่งคุณได้ยินชื่อ Bose Portable Smart Speaker ของคุณ โปรดดูคู่มือผู้ใช้ผลิตภัณฑ์สำหรับคำแนะนำที่เจาะจงของผลิตภัณฑ์</p> <p>หมายเหตุ: ลำโพงและหูฟังบางรุ่น รวมถึง Bose Noise Cancelling Headphones 700 ไม่รองรับความสามารถในการเลื่อนดูรายการอุปกรณ์ผลิตภัณฑ์ หากต้องการเชื่อมต่อผลิตภัณฑ์ดังกล่าวอีกครั้ง ดู "เชื่อมต่อโดยใช้แอปพลิเคชัน Bose Music" ที่หน้า 46</p>
เสียงห่างจากลำโพง Bose SoundLink Bluetooth หรือหูฟัง Bose ที่เชื่อมต่อ	<p>ลำโพง Bose SoundLink Bluetooth และหูฟังบางตัวอาจไม่สามารถเล่นเสียงซิงค์กันอย่างสมบูรณ์แบบเมื่อเชื่อมต่อกับลำโพง หากต้องการตรวจสอบว่าผลิตภัณฑ์ของคุณสามารถใช้งานร่วมกันได้หรือไม่ โปรดเยี่ยมชม: worldwide.Bose.com/Support/Groups</p> <p>ติดตั้งอัปเดตซอฟต์แวร์ที่พร้อมใช้งานสำหรับลำโพง Bose SoundLink Bluetooth หรือหูฟังของคุณ หากต้องการตรวจสอบการอัปเดต เปิดแอปพลิเคชัน Bose ที่เหมาะสมสำหรับผลิตภัณฑ์ของคุณบนอุปกรณ์เคลื่อนที่หรือเยี่ยมชม btu.Bose.com บนคอมพิวเตอร์ของคุณ</p>

รีเซ็ตลำโพง

การรีเซ็ตเป็นค่าจากโรงงานจะล้างการตั้งค่าแหล่งสัญญาณ ระดับเสียง และเครือข่ายทั้งหมดออกจากลำโพง และกลับสู่การตั้งค่าดั้งเดิมจากโรงงาน

กดปุ่มเพิ่มระดับเสียง + และปุ่ม *Bluetooth* * ค้างไว้นาน 10 วินาทีจนกระทั่งวงแหวนไฟเป็นไฟสีขาวทั้งวง

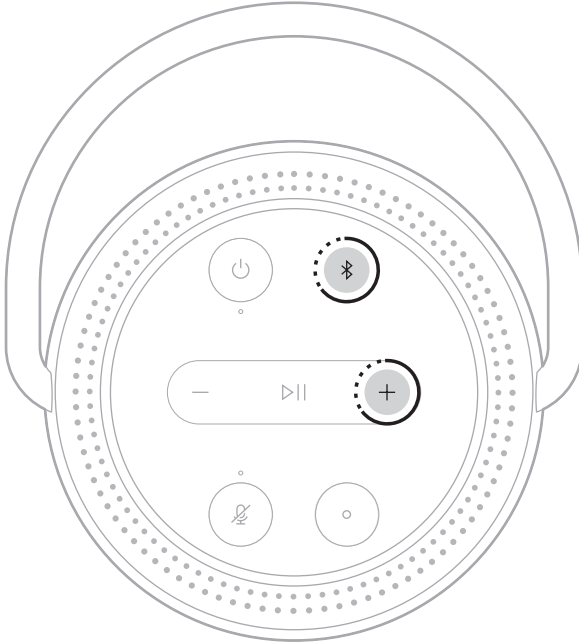

ลำโพงจะบูตใหม่ เมื่อการรีเซ็ตเสร็จสิ้น วงแหวนไฟจะสว่างนิ่งเป็นสีอำพัน

เรียกคืนการตั้งค่าเครือข่ายและเสียงของลำโพง

ตั้งค่าลำโพงโดยใช้แอปพลิเคชัน Bose Music (ดูหน้า 17)

모든 안전, 보안 및 사용 지침을 읽고 보관하십시오.

CE Bose Corporation은 이 제품이 지침서 2014/53/EU 및 기타 모든 적용 가능한 EU 지침의 필수 요건과 관련 조항을 준수하고 있음을 여기에서 선언합니다. 표준 부합 신고서 전문은 다음을 참조하십시오. www.Bose.com/compliance

UK CA 이 제품은 모든 적용 가능한 전자기 호환성 규정 2016 및 기타 모든 적용 가능한 영국 규정을 준수합니다. 표준 부합 신고서 전문은 다음을 참조하십시오. www.Bose.com/compliance

Bose Corporation은 이 제품이 무선 장비 규정 2017에 따른 필수 요건과 다른 모든 해당 영국 규정을 준수함을 선언합니다. 표준 부합 신고서 전문은 다음을 참조하십시오. www.Bose.com/compliance

중요 안전 지침

1. 충전할 때는 커넥터 포트가 완전히 말라 있는지 확인합니다.
2. 젖었을 때 스피커를 충전하지 마십시오.
3. 제조업체에서 지정한 부품이나 부속품만 사용하십시오.
4. 자격 있는 기사에게만 서비스를 의뢰하십시오. 전원 코드 또는 플러그가 손상되었을 때, 액체가 흘러 들어갔을 때, 물체가 떨어져 기기 안에 들어갔을 때, 기기가 비나 물에 젖었을 때, 정상적으로 작동하지 않을 때, 또는 기기를 떨어뜨렸을 때 등, 어느 경우라도 기기가 손상되었을 때는 서비스를 받으셔야 합니다.



질식 위험이 발생할 수 있는 소형 부품을 포함하고 있습니다. 3세 미만의 어린이가 사용하기에 부적합합니다.



이 제품에는 자석 재질이 포함되어 있습니다. 사용자의 몸에 이식한 의료 기기에 줄 수 있는 영향에 관해서는 의사에게 문의하십시오.

- 제품을 불 또는 열원에서 멀리 합니다. 촛불과 같은 무방비 상태의 불꽃을 제품 위나 근처에 두지 마십시오.
- 이 제품에 허가 없이 변경을 가하지 마십시오.
- 이 제품에 역변환 장치를 사용하지 마십시오.
- 제품 용도로 특별히 제공된 것을 제외한 다른 충전기를 사용하지 마십시오.



仅适用于 2000 m 以下地区安全使用
고도 2000미터 미만에서 사용하십시오.

- 배터리가 들어 있는 제품을 고온(예: 직사광선, 열원 근처)에 노출하지 마십시오.
- 제품 라벨은 제품 밑면에 위치해 있습니다.

참고: 이 장치는 시험 결과 FCC 규정 15부에 근거한 B급 디지털 장치에 대한 제한을 준수합니다. 이러한 제한은 거주 지역에 설치할 때 발생하는 유해한 방해 전파를 적절한 수준에서 방지할 목적으로 만들었습니다. 이 장치는 무선 주파수 에너지를 생성하고 사용하고 방출할 수 있습니다. 지침에 따라 올바르게 설치 및 사용하지 않은 경우에는 무선 통신에 대한 유해한 방해 전파를 일으킬 수도 있습니다. 그러나 특정 설치에서 방해 전파가 발생하지 않는다고 보장할 수는 없습니다. 이 장치를 켜거나 끌 때 라디오 또는 텔레비전 수신에 유해한 방해 전파를 발생시키는 경우 다음 방법 중 하나로 방해 전파를 제거할 수 있습니다.

- 수신 안테나의 방향 또는 위치를 조정합니다.
- 장치와 수신기 사이의 공간을 늘립니다.
- 장비를 수신기가 연결된 것과 다른 회로의 전기 소켓에 연결합니다.
- 판매업체 또는 숙련된 라디오/TV 기술자에게 도움을 요청합니다.

Bose Corporation에서 명시적으로 승인하지 않은 변경 또는 수정은 이 장비를 작동할 수 있는 사용자의 권한을 무효화할 수 있습니다.

이 장치는 FCC 규정 15부 및 ISED 캐나다 라이선스 면제 RSS 표준을 준수합니다. 다음 두 상태에서 작동되어야 합니다. (1) 이 장치는 유해한 방해 전파를 일으키지 않으며 (2) 장치의 오작동을 일으킬 수 있는 방해 전파를 포함하여 수신되는 모든 방해 전파를 수용해야 합니다.

이 장비는 방출기와 신체 사이의 거리를 최소 20cm로 하여 설치 및 작동해야 합니다.

5150 - 5250MHz 대역에서 작동하는 이 장치는 다른 동일 채널 시스템에 대한 유해한 간섭 가능성을 줄이기 위해 실내용으로만 제한됩니다.

CAN ICES-3(B)/NMB-3(B)

유형:

작동 주파수 밴드: 2400 - 2483.5MHz, 5150 - 5350MHz 및 5470 - 5725MHz.

최대 전송 출력: 20dBm EIRP 미만.

최대 전송 출력은 규정 한계 미만이기 때문에 SAR 테스트가 필요하지 않고 해당 규정에 따라 면제됩니다.

이 장치는 표에 나열된 모든 EU 구성원 국가에서 5150 - 5350MHz 주파수 범위에서 작동할 때 실내용으로 제한됩니다.

									
BE	DK	IE	UK(NI)	FR	CY	SK	HU	AT	SE
BG	DE	PT	EL	HR	LV	LT	MT	PL	
CZ	EE	FI	ES	IT	RO	LU	NL	SI	

 이 표시는 제품을 가정용 쓰레기처럼 폐기해서는 안 되며 적합한 수거 시설에 보내 재생해야 함을 의미합니다. 올바른 폐기와 재생을 통해 천연 자원, 인류 건강 및 환경을 보호하는 데 일조할 수 있습니다. 이 제품의 폐기 및 재생에 대한 자세한 정보는 지방 자치체, 폐기물 수거 업체 또는 이 제품을 구입한 매장에 문의하십시오.

저출력 RF 장치의 관리 규정

조항 XII

“저출력 RF 장치의 관리 규정”에 따라 NCC의 허락 없이 어떤 회사, 기업 또는 사용자도 저출력 RF 장치에서 주파수 변경, 전송 출력 향상 또는 원래 특성과 성능을 변경해서는 안 됩니다.

조항 XIV

저출력 RF 장치는 항공기 보안에 영향을 주고 법적 통신을 방해해서는 안 됩니다. 그런 경우가 발견될 경우 사용자는 방해가 발생하지 않을 때까지 즉시 작동을 멈추어야 합니다. 긴급한 법적 통신은 전자 통신법을 준수하여 발생하는 무선 통신을 말합니다.

저출력 RF 장치는 법적 통신 또는 ISM 전파 방사 장치의 방해 전파를 수용해야 합니다.

본 제품에서 리튬-이온 배터리를 **제거하려 하지 마십시오**. 제거에 대해서는 가까운 Bose 판매업체 또는 기타 유자격 전문가에게 문의하십시오.



이 제품의 충전형 리튬-이온 배터리 제거는 유자격 전문가만 수행할 수 있습니다. 자세한 내용은 인근 Bose 판매업체에 문의하거나 products.bose.com/static/compliance/index.html에서 확인하십시오.

제품 전원 상태표

이 제품은 에너지 관련 제품 지침 2009/125/EC의 Ecodesign 요구사항 및 에너지 관련 제품 및 에너지 정보의 Ecodesign(개정) (EU 탈퇴) 규정 2020에 따라 다음 표준 또는 문서를 준수합니다. 규정 (EC) 번호 1275/2008(규정 (EU) 번호 801/2013으로 개정됨).

필수 전원 상태 정보	전원 모드	
	대기	네트워크 대기
230V/50Hz 입력, 지정 전원 모드에서 전력 소비	≤ 0.5W	Wi-Fi®, <i>Bluetooth</i> ® ≤ 2.0W
장비가 자동으로 이 모드로 전환되는 데 걸리는 시간	< 2.5시간	≤ 20분
모든 유선 네트워크 포트가 연결되고 모든 무선 네트워크 포트가 230V/50Hz에서 활성화된 경우 네트워크 대기 모드에서 전력 소비	해당 없음	≤ 2.0W
네트워크 포트 비활성화/활성화 절차. 모든 네트워크를 비활성화하면 대기 모드가 활성화됩니다.	Wi-Fi®: 재생/일시 중지 버튼 > 및 <i>Bluetooth</i> 버튼 >을 동시에 최소한 5초간 길게 눌러 비활성화합니다. 반복하면 활성화됩니다. <i>Bluetooth</i> ®: <i>Bluetooth</i> ® 버튼을 10초간 길게 눌러 페어링 목록을 소거하여 비활성화합니다. <i>Bluetooth</i> 소스와 페어링하여 활성화합니다.	

외부 전원 공급장치 기술 정보

제품과 함께 제공되는 외부 전원 공급장치는 에너지 관련 제품 Directive 2009/125/EC의 Ecodesign 요구사항에 따라 다음 규범 또는 문서를 준수합니다. 위원회 규정(EU) 2019/1782.

제조업체	Bose Products B.V.
상업 등록 번호	36037901
주소	Gorslaan 60 1441 RG Purmerend The Netherlands
모델 식별자	F5V-3C-TC-WW
입력 전압	100V-240V
입력 AC 주파수	50Hz/60Hz
출력 전압	5V DC
출력 전류	3A
출력	15W
평균 동작 효율	82.3%
경부하 효율(10%)	76.0%
무부하 전력 소비	0.07W



사용한 배터리는 현지 규정에 따라 적절히 폐기하십시오. 배터리를 소각하지 마십시오.

중국 유해 물질 제한 지침표

유해 물질의 명칭 및 농도						
부품 번호	유해 물질					
	납(Pb)	수은(Hg)	카드뮴(Cd)	6가 크롬(VI)	폴리브롬화 바이페닐(PBB)	폴리브롬화 디페닐에테르(PBDE)
폴리염화 바이페닐(PCB)	X	0	0	0	0	0
금속 부품	X	0	0	0	0	0
플라스틱 부품	0	0	0	0	0	0
스피커	X	0	0	0	0	0
케이블	X	0	0	0	0	0
본 표는 SJ/T 11364 조항에 따라 준비되었습니다. 0: 이 부품의 모든 동종 재질에 함유된 이 유해 물질이 GB/T 26572에서 규정한 제한 요구사항 미만임을 나타냅니다. X: 이 부품에 사용된 동종 재질 중 최소한 하나에 함유된 이 유해 물질이 GB/T 26572에서 규정한 제한 요구사항을 초과함을 의미합니다.						

대만 유해 물질 제한 지침표

장비 이름: 파워 스피커, 형식명: 429329						
제한 물질 및 해당 화학 기호						
단위	납(Pb)	수은(Hg)	카드뮴(Cd)	육가크로뮴 (Cr+6)	폴리브롬화 바이페닐(PBB)	폴리브롬화 디페닐에테르류(PBDE)
폴리염화 바이페닐(PCB)	-	○	○	○	○	○
금속 부품	-	○	○	○	○	○
플라스틱 부품	○	○	○	○	○	○
스피커	-	○	○	○	○	○
케이블	-	○	○	○	○	○

참고 1: “○”는 제한 물질의 함유율이 기준값을 초과하지 않음을 나타냅니다.
참고 2: “-”는 제한 물질이 면제에 부합함을 나타냅니다.

기록용으로 작성하여 보관하십시오.
 일련 번호 및 모델 번호는 스피커의 하단에 위치해 있습니다.
 일련 번호: _____
 모델 번호: _____
 영수증을 사용자 안내서와 함께 보관하십시오. 지금 Bose 제품을 등록하시는 것이 좋습니다.
global.Bose.com/register에서 쉽게 등록할 수 있습니다.

제조일: 일련 번호의 여덟 번째 자리는 제조연도를 나타냅니다. 즉 “1”은 2011년 또는 2021년입니다.

중국 수입업체: Bose Electronics (Shanghai) Company Limited, Part C, Plant 9, No. 353 North Riying Road, China (Shanghai) Pilot Free Trade Zone

EU 수입업체: Bose Products B.V., Gorslaan 60, 1441 RG Purmerend, The Netherlands

대만 수입업체: Bose Taiwan Branch, 9F-A1, No. 10, Section 3, Minsheng East Road, Taipei City 104, Taiwan 전화 번호: +886-2-2514 7676

멕시코 수입업체: Bose de México, S. de R.L. de C.V., Paseo de las Palmas 405-204, Lomas de Chapultepec, 11000 México, D.F. 전화 번호: +5255 (5202) 3545

영국 수입업체: Bose Limited, Bose House, Quayside Chatham Maritime, Chatham, Kent, ME4 4QZ, United Kingdom

전기 정격: 5Vdc, 3A

보안 정보

 이 제품은 Bose에서 자동 보안 업데이트를 수신할 수 있습니다. 자동 보안 업데이트를 수신하려면 Bose Music 앱에서 제품 설치 프로세스를 완료하고 제품을 인터넷에 연결해야 합니다. **설치 프로세스를 완료하지 않을 경우 Bose에서 제공하는 보안 업데이트를 설치할 책임이 사용자에게 있습니다.**

Amazon, Alexa, Amazon Music 및 모든 관련 로고는 Amazon.com, Inc. 또는 그 자회사의 상표입니다.

Apple, Apple 로고, Apple Music 및 AirPlay는 미국 및 기타 국가에 등록된 Apple Inc.의 상표입니다. App Store는 Apple Inc.의 서비스 표시입니다.

Works with Apple 배지를 사용하는 것은 액세스리가 배지에 식별된 기술에 특별히 사용하도록 제작되었으며, 개발자에게서 Apple 성능 표준을 만족한다는 인증을 받았음을 의미합니다.

Bluetooth® 단어 표시와 로고는 Bluetooth SIG, Inc.가 소유한 등록 상표이며 Bose Corporation은 사용권 계약에 따라 해당 표시를 사용합니다.

Google 및 Google Play는 Google LLC의 상표입니다.

이 제품은 iHeartRadio 서비스를 포함합니다. iHeartRadio는 iHeartMedia, Inc.의 등록 상표입니다.

이 제품은 Microsoft의 특정 지적 재산권의 보호를 받습니다. 그러한 기술을 이 제품 이외의 용도에 사용하거나 배포하는 행위는 Microsoft와의 사용권 계약이 없으면 금지되어 있습니다.

Pandora, Pandora 로고 및 Pandora 트레이드 드레스(상품 외장)는 Pandora Media, Inc.의 등록 상표이며 허가를 받아 사용합니다.

이 제품은 타사 라이선스의 적용을 받는 Spotify 소프트웨어를 사용하며 여기에서 확인할 수 있습니다. www.spotify.com/connect/third-party-licenses

Spotify는 Spotify AB의 등록 상표입니다.

USB Type-C® 및 USB-C®는 USB Implementers Forum의 등록 상표입니다.

Wi-Fi는 Wi-Fi Alliance®의 등록 상표입니다.

Bose, Bose Music, Bose Noise Cancelling Headphones, Bose Portable Smart Speaker, QuietComfort, SimpleSync, SoundLink 및 SoundLink Revolve는 Bose Corporation의 상표입니다.

Bose Corporation 본사: 1-877-230-5639

©2021 Bose Corporation. 사전 서면 승인 없이 본 설명서의 특정 부분을 복제, 변경, 배포 또는 사용할 수 없습니다.

Bose Portable Smart Speaker 제품의 구성 요소로 포함된 타사 소프트웨어 패키지에 적용되는 라이선스 공시를 보려면 다음을 확인하십시오.

1. 스피커에서 볼륨 위로 버튼 + 및 볼륨 아래로 버튼 -을 5초간 길게 누릅니다.
2. USB Type-C® 케이블을 스피커 하단의 USB-C® 커넥터에 연결합니다.

참고: 스피커 충전을 위해 Bose Portable Smart Speaker Charging Cradle을 사용할 경우 케이블은 충전 크레이들이 아닌 스피커 후면의 USB-C 포트에 연결되어야 합니다.

3. 케이블 반대쪽을 컴퓨터에 연결합니다.
4. 컴퓨터의 브라우저 창에 <http://203.0.113.1/opensource>를 입력하여 EULA와 라이선스 공시를 표시합니다.

상자 내용물

내용물	13
-----------	----

사용 방법

Wi-Fi®에 연결된 경우	14
Wi-Fi에 연결되지 않은 경우	14

스피커 배치

권장 사항	15
-------------	----

방수

권장 사항	16
-------------	----

BOSE MUSIC 앱 설정

Bose Music 앱 다운로드	17
-------------------------	----

기존 BOSE MUSIC 앱 사용자

기존 계정에 스피커 추가	18
다른 Wi-Fi 네트워크에 연결	18
Wi-Fi 네트워크에 다시 연결	18

전원

전원 켜기	19
전원 끄기	20
네트워크 대기	20

스피커 콘트롤

스피커 기능	22
미디어 재생 및 볼륨	22
음성 비서 콘트롤	23

음성 비서

음성 비서 옵션	24
음성 비서 설치	24
Google 어시스턴트 액세스	25
음성 사용	25
스피커 콘트롤 사용	26
Google 어시스턴트를 사용한 음악 재생	27
기본 뮤직 서비스 선택	27
Alexa 액세스	28
음성 사용	28
스피커 콘트롤 사용	29

BLUETOOTH® 연결

<i>Bluetooth</i> 전용 사용(Wi-Fi 없이)	30
모바일 장치 연결	30
모바일 장치 연결 해제	31
모바일 장치 재연결	32
추가 모바일 장치 연결	32
스피커 장치 목록 소거	32

AIRPLAY를 사용한 오디오 스트리밍

콘트롤 센터에서 오디오 스트리밍	33
앱에서 오디오 스트리밍	33

배터리

스피커 충전	34
Bose Portable Smart Speaker Charging Cradle을 사용한 스피커 충전	34
배터리 잔량 확인	35

스피커 상태

Wi-Fi 상태	36
미디어 재생 및 볼륨 상태	37
Bluetooth 연결 상태	38
음성 비서 상태	39
Google 어시스턴트 상태	39
Amazon Alexa 상태	40
마이크 꺼짐 표시등	41
전원 상태	42
업데이트 및 오류 상태	43

고급 기능

스피커 업데이트	44
Wi-Fi 사용 설정/사용 해제	44

BOSE 제품 연결

Bose SoundLink <i>Bluetooth</i> 스피커 또는 Bose 헤드폰 연결	45
이점	45
호환되는 제품	45
Bose Music 앱을 사용한 연결	46
Bose SoundLink <i>Bluetooth</i> 스피커 또는 Bose 헤드폰 다시 연결	46

보관 및 유지보수

스피커 청소.....	47
교체용 부품 및 액세서리.....	47
제한 보증.....	47

문제 해결

이 방법을 먼저 시도하십시오.....	48
기타 방법.....	48
스피커 초기화.....	53
스피커 네트워크 및 오디오 설정 복원.....	53

내용물

다음 부품들이 포함되어 있는지 확인합니다.

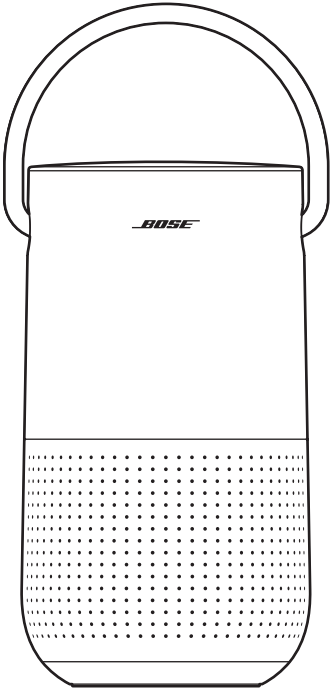

Bose Portable Smart Speaker

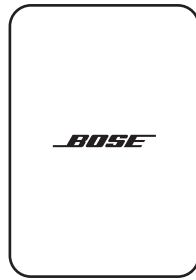

전원 공급장치

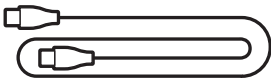

전원 코드

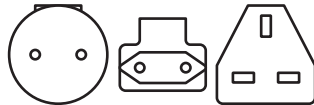

AC 전원 어댑터*

*여러 종류의 AC 전원 어댑터가 배송될 수 있습니다. 사용자 지역에 맞는 전원 어댑터를 사용하십시오.

참고: 제품 일부가 손상된 경우 사용하지 마십시오. 공인 Bose 판매업체 또는 Bose 고객 서비스 센터에 문의하십시오.

worldwide.Bose.com/Support/PHS에서 확인하십시오.

WI-FI에 연결된 경우

Wi-Fi 네트워크에 연결된 경우, 스피커는 음성 제어, Bose Music 앱 연결 및 음악 검색과 다른 스피커와의 동기화 등 모든 기능을 이용할 수 있습니다.

Bose Music 앱에 관한 자세한 내용은 17페이지를 참조하십시오.

WI-FI에 연결되지 않은 경우

Wi-Fi 네트워크를 사용할 수 없을 경우, 스피커는 *Bluetooth* 스피커가 됩니다. *Bluetooth* 무선 기술을 사용하면 스마트폰, 태블릿, 랩톱 컴퓨터 같은 모바일 장치에서 음악을 스트리밍할 수 있습니다.

Bluetooth 기술을 사용하여 장치를 스피커에 연결하려면 30페이지를 참조하십시오.

권장 사항

- 스피커를 오디오/비디오 장비(리시버, TV 등) 위에나 열을 발산하는 다른 물체 위에 놓지 마십시오. 장비의 열로 인해 스피커 성능이 불량해질 수 있습니다.
- 스피커 상단 또는 전면에 아무 물체도 놓지 마십시오.
- 방해 전파를 피하기 위해 다른 무선 장비는 스피커에서 0.3 - 0.9m 떨어뜨려 놓습니다.
- 스피커를 금속 캐비닛 바깥 멀리, 직사 열원에서 떨어뜨려 놓습니다.
- 스피커는 표면이 안정되고 평평한 곳에 고무 받침이 오도록 배치합니다.
- *Bluetooth* 기술을 사용할 경우 모바일 장치를 스피커에서 10 m 이내에 배치하고 사용자와 스피커 사이에 장애물이 가리지 않도록 합니다. 장치를 멀리 옮기거나 사이에 장애물이 있을 경우 사운드 품질에 영향을 줄 수 있으며 모바일 장치와 스피커의 연결이 끊어질 수 있습니다.

주의:

- 스피커를 바닥을 아래로 하여 세웁니다. 스피커의 다른 면을 바닥으로 하여 세우면 스피커가 손상되어 음질에 영향을 줄 수 있습니다.
- 스피커를 젖거나 먼지가 쌓인 바닥에 놓지 않습니다.

권장 사항

스피커의 방수 등급은 IPX4입니다. 생활방수 기능이 있지만 물 속에 담글 수 있는 것은 아닙니다.

주의:

- 이 스피커를 샤워실에 두지 마십시오.
- 이 스피커를 물에 담그지 마십시오.
- 스피커가 젖었을 때 배터리 충전 시도를 하지 마십시오. 그럴 경우 스피커에 손상을 입힐 수 있습니다.



Bose Music 앱을 사용하면 스마트폰 또는 태블릿 같은 모바일 장치에서 스피커를 설정하고 조작할 수 있습니다.

앱을 사용하여 음악을 스트리밍하고, 사전 설정을 저장 및 변경하고, 뮤직 서비스를 추가하고, 인터넷 라디오 방송국을 탐색하고, Google 어시스턴트 또는 Amazon Alexa를 구성하고, 스피커 설정을 관리할 수 있습니다.

참고: 또 다른 제품의 Bose Music 앱에서 이미 Bose 계정을 만들었다면 18페이지의 “기존 계정에 스피커 추가”를 참조하십시오.

BOSE MUSIC 앱 다운로드

1. 모바일 장치에서 Bose Music 앱을 다운로드합니다.



2. 앱 지침을 따릅니다.

기존 계정에 스피커 추가

Bose Portable Smart Speaker를 추가하려면 Bose Music 앱을 열고 스피커를 추가합니다.

다른 Wi-Fi 네트워크에 연결

네트워크 이름이나 암호가 변경된 경우 또는 다른 네트워크로 변경하거나 네트워크를 추가하기 원할 경우 다른 네트워크에 연결합니다.

1. 표시등 링의 상단과 하단이 주황색을 점등할 때까지 스피커에서 볼륨 작게 버튼 — 및 재생/일시 중지 버튼을 길게 누릅니다.
2. 모바일 장치에서 Wi-Fi 설정을 엽니다.
3. Bose Portable Smart Speaker를 선택합니다.
4. Bose Music 앱을 열고 앱 지침을 따릅니다.

참고:

- 앱에서 설치를 지시하지 않을 경우 내 제품 화면으로 이동하여 스피커를 추가합니다.
- Wi-Fi에 연결된 경우 스피커는 Bose Music 앱에서 제공하는 음성 제어와 다른 모든 기능을 이용할 수 있습니다.

Wi-Fi 네트워크에 다시 연결

스피커 전원이 켜져 있고 Wi-Fi 네트워크의 수신 범위 내에 있을 경우 스피커는 알려진 Wi-Fi 네트워크에 자동으로 다시 연결됩니다.

참고: 스피커는 최종 사용된 최대 8개의 다른 Wi-Fi 네트워크를 저장합니다.

전원 켜기

전원 버튼  을 누릅니다.

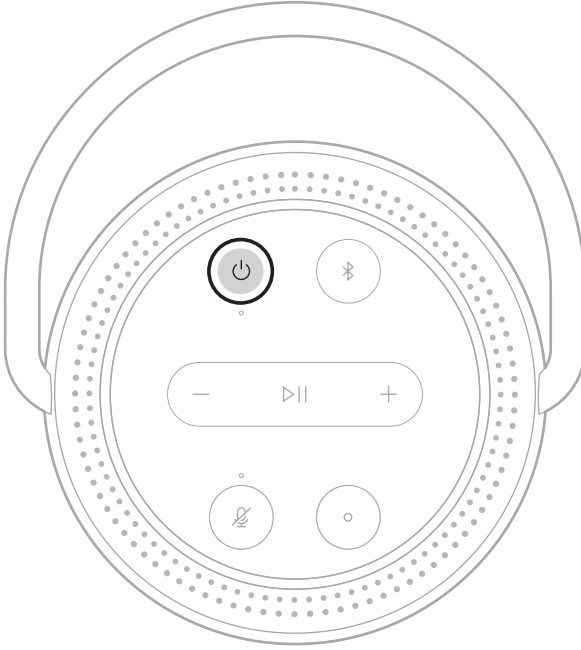

음성 안내가 배터리 잔량을 알립니다.

전원 끄기

전원 표시등이 꺼질 때까지 전원 버튼  을 길게 누릅니다.

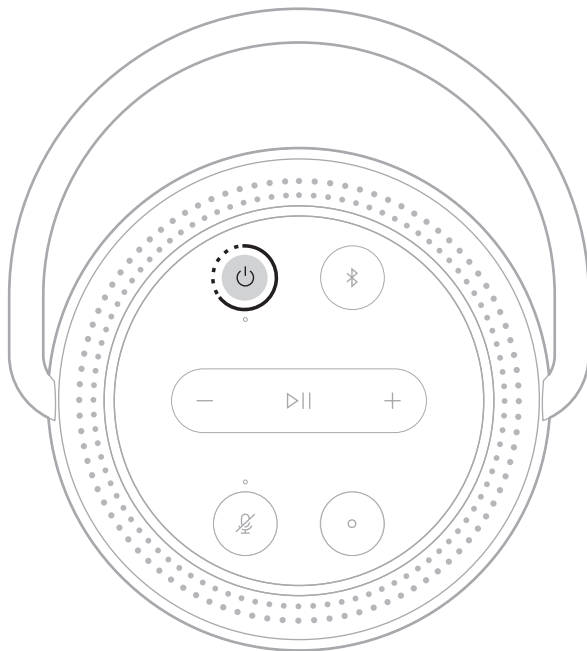

참고:

- 스피커가 Wi-Fi 네트워크에 연결되어 있지 않고, *Bluetooth* 기술을 사용하여 오디오 스트리밍을 하지 않고, 충전을 하지 않을 때, 비활동 20분 후 전원이 자동으로 꺼집니다.
- Bose Music 앱을 사용하여 Wi-Fi를 설정하지 않은 경우 전원 버튼을 한 번 누르면 스피커 전원이 꺼집니다.

네트워크 대기

스피커는 오디오가 정지되고 20분간 아무 버튼도 누르지 않았거나 음성 비서에 액세스하지 않은 경우 네트워크 대기로 전환됩니다.

네트워크 대기에서 스피커를 깨우려면:

- 스피커의 아무 버튼이나 누릅니다.
- 모바일 장치 또는 Bose Music 앱을 사용하여 오디오를 재생 또는 재개합니다.
- Google 어시스턴트에게 말합니다.

참고: 네트워크 대기 중에 음성 비서에 액세스하려면, Bose Music 앱을 사용하여 설정하고 마이크를 켭니다(17페이지 참조).

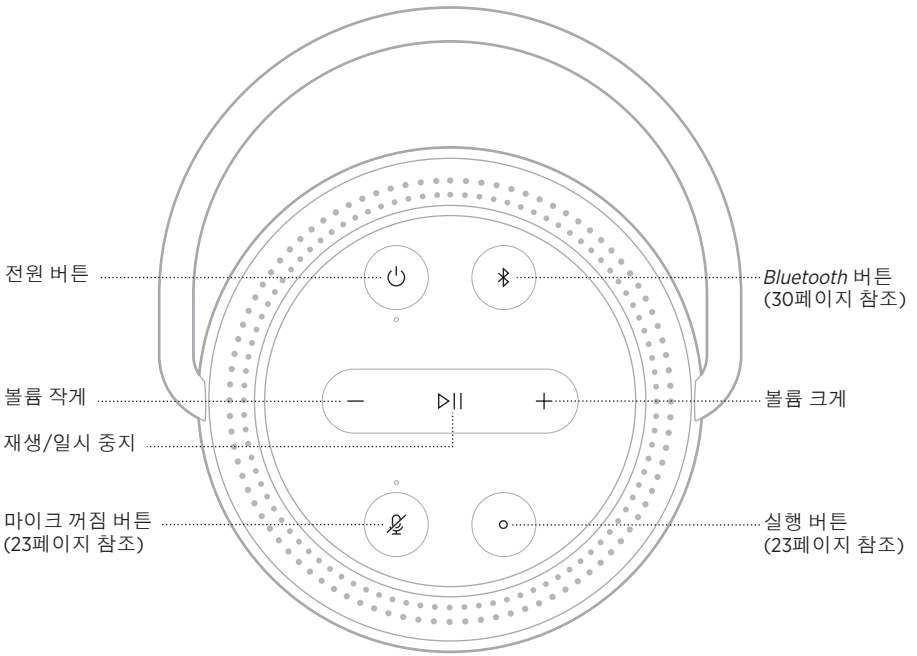

스피커 기능

스피커 콘트롤은 스피커 상단에 위치해 있습니다.

팁: Bose Music 앱을 사용해서도 스피커를 조작할 수 있습니다.

미디어 재생 및 볼륨

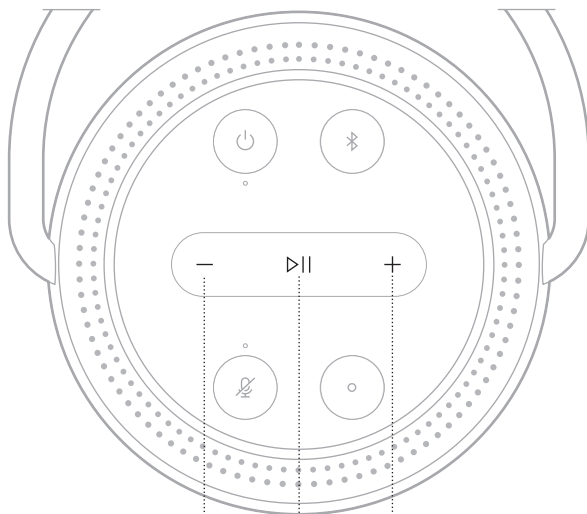

음량 감소 재생/일시 중지 음량 증가

기능

해결 방법

재생/일시 중지	▶를 누릅니다. 오디오가 일시 중지되면 표시등 링 상단의 표시등 2개와 하단의 표시등 2개가 백색으로 점등됩니다.
앞으로 건너뛰기	▶를 두 번 누릅니다.
뒤로 건너뛰기	▶를 세 번 누릅니다.
음량 증가	+를 누릅니다. 표시등 링이 시계 방향으로 채워집니다. 참고: 볼륨을 빨리 올리려면 +를 길게 누릅니다.
음량 감소	-를 누릅니다. 표시등 링이 반시계 방향으로 어두워집니다. 참고: 볼륨을 빨리 내리려면 -를 길게 누릅니다.

음성 비서 콘트롤

실행 버튼 ○ 및 마이크 꺼짐 버튼 ✖을 사용하여 Google 어시스턴트(25페이지 참조) 또는 Amazon Alexa(28페이지 참조)를 사용할 수 있습니다.

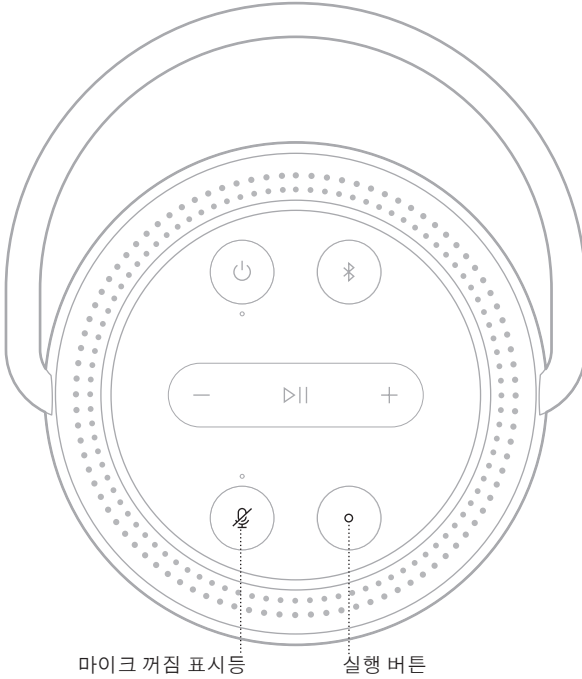



마이크 꺼짐 표시등

실행 버튼

음성 비서 옵션

스피커를 프로그래밍하여 Google 어시스턴트 또는 Amazon Alexa에 빠르고 간편하게 액세스할 수 있습니다.

참고: Google 어시스턴트 및 Amazon Alexa는 특정 언어와 국가에서는 사용할 수 없습니다.

옵션	사용 방법
Google 어시스턴트	사용자의 음성 및/또는 실행 버튼  을 사용합니다 (25페이지 참조).
Amazon Alexa	사용자의 음성 및/또는 실행 버튼  을 사용합니다 (28페이지 참조).

참고: Google 어시스턴트 및 Amazon Alexa를 동시에 액세스할 수 있도록 스피커를 설정할 수는 없습니다.

음성 비서 설치

시작하기 전에, 모바일 장치와 스피커가 동일한 Wi-Fi 네트워크에 연결되어 있는지 확인합니다.

음성 비서를 설치하려면 Bose Music 앱을 사용합니다. 설정 메뉴에서 이 옵션에 액세스할 수 있습니다.

참고: 음성 비서를 설정하는 경우 Bose Music 앱에 사용한 동일한 오디오 서비스 계정을 사용해야 합니다.

GOOGLE 어시스턴트 액세스

Bose Portable Smart Speaker를 통해 Google에게 말하여 좋아하는 음악을 재생하고 음량을 조정하고 듣고 있는 곡에 대한 정보를 핸드프리로 찾는 등, 집에서 편하게 음악을 즐길 수 있습니다. 음성만을 사용하여 하루를 계획하고 알람을 설정하고 집안의 스마트 기기를 조작할 수 있습니다.

Google 어시스턴트 사용 방법에 대한 자세한 내용은 <https://support.google.com/assistant>에서 확인하십시오.

참고:

- Google 어시스턴트는 특정 언어와 국가에서는 사용할 수 없습니다.
- Google 어시스턴트를 사용한 오디오 재생에 관한 자세한 내용은 27페이지를 참조하십시오.

음성 사용

“Ok Google”로 시작하여 말하십시오.

연습 과제	말하기 예제
엔터테인먼트 즐기기	음악 좀 틀어 줘
오늘의 일정	오늘 일정은 뭐야?
일과 관리	5분 타이머 맞춰 줘
홈 관리	전등 켜 줘
대답 듣기	최신 뉴스 뭐 있어?
임무 수행	오늘 밤 우유를 사라고 알려 줘
재미	재미 있는 이야기 들려 줘

스피커 콘트롤 사용

실행 버튼 ○ 및 마이크 꺼짐 버튼 ☒을 사용하여 Google 어시스턴트를 조작할 수 있습니다. 스피커 상단에 위치해 있습니다.

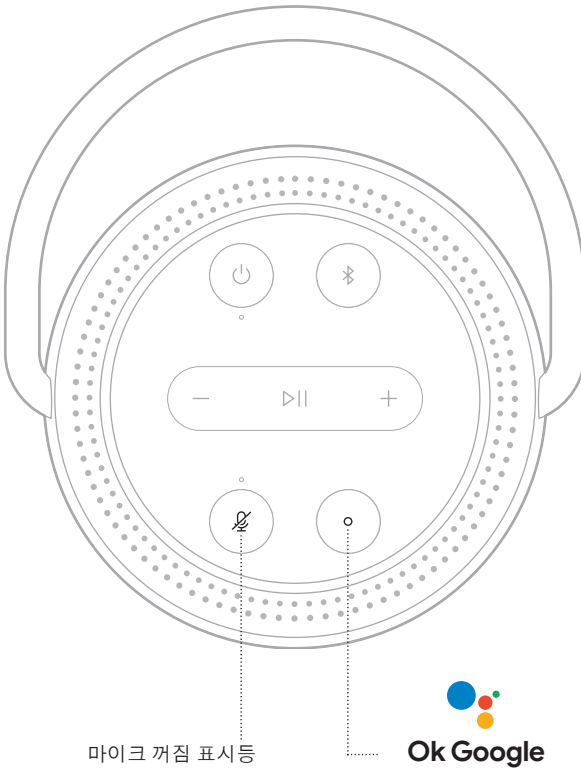

마이크 꺼짐 표시등

Ok Google

연습 과제

작동 방법

Google 어시스턴트에 말하기	○을 누른 후 요청을 말합니다. 시도해볼 목록에 대해서는 https://support.google.com/assistant 에서 확인하십시오.
알람 및 타이머 중지	○를 누릅니다.
Google 어시스턴트 중지	○를 누릅니다.
마이크 켜기/끄기	☒를 누릅니다. 마이크가 꺼졌을 때 마이크 꺼짐 버튼 ☒ 위의 표시등이 적색을 점등하면 Google 어시스턴트에 액세스할 수 없습니다.

GOOGLE 어시트턴트를 사용한 음악 재생

Google에게 요청하여 기본 오디오 서비스 또는 특정 오디오 서비스에서 음악을 재생합니다.

“Ok Google”로 시작하여 말하십시오.

연습 과제	말하기 예제
음악 재생	음악 좀 틀어 줘. 참고: Google 어시트턴트는 사용자의 기본 오디오 서비스를 사용합니다. 오류 메시지가 들릴 경우 기본 오디오 서비스를 변경해야 할 수도 있습니다. 이 설정을 변경하려면 Google 어시트턴트 앱을 사용합니다.
스피커 조작	블룸 키워 줘.
지정 오디오 서비스에서 재생	TuneIn에서 NPR 틀어 줘 참고: Google 어시트턴트가 모든 오디오 서비스를 지원하지는 않습니다.
지정 스피커에서 재생	거실 스피커에서 재즈 좀 틀어 줘 참고: Bose Music 앱에서 사용자가 지정한 스피커 이름을 말해야 합니다. 여러 스피커가 이름이 같을 경우 Google 어시트턴트 앱에 지정된 이름을 사용하거나 Bose Music 앱에서 이름을 변경합니다.

기본 뮤직 서비스 선택

Google 어시트턴트를 처음 설치하는 동안 Google 어시트턴트 앱에서 기본 오디오 서비스를 선택할 것을 지시합니다. Bose 제품에서 Google에게 요청할 경우 Pandora 및 Spotify만 기본 서비스로 지원됩니다. 설치하는 동안 다른 오디오 서비스도 나열되기는 하지만 지원되는 것은 아닙니다.

최상의 경험을 위해 Pandora 또는 Spotify를 기본 오디오 서비스로 선택하십시오. 지원되지 않는 오디오 서비스를 선택할 경우 오디오 재생을 요청할 때 오류 메시지가 들립니다.

ALEXA 액세스

스피커에는 Amazon Alexa가 내장되어 있습니다. Alexa를 사용하여 음악 재생, 뉴스 청취, 날씨 확인, 스마트 홈 장치 조작 등을 요청할 수 있습니다. 스피커에서 Alexa를 사용하는 것은 질문하는 것만큼 단순합니다. 그냥 질문하거나 실행 버튼 를 사용하면 Alexa가 즉시 응답합니다.

Alexa가 할 수 있는 있는 일에 대한 자세한 내용은 <https://www.amazon.com/usealexa>에서 확인하십시오.

참고: Alexa는 특정 언어와 국가에서는 사용할 수 없습니다.

음성 사용

연습 과제	말하기 예제
Alexa에게 말하기	Alexa, what's the weather?
오디오 재생	Alexa, play Beethoven. 참고: Amazon Music이 기본 뮤직 서비스로 설정되어 있습니다. 기본 뮤직 서비스를 변경하려면 Alexa 앱을 사용합니다.
볼륨 조작	Alexa, turn the volume up.
지정 오디오 서비스에서 재생	Alexa, play NPR on TuneIn. 참고: Amazon Alexa가 모든 오디오 서비스를 지원하지는 않습니다.
지정 스피커에서 재생	Alexa, play funk in the living room. 참고: Bose Music 앱에서 사용자가 지정한 스피커 이름을 말해야 합니다. 여러 스피커가 이름이 같을 경우 Alexa 앱에 지정된 이름을 사용하거나 Bose Music 앱에서 이름을 변경합니다.
다음 곡으로 건너뛰기	Alexa, next song.
타이머 설정	Alexa, set a timer for 5 minutes.
추가 기능 검색	Alexa, what new skills do you have?
Alexa 중지	Alexa, stop.

스피커 콘트롤 사용

실행 버튼 ○ 및 마이크 꺼짐 버튼 ☒을 사용하여 Alexa를 조작합니다. 스피커 상단에 위치해 있습니다.

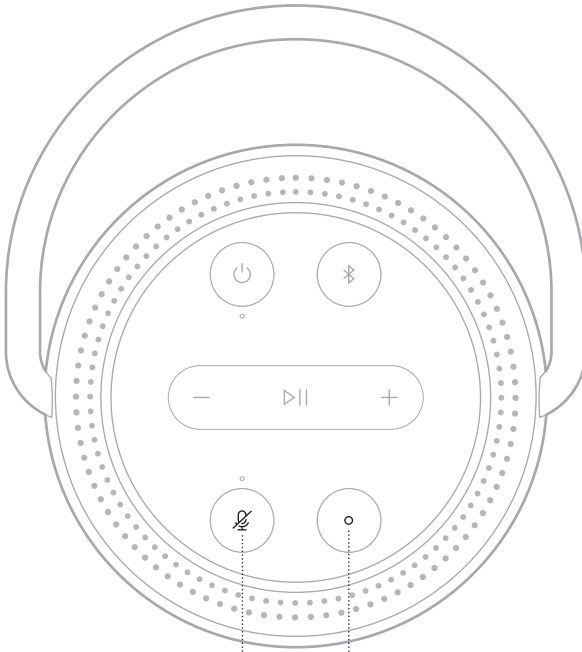

마이크 꺼짐 표시등



연습 과제

작동 방법

Alexa에게 말하기	○을 누른 후 요청을 말합니다. 시도해볼 목록에 대해서는 https://www.amazon.com/usealexa 에서 확인하십시오.
알람 및 타이머 중지	○를 누릅니다.
Alexa 중지	○를 누릅니다.
마이크 켜기/끄기	☒를 누릅니다. 참고: 마이크가 꺼져 있고 마이크 꺼짐 버튼 ☒ 위의 표시등이 적색을 점등하면 Alexa에 액세스할 수 없습니다.

Bluetooth 무선 기술을 사용하면 스마트폰, 태블릿, 랩톱 컴퓨터 같은 모바일 장치에서 음악을 스트리밍할 수 있습니다. 장치에서 음악을 스트리밍하려면 장치를 스피커에 연결해야 합니다.

BLUETOOTH 전용 사용(WI-FI 없이)

스피커가 Wi-Fi에서 연결 해제된 경우 스피커의 *Bluetooth* 기능만 이용할 수 있습니다. *Bluetooth* 기술을 사용하여 모바일 장치를 연결하려면 30페이지를 참조하십시오.

참고: *Bluetooth* 기술만 사용할 경우 Bose Music 앱에서 제공하는 음성 비서와 다른 모든 기능을 이용할 수 있습니다.

모바일 장치 연결

1. *Bluetooth* 버튼  을 길게 누릅니다.

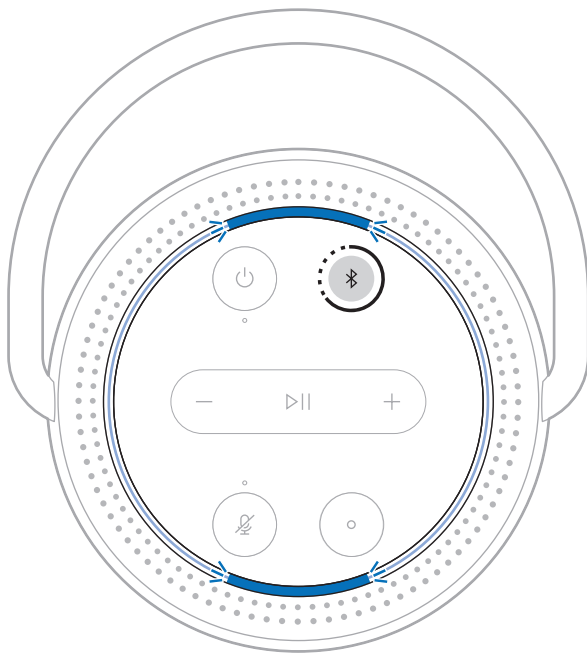

신호음이 들리고 표시등 링이 청색을 번쩍입니다.

2. 장치에서 *Bluetooth* 기능을 켭니다.

팁: *Bluetooth* 메뉴는 대개 모바일 장치의 설정 메뉴에서 찾을 수 있습니다.

3. 장치 목록에서 스피커를 선택합니다.

팁: Bose Music 앱에서 스피커로 입력한 이름을 찾습니다. 스피커 이름을 지정하지 않은 경우 기본 이름이 나타납니다.



연결되면 신호음이 들리고 표시등 링의 상단과 하단에 청색이 점등된 후 흑색으로 어두워집니다. 스피커 이름이 모바일 장치 목록에 표시됩니다.

모바일 장치 연결 해제

Bose Music 앱을 사용하여 모바일 장치를 연결 해제합니다.

팁: Bluetooth 설정을 사용해서도 장치를 연결 해제할 수 있습니다. Bluetooth 기능을 사용 해제하면 다른 모든 장치가 연결 해제됩니다.

모바일 장치 재연결

1. *Bluetooth* 버튼 을 누릅니다.

참고: 모바일 장치에서 *Bluetooth* 기능이 사용 설정되어 있는지 확인합니다.

2. 연결된 모바일 장치에서 오디오를 실행합니다.

추가 모바일 장치 연결

스피커 장치 목록에 장치 최대 8대를 저장할 수 있습니다.

참고: 한 번에 한 모바일 장치에서만 오디오를 재생할 수 있습니다.

1. 표시등 막대가 청색을 번쩍일 때까지 을 길게 누릅니다.
2. 모바일 장치의 장치 목록에서 스피커를 선택합니다.

참고: 모바일 장치에서 *Bluetooth* 기능이 사용 설정되어 있는지 확인합니다.

스피커 장치 목록 소거

1. 표시등 링의 상단과 하단이 청색을 두 번 번쩍일 때까지 을 10초간 길게 누릅니다.
2. 장치의 *Bluetooth* 목록에서 스피커를 삭제합니다.

모든 장치가 소거되고 스피커가 연결 준비가 됩니다(30페이지 참조).

스피커는 AirPlay 2 오디오를 재생할 수 있어서 Apple 장치에서 한 스피커 또는 다중 스피커로 오디오를 빠르게 스트리밍할 수 있습니다.

참고:

- AirPlay 2를 사용하려면 iOS 11.4 이상을 실행하는 Apple 장치가 필요합니다.
- Apple 장치와 스피커가 동일한 Wi-Fi 네트워크에 연결되어 있어야 합니다.
- AirPlay에 대한 자세한 정보는 <https://www.apple.com/airplay>에서 확인하십시오.

콘트롤 센터에서 오디오 스트리밍

1. Apple 장치에서 콘트롤 센터를 엽니다.
2. 화면 상단 오른쪽 모서리의 오디오 카드를 길게 터치한 후 AirPlay 아이콘 을 터치합니다.
3. 사용자의 스피커 또는 다중 스피커를 선택합니다.

앱에서 오디오 스트리밍

1. Apple Music 같은 뮤직 앱을 열고 재생할 트랙을 선택합니다.
2. 를 탭합니다.
3. 사용자의 스피커 또는 다중 스피커를 선택합니다.

스피커 충전

1. 전원 코드를 스피커의 전원 포트에 연결합니다.

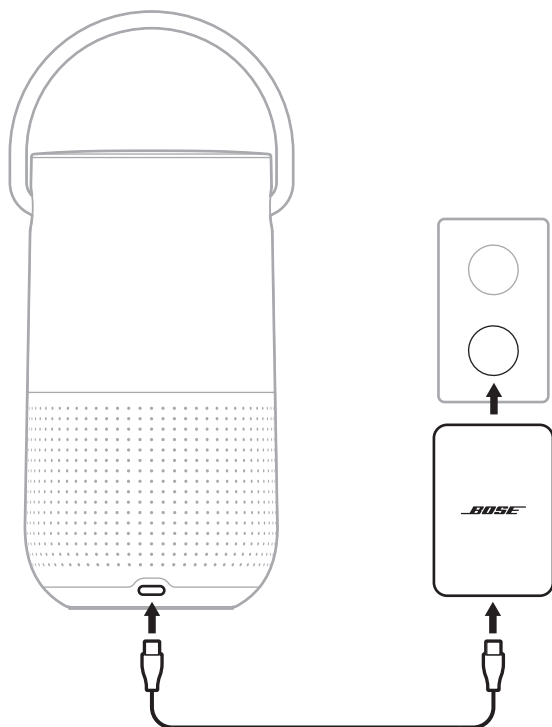

2. 전원 코드를 전원 어댑터에 연결합니다.
3. 전원 어댑터를 AC(주전원) 전원 콘센트에 꽂습니다.

스피커가 켜지고 전원 표시등이 백색을 깜박입니다.

주의: 스피커가 젖었을 때 충전 시도를 하지 마십시오. 그럴 경우 스피커에 손상을 입힐 수 있습니다.

Bose Portable Smart Speaker Charging Cradle을 사용한 스피커 충전

Bose Portable Smart Speaker Charging Cradle에서 스피커를 충전할 수 있습니다. 충전 크레이들을 구입하려면 공식 Bose 딜러에게 문의하십시오.

worldwide.Bose.com/Support/PHS에서 확인하십시오.

배터리 잔량 확인

스피커가 켜져 있고 오디오를 재생하지 않을 때 전원 버튼  을 누릅니다.

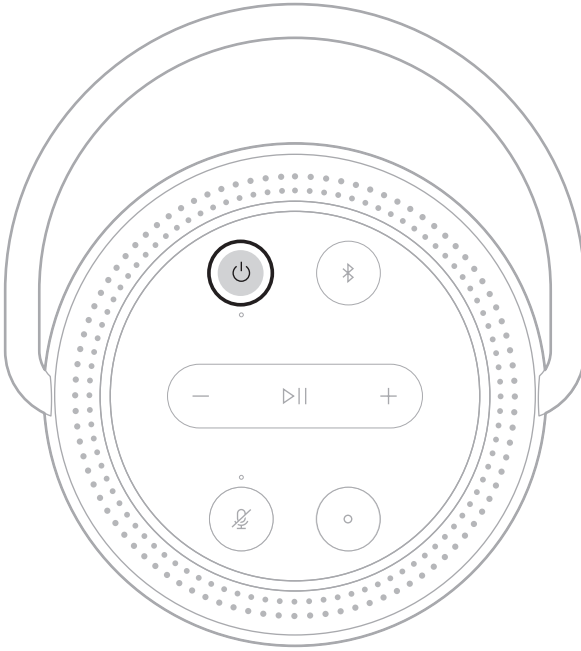

음성 안내가 배터리 잔량을 알립니다.

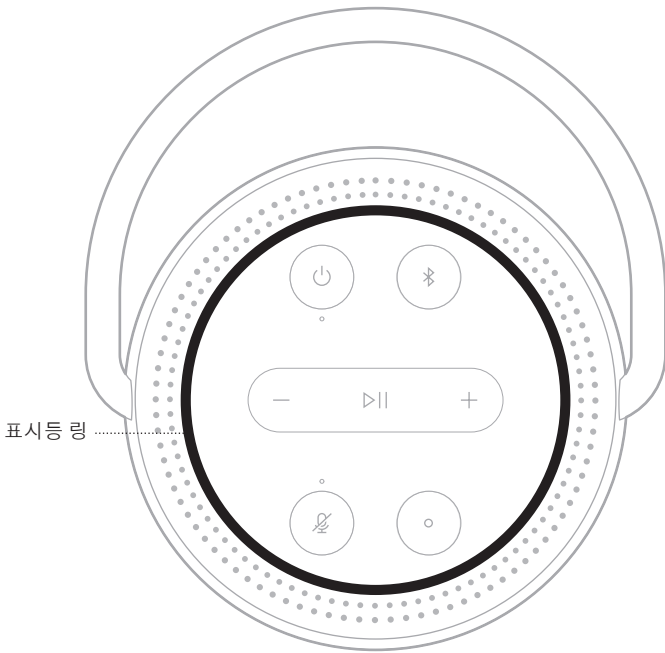

팁: Bose Music 앱을 사용해서도 배터리 잔량을 확인할 수 있습니다.

스피커 상단의 LED 표시등 링은 스피커 상태를 나타냅니다.





Wi-Fi 상태

스피커의 Wi-Fi 연결 상태를 표시합니다.

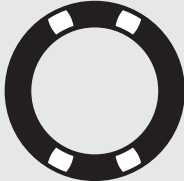

표시등 링 동작		시스템 상태
상단과 하단에 백색 번쩍임		Wi-Fi에 연결 중
백색이 점등된 후 상단과 하단이 흑색으로 어두워짐		Wi-Fi에 연결됨

미디어 재생 및 볼륨 상태

표시등 링 동작	시스템 상태
<p>상단의 표시등 2개와 하단의 표시등 2개가 백색으로 점등</p> 	일시 중지된 오디오
<p>백색 불이 시계 방향으로 채워짐</p> 	볼륨 증가
<p>백색 불이 반시계 방향으로 어두워짐</p> 	볼륨 감소

BLUETOOTH 연결 상태

모바일 장치의 Bluetooth 연결 상태를 표시합니다.

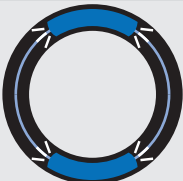
표시등 링 동작		시스템 상태
상단과 하단에 청색 번쩍임		모바일 장치에 연결 준비됨
상단과 하단에 청색 깜박임		모바일 장치에 연결 중
청색이 점등된 후 상단과 하단이 흑색으로 어두워짐		모바일 장치에 연결됨
청색을 두 번 깜박임		장치 목록 소거 중

음성 비서 상태

Google 어시스턴트 또는 Amazon Alexa의 상태를 표시합니다.

Google 어시스턴트 상태

표시등 링 동작		음성 비서 상태
꺼짐		유휴 상태
상단, 하단, 왼쪽 및 오른쪽에 백색 켜짐		청취하는 중
백색 불이 시계 방향으로 회전함		생각하는 중
백색(전체) 번쩍임		말하는 중
백색 불이 10분간 깜박임		알림

Amazon Alexa 상태

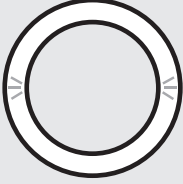
표시등 링 동작		음성 비서 상태
꺼짐		유휴 상태
백색 불이 상단과 하단으로 미끄러짐		청취하는 중
백색 불이 상단과 하단에 점등됨		생각하는 중
백색(전체) 번쩍임		말하는 중
상단과 하단에 황색 번쩍임		알림

마이크 꺼짐 표시등

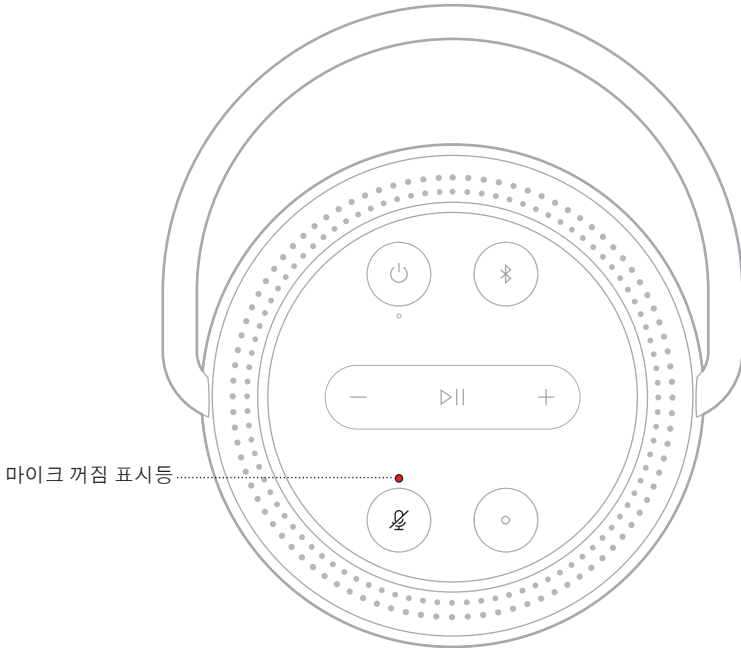

표시등 동작

시스템 상태

적색 점등

마이크 꺼짐

전원 상태

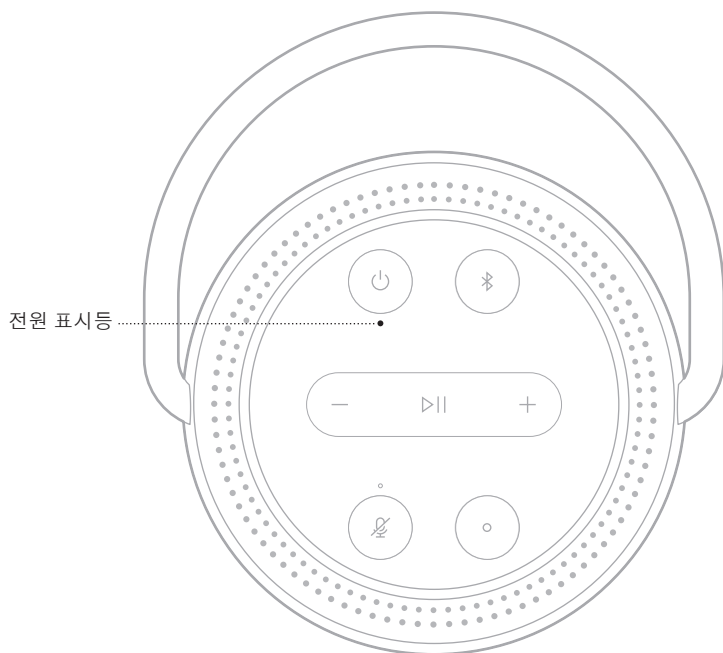

표시등 동작

시스템 상태

백색이 계속 켜짐	켜짐 참고: 스피커가 충전 케이블에 연결되었을 때 백색이 점등된 것은 완전 충전 상태를 의미합니다.
백색 깜박임	충전 중
백색이 어두워짐	네트워크 대기 참고: 스피커가 충전 중이 아닐 때는 어두워진 백색을 표시합니다.
적색이 계속 켜짐	배터리 잔량: 5% - 10%
적색 깜박임	배터리 잔량이 5% 미만임
흑색	꺼짐

업데이트 및 오류 상태

소프트웨어 업데이트 및 오류 경고 상태를 표시합니다.

표시등 링 동작		시스템 상태
상단과 하단에 주황색 켜짐		Wi-Fi 설정 진행 중
백색 불이 켜 찰 때까지 시계 반대 방향으로 링을 채운 후 다시 반복함		업데이트 다운로드 중
백색 불이 켜 찰 때까지 시계 방향으로 링을 채운 후 다시 반복함		스피커 업데이트 중
상단과 하단에 주황색 4회 깜박임		오류 - Bose Music 앱을 참조하십시오
상단과 하단에 적색 켜짐		오류 - Bose 고객 서비스 센터에 문의하십시오

스피커 업데이트

스피커는 Bose Music 앱과 Wi-Fi 네트워크에 연결되면 자동으로 업데이트됩니다.

Wi-Fi 사용 설정/사용 해제

표시등 링이 백색 불을 채울 때까지 재생/일시 중지 버튼 ▶|| 및 Bluetooth 버튼 ℹ을 5초간 길게 누릅니다.

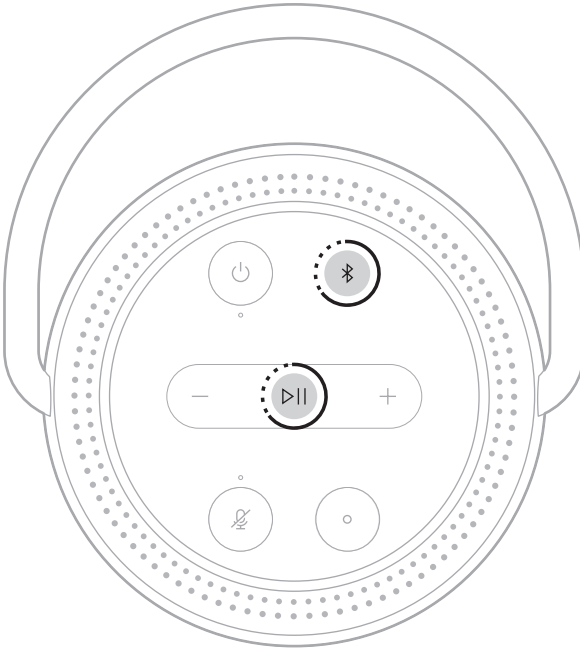

참고: Wi-Fi가 사용 해제된 경우 Bose Music 앱 또는 음성 비서를 사용하여 스피커를 조작할 수 없습니다.

BOSE SOUNDLINK *BLUETOOTH* 스피커 또는 BOSE 헤드폰 연결

Bose SimpleSync™ 기술을 사용하면 특정 Bose SoundLink *Bluetooth* 스피커 또는 Bose 헤드폰을 Bose Portable Smart Speaker에 연결하여 새로운 방식으로 음악과 영화를 청취할 수 있습니다.

이점

- **또 다른 오디오 룸:** Bose SoundLink *Bluetooth* 스피커를 Bose Portable Smart Speaker에 연결하여 동시에 두 개의 다른 룸에서 같은 곡을 청취합니다.
 - **개인적인 청취 경험:** Bose 헤드폰을 Bose Portable Smart Speaker에 연결하여 다음 룸에서 음악을 청취합니다. 각 제품에서 개별 볼륨 컨트롤을 사용하여 스피커 볼륨을 낮추거나 음소거하면서 집안 여러 곳에서 헤드폰을 청취합니다.
- 참고:** SimpleSync™ 기술의 *Bluetooth* 범위는 9m입니다. 벽과 구조재가 수신에 영향을 줄 수 있습니다.

호환되는 제품

대부분의 Bose SoundLink *Bluetooth* 스피커와 Bose 헤드폰을 선택하여 Bose Portable Smart Speaker에 연결할 수 있습니다.

많이 사용하는 호환 제품은 다음과 같습니다.

- Bose SoundLink Revolve+ *Bluetooth* 스피커
- Bose SoundLink Mini *Bluetooth* 스피커
- Bose SoundLink Color *Bluetooth* 스피커
- Bose Noise Cancelling Headphones 700
- Bose QuietComfort 35 무선 헤드폰

새로운 제품이 주기적으로 출시됩니다. 전체 목록과 자세한 정보는 다음에서 확인하십시오. worldwide.Bose.com/Support/Groups

Bose Music 앱을 사용한 연결

Bose Music 앱을 사용하여 Bose SoundLink *Bluetooth* 스피커나 Bose 헤드폰을 Bose Portable Smart Speaker에 연결합니다. 자세한 내용은 다음에서 확인하십시오. worldwide.Bose.com/Support/Groups

참고:

- 연결하려는 제품이 Bose Portable Smart Speaker에서 9m 이내에서 켜져 있고 다른 장치에 연결할 준비가 되었는지 확인합니다. 자세한 정보는 제품 사용자 안내서를 참조하십시오.
- Bose Portable Smart Speaker에는 한 번에 하나의 제품만 연결할 수 있습니다.

BOSE SOUNDLINK *BLUETOOTH* 스피커 또는 BOSE 헤드폰 다시 연결

Bose SoundLink *Bluetooth* 스피커 또는 Bose 헤드폰의 전원을 켭니다.

스피커나 헤드폰이 Bose Portable Smart Speaker를 포함하여 가장 최근에 연결된 *Bluetooth* 장치에 연결을 시도합니다.

참고:

- Bose Portable Smart Speaker는 9m 범위 내에서 전원이 켜져 있어야 합니다.
- 스피커 또는 헤드폰이 연결되지 않을 경우 52페이지의 “스피커가 이전에 연결된 Bose SoundLink *Bluetooth* 스피커 또는 Bose 헤드폰과 다시 연결되지 않을 경우”를 참조하십시오.

스피커 청소

부드럽고 마른 천을 사용하여 스피커의 표면을 청소합니다.

주의:

- 스피커 근처에서 스프레이를 사용하지 마십시오. 용제, 화학 물질, 또는 알코올, 암모니아, 연마제 성분의 세제를 사용하지 마십시오.
- 기기에 액체가 흘러 들어가지 않도록 하십시오.

교체용 부품 및 액세서리

교체용 부품 및 액세서리는 Bose 고객 서비스 센터를 통해 주문하실 수 있습니다.

worldwide.Bose.com/Support/PHS에서 확인하십시오.

제한 보증

스피커는 제한 보증의 적용을 받습니다. 제한 보증에 대한 자세한 내용은 당사 웹사이트 global.Bose.com/warranty에서 확인하십시오.

제품을 등록하려면 global.Bose.com/register에서 지침을 확인하십시오. 등록하지 않더라도 제한 보증에 대한 권리에는 영향이 없습니다.

이 방법을 먼저 시도하십시오

스피커에 문제가 생길 경우 다음 방법을 먼저 시도하십시오.

- 스피커 전원을 켭니다(35페이지 참조).
- 스피커를 충전합니다(17페이지 참조).
- 모든 케이블을 고정합니다.
- 스피커 상태를 확인합니다(36페이지 참조).
- Bose Music 앱을 다운로드하고 소프트웨어 업데이트가 있으면 실행합니다.
- 스피커와 모바일 장치를 간섭 가능성(무선 라우터, 무선 전화기, 텔레비전, 전자렌지 등)에서 멀리 옮깁니다.
- 올바른 작동을 위해 스피커를 무선 라우터 또는 모바일 장치의 권장 범위 내로 옮깁니다.

기타 방법



문제를 해결할 수 없을 경우 아래 표에서 증상을 식별하고 흔한 문제에 대한 해결책을 확인할 수 있습니다. 문제를 해결할 수 없을 경우 Bose 고객센터 서비스 센터에 문의하십시오.

worldwide.Bose.com/contact에서 확인하십시오.

증상	해결책
스피커 전원이 켜지지 않을 경우	<p>배터리가 보호 모드에 있거나 방전되었을 수 있습니다. 스피커를 전원 코드에 연결합니다.</p> <p>전원 코드를 다른 AC(전원) 콘센트에 꽂습니다.</p> <p>전원 코드를 빼고 30초간 기다렸다가 AC(주전원) 콘센트에 다시 단단하게 끼웁니다.</p>
스피커 전원이 꺼지지 않을 경우	<p>Bose Music 앱을 사용하여 Wi-Fi를 설정하지 않은 경우 전원 표시등이 꺼질 때까지 전원 버튼을 길게 누릅니다.</p> <p>Bose Music 앱을 사용하여 Wi-Fi를 설정하지 않은 경우 전원 버튼을 한 번 누르면 스피커 전원이 꺼집니다.</p>
스피커가 설치 중 응답하지 않을 경우	<p>설치에 Bose Music 앱을 사용하고 있는지 확인합니다.</p> <p>참고: 앱에서 설치를 지시하지 않을 경우 내 제품 화면으로 이동하여 스피커를 추가합니다.</p> <p>전원 코드를 빼고 30초간 기다렸다가 AC(주전원) 콘센트에 다시 단단하게 끼웁니다.</p>

증상	해결책
Bose Music 앱이 모바일 장치에서 작동하지 않을 경우	<p>모바일 장치가 Bose Music 앱과 호환되는지, 최소 시스템 요구 사항을 만족하는지 확인합니다. 자세한 내용은 모바일 장치에서 앱 스토어를 참조하십시오.</p> <p>모바일 장치에서 Bose Music 앱을 제거했다가 앱을 다시 설치합니다(17페이지 참조).</p>
스피커가 Wi-Fi 네트워크에 연결되지 않을 경우	<p>Bose Music 앱에서 올바른 네트워크 이름을 선택하고 네트워크 암호를 입력합니다.</p> <p>스피커를 모바일 장치가 연결된 동일한 Wi-Fi 네트워크에 연결했는지 확인합니다.</p> <p>Wi-Fi 정보가 변경된 경우 18페이지를 참조하십시오.</p> <p>설치에 사용 중인 장치에서 Wi-Fi를 사용 설정합니다.</p> <p>모바일 장치에서 열린 다른 응용 프로그램을 닫습니다.</p> <p>라우터가 2.4GHz 및 5GHz 밴드 모두를 지원할 경우 모바일 장치와 사운드바가 동일한 밴드에 연결되어 있는지 확인합니다.</p> <p>참고: 올바른 밴드에 연결될 수 있도록 각 밴드에 고유한 이름을 부여하는 것이 좋습니다.</p> <p>라우터를 재설정합니다.</p> <p>모바일 장치에서 Bose Music 앱을 제거합니다. 전원 코드를 빼고 30초간 기다렸다가 AC(주전원) 콘센트에 단단하게 끼웁니다. Bose Music 앱을 다운로드하고 설치를 다시 시작합니다.</p>
오디오가 간헐적이거나 나오지 않을 경우	<p>스피커 및 모바일 장치의 볼륨을 올립니다.</p> <p>다른 오디오 또는 비디오 스트리밍 응용 프로그램을 중지합니다.</p> <p>다른 소스로 전환합니다.</p> <p>다른 응용 프로그램 또는 뮤직 서비스에서 오디오를 재생합니다.</p> <p>호환되는 <i>Bluetooth</i> 모바일 장치를 사용하고 있는지 확인합니다.</p> <p>모바일 장치를 다시 시작합니다.</p> <p>전원 코드를 빼고 30초간 기다렸다가 AC(주전원) 콘센트에 다시 단단하게 끼웁니다.</p> <p>스피커가 음소거되지 않았는지 확인합니다. 스피커의 볼륨 위로 + 또는 볼륨 아래로 -를 누르거나 Bose Music 앱을 사용하여 음소거를 해제합니다.</p>

증상	해결책
스피커가 모바일 장치와 연결되지 않을 경우	<p>모바일 장치에서 <i>Bluetooth</i> 기능을 껐다가 다시 켭니다. <i>Bluetooth</i> 메뉴에서 스피커를 제거합니다. 다시 연결합니다.</p> <p>다른 모바일 장치를 연결합니다(30페이지 참조).</p> <p>호환되는 <i>Bluetooth</i> 모바일 장치를 사용하고 있는지 확인합니다.</p> <p>모바일 장치 <i>Bluetooth</i> 목록에서 스피커를 제거합니다. 다시 연결합니다(31페이지 참조).</p> <p>스피커 장치 목록을 소거합니다(32페이지 참조).</p>
스피커가 AirPlay 를 사용하여 오디오를 스트리밍하지 못할 경우	<p>스피커가 켜져 있고 수신 범위 내에 있어야 합니다(35페이지 참조).</p> <p>Apple 장치와 스피커를 업데이트합니다.</p> <p>Apple 장치와 스피커가 동일한 Wi-Fi 네트워크에 연결되어 있는지 확인합니다.</p> <p>스피커가 최신이어야 합니다(44페이지 참조).</p> <p>스트리밍하려는 뮤직 앱에 AirPlay 아이콘 이 없는 경우 컨트롤 센터에서 오디오를 스트리밍합니다.</p> <p>추가 지원이 필요할 경우 https://www.apple.com/airplay에서 확인하십시오.</p>
스피커가 표시되지 않아 다른 Bose 계정에 추가할 수 없을 경우	<p>Bose Music 앱을 사용하여 스피커에 대해 공유가 활성화되어 있는지 확인합니다.</p> <p>스피커와 모바일 장치가 동일한 Wi-Fi 네트워크에 연결되어 있는지 확인합니다.</p>

증상	해결책
Google 어시스턴트가 응답하지 않거나 오디오를 재생하지 않는 경우	<p>Google 어시스턴트를 Bose Music 앱을 사용하여 설치했는지 확인합니다(24페이지 참조).</p> <p>모바일 장치를 Wi-Fi에 연결합니다.</p> <p>이 제품에 Google 어시스턴트를 사용할 수 있는 국가에서 사용하고 있는지 확인합니다.</p> <p>가장 최신 버전의 Google 어시스턴트 앱을 사용하고 있는지 확인합니다.</p> <p>깨우지 단어가 사용 설정되었는지 확인합니다(25페이지 참조).</p> <p>모바일 장치가 호환되는지 확인합니다.</p> <p>Bose Music 앱을 사용하여 스피커에서 Google 어시스턴트를 제거합니다. 그런 후 Google 어시스턴트를 추가합니다.</p> <p>Pandora 또는 Spotify를 기본 오디오 서비스로 선택합니다 (27페이지 참조).</p> <p>Bose Music 앱과 Google 어시스턴트 앱의 동일한 오디오 서비스 어카운트를 사용해야 합니다.</p> <p>Google 어시스턴트가 사용자의 요청을 지원하지 않을 수도 있습니다. 새로운 기능이 주기적으로 추가됩니다.</p> <p>추가 지원이 필요할 경우 https://support.google.com/assistant에서 확인하십시오.</p>
Google 어시스턴트의 개인 결과 설정 변경	<p>개인 결과를 끄거나 개인 결과 계정을 변경하려면 Google 어시스턴트 앱에서 설정 메뉴를 사용합니다.</p>
Alexa가 응답하지 않을 경우	<p>Alexa를 Bose Music 앱을 사용하여 설정했는지 확인합니다 (17페이지 참조).</p> <p>참고: 스피커는 Bose Music 앱을 사용하여 설정하고 Wi-Fi 네트워크에 연결해야 합니다.</p> <p>이 제품에 Alexa를 사용할 수 있는 국가에서 사용하고 있는지 확인합니다.</p> <p>마이크 꺼짐 버튼  위의 표시등이 적색을 점등하지 않았는지 확인합니다. 을 탭하여 마이크 전원을 켭니다.</p> <p>Bose Music 앱에서 사용자가 지정한 이름을 말해야 합니다. 여러 스피커가 이름이 같을 경우 Alexa 앱에 지정된 이름을 사용하거나 Bose Music 앱에서 이름을 변경합니다.</p> <p>Bose Music 앱을 사용하여 스피커에서 Alexa를 제거한 후 Alexa를 다시 추가합니다.</p> <p>Alexa가 사용자의 요청을 지원하지 않을 수도 있습니다. 새로운 기능이 주기적으로 추가됩니다.</p> <p>추가 지원이 필요할 경우 https://www.amazon.com/usealexa에서 확인하십시오.</p>

증상	해결책
스피커가 Bose SoundLink Bluetooth 스피커 또는 Bose 헤드폰과 연결되지 않을 경우	Bose SoundLink Bluetooth 스피커나 헤드폰이 Bose Portable Smart Speaker에서 9m 이내에서 켜져 있고 다른 장치에 연결할 준비가 되었는지 확인합니다. 자세한 정보는 제품 사용자 안내서를 참조하십시오.
스피커가 이전에 연결된 Bose SoundLink Bluetooth 스피커 또는 Bose 헤드폰과 다시 연결되지 않을 경우	<p>Bose SoundLink Bluetooth 스피커나 헤드폰에서 Bose Portable Smart Speaker의 이름이 들릴 때까지 제품 컨트롤을 사용하여 제품 장치 목록을 순환합니다. 제품별 지침은 제품 사용자 안내서를 참조하십시오.</p> <p>참고: Bose Noise Canceling Headphones 700을 포함한 특정 스피커와 헤드폰은 제품 장치 목록을 순환하는 기능을 지원하지 않습니다. 해당 제품에 다시 연결하려면 46페이지의 “Bose Music 앱을 사용한 연결”에서 확인하십시오.</p>
연결된 Bose SoundLink Bluetooth 스피커 또는 Bose 헤드폰에서 오디오가 지연될 경우	<p>모든 Bose SoundLink Bluetooth 스피커와 헤드폰이 스피커에 연결되었을 때 완벽한 동기화로 오디오를 재생할 수 있는 것은 아닙니다. 제품 호환성 여부는 다음에서 확인하십시오. worldwide.Bose.com/Support/Groups</p> <p>Bose SoundLink Bluetooth 스피커나 헤드폰에 사용 가능한 소프트웨어 업데이트가 있으면 설치합니다. 업데이트를 확인하려면 모바일 장치에서 제품에 적합한 Bose 앱을 열거나 컴퓨터에서 btu.Bose.com을 입력합니다.</p>

스피커 초기화

기본 설정을 재설정하면 스피커에서 모든 소스, 볼륨 및 네트워크 설정이 소거되고 원래 기본 설정값으로 되돌아갑니다.

표시등 링이 백색 불을 채울 때까지 볼륨 크게 버튼 + 및 Bluetooth 버튼 *을 10초간 길게 누릅니다.

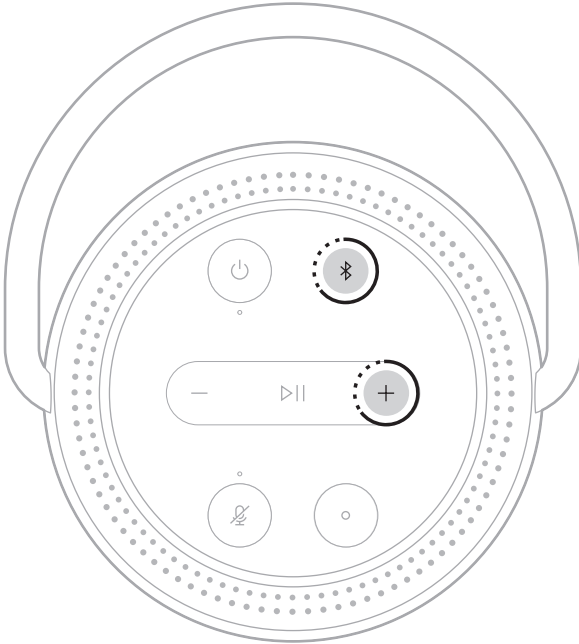

스피커가 다시 부팅됩니다. 재설정이 완료되면 표시등 링이 주황색을 점등합니다.

스피커 네트워크 및 오디오 설정 복원

Bose Music 앱을 사용하여 스피커를 설정합니다(17페이지 참조).

请阅读并保留所有安全、安全性和使用说明。

CE Bose Corporation 在此声明，本产品严格遵守 2014/53/EU 指令和其他所有适用的欧盟指令要求中的基本要求和和其他相关规定。符合声明全文载于：www.Bose.com/compliance

**UK
CA** 本产品符合所有适用的 2016 电磁兼容性法规和所有其他适用的英国法规。符合声明全文载于：www.Bose.com/compliance

Bose Corporation 在此声明，本产品严格遵守 2017 无线电设备法规的基本要求和所有其他适用的英国法规。符合声明全文载于：www.Bose.com/compliance

重要安全说明

1. 充电前，请确保连接器端口完全干燥。
2. 潮湿时请勿给扬声器充电。
3. 只能使用制造商指定的附件/配件。
4. 任何维修事宜均请向合格的人员咨询。如果设备有任何损坏，均需进行维修，例如电源线或插头受损、液体溅入或物体落入设备内、设备受雨淋或受潮、不能正常工作或跌落。



包含小部件，可能会导致窒息。不适合 3 岁以下的儿童使用。



本产品含有磁性材料。关于是否会影响可植入医疗设备的情况，请咨询医生。

- 请将本产品放置到远离火源和热源的地方。请勿将明火火源（如点燃的蜡烛）置于本产品上或靠近本产品。
- 未经授权切勿改装本产品。
- 请勿将本产品与逆变器配合使用。
- 请勿使用并非为产品使用专门提供的任何充电器。



仅适用于海拔 2000 米以下地区安全使用。

- 请勿使含有电池的产品过热（例如请避免阳光直射并远离火源等）。
- 本产品的标签位于产品底部。

注意: 本设备已经过测试, 符合 FCC 规则第 15 部分有关 B 类数字设备的各项限制。这些限制性规定旨在防范安装在住宅中的设备产生有害干扰。本设备产生、使用并可能发散无线射频能量, 如果不按照指示安装和使用, 则可能会对无线电通讯造成有害干扰。然而, 按照指示安装也不能保证某些安装不会发生干扰。如果本设备确实对无线电或电视接收造成有害干扰 (可通过关闭和打开本设备来确定), 用户可尝试采取以下一种或多种措施来纠正干扰:

- 重新调整接收天线的方向或位置。
- 增大本设备和接收器的间距。
- 将本设备和接收器的电源线插入不同线路上的插座中。
- 请咨询经销商或有经验的无线电/电视技术人员以获得帮助。

未经 Bose Corporation 明确批准, 擅自更改或修改本设备会使用户操作本设备的权利失效。

本设备符合 FCC 规则第 15 部分规定和加拿大 ISED 免许可证 RSS 标准。本设备工作时应满足下列两项要求: (1) 本设备不会造成有害干扰; (2) 本设备必须承受任何接收到的干扰, 包括可能造成设备异常工作的干扰。

您在安装和操作本设备时, 身体应距离辐射体至少 20 cm。

本设备运行于 5150 至 5250 MHz 波段时只能在室内使用, 否则可能会对其他同信道系统产生有害干扰。

CAN ICES-3(B)/NMB-3(B)

欧洲:

工作频段 2400 至 2483.5 MHz、5150 至 5350 MHz 和 5470 至 5725 MHz。

最大传输功率低于 20 dBm EIRP。

最大传输功率低于规定限值, 因此无需 SAR 测试或根据适用法规豁免。

此设备在下表中列出的所有欧盟成员国中运行于 5150 至 5350 MHz 频率范围时, 仅限室内使用。

									
比利时	丹麦	爱尔兰	北爱尔兰	法国	塞浦路斯	斯诺伐克	匈牙利	奥地利	瑞典
保加利亚	德国	葡萄牙	萨尔瓦多	克罗地亚	拉脱维亚	立陶宛	马耳他	波兰	
捷克	爱沙尼亚	芬兰	西班牙	意大利	罗马尼亚	卢森堡	荷兰	塞拉利昂	

 此符号表示本产品不得作为生活垃圾丢弃, 必须送至相关回收部门循环利用。适当的处理和回收有助于保护自然资源、人类健康以及自然环境。想了解更多有关本产品的处理和回收信息, 请与当地民政部门、废弃物处理服务机构或出售本产品的商店联系。

低功率无线设备管理条例

第 XII 条

根据“低功率无线设备管理条例”, 对于认证合格的低功率无线设备, 未经 NCC 许可, 任何公司、企业或用户均不得擅自变更频率、加大发送功率或变更原设计特性及功能。

第 XIV 条

使用低功率无线设备时不得影响航空安全和干扰合法通信; 如发现有害干扰现象, 应立即停用, 并改善至无干扰时方可继续使用。上述合法通信是指符合电信法案的无线电通信。

低功率无线设备须耐受合法通信或 ISM 无线电波辐射设备的干扰。

请勿尝试拆除产品内的可充电锂电池。请联系当地的 Bose 经销商或其他有资格的专业人士进行拆除。



移除本产品中的可充电锂离子电池必须由专业人士操作。请联系本地 Bose 零售商或查看 products.bose.com/static/compliance/index.html 了解更多信息。

产品电源状态表

根据能源相关产品的生态设计要求指令 (2009/125/EC) 和 2020 年能源相关产品和能源信息 (修订) (欧盟出口) 生态设计条例, 本产品符合下列规范或文件: 条例 (EC) 1275/2008 号 (根据条例 (EU) 801/2013 号修订)。

必要的电源状态信息	电源模式	
	待机	网络待机
在 230V/50Hz 输入的情况下, 指定电源模式下的功耗	≤ 0.5 W	Wi-Fi*, Bluetooth* < 2.0 W
设备等待多长时间自动切换入模式	< 2.5 小时	≤ 20 分钟
在 230V/50Hz 输入的情况下, 若所有有线网络端口已连接且所有无线网络端口已激活, 网络待机的功耗	N/A	≤ 2.0 W
网络端口取消激活/激活流程。取消激活所有网络将启用待机模式。	Wi-Fi*: 同时按住“播放/暂停”按钮 ▷ 和 Bluetooth 按钮 ⌘ 至少 5 秒钟即可取消激活。再次执行此操作可激活。 Bluetooth*: 按住 Bluetooth* 按钮 10 秒, 清空配对列表后即可取消激活。与 Bluetooth 音频源配对可激活。	

外部电源技术信息

根据能源相关产品的生态设计要求指令 (2009/125/EC), 本产品随附的外部电源符合下列规范或文件: 委员会条例 (EU) 2019/1782。

制造商	Bose Products B.V.
工商注册号	36037901
地址	Gorslaan 60 1441 RG Purmerend The Netherlands
型号标识符	F5V-3C-TC-WW
输入电压	100 V-240 V
输入交流频率	50 Hz/60 Hz
输出电压	5V DC
输出电流	3A
输出功率	15W
平均有效效率	82.3%
低负载效率 (10%)	76.0%
无负载功耗	0.07W



请适当处理废旧电池，遵守本地规章。请勿将其焚化。

廢電池請回收

中国危险物质限量表

有毒或有害物质或元素的名称及成分						
零件名称	有毒或有害物质和元素					
	铅 (Pb)	汞 (Hg)	镉 (Cd)	六价铬 (CR(VI))	多溴化联苯 (PBB)	多溴二苯醚 (PBDE)
印刷电路板	X	0	0	0	0	0
金属零件	X	0	0	0	0	0
塑料零件	0	0	0	0	0	0
扬声器	X	0	0	0	0	0
连接线	X	0	0	0	0	0
此表格符合 SJ/T 11364 条款。 0: 表示此零件中所有同类物质包含的有毒或有害物质低于 GB/T 26572 中的限定要求。 X: 表示此零件使用的同类物质中至少有一种包含的有毒或有害物质高于 GB/T 26572 中的限定要求。						

台湾 BSMI 限用物质含有情况标示

设备名称: 电动扬声器, 型号: 429329						
限用物质及其化学符号						
装置	铅 (Pb)	汞 (Hg)	镉 (Cd)	六价铬 (Cr+6)	多溴联苯 (PBB)	多溴联苯醚 (PBDE)
印刷电路板	-	○	○	○	○	○
金属零件	-	○	○	○	○	○
塑料零件	○	○	○	○	○	○
扬声器	-	○	○	○	○	○
连接线	-	○	○	○	○	○

注意 1: “○” 表示限用物质的百分比含量未超出参考值。
注意 2: “-” 表示限用物质属于豁免项目范围。

请填写以下内容，留作记录

序列号和型号位于扬声器的背面。

序列号: _____

型号: _____

请将收据与用户指南存放在一处。现在是您注册 Bose 产品的好机会。

您可以访问 global.Bose.com/register 轻松完成此操作。

生产日期: 序列号中第八位数字表示生产年份; “1” 表示 2011 年或 2021 年。

中国进口商: Bose 电子 (上海) 有限公司, 中国 (上海) 自由贸易试验区, 日樱北路 353 号, 9 号厂房 C 部

欧洲进口商: Bose Products B.V., Gorslaan 60, 1441 RG Purmerend, The Netherlands

中国台湾进口商: Bose 中国台湾分公司, 中国台湾 104 台北市民生东路 3 段 10 号 9F-A1, 电话: +886-2-2514 7676

墨西哥进口商: Bose de México, S. de R.L. de C.V., Paseo de las Palmas 405-204, Lomas de Chapultepec, 11000 México, D.F. 电话: +5255 (5202) 3545

英国进口商: Bose Limited, Bose House, Quayside Chatham Maritime, Chatham, Kent, ME4 4QZ, United Kingdom

额定功率: 5VDC, 3 A

安全性信息



本产品能够接收由 Bose 提供的自动安全性更新。要接收自动安全性更新, 您必须完成 Bose Music 应用中的产品设置流程并将产品连接至互联网。如果您没有完成设置流程, 您需要自行安装 Bose 届时提供的安全性更新。

Amazon、Alexa、Amazon Music 和所有相关徽标均为 Amazon.com, Inc. 或其子公司的商标。

Apple、Apple 徽标、Apple Music 以及 AirPlay 是 Apple Inc. 在美国和其他国家注册的商标。App Store 是 Apple Inc. 的服务标志。

使用“Apple 专用”标记表示此附件的设计专门用来与标记中认定的技术配合使用，并且通过了开发商的认证，符合 Apple 的性能标准。

Bluetooth® 文字标记和徽标是由 Bluetooth SIG, Inc. 所拥有的注册商标，Bose Corporation 根据许可规定使用上述标记。

Google 和 Google Play 是 Google LLC 的商标。

本产品包含 iHeartRadio 服务。iHeartRadio 是 iHeartMedia, Inc. 的注册商标。

此产品受 Microsoft 特定知识产权的保护。未经 Microsoft 许可，禁止在本产品范围外使用或传播此技术。

Pandora、Pandora 徽标和 Pandora 商品包装是 Pandora Media, Inc. 的商标或注册商标。未经许可，不得使用。

本产品采用了 Spotify 软件，所需第三方许可见：www.spotify.com/connect/third-party-licenses

Spotify 是 Spotify AB 公司的注册商标。

USB Type-C® 和 USB-C® 是 USB 应用者论坛的注册商标。

Wi-Fi 是 Wi-Fi Alliance® 的注册商标。

Bose、Bose Music、Bose Noise Cancelling Headphones、Bose Portable Smart Speaker、QuietComfort、SimpleSync、SoundLink 以及 SoundLink Revolve 均为 Bose Corporation 的商标。

Bose 公司总部：1-877-230-5639

©2021 Bose Corporation。未经事先书面许可，不得复制、修改、发行或以其他方式使用本资料的任何部分。

要查看作为 Bose Portable Smart Speaker 产品组件随附的第三方软件包的许可披露：

1. 长按扬声器上的音量上调按钮 + 和音量下调按钮 - 5 秒。
2. 将 USB Type-C® 连接至扬声器底部的 USB-C® 接口。
注意：如果您使用 Bose Portable Smart Speaker 充电底座来为扬声器充电，请确保将电缆连接到扬声器背面的 USB-C 端口而不是充电底座。
3. 将线缆的另一端连接到计算机。
4. 在计算机的浏览器窗口中输入 <http://203.0.113.1/opensource> 即可显示 EULA 和许可披露。

装箱单

内件 13

操作方法

已连接至 Wi-Fi® 14
 未连接至 Wi-Fi 14

扬声器摆放

建议 15

防水性

建议 16

BOSE MUSIC 应用设置

下载 Bose Music 应用 17

已有 BOSE MUSIC 应用用户

将扬声器添加至现有帐户 18
 连接到不同的 Wi-Fi 网络 18
 重新连接 Wi-Fi 网络 18

电源

打开电源 19
 关闭电源 20
 网络待机 20

扬声器控件

扬声器功能	22
媒体播放和音量	22
语音助手控件	23

语音助手

语音助手选项	24
设置您的语音助手	24
访问 Google Assistant	25
使用语音	25
使用扬声器控件	26
使用 Google Assistant 播放音乐	27
选择默认的音乐服务	27
使用 Alexa	28
使用语音	28
使用扬声器控件	29

BLUETOOTH® 连接

仅使用 <i>Bluetooth</i> (无 Wi-Fi)	30
连接移动设备	30
断开移动设备	31
重新连接移动设备	32
连接其他移动设备	32
清空扬声器设备列表	32

使用 AIRPLAY 流传输音频

从“控制中心”流传输音频	33
从应用流传输音频	33

电池

为扬声器充电	34
使用 Bose Portable Smart Speaker 充电座为扬声器充电	34
检查电池电量	35

扬声器状态

Wi-Fi 状态	36
媒体播放和音量状态	37
Bluetooth 连接状态	38
语音助手状态	39
Google Assistant 状态	39
Amazon Alexa 状态	40
麦克风关闭指示灯	41
电源状态	42
更新和错误状态	43

高级功能

更新扬声器	44
禁用/启用 Wi-Fi	44

连接 BOSE 产品

连接 Bose SoundLink Bluetooth 扬声器或 Bose 耳机	45
优势	45
兼容产品	45
使用 Bose Music 应用连接	46
重新连接 Bose SoundLink Bluetooth 扬声器或 Bose 耳机	46

维护与保养

清洁扬声器	47
更换零件和配件	47
有限质保	47

故障排除

首先尝试这些解决方案	48
其他解决方案	48
重置扬声器	53
恢复扬声器网络和音频设置	53

内件

请确认包装箱中内含以下部件：

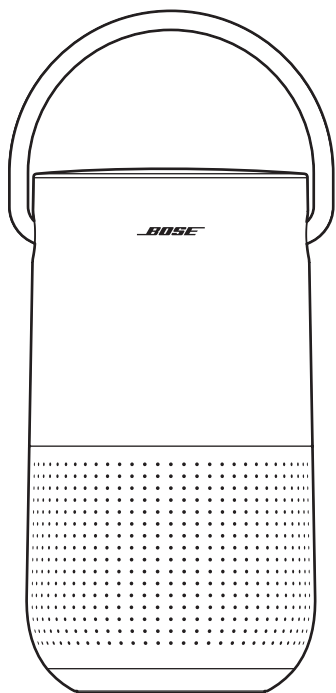

Bose Portable Smart Speaker



电源

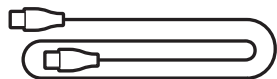

电源线

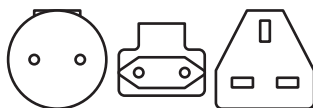

交流电源适配器 *

* 可能随附多个交流电源适配器。请选择适合在您所在地区使用的电源适配器。

注意：如果产品部分损坏，请勿使用。请联系 Bose 授权经销商或 Bose 客户服务处。

请访问：worldwide.Bose.com/Support/PHS

已连接至 WI-FI

连接到 Wi-Fi 网络时，扬声器可以使用所有功能，包括语音控制、Bose Music 应用连接和音乐浏览，以及与其他扬声器同步。

要了解更多关于 Bose Music 应用的信息，请查看第 17 页。

未连接至 WI-FI

没有 Wi-Fi 网络时，扬声器是 *Bluetooth* 扬声器。使用 *Bluetooth* 无线技术可以从智能手机、平板电脑和笔记本电脑等移动设备上流式传输音乐。

要使用 *Bluetooth* 技术将设备连接到扬声器，请查看第 30 页。

建议

- 切勿将扬声器放在音频/视频设备（接收器、电视等）上方，或者任何其他可能产生热量的物体上方。这些物体产生的热量可能使扬声器的性能下降。
- 切勿在扬声器顶部或前方放置任何物品。
- 为了避免干扰，应使其他无线设备远离扬声器 0.3 - 0.9 m。
- 将扬声器放置到远离金属柜和直接热源的地方。
- 将扬声器放在橡胶底座上并置于稳定的水平表面。
- 使用 *Bluetooth* 技术时，请将移动设备放在扬声器 10 m 以内，并确保您和扬声器之间没有任何障碍物。如将设备移到太远处或中间存在障碍物，可能会影响音质，且设备可能与扬声器断开连接。

小心：

- 放置时，将扬声器底座朝下。如果将扬声器倒置，可能造成损坏并影响音质。
- 避免将扬声器放到湿或脏的表面上。

建议

扬声器的防水等级为 IPX4。其设计旨在防溅，因此不能将其浸入水下。

小心：

- 请勿将此扬声器放在淋浴间。
- 切勿将此扬声器浸入水中。
- 扬声器潮湿时，请勿尝试对其充电。否则可能会损坏扬声器。



您可在任何移动设备（例如智能手机或平板）上通过 Bose Music 应用设置和控制扬声器。

使用应用，您可流式传输音乐、设置和更改预设、添加音乐服务、探索网络广播站、配置 Google Assistant 或 Amazon Alexa 和管理扬声器设置。

注意：如果您已在 Bose Music 应用中为其他 Bose 产品创建了 Bose Music 帐户，请参见第 18 页上的“将扬声器添加至现有帐户”。

下载 BOSE MUSIC 应用

1. 在移动设备上，下载 Bose Music 应用。

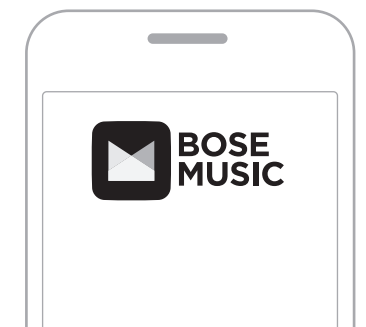

2. 请按照应用说明执行操作。

将扬声器添加至现有帐户

要添加 Bose Portable Smart Speaker，请打开 Bose Music 应用并添加扬声器。

连接到不同的 WI-FI 网络

如果您的网络名称或密码已更改或者如果您想要更改或添加另一个网络，请连接到不同的网络。

1. 按住扬声器上的音量下调按钮 — 和“播放/暂停”按钮 ▷||，直到顶部和底部的灯环呈琥珀色亮起。
2. 打开移动设备上的 Wi-Fi 设置。
3. 选择 Bose Portable Smart Speaker。
4. 打开 Bose Music 应用并根据应用说明操作。

注意：

- 如果应用没有提示您进行设置，请转到“我的产品”屏幕并添加您的扬声器。
- 连接到 Wi-Fi 后，扬声器可以使用语音控制和 Bose Music 应用中提供的所有其他功能。

重新连接 WI-FI 网络

扬声器打开并在已知 Wi-Fi 网络范围内时，扬声器会自动重新连接 Wi-Fi 网络。

注意：扬声器可按最后使用顺序保存最多 8 个不同的 Wi-Fi 网络。

打开电源

按下电源按钮 。

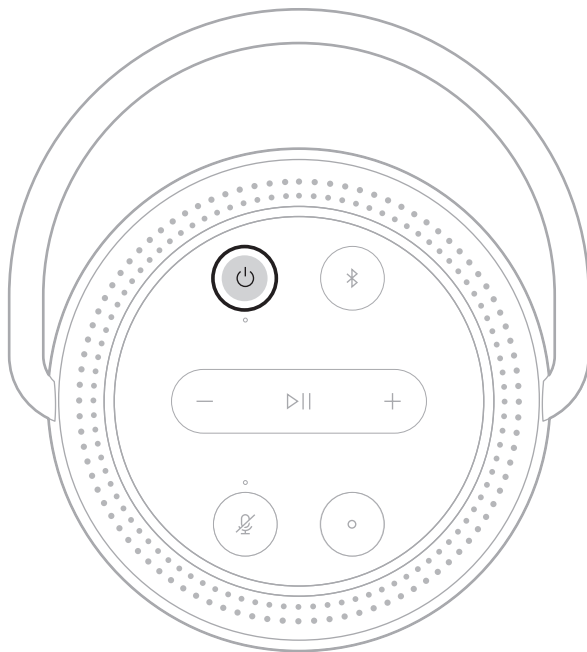

语音提示会通知电池电量。

关闭电源

按住电源按钮  直到电源灯关闭。

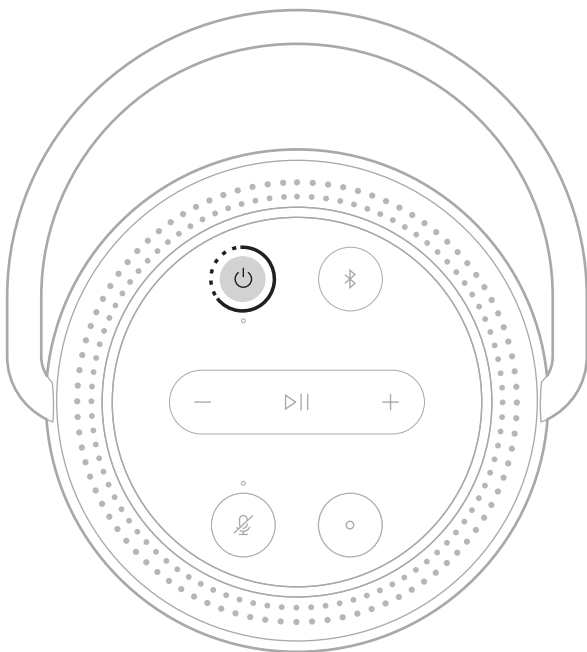

注意：

- 如果扬声器未连接 Wi-Fi 网络、使用 *Bluetooth* 技术流式传输音频、或充电，则它会在 20 分钟无活动后自动关闭。
- 如果未使用 Bose Music 应用程序设置 Wi-Fi，要关闭扬声器时请按下电源按钮。

网络待机

当音频停止且 20 分钟没有按下任何按钮或未访问语音助手时，扬声器将切换至网络待机状态。

要从网络待机状态唤醒扬声器：

- 按下扬声器上的任何按钮。
- 使用移动设备或 Bose Music 应用播放或恢复音频。
- 对语音助手讲话。

注意：要在网络待机状态下使用语音助手，请使用 Bose Music 应用进行设置并打开麦克风（请查看第 17 页）。

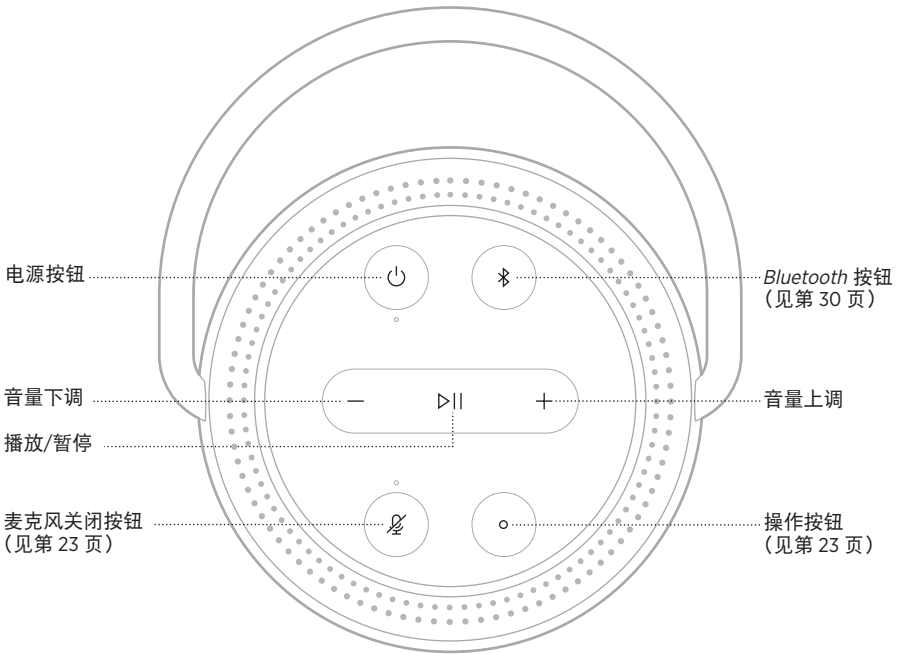

扬声器功能

扬声器控件位于扬声器顶部。

提示：您也可使用 Bose Music 应用控制扬声器。

媒体播放和音量

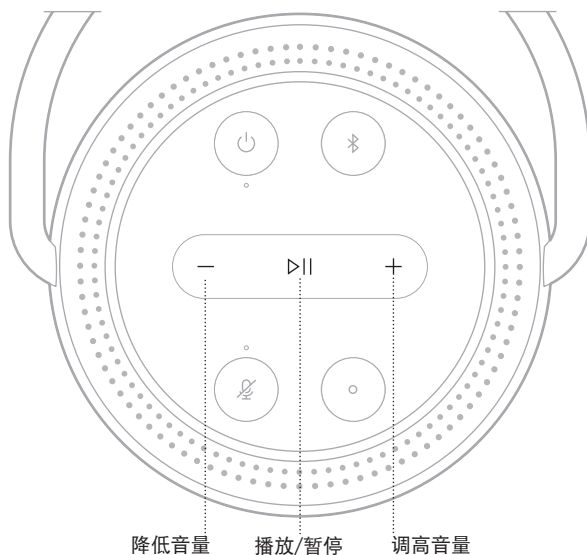



功能

操作方法

功能	操作方法
播放/暂停	按下 ▷ 。 音频暂停时，灯环顶部的两个指示灯和底部的两个指示灯呈白色亮起。
快进	双按 ▷ 。
快退	三按 ▷ 。
调高音量	按下 +。 灯环顺时针填满。 注意： 要快速提高音量，按住 +。
降低音量	按下 -。 灯环逆时针消退。 注意： 要快速降低音量，按住 -。

语音助手控件

您可以使用“操作”按钮  和“麦克风关闭”按钮  来控制 Google Assistant (请见第 25 页) 或 Amazon Alexa (请见第 28 页)。

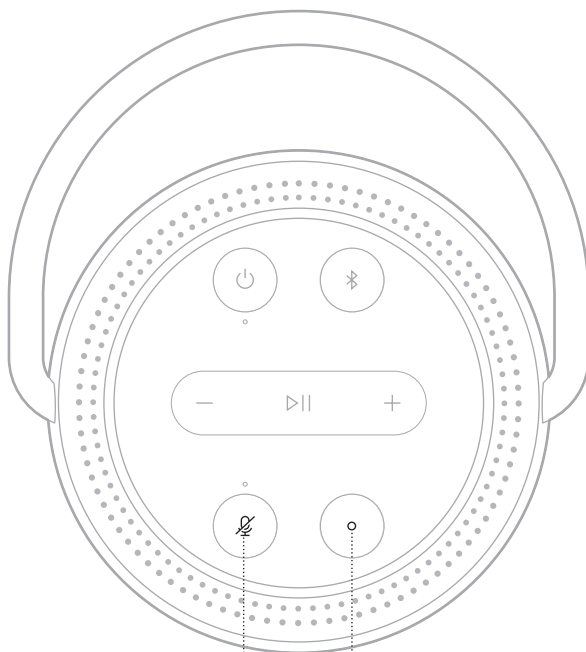

麦克风关闭按钮

操作按钮

语音助手选项

您可以对扬声器进行编程，以便快速轻松地使用 Google Assistant 或 Amazon Alexa。

注意：某些语言和国家/地区无法使用 Google Assistant 和 Amazon Alexa。

选项	操作方法
Google Assistant	使用您的声音和/或“操作”按钮○（请参见第 25 页）。
Amazon Alexa	使用您的声音和/或“操作”按钮○（请参见第 28 页）。

注意：您不能将扬声器设置为同时使用 Google Assistant 和 Amazon Alexa。

设置您的语音助手

在开始之前，确保移动设备和扬声器连接到相同的 Wi-Fi 网络中。

要设置您的“语音助手”，请使用 Bose Music 应用。您可以从“设置”菜单中访问此选项。

注意：在设置“语音助手”时，确保使用的音频服务帐户与在 Bose Music 应用中使用的帐户一样。

访问 GOOGLE ASSISTANT

借助 Bose Portable Smart Speaker，对 Google 讲话，即可轻松地在家欣赏音乐；您不用动手就可以播放自己最喜爱的音乐、控制音量以及查找有关您正在聆听的歌曲的信息。您也可以规划一天的活动、设置闹钟以及控制您家中的智能设备——只需通过声音控制即可。

关于 Google Assistant 功能的更多信息，请访问：
<https://support.google.com/assistant>

注意：



- 某些语言和国家/地区无法使用 Google Assistant。
- 关于使用 Google Assistant 播放音频的更多信息，请参见第 27 页。

使用语音

开始说“Ok Google”，然后说：

尝试方式	语音示例
享受娱乐	Play some music
制定行程	What's on my calendar today?
管理任务	Set an alarm for 7am tomorrow
控制您的家	Turn on the lights
获取答案	What's the latest news?
完成任务	Remind me to buy milk tonight
尝试有趣的东西	Tell me a fun fact

使用扬声器控件

您可以使用“操作”按钮  和“麦克风关闭”按钮  来控制 Google Assistant。这两个按钮位于扬声器顶部。

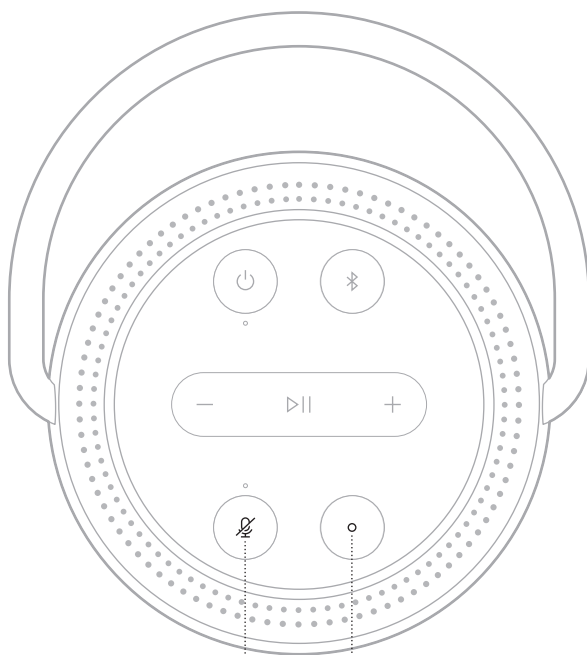





麦克风关闭按钮



尝试方式

操作方法

尝试方式	操作方法
对 Google Assistant 讲话	按下  并说出您的要求。 有关尝试方式的列表，请访问： https://support.google.com/assistant
停止警报和定时器	按下  。
停止 Google Assistant	按下  。
打开/关闭麦克风	按下  。 麦克风关闭后，“麦克风关闭”按钮  上方的灯呈常亮红色光亮起，此时无法使用 Google Assistant。

使用 GOOGLE ASSISTANT 播放音乐

要求 Google 通过默认的音频服务或特定的音频服务播放音乐。

开始说“Ok Google”，然后说：

尝试方式	语音示例
播放音乐	Play some music. 注意： Google Assistant 使用您的默认音频服务。如果听到错误消息，可能需要更改默认的音频服务。要更改此设置，请使用 Google Assistant 应用。
控制您的扬声器	Turn up the volume.
播放特定音乐服务	Play NPR on TuneIn 注意： Google Assistant 不支持所有音频服务。
在指定扬声器上播放	Play some jazz on the living room speakers 注意： 确保说出您在 Bose Music 应用中指定的扬声器名称。如果多个扬声器使用相同的名称，则使用 Google Assistant 应用中指定的名称，或更改其在 Bose Music 应用中的名称。

选择默认的音乐服务

在 Google Assistant 的初始设置过程中，Google Assistant 应用会提示您选择默认的音频服务。要求 Google 在 Bose 产品上播放音乐时，仅支持 Pandora 和 Spotify 默认服务。尽管在安装过程中将其他音频服务列为可用，但不支持这些服务。

要获得最佳体验，请选择 Pandora 或 Spotify 作为默认的音频服务。如果选择不支持的音频服务，在请求播放音频时会听到错误消息。

使用 ALEXA

扬声器内置有 Amazon Alexa。使用 Alexa 时，您可通过语音控制实现播放音乐、听新闻、查询天气、控制智能家庭设备等。在扬声器上使用 Alexa 就如提问一样简单。只要提出要求或使用“操作”按钮 ，Alexa 即可迅速回应。



有关 Alexa 功能的更多信息，请访问：<https://www.amazon.com/usealexa>

注意：某些语言和国家/地区无法使用 Alexa。

使用语音

尝试方式	语音示例
对 Alexa 说话	Alexa, what's the weather?
播放音频	Alexa, play Beethoven. 注意： Amazon Music 被设置为默认音乐服务。要更改默认音乐服务，请使用 Alexa 应用。
控制音量	Alexa, turn the volume up.
播放特定音乐服务	Alexa, play NPR on TuneIn. 注意： Amazon Alexa 不支持所有音频服务。
在指定扬声器上播放	Alexa, play funk in the living room. 注意： 确保说出您在 Bose Music 应用中指定的扬声器名称。如果多个扬声器使用相同的名称，则使用 Alexa 应用中指定的名称，或更改其在 Bose Music 应用中的名称。
跳到下一首歌	Alexa, next song.
设置定时器	Alexa, set a timer for 5 minutes.
发现更多技能	Alexa, what new skills do you have ?
停止 Alexa	Alexa, stop.

使用扬声器控件

“操作”按钮  和“麦克风关闭”按钮  用于控制 Alexa。这两个按钮位于扬声器顶部。

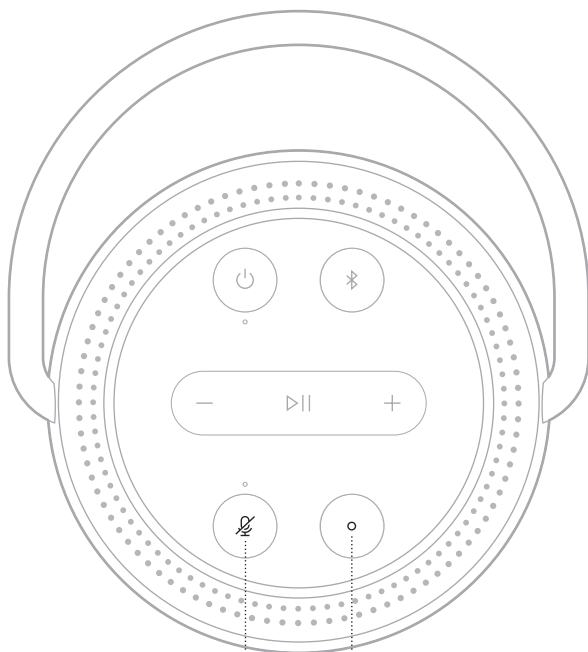





麦克风关闭按钮



尝试方式

操作方法

尝试方式	操作方法
对 Alexa 说话	按下  并说出您的要求。 有关尝试方式的列表，请访问： https://www.amazon.com/usealexa
停止警报和定时器	按下  .
停止 Alexa	按下  .
打开/关闭麦克风	按下  。 注意： 麦克风关闭后，麦克风关闭按钮  上方的灯呈常亮红色光亮起，此时无法访问 Alexa。

使用 *Bluetooth* 无线技术可以从智能手机、平板电脑和笔记本电脑等移动设备上流式传输音乐。要从设备上流式传输音乐，必须先将设备连接到扬声器。

仅使用 **BLUETOOTH** (无 WI-FI)

扬声器断开 Wi-Fi 时，您只能使用扬声器的 *Bluetooth* 功能。要使用 *Bluetooth* 技术连接移动设备，请查看第 30 页。

注意：仅使用 *Bluetooth* 技术时，您会无法使用语音助手或 Bose Music 应用中的功能。

连接移动设备

1. 按住 *Bluetooth* 按钮 。

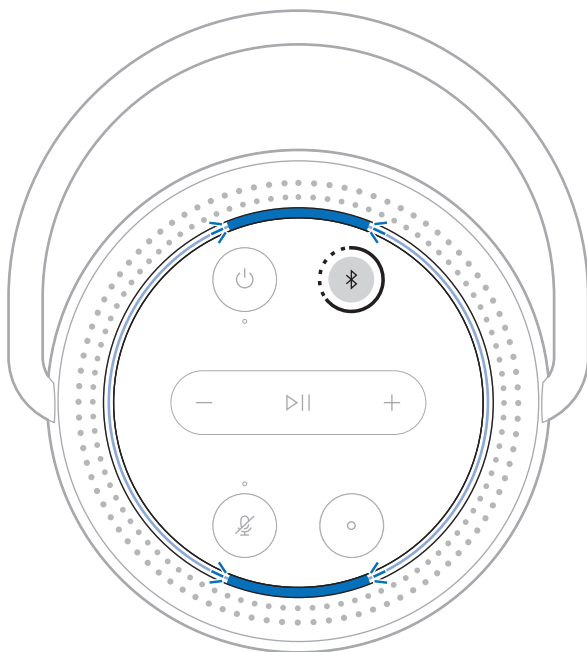

您会听到提示音，灯环闪烁蓝色光。

2. 打开设备上的 *Bluetooth* 功能。

提示：*Bluetooth* 菜单通常在移动设备的“设置”菜单中。

3. 从设备列表中选择扬声器。

提示：在 Bose Music 应用中查找您为扬声器输入的名称。如果没有为扬声器命名，将显示默认名称。

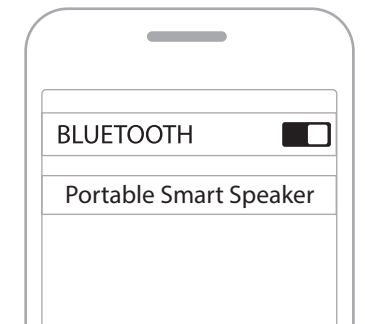

连接后，您会听到提示音，灯环顶部和底部呈常亮蓝色光亮起，然后逐渐变暗。扬声器名称显示在移动设备列表中。

断开移动设备

使用 Bose Music 应用断开移动设备。

提示：您也可使用 *Bluetooth* 设置断开设备。禁用 *Bluetooth* 功能后，所有其他设备连接都将中断。

重新连接移动设备

1. 按 *Bluetooth* 按钮 \times 。

注意：请确保您的移动设备已启用 *Bluetooth* 功能。

2. 播放连接的移动设备的音频。

连接其他移动设备

扬声器的设备列表最多可以保存八台设备。

注意：一次只能播放一台设备的音频。

1. 按住 \times ，直到灯柱闪烁蓝色光。
2. 从移动设备的设备列表中选择扬声器。

注意：请确保您的移动设备已启用 *Bluetooth* 功能。

清空扬声器设备列表

1. 按住 \times 10 秒，直到灯柱顶部和底部跳动蓝色光两次。
2. 从设备上的 *Bluetooth* 列表中删除扬声器。

所有设备已被删除，扬声器可开始连接（请参见第 30 页）。

扬声器能够播放 AirPlay 2 音频，这样您可以快速将 Apple 设备的音频流传输到扬声器或多个扬声器。

注意：

- 要使用 AirPlay 2，您需要一台运行 iOS 11.4 或更高版本的 Apple 设备。
- Apple 设备和扬声器必须连接到同一个 Wi-Fi 网络中。
- 有关 AirPlay 的更多信息，请访问：<https://www.apple.com/airplay>

从“控制中心”流传输音频

1. 在 Apple 设备上，打开“控制中心”。
2. 触摸并按住屏幕右上角的声卡，然后轻触 AirPlay 图标 。
3. 选择您的扬声器或多个扬声器。

从应用流传输音频

1. 打开音乐应用（如 Apple Music）并选择要播放的曲目。
2. 点击 .
3. 选择您的扬声器或多个扬声器。

为扬声器充电

1. 将电源线连接到扬声器上的电源端口。

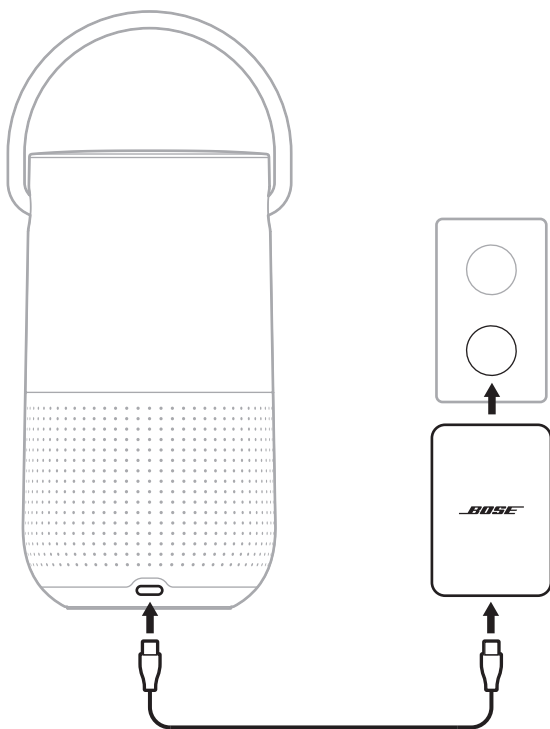

2. 将电源线连接到电源适配器。
3. 将电源适配器插入交流（市电）电源插座中。

扬声器电源随即打开，电源灯开始闪烁白色。

小心：扬声器潮湿时，请勿尝试对其充电。否则可能会损坏扬声器。

使用 Bose Portable Smart Speaker 充电座为扬声器充电

您可使用 Bose Portable Smart Speaker 充电座为扬声器充电。要购买充电座，请联系授权的 Bose 经销商。

请访问：worldwide.Bose.com/Support/PHS

检查电池电量

扬声器打开且未播放音频时按电源按钮 。

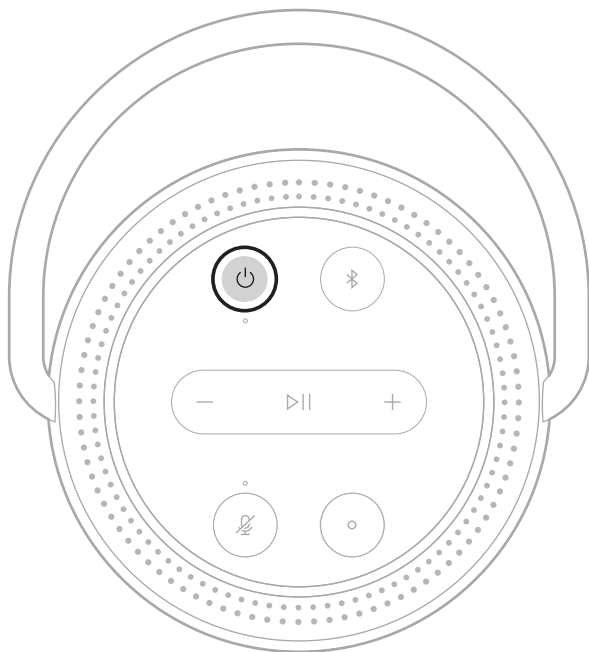

语音提示会通知电池电量。

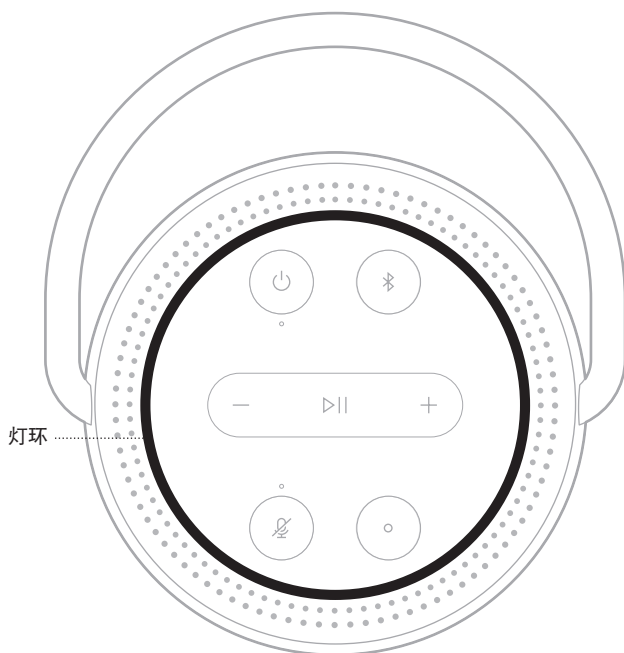

提示：您也可使用 Bose Music 应用检查电池电量。

扬声器顶部的 LED 灯环显示扬声器状态。





WI-FI 状态

显示扬声器的 Wi-Fi 连接状态。

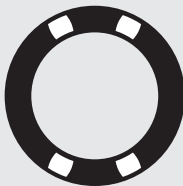
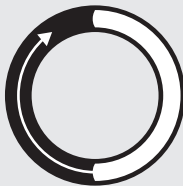

灯环活动	系统状态
<p>顶部和底部跳动白色光</p> 	正在连接至 Wi-Fi
<p>顶部和底部常亮白色光，然后变暗</p> 	已连接至 Wi-Fi

媒体播放和音量状态

灯环活动	系统状态
<p>顶部的两个指示灯和底部的两个指示灯呈白色亮起</p> 	<p>暂停音频</p>
<p>白色光顺时针填满</p> 	<p>提高音量</p>
<p>白色光逆时针消退</p> 	<p>降低音量</p>

BLUETOOTH 连接状态



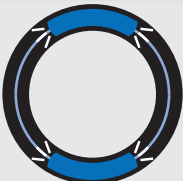

显示移动设备的 Bluetooth 连接状态。

灯环活动		系统状态
顶部和底部跳动蓝色光		准备连接到移动设备
顶部和底部闪烁蓝色光		正在连接移动设备
顶部和底部常亮蓝色光，然后变暗		已连接至移动设备
闪烁蓝色光两次		清除设备列表



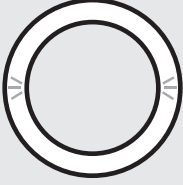

语音助手状态

显示 Google Assistant 或 Amazon Alexa 的状态。

Google Assistant 状态

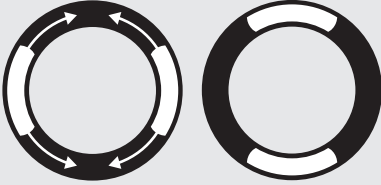
灯环活动		语音助手状态
关闭		空闲
顶部、底部、左侧和右侧白色光		正在收听
白色光顺时针旋转		正在思考
跳动白色光 (满)		正在讲话
白色光闪烁 10 分钟		通知

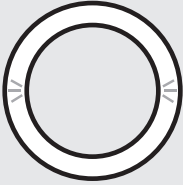
Amazon Alexa 状态

灯环活动		语音助手状态
关闭		空闲
白色光滑到顶部和底部		正在收听
顶部和底部常亮白色光		正在思考
跳动白色光 (满)		正在讲话
顶部和底部跳动黄色光		通知

麦克风关闭指示灯

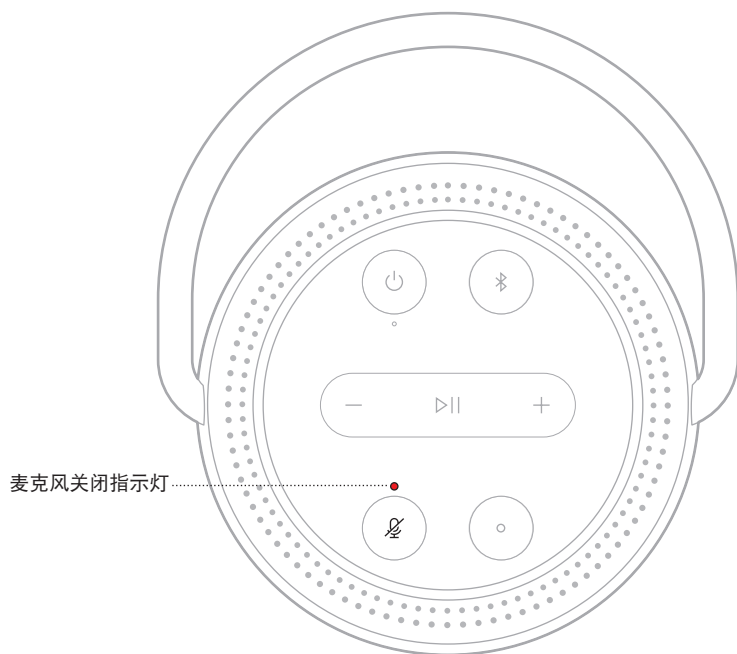

指示灯活动

常亮红色光

系统状态

麦克风关闭



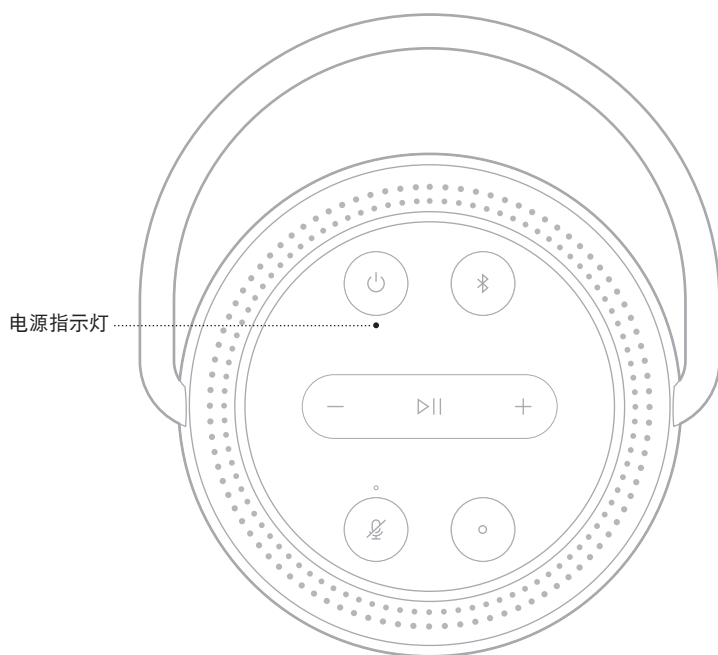

电源状态



指示灯活动	系统状态
常亮白色光	打开 注意： 扬声器连接到充电线时，常亮白色光表示已充满。
闪烁的白色光	正在充电
昏暗的白色光	网络待机 注意： 正在充电时扬声器仅显示昏暗的白色光。
常亮红色光	电池电量剩余 5% - 10%
闪烁红色光	电池电量剩余不到 5%
黑色	关闭

更新和错误状态

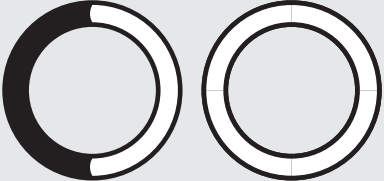
显示软件更新和错误提醒的状态。

灯环活动	系统状态
<p>顶部和底部常亮琥珀色</p> 	<p>正在设置 Wi-Fi</p>
<p>白色光逆时针充满灯环，然后重复</p> 	<p>正在下载更新</p>
<p>白色光顺时针充满灯环，然后重复</p> 	<p>正在更新扬声器</p>
<p>顶部和底部闪烁琥珀色四次</p> 	<p>错误 - 参阅 Bose Music 应用</p>
<p>顶部和底部常亮红色光</p> 	<p>错误 - 联系 Bose 客户服务处</p>

更新扬声器

当连接到 Bose Music 应用和 Wi-Fi 网络时，扬声器会自动更新。

禁用/启用 WI-FI

按住播放/暂停 ▷|| 和 Bluetooth 按钮 ❷ 5 秒，直到灯环充满白色光。

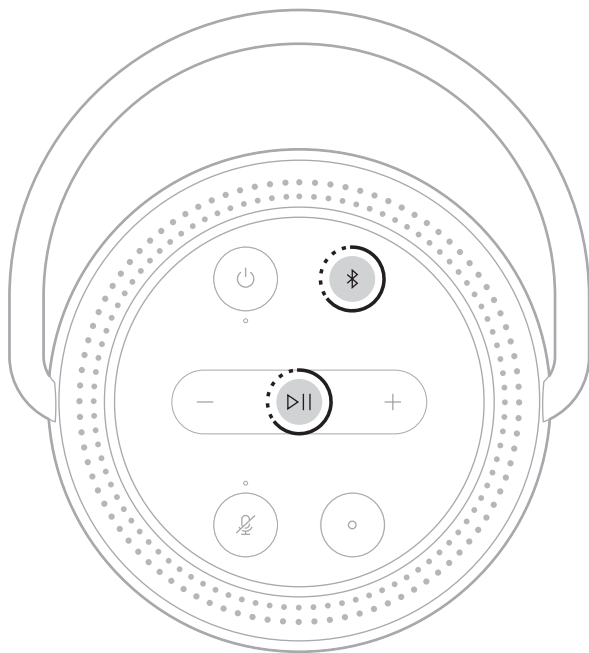

注意：当 Wi-Fi 被禁用时，您无法使用 Bose Music 应用或语音助手来控制扬声器。

连接 BOSE SOUNDLINK *BLUETOOTH* 扬声器或 BOSE 耳机

使用 Bose SimpleSync™ 技术，您可以将某些 Bose SoundLink *Bluetooth* 扬声器或 Bose 耳机连接到 Bose Portable Smart Speaker，以一种新的方式聆听音乐。

优势

- **在其他房间聆听音乐：**将您的 Bose SoundLink *Bluetooth* 扬声器连接到 Bose Portable Smart Speaker，即可在两个不同的房间同时聆听同一首歌曲。
- **个性化聆听体验：**将您的 Bose 耳机连接到 Bose Portable Smart Speaker，即可在另一个房间清晰地聆听音乐。使用每个产品上的独立音量控件，在降低扬声器音量或使之静音的同时，在家中使用耳机进行收听。

注意：SimpleSync™ 技术的 *Bluetooth* 覆盖范围为 9 米。墙壁和建筑材料可能会影响信号接收。

兼容产品

您可将大部分 Bose SoundLink *Bluetooth* 扬声器和指定 Bose 耳机连接到 Bose Portable Smart Speaker。

受欢迎的兼容产品包括：

- Bose SoundLink Revolve+ *Bluetooth* 扬声器
- Bose SoundLink Mini *Bluetooth* 扬声器
- Bose SoundLink Color *Bluetooth* 扬声器
- Bose Noise Cancelling Headphones 700
- Bose QuietComfort 35 无线耳机

将定期添加新产品。如果需要完整列表和更多信息，请访问：
worldwide.Bose.com/Support/Groups

使用 Bose Music 应用连接

使用 Bose Music 应用将 Bose SoundLink *Bluetooth* 扬声器或 Bose 耳机连接到 Bose Portable Smart Speaker。有关更多信息，请访问：

worldwide.bose.com/Support/Groups

注意：

- 确保您要连接的产品已通电，在 Bose Portable Smart Speaker 的 9 米范围内，并已准备好连接到其他设备。有关更多信息，请参阅产品的用户指南。
- 一次仅能将一个产品连接到 Bose Portable Smart Speaker。

重新连接 BOSE SOUNDLINK *BLUETOOTH* 扬声器或 BOSE 耳机

打开 Bose SoundLink *Bluetooth* 扬声器或 Bose 耳机的 源。

您的扬声器或耳机尝试连接到最近连接的 *Bluetooth* 设备，包括 Bose Portable Smart Speaker。

注意：

- 您的 Bose Portable Smart Speaker 必须在 9 米范围内，并且电源已经打开。
- 如果您的扬声器或耳机未连接，请参见第 52 页上的“扬声器无法重新连接到之前连接的 Bose SoundLink *Bluetooth* 扬声器或 Bose 耳机”。

清洁扬声器

使用干燥的软布清洁扬声器表面。

小心：

- 请勿在扬声器附近使用喷雾剂。请勿使用任何溶剂、化学品或含酒精、氨水、研磨剂的清洁剂。
- 请勿让液体进入任何开口。

更换零件和配件

可通过 Bose 客户服务处订购更换零件或配件。

请访问：worldwide.Bose.com/Support/PHS

有限质保

扬声器享受有限质保。有关有限质保的详情，请访问我们的网站：global.Bose.com/warranty。

要注册产品，请访问 global.Bose.com/register 了解有关说明。未进行注册并不影响您的有限质保权利。

首先尝试这些解决方案

如果您的扬声器出现问题，请先尝试以下解决方案。

- 打开扬声器电源（请参见第 35 页）。
- 为扬声器充电（请查看第 17 页）。
- 接好所有连接线。
- 检查扬声器的状态（请参见第 36 页）。
- 下载 Bose Music 应用并运行可用的软件更新。
- 使扬声器和移动设备远离任何可能的干扰源（无线路由器、无线电话、电视、微波炉等）。
- 将扬声器放置到无线路由器或移动设备的建议范围内，以确保其能够正常工作。

其他解决方案

若无法解决问题，请参见下表了解常见问题的症状和解决方法。若仍然无法解决问题，请联系 Bose 客户服务处。

请访问：worldwide.Bose.com/contact

症状	解决方案
扬声器无法开机	<p>电池可能处于保护模式或电池已完全放电。将扬声器连接到电源线。将电源线插入另一个交流（市电）插座中。</p> <p>拔下电源线，等待 30 秒，然后将其再牢固地插回至交流（市电）插座中。</p>
扬声器无法关机	<p>如果已使用 Bose Music 应用程序设置 Wi-Fi，按住电源按钮直至电源指示灯关闭。</p> <p>如果未使用 Bose Music 应用程序设置 Wi-Fi，要关闭扬声器时请按下电源按钮。</p>
设置期间扬声器没有回应	<p>确保正在使用 Bose Music 应用进行设置。</p> <p>注意：如果应用没有提示您进行设置，请转到“我的产品”屏幕并添加您的扬声器。</p> <p>拔下电源线，等待 30 秒，然后将其再牢固地插回至交流（市电）插座中。</p>

症状	解决方案
Bose Music 应用无法在移动设备上运行	<p>确保您的移动设备与 Bose Music 应用兼容，并满足最低系统要求。有关更多信息，请参见您移动设备上的应用商店。</p> <p>卸载移动设备上的 Bose Music 应用并重新安装应用（请参见第 17 页）。</p>
扬声器无法连接到 Wi-Fi 网络	<p>在 Bose Music 应用中，选择正确的网络名称，并输入网络密码。</p> <p>确保扬声器和移动设备连接至相同的 Wi-Fi 网络。</p> <p>如果您的 Wi-Fi 网络信息已发生变化，请见第 18 页。</p> <p>在您用于设置的移动设备上启用 Wi-Fi。</p> <p>在移动设备上关闭打开的其他应用。</p> <p>如果您的路由器支持 2.4GHz 和 5GHz 带宽，确保移动设备和扬声器连接的是同一带宽。</p> <p>注意： Bose 建议为每个带宽提供一个唯一的名称，以保证您连接到正确的带宽。</p> <p>重置路由器。</p> <p>卸载您的移动设备上的 Bose Music 应用。拔下电源线，等待 30 秒，然后将其再牢固地插入交流（市电）插座中。下载 Bose Music 应用并重新设置。</p>
声音不连贯或没有声音	<p>调高扬声器和移动设备的音量。</p> <p>停止其他音频或视频流式处理应用。</p> <p>切换至其他音源。</p> <p>使用不同应用或音乐服务播放音频。</p> <p>确保您使用的是兼容 <i>Bluetooth</i> 的移动设备。</p> <p>重启移动设备。</p> <p>拔下电源线，等待 30 秒，然后将其再牢固地插回至交流（市电）插座中。</p> <p>确保您的扬声器未静音。按下扬声器上的调高音量 + 或调小音量 - 或使用 Bose Music 应用取消静音。</p>

症状	解决方案
扬声器无法连接到移动设备	<p>在移动设备上，关闭 <i>Bluetooth</i> 功能再将其打开。在 <i>Bluetooth</i> 菜单中删除扬声器。再次连接。</p> <p>连接不同的设备（请参见第 30 页）。</p> <p>确保您使用的是兼容 <i>Bluetooth</i> 的移动设备。</p> <p>从移动设备的 <i>Bluetooth</i> 设备列表中删除扬声器。重新连接（请参见第 31 页）。</p> <p>清空扬声器的设备列表（请参见第 32 页）。</p>
扬声器无法使用 AirPlay 流传输音频	<p>确保您的扬声器已打开且在范围内（请见第 35 页）。</p> <p>更新 Apple 设备和扬声器。</p> <p>确保 Apple 设备和扬声器在同一个 Wi-Fi 网络中。</p> <p>确保扬声器是最新版本的（请参见第 44 页）。</p> <p>如果要在中流式传输音乐的音乐应用中找不到 AirPlay 图标 ，可以从“控制中心”流传输音频。</p> <p>有关其他支持，请访问：https://www.apple.com/airplay</p>
看不到扬声器，因此无法将其添加到其他 Bose 帐户	<p>确保 Bose Music 应用中的扬声器可共享。</p> <p>确保扬声器和移动设备连接的是相同的 Wi-Fi 网络。</p>

症状	解决方案
Google Assistant 无响应或无法播放音频	<p>确保已使用 Bose Music 应用设置 Google Assistant (请参见第 24 页)。</p> <p>将移动设备连接到 Wi-Fi。</p> <p>确保您处于可在此产品上使用 Google Assistant 的国家/地区范围内。</p> <p>确保您使用的是最新版本的 Google Assistant 应用。</p> <p>确保已设置唤醒语 (请参见第 25 页)。</p> <p>确保您的移动设备是兼容的。</p> <p>使用 Bose Music 应用将 Google Assistant 从扬声器中删除。然后, 再次添加 Google Assistant。</p> <p>选择 Pandora 或 Spotify 作为默认的音频服务 (请参见第 27 页)。</p> <p>确保在 Bose Music 应用和 Google Assistant 应用中使用相同的音频服务帐户。</p> <p>Google Assistant 可能不支持您的请求。将定期添加新功能。</p> <p>有关其他支持, 请访问: https://support.google.com/assistant</p>
更改 Google Assistant 个人结果设置	<p>要关闭个人结果或更改个人结果帐户, 请使用 Google Assistant 应用中的“设置”菜单。</p>
Alexa 无响应	<p>确保已使用 Bose Music 应用设置 Alexa (请参见第 17 页)。</p> <p>注意: 必须使用 Bose Music 应用设置扬声器并连接到 Wi-Fi 网络。</p> <p>确保您处于可在此产品上使用 Alexa 的国家/地区范围内。</p> <p>确保“麦克风关闭”按钮  上方的灯未呈红色光亮起。按下  打开麦克风。</p> <p>确保说出您在 Bose Music 应用中指定的名称。如果多个扬声器使用相同的名称, 则使用 Alexa 应用中指定的名称, 或更改其在 Bose Music 应用中的名称。</p> <p>使用 Bose Music 应用将 Alexa 从扬声器中删除, 然后重新添加 Alexa。</p> <p>Alexa 可能不支持您的请求。将定期添加新功能。</p> <p>有关其他支持, 请访问: https://www.amazon.com/usealexa</p>

症状	解决方案
扬声器无法连接到 Bose SoundLink Bluetooth 扬声器或 Bose 耳机	<p>确保您的 Bose SoundLink <i>Bluetooth</i> 扬声器或耳机已通电，在 Bose Portable Smart Speaker 的 9 米范围内，并已准备好连接到其他设备。有关更多信息，请参阅产品的用户指南。</p>
扬声器无法重新连接到之前连接的 Bose SoundLink Bluetooth 扬声器或 Bose 耳机	<p>在 Bose SoundLink <i>Bluetooth</i> 扬声器或耳机上，使用产品控制器循环浏览产品设备列表，直到听到 Bose Portable Smart Speaker 的名称。有关产品专用说明，请参阅产品的用户指南。</p> <p>注意：部分扬声器和耳机（包括 Bose Noise Cancelling Headphones 700）不支持循环浏览产品设备列表。要重新连接这些产品，请参见第 46 页上的“使用 Bose Music 应用连接”。</p>
连接的 Bose SoundLink Bluetooth 扬声器或 Bose 耳机播放的音频有延迟	<p>并非所有 Bose SoundLink <i>Bluetooth</i> 扬声器和耳机在连接到扬声器时都能在播放音频时实现完美同步。要检查产品是否兼容，请访问：worldwide.Bose.com/Support/Groups</p> <p>为 Bose SoundLink <i>Bluetooth</i> 扬声器或耳机安装任何可用的软件更新。若要检查更新，请在移动设备上打开与您产品对应的 Bose 应用，或在您的计算机上访问 http://btu.Bose.com</p>

重置扬声器

“恢复出厂设置”会清除扬声器的所有音源、音量和网络设置，并将其恢复到原始出厂设置。

按住音量上调按钮 **+** 和 *Bluetooth* 按钮 **⌘** 10 秒，直到灯环充满白色光。

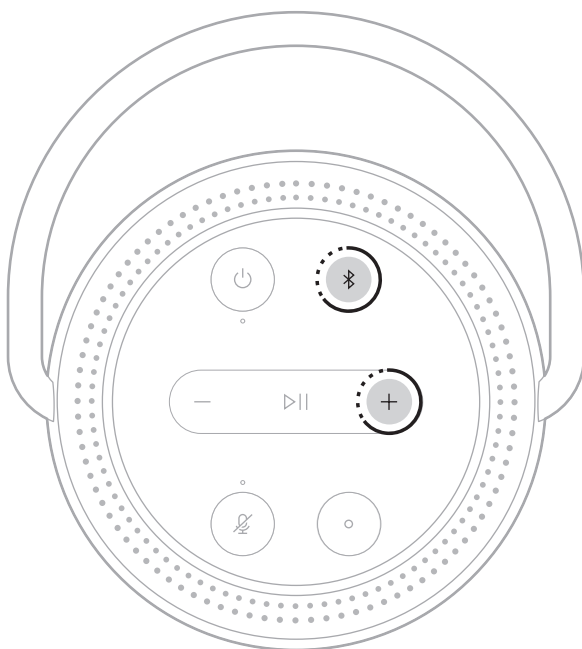

扬声器重置。重置完成后，灯环呈常亮琥珀色亮起。

恢复扬声器网络和音频设置

使用 Bose Music 应用设置扬声器（请参见第 17 页）。

請閱讀並保管好所有安全、安全性和使用指示。

CE Bose Corporation 在此聲明本產品遵守 2014/53/EU 指令和其他所有適用歐盟指令要求中的基本要求和相關規定。您可以從以下位置找到完整的符合聲明：www.Bose.com/compliance

UK CA 本產品符合所有適用的 2016 電磁相容性法規和所有其他適用的英國法規。您可以從以下位置找到完整的符合聲明：www.Bose.com/compliance

Bose Corporation 在此聲明本產品嚴格遵守 2017 無線電設備法規中的基本要求和所有其他適用的英國法規。您可以從以下位置找到完整的符合聲明：www.Bose.com/compliance

重要安全指示

1. 充電前，請確認連接器埠完全乾燥。
2. 潮濕時請勿給揚聲器充電。
3. 只能使用製造商指定的附件/配件。
4. 任何維修事宜均請向合格的人員諮詢。如果本裝置有任何損壞，均需進行維修，例如電源線或插頭受損；液體濺入或物體落入裝置內；本裝置受雨淋或受潮、不能正常工作或跌落。



包含小部件，可能導致窒息危險。不適合 3 歲以下的兒童使用。



本產品含有磁性材料。諮詢醫生以了解此裝置是否會影響植入式醫療裝置。

- 保持產品遠離火源和熱源。請勿將明火火源（如點燃的蠟燭）置於本產品上或靠近本產品。
- 未經授權切勿擅自改裝本產品。
- 切勿為此產品使用逆變器。
- 請勿使用並非為產品專門提供的任何充電器。



仅适用于海拔 2000 米以下地区安全使用
僅適用於 2000 m 以下地區安全使用。

- 請勿使含電池產品過熱（例如存放時請避免陽光直射並遠離火源等）。
- 產品標籤位於產品底部。

注意：本設備已經過測試，符合 FCC 規則第 15 部分有關 B 類數位裝置的各項限制。這些限制性規定旨在防範安裝在住宅中的裝置產生有害干擾。本設備產生、使用並可能發散無線射頻能量，如果不按照指示安裝和使用，則可能會對無線電通訊造成有害干擾。然而，按照指示安裝並不能保證某些安裝不會發生干擾。如果本設備確實對無線電或電視接收造成有害干擾（可透過關閉和開啟本裝置來確定），使用者可嘗試採取以下一或多種措施來糾正干擾：

- 重新調整接收天線的方向或位置。
- 增大本設備和接收器的間距。
- 將本設備和接收器電源線插入不同線路上的插座中。
- 請諮詢經銷商或有經驗的無線電/電視技術人員以獲得協助。

未經 Bose Corporation 明確批准，擅自變更或改裝本設備可能會使使用者操作本設備的授權失效。

本裝置符合 FCC 規則第 15 部分規定和加拿大 ISED 免許可證 RSS 標準。本裝置工作時應滿足下列兩種情形：(1) 本裝置不會造成有害干擾；(2) 本裝置必須承受任何接收到的干擾，包括可能造成裝置異常工作的干擾。

您在安裝和操作本裝置時，身體應距離輻射體至少 20 cm。

本設備運行於 5150 至 5250 MHz 波段時只能在室內使用，否則可能會對其他同通道系統產生有害干擾。

CAN ICES-3(B)/NMB-3(B)

適用於歐洲：

工作頻帶 2400 至 2483.5 MHz、5150 至 5350 MHz 和 5470 至 5725 MHz。

最大傳輸功率低於 20 dBm EIRP。

最大傳輸功率低於監管限制，因此無需 SAR 測試並根據適用法規豁免。

此裝置在下表中列出的所有歐盟成員國中運行於 5150 至 5350 MHz 頻率範圍時，僅限室內使用。

									
比利時	丹麥	愛爾蘭	北愛爾蘭	法國	賽普勒斯	斯諾伐克	匈牙利	奧地利	瑞典
保加利亞	德國	葡萄牙	薩爾瓦多	克羅埃西亞	拉脫維亞	立陶宛	馬爾他	波蘭	
捷克	愛沙尼亞	芬蘭	西班牙	義大利	羅馬尼亞	盧森堡	荷蘭	塞拉里昂	

 此符號表示本產品不得作為家庭垃圾丟棄，應該送至相關回收部門循環利用。適當的處理和回收有助於保護自然資源、人類健康以及自然環境。想了解更多有關本產品的處理和回收資訊，請與當地民政部門、廢棄物處理服務機構或售出本產品的商店聯絡。

取得審驗證明之低功率射頻器材，非經核准，公司、商號或使用者均不得擅自變更頻率、加大功率或變更原設計之特性及功能。低功率射頻器材之使用不得影響飛航安全及干擾合法通信；經發現有干擾現象時，應立即停用，並改善至無干擾時方得繼續使用。前述合法通信，指依電信管理法規定作業之無線電通信。低功率射頻器材須忍受合法通信或工業、科學及醫療用電波輻射性電機設備之干擾。

請勿嘗試拆除產品內的可充電鋰離子電池。請聯絡本地 Bose 零售商或其他具有資格的專業人員以進行拆除。



移除本產品中的可充電鋰離子電池必須由專業人士操作。如需更多資訊，請聯絡本地 Bose 零售商或瀏覽：products.bose.com/static/compliance/index.html。

產品電源狀態表

根據能源相關產品的生態設計要求（第 2009/125/EC 號指令）和能源相關產品和能源資訊（修訂）（歐盟出口）條例的生態設計，本產品符合下列規範或文件：條例 (EC) 1275/2008 號根據條例 (EU) 801/2013 號修訂。

必要的電源狀態資訊	電源模式	
	待命	網路待命
在 230V/50Hz 輸入的情況下，指定電源模式下的功耗	≤ 0.5 W	Wi-Fi*，Bluetooth* ≤ 2.0 W
設備等待多長時間自動切換入模式	< 2.5 小時	≤ 20 分鐘
在 230V/50Hz 輸入的情況下，若所有有線網路連接埠已連接且所有無線網路連接埠已啟動，網路待命的功耗	N/A	≤ 2.0 W
網路連接埠取消啟動/啟動流程。取消啟動所有網路將啟用待命模式。	Wi-Fi*：同時按住「播放/暫停」按鈕 ▷ 和 Bluetooth 按鈕 ⌘ 至少 5 秒鐘即可取消啟動。再次執行此操作可啟動。 Bluetooth*：按住 Bluetooth* 按鈕 10 秒，清空配對清單後即可取消啟動。與 Bluetooth 音訊源配對可啟動。	

外接電源供應器技術資訊

根據能源相關產品的生態設計要求指令 (2009/125/EC)，本產品隨附的外接電源供應器符合下列規範或文件：委員會法規 (EU) 2019/1782

製造商	Bose Products B.V.
商業註冊號碼	36037901
地址	Gorslaan 60 1441 RG Purmerend The Netherlands
型號識別碼	F5V-3C-TC-WW
輸入電壓	100V-240V
輸入交流頻率	50Hz/60Hz
輸出電壓	5V DC
輸出電流	3A
輸出功率	15W
平均主動效率	82.3%
低載效率 (10%)	76.0%
無載功耗	0.07W



請遵守本地法規，適當處理廢舊電池。請勿將其焚化。

廢電池請回收

中國危險物質限用表

有毒或有害物質或元素的名稱及成分						
零件名稱	有毒或有害物質或元素					
	鉛 (Pb)	汞 (Hg)	鎘 (Cd)	六價鉻 (CR(VI))	多溴聯苯 (PBB)	多溴二苯醚 (PBDE)
印刷電路板	X	0	0	0	0	0
金屬零件	X	0	0	0	0	0
塑膠零件	0	0	0	0	0	0
揚聲器	X	0	0	0	0	0
連接線	X	0	0	0	0	0
此表格根據 SJ/T 11364 條款編製。 0：表示此零件中所有同類物質包含的有毒或有害物質低於 GB/T 26572 中的限定要求。 X：表示此零件使用的同類物質中至少有一種包含的有毒或有害物質高於 GB/T 26572 中的限定要求。						

台灣 BSMI 限用物質含有情況標示

設備名稱：電動揚聲器，型號：429329						
限用物質及其化學符號						
裝置	鉛 (Pb)	汞 (Hg)	鎘 (Cd)	六價鉻 (Cr+6)	多溴聯苯 (PBB)	多溴二苯醚 (PBDE)
印刷電路板	-	○	○	○	○	○
金屬零件	-	○	○	○	○	○
塑膠零件	○	○	○	○	○	○
揚聲器	-	○	○	○	○	○
連接線	-	○	○	○	○	○

備註 1：「○」表示限用物質的濃度百分比含量未超過參考值。

備註 2：「-」表示限用物質屬於豁免項目範圍。

請填寫以下內容，留作記錄

序號和型號位於揚聲器的背面。

序號：_____

型號：_____

請將收據連同使用者指南存放在一起。現在是註冊您的 Bose 產品的好機會。

您可以到 global.Bose.com/register 輕鬆完成註冊。

生產日期：序號中第八位數字表示生產年份；「1」表示 2011 年或 2021 年。

中國進口商：Bose 電子（上海）有限公司，中國（上海）自由貿易試驗區，日櫻北路 353 號，9 號廠房 C 部

歐盟進口商：Bose Products B.V., Gorslaan 60, 1441 RG Purmerend, The Netherlands

台灣進口商：Bose 台灣分公司，台灣 104 台北市民生東路三段 10 號，9F-A1
電話：+886-2-2514 7676

墨西哥進口商：Bose de México, S. de R.L. de C.V., Paseo de las Palmas 405-204, Lomas de Chapultepec, 11000 México, D.F. 電話：+5255 (5202) 3545

英國進口商：Bose Limited, Bose House, Quayside Chatham Maritime, Chatham, Kent, ME4 4QZ, United Kingdom

額定功率：5VDC，3 A

安全性資訊



本產品能夠接收來自 Bose 的自動安全性更新。要接收自動安全性更新，您必須完成 Bose Music 應用程式中的產品設定流程，並將產品連接至網際網路。**如果您沒有完成設定流程，您需要自行安裝 Bose 屆時提供的安全性更新。**

Amazon、Alexa、Amazon Music 和所有相關標誌均為 Amazon.com, Inc. 或其關係企業的商標。

Apple、Apple 標誌、Apple Music 以及 AirPlay 是 Apple Inc. 在美國和其他國家註冊的商標。App Store 是 Apple Inc. 的服務標記。

使用「Apple 專用」標記表示此配件的設計專門用來與標記中認定的技術搭配使用，並且通過了開發商的認證，符合 Apple 的效能標準。

Bluetooth® 文字標記和標誌是由 Bluetooth SIG, Inc. 所擁有的註冊商標，Bose Corporation 對上述標記的任何使用都遵守授權規定。

Google 和 Google Play 是 Google LLC 的商標。

本產品包含 iHeartRadio 服務。iHeartRadio 是 iHeartMedia, Inc. 的註冊商標。

此產品受 Microsoft 特定智慧財產權的保護。未經 Microsoft 授權，禁止在超出本產品的範圍之外使用或傳播此技術。

Pandora、Pandora 徽標和 Pandora 商品包裝是 Pandora Media, Inc. 的商標或註冊商標。未經許可，不得使用。

本產品採用了 Spotify 軟體，所需第三方授權可參見：www.spotify.com/connect/third-party-licenses

Spotify 是 Spotify AB 的註冊商標。

USB Type-C® 和 USB-C® 是 USB Implementers Forum 的註冊商標。

Wi-Fi 是 Wi-Fi Alliance® 的註冊商標。

Bose、Bose Music、Bose Noise Cancelling Headphones、Bose Portable Smart Speaker、QuietComfort、SimpleSync、SoundLink 以及 SoundLink Revolve 是 Bose Corporation 的商標。

Bose 公司總部：1-877-230-5639

©2021 Bose Corporation。未經事先書面許可，不得複製、修改、發行或以其他方式使用本指南的任何部分。

要檢視作為 Bose Portable Smart Speaker 產品元件隨附的第三方套裝軟體的授權揭露：

1. 按住揚聲器上的音量上調按鈕 + 和音量下調按鈕 — 5 秒鐘。
2. 將 USB Type-C® 連接至揚聲器底部的 USB-C® 連接器。

注意：如果您使用 Bose Portable Smart Speaker 充電底座來為揚聲器充電，請確保將連接線連接到揚聲器背面的 USB-C 連接埠而不是充電底座。

3. 將連接線的另一端連接到電腦。
4. 在電腦的瀏覽器視窗中輸入 <http://203.0.113.1/opensource> 即可顯示 EULA 和許可揭露。

裝箱單

內件 13

操作方法

已連接至 Wi-Fi® 14
 未連接到 Wi-Fi 14

揚聲器擺放

建議 15

抗水性

建議 16

BOSE MUSIC 應用程式設定

下載 Bose Music 應用程式..... 17

已有 BOSE MUSIC 應用程式使用者

將揚聲器新增至現有帳戶 18
 連接到不同的 Wi-Fi 網路 18
 重新連接到 Wi-Fi 網路 18

電源

接通電源 19
 關閉電源 20
 網路待命 20

揚聲器控制項

揚聲器功能	22
媒體播放和音量	22
語音助理控制項	23

語音助理

語音助理選項	24
設定您的語音助理	24
存取 Google Assistant	25
使用語音	25
使用揚聲器控制項	26
使用 Google Assistant 播放音樂	27
選擇預設的音樂服務	27
使用 Alexa	28
使用語音	28
使用揚聲器控制項	29

BLUETOOTH® 連接

僅使用 <i>Bluetooth</i> (無 Wi-Fi)	30
連接行動裝置	30
斷開行動裝置	31
重新連接行動裝置	32
連接其他行動裝置	32
清除揚聲器的裝置清單	32

使用 AIRPLAY 串流音訊

從「控制中心」串流音訊	33
從應用程式串流音訊	33

電池

為揚聲器充電.....	34
使用 Bose Portable Smart Speaker 充電座為揚聲器充電	34
檢查電池電量.....	35

揚聲器狀態

Wi-Fi 狀態.....	36
媒體播放和音量狀態.....	37
Bluetooth 連接狀態.....	38
語音助理狀態.....	39
Google Assistant 狀態.....	39
Amazon Alexa 狀態.....	40
麥克風關閉指示燈.....	41
電源狀態.....	42
更新和錯誤狀態.....	43

進階功能

更新揚聲器.....	44
停用/啟用 Wi-Fi.....	44

連接 BOSE 產品

連接 Bose SoundLink Bluetooth 揚聲器或 Bose 耳機.....	45
優點.....	45
相容產品.....	45
使用 Bose Music 應用程式連接.....	46
重新連接 Bose SoundLink Bluetooth 揚聲器或 Bose 耳機.....	46

維護與保養

清潔揚聲器	47
更換零件和配件	47
有限保固	47

疑難排解

首先嘗試這些解決方案	48
其他解決方案	48
重設揚聲器	53
還原揚聲器網路和音訊設定	53

內件

請確認包裝箱中內含以下組件：

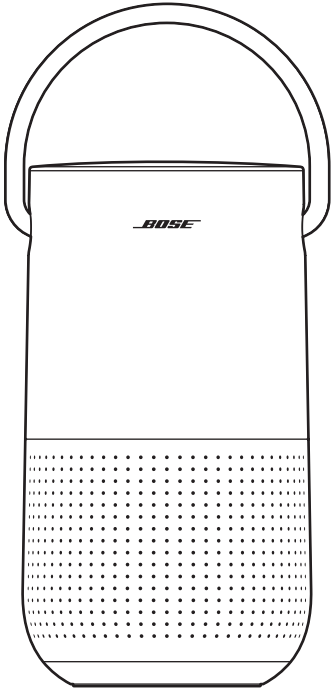

Bose Portable Smart Speaker



電源供應器

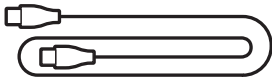

電源線

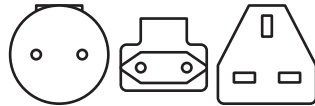

交流電源轉接器*

* 可能隨附多個交流電源轉接器。請選擇適於在您所在地區使用的電源轉接器。

注意：如果產品部分損壞，請勿使用。請聯絡 Bose 授權經銷商或 Bose 客戶服務中心。

請瀏覽：worldwide.Bose.com/Support/PHS

已連接至 WI-FI

連接到 Wi-Fi 網路時，揚聲器可以使用所有功能，包括語音控制、Bose Music 應用程式連接和音樂瀏覽，以及與其他揚聲器同步。

要了解更多關於 Bose Music 應用程式的資訊，請參見第 17 頁。

未連接到 WI-FI

沒有 Wi-Fi 網路時，揚聲器是 *Bluetooth* 揚聲器。使用 *Bluetooth* 無線技術可以從智慧型手機、平板電腦和膝上型電腦等行動裝置上串流音樂。

要使用 *Bluetooth* 技術將裝置連接到揚聲器，請參見第 30 頁。

建議

- 切勿將揚聲器放在音訊/視訊設備上方（接收器、電視等），或者任何其他可能產生熱量的物體上方。這些物體產生的熱量可能使揚聲器的效能下降。
- 切勿在揚聲器頂部或前方放置任何物品。
- 為了避免干擾，應使其他無線設備遠離揚聲器 0.3 - 0.9 公尺。
- 將揚聲器放置到遠離金屬櫃和直接熱源的地方。
- 將揚聲器放在橡膠底座上並置於穩定的水平表面。
- 使用 *Bluetooth* 技術時，請將行動裝置放在揚聲器 10 公尺以內，並確保您和揚聲器之間沒有任何障礙物。如將裝置移到太遠處或中間存在障礙物，可能會影響音質，且裝置可能與揚聲器斷開連接。

小心：

- 放置時，將揚聲器底座朝下。如果將揚聲器倒置，可能造成損壞並影響音質。
- 避免將揚聲器放到濕或髒的表面上。

建議

揚聲器的抗水性為 IPX4。其設計旨在防濺，因此不可將其浸入水中。

小心：

- 請勿將此揚聲器放在淋浴室。
- 請勿將此揚聲器浸入水中。
- 揚聲器潮濕時，請勿嘗試對其充電。否則可能會損壞揚聲器。



您可在任何行動裝置（例如智慧型手機或平板）上透過 Bose Music 應用程式設定和控制揚聲器。

使用應用程式，您可串流音樂、設定和變更預設、新增音樂服務、探索網際網絡無線電台、設定 Google Assistant 或 Amazon Alexa 和管理揚聲器設定。

注意：如果您已在 Bose Music 應用程式中為其他產品建立了 Bose Music 帳戶，請參見第 18 頁上的「將揚聲器新增至現有帳戶」。

下載 BOSE MUSIC 應用程式

1. 在行動裝置上，下載 Bose Music 應用程式。

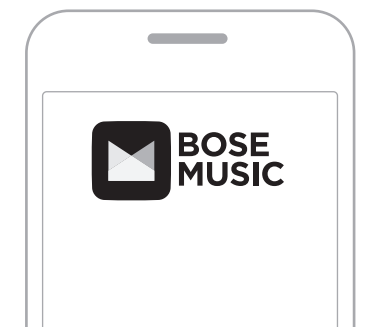

2. 請按照應用程式指示操作。

將揚聲器新增至現有帳戶

要新增 Bose Portable Smart Speaker，請開啟 Bose Music 應用程式並新增揚聲器。

連接到不同的 WI-FI 網路

如果您的網路名稱或密碼已變更或者如果您想要變更或新增另一個網路，請連接到不同的網路。

1. 按住揚聲器上的音量下調按鈕 — 和「播放/暫停」按鈕 ▷||，直到頂部和底部的燈環呈琥珀色亮起。
2. 開啟行動裝置上的 Wi-Fi 設定。
3. 選取 Bose Portable Smart Speaker。
4. 開啟 Bose Music 應用程式並按照應用程式指示操作。

注意：

- 若應用程式未提示您進行設定，移至「我的產品」螢幕並新增揚聲器。
- 連接到 Wi-Fi 後，揚聲器可以使用語音控制和 Bose Music 應用程式中提供的所有其他功能。

重新連接到 WI-FI 網路

揚聲器打開並在已知 Wi-Fi 網路範圍內時，揚聲器會自動重新連接 Wi-Fi 網路。

注意：揚聲器可按最後使用順序存儲最多 8 個不同的 Wi-Fi 網路。

接通電源

按下電源按鈕 。

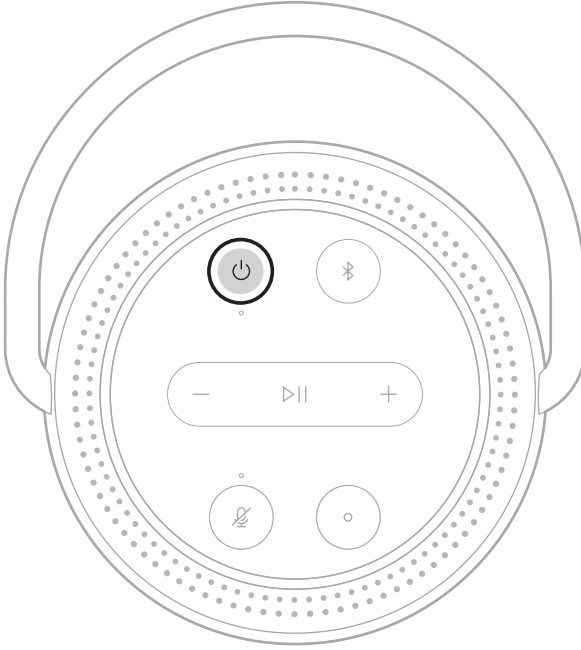

語音提示會通知電池電量。

關閉電源

按住電源按鈕  直到電源燈關閉。

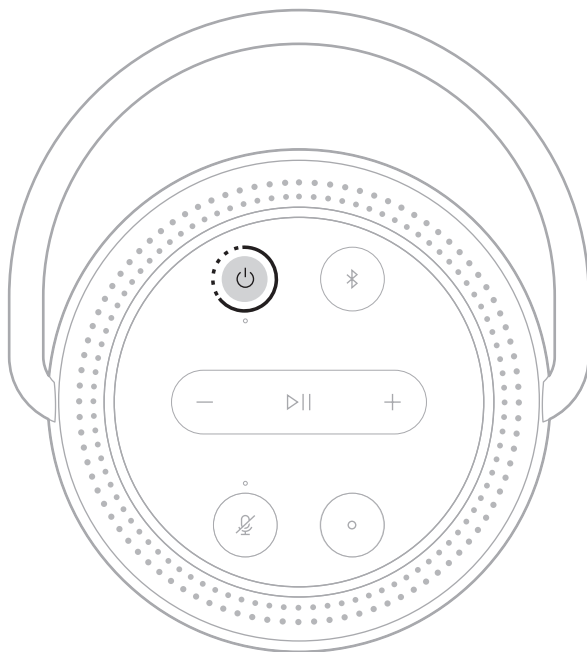

注意：

- 如果揚聲器未連接 Wi-Fi 網路、使用 *Bluetooth* 技術流式傳輸音訊、或充電，則它會在 20 分鐘無活動後自動關閉。
- 如果未使用 Bose Music 應用程式設定 Wi-Fi，要關閉揚聲器時請按電源按鈕。

網路待命

當音訊停止且 20 分鐘沒有按下任何按鈕或未存取語音助理時，揚聲器將切換至網路待命狀態。

要從網路待命狀態喚醒揚聲器：

- 按揚聲器上的任何按鈕。
- 使用行動裝置或 Bose Music 應用程式播放或繼續音訊。
- 對語音助理講話。

注意：要在網路待命狀態下使用語音助理，請使用 Bose Music 應用程式進行設定並打開麥克風（請參見第 17 頁）。

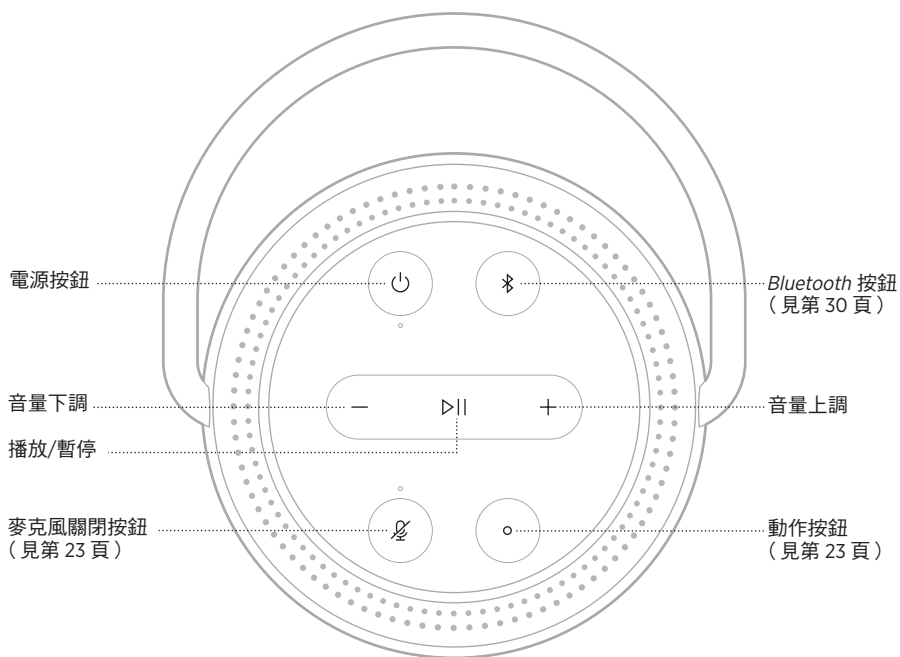

揚聲器功能

揚聲器控制項位於揚聲器頂部。

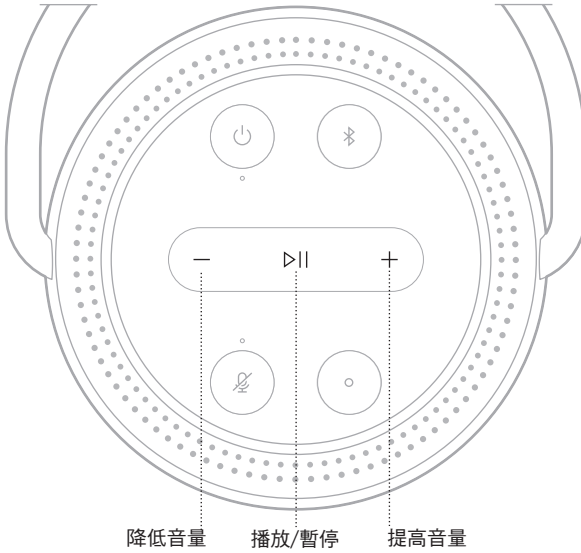

提示：您也可使用 Bose Music 應用程式控制揚聲器。

媒體播放和音量



功能	操作
播放/暫停	<p>按下 ▷ 。</p> <p>音訊暫停時，燈環頂部的兩個指示燈和底部的兩個指示燈呈白色亮起。</p>
前進	<p>雙按 ▷ 。</p>
後退	<p>三按 ▷ 。</p>
提高音量	<p>按下 +。</p> <p>燈環順時針填滿。</p> <p>注意：要快速提高音量，按住 +。</p>
降低音量	<p>按下 -。</p> <p>燈環逆時針消退。</p> <p>注意：要快速降低音量，按住 -。</p>

語音助理控制項

您可以使用「動作」按鈕  和「麥克風關閉」按鈕  來控制 Google Assistant (請參見第 25 頁) 或 Amazon Alexa (請參見第 28 頁)。

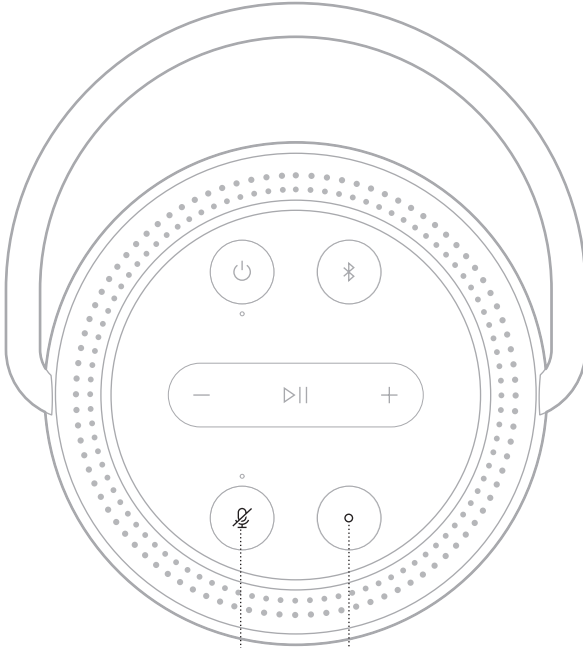

麥克風關閉按鈕

動作按鈕

語音助理選項

您可以對揚聲器進行程式設計，以便快速輕鬆地使用 Google Assistant 或 Amazon Alexa。

注意：某些語言和國家/地區無法使用 Google Assistant 和 Amazon Alexa。

選項	操作方法
Google Assistant	使用您的聲音和/或「動作」按鈕○（請參見第 25 頁）。
Amazon Alexa	使用您的語音和/或「動作」按鈕○（請參見第 28 頁）。

注意：您不能將揚聲器設定為同時使用 Google Assistant 和 Amazon Alexa。

設定您的語音助理

在開始之前，確保行動裝置和揚聲器連接到同一個 Wi-Fi 網路中。

要設定您的「語音助理」，請使用 Bose Music 應用程式。您可以從「設定」功能表中存取此選項。

注意：在設定「語音助理」時，確保使用的音訊服務帳戶與在 Bose Music 應用程式中使用的一樣。

存取 GOOGLE ASSISTANT

藉助 Bose Portable Smart Speaker，對 Google 講話，您可以輕鬆在家享受音樂；您可以播放最愛的音樂、控制音量及了解有關正在收聽的歌曲資訊，且完全免持聽筒。您也可以制定日程、設定鬧鐘及控制家中各處的智慧型裝置，只需透過語音控制即可。

如需 Google Assistant 功能的更多資訊，請造訪：

<https://support.google.com/assistant>

注意：



- 某些語言和國家/地區無法使用 Google Assistant。
- 如需使用 Google Assistant 播放音訊的更多資訊，請參見第 27 頁。

使用語音

開始說「Ok Google」，然後說：

嘗試方式	語音範例
享受娛樂	Play some music
制定行程	What's on my calendar today ?
管理任務	Set an alarm for 7am tomorrow
控制智慧家居	Turn on the lights
獲取答案	What's the latest news ?
完成任務	Remind me to buy milk tonight
嘗試有趣的東西	Tell me a fun fact

使用揚聲器控制項

您可以使用「動作」按鈕  和「麥克風關閉」按鈕  來控制 Google Assistant。這兩個按鈕位於揚聲器頂部。

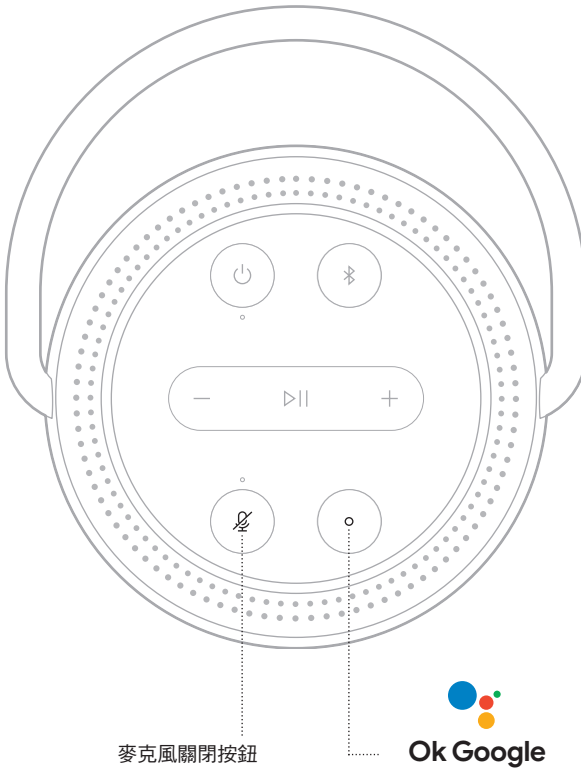

麥克風關閉按鈕

Ok Google

嘗試方式

操作

嘗試方式	操作
與 Google Assistant 講話	按  並說出您的要求。 有關嘗試方式的清單，請造訪： https://support.google.com/assistant
停止警報和計時器	按  。
停止 Google Assistant	按  。
開啟/關閉麥克風	按  。 麥克風關閉後，「麥克風關閉」按鈕  上方的燈呈恆亮紅色光亮起，此時無法使用 Google Assistant。

使用 GOOGLE ASSISTANT 播放音樂

您可以要求 Google 透過預設的音訊服務或特定的音訊服務播放音樂。

開始說「Ok Google」，然後說：

嘗試方式	語音範例
播放音樂	Play some music。 注意： Google Assistant 使用預設的音訊服務。如果聽到錯誤訊息，可能需要變更預設的音訊服務。要變更此設定，請使用 Google Assistant 應用程式。
控制揚聲器	Turn up the volume。
播放特定音樂服務	Play NPR on TuneIn 注意： Google Assistant 不支援所有音訊服務。
在指定揚聲器上播放	Play some jazz on the living room speakers 注意： 確保說出您在 Bose Music 應用程式中指定的揚聲器名稱。如果多個揚聲器擁有相同的名稱，使用 Google Assistant 應用程式中指定的名稱，或變更其在 Bose Music 應用程式中的名稱。

選擇預設的音樂服務

在 Google Assistant 的初始設定過程中，Google Assistant 應用程式會提示您選擇預設的音訊服務。要求 Google 在 Bose 產品上播放音樂時，僅支援 Pandora 和 Spotify 預設服務。儘管在安裝過程中將其他音訊服務列為可用，但不支援這些服務。

要獲得最佳體驗，請選擇 Pandora 或 Spotify 作為預設的音訊服務。如果選擇不支援的音訊服務，在請求播放音訊時會聽到錯誤訊息。

使用 ALEXA

揚聲器內置有 Amazon Alexa。使用 Alexa 時，您可透過語音控制實現播放音樂、聽新聞、查詢天氣、控制智慧家庭裝置等。在揚聲器上使用 Alexa 就如提問一樣簡單。只要提要求或使用「動作」按鈕 ，Alexa 即可迅速回應。

如需 Alexa 功能的更多資訊，請造訪：<https://www.amazon.com/usealexa>

注意：某些語言和國家/地區無法使用 Alexa。

使用語音

嘗試方式	語音範例
對 Alexa 說話	Alexa, what's the weather?
播放音訊	Alexa, play Beethoven。 注意： Amazon Music 被設定為預設音樂服務。要變更預設音樂服務，請使用 Alexa 應用程式。
控制音量	Alexa, turn the volume up。
播放特定音樂服務	Alexa, play NPR on TuneIn。 注意： Amazon Alexa 不支援所有音訊服務。
在指定揚聲器上播放	Alexa, play funk in the living room。 注意： 確保說出您在 Bose Music 應用程式中指定的揚聲器名稱。如果多個揚聲器擁有相同的名稱，使用 Alexa 應用程式中指定的名稱，或變更其在 Bose Music 應用程式中的名稱。
跳到下一首歌	Alexa, next song。
設定計時器	Alexa, set a timer for 5 minutes。
發現更多技能	Alexa, what new skills do you have?
停止 Alexa	Alexa, stop。

使用揚聲器控制項

「動作」按鈕○和「麥克風關閉」按鈕🔇用於控制 Alexa。這兩個按鈕位於揚聲器頂部。

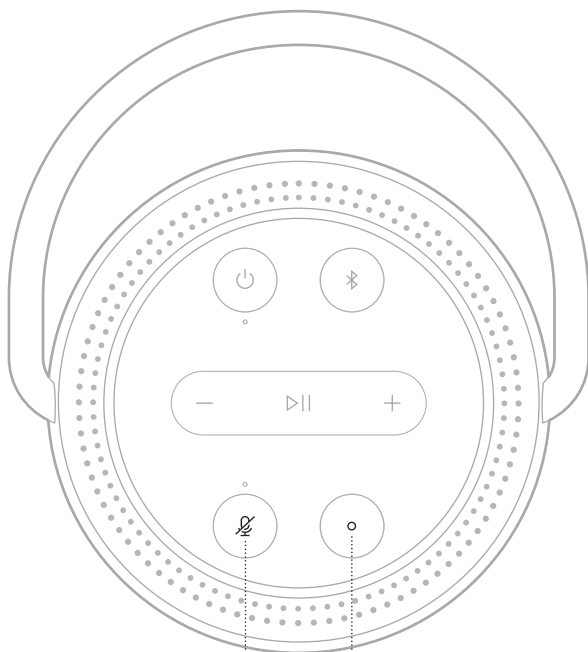

麥克風關閉按鈕



嘗試方式

操作

嘗試方式	操作
對 Alexa 講話	按○並說出您的要求。 有關嘗試方式的清單，請造訪： https://www.amazon.com/usealexa
停止警報和計時器	按○。
停止 Alexa	按○。
開啟/關閉麥克風	按🔇。 注意： 麥克風關閉後，麥克風關閉按鈕🔇上方的燈呈恆亮紅色光亮起，此時無法使用 Alexa。

使用 *Bluetooth* 無線技術可以從智慧型手機、平板電腦和膝上型電腦等行動裝置上串流音樂。要從裝置上串流音樂，必須先將裝置連接到揚聲器。

僅使用 **BLUETOOTH** (無 Wi-Fi)

揚聲器斷開 Wi-Fi 時，您只能使用揚聲器的 *Bluetooth* 功能。要使用 *Bluetooth* 技術連接行動裝置，請參見第 30 頁。

注意：僅使用 *Bluetooth* 技術時，您會無法使用語音助理或 Bose Music 應用程式中的功能。

連接行動裝置

1. 按住 *Bluetooth* 按鈕 。

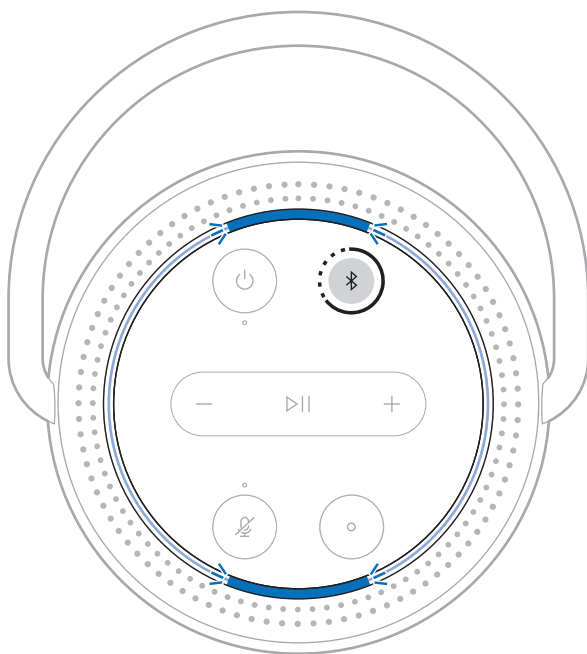

您會聽到提示音，燈環閃爍藍色光。

2. 在裝置上，打開 *Bluetooth* 功能。

提示：*Bluetooth* 功能表通常在行動裝置的「設定」功能表中。

3. 從裝置清單中選取您的揚聲器。

提示：在 Bose Music 應用程式中查找您為揚聲器輸入的名稱。如果沒有為揚聲器命名，將顯示預設名稱。

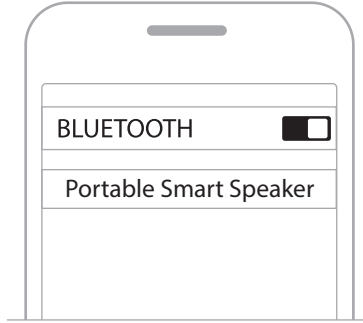

連接後，您會聽到提示音，燈環頂部和底部呈恆亮藍色光亮起，然後逐漸變暗。揚聲器名稱顯示在行動裝置清單中。

斷開行動裝置

使用 Bose Music 應用程式斷開行動裝置。

提示：您也可使用 *Bluetooth* 設定斷開裝置。停用 *Bluetooth* 功能後，所有其他裝置連接都將中斷。

重新連接行動裝置

1. 按 *Bluetooth* 按鈕 。

注意：請確保您的行動裝置已啟用 *Bluetooth* 功能。

2. 播放連接的行動裝置的音訊。

連接其他行動裝置

揚聲器的裝置清單最多可以存儲八台裝置。

注意：您一次只能播放一台裝置的音訊。

1. 按住 ，直到燈柱閃爍藍色光。
2. 從行動裝置的裝置清單中選取揚聲器。

注意：請確保您的行動裝置已啟用 *Bluetooth* 功能。

清除揚聲器的裝置清單

1. 按住  10 秒，直到燈環頂部和底部慢閃藍色光兩次。
2. 從裝置上的 *Bluetooth* 清單中刪除揚聲器。

所有裝置已被刪除，揚聲器可開始連接（請參見第 30 頁）。

揚聲器能夠播放 AirPlay 2 音訊，這樣您可以快速將 Apple 裝置的音訊串流到揚聲器或多個揚聲器。

注意：

- 要使用 AirPlay 2，您需要一台運行 iOS 11.4 或更高版本的 Apple 裝置。
- Apple 裝置和揚聲器必須連接到同一個 Wi-Fi 網路中。
- 如需 AirPlay 的更多資訊，請造訪：<https://www.apple.com/airplay>

從「控制中心」串流音訊

1. 在 Apple 裝置上，開啟「控制中心」。
2. 觸碰並按住螢幕右上角的音訊卡，然後輕觸 AirPlay 圖示 。
3. 選取您的揚聲器或多個揚聲器。

從應用程式串流音訊

1. 開啟音樂應用程式（如 Apple Music）並選取要播放的曲目。
2. 點選 。
3. 選取您的揚聲器或多個揚聲器。

為揚聲器充電

1. 將電源線連接到揚聲器的電源連接埠上。

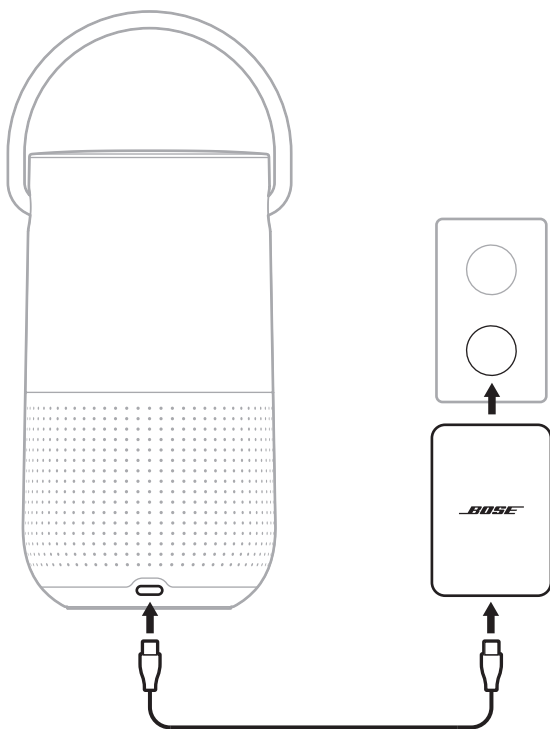

2. 將電源線連接到電源配接器。
3. 將電源轉接器插入交流電源插座中。

揚聲器電源隨即打開，電源燈開始閃爍白色。

小心：揚聲器潮濕時，請勿嘗試對其充電。否則可能會損壞揚聲器。

使用 Bose Portable Smart Speaker 充電座為揚聲器充電

使用 Bose Portable Smart Speaker 充電座為揚聲器充電。要購買充電座，請聯絡授權的 Bose 經銷商。

請瀏覽：worldwide.Bose.com/Support/PHS

檢查電池電量

揚聲器打開且未播放音訊時按電源按鈕 。

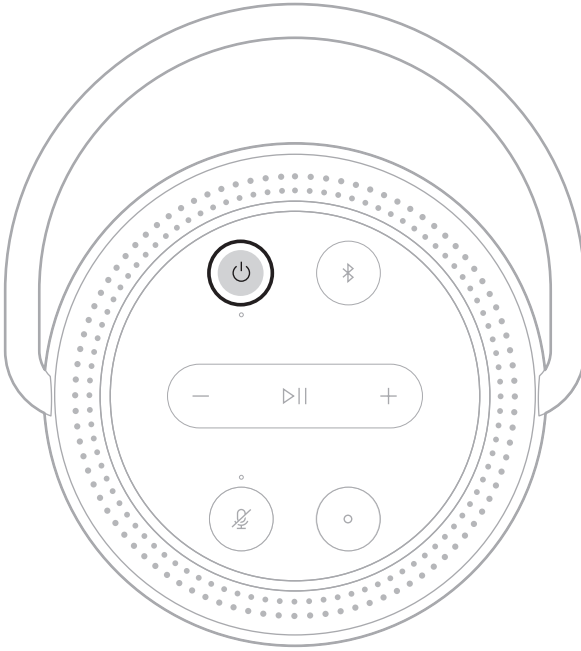

語音提示會通知電池電量。

提示：您也可使用 Bose Music 應用程式檢查電池電量。

位於揚聲器頂部的 LED 燈環顯示揚聲器狀態。

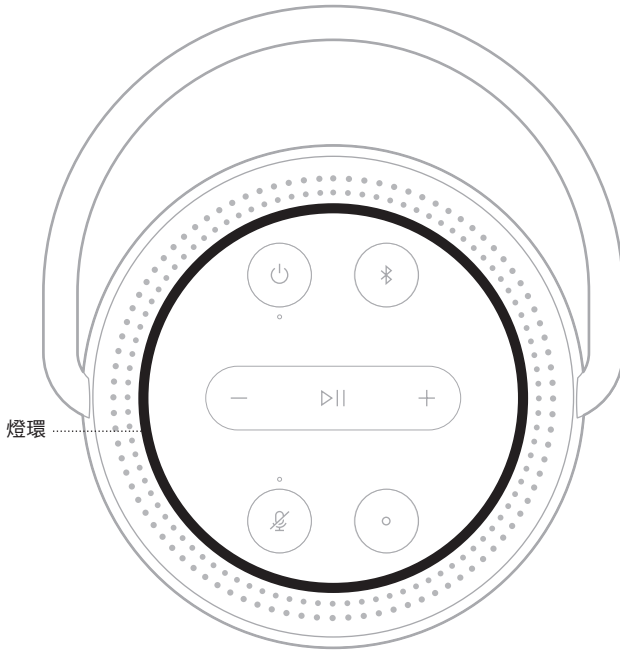

Wi-Fi 狀態

顯示揚聲器的 Wi-Fi 連接狀態。

燈環活動

系統狀態

頂部和底部慢閃白色光



正在連接至 Wi-Fi

頂部和底部恆亮白色光，然後逐漸變暗



已連接至 Wi-Fi

媒體播放和音量狀態

燈環活動

系統狀態

頂部的兩個指示燈和
底部的兩個指示燈呈
白色亮起。

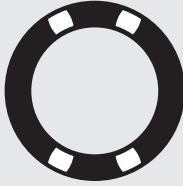

暫停音訊

白色光順時針填滿



提高音量



白色光逆時針消退



降低音量

BLUETOOTH 連接狀態

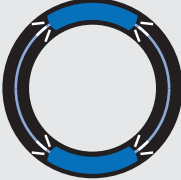
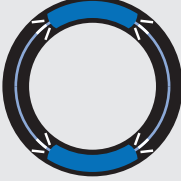

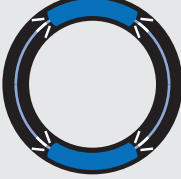

顯示行動裝置的 Bluetooth 連接狀態。

燈環活動	系統狀態
頂部和底部慢閃藍色光 	準備連接至行動裝置
頂部和底部閃爍藍色光 	正在連接行動裝置
頂部和底部恆亮藍色光，然後逐漸變暗 	已連接至行動裝置
閃爍藍色光兩次 	清除裝置清單



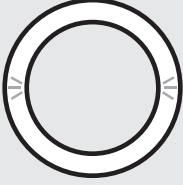

語音助理狀態

顯示 Google Assistant 或 Amazon Alexa 的狀態。

Google Assistant 狀態

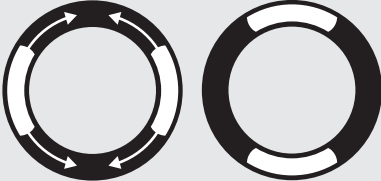
燈環活動		語音助理狀態
關閉		閒置
頂部、底部、左側和右側白色光		正在收聽
白色光順時針旋轉		正在思考
慢閃白色光 (滿)		正在講話
白色光閃爍 10 分鐘		通知

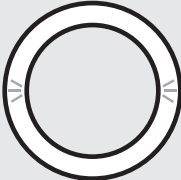
Amazon Alexa 狀態

燈環活動		語音助理狀態
關閉		閒置
白色光滑到頂部和底部		正在收聽
頂部和底部恆亮白色光		正在思考
慢閃白色光 (滿)		正在講話
頂部和底部慢閃黃色光		通知

麥克風關閉指示燈

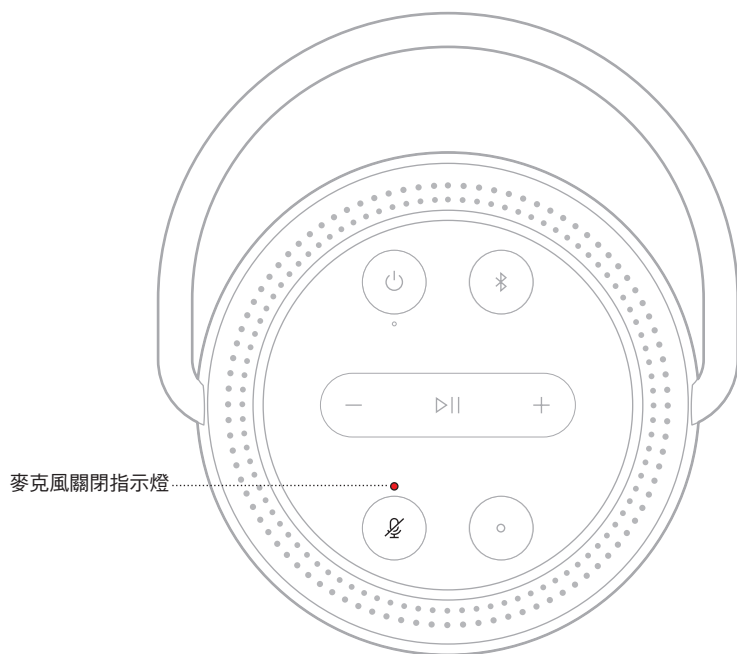

指示燈活動

恆亮紅色光

系統狀態

麥克風關閉

電源狀態

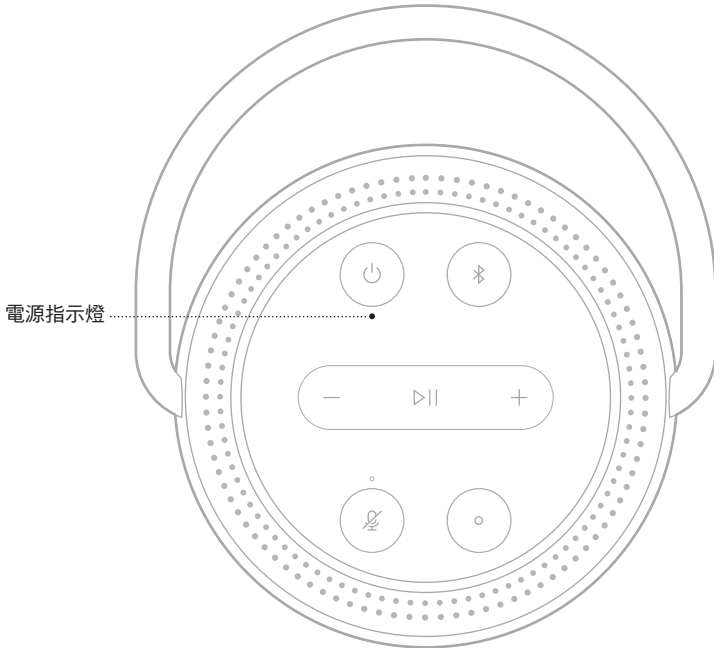







指示燈活動

系統狀態

恆亮白色光	打開 注意： 揚聲器連接到充電線時，恆亮白色光表示已充滿。
閃爍的白色光	正在充電
昏暗的白色光	網路待命 注意： 正在充電時揚聲器僅顯示昏暗的白色光。
恆亮紅色光	電池電量剩餘 5% - 10%
閃爍的紅色光	電池電量剩餘不到 5%
黑色	關閉

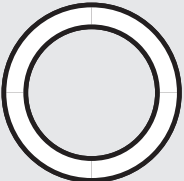
更新和錯誤狀態

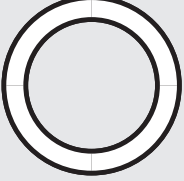
顯示軟體更新和錯誤提醒的狀態。

燈環活動		系統狀態
頂部和底部恆亮琥珀色		正在設定 Wi-Fi
白色光逆時針充滿燈環，然後重複	 	正在下載更新
白色光順時針充滿燈環，然後重複	 	正在更新揚聲器
頂部和底部閃爍琥珀色四次		錯誤 - 參閱 Bose Music 應用程式
頂部和底部恆亮紅色光		錯誤 - 聯絡 Bose 客戶服務中心

更新揚聲器

當連接到 Bose Music 應用程式和 Wi-Fi 網路時，揚聲器會自動更新。

停用/啟用 WI-FI

按住播放/暫停 ▷|| 和 Bluetooth 按鈕 ⌘ 5 秒，直到燈環充滿白色光。

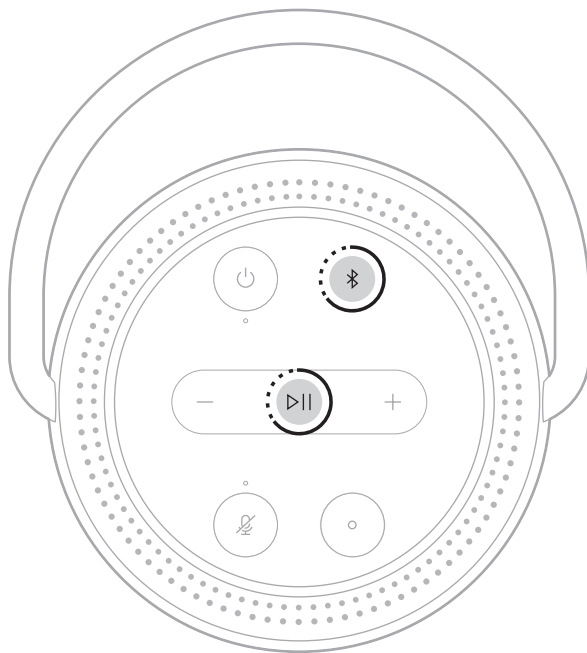

注意：當 Wi-Fi 被停用時，您無法使用 Bose Music 應用程式或語音助理來控制揚聲器。

連接 BOSE SOUNDLINK *BLUETOOTH* 揚聲器或 BOSE 耳機

透過 Bose SimpleSync™ 技術，您可以將特定 Bose SoundLink *Bluetooth* 揚聲器或 Bose 耳機連接 Bose Portable Smart Speaker，以全新的方式聆聽音樂。

優點

- **在其他房間收聽音訊**：將 Bose SoundLink *Bluetooth* 揚聲器連接至 Bose Portable Smart Speaker，即可同時在兩間不同的房間聆聽同一首歌曲。
- **個人聆聽體驗**：將您的 Bose 耳機連接到 Bose Portable Smart Speaker，即可在另一個房間清晰地聆聽音樂。使用每個產品上的獨立音量控制項，在降低揚聲器音量或使之靜音的同時，在家中使用耳機進行收聽。

注意：SimpleSync™ 技術的一般 *Bluetooth* 無線連接範圍為 9 公尺。牆壁或建材可能會影響接收效能。

相容產品

您可將大部分 Bose SoundLink *Bluetooth* 揚聲器和指定 Bose 耳機連接到 Bose Portable Smart Speaker。

熱門的相容產品包括：

- Bose SoundLink Revolve+ *Bluetooth* 揚聲器
- Bose SoundLink Mini *Bluetooth* 揚聲器
- Bose SoundLink Color *Bluetooth* 揚聲器
- Bose Noise Cancelling Headphones 700
- Bose QuietComfort 35 無線耳機

新產品將定期新增。如需完整清單和更多資訊，請造訪：
worldwide.Bose.com/Support/Groups

使用 Bose Music 應用程式連接

使用 Bose Music 應用程式將 Bose SoundLink *Bluetooth* 揚聲器或 Bose 耳機連接到 Bose Portable Smart Speaker。如需詳細資訊，請造訪：
worldwide.bose.com/Support/Groups

注意：

- 確保您要連接的產品已通電，在 Bose Portable Smart Speaker 的 9 公尺範圍內，並已準備好連接到其他裝置。如需更多資訊，請參閱產品的使用者指南。
- 一次僅能將一個產品連接到 Bose Portable Smart Speaker。

重新連接 BOSE SOUNDLINK *BLUETOOTH* 揚聲器或 BOSE 耳機

打開 Bose SoundLink *Bluetooth* 揚聲器或 Bose 耳機的電源。

您的揚聲器或耳機嘗試連接到最近連接的 *Bluetooth* 裝置，包括 Bose Portable Smart Speaker。

注意：

- 您的 Bose Portable Smart Speaker 必須在 9 公尺範圍內，並且電源已經打開。
- 如揚聲器或耳機無法連接，請參見第 52 頁上的「揚聲器無法重新連接到之前連接的 Bose SoundLink *Bluetooth* 揚聲器或 Bose 耳機」。

清潔揚聲器

使用乾燥的軟布清潔揚聲器表面。

小心：

- 請勿在揚聲器附近使用噴霧劑。請勿使用任何溶劑、化學品或含酒精、氨水、研磨劑的清潔劑。
- 請勿讓液體進入任何開口。

更換零件和配件

可透過 Bose 客戶服務中心訂購更換零件和配件。

請瀏覽：worldwide.Bose.com/Support/PHS

有限保固

您的揚聲器受有限的保固保障。請瀏覽我們的網站：global.Bose.com/warranty，了解有限保固的詳細資料。

要註冊產品，請造訪 global.Bose.com/register，了解相關指示。未執行註冊並不影響您的有限保固權利。

首先嘗試這些解決方案

如果您的揚聲器出現問題，請先嘗試以下解決方案。

- 打開揚聲器電源（請參見第 35 頁）。
- 為揚聲器充電（請參見第 17 頁）。
- 接好所有連接線。
- 檢查揚聲器的狀態（請參見第 36 頁）。
- 下載 Bose Music 應用程式並運行可用的軟體更新。
- 使揚聲器和行動裝置遠離任何可能的干擾源（無線路由器、無線電話、電視、微波爐等）。
- 將揚聲器放置到無線路由器或行動裝置的建議範圍內，以確保其能夠正常工作。

其他解決方案

若無法解決問題，請參見下表以了解常見問題的症狀和解決方法。若仍然無法解決問題，請聯絡 Bose 客戶服務中心。

請造訪：worldwide.Bose.com/contact

症狀	解決方法
揚聲器無法開機	<p>電池可能處於保護模式或已完全放電。將揚聲器連接至電源線。將電源線插入另一個交流（幹線電源）插座中。</p> <p>拔下電源線，等待 30 秒，然後將其再牢固地插回至交流（幹線電源）插座中。</p>
揚聲器無法關機	<p>如果已使用 Bose Music 應用程式設定 Wi-Fi，按住電源按鈕直至電源指示燈關閉。</p> <p>如果未使用 Bose Music 應用程式設定 Wi-Fi，要關閉揚聲器時請按電源按鈕。</p>
設定期間揚聲器沒有回應	<p>確保正在使用 Bose Music 應用程式進行設定。</p> <p>注意：若應用程式未提示您進行設定，移至「我的產品」螢幕並新增揚聲器。</p> <p>拔下電源線，等待 30 秒，然後將其再牢固地插回至交流（幹線電源）插座中。</p>

症狀	解決方法
<p>Bose Music 應用程式無法在行動裝置上運行</p>	<p>確定您的行動裝置與 Bose Music 應用程式相容，並符合最低系統要求。有關更多資訊，請參見您行動裝置上的應用程式商店。</p> <p>在行動裝置上解除安裝 Bose Music 應用程式並重新安裝應用程式（請參見第 17 頁）。</p>
<p>揚聲器無法連接到 Wi-Fi 網路</p>	<p>在 Bose Music 應用程式中，選擇正確的網路名稱，並輸入網路密碼。</p> <p>確保揚聲器和行動裝置連接至相同的 Wi-Fi 網路。</p> <p>如果您的 Wi-Fi 網路資訊已發生變化，請參見第 18 頁。</p> <p>在您用於設定的行動裝置上啟用 Wi-Fi。</p> <p>在行動裝置上關閉打開的其他應用程式。</p> <p>如果您的路由器支援 2.4GHz 和 5GHz 頻寬，確保行動裝置和揚聲器連接的是同一頻寬。</p> <p>注意： Bose 建議為每個頻寬提供一個唯一的名稱，以保證您連接到正確的頻寬。</p> <p>重設路由器。</p> <p>卸載您的行動裝置上的 Bose Music 應用程式。拔下電源線，等待 30 秒，然後將其再牢固地插入交流（幹線電源）插座中。下載 Bose Music 應用程式並重新設定。</p>
<p>間歇性播放或無音訊</p>	<p>調高揚聲器和行動裝置的音量。</p> <p>停止任何其他音訊或視訊串流應用程式。</p> <p>切換至不同音訊源。</p> <p>使用不同應用程式或音樂服務播放音訊。</p> <p>確保您使用的是相容 <i>Bluetooth</i> 的行動裝置。</p> <p>重新啟動行動裝置。</p> <p>拔下電源線，等待 30 秒，然後將其再牢固地插回至交流（幹線電源）插座中。</p> <p>確保您的揚聲器未靜音。按下揚聲器上的調大音量 + 或調小音量 - 或使用 Bose Music 應用程式取消靜音。</p>

症狀	解決方法
揚聲器無法連接到行動裝置	<p>在行動裝置上，關閉 <i>Bluetooth</i> 功能再將其打開。在 <i>Bluetooth</i> 功能表中刪除揚聲器。再次連接。</p> <p>連接不同的行動裝置（請參見第 30 頁）。</p> <p>確保您使用的是相容 <i>Bluetooth</i> 的行動裝置。</p> <p>從行動裝置的 <i>Bluetooth</i> 清單中刪除揚聲器。重新連接（請參見第 31 頁）。</p> <p>清除揚聲器的裝置清單（請參見第 32 頁）。</p>
揚聲器無法使用 AirPlay 串流音訊	<p>確保您的揚聲器已打開且在範圍內（請參見第 35 頁）。</p> <p>更新 Apple 裝置和揚聲器。</p> <p>確保 Apple 裝置和揚聲器在相同 Wi-Fi 網路中。</p> <p>確保揚聲器是最新版本的（請參見第 44 頁）。</p> <p>如從正在串流的音樂應用程式中找不到 AirPlay 圖示 ，可以從「控制中心」串流音訊。</p> <p>有關其他支援，請造訪：https://www.apple.com/airplay</p>
看不到揚聲器，因此無法將其新增到其他 Bose 帳戶	<p>確保 Bose Music 應用程式中的揚聲器已啟用共用。</p> <p>確保揚聲器和行動裝置連接的是相同的 Wi-Fi 網路。</p>

症狀	解決方法
<p>Google Assistant 無回應或未播放音訊</p>	<p>確定已使用 Bose Music 應用程式設定 Google Assistant (請參見第 24 頁)。</p> <p>將行動裝置連接到 Wi-Fi。</p> <p>確保您處於可在此產品上使用 Google Assistant 的國家/地區範圍內。</p> <p>確保您使用的是最新版本的 Google Assistant 應用程式。</p> <p>確定已設定喚醒字 (請參見第 25 頁)。</p> <p>確定您的行動裝置是相容的。</p> <p>使用 Bose Music 應用程式將 Google Assistant 從揚聲器中移除。然後, 再次新增 Google Assistant。</p> <p>選擇 Pandora 或 Spotify 作為預設的音訊服務 (請參見第 27 頁)。</p> <p>確定在 Bose Music 應用程式和 Google Assistant 應用程式中使用相同的音訊服務帳戶。</p> <p>您的 Google Assistant 可能不支援您的請求。新功能將定期新增。有關其他支援, 請造訪: https://support.google.com/assistant</p>
<p>變更 Google Assistant 個人結果設定</p>	<p>要關閉個人結果或變更個人結果帳戶, 請使用 Google Assistant 應用程式中的「設定」功能表。</p>
<p>Alexa 無回應</p>	<p>確保已使用 Bose Music 應用程式設定 Alexa (請參見第 17 頁)。</p> <p>注意: 必須使用 Bose Music 應用程式設定揚聲器並連接到 Wi-Fi 網路。</p> <p>確保您處於可在此產品上使用 Alexa 的國家/地區範圍內。</p> <p>確保「麥克風關閉」按鈕  上方的燈未呈紅色光亮起。按下  打開麥克風。</p> <p>確保說出您在 Bose Music 應用程式中指定的名稱。如果多個揚聲器擁有相同的名稱, 使用 Alexa 應用程式中指定的名稱, 或變更其在 Bose Music 應用程式中的名稱。</p> <p>使用 Bose Music 應用程式將 Alexa 從揚聲器中刪除, 然後重新新增 Alexa。</p> <p>Alexa 可能不支援您的請求。新功能將定期新增。</p> <p>有關其他支援, 請造訪: https://www.amazon.com/usealexa</p>

症狀	解決方法
揚聲器無法連接 Bose SoundLink Bluetooth 揚聲器或 Bose 耳機	確保您的 Bose SoundLink <i>Bluetooth</i> 揚聲器或耳機已通電，在 Bose Portable Smart Speaker 的 9 公尺範圍內，並已準備好連接到其他裝置。如需更多資訊，請參閱產品的使用者指南。
揚聲器無法重新連接到之前連接的 Bose SoundLink Bluetooth 揚聲器或 Bose 耳機	<p>在 Bose SoundLink <i>Bluetooth</i> 揚聲器或耳機上，使用產品控制器循環瀏覽產品裝置清單，直到聽到 Bose Portable Smart Speaker 的名稱。有關產品專用指示，請參閱產品的使用者指南。</p> <p>注意：部分揚聲器和耳機（包括 Bose Noise Cancelling Headphones 700）不支援循環瀏覽產品裝置清單。要重新連接這些產品，請參見第 46 頁上的「使用 Bose Music 應用程式連接」。</p>
連接的 Bose SoundLink Bluetooth 揚聲器或 Bose 耳機播放的音訊有延遲	<p>並非所有 Bose SoundLink <i>Bluetooth</i> 揚聲器和耳機在連接揚聲器時可完全同步播放音訊。如要查看您的產品是否相容，請造訪： worldwide.Bose.com/Support/Groups</p> <p>為 Bose SoundLink <i>Bluetooth</i> 揚聲器或耳機安裝任何可用的軟體更新。如要查看更新，在裝置上開啟產品專用的 Bose 應用程式，或在電腦上造訪 btu.Bose.com。</p>

重設揚聲器

恢復出廠設定會清除揚聲器的所有音訊源、音量和網路設定並將其恢復到原始出廠設定。

按住音量上調按鈕 **+** 和 *Bluetooth* 按鈕 **⌘** 10 秒，直到燈環充滿白色光。

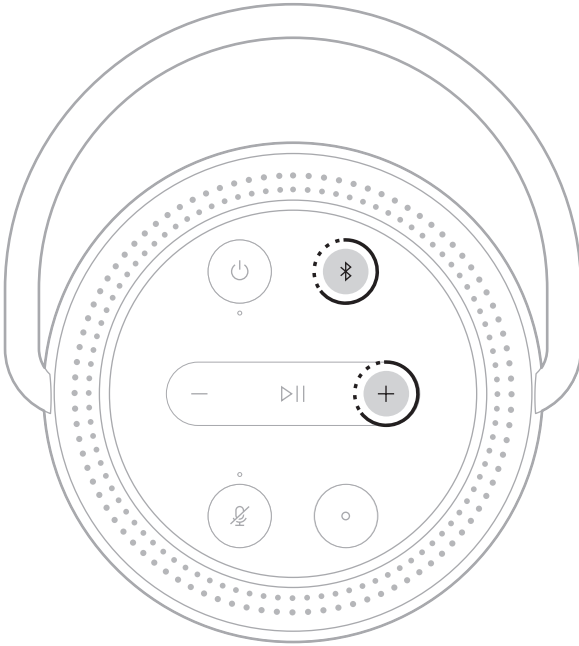

揚聲器重新開機。重設完成後，燈環呈琥珀色亮起。

還原揚聲器網路和音訊設定

使用 Bose Music 應用程式設定揚聲器（請見第 17 頁）。

安全およびセキュリティ上の留意項目および使用方法をよく読み、それに従ってください。

CE Bose Corporationは、この製品がEU指令2014/53/EUおよび該当するその他すべてのEU指令の必須要件およびその他の該当条項に準拠していることを宣言します。完全な適合宣言書については、次のサイトを参照してください。www.Bose.com/compliance

UK CA この製品は、すべての適用される電磁両立規則2016およびその他すべての適用される英国の規制に準拠しています。完全な適合宣言書については、次のサイトを参照してください。www.Bose.com/compliance

Bose Corporationはここに、この製品が無線機器規則2017の必須要件およびその他すべての適用される英国の規制に準拠していることを宣言します。完全な適合宣言書については、次のサイトを参照してください。www.Bose.com/compliance

安全上の留意項目

1. コネクタ端子が完全に乾いていることを確認してから充電してください。
2. スピーカーが濡れているときは充電しないでください。
3. 必ず指定された付属品、あるいはアクセサリのみをご使用ください。
4. 修理が必要な際には、Boseカスタマーサービスにお問い合わせください。製品に何らかの損傷が生じた場合、たとえば電源コードやプラグの損傷、液体や物の内部への侵入、雨や湿気などによる水濡れ、動作の異常、製品本体の落下などの際には、ただちに電源プラグを抜き、修理をご依頼ください。



のどに詰まりやすい小さな部品が含まれています。3歳未満のお子様には適していません。



この製品には磁性材料が含まれています。体内に埋め込まれている医療機器への影響については、医師にご相談ください。

- 火気や熱源などの近くで使用しないでください。火の付いたろうそくなどの火気を、製品の上や近くに置かないでください。
- 許可なく製品を改造しないでください。
- インバータ電源は使用しないでください。
- 本製品を使用するために指定されたもの以外での電源供給はしないでください。



標高2000mを超える高地での使用には適していません。

- バッテリーが含まれる製品を直射日光や炎など、過度な熱にさらさないでください。
- 製品ラベルは本体の底面にあります。

注: 本機は、FCC規則のパート15に定められたクラスBデジタル装置の規制要件に基づいて所定の試験が実施され、これに準拠することが確認されています。この規制要件は、住宅に設置した際の有害な干渉に対し、合理的な保護となるように策定されています。本機は無線周波数エネルギーを発生、利用、また放射することがありますので、指示通りに設置および使用されない場合は、無線通信に有害な電波干渉を引き起こす可能性があります。しかし、特定の設置条件で干渉が発生しないことを保証するものではありません。本機が、電源のオン・オフによりラジオ・テレビ受信に有害な干渉を引き起こしていると確認された場合、次の1つあるいはいくつかの方法で対処を試みることをお勧めします。

- 受信アンテナの向きや位置を変える。
- 本機と受信機の距離を離す。
- 受信機の接続されているコンセントとは別の回路のコンセントに本機を接続する。
- 販売店もしくは経験豊富なラジオ・テレビ技術者に相談する。

Bose Corporationによって明確な許諾を受けていない本製品への変更や改造を行うと、この機器を使用するユーザーの権利が無効になります。

このデバイスは、FCC規則のパート15およびカナダ イノベーション・科学経済開発省のライセンス適用免除RSS規則に準拠しています。動作は次の2つの条件に従う必要があります：(1) 本装置は有害な干渉を引き起こしません。(2) 本装置は、不適切な動作を招く可能性がある干渉を含め、いかなる干渉も対応できなければなりません。

本機は、ラジエーターと身体の間を20cm以上離して設置して動作させる必要があります。

5150 ~ 5250MHzを使用するこのデバイスは、同一チャンネルの他のシステムへの有害な干渉の恐れを低減するため、屋内専用です。

CAN ICES-3(B)/NMB-3(B)

ヨーロッパ向け:

運用周波数 2400 ~ 2483.5 MHz、5150 ~ 5350 MHz、および 5470 ~ 5725 MHz

最大送信出力 20 dBm EIRP 未満

最大送信出力が規制値を下回っているため、SARテストは不要で、適用される規制ごとに免除されます。

このデバイスを5150 ~ 5350 MHzの周波数範囲で運用する場合、表に記載されているすべてのEU加盟国で屋内使用に限定されています。

									
BE	DK	IE	UK(NI)	FR	CY	SK	HU	AT	SE
BG	DE	PT	EL	HR	LV	LT	MT	PL	
CZ	EE	FI	ES	IT	RO	LU	NL	SI	



この記号は、製品が家庭ごみとして廃棄されてはならず、リサイクル用に適切な収集施設に送る必要があることを意味しています。適切な廃棄とリサイクルにより、自然資源、人体の健康、環境が保護されることとなります。本製品の廃棄およびリサイクルに関する詳細は、お住まいの自治体、廃棄サービス、または本製品を購入された店舗にお問い合わせください。

低電力無線デバイスの管理規制

第12条

「低電力無線デバイスの管理規制」により、会社、企業、またはユーザーは、NCCの許可なく、承認済みの低電力無線デバイスの周波数を変更したり、送信出力を強化したり、元の特性および性能を改変したりすることはできません。

第14条

低電力無線デバイスが、航空機の安全に影響を及ぼしたり、正規の通信を妨害したりすることはできません。発見された場合、ユーザーは干渉が発生しなくなるまでただちに使用を中止しなければなりません。上述の正規の通信とは、電気通信法に基づいて運用される無線通信を意味します。

低電力無線デバイスは、正規の通信またはISM帯電波を放射するデバイスからの干渉に対応できなければなりません。

この製品からリチウムイオンバッテリーを取り外さないでください。取り外しはサービス担当者にお任せください。



この製品のリチウムイオンバッテリーの取り外しはサービス担当者にお任せください。詳細につきましては、弊社Webサイトを参照してください。

製品の電力状態

本製品は、エネルギー関連製品のエコデザイン要件に関する指令2009/125/ECおよびエネルギー関連製品およびエネルギー情報のエコデザイン(改正)(EU離脱)規則2020に基づき、以下の規範または文書に準拠しています。Regulation (EC) No. 1275/2008、改訂版Regulation (EU) No. 801/2013

電力状態に関する必須情報	電力モード	
	スタンバイ	ネットワーク待機
当該電力モードでの消費電力(230V/50Hz入力)	≤ 0.5W	Wi-Fi [*] 、Bluetooth [*] ≤ 2.0 W
機器が自動的にモードに切り替わるまでの時間	< 2.5時間	≤ 20分
すべての有線ネットワークポートが接続され、すべてのワイヤレスネットワークポートが有効な場合の、ネットワーク待機モードの消費電力(230V/50Hz入力)	N/A	≤ 2.0W
ネットワークポートの有効化/無効化手順。すべてのネットワークを無効にすると、スタンバイモードが有効になります。	Wi-Fi [*] : 無効化するには、再生/一時停止ボタン▶ とBluetooth ボタン⌘を同時に5秒以上長押しします。有効化するには、もう一度長押しします。 Bluetooth [*] : 無効化するには、Bluetooth ボタンを10秒間長押しして、ペアリングリストを消去します。有効化するには、Bluetooth ソース機器とペアリングします。	

外部電源アダプターの技術情報

本製品に付属する外部電源アダプターは、エネルギー関連製品のエコデザイン要件に関する指令2009/125/ECに従い、以下の基準または文書に準拠しています: Commission Regulation (EU) 2019/1782。

メーカー	Bose Products B.V.
商業登録番号	36037901
住所	Gorslaan 60 1441 RG Purmerend The Netherlands
モデル識別番号	F5V-3C-TC-WW
入力電圧	100V-240V
入力AC周波数	50Hz/60Hz
出力電圧	5V DC
出力電流	3A
出力	15W
平均有効効率	82.3%
低負荷時の効率(10%)	76.0%
無負荷時の消費電力	0.07W



廃電池回収

使用済みの電池は、お住まいの地域の条例に従って正しく処分してください。焼却しないでください。

中国における有害物質の使用制限表

有毒/有害物質または成分の名称および含有量						
パーツ名	有毒/有害物質および成分					
	鉛 (Pb)	水銀 (Hg)	カドミウム (Cd)	六価クロム (CR(VI))	ポリ臭化ビフェニル (PBB)	ポリ臭化ジフェニルエーテル (PBDE)
PCB	X	0	0	0	0	0
金属パーツ	X	0	0	0	0	0
プラスチックパーツ	0	0	0	0	0	0
スピーカー	X	0	0	0	0	0
ケーブル	X	0	0	0	0	0
この表はSJ/T 11364の規定に従って作成されています。						
0: このパーツに使用されているすべての均質物質に含まれている当該有害/有害物質が、GB/T 26572の制限要件を下回っていることを示します。						
X: このパーツに使用されている1種類以上の均質物質に含まれている当該有害/有害物質が、GB/T 26572の制限要件を上回っていることを示します。						

台湾における有害物質の使用制限表

機器名: Powered Speaker、型式: 429329						
制限される物質および化学記号						
ユニット名	鉛 (Pb)	水銀 (Hg)	カドミウム (Cd)	六価クロム (Cr+6)	ポリ臭化ビフェニル (PBB)	ポリ臭化ジフェニルエーテル (PBDE)
PCB	-	○	○	○	○	○
金属パーツ	-	○	○	○	○	○
プラスチック パーツ	○	○	○	○	○	○
スピーカー	-	○	○	○	○	○
ケーブル	-	○	○	○	○	○

注1:「○」は、制限される物質のパーセント含有量が、参照値のパーセントを超えていないことを示します。
注2:「-」は、制限される物質が免除に該当することを示します。

製品情報の控え

シリアル番号とモデル番号は、スピーカーの底面に記載されています。

シリアル番号: _____

モデル番号: _____

この取扱説明書と共に、ご購入時の領収書を保管することをお勧めします。製品の登録をお願いいたします。登録は弊社Webサイトから簡単に行えます。

製造日: シリアル番号の8桁目の数字は製造年を表します。「1」は2011年または2021年です。

中国における輸入元: Bose Electronics (Shanghai) Company Limited, Part C, Plant 9, No. 353 North Riyang Road, China (Shanghai) Pilot Free Trade Zone

EUにおける輸入元: Bose Products B.V., Gorslaan 60, 1441 RG Purmerend, The Netherlands

台湾における輸入元: Bose Taiwan Branch, 9F-A1, No. 10, Section 3, Minsheng East Road, Taipei City 104, Taiwan
 Phone Number: +886-2-2514 7676

メキシコにおける輸入元: Bose de México, S. de R.L. de C.V., Paseo de las Palmas 405-204, Lomas de Chapultepec, 11000 México, D.F. Phone Number: +5255 (5202) 3545

英国における輸入元: Bose Limited, Bose House, Quayside Chatham Maritime, Chatham, Kent, ME4 4QZ, United Kingdom

電氣的定格: DC 5V、3A

セキュリティ情報

! この製品は、Boseから自動セキュリティアップデートを受信することができます。自動セキュリティアップデートを受信するには、Bose Musicアプリで製品のセットアップを完了し、製品をインターネットに接続する必要があります。**セットアップを完了しない場合は、Boseが公開するセキュリティアップデートをお客様ご自身でインストールする必要があります。**

Amazon、Alexa、Amazon Music、およびそれらに関連するすべてのロゴは、Amazon.com, Inc. またはその関連会社の商標です。

Apple、Apple のロゴ、Apple Music、および AirPlay は Apple Inc. の商標であり、アメリカ合衆国および他の国々で登録されています。App Store は Apple Inc. のサービスマークです。

Works with Apple バッジの使用は、アクセサリーがバッジに記載されている技術に対応するよう専用設計され、Apple 社が定める性能基準に適合しているとデベロッパによって認定されていることを示します。

Bluetooth® のワードマークとロゴは、Bluetooth SIG, Inc. が所有する登録商標で、Bose Corporation はこれらの商標を使用する許可を受けています。

Google および Google Play は Google LLC の商標です。

この製品は iHeartRadio サービスに対応しています。iHeartRadio は iHeartMedia, Inc. の登録商標です。

この製品は Microsoft の特定の知的財産権によって保護されています。Microsoft から使用許諾を受けずに、保護対象の技術をこの製品以外で使用または配布することは禁じられています。

Pandora および Pandora ロゴと Pandora トレード・ドレスは、Pandora Media, Inc. の商標であり、許可を得て使用しています。

この製品には Spotify ソフトウェアが組み込まれており、次のサイトに掲載されたサードパーティのライセンスが適用されます：www.spotify.com/connect/third-party-licenses

Spotify は Spotify AB の登録商標です。

USB Type-C® および USB-C® は、USB Implementers Forum の登録商標です。

Wi-Fi は Wi-Fi Alliance® の登録商標です。

Bose、Bose Music、Bose Noise Cancelling Headphones、Bose Portable Smart Speaker、QuietComfort、SimpleSync、SoundLink、および SoundLink Revolve は、Bose Corporation の商標です

Bose Corporation Headquarters: 1-877-230-5639

©2021 Bose Corporation. 本書のいかなる部分も、書面による事前の許可のない複写、変更、配布、その他の使用は許可されません。

Bose Portable Smart Speakerの製品コンポーネントとして含まれるサードパーティ製ソフトウェアパッケージに適用されるライセンスの開示内容を表示するには、次の手順を実行します。

1. スピーカーの音量アップボタン+と音量ダウンボタン-を同時に5秒間長押しします。
2. USB Type-C® ケーブルをスピーカーの底面にあるUSB-C® 端子に接続します。

注: Bose Portable Smart Speaker 充電用クレードルを使用してスピーカーを充電している場合は、ケーブルが充電用クレードルではなくスピーカーの背面にあるUSB-C端子に接続されていることを確認してください。

3. ケーブルのもう一方をパソコンに接続します。
4. パソコンのブラウザーウィンドウに「<http://203.0.113.1/opensource>」と入力して、エンドユーザー使用許諾契約書(EULA)とライセンス開示情報を表示します。

内容物の確認

内容物	13
-----------	----

使用方法

Wi-Fi®に接続する場合	14
Wi-Fiに接続しない場合	14

スピーカーの設置

推奨事項	15
------------	----

防水性能

推奨事項	16
------------	----

BOSE MUSICアプリのセットアップ

Bose Musicアプリをダウンロードする	17
------------------------------	----

BOSE MUSICアプリを既にお使いのユーザー

既存のアカウントにスピーカーを追加する	18
別のWi-Fiネットワークに接続する	18
Wi-Fiネットワークに再接続する	18

電源

電源オン	19
電源オフ	20
ネットワーク待機状態	20

スピーカーの操作

スピーカーの機能.....	22
メディアの再生と音量調節.....	22
音声アシスタントの操作.....	23

音声アシスタント

音声アシスタントのオプション.....	24
音声アシスタントのセットアップ.....	24
Googleアシスタントにアクセスする.....	25
音声で操作する.....	25
スピーカーの操作ボタンを使用する.....	26
Googleアシスタントで音楽を再生する.....	27
デフォルトの音楽サービスを選択する.....	27
Alexaにアクセスする.....	28
音声で操作する.....	28
スピーカーの操作ボタンを使用する.....	29

BLUETOOTH® 接続

<i>Bluetooth</i> のみを使用する(Wi-Fiなし).....	30
モバイル機器を接続する.....	30
モバイル機器の接続を解除する.....	31
モバイル機器を再接続する.....	32
別のモバイル機器を接続する.....	32
スピーカーのデバイスリストを消去する.....	32

AIRPLAYによる音楽のストリーミング再生

コントロールセンターから音楽をストリーミング再生する.....	33
アプリから音楽をストリーミング再生する.....	33

バッテリー

スピーカーの充電.....	34
Bose Portable Smart Speaker Charging Cradleを 使用してスピーカーを充電する	34
充電状態の確認.....	35

スピーカーの状態

Wi-Fiの状態.....	36
メディアの再生と音量の状態	37
Bluetooth接続の状態.....	38
音声アシスタントの状態	39
Googleアシスタントの状態	39
Amazon Alexaの状態	40
マイクオフインジケータ	41
電源の状態.....	42
アップデートとエラーの状態	43

高度な機能

スピーカーをアップデートする	44
Wi-Fiのオン/オフを切り替える	44

BOSE製品への接続

Bose SoundLink Bluetooth speakerまたはBose headphonesを 接続する	45
特長	45
対応製品.....	45
Bose Musicアプリを使用して接続する	46
Bose SoundLink Bluetooth speakerまたはBose headphonesを 再接続する	46

補足事項

お手入れについて	47
交換部品とアクセサリ	47
保証	47

トラブルシューティング

最初にお試しいただくこと	48
その他の対処方法	48
スピーカーをリセットする	53
スピーカーのネットワーク設定とオーディオ設定を元に戻す	53

内容物

下図の内容物がすべて同梱されていることを確認してください。

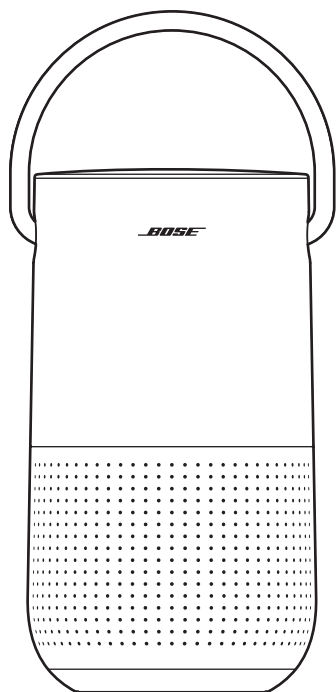

Bose Portable Smart Speaker

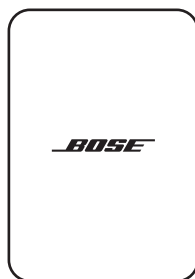

電源アダプター

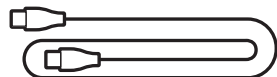

電源コード

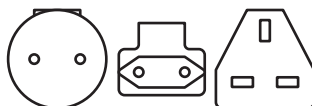

電源アダプタープラグ*

* 電源アダプタープラグは地域によって付属しない場合や2つ以上付属する場合があります。お住まいの地域にあう電源アダプタープラグをお使いください。

注: 万が一、開梱時に内容物の損傷や欠品などが発見された場合は、使用せず、ただちにお買い上げになった販売店までご連絡ください。

次のサイトをご参照ください: worldwide.Bose.com/Support/PHS

WI-FIに接続する場合

Wi-Fiネットワークに接続すると、スピーカーは音声コントロール、Bose Musicアプリへの接続と音楽のブラウズ、他のスピーカーとの同期など、すべての機能にアクセスできます。

Bose Musicアプリの詳細については、17ページをご覧ください。

WI-FIに接続しない場合

Wi-Fiネットワークが利用できない場合は、スピーカーをBluetoothスピーカーとして使用できます。Bluetoothワイヤステクノロジーにより、スマートフォン、タブレット、パソコンなどの音楽をワイヤレス再生することができます。

機器とスピーカーをBluetooth接続する方法については、30ページをご覧ください。

推奨事項

- スピーカーは、AV機器(レシーバーやテレビなど)や他の熱を発生する物の上に設置しないでください。これらの機器によって発生した熱がスピーカーの性能を低下させる場合があります。
- スピーカーの上や前には物を置かないでください。
- 無線の干渉を回避するために、ほかのワイヤレス機器から30～90 cmほど離れた場所に設置してください。
- スピーカーは金属製キャビネットや熱源などから離れた場所に設置してください。また、キャビネットの中には置かないでください。
- スピーカーは、ゴムベース面を下にして安定した水平な面に設置してください。
- Bluetoothテクノロジーを使用するには、モバイル機器をスピーカーから10 m以内に置き、スピーカーとの間に遮蔽物がない状態で使用してください。これ以上離れた場所に機器を移動した場合や、スピーカーとの間に遮蔽物がある場合は、音質が低下したり、スピーカーとの接続が解除されたりすることがあります。

注意:

- スピーカーは底面を下にして設置してください。他の面を下にして設置すると、スピーカーが破損したり、音質が低下したりするおそれがあります。
- スピーカーを濡れた面や汚れた面に置かないでください。

推奨事項

このスピーカーはIPX4に準拠しています。水滴の影響を受けにくいように設計されていますが、水に浸かった状態における防水性能はありません。

注意:

- スピーカーをシャワールームに置かないでください。
- スピーカーを水に沈めないでください。
- スピーカーが濡れたまま充電しないでください。スピーカーが破損する恐れがあります。



Bose Musicアプリを使用すると、スマートフォンやタブレットなどのモバイル機器からスピーカーのセットアップや操作を行うことができます。

このアプリを使用して、音楽のストリーミング再生、プリセットの設定と変更、音楽サービスの追加、インターネットラジオ局の検索、GoogleアシスタントやAmazon Alexaの設定、スピーカーの設定の管理を行うことができます。

注: Bose Musicアプリで別の製品用のBose Musicアカウントを既に作成してある場合は、「既存のアカウントにスピーカーを追加する」(18ページ)をご覧ください。

BOSE MUSICアプリをダウンロードする

1. モバイル機器でBose Musicアプリをダウンロードします。



2. アプリの手順に従ってください。

既存のアカウントにスピーカーを追加する

Bose Portable Smart Speakerを追加するには、Bose Music アプリを開いてスピーカーを追加します。

別のWI-FIネットワークに接続する

ネットワーク名やパスワードを変更した場合や、他のネットワークに変更する、または追加する場合は、異なるネットワークに接続します。

1. ライトリングの上下がオレンジに点灯するまで、スピーカーの音量ダウンボタンと再生/一時停止ボタンIIを同時に長押しします。
2. お使いのモバイル機器で、Wi-Fi設定を開きます。
3. [Bose Portable Smart Speaker]を選択します。
4. Bose Music アプリを開いて、アプリに表示される手順に従います。

注:

- アプリでセットアップ画面が表示されない場合は、[製品]画面を開いてスピーカーを追加します。
- Wi-Fiに接続すると、スピーカーは音声コントロールやBose Musicアプリのその他すべての機能にアクセスできます。

WI-FIネットワークに再接続する

スピーカーの電源をオンにしたとき、Wi-Fiネットワークの範囲内にあれば、スピーカーは以前に接続していたWi-Fiネットワークに自動的に再接続します。

注: スピーカーには、最後に使用した順に最大8つの異なるWi-Fiネットワーク情報が保存されます。

電源オン

電源ボタン  を押します。

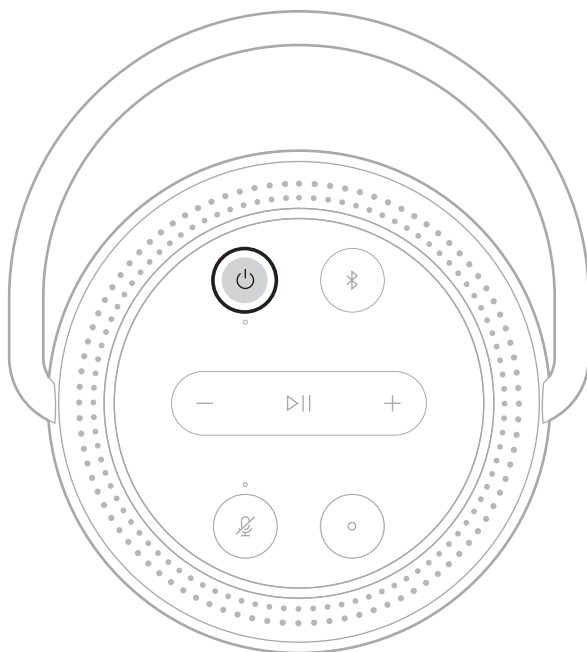

音声ガイドで、バッテリー残量を通知します。

電源オフ

電源インジケーターが消灯するまで、電源ボタン  を長押しします。

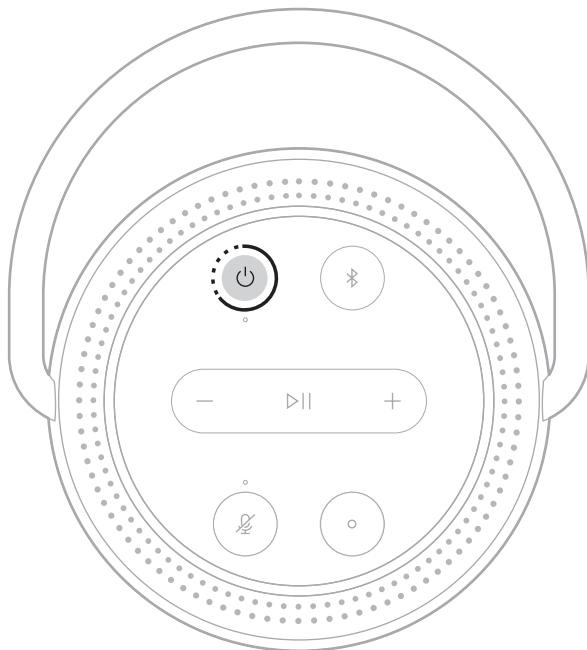

注:

- スピーカーがWi-Fiネットワークに接続されていない場合、Bluetooth接続で音楽をストリーミング再生していない場合、または充電していない場合は、20分間操作しないと自動的に電源が切れます。
- Bose Musicアプリを使用してWi-Fiがセットアップされていない場合は、電源ボタンを1回押してスピーカーの電源を切ります。

ネットワーク待機状態

音楽の再生を停止して20分間ボタンを操作しない、または音声アシスタントにアクセスしないと、スピーカーがネットワーク待機状態になります。

スピーカーをネットワーク待機状態から復帰するには、次のいずれかの操作を行います。

- スピーカーのいずれかのボタンを押します。
- モバイル機器またはBose Musicアプリでオーディオを再生または再開します。
- 音声アシスタントに話しかけます。

注: ネットワーク待機状態で音声アシスタントにアクセスするには、Bose Musicアプリを使用してアシスタントを設定し、マイクをオンにしておきます(17ページを参照)。

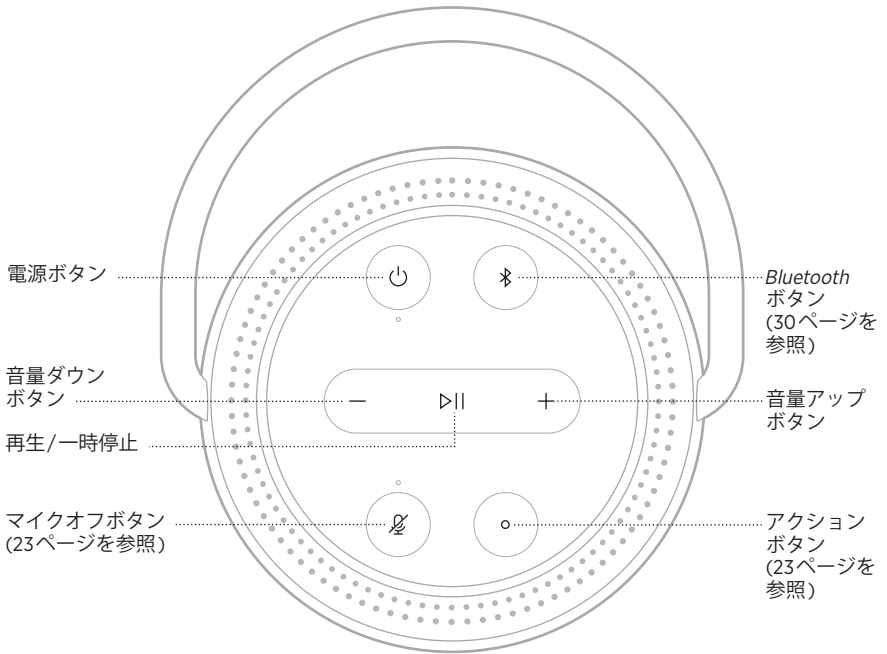

スピーカーの機能

スピーカーの操作ボタンはスピーカーの天面にあります。

ヒント: Bose Music アプリを使用してスピーカーを操作することもできます。

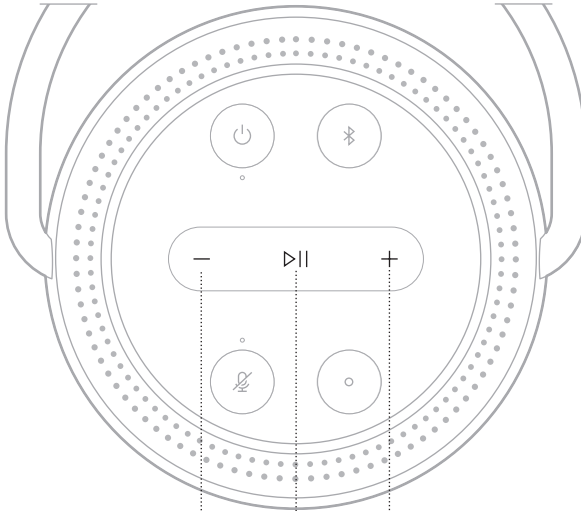

メディアの再生と音量調節



音量を下げる 再生/一時停止 音量を上げる

機能	操作方法
再生/一時停止	▷ ボタンを押します。 一時停止すると、ライトリングの上部と下部の2つのライトが白に点灯します。
トラック送り	▷ ボタンを続けて2回押します。
トラック戻し	▷ ボタンを続けて3回押します。
音量を上げる	+ ボタンを押します。 ライトリングが時計回りに点灯していきます。 注: 音量をすばやく上げるには、+ ボタンを長押しします。
音量を下げる	- ボタンを押します。 ライトリングが反時計回りに消灯していきます。 注: 音量をすばやく下げるには、- ボタンを長押しします。

音声アシスタントの操作

アクションボタン  とマイクオフボタン  を使用して、Googleアシスタント (25ページを参照) または Amazon Alexa (28ページを参照) を操作することができます。

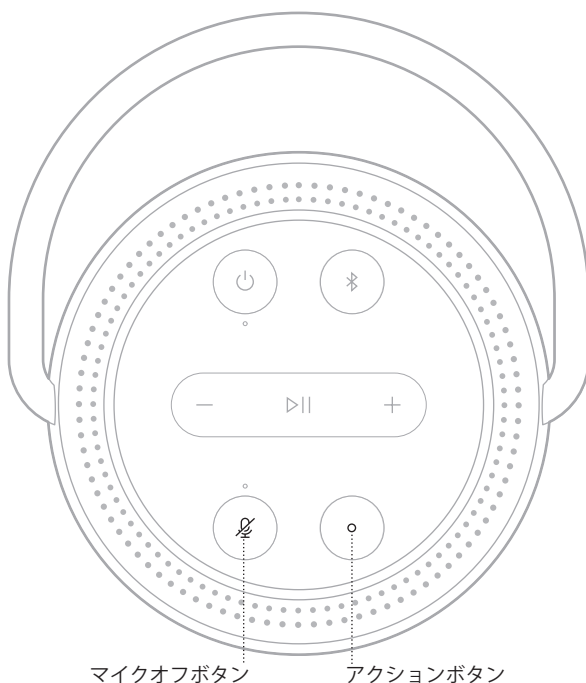

音声アシスタントのオプション

Google アシスタントまたは Amazon Alexa にすばやく簡単にアクセスできるようにスピーカーを設定することができます。

注: 一部の言語や国では Google アシスタントや Amazon Alexa を利用できません。

オプション	使用方法
Google アシスタント	話しかけるか、アクションボタン○を使います (25 ページを参照)。
Amazon Alexa	話しかけるか、アクションボタン○を使います (28 ページを参照)。

注: Google アシスタントと Amazon Alexa に同時にアクセスできるようにスピーカーを設定することはできません。

音声アシスタントのセットアップ

始める前に、モバイル機器とスピーカーが同じ Wi-Fi ネットワークに接続されていることを確認してください。

音声アシスタントを設定するには、Bose Music アプリを使用します。このオプションは設定メニューから設定できます。

注: 音声アシスタントを設定するときは、Bose Music アプリで使用したのと同じ音楽サービスのアカウントを必ず使用してください。

GOOGLEアシスタントにアクセスする

Bose Portable Smart Speakerでは、Googleアシスタントに話しかけて、自宅で簡単に音楽を楽しむことができます。ハンズフリーで、お気に入りの音楽を再生したり、音量を調節したり、聴いている曲の情報を検索したりできます。また、話しかけるだけで、その日の予定を立てたり、アラームを設定したり、家中のスマートデバイス进行操作したりすることもできます。

Googleアシスタントのできることの詳細については、次のサイトをご覧ください：
<https://support.google.com/assistant>

注:



- 一部の言語や国ではGoogleアシスタントを利用できません。
- Googleアシスタントで音楽を再生する方法については、27ページをご覧ください。

音声で操作する

最初に「OK Google」と呼びかけてから、リクエストを言います。

できること	呼びかけ方の例
エンターテインメントを楽しむ	音楽を再生して。
その日の予定を立てる	今日のスケジュールは？
タスクを管理する	目覚ましを明日の朝7時にセットして。
スマートデバイス进行操作する	ライトをつけて。
知恵を借りる	最新のニュースを教えて。
行動を忘れないようにする	今夜、牛乳を買うってリマインドして。
楽しいことをする	何か面白いことを教えて。

スピーカーの操作ボタンを使用する

アクションボタン  とマイクオフボタン  を使用して、Googleアシスタントを操作することができます。操作ボタンはスピーカーの天面にあります。

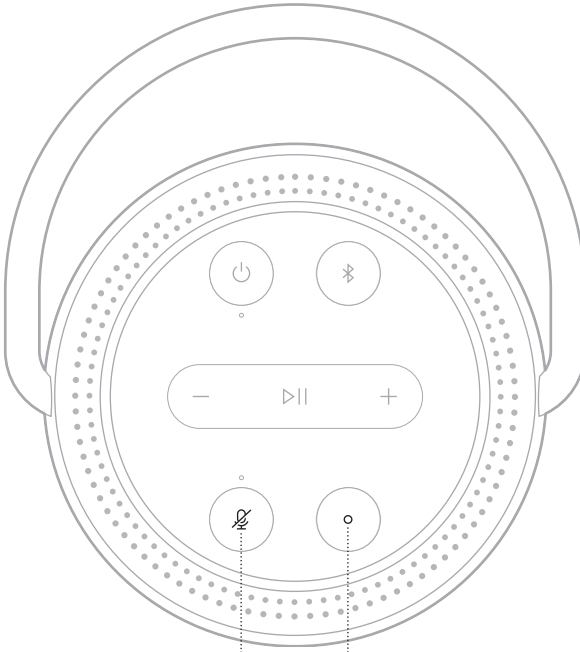



マイクオフボタン



できること

操作方法

Googleアシスタントに話しかける	○ ボタンを押して、リクエストを言います。 できることについては、次のサイトをご覧ください： https://support.google.com/assistant
アラームやタイマーを停止する	○ ボタンを押します。
Googleアシスタントを停止する	○ ボタンを押します。
マイクをオンまたはオフにする	 ボタンを押します。 マイクをオフにすると、マイクオフボタンの上にあるインジケーター  が赤に点灯し、Googleアシスタントにアクセスできなくなります。

GOOGLEアシスタントで音楽を再生する

Googleアシスタントに話しかけて、デフォルトの音楽サービスまたは特定の音楽サービスから音楽を再生できます。

最初に「OK Google」と呼びかけてから、リクエストを言います。

できること	呼びかけ方の例
音楽を再生する	音楽を再生して。 注: Googleアシスタントはデフォルトの音楽サービスを使用します。エラーメッセージが聞こえた場合は、デフォルトの音楽サービスの変更が必要になる場合があります。この設定を変更するには、Googleアシスタントアプリを使用します。
スピーカーを操作する	音量を上げて。
特定の音楽サービスから再生する	TuneInでNPRラジオをかけて。 (音楽サービスによってはサービスしていない国や地域があります。) 注: Googleアシスタントがサポートしていない音楽サービスもあります。
特定のスピーカーで再生する	リビングのスピーカーでジャズをかけて。 注: Bose Musicアプリで設定したスピーカー名を必ず話してください。複数のスピーカーが同じ名前の場合は、Googleアシスタントアプリで設定した名前を使用するか、Bose Musicアプリで名前を変更します。

デフォルトの音楽サービスを選択する

Googleアシスタントの初期設定中に、Googleアシスタントアプリからデフォルトの音楽サービスの選択を求められます。Bose製品でGoogleアシスタントを使って音楽を再生する場合、サポートされているデフォルトのサービスはPandoraとSpotifyだけです。セットアップ中には他の音楽サービスもリストに表示されていますが、それらはサポートされていません。

デフォルトの音楽サービスには、PandoraまたはSpotifyを選択してください(音楽サービスによってはサービスしていない国や地域があります)。サポートされていない音楽サービスを選択した場合、音楽の再生をリクエストするとエラーメッセージが聞こえます。

ALEXAにアクセスする

スピーカーにはAmazon Alexaが搭載されています。Alexaでは、音楽を再生したり、ニュースを聞いたり、天気を確認したり、スマートホームデバイス进行操作したりすることができます。スピーカーでAlexaを使用するのは簡単です。「アレクサ」と呼びかけるか、アクションボタン○を押すだけで、Alexaはすぐに反応します。

Alexaでできることの詳細については、次のサイトをご覧ください：

<https://www.amazon.com/usealexa>

注：一部の言語や国ではAlexaを利用できません。

音声で操作する

できること	呼びかけ方の例
Alexaに話しかける	アレクサ、今日の天気は？
音楽を再生する	アレクサ、ベートーベンの曲をかけて。 注： Amazon Musicがデフォルトの音楽サービスとして設定されています。デフォルトの音楽サービスを変更するには、Alexaアプリを使用します。
音量を調節する	アレクサ、音量を上げて。
特定の音楽サービスから再生する	アレクサ、TuneInでNPRラジオをかけて。 (音楽サービスによってはサービスしていない国や地域があります。) 注： Amazon Alexaがサポートしていない音楽サービスもあります。
特定のスピーカーで再生する	アレクサ、リビングでファンクミュージックをかけて。 注： Bose Musicアプリで設定したスピーカー名を必ず話してください。複数のスピーカーが同じ名前の場合、Alexaアプリで設定した名前を使用するか、Bose Musicアプリで名前を変更します。
次の曲にスキップする	アレクサ、次の曲。
タイマーをセットする	アレクサ、タイマーを5分にセットして。
他のスキルを調べる	アレクサ、新しいスキルを教えてください。
Alexaを停止する	アレクサ、ストップ。

スピーカーの操作ボタンを使用する

Alexaを操作するには、アクションボタン○とマイクオフボタン  を使用します。操作ボタンはスピーカーの天面にあります。

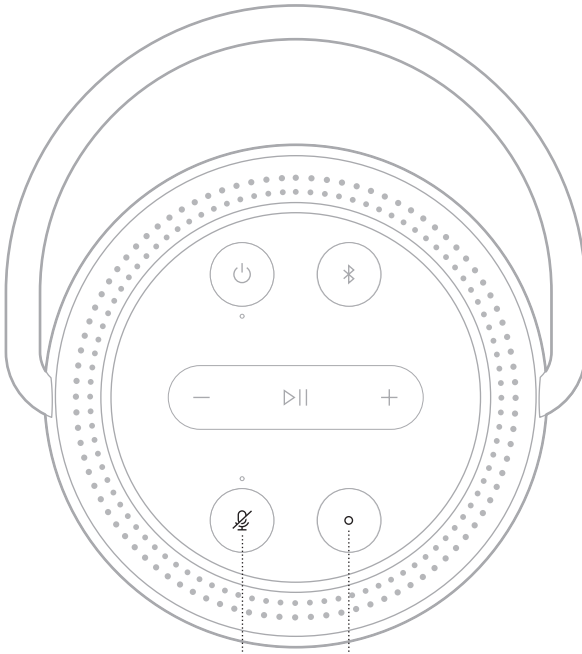



マイクオフボタン



できること

操作方法

できること	操作方法
Alexaに話しかける	○ ボタンを押して、リクエストを言います。 できることについては、次のサイトをご覧ください： https://www.amazon.com/usealexa
アラームやタイマーを停止する	○ ボタンを押します。
Alexaを停止する	○ ボタンを押します。
マイクをオンまたはオフにする	 ボタンを押します。 注: マイクをオフにすると、マイクオフボタンの上にあるインジケーター  が赤に点灯し、Alexaにアクセスできなくなります。

Bluetoothワイヤステクノロジーにより、スマートフォン、タブレット、パソコンなどの音楽をワイヤレス再生することができます。モバイル機器から音楽をストリーミング再生するには、モバイル機器とスピーカーを接続する必要があります。

BLUETOOTHのみを使用する(WI-FIなし)

スピーカーがWi-Fiに接続されていない場合は、スピーカーのBluetooth機能のみを使用できます。モバイル機器をBluetooth接続する方法については、30ページをご覧ください。

注: Bluetoothテクノロジーのみを使用している場合は、音声アシスタントやBose Musicアプリの機能にアクセスできません。

モバイル機器を接続する

1. Bluetooth ボタン  を長押しします。

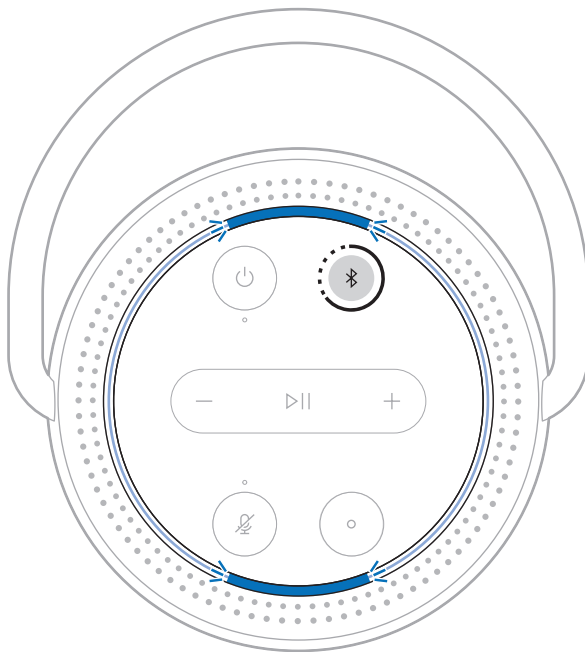

ビープ音が聞こえ、ライトリングが青で点滅します。

2. モバイル機器のBluetooth機能をオンにします。

ヒント: 通常、Bluetoothメニューはモバイル機器の設定メニューにあります。

3. デバイスリストから本製品を選択します。

ヒント: Bose Music アプリでスピーカーに付けた名前を探してください。スピーカーに名前を付けていない場合は、デフォルトの名前が表示されます。

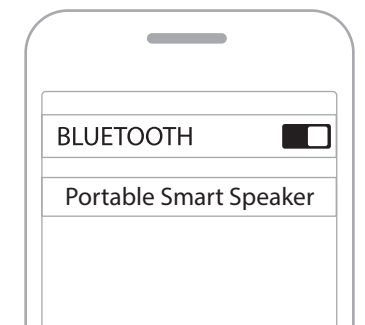

接続すると、ピープ音が聞こえ、ライトリングの上下が青に点灯してから次第に消灯します。モバイル機器のペアリングされたリストにスピーカーの名前が表示されます。

モバイル機器の接続を解除する

モバイル機器の接続を解除するには、Bose Music アプリを使用します。

ヒント: モバイル機器の Bluetooth 設定を使用して接続を解除することもできます。Bluetooth 機能を無効にすると、他の機器との接続もすべて解除されます。

モバイル機器を再接続する

1. Bluetooth ボタン ✱ を押します。

注: モバイル機器の Bluetooth 機能が有効であることを確認します。

2. 接続されたモバイル機器で音楽を再生します。

別のモバイル機器を接続する

スピーカーのデバイスリストには、機器を最大8台記憶できます。

注: ただし、一度に音楽を再生できる機器は1台だけです。

1. ライトバーが青に点滅するまで、✱ ボタンを長押しします。
2. モバイル機器で、デバイスリストから本製品を選択します。

注: モバイル機器の Bluetooth 機能が有効であることを確認します。

スピーカーのデバイスリストを消去する

1. ライトリングの上下が青で2回点滅してから次第に消灯するまで、✱ ボタンを10秒間長押しします。
2. モバイル機器の Bluetooth リストからスピーカーを削除します。

すべての機器が消去され、スピーカーが新しい機器と接続可能な状態になります(30ページを参照)。

このスピーカーはAirPlay 2オーディオの再生に対応しており、お持ちのApple製品からこのスピーカーに音楽を簡単にストリーミング再生することができます。複数のスピーカーで再生することも可能です。

注:

- AirPlay 2を使用するには、iOS 11.4以降を実行しているApple製品が必要です。
- Apple製品とスピーカーは同じWi-Fiネットワークに接続されている必要があります。
- AirPlayの詳細情報については、次のサイトをご覧ください：
<https://www.apple.com/airplay>

コントロールセンターから音楽をストリーミング再生する

1. Apple製品でコントロールセンターを開きます。
2. 画面の右上隅にあるオーディオカードを長押しして、AirPlayアイコン  をタップします。
3. スピーカー（複数可）を選択します。

アプリから音楽をストリーミング再生する

1. 音楽アプリ(Apple Musicなど)を開き、再生する曲を選択します。
2.  をタップします。
3. スピーカー（複数可）を選択します。

スピーカーの充電

1. 電源コードをスピーカーの電源端子に接続します。

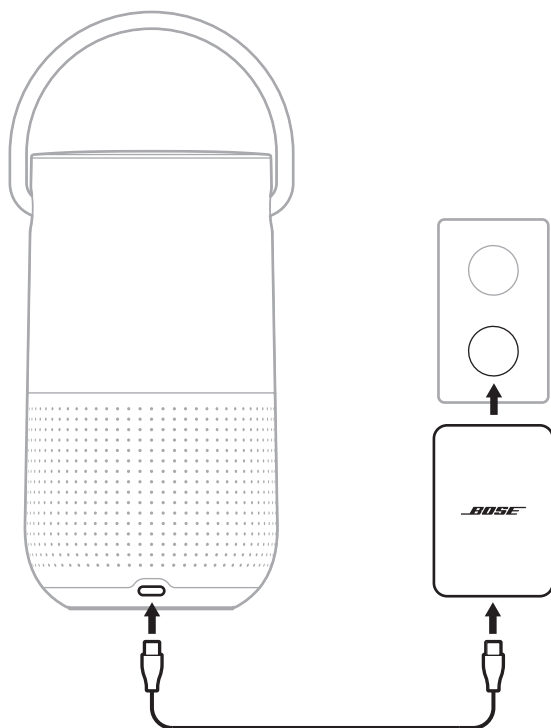

2. 電源アダプターに電源コードを接続します。
3. 電源アダプターを壁のコンセントに差し込みます。

スピーカーの電源がオンになり、電源インジケーターが白に点滅し始めます。

注意: スピーカーが濡れたまま充電しないでください。スピーカーが破損する恐れがあります。

Bose Portable Smart Speaker Charging Cradleを使用してスピーカーを充電する

スピーカーをBose Portable Smart Speaker Charging Cradleに載せて充電することができます。充電用クレードルは、お近くのボーズ製品取扱店、または弊社Webサイトでお求めいただけます。

次のサイトをご参照ください: worldwide.Bose.com/Support/PHS

充電状態の確認

スピーカーの電源がオンになっていて、音楽が再生されていないときに、電源ボタンを押します。

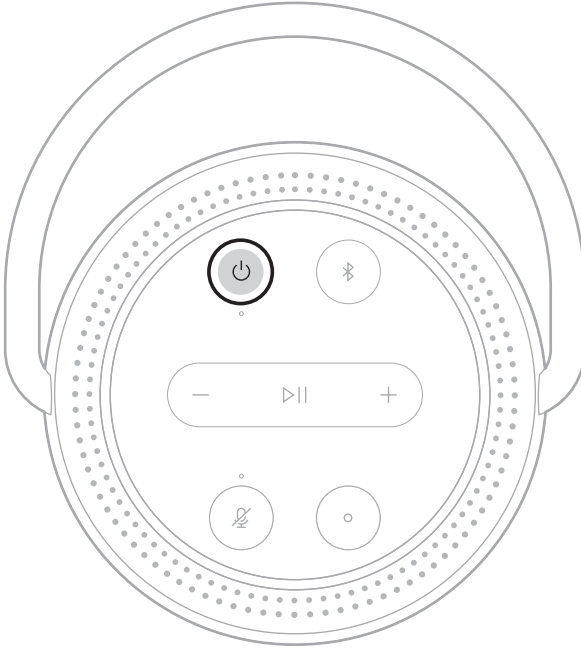

音声ガイドで、バッテリー残量を通知します。

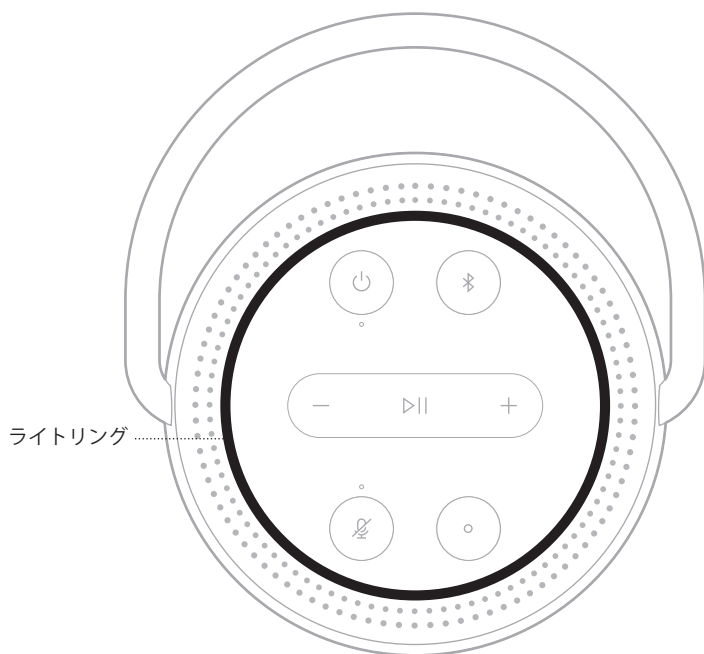

ヒント: Bose Musicアプリを使用してバッテリー残量を確認することもできます。

スピーカーの天面にあるLEDライトリングには、スピーカーの状態が表示されます。





Wi-Fiの状態

スピーカーのWi-Fi接続の状態を示します。

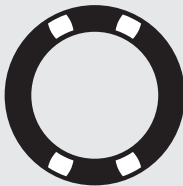

ライトリングの状態	システムの状態
<p>上下が白に点滅</p> 	<p>Wi-Fiに接続中</p>
<p>上下が白に点灯してから次第に消灯</p> 	<p>Wi-Fiに接続しました</p>

メディアの再生と音量の状態

ライトリングの状態	システムの状態
<p>ライトリングの上部と下部の2つのライトが白に点灯</p> 	<p>音楽の一時停止</p>
<p>全体が時計回りに白に点灯</p> 	<p>音量アップ</p>
<p>全体が反時計回りに消灯</p> 	<p>音量ダウン</p>

BLUETOOTH接続の状態

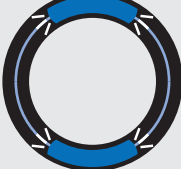



モバイル機器のBluetooth接続の状態を示します。

ライトリングの状態		システムの状態
上下が青に点滅		モバイル機器に接続 できません
上下が青に速く点滅		モバイル機器に接続中
上下が青に点灯して から次第に消灯		モバイル機器に接続 しました
青に2回点滅		デバイスリストを消 去中

音声アシスタントの状態

Google アシスタントまたは Amazon Alexa の状態を示します。

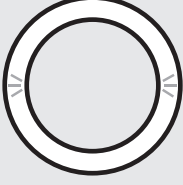
Google アシスタントの状態

ライトリングの状態		音声アシスタントの状態
消灯		アイドル状態
上下左右が白に点灯		リクエストを待っています
白のライトが時計回りに回転		考えています
白の点滅(フル)		話しています
白のライトが10分間点滅		通知があります

Amazon Alexaの状態

ライトリングの状態	音声アシスタントの状態	
消灯		アイドル状態
白のライトが上下に移動		リクエストを待っています
上下が白に点灯		考えています
白の点滅(フル)		話しています
上下が黄色に点滅		通知があります

マイクオフインジケーター

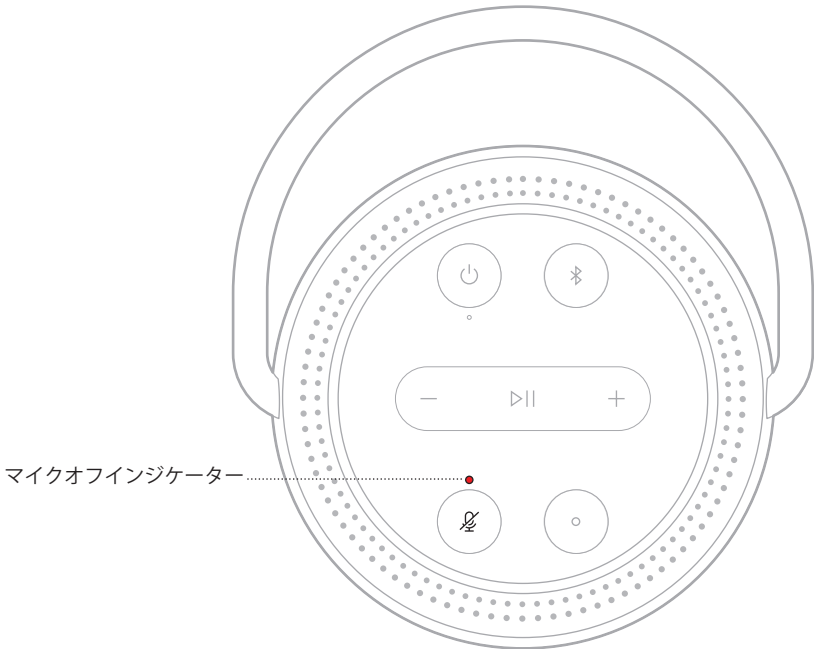

インジケーターの状態

システムの状態

赤の点灯

マイクがオフです

電源の状態

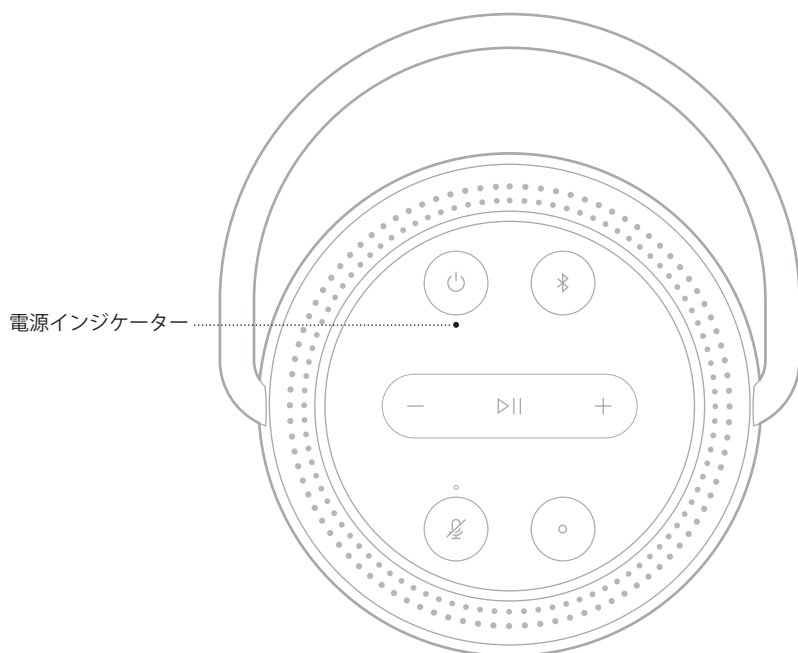

インジケータの状態	システムの状態
白の点灯	オン 注: スピーカーが充電ケーブルに接続されている場合、白の点灯は完全に充電されたことを示します。
白の点滅	充電中
白の暗い点灯	ネットワーク待機状態 注: 白の暗い点灯を確認できるのは、スピーカーが充電中でないときだけです。
赤の点灯	バッテリー残量5～10%
赤の点滅	バッテリー残量5%未満
消灯	オフ

アップデートとエラーの状態

ソフトウェアのアップデート状態とエラーの警告を示します。

ライトリングの状態	システムの状態
<p>上下がオレンジに点灯</p> 	<p>Wi-Fiセットアップを実行中です</p>
<p>リング全体が反時計回りに白く点灯する動きを繰り返す</p>  	<p>アップデートをダウンロードしています</p>
<p>リング全体が時計回りに白く点灯する動きを繰り返す</p>  	<p>スピーカーをアップデートしています</p>
<p>上下がオレンジに4回点滅</p> 	<p>エラー、Bose Musicアプリを参照してください</p>
<p>上下が赤に点灯</p> 	<p>エラー、Boseカスタマーサービスに連絡してください</p>

スピーカーをアップデートする

スピーカーがBose Musicアプリに接続され、Wi-Fiネットワークに接続されている場合、スピーカーは自動的にアップデートされます。

WI-FIのオン/オフを切り替える

ライトリング全体が白に点灯するまで、再生/一時停止ボタン▶||とBluetoothボタン*を同時に5秒間長押しします。

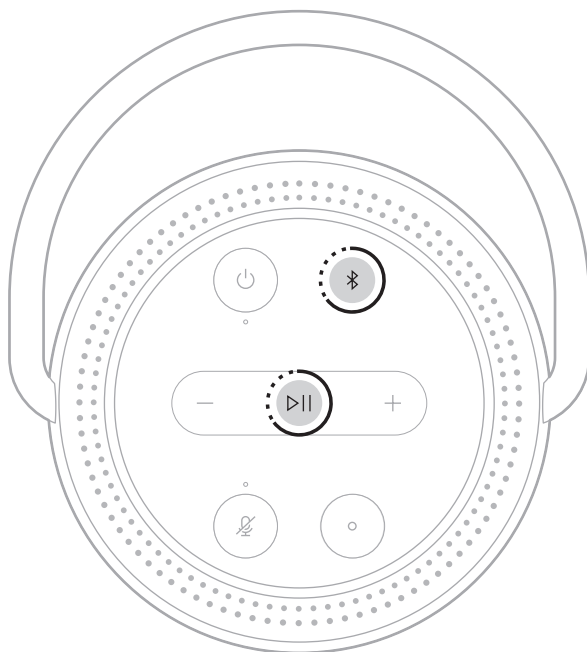

注: Wi-Fiがオフの場合、Bose Musicアプリや音声アシスタントを使用してスピーカーを操作することはできません。

BOSE SOUNDLINK *BLUETOOTH* SPEAKERまたは BOSE HEADPHONESを接続する

Bose SimpleSync™テクノロジーにより、一部のBose SoundLink *Bluetooth* speakersまたはBose headphonesをBose Portable Smart Speakerに接続して、新しい方法で音楽を楽しむことができます。

特長

- **別の部屋で音楽を同時に楽しむ**: Bose SoundLink *Bluetooth* speakerをBose Portable Smart Speakerに接続して、同じ曲を2つの部屋で同時に聴くことができます。
- **音楽をヘッドホンで楽しむ**: Bose headphonesをBose Portable Smart Speakerに接続して、隣の部屋で音楽をクリアな音で楽しむことができます。製品ごとの音量を個別に調節できるので、サウンドバーの音量を下げたりミュートしたりして、家の中の好きな場所でヘッドホンの音楽を楽しむことができます。

注: SimpleSync™テクノロジーは、9 mの*Bluetooth*通信範囲内で機能します。壁や建材の種類によって受信状態が変わる場合があります。

対応製品

ほとんどのBose SoundLink *Bluetooth* speakersと、一部のBose headphonesをBose Portable Smart Speakerに接続できます。

対応製品の例:

- Bose SoundLink Revolve+ *Bluetooth* speaker
- Bose SoundLink Mini *Bluetooth* speaker
- Bose SoundLink Color *Bluetooth* speaker
- Bose Noise Cancelling Headphones 700
- Bose QuietComfort 35 wireless headphones

新しい製品も随時追加されます。全製品のリストと詳細については、次のサイトをご覧ください。worldwide.Bose.com/Support/Groups

Bose Music アプリを使用して接続する

Bose Music アプリを使用して、Bose SoundLink *Bluetooth* speaker や Bose headphones を Bose Portable Smart Speaker に接続できます。詳しくは、次のサイトをご覧ください: worldwide.bose.com/Support/Groups

注:

- 接続する製品の電源がオンになっていて、Bose Portable Smart Speaker から 9 m 以内にあり、他のデバイスに接続できる状態になっていることを確認してください。詳細については、お使いの製品の取扱説明書をご覧ください。
- Bose Portable Smart Speaker と一度に接続できる製品は1台だけです。

BOSE SOUNDLINK BLUETOOTH SPEAKER または BOSE HEADPHONES を再接続する

Bose SoundLink *Bluetooth* speaker または Bose headphones の電源をオンにします。

スピーカーやヘッドホンは、最後に接続していた *Bluetooth* 機器 (Bose Portable Smart Speaker など) への接続を試みます。

注:

- Bose Portable Smart Speaker が通信範囲内 (9 m) にあり、電源が入っている必要があります。
- スピーカーやヘッドホンに接続できない場合は、「以前に接続されていた Bose SoundLink *Bluetooth* speaker または Bose headphones とスピーカーを再接続できない」(52 ページ) をご覧ください。

お手入れについて

スピーカーの外装は柔らかい布でから拭きしてください。

注意:

- スピーカーの近くでスプレーを使用しないでください。溶剤、化学薬品、またはアルコール、アンモニア、研磨剤などを含むクリーニング液は使用しないでください。
- 開口部に液体が入らないようにしてください。

交換部品とアクセサリ

交換部品とアクセサリは、ボーズ製品取扱店、弊社Webサイト、またはお電話によるご注文でご購入いただけます。

次のサイトをご参照ください: worldwide.Bose.com/Support/PHS

保証

製品保証の詳細は global.Bose.com/warranty をご覧ください。

製品の登録をお願いいたします。登録は弊社Webサイトから簡単に行えます。製品を登録されない場合でも、保証の内容に変更はありません。

最初にお試しいただくこと

スピーカーに問題が生じた場合は、まず下記の点をご確認ください。

- スピーカーの電源をオンにします(35ページを参照)。
- スピーカーを充電します(17ページを参照)。
- すべてのケーブルをしっかりと接続します。
- スピーカーの状態を確認します(36ページを参照)。
- Bose Musicアプリをダウンロードして、入手可能なソフトウェアのアップデートを実行します。
- スピーカーとモバイル機器を干渉源になるような電気製品(無線ルーター、コードレス電話、テレビ、電子レンジなど)から離します。
- スピーカーが正しく動作するように、無線ルーターやモバイル機器の推奨通信範囲内へ移動します。

その他の対処方法



問題が解決しない場合は、次の表を参照して一般的な問題の症状と対処方法をご確認ください。それでも問題が解決できない場合は、Boseカスタマーサービスまでお問い合わせください。

次のサイトをご参照ください: worldwide.Bose.com/contact

症状	対処方法
スピーカーの電源が入らない	<p>バッテリーが保護モードへ移行している、あるいは放電している可能性があります。スピーカーに電源コードを接続します。</p> <p>電源ケーブルを別のコンセントに差し込みます。</p> <p>電源ケーブルを抜き、30秒間待ってから、通電している電源コンセントにしっかりと差し込みます。</p>
スピーカーの電源がオフにならない	<p>Bose Musicアプリを使用してWi-Fiをセットアップした場合は、電源インジケータが消灯するまで、電源ボタンを長押しします。</p> <p>Bose Musicアプリを使用してWi-Fiがセットアップされていない場合は、電源ボタンを1回押してスピーカーの電源を切ります。</p>
セットアップ中にスピーカーが反応しない	<p>Bose Musicアプリを使用してセットアップしていることを確認します。</p> <p>注: アプリでセットアップ画面が表示されない場合は、[製品]画面を開いてスピーカーを追加します。</p> <p>電源ケーブルを抜き、30秒間待ってから、通電している電源コンセントにしっかりと差し込みます。</p>

症状	対処方法
<p>モバイル機器でBose Musicアプリが動作しない</p>	<p>お使いのモバイル機器がBose Musicアプリに対応しており、システム最小要件を満たしていることを確認します。詳細については、モバイル機器のアプリストアをご参照ください。</p> <p>モバイル機器でBose Musicアプリをアンインストールしてから、アプリを再インストールします (17ページを参照)。</p>
<p>スピーカーをWi-Fiネットワークに接続できない</p>	<p>Bose Musicアプリで、正しいネットワーク名を選択して、ネットワークのパスワードを入力します。</p> <p>モバイル機器とスピーカーが同じWi-Fiネットワークに接続されていることを確認してください。</p> <p>Wi-Fiネットワークの設定情報を変更した場合は、18ページをご覧ください。</p> <p>セットアップに使用するモバイル機器のWi-Fi機能を有効にします。</p> <p>モバイル機器で開いている他のアプリケーションを終了します。</p> <p>ルーターが2.4GHz帯と5GHz帯の両方に対応している場合は、モバイル機器とスピーカーが同じ周波数帯を使用して接続していることを確認します。</p> <p>注: 正しい周波数帯に確実に接続するため、各周波数に固有の名前を付けることをお勧めします。</p> <p>ルーターをリセットします。</p> <p>モバイル機器でBose Musicアプリをアンインストールします。電源ケーブルを抜き、30秒間待ってから、通電している電源コンセントにしっかりと差し込みます。Bose Musicアプリをダウンロードして、セットアップをやり直します。</p>
<p>音が途切れる/聞こえない</p>	<p>スピーカーとモバイル機器の音量を上げます。</p> <p>他のオーディオ/ビデオストリーミングアプリを停止します。</p> <p>別のソースに切り替えます。</p> <p>別のアプリケーションまたは音楽サービスからオーディオを再生します。</p> <p>対応しているBluetoothモバイル機器を使用していることを確認します。</p> <p>モバイル機器を再起動します。</p> <p>電源ケーブルを抜き、30秒間待ってから、通電している電源コンセントにしっかりと差し込みます。</p> <p>スピーカーがミュートされていないことを確認します。ミュートを解除するには、スピーカーの音量アップ+または音量ダウン- ボタンを押すか、Bose Musicアプリを使用します。</p>

症状	対処方法
<p>スピーカーをモバイル機器に接続できない</p>	<p>モバイル機器のBluetooth機能をオフにしてから、もう一度オンにします。Bluetoothメニューからスピーカーを削除します。もう一度接続し直します。</p> <p>別のモバイル機器と接続して試してみてください(30ページを参照)。</p> <p>対応しているBluetoothモバイル機器を使用していることを確認します。</p> <p>モバイル機器のBluetoothリストからスピーカーを削除します。もう一度接続してみます(31ページを参照)。</p> <p>スピーカーのデバイスリストを消去します(32ページを参照)。</p>
<p>AirPlay を使用して音楽をストリーミング再生できない</p>	<p>スピーカーの電源がオンになっていて、通信範囲内にあることを確認します(35ページを参照)。</p> <p>Apple 製品とスピーカーをアップデートします。</p> <p>Apple 製品とスピーカーが同じWi-Fiネットワークに接続されていることを確認します。</p> <p>スピーカーが最新の状態であることを確認します(44ページを参照)。</p> <p>ストリーミング再生する音楽アプリでAirPlayアイコン  が見つからない場合は、コントロールセンターから音楽をストリーミング再生してください。</p> <p>その他のサポート情報は次のサイトをご覧ください: https://www.apple.com/airplay</p>
<p>別のBoseアカウントに追加する際にスピーカーが表示されない</p>	<p>Bose Musicアプリを使用して、スピーカーの共有が有効であることを確認します。</p> <p>スピーカーとモバイル機器が同じWi-Fiネットワークに接続されていることを確認します。</p>

症状	対処方法
<p>Google アシスタントが反応しない、音楽が再生されない</p>	<p>Google アシスタントが Bose Music アプリを使用して設定されていることを確認します (24 ページを参照)。</p> <p>モバイル機器を Wi-Fi に接続します。</p> <p>この製品で Google アシスタントが利用可能な国にいることを確認します。</p> <p>最新バージョンの Google アシスタント アプリを使用していることを確認します。</p> <p>音声による起動が有効であることを確認します (25 ページを参照)。</p> <p>お使いのモバイル機器が対応していることを確認します。</p> <p>Bose Music アプリを使用して、スピーカーから Google アシスタントを削除します。その後、もう一度 Google アシスタントを追加します。</p> <p>デフォルトの音楽サービスとして、Pandora または Spotify を選択します (27 ページを参照)。</p> <p>Bose Music アプリと Google アシスタント アプリでは、必ず同じ音楽サービスのアカウントを使用してください。</p> <p>Google アシスタントがリクエストをサポートしていない場合があります。新しい機能も随時追加されます。</p> <p>その他のサポート情報は次のサイトをご覧ください： https://support.google.com/assistant</p>
<p>Google アシスタントのアカウントに基づく情報の設定を変更する</p>	<p>アカウントに基づく情報を無効にしたり、使用するアカウントを変更したりするには、Google アシスタント アプリの [設定] メニューを使用します。</p>
<p>Alexa が反応しない</p>	<p>Alexa が Bose Music アプリを使用して設定されていることを確認します (17 ページを参照)。</p> <p>注： Bose Music アプリを使用してスピーカーを設定し、Wi-Fi ネットワークに接続する必要があります。</p> <p>この製品で Alexa が利用可能な国にいることを確認します。</p> <p>マイクオフボタンの上にあるインジケーター  が赤に点灯していないことを確認します。マイクをオンにするには、 ボタンを押します。</p> <p>Bose Music アプリで設定した名前を言っていることを確認します。複数のスピーカーが同じ名前の場合、Alexa アプリで設定した名前を使用するか、Bose Music アプリで名前を変更します。</p> <p>Bose Music アプリを使用して、スピーカーから Alexa を削除して、もう一度 Alexa を追加します。</p> <p>Alexa がリクエストをサポートしていない場合があります。新しい機能も随時追加されます。</p> <p>その他のサポート情報は次のサイトをご覧ください： https://www.amazon.com/usealexa</p>

症状	対処方法
<p>スピーカーとBose SoundLink <i>Bluetooth</i> speakerまたはBose headphonesを接続できない</p>	<p>Bose SoundLink <i>Bluetooth</i> speakerまたはBose headphonesの電源がオンになっていて、Bose Portable Smart Speakerから9 m以内にあり、他のデバイスに接続できる状態になっていることを確認してください。詳細については、お使いの製品の取扱説明書をご覧ください。</p>
<p>以前に接続されていたBose SoundLink <i>Bluetooth</i> speakerまたはBose headphonesとスピーカーを再接続できない</p>	<p>Bose SoundLink <i>Bluetooth</i> speakerまたはBose headphonesで、製品コントロールを使用して、Bose Portable Smart Speakerの名前が聞こえるまで製品のデバイスリストを順に切り替えます。具体的な製品に関する説明については、製品の取扱説明書をご覧ください。</p> <p>注: Bose Noise Cancelling Headphones 700をはじめ一部のスピーカーやヘッドホンは、製品のデバイスリストを順に切り替える機能に対応していません。これらの製品を再接続するには、「Bose Music アプリを使用して接続する」(46ページ)をご覧ください。</p>
<p>接続したBose SoundLink <i>Bluetooth</i> speakerやBose headphonesから音が遅れて再生される</p>	<p>一部のBose SoundLink <i>Bluetooth</i> speakersやBose headphonesでは、スピーカーに接続して完璧に同期した状態でオーディオを再生できない場合があります。お使いの製品が対応しているかどうかを確認するには、次のサイトをご覧ください。worldwide.Bose.com/Support/Groups</p> <p>Bose SoundLink <i>Bluetooth</i> speakerやBose headphonesのソフトウェアアップデートがあればインストールします。アップデートを確認するには、モバイル機器で製品に該当するBoseアプリを開くか、パソコンからbtu.Bose.comにアクセスします。</p>

スピーカーをリセットする

工場出荷時の設定に戻すと、スピーカーのソース機器、音量、ネットワーク設定などがすべて消去され、出荷されたときの設定に戻ります。

ライトリング全体が白に点灯するまで、音量アップボタン + と Bluetooth ボタン ♪ を同時に10秒間長押しします。

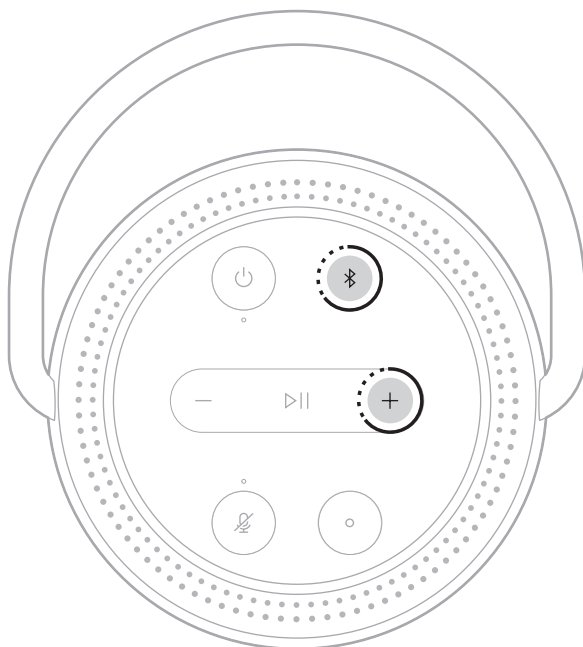

スピーカーが再起動します。リセットが完了すると、ライトリングがオレンジ色に点灯します。

スピーカーのネットワーク設定とオーディオ設定を元に戻す

Bose Music アプリを使用してスピーカーをセットアップします(17ページを参照)。

يُرجى قراءة جميع تعليمات السلامة، والأمان، والاستخدام والاحتفاظ بها.

تعلن شركة Bose Corporation بموجب هذا المنتج يخضع للمتطلبات الأساسية لتوجيه الاتحاد الأوروبي رقم 2014/53/EU والشروط الأخرى ذات الصلة وجميع متطلبات توجيهات الاتحاد الأوروبي المعمول بها. ويمكن العثور على إعلان المطابقة الكامل في الموقع التالي: www.Bose.com/compliance

يتوافق هذا المنتج مع جميع لوائح التوافق الكهرومغناطيسي المعمول بها لعام 2016 وجميع لوائح المملكة المتحدة الأخرى المعمول بها. ويمكن العثور على إعلان المطابقة الكامل في الموقع التالي: www.Bose.com/compliance

تعلن شركة Bose في هذا الكتيب أن هذا المنتج يتوافق مع المتطلبات الأساسية التي تنص عليها لوائح الأجهزة اللاسلكية لعام 2017 وجميع لوائح المملكة المتحدة الأخرى المعمول بها. ويمكن العثور على إعلان المطابقة الكامل في الموقع التالي: www.Bose.com/compliance

تعليمات مهمة للسلامة

1. تأكد من جفاف منفذ الموصل تمامًا قبل الشحن.
2. لا تحاول شحن السماعة عندما تكون رطبة.
3. لا تستخدم سوى الملحقات/المرفقات التي تحددها الشركة المُصنِّعة.
4. وكل جميع أعمال الصيانة إلى أفراد صيانة مؤهلين. يجب إجراء الصيانة عند تلف الجهاز بأي شكل من الأشكال، مثل تلف سلك التغذية الكهربائية، أو القابس، أو انسكاب سائل، أو سقوط أشياء على الجهاز، أو تعرضه للمطر، أو الرطوبة، أو عدم عمله بصورة اعتيادية أو سقوطه.

يحتوي على أجزاء صغيرة قد تتسبب في حدوث خطر الاختناق. غير مناسب للأطفال دون 3 سنوات.



يحتوي هذا المنتج على مادة مغناطيسية. استشر طبيبك فيما إذا كان لهذه السماعات تأثيرٌ على أي أجهزة طبية مزروعة لديك أو لا.



- أبقِ المنتج بعيدًا عن مصادر اللهب والحرارة. لا تضع أي مصادر لهب مكشوف (مثل الشموع المشتعلة) فوق المنتج أو بالقرب منه.
- لا تُجر أي تبديلات غير مصرَّح بها لهذا المنتج.
- لا تستخدم عاكس مصدر الطاقة مع هذا المنتج.
- لا تستخدم أي شاحن بخلاف ذلك الفرق للاستخدام مع المنتج بصورة خاصة.

仅适用于 2000m 以下地区安全使用

استخدم على ارتفاع أقل من 2000 متر فقط.



- لا تعرض المنتجات التي تحتوي على بطاريات لحرارة زائدة (مثل تخزينها تحت أشعة الشمس المباشرة، أو تعريضها للنار أو ما شابه).
- توجد بطاقة المنتج أسفل المنتج.

ملاحظة: تم اختبار هذا الجهاز وُجد أنه يتوافق مع حدود جهاز رقمي من الفئة B وفقاً للجزء رقم 15 من قواعد لجنة الاتصالات الفيدرالية (FCC). وقد وضعت هذه الحدود لتوفير الحماية المناسبة من التداخل الضار عند تركيب الجهاز في منطقة سكنية. يولد هذا الجهاز طاقة تردد لاسلكية ويستخدمها ويمكن أن يشعها، وإذا لم يتم تركيبه واستخدامه وفقاً للتعليمات، فيمكن أن يتسبب في حدوث تداخل ضار في الاتصالات اللاسلكية. ومع ذلك، فلا يوجد ضمان لعدم حدوث تداخل بسبب التركيب. إذا تسبب هذا الجهاز في حدوث تداخل ضار للاستقبال اللاسلكي أو التلفزيوني (يمكن التحقق من ذلك عن طريق إطفاء الجهاز وإعادة تشغيله)، فيوصى المستخدم بتصحيح التداخل باستخدام إجراء أو أكثر من الإجراءات التالية:

- تغيير اتجاه هوائي الاستقبال أو موضعه.
- زيادة المسافة بين الجهاز وجهاز الاستقبال.
- توصيل الجهاز بأخذ كهربائي في دائرة مختلفة عن الدائرة التي تم توصيل جهاز الاستقبال بها.
- استشر الموزع المعتمد أو أحد الفنيين من ذوي الخبرة بأجهزة الراديو أو التلفاز لطلب المساعدة.

قد يؤدي إجراء أي تغييرات أو تعديلات دون موافقة صريحة من شركة Bose Corporation إلى إلغاء ترخيص المستخدم لتشغيل هذا الجهاز.

يخضع هذا الجهاز للجزء 15 من قواعد لجنة الاتصالات الفيدرالية (FCC) ومعايير (معايير) المواصفات القياسية لموجات الراديو (RSS) المعينة من ترخيص مؤسسة الابتكار، والعلوم والتنمية الاقتصادية في كندا (ISED Canada). يخضع تشغيل الجهاز للشرطين التاليين: (1) ألا يتسبب هذا الجهاز في حدوث تداخل ضار، و(2) أن يقبل هذا الجهاز أي تداخل يتم استقباله بما في ذلك التداخل الذي قد يتسبب في عملية تشغيل غير مرغوب فيها.

يجب تركيب هذا الجهاز وتشغيله على مسافة 20 سم على الأقل بين مصدر الإشعاع وجسمك.

هذا الجهاز مُصمم للاستخدام الداخلي فقط عند تشغيله في نطاق تردد من 5150 ميغاهرتز إلى 5250 ميغاهرتز للحد من احتمال حدوث تداخل ضار في النظم ذات القنوات المشتركة الأخرى.

CAN ICES-3(B)/NMB-3(B)

بالنسبة لأوروبا:

نطاقات تردد العملية التشغيلية هي من 2400 إلى 2483.5 ميغا هرتز، ومن 5150 إلى 5350 ميغا هرتز، ومن 5470 إلى 5725 ميغا هرتز.

الحد الأقصى لنقل الطاقة أقل من 20 ديسيبل ميلي واط من القدرة المشعة المكافئة المتناحية.

الحد الأقصى لنقل الطاقة أقل من الحدود التنظيمية مما يعني أن اختبار معدل الامتصاص النوعي SAR غير ضروري ويُستثنى من اللوائح السارية.

يقتصر هذا الجهاز على الاستخدام الداخلي عند تشغيله في النطاق الترددي من 5150 إلى 5350 ميغا هرتز في جميع الدول الأعضاء في الاتحاد الأوروبي المدرجة في الجدول.



السويد	النمسا	المجر	سلوفاكيا	قبرص	فرنسا	المملكة المتحدة (إيرلندا الشمالية)	جمهورية إيرلندا	الدنمارك	بلجيكا
	بولندا	مالطا	ليتوانيا	لاتفيا	كرواتيا	اليونان	البرتغال	ألمانيا	بلغاريا
	سلوفينيا	هولندا	لوكسمبورج	رومانيا	إيطاليا	إسبانيا	فنلندا	إستونيا	التشيك

هذا الرمز يعني أنه يجب عدم التخلص من المنتج مع النفايات المنزلية، بل يجب تسليمه إلى مرفق جمع نفايات مناسب لإعادة تدويره. يساعد التخلص السليم وإعادة التدوير على حماية الموارد الطبيعية، وصحة الإنسان، والبيئة. لمزيد من المعلومات حول التخلص من هذا المنتج وإعادة تدويره، تواصل مع البلدية المحلية أو خدمة التخلص من النفايات لديك أو المتجر الذي اشتريته منه هذا المنتج.



اللائحة الإدارية لأجهزة تردد الراديو منخفضة الطاقة

المادة الثانية عشرة

وفقاً لقواعد "اللائحة الإدارية للأجهزة ذات الترددات اللاسلكية منخفضة الطاقة"، يُظر على أي شركة أو مؤسسة أو مستخدم تغيير ترددات أو تعزيز طاقة الإرسال أو تغيير السمة الأصلية أو الأداء في أي جهاز من الأجهزة المعتمدة ذات الترددات اللاسلكية منخفضة الطاقة؛ وذلك دون الحصول على إذن من اللجنة الوطنية الصينية للاتصالات (NCC).

المادة الرابعة عشر

لا تؤثر الأجهزة ذات الترددات اللاسلكية منخفضة الطاقة على أمن الطائرات ولا تتداخل مع الاتصالات القانونية (إن وجدت)، وفي حال حدوث تداخل، فيجب على المستخدم إيقاف تشغيلها على الفور إلى أن يتم إزالة هذا التداخل. الاتصالات القانونية المذكورة تعني الاتصالات اللاسلكية التي تعمل وفقاً لقانون الاتصالات.

من المؤكد أن الأجهزة ذات تردد الراديو منخفض الطاقة عرضة للتداخل من قبل الاتصالات القانونية أو الأجهزة المشعة لموجات راديو الأجهزة الصناعية، والعلمية والطبية ISM.

لا تحاول إخراج بطارية الليثيوم أيون القابلة لإعادة الشحن من هذا المنتج. اتصل بموزع Bose المحلي لديك أو فني مؤهل آخر لإخراجها.

لا يجب إخراج بطارية الليثيوم أيون القابلة لإعادة الشحن في هذا المنتج إلا بواسطة فنيين مؤهلين فقط. يُرجى الاتصال بتاجر تجزئة Bose المحلي لديك أو الاطلاع على products.bose.com/static/compliance/index.html لمزيد من المعلومات.



جدول حالة الطاقة الخاصة بالمنتج

يمثل المنتج، وفقاً لمتطلبات التصميم الإيكولوجي لتوجيهات المنتجات ذات الصلة بالطاقة 2009/125/EC وكذلك التصميم الإيكولوجي لتوجيهات المنتجات ذات الصلة بالطاقة ولوائح معلومات الطاقة (التعديل) (الخروج من الاتحاد الأوروبي) لعام 2020، مع القاعدة (القواعد) التالية أو المستند (المستندات) التالية: اللائحة (المفوضية الأوروبية) رقم 1275 لسنة 2008، بصيغتها المعدلة بموجب لائحة (الاتحاد الأوروبي) رقم 801 لسنة 2013.

أوضاع الطاقة		معلومات حالة الطاقة المطلوبة
وضع الاستعداد الشبكي	وضع الاستعداد	
<p>Wi-Fi®، Bluetooth® ≥ 2.0 واط</p> <p>≥ 20 دقيقة</p> <p>≥ 2.0 واط</p>	<p>≥ 0.5 واط</p> <p>> 2.5 ساعة</p> <p>غير متوفر</p>	<p>استهلاك الطاقة في وضع الطاقة المحدد، عند إدخال 230 فولت/50 هرتز</p> <p>الوقت الذي بعد انتهائه يتم تبديل الجهاز تلقائيًا إلى الوضع</p> <p>استهلاك الطاقة في وضع الاستعداد الشبكي في حال توصيل جميع منافذ الشبكة السلكية وتنشيط جميع منافذ الشبكة اللاسلكية عند إدخال 230 فولت/50 هرتز</p>
<p>Wi-Fi®: ألق التنشيط عن طريق الضغط مع الاستمرار على زر تشغيل/إيقاف مؤقت أو زر * Bluetooth في أن واحد لمدة 5 ثوانٍ على الأقل. كرر تلك الخطوة للتنشيط.</p> <p>Bluetooth®: قم بإلغاء التنشيط عن طريق مسح قائمة الإقران من خلال الضغط مع الاستمرار على زر Bluetooth® لمدة 10 ثوانٍ. قم بالتنشيط من خلال الإقران مع أحد مصادر Bluetooth.</p>		<p>إجراءات تنشيط/إلغاء تنشيط منفذ الشبكة. سيؤدي إلغاء تنشيط جميع الشبكات إلى تمكين وضع الاستعداد.</p>

معلومات فنية حول مصدر الطاقة الخارجي

يمثل مصدر الطاقة الخارجي، المرفق مع المنتج والمتوافق مع متطلبات التصميم الإيكولوجي لتوجيهات المنتجات ذات الصلة بالطاقة 2009/125/EC، مع القاعدة (القواعد) التالية أو المستند (المستندات) التالي: لائحة اللجنة (الاتحاد الأوربي) رقم 2019/1782.

جهة الصنع	Bose Products B.V.
رقم السجل التجاري	36037901
العنوان	Gorslaan 60 1441 RG Purmerend The Netherlands
مُعرف الموديل	F5V-3C-TC-WW
الجهد الكهربائي للإدخال	100 فولت - 240 فولت
تردد التيار المتردد للإدخال	50 هرتز/60 هرتز
الجهد الكهربائي للإخراج	تيار مستمر 5 فولت
التيار الكهربائي للإخراج	3 أمبير
طاقة الإخراج	15 واط
متوسط الكفاءة النشطة	82.3%
الكفاءة عند الحمل المنخفض (10%)	76.0%
استهلاك الطاقة عند عدم وجود حمل	0.07 واط

يرجى التخلص من البطاريات المستخدمة بطريقة سليمة باتباع اللوائح المحلية. لا تحرقها.



جدول المواد الخطرة المحظور استخدامها بالصين

أسماء المواد أو العناصر السامة أو الخطرة ومحتوياتها						
المواد والعناصر السامة أو الخطرة						
اسم الجزء	الرصاص (Pb)	الزئبق (Hg)	الكاديوم (Cd)	سداسي الكبريت (CR(VI))	ثنائي الفينيل المعالج بالبروم (PBB)	أثير ثنائي الفينيل المعالج بالبروم (PBDE)
مركبات ثنائي الفينيل متعدد الكلور (PCB)	X	O	O	O	O	O
الأجزاء المعدنية	X	O	O	O	O	O
الأجزاء البلاستيكية	O	O	O	O	O	O
السماعات	X	O	O	O	O	O
الكبلات	X	O	O	O	O	O
تم إعداد هذا الجدول وفقاً لأحكام المعيار SJ/T 11364.						
O: يشير إلى أن هذه المادة السامة أو الخطرة الموجودة في كل المواد المتجانسة لهذا الجزء أقل من الحد المقرّر في المعيار GB/T 26572.						
X: يشير إلى أن هذه المادة السامة أو الخطرة الموجودة على الأقل في إحدى المواد المتجانسة لهذا الجزء أعلى من متطلبات التقييد لمعيار GB/T 26572.						



جدول المواد الخطرة المحظور استخدامها بتايوان

اسم الجهاز: سماعة تعمل بالطاقة، تعيين النوع: 429329						
المواد المحظورة والرموز الكيميائية لها						
الوحدة	الرصاص (Pb)	الزئبق (Hg)	الكاديوم (Cd)	الكروم سداسي التكافؤ (Cr+6)	ثنائي الفينيل المعالج بالبروم (PBB)	إثير ثنائي الفينيل متعدد البروم (PBDE)
مركبات ثنائي الفينيل متعدد الكلور (PCB)	-	o	o	o	o	o
الأجزاء المعدنية	-	o	o	o	o	o
الأجزاء البلاستيكية	o	o	o	o	o	o
السماعات	-	o	o	o	o	o
الكبلات	-	o	o	o	o	o

ملاحظة 1: "o" تشير إلى أن النسبة المئوية لمحتوى المادة المحظورة لا تتجاوز النسبة المئوية للقيمة المرجعية الموجودة.

ملاحظة 2: يشير "-" إلى أن المادة المحظورة تتطابق مع الإعفاء.

يُرجى استكمال سجلاتك والاحتفاظ بها

يوجد الرقم المسلسل ورقم الموديل أسفل السماعة.

الرقم المسلسل: _____

رقم الموديل: _____

يُرجى الاحتفاظ بإيصال الشراء مع دليل المالك. الوقت مناسب الآن لتسجيل منتج Bose الخاص بك. يمكنك القيام بذلك بسهولة من خلال الانتقال إلى global.Bose.com/register

تاريخ الصنع: يشير الرقم الثامن في الرقم المسلسل إلى سنة الصنع؛ يُشير الرقم «1» إلى 2011 أو 2021

المستورد في الصين: Bose Electronics (Shanghai) Company Limited, Part C, Plant 9, No. 353 North Riyang Road, China (Shanghai) Pilot Free Trade Zone

المستورد في الاتحاد الأوروبي: Bose Products B.V., Gorslaan 60, 1441 RG Purmerend, The Netherlands

المستورد في تايوان: Bose Taiwan Branch, 9F-A1, No.10, Section 3, Minsheng East Road, Taipei City 104, Taiwan
+886-2-2514 7676 رقم الهاتف:

المستورد في المكسيك: Bose de México, S. de R.L. de C.V., Paseo de las Palmas 405-204, Lomas de Chapultepec, 11000 México, D.F.
+5255 (5202) 3545 رقم الهاتف:

المستورد في المملكة المتحدة: Bose Limited, Bose House, Quayside Chatham Maritime, Chatham, Kent, ME4 4QZ، بالمملكة المتحدة

القدرات المقننة الكهربائية: 5 فولت تيار مستمر، 3 أمبير

معلومات الأمان

يتميز هذا المنتج بإمكانية تلقي تحديثات الأمان التلقائية من Bose. ولتلقى هذه التحديثات، يجب عليك إكمال عملية إعداد المنتج في تطبيق Bose Music، وتوصيل المنتج بالإنترنت. وإذا لم تكمل عملية الإعداد، فستتحمل مسؤولية تثبيت تحديثات الأمان التي توفرها Bose.



تُعدّ Amazon.com، Inc وAmazon music، وAlexa، وجميع الشعارات ذات الصلة علامات تجارية لشركة Amazon.com، Inc أو الشركات التابعة لها.

تُعدّ Apple، وشعار Apple، وApple Music، وAirPlay علامات تجارية لشركة Apple Inc، ومُسجّلة في الولايات المتحدة الأمريكية ودولٍ أخرى. App Store هي علامة خدمة لشركة Apple Inc.

إن استخدام بطاقة "Works with Apple" يعني أنه قد تم تصميم أحد الملحقات للعمل بصورة خاصة مع التقنية المذكورة في البطاقة، وأنه قد تم التصديق عليه من قِبل المطور ليُفي بمعايير أداء Apple.

تُعدّ علامة كلمة Bluetooth® وشعاراتها علامات تجارية مُسجّلة تملكها شركة Bluetooth SIG، Inc، وأي استخدام لهذه العلامات من قِبل شركة Bose Corporation يكون بموجب ترخيص.

تُعدّ Google Play وGoogle علامتين تجاريتين تابعتين لشركة Google LLC.

يحتوي هذا المنتج على خدمة iHeartRadio. إذ تُعدّ iHeartRadio علامة تجارية مُسجّلة لشركة iHeartMedia، Inc.

هذا المنتج محمي بموجب بعض حقوق الملكية الفكرية لشركة Microsoft. يحظر استخدام هذه التقنية أو توزيعها خارج هذا المنتج دون الحصول على ترخيص من شركة Microsoft.

Pandora وشعار Pandora trade dress وPandora هي علامات تجارية أو علامات تجارية مسجلة لشركة Pandora Media، Inc وتستخدم بتصريح.

يتضمن هذا المنتج برمجيات Spotify والتي تخضع لتراخيص الطرف الثالث الموجودة هنا:

www.spotify.com/connect/third-party-licenses

Spotify هي علامة تجارية مسجلة لشركة Spotify AB.

USB Type-C® وUSB-C® هما علامتان تجاريتان مسجلتان لدى USB Implementers Forum.

تعدّ Wi-Fi علامة تجارية مسجلة لشركة Wi-Fi Alliance®.

تُعدّ Bose، وBose Music، وسماعات الرأس المُستخدمة لإلغاء التشويش Bose Portable Smart Speaker، وBose QuietComfort، وSimpleSync، وSoundLink، وSoundLink Revolve علامات تجارية لشركة Bose Corporation

المقر الرئيسي لشركة Bose: 1-877-230-5639

حقوق الطبع والنشر © لعام 2021 محفوظة لشركة Bose Corporation. لا يجوز استنساخ أي جزء من هذا الدليل، أو تعديله، أو توزيعه أو استخدامه بطريقةٍ أخرى دون إذن كتابي مسبق.

لعرض إقرارات الترخيص التي تنطبق على حزم البرامج الخارجية المضمنة كمكونات في منتج سماعة Bose Portable Smart Speaker الخاصة بك:

1. في السماعة، اضغط مع الاستمرار على زر رفع مستوى الصوت + وزر خفض مستوى الصوت - لمدة 5 ثوان.
 2. وصل USB Type-C® بموصل USB Type-C® الموجود أسفل السماعة.
- ملاحظة:** إذا كنت تستخدم حامل شحن سماعة Bose Portable Smart Speaker لشحنها، فيرجى التأكد من توصيل الكابل بمنفذ USB-C الموجود خلف السماعة وليس بحامل الشحن.
3. وصل الطرف الآخر للكابل بالكمبيوتر.
 4. في جهاز الكمبيوتر، أدخل <http://203.0.113.1/opensource> في نافذة المستعرض لعرض اتفاقية ترخيص المستخدم النهائي (EULA) وإقرارات الترخيص.

المتوفر في اللعبة

13 المحتويات

طرق الاستخدام

14 متّصل بشبكة Wi-Fi®

14 غير متّصل بشبكة Wi-Fi

وضع السماعَة

15 التوصيات

مقاوم للماء

16 التوصيات

إعداد تطبيق BOSE MUSIC

17 تنزيل تطبيق Bose Music

مستخدمو تطبيق BOSE MUSIC الحاليون

18 إضافة السماعَة إلى حساب حالي

18 الاتصال بشبكة Wi-Fi مختلفة

18 إعادة الاتصال بشبكة Wi-Fi

الطاقة

19 تشغيل

20 إيقاف الطاقة

20 الاستعداد الشبكي

أزرار التحكم في السماعَة

- 22 وظائف مكبر الصوت
- 22 تشغيل الوسائط ومستوى الصوت
- 23 أزرار التحكم الخاصة بالمساعد الصوتي (Voice assistant).

المساعد الصوتي (VOICE ASSISTANT)

- 24 خيارات المساعد الصوتي
- 24 إعداد المساعد الصوتي الخاص بك
- 25 الوصول إلى Google Assistant
- 25 استخدام صوتك
- 26 استخدام أزرار التحكم في السماعَة
- 27 تشغيل الموسيقى باستخدام Google Assistant
- 27 اختبار إحدى خدمات الموسيقى الافتراضية
- 28 الوصول إلى Alexa
- 28 استخدام صوتك
- 29 استخدام أزرار التحكم في السماعَة

اتصالات **BLUETOOTH®**

- 30 استخدام Bluetooth فقط (من دون شبكة Wi-Fi)
- 30 توصيل جهاز محمول
- 31 فصل الجهاز المحمول
- 32 إعادة توصيل جهاز محمول
- 32 توصيل جهاز محمول إضافي
- 32 مسح قائمة الأجهزة الخاصة بالسماعَة

بثّ المقاطع الصوتية باستخدام **AIRPLAY**

- 33 بثّ المقاطع الصوتية من مركز التحكم
- 33 بثّ المقاطع الصوتية من التطبيق

البطارية

- 34 شحن السماعة
- 34 شحن السماعة باستخدام حامل شحن Bose Portable Smart Speaker
- 35 التحقق من مستوى البطارية

حالة السماعة

- 36 حالة شبكة Wi-Fi
- 37 تشغيل الوسائط وحالة مستوى الصوت
- 38 حالة اتصال Bluetooth
- 39 حالة المساعد الصوتي
- 39 حالة Google Assistant
- 40 حالة Amazon Alexa
- 41 ضوء إيقاف تشغيل الميكروفون
- 42 حالة الطاقة
- 43 حالة الخطأ والتحديث

الخصائص المتقدمة

- 44 تحديث السماعة
- 44 تعطيل/تمكين Wi-Fi

توصيل منتجات BOSE

- 45 توصيل مكبر الصوت Bose SoundLink Bluetooth أو سماعات الرأس Bose
- 45 المزايا
- 45 المنتجات المتوافقة
- 46 الاتصال باستخدام تطبيق Bose Music
- 46 إعادة توصيل مكبر الصوت Bose SoundLink Bluetooth أو سماعات الرأس Bose

العناية والصيانة

47	تنظيف السماعة.....
47	قطع الغيار والملحقات.....
47	ضمان محدود.....

استكشاف الأخطاء وإصلاحها

48	جرب هذه الحلول أولاً.....
48	حلول أخرى.....
53	إعادة ضبط مكبر الصوت.....
53	استعادة شبكة السماعة وإعدادات الصوت.....

المحتويات

تأكد من إدراج الأجزاء التالية:

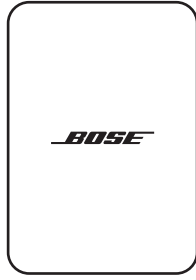

وحدة التغذية الكهربائية

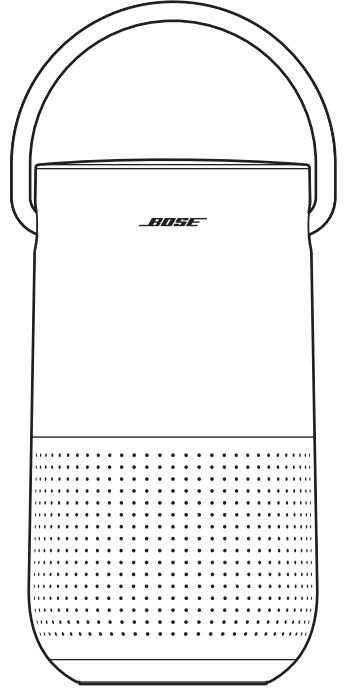

مكبر الصوت المنزلي المحمول
Bose Portable Smart Speaker

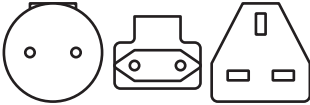

محولات كهرباء التيار المتردد*

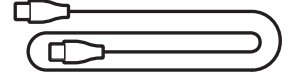

سلك الكهرباء

* يمكن شحنه بمحولات تيار متردد متعددة. استخدم محول التيار الخاص بمنطقةك.

ملاحظة: لا تستخدم المنتج في حال تلف أي جزء منه. اتصل بموزع Bose المعتمد لديك أو اتصل بخدمة عملاء Bose.

تفضل بزيارة: worldwide.Bose.com/Support/PHS

متصل بشبكة Wi-Fi

عند الاتصال بشبكة Wi-Fi، يكون للسماعة إمكانية الوصول إلى جميع الميزات، بما في ذلك التحكم الصوتي، والاتصال بتطبيق Bose Music وتصفح الموسيقى والمزامنة مع السماعات الأخرى.

لمعرفة المزيد حول تطبيق Bose Music، راجع الصفحة 17.

غير متصل بشبكة Wi-Fi

عندما تكون شبكة Wi-Fi غير متوفرة، تتحول السماعة إلى سماعة Bluetooth. تُتيح لك تقنية Bluetooth اللاسلكية بث الموسيقى من خلال أجهزة المحمول مثل الهواتف الذكية، والأجهزة اللوحية، وأجهزة الكمبيوتر المحمولة.

لتوصيل أحد الأجهزة بالسماعة باستخدام تقنية Bluetooth، راجع الصفحة 30.

التوصيات

- لا تضع السماعة فوق الأجهزة السمعية/البصرية (أجهزة الاستقبال، وأجهزة التلفاز، وما إلى ذلك)، أو أي أجسام أخرى يمكن أن تولد حرارة. يمكن للحرارة المولدة بواسطة هذه العناصر أن تسبب ضعفاً في أداء السماعة.
- لا تضع أي أجسام فوق السماعة أو أمامها.
- لتجنب أي تداخل، أبعاد الأجهزة اللاسلكية الأخرى بمسافة 1 – 3 أقدام (0.3 – 0.9 متر) عن السماعة.
- ضع السماعة خارج الخزانات المعدنية ومصادر الحرارة المباشرة وبعيداً عنها.
- ضع السماعة حتى تكون القاعدة المطاطية على سطح مستو وثابت.
- عند استخدام تقنية *Bluetooth*، قم بوضع جهازك المحمول على بعد 33 قدماً (10 أمتار) من السماعة، وتأكد من وجود خط بصري واضح بينك وبين السماعة. قد يؤثر نقل جهازك إلى مسافة أبعد وكذلك عدم وجود خط بصري واضح، على جودة الصوت، كما قد يؤدي إلى فصل الجهاز عن السماعة.

تنبيهات:

- أوقف السماعة على قاعدتها. فقد يسبب إيقاف السماعة على أي جانب آخر ضرراً بالسماعة ويؤثر على جودة الصوت.
- تجنب وضع السماعة على الأسطح الرطبة أو الفترية.

التوصيات

تصنيف مكبر الصوت: IPX4. وقد صُمم ليكون مقاومًا للبلقع ولكن لا يجب غمره تحت الماء.

تنبيهات:

- لا تضع مكبر الصوت تحت دش الاستحمام.
- لا تغمر مكبر الصوت في الماء.
- لا تحاول مطلقًا شحن مكبر الصوت عندما يكون رطبًا. فقد يتسبب القيام بذلك في تلف مكبر الصوت.



يُتيح لك تطبيق Bose Music إعداد السّاعة والتحكّم بها من خلال أيّ جهاز محمول، مثل الهاتف الذكي أو الكمبيوتر اللوحي.

عن طريق استخدام التطبيق، يُمكنك بثّ الموسيقى، وتعيين الإعدادات المسبقة وتغييرها، وإضافة خدمات الموسيقى، واستكشاف محطات الراديو عبر الإنترنت، وتهيئة Google Assistant أو Amazon Alexa وإدارة إعدادات السّاعة.

ملاحظة: إذا أنشأت بالفعل أحد حسابات Bose Music في تطبيق Bose Music لمنتج آخر من منتجات Bose، فراجع "إضافة السّاعة إلى حساب حالي" في الصفحة 18.

تنزيل تطبيق BOSE MUSIC

1. في جهازك المحمول الخاص بك، نزل تطبيق Bose Music.



2. اتبع تعليمات التطبيق.

إضافة السماعه إلى حساب حالي

لإضافة مكبر الصوت Bose Portable Smart Speaker الخاص بك، افتح تطبيق Bose Music وأضف مكبر الصوت الخاص بك.

الاتصال بشبكة WI-FI مختلفة

اتصل بشبكة مختلفة إذا تغير اسم الشبكة أو كلمة المرور الخاصة بك، أو إذا كنت ترغب في تغيير الشبكة أو إضافة شبكة أخرى.

1. في السماعه، اضغط مع الاستمرار على زر خفض مستوى الصوت — وزر التشغيل/الإيقاف المؤقت | حتى تُضيء حلقة الضوء باللون الكهرماني في الأعلى والأسفل.
2. في جهازك المحمول، افتح إعدادات Wi-Fi.
3. حدّد سماعه Bose Portable Smart Speaker.
4. افتح تطبيق Bose Music واتبع التعليمات الموجودة في التطبيق.

ملاحظة:

- إذا لم يطالبك التطبيق بالإعداد، فانقل إلى شاشة منتجاتي ثم أضف سماعتك.
- عند الاتصال بشبكة Wi-Fi، يكون للسماعه الخاصه بك إمكانية الوصول إلى ميزة التحكم الصوتي وجميع الميزات الأخرى المتوفرة في تطبيق Bose Music.

إعادة الاتصال بشبكة WI-FI

ستُعيد السماعه الاتصال تلقائيًا بإحدى شبكات Wi-Fi المعروفة إذا تم تشغيل السماعه وفي نطاق شبكة Wi-Fi.

ملاحظة: تقوم السماعه بتخزين ما يصل إلى 8 شبكات Wi-Fi مختلفة بالترتيب الذي تم استخدامه آخر مرة.

تَشغِيل

اضغط على زر الطاقة (⏻).

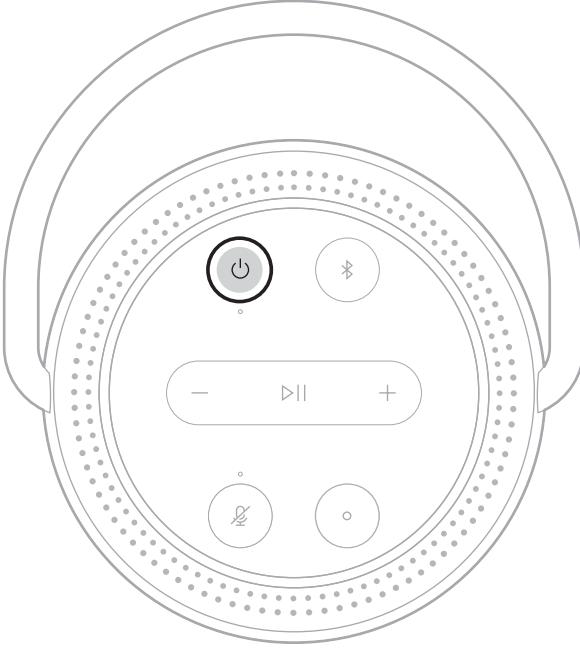

ثم تُعلن المطالبة الصوتية عن مستوى البطارية.

إيقاف الطاقة

اضغط مع الاستمرار على زر الطاقة (⏻) حتى يتوقف ضوء الطاقة عن العمل.

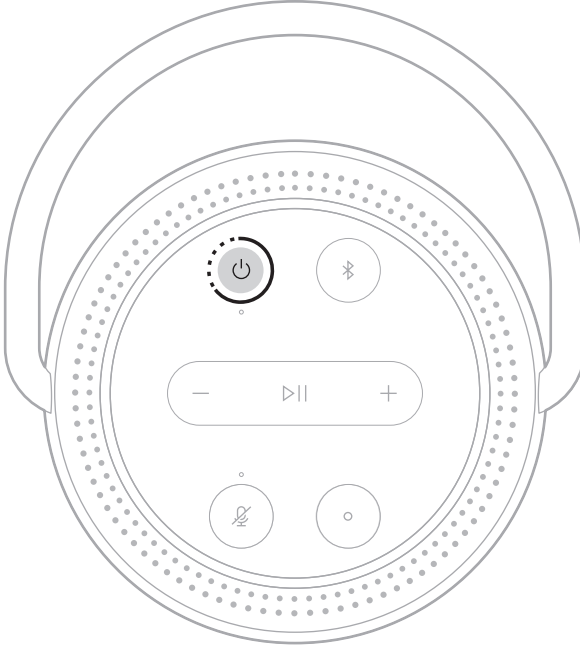

ملاحظات:

- إذا كانت السماعة غير مُتصلة بشبكة Wi-Fi، أو تقوم ببثّ المقاطع الصوتية باستخدام تقنية *Bluetooth*، أو يتم شحنها، ستتوقف عن العمل تلقائيًا بعد مرور 20 دقيقة من السكون.
- إذا لم يتم إعداد شبكة Wi-Fi باستخدام تطبيق *Bose Music*، فاضغط على زر الطاقة مرّة واحدة لإيقاف تشغيل السماعة.

الاستعداد الشبكي

تتحول السماعة إلى وضع الاستعداد الشبكي عند توقف الصوت وفي حال عدم قيامك بالضغط على أي أزرار أو الوصول إلى المساعد الصوتي لديك لمدة 20 دقيقة.

لتنشيط السماعة من وضع الاستعداد الشبكي:

- اضغط على أي زر في السماعة.
- شغل الصوت أو قم باستئناف تشغيله باستخدام جهازك المحمول أو استخدام تطبيق *Bose Music*.
- تحدّث إلى المساعد الصوتي الخاص بك.

ملاحظة: للوصول إلى المساعد الصوتي الخاص بك في وضع الاستعداد الشبكي، تأكد من إعداده باستخدام تطبيق *Bose Music* وقم بتشغيل الميكروفون (راجع الصفحة 17).

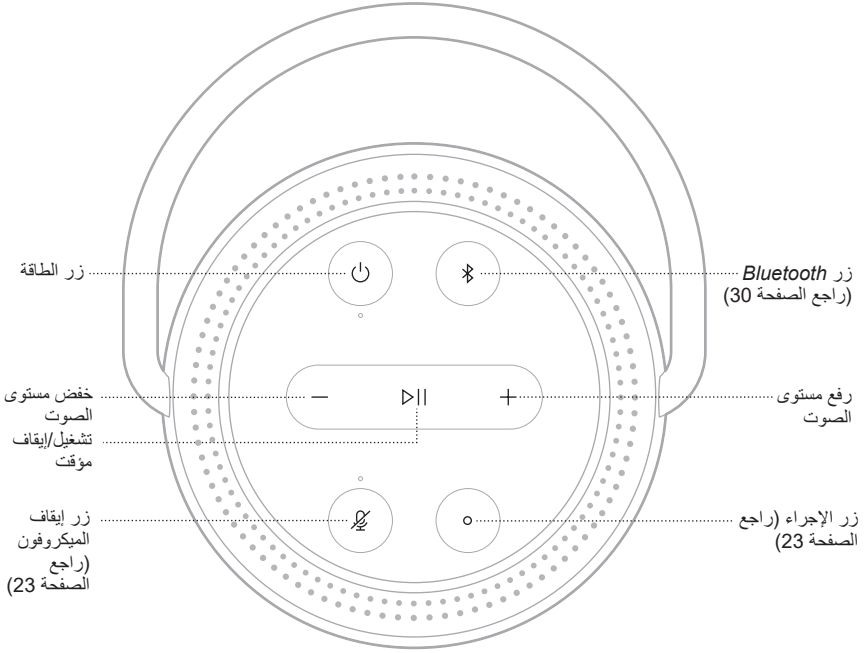

وظائف مكبر الصوت

توجد أضرار التحكم الخاصة بالسماعة أعلى السماعه.

نصيحة: يُمكنك أيضًا التحكم في السماعه الخاصة بك باستخدام تطبيق Bose Music.

تشغيل الوسائط ومستوى الصوت

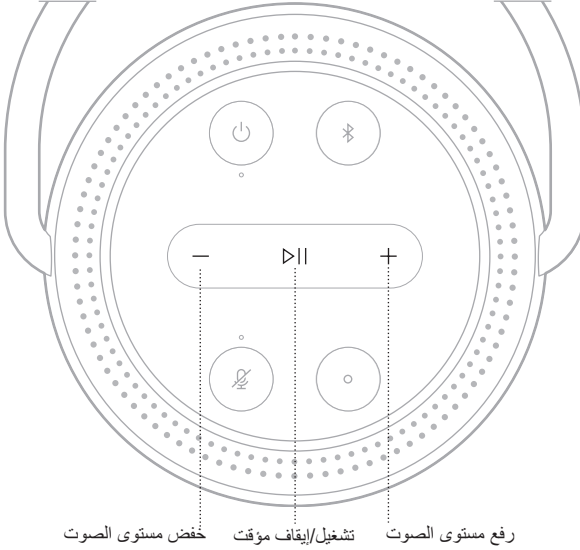



الوظيفة

الحل

اضغط على > .	تشغيل/إيقاف مؤقت
عند إيقاف الصوت مؤقتًا؛ يومض مصباحان بالجزء العلوي من حلقة الضوء ومصباحان بالجزء السفلي منها باللون الأبيض.	
انقر نقرًا مزدوجًا فوق > .	الانتقال للأمام
اضغط ثلاث مرات على > .	تخطٍ إلى الخلف
اضغط على +.	رفع مستوى الصوت
تدور حلقة الضوء في اتجاه عقارب الساعة.	
ملاحظة: لرفع مستوى الصوت بسرعة، اضغط مع الاستمرار على +.	
اضغط على -.	خفض مستوى الصوت
تتلاشى حلقة الضوء في عكس اتجاه عقارب الساعة.	
ملاحظة: لخفض مستوى الصوت بسرعة، اضغط مع الاستمرار على -.	

أزرار التحكم الخاصة بالمساعد الصوتي (VOICE ASSISTANT)

يُمكنك استخدام زر الإجراء  وزر إيقاف تشغيل الميكروفون  للتحكم في Google Assistant (راجع الصفحة 25) أو Amazon Alexa (راجع الصفحة 28).

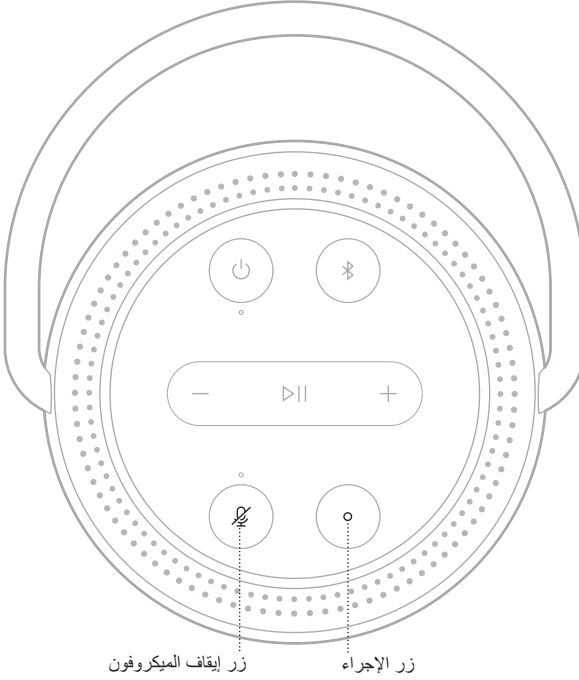

خيارات المساعد الصوتي

يُمكنك برمجة السماع لتصل بسرعة وبسهولة إلى تطبيق Google Assistant أو Amazon Alexa.

ملاحظة: لا يتوفر تطبيق Google Assistant و Amazon Alexa في بعض البلدان واللغات.

الخيارات	كيفية الاستخدام
Google Assistant	استخدم صوتك وأو زر الإجراء ○ (راجع الصفحة 25).
Amazon Alexa	استخدم صوتك وأو زر الإجراء ○ (راجع الصفحة 28).

ملاحظة: لا يُمكنك ضبط السماع للوصول إلى Google Assistant و Amazon Alexa في الوقت نفسه.

إعداد المساعد الصوتي الخاص بك

قبل أن تبدأ، تأكد من اتصال جهازك المحمول وسماعتك بشبكة Wi-Fi نفسها.

لإعداد المساعد الصوتي الخاص بك، استخدم تطبيق Bose Music. يُمكنك الوصول إلى هذا الخيار من قائمة الإعدادات.

ملاحظة: عند إعداد المساعد الصوتي الخاص بك، تأكد من استخدام حساب الخدمة الصوتية نفسه الذي استخدمته في تطبيق Bose Music.

الوصول إلى GOOGLE ASSISTANT

من خلال سماع Bose Portable Smart Speaker الخاصة بك، يمكنك التحدث إلى Google للاستمتاع بالموسيقى في المنزل بسهولة، وتشغيل موسيقاك المفضلة، والتحكم في مستوى الصوت، والعثور على المعلومات الخاصة بالأغنية التي تستمع إليها، وذلك دون الحاجة إلى استخدام يديك. كما يمكنك أيضاً التخطيط ليومك، وضبط المنبهات، والتحكم في الأجهزة الذكية في منزلك -- باستخدام صوتك فقط.

للاطلاع على المزيد من المعلومات حول ما يُمكن أن يفعله Google Assistant، تفضل بزيارة:
<https://support.google.com/assistant>

ملاحظات:

- لا يتوفر تطبيق Google Assistant في بعض البلدان واللغات.
- للحصول على مزيد من المعلومات حول تشغيل الصوت باستخدام Google Assistant، راجع الصفحة 27.

استخدم صوتك

ابدأ بقول "Ok Google"، ثم قل:

أمثلة على ما يمكنك قوله	الأشياء التي ينبغي تجربتها
Play some music	استمتع بوسائل الترفيه
ما هي المهام التي يشتمل عليها جدول أعمالي اليوم؟	وضع خطة ليومك
اضبط منبهًا على الساعة 7 صباحًا غدًا	إدارة المهام
شغل الأضواء	التحكم في منزلك
ما هي آخر الأخبار؟	الحصول على إجابات
ذكري شراء الحليب الليلة	إنجاز المهام
أخبرني حقيقة طريفة	تجربة أشياء مُسلية

استخدام أزرار التحكم في السماع

يمكنك استخدام زر الإجراء ○ وزر إيقاف تشغيل الميكروفون ☒ للتحكم في Google Assistant. تقع أزرار التحكم فوق السماع.

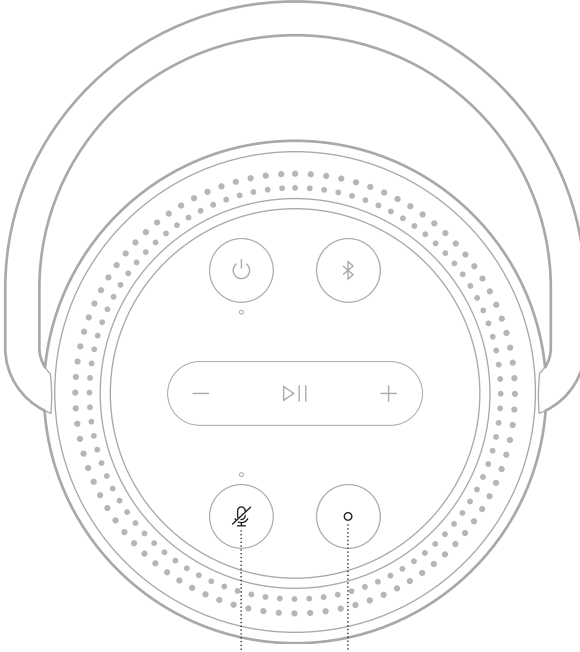

زر إيقاف الميكروفون

Ok Google

الحل

الأشياء التي ينبغي تجربتها

اضغط على ○ ثم تفوه بطلبك. للحصول على قائمة بالأشياء التي ينبغي تجربتها، تفضل بزيارة: https://support.google.com/assistant	تحدث إلى Google Assistant
اضغط على ○.	إيقاف الإنذارات والمؤقتات
اضغط على ○.	إيقاف Google Assistant
اضغط على ☒. عندما يكون الميكروفون متوقفًا، يُضيء المصباح أعلى زر إيقاف تشغيل الميكروفون ☒ بلون أحمر ثابت، ولا يمكنك الوصول عندئذٍ إلى Google Assistant.	تشغيل الميكروفون أو إيقافه

تشغيل الموسيقى باستخدام Google Assistant

اطلب من Google تشغيل الموسيقى من الخدمة الصوتية الافتراضية الخاصة بك أو من خدمة صوتية محددة.

ابدأ بقول "Ok Google"، ثم قل:

أمثلة على ما يمكنك قوله	الأشياء التي ينبغي تجربتها
شغل بعض الموسيقى. ملاحظة: يستخدم Google Assistant الخدمة الصوتية الافتراضية الخاصة بك. قد تحتاج إلى تغيير الخدمة الصوتية الافتراضية الخاصة بك، وذلك إذا سمعت رسالة خطأ. لتغيير هذا الإعداد، استخدم تطبيق Google Assistant.	تشغيل الموسيقى
ارفع مستوى الصوت.	التحكم في سماعتك
شغل محطة الراديو العام الوطني (NPR) على TuneIn ملاحظة: لا يدعم Google Assistant جميع الخدمات الصوتية.	التشغيل من خدمة صوتية معينة
شغل بعض موسيقى الجاز في سماعات غرفة المعيشة. ملاحظة: تأكد من ذكر اسم السماعة التي قمت بتعيينها في تطبيق Bose Music. إذا كان لدى العديد من السماعات الاسم نفسه، فاستخدم الاسم الذي تم تعيينه في تطبيق Google Assistant أو غير الاسم في تطبيق Bose Music.	التشغيل على سماعة معينة

اختيار إحدى خدمات الموسيقى الافتراضية

أثناء الإعداد الأولي لـ Google Assistant، سيطالبك تطبيق Google Assistant بتحديد إحدى الخدمات الصوتية الافتراضية. عند الطلب من Google تشغيل الموسيقى مع منتجات Bose، تكون خدمات Pandora و Spotify هما الخدمتان الافتراضيتان المدعومتان فقط. وعلى الرغم من أنه تم إدراج الخدمات الصوتية الأخرى على أنها متوفرة أثناء الإعداد، إلا إنها غير مدعومة.

للحصول على أفضل تجربة، اختر Pandora أو Spotify كخدمتك الصوتية الافتراضية. ستسمع رسالة خطأ عند طلب تشغيل الصوت وذلك إذا اخترت خدمة صوتية غير معتمدة.

الوصول إلى ALEXA

تتضمن السماعه تطبيق Amazon Alexa. ومن خلال تطبيق Alexa، يُمكنك طلب تشغيل الموسيقى، والاستماع إلى الأخبار، والتحقق من الطقس، والتحكم في الأجهزة الذكية المنزلية والمزيد. يُمكنك استخدام Alexa في السماعه الخاصه بك ببساطه من خلال السؤال. فقط اسأل زر الإجراء (Action) ○ أو استخدمه وستستجيب Alexa على الفور.

للمزيد من المعلومات حول ما يُمكن أن يفعله Alexa، تفضل بزيارة:

<https://www.amazon.com/usealexa>

ملاحظة: لا يتوفر نظام Alexa في بعض البلدان واللغات.

استخدم صوتك

الأشياء التي ينبغي تجربتها	مثال على ما يمكنك قوله
التحدث إلى Alexa	Alexa, what's the weather?
تشغيل مقطع صوتي	Alexa, play Beethoven. ملاحظة: تم إعداد Amazon Music بوصفها خدمة الموسيقى الافتراضية. لتغيير خدمة الموسيقى الافتراضية، استخدم تطبيق Alexa.
التحكم في مستوى الصوت	Alexa, turn the volume up.
التشغيل من خدمة صوتية معينة	Alexa, play NPR on TuneIn. ملاحظة: لا تدعم Amazon Alexa جميع الخدمات الصوتية.
التشغيل على سماعه معينة	Alexa, play funk in the living room. ملاحظة: تأكد من ذكر اسم السماعه التي قمت بتعيينها في تطبيق Bose Music. إذا كان لدى العديد من السماعات الاسم نفسه، فاستخدم الاسم الذي تم تعيينه في تطبيق Alexa أو غير الاسم في تطبيق Bose Music.
تخطي إلى الأغنية التالية	Alexa، الأغنية التالية.
تعيين مؤقت	Alexa, set a timer for 5 minutes.
اكتشاف المزيد من المهارات	Alexa, what new skills do you have?
إيقاف Alexa	Alexa, stop.

استخدام أزرار التحكم في السماعَة

يستخدم زر الإجراء ○ وزر إيقاف تشغيل الميكروفون ✕ للتحكم في Alexa. تقع أزرار التحكم فوق السماعَة.

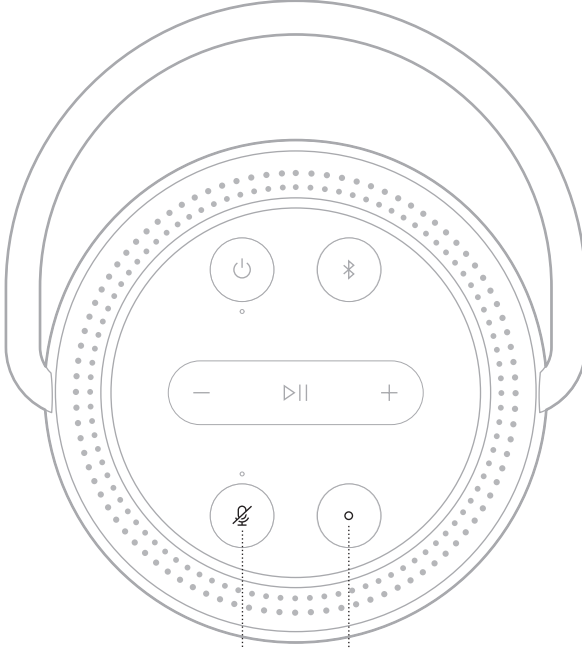

زر إيقاف الميكروفون

amazon alexa

الحل

الأشياء التي ينبغي تجربتها

اضغط على ○ ثم نقوه بطلبك. للحصول على قائمة بالأشياء التي ينبغي تجربتها، تفضل زيارة: https://www.amazon.com/usealexa	التحدث إلى Alexa
اضغط على ○.	إيقاف الإنذارات والمؤقتات
اضغط على ○.	إيقاف Alexa
اضغط على ✕. ملاحظة: عندما يكون الميكروفون متوقفًا، يُضيء المصباح أعلى زر إيقاف تشغيل الميكروفون ✕ بلون أحمر ثابت، ولا يمكنك الوصول عندئذٍ إلى Alexa.	تشغيل الميكروفون أو إيقافه

تتيح لك تقنية **Bluetooth** اللاسلكية بثّ الموسيقى من خلال أجهزة المحمول مثل الهواتف الذكية، والأجهزة اللوحية، وأجهزة الكمبيوتر المحمولة. قبل أن تتمكن من بثّ الموسيقى بواسطة أحد الأجهزة، يجب توصيل جهازك بالسماعة.

استخدام **BLUETOOTH** فقط (من دون شبكة Wi-Fi)

عندما يتم فصل السماعة عن شبكة Wi-Fi، ستكون لديك إمكانية الوصول إلى وظائف **Bluetooth** الخاصة بالسماعة فقط. لتوصيل جهازك المحمول باستخدام تقنية **Bluetooth**، راجع الصفحة 30.

ملاحظة: عند استخدام تقنية Wi-Fi فقط، لن تتمكن من الوصول إلى ميزة المساعد الصوتي أو الميزات المتوفرة في تطبيق **Bose Music**.

توصيل جهاز محمول

1. اضغط مع الاستمرار على زر **Bluetooth**.

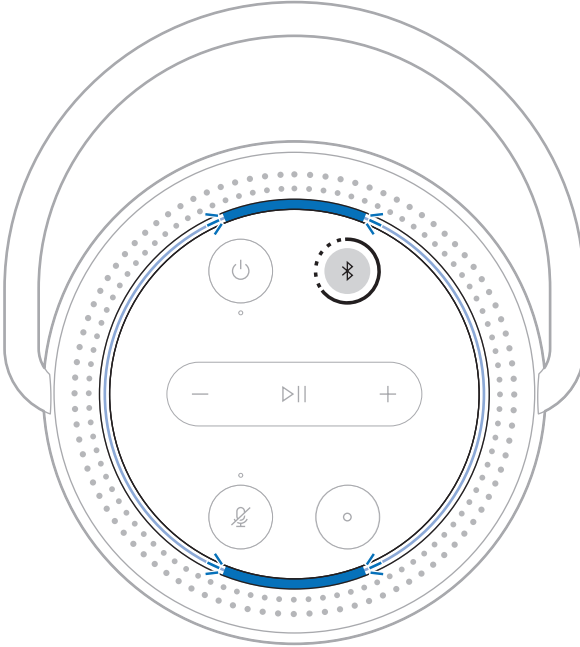

ستسمع إحدى النغمات وستومض حلقة الضوء باللون الأزرق.

2. في جهازك، قم بتشغيل ميزة **Bluetooth**.

نصيحة: تتوفر قائمة **Bluetooth** عادةً في قائمة الإعدادات في جهازك المحمول.

3. حدد السماعة الخاصة بك من قائمة الأجهزة.

نصيحة: ابحث عن الاسم الذي أدخلته للسماعة الخاصة بك في تطبيق Bose Music. إذا لم تقم بتسمية السماعة الخاصة بك، فسيظهر الاسم الافتراضي.

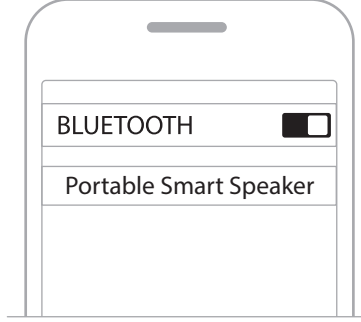

بمجرد التوصيل، ستسمع إحدى النغمات وستضيء حلقة الضوء بلون أزرق ثابت في الجانب العلوي والسفلي ثم ستتحول إلى لون أسود. يظهر اسم السماعة في قائمة الأجهزة المحمولة.

فصل الجهاز المحمول

استخدم تطبيق Bose Music لقطع اتصال جهازك المحمول.

نصيحة: يمكنك استخدام إعدادات *Bluetooth* لقطع اتصال جهازك. ويؤدي تعطيل ميزة *Bluetooth* على جهازك إلى قطع الاتصال بجميع الأجهزة الأخرى.

إعادة توصيل جهاز محمول

1. اضغط على زر *Bluetooth.

ملاحظة: تأكد من تمكين ميزة Bluetooth على جهازك المحمول.

2. شغل الصوت على الجهاز المحمول المتصل.

توصيل جهاز محمول إضافي

يُمكنك تخزين ما يصل إلى ثمانية أجهزة في قائمة الأجهزة الخاصة بالسماعة.

ملاحظة: يمكنك تشغيل الصوت من جهاز واحد فقط في كل مرة.

1. اضغط مع الاستمرار على * إلى أن تومض حلقة الضوء باللون الأزرق.

2. في جهازك المحمول، حدد السماعة من قائمة الأجهزة.

ملاحظة: تأكد من تمكين ميزة Bluetooth على جهازك المحمول.

مسح قائمة الأجهزة الخاصة بالسماعة

1. اضغط مع الاستمرار على * لمدة 10 ثوانٍ إلى أن تومض حلقة الضوء بلون أزرق مرتين في الجانب العلوي والسفلي.

2. احذف السماعة من قائمة Bluetooth على جهازك.

يتم مسح جميع الأجهزة، وتكون السماعة جاهزة للاتصال (راجع الصفحة 30).

بإمكان السّماعَة تشغيل مقاطع صوتية باستخدام AirPlay 2، الذي يسمح لك ببثّ المقاطع الصوتية بسرعة من جهاز Apple الخاص بك إلى السّماعَة أو العديد من السّماعَات.

ملاحظات:

- لاستخدام AirPlay 2، أنت بحاجة إلى أحد أجهزة Apple التي تعمل بنظام التشغيل iOS 11.4 أو الإصدار الأحدث.
- يجب توصيل جهاز Apple الخاص بك والسّماعَة بشبكة Wi-Fi واحدة.
- لمزيد من المعلومات حول AirPlay، تفضّل زيارة: <https://www.apple.com/airplay>

بثّ المقاطع الصوتية من مركز التحكم

1. من جهاز Apple الخاص بك، افتح مركز التحكم.
2. اضغط مع الاستمرار على بطاقة الصوت في أعلى الزاوية اليمنى من الشاشة، ثم اضغط على أيقونة AirPlay .
3. حدد السّماعَة أو السّماعَات الخاصة بك.

بثّ المقاطع الصوتية من التطبيق

1. افتح أحد تطبيقات الموسيقى (مثل Apple Music)، وحدد مقطعًا لتشغيله.
2. اضغط على .
3. حدد السّماعَة أو السّماعَات الخاصة بك.

شحن السماعة

1. وصل سلك الكهرباء بمنفذ الطاقة الموجود في السماعة.

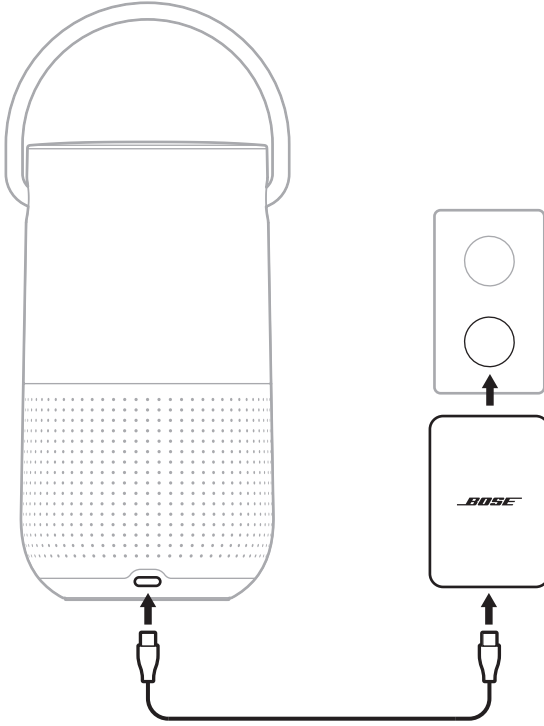

2. وصل سلك الكهرباء بمحول التيار.

3. وصل محول التيار بمأخذ التيار المتردد (الرئيسي).

يتم تشغيل السماعة ويبدأ ضوء الطاقة في الوميض بلون أبيض.

تنبيه: لا تحاول شحن مكبر الصوت عندما يكون رطبًا. فقد يتسبب القيام بذلك في تلف مكبر الصوت.

شحن السماعة باستخدام حامل شحن Bose Portable Smart Speaker

يُمكنك شحن السماعة باستخدام حامل شحن Bose Portable Smart Speaker. لشراء حامل الشحن، اتصل بموزع Bose المعتمد لديك.

تفضل بزيارة: worldwide.Bose.com/Support/PHS

التحقق من مستوى البطارية

اضغط على زر الطاقة (⏻) عندما تكون السماعة قيد التشغيل ولا تقوم بتشغيل المقاطع الصوتية.

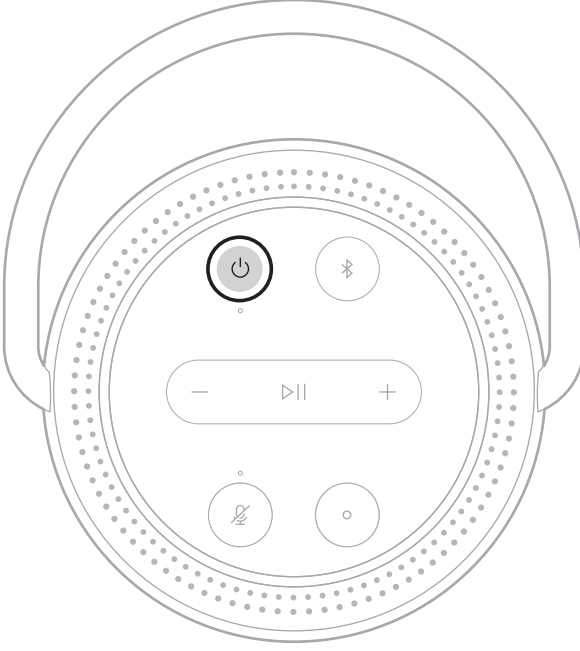

ثم تُعلن المطالبة الصوتية عن مستوى البطارية.

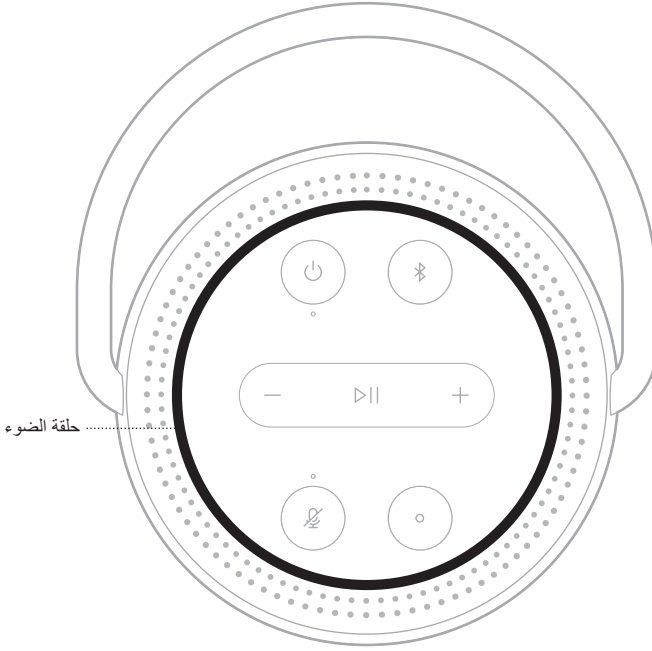

نصيحة: يُمكنك أيضًا التحقق من مستوى شحن البطارية باستخدام تطبيق Bose Music.

تعرض حلقة الضوء LED الموجودة أعلى السماع حالة السماع.





حالة شبكة Wi-Fi

يعرض حالة اتصال شبكة Wi-Fi في السماع.

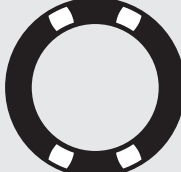

حالة الجهاز	نشاط حلقة الضوء
الاتصال بشبكة Wi-Fi	 <p>الوميض باللون الأبيض في الجانب العلوي والسفلي</p>
متصل بشبكة Wi-Fi	 <p>يتوهج بلون أبيض ثابت ثم يتلاشى إلى اللون الأسود في الجانب العلوي والسفلي</p>

تشغيل الوسائط وحالة مستوى الصوت

حالة الجهاز	نشاط حلقة الضوء
إيقاف مؤقت للصوت	 <p data-bbox="782 324 968 397">يومض مصباحان بالجزء العلوي ومصباحان بالجزء السفلي باللون الأبيض</p>
زيادة مستوى الصوت	 <p data-bbox="755 535 968 584">يدور الضوء الأبيض في اتجاه عقارب الساعة</p>
خفض مستوى الصوت	 <p data-bbox="776 738 968 787">يتلاشى الضوء الأبيض في عكس اتجاه عقارب الساعة</p>

حالة اتصال **BLUETOOTH**

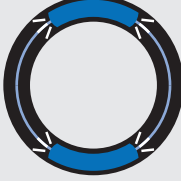
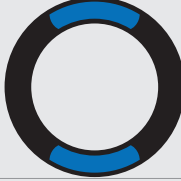
يعرض حالة اتصال Bluetooth بالنسبة للأجهزة المحمولة.

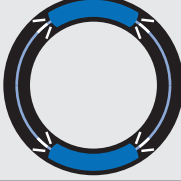
حالة الجهاز	نشاط حلقة الضوء
جاهز للاتصال بالجهاز المحمول	 <p>الوميض باللون الأزرق في الجانب العلوي والسفلي</p>
الاتصال بالجهاز المحمول	 <p>يوميض باللون الأزرق في الجانب العلوي والسفلي</p>
متصل بالجهاز المحمول	  <p>يتوهج بلون أزرق ثابت ثم يتحول إلى لون أسود تدريجيًا في الجانب العلوي والسفلي</p>
يتم الآن مسح قائمة الأجهزة	 <p>يوميض باللون الأزرق مرتين</p>





حالة المساعد الصوتي

يعرض حالة Google Assistant أو Amazon Alexa.

حالة Google Assistant

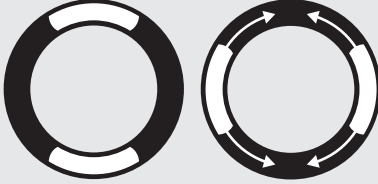
حالة المساعد الصوتي	نشاط حلقة الضوء
خمول	إيقاف
استماع	الضوء الأبيض في الجانب العلوي، والسفلي، والأيسر والأيمن
تفكير	يدور الضوء الأبيض في اتجاه عقارب الساعة
تحدث	يتوهج باللون الأبيض (بالكامل)
الإشعار	ضوء أبيض يومض لمدة 10 دقائق

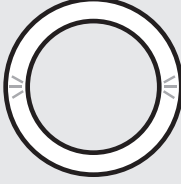
حالة Amazon Alexa

حالة المساعد الصوتي	نشاط حلقة الضوء
خمول	إيقاف 
استماع	يتحرك الضوء الأبيض إلى الجانب العلوي والسفلي 
تفكير	يتوهج لون أبيض ثابت في الجانب العلوي والسفلي 
تحدث	يتوهج باللون الأبيض (بالكامل) 
الإشعار	الوميض باللون الأصفر في الجانب العلوي والسفلي 

ضوء إيقاف تشغيل الميكروفون



حالة الجهاز

نشاط الضوء

الميكروفون قيد الإيقاف

أحمر ثابت



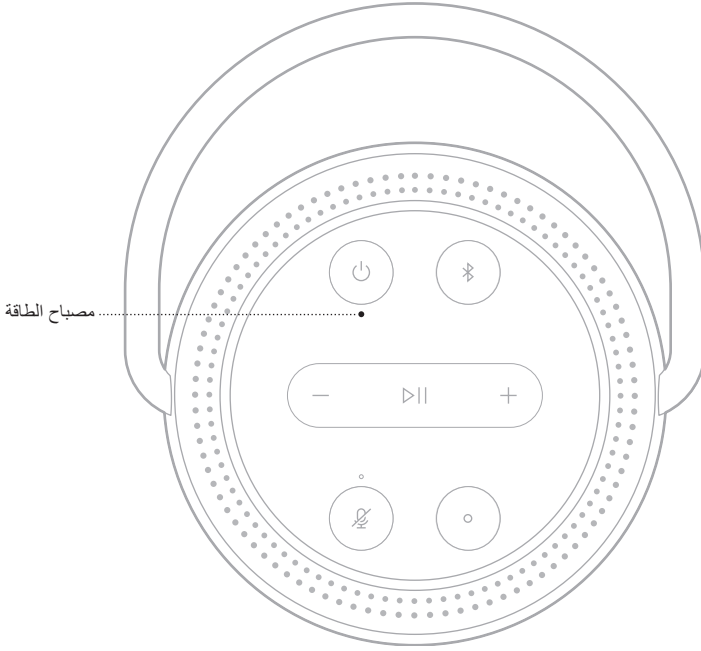

حالة الطاقة

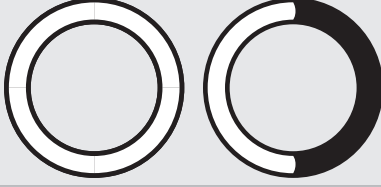

حالة الجهاز	نشاط الضوء
تشغيل ملاحظة: عندما تكون السماعة مُتصلة بكابل الشحن، يعني الضوء الأبيض الثابت اكتمال الشحن.	أبيض ثابت
جارٍ الشحن	أبيض وامض
الاستعداد الشبكي ملاحظة: تُظهر السماعة اللون الأبيض الخافت فقط عند عدم شحنها.	أبيض خافت
يتبقى 5% - 10% من شحن البطارية	أحمر ثابت
يتبقى أقل من 5% من شحن البطارية	أحمر وامض
إيقاف	أسود

حالة الخطأ والتحديث

يعرض حالة تنبيهات تحديثات البرامج والأخطاء.

حالة الجهاز	نشاط حلقة الضوء
إعداد شبكة Wi-Fi قيد التقدم	 <p>الوميض بلون كهربائي ثابت في الجانب العلوي والسفلي</p>
جارٍ تنزيل التحديث	 <p>يملاً الضوء الأبيض الحلقة عكس اتجاه عقارب الساعة حتى اكتمالها ثم تتكرر العملية</p>
تحديث السماعة	 <p>يملاً الضوء الأبيض الحلقة في اتجاه عقارب الساعة حتى اكتمالها ثم تتكرر العملية</p>
خطأ - راجع تطبيق Bose Music	 <p>يوميض بلون كهربائي في الجانب العلوي والسفلي أربع مرات</p>
خطأ - اتصل بخدمة عملاء Bose	 <p>الوميض بلون أحمر ثابت في الجانب العلوي والسفلي</p>

تحديث السماعة

يتم تحديث السماعة تلقائيًا عند الاتصال بتطبيق Bose Music وشبكة Wi-Fi.

تعطيل/تمكين Wi-Fi

اضغط مع الاستمرار على زر التشغيل/الإيقاف الموقت >|| وعلى زر * Bluetooth لمدة 5 ثوانٍ إلى أن تمتلئ حلقة الضوء باللون الأبيض.

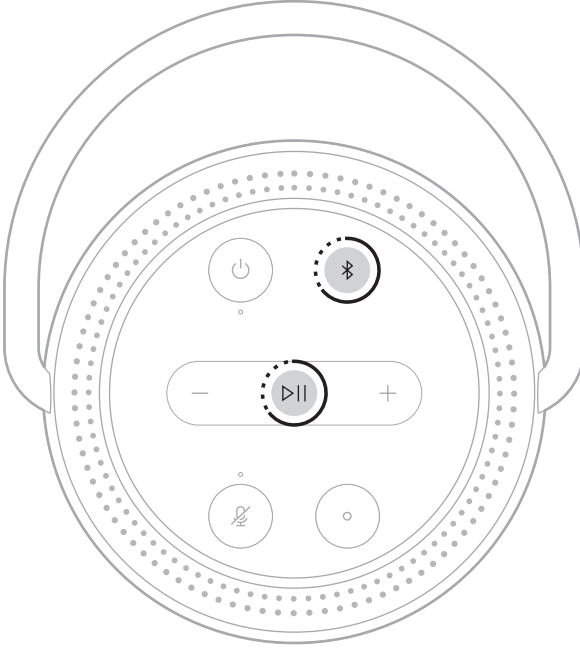

ملاحظة: عند تعطيل شبكة Wi-Fi، لا يُمكنك استخدام تطبيق Bose Music أو المساعد الصوتي الخاص بك للتحكم في السماعة.

توصيل مكبر الصوت BOSE SOUNDLINK BLUETOOTH أو سماعات الرأس BOSE

بفضل تقنية Bose SimpleSync™، يمكنك توصيل بعض مكبرات الصوت Bose SoundLink Bluetooth أو سماعات الرأس Bose بسماعة Bose Portable Smart Speaker الخاصة بك للاستمتاع بطريقة جديدة لسماع موسيقاك.

المزايا

- **حجرة أخرى للصوت:** استمع إلى الأغنية نفسها في غرفتين مختلفتين من خلال توصيل مكبر الصوت Bose SoundLink Bluetooth بسماعة Bose Portable Smart Speaker الخاصة بك.
- **تجربة استماع شخصية:** اسمع موسيقاك بوضوح من الغرفة المجاورة من خلال توصيل سماعات الرأس Bose بسماعة Bose Portable Smart Speaker الخاصة بك. استخدم عناصر التحكم في الصوت المستقلة في كل منتج لخفض صوت سماعتك أو كتمه بينما تستمع إلى موسيقاك باستخدام سماعات الرأس وأنت تتجول حول منزلك.
- **ملاحظة:** تتميز تقنية SimpleSync™ بنطاق Bluetooth يبلغ 30 قدمًا (9 أمتار). قد تؤثر الجدران ومعدات البناء على الاستقبال.

المنتجات المتوافقة

يمكنك توصيل العديد من مكبرات الصوت Bose SoundLink Bluetooth واختيار توصيل سماعات الرأس Bose بسماعة Bose Portable Smart Speaker الخاصة بك.

تشمل المنتجات المتوافقة الشائعة ما يلي:

- سماعة Bose SoundLink Revolve+ Bluetooth
- سماعة Bose SoundLink Mini Bluetooth
- سماعة Bose SoundLink Color Bluetooth
- Bose Noise Cancelling Headphones 700
- سماعات الرأس Bose QuietComfort 35 اللاسلكية

كما تُضاف منتجات جديدة بانتظام. للحصول على قائمة كاملة والمزيد من المعلومات، تفضل بزيارة: worldwide.Bose.com/Support/Groups

الاتصال باستخدام تطبيق Bose Music

استخدم تطبيق Bose Music لتوصيل مكبر الصوت Bose SoundLink *Bluetooth* أو سماعات الرأس Bose بسماعة Bose Portable Smart Speaker الخاصة بك. للمزيد من المعلومات، تفضل بزيارة: www.worldwide.bose.com/Support/Groups

ملاحظات:

- تأكد من أن المنتج الذي تقوم بتوصيله قيد التشغيل، ويقع على بُعد 30 قدمًا (9 أمتار) من سماعة Bose Portable Smart Speaker، وجاهز للتوصيل بجهاز آخر. للمزيد من المعلومات، يرجى الرجوع إلى دليل المالك الخاص بمنتجك.
- يمكنك توصيل منتج واحد فقط في كل مرة بسماعة Bose Portable Smart Speaker الخاصة بك.

إعادة توصيل مكبر الصوت BOSE SOUNDLINK BLUETOOTH أو سماعات الرأس BOSE

شغل مكبر الصوت Bose SoundLink *Bluetooth* أو سماعات الرأس Bose.

سيحاول مكبر الصوت أو سماعات الرأس الخاصة بك الاتصال بأخر جهاز *Bluetooth* تم الاتصال به، بما في ذلك سماعة Bose Portable Smart Speaker الخاصة بك.

ملاحظات:

- يجب أن تقع سماعة Bose Portable Smart Speaker ضمن النطاق (30 قدمًا أو 9 أمتار) وأن تكون قيد التشغيل.
- إذا لم يتم توصيل السماعة أو سماعات الرأس الخاصة بك، فراجع "يتعذر إعادة توصيل السماعة بمكبر الصوت Bose SoundLink *Bluetooth* أو سماعات الرأس Bose التي تم الاتصال بها مسبقًا" في الصفحة 52.

تنظيف السماعة

نظّف أسطح السماعة بقطعة قماش ناعمة وجافة.

تنبيهات:

- لا تستخدم أي سوائل رش بالقرب من السماعة. لا تستخدم أي مذيبيات، أو مواد كيميائية، أو محاليل تنظيف تحتوي على كحول، أو أمونيا، أو مواد كاشطة.
- لا تدع السوائل تتسرّب إلى أي فتحة.

قطع الغيار والملحقات

يمكن طلب قطع الغيار أو الملحقات من خلال مركز خدمة عملاء Bose.

تفضل بزيارة: worldwide.Bose.com/Support/PHS

ضمان محدود

يتم تغطية مكبر الصوت بضمان محدود. تفضل بزيارة موقعنا على global.Bose.com/warranty للحصول على تفاصيل الضمان المحدود.

لن تسجيل المنتج الخاص بك، قم بزيارة global.Bose.com/register للحصول على التعليمات. ولن يؤثر عدم القيام بالتسجيل على الحقوق المكفولة لك بموجب الضمان المحدود.

جرب هذه الحلول أولاً

- إذا واجهتك مشكلات مع السماع، فجرب هذه الحلول أولاً:
- قم بتشغيل السماع (راجع الصفحة 35).
- اشحن السماع (راجع الصفحة 17).
- ثبّت جميع الكابلات.
- تحقق من حالة السماع (راجع الصفحة 36).
- قم بتنزيل تطبيق Bose Music وتشغيل تحديثات البرامج المتاحة.
- ضع السماع وجهاز المحمول بعيدًا عن أي تداخل محتمل (أجهزة لاسلكية، هواتف لاسلكية، وأجهزة التلفزيون والموجات الكهرومغناطيسية وغيرها).
- حرك السماع ضمن النطاق الموصى به للجهاز اللاسلكي أو الجهاز المحمول الخاص بك بغرض الحصول على عملية تشغيل ملائمة.

حلول أخرى

إذا لم تستطع حل المشكلة لديك، فراجع الجدول أدناه لتحديد الأعراض والحلول للمشكلات الشائعة. وإذا كنت غير قادر على حل هذا الأمر، فيرجى الاتصال بخدمة عملاء Bose.

تفضل بزيارة: worldwide.Bose.com/contact

العرض	الحل
سماعة لا تعمل	قد تكون البطارية في وضع الحماية أو فارغة. قم بتوصيل السماع الخاصة بك بسلك الطاقة. وصل سلك الكهرياء بمأخذ تيار متردد مختلف (الرئيسي). افصل سلك الطاقة، وانتظر 30 ثانية، ثم أعد توصيله بمنفذ التيار المتردد (الرئيسي) بإحكام.
لا يتم إيقاف تشغيل السماع	إذا تم إعداد شبكة Wi-Fi باستخدام تطبيق Bose Music، فاضغط مع الاستمرار على زر الطاقة حتى ينطفئ ضوء الطاقة. إذا لم يتم إعداد شبكة Wi-Fi باستخدام تطبيق Bose Music، فاضغط على زر الطاقة مرة واحدة لإيقاف تشغيل السماع.
السماعة لا تستجيب أثناء الإعداد	تأكد من أنك تستخدم تطبيق Bose Music للإعداد. ملاحظة: إذا لم يطالبك التطبيق بالإعداد، فانقل إلى شاشة منتهاتي ثم أضف سماعتك. افصل سلك الطاقة، وانتظر 30 ثانية، ثم أعد توصيله بمنفذ التيار المتردد (الرئيسي) بإحكام.

الحل	الغرض
<p>تأكد من توافق جهازك المحمول مع تطبيق Bose Music وتلبيته للحد الأدنى من متطلبات النظام. لمزيد من المعلومات، راجع متجر التطبيقات على جهازك المحمول. قم بالغاء تثبيت تطبيق Bose Music على جهازك المحمول ثم أعد تثبيت التطبيق (راجع الصفحة 17).</p>	<p>لا يعمل تطبيق Bose Music على الجهاز المحمول</p>
<p>في تطبيق Bose Music، حدد اسم الشبكة الصحيح وأدخل كلمة مرور الشبكة. تأكد من توصيلك السماعه بشبكة Wi-Fi التي يتصل بها جهازك المحمول. إذا تغيرت معلومات شبكة Wi-Fi الخاصة بك، فراجع الصفحة 18. قم بتمكين ميزة Wi-Fi على الجهاز الذي تستخدمه للإعداد. أغلق التطبيقات المفتوحة الأخرى على جهازك المحمول. إذا كان الموجه يدعم كلا النطاقين بسعة 2.4 جيجا هرتز وسعة 5 جيجا هرتز، فتأكد من اتصال كل من جهازك المحمول والسماعة بالنطاق ذاته. ملاحظة: توصي شركة Bose بأن تُعطي كل نطاق اسمًا مميزًا للتأكد من اتصالك بالنطاق الصحيح. أعد تعيين الموجه. ألغ تثبيت تطبيق Bose Music على جهازك المحمول. افصل سلك الطاقة، وانتظر 30 ثانية، ثم أعد توصيله بماخذ التيار المتردد (الرئيسي) بصورة محكمة. نزل تطبيق Bose Music وأعد إجراء الإعدادات.</p>	<p>السماعة لا تتصل بشبكة Wi-Fi</p>
<p>قم بزيادة مستوى الصوت في السماعه والجهاز المحمول. أوقف أي تطبيقات أخرى لبث الصوت أو الفيديو. بذل إلى مصدر طاقة مختلف. شغل الصوت من تطبيق مختلف أو خدمة موسيقى مختلفة. تأكد من استخدامك لجهاز محمول ذي تقنية Bluetooth متوافقة. أعد تشغيل جهازك المحمول. افصل سلك الطاقة، وانتظر 30 ثانية، ثم أعد توصيله بمنفذ التيار المتردد (الرئيسي) بإحكام. تأكد من عدم كتم سماعتك. قم بالغاء كتم الصوت بالضغط على زر رفع الصوت + أو خفض الصوت — على السماعه أو من خلال استخدام تطبيق Bose Music.</p>	<p>صوت متقطع أو لا يوجد صوت</p>

الحل	الغرض
<p>أوقف تشغيل خاصية <i>Bluetooth</i> في جهازك المحمول ثم أعد تشغيلها. قم بإزالة السماعة من قائمة <i>Bluetooth</i>. قم بالتوصيل مرة أخرى.</p> <p>وصل جهاز محمول آخر (راجع الصفحة 30).</p> <p>تأكد من استئدامك لجهاز محمول ذي تقنية <i>Bluetooth</i> متوافقة.</p> <p>أزل السماعة من قائمة <i>Bluetooth</i> على جهازك المحمول. أعد توصيله مجددًا (راجع الصفحة 31).</p> <p>امسح قائمة الأجهزة الخاصة بالسماعة (راجع الصفحة 32).</p>	<p>لا تتصل السماعة بجهاز محمول</p>
<p>تأكد من تشغيل سماعتك ومن وقوعها في النطاق المحدد (راجع الصفحة 35).</p> <p>حدث جهاز <i>Apple</i> الخاص بك والسماعة.</p> <p>تأكد من اتصال جهاز <i>Apple</i> الخاص بك وسماعتك بشبكة <i>Wi-Fi</i> واحدة.</p> <p>تأكد من تحديث السماعة (راجع الصفحة 44).</p> <p>إذا تعذر عليك العثور على أيقونة <i>AirPlay</i> في تطبيق الموسيقى الذي تقوم بالبحث منه، فقم ببث الصوت من مركز التحكم.</p> <p>للحصول على مزيد من الدعم، تفضل بزيارة: https://www.apple.com/airplay</p>	<p>لا تقوم السماعة ببث المقاطع الصوتية باستخدام <i>AirPlay</i></p>
<p>تأكد من تمكين المشاركة في السماعة باستخدام تطبيق <i>Bose Music</i>.</p> <p>تأكد من اتصال السماعة وجهازك المحمول بشبكة <i>Wi-Fi</i> واحدة.</p>	<p>السماعة غير مرئية لإضافتها إلى حساب <i>Bose</i> آخر</p>

الغرض

الحل

تأكد من إعداد Google Assistant باستخدام تطبيق Bose Music (راجع الصفحة 24).
قم بتوصيل جهازك المحمول إلى شبكة Wi-Fi.
تأكد من وجودك في دولة يتوفر فيها Google Assistant بهذا المنتج.
تأكد من أنك تستخدم أحدث إصدار من تطبيق Google Assistant.
تأكد من تمكين المنبه الصوتي (راجع الصفحة 25).
تأكد من توافق جهازك المحمول.
أزل Google Assistant من السماع باستخدام تطبيق Bose Music. ثم أضيف Google Assistant مرة أخرى.
اختر Pandora أو Spotify كخدمتك الصوتية الافتراضية (راجع الصفحة 27).
تأكد من أنك تستخدم حساب الخدمة الصوتية نفسه في تطبيق Bose Music وتطبيق Google Assistant.
من المحتمل ألا يدعم Google Assistant طلبك. كما تتم إضافة خصائص جديدة بشكل دوري.
للحصول على مزيد من الدعم، تفضل بزيارة:
<https://support.google.com/assistant>

لا يستجيب Google Assistant أو يُشغل الصوت

لإيقاف تشغيل النتائج الشخصية أو تغيير الحساب الخاص بالنتائج الشخصية، استخدم قائمة الإعدادات في تطبيق Google Assistant.

تغيير إعداد النتائج الشخصية
Google Assistant لـ

تأكد من إعداد Alexa باستخدام تطبيق Bose Music (راجع الصفحة 17).
ملاحظة: يجب إعداد السماع وتوصيلها بشبكة Wi-Fi لديك باستخدام تطبيق Bose Music.
تأكد من وجودك في دولة يتوفر فيها Alexa بهذا المنتج.
تأكد من أن المصباح أعلى زر إيقاف تشغيل الميكروفون لا يتوهج باللون الأحمر.
اضغط على زر لتشغيل الميكروفون.
تأكد من ذكر الاسم الذي قمت بتعيينه في تطبيق Bose Music. إذا كان لدى العديد من السماعات الاسم نفسه، فاستخدم الاسم الذي تم تعيينه في تطبيق Alexa أو غير الاسم في تطبيق Bose Music.
أزل Alexa من السماع باستخدام تطبيق Bose Music ثم أضيف Alexa مُجددًا.
قد لا تدعم Alexa طلبك. كما تتم إضافة خصائص جديدة بشكل دوري.
للحصول على مزيد من الدعم، تفضل بزيارة:
<https://www.amazon.com/usealexa>

Alexa لا تستجيب

الحل	الغرض
<p>تأكد من أن مكبر الصوت أو سماعات الرأس Bose SoundLink Bluetooth الخاصة بك قيد التشغيل، وتقع على بُعد 30 قدمًا (9 أمتار) من سماعة Bose Portable Smart Speaker، وجهازه للتوصيل بجهاز آخر. للمزيد من المعلومات، يرجى الرجوع إلى دليل المالك الخاص بمنتجك.</p>	<p>يتعذر توصيل السماعة بمكبر الصوت Bose SoundLink Bluetooth أو سماعات الرأس Bose</p>
<p>في مكبر الصوت أو سماعات الرأس Bose SoundLink Bluetooth الخاصة بك، استخدم عناصر التحكم في المنتج للتنقل عبر قائمة أجهزة المنتجات حتى تسمع اسم Bose Portable Smart Speaker الخاصة بك. وللحصول على التعليمات الخاصة بالمنتج، يُرجى الرجوع إلى دليل المالك الخاص بمنتجك.</p> <p>ملاحظة: لا تدعم بعض مكبرات الصوت وسماعات الرأس، ومن ضمنها سماعة الرأس Bose Noise Cancelling Headphones 700 القدرة على التنقل عبر قائمة أجهزة المنتجات. لإعادة توصيل هذه المنتجات، راجع "الاتصال باستخدام تطبيق Bose Music" في الصفحة 46.</p>	<p>يتعذر إعادة توصيل السماعة بمكبر الصوت Bose SoundLink Bluetooth أو سماعات الرأس Bose التي تم الاتصال بها مسبقًا</p>
<p>يتعذر على بعض مكبرات الصوت وسماعات الرأس Bose SoundLink Bluetooth تشغيل الصوت بتزامن كلي عند اتصالها بالسماعة. وللتحقق مما إذا كان منتجك متوافقًا أو لا، تفضل بزيارة: worldwide.Bose.com/Support/Groups</p> <p>تتبت أي تحديثات برامج متاحة لمكبر الصوت أو سماعات الرأس Bose SoundLink Bluetooth الخاصة بك. وللتحقق من التحديثات، افتح تطبيق Bose الملائم لمنتجك من جهازك المحمول أو تفضل بزيارة btu.Bose.com من جهاز الكمبيوتر الخاص بك.</p>	<p>تأخر الصوت الذي يصدر من مكبر الصوت Bose SoundLink Bluetooth أو سماعات الرأس Bose المتصلة</p>

إعادة ضبط مكبر الصوت

تعمل استعادة إعدادات المصنع على حذف جميع إعدادات المصدر، ومستوى الصوت، والشبكة من السماعة وإعادتها إلى إعدادات المصنع الأصلية.

اضغط مع الاستمرار على زر رفع مستوى الصوت >|| وعلى زر * Bluetooth لمدة 10 ثوانٍ إلى أن تمتلئ حلقة الضوء باللون الأبيض.

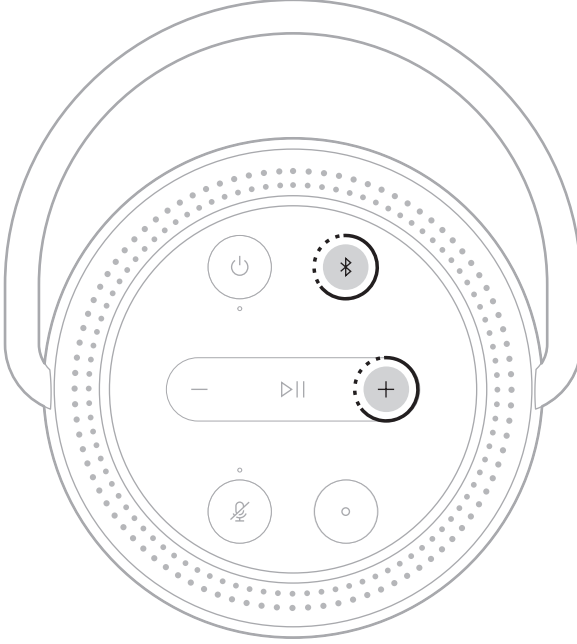

تتم إعادة تشغيل السماعة. عند اكتمال إعادة التعيين، تُضيء حلقة الضوء باللون الكهرماني الثابت.

استعادة شبكة السماعة وإعدادات الصوت

قم بإعداد السماعة باستخدام تطبيق Bose Music (راجع الصفحة 17).



868835-0010