



SMART SPEAKER 500

Please read and keep all safety, security, and use instructions.

CE Bose Corporation hereby declares that this product is in compliance with the essential requirements and other relevant provisions of Directive 2014/53/EU and all other applicable EU directive requirements. The complete declaration of conformity can be found at: www.Bose.com/compliance

Important Safety Instructions

1. Read these instructions.
2. Keep these instructions.
3. Heed all warnings.
4. Follow all instructions.
5. Do not use this apparatus near water.
6. Clean only with a dry cloth.
7. Do not block any ventilation openings. Install in accordance with the manufacturer’s instructions.
8. Protect the power cord from being walked on or pinched particularly at plugs, convenience receptacles, and the point where they exit from the apparatus.
9. Only use attachments/accessories specified by the manufacturer.
10. Unplug this apparatus during lightning storms or when unused for long periods of time.
11. Refer all servicing to qualified personnel. Servicing is required when the apparatus has been damaged in any way, such as power-supply cord or plug is damaged, liquid has been spilled or objects have fallen into the apparatus, the apparatus has been exposed to rain or moisture, does not operate normally, or has been dropped.



This symbol on the product means there is uninsulated, dangerous voltage within the product enclosure that may present a risk of electrical shock.



This symbol on the product means there are important operating and maintenance instructions in this guide.



Contains small parts which may be a choking hazard. Not suitable for children under age 3.



This product contains magnetic material. Consult your physician on whether this might affect your implantable medical device.

- To reduce the risk of fire or electrical shock, do NOT expose this product to rain, liquids or moisture.
- Do NOT expose this product to dripping or splashing, and do not place objects filled with liquids, such as vases, on or near the product.
- Keep the product away from fire and heat sources. Do NOT place naked flame sources, such as lighted candles, on or near the product.
- Do NOT make unauthorized alterations to this product.
- Do NOT use a power inverter with this product.
- Do NOT use in vehicles or boats.
- Where the mains plug or an appliance coupler is used as the disconnect device, the disconnect device shall remain readily operable.



仅适用于 2000m 以下地区安全使用
Use at altitude less than 2000 meters only.

- The product label is located on the bottom of the product.

NOTE: This equipment has been tested and found to comply with the limits for a Class B digital device, pursuant to Part 15 of the FCC Rules. These limits are designed to provide reasonable protection against harmful interference in a residential installation. This equipment generates, uses, and can radiate radio frequency energy and, if not installed and used in accordance with the instructions, may cause harmful interference to radio communications. However, there is no guarantee that interference will not occur in a particular installation. If this equipment does cause harmful interference to radio or television reception, which can be determined by turning the equipment off and on, the user is encouraged to try to correct the interference by one or more of the following measures:

- Reorient or relocate the receiving antenna.
- Increase the separation between the equipment and receiver.
- Connect the equipment into an outlet on a circuit different from that to which the receiver is connected.
- Consult the dealer or an experienced radio/TV technician for help.

Changes or modifications not expressly approved by Bose Corporation could void the user's authority to operate this equipment.

This device complies with part 15 of the FCC Rules and with ISED Canada license-exempt RSS standard(s). Operation is subject to the following two conditions: (1) This device may not cause harmful interference, and (2) this device must accept any interference received, including interference that may cause undesired operation.

This device complies with FCC and ISED Canada radiation exposure limits set forth for general population. This transmitter must not be co-located or operating in conjunction with any other antenna or transmitter.

This equipment should be installed and operated with a minimum distance of 20 cm between radiator and your body.

This device for operation in the band 5150 – 5250 MHz is only for indoor use to reduce the potential for harmful interference to other co-channel systems.

CAN ICES-3(B)/NMB-3(B)

The product, in accordance with the Ecodesign Requirements for Energy Related Products Directive 2009/125/EC, is in compliance with the following norm(s) or document(s): Regulation (EC) No. 1275/2008, as amended by Regulation (EU) No. 801/2013.

Required Power State Information	Power Modes	
	Standby	Networked Standby
Power consumption in specified power mode, at 230V/50Hz input	< 0.5 W	Wi-Fi®, Bluetooth® ≤ 2.0 W
Time after which equipment is automatically switched into mode	< 2.5 hours	≤ 20 minutes
Power consumption in networked standby if all wired network ports are connected and all wireless network ports are activated, at 230V/50Hz input	N/A	≤ 2.0 W
Network port deactivation/activation procedures. Deactivating all networks will enable standby mode.	<p>Wi-Fi: Deactivate by pressing and holding the Play/Pause and Bluetooth buttons simultaneously for at least 5 seconds. Repeat to activate.</p> <p>Bluetooth: Deactivate by clearing the pairing list by pressing and holding the <i>Bluetooth</i> button for 10 seconds. Activate by pairing with a <i>Bluetooth</i> source.</p>	

For Europe:

Frequency bands of operation 2400 to 2483.5 MHz, 5150 to 5350 MHz, and 5470 to 5725 MHz.

Maximum transmit power less than 20 dBm EIRP.

Maximum transmit power is below regulatory limits such that SAR testing is not necessary and exempt per applicable regulations.

This device is restricted to indoor use when operating in the 5150 to 5350 MHz frequency range in all EU Member States listed in the table.

									
BE	DK	IE	UK	FR	CY	SK	HU	AT	SE
BG	DE	PT	EL	HR	LV	LT	MT	PL	
CZ	EE	FI	ES	IT	RO	LU	NL	SI	



This symbol means the product must not be discarded as household waste, and should be delivered to an appropriate collection facility for recycling. Proper disposal and recycling helps protect natural resources, human health and the environment. For more information on disposal and recycling of this product, contact your local municipality, disposal service, or the shop where you bought this product.

Management Regulation for Low-power Radio-frequency Devices

Article XII

According to “Management Regulation for Low-power Radio-frequency Devices” without permission granted by the NCC, any company, enterprise, or user is not allowed to change frequency, enhance transmitting power or alter original characteristic as well as performance to an approved low power radio-frequency devices.

Article XIV

The low power radio-frequency devices shall not influence aircraft security and interfere legal communications; If found, the user shall cease operating immediately until no interference is achieved. The said legal communications means radio communications operated in compliance with the Telecommunications Act.

The low power radio-frequency devices must be susceptible with the interference from legal communications or ISM radio wave radiated devices.

China Restriction of Hazardous Substances Table

Names and Contents of Toxic or Hazardous Substances or Elements						
Part Name	Toxic or Hazardous Substances and Elements					
	Lead (Pb)	Mercury (Hg)	Cadmium (Cd)	Hexavalent (CR(VI))	Polybrominated Biphenyl (PBB)	Polybrominated diphenylether (PBDE)
PCBs	X	0	0	0	0	0
Metal Parts	X	0	0	0	0	0
Plastic Parts	0	0	0	0	0	0
Speakers	X	0	0	0	0	0
Cables	X	0	0	0	0	0
This table is prepared in accordance with the provisions of SJ/T 11364. 0: Indicates that this toxic or hazardous substance contained in all of the homogeneous materials for this part is below the limit requirement of GB/T 26572. X: Indicates that this toxic or hazardous substance contained in at least one of the homogeneous materials used for this part is above the limit requirement of GB/T 26572.						

Taiwan Restriction of Hazardous Substances Table

Equipment name: Powered Speaker, Type designation: 423888						
Restricted substances and its chemical symbols						
Unit	Lead (Pb)	Mercury (Hg)	Cadmium (Cd)	Hexavalent chromium (Cr+6)	Polybrominated biphenyls (PBB)	Polybrominated diphenyl ethers (PBDE)
PCBs	-	○	○	○	○	○
Metal Parts	-	○	○	○	○	○
Plastic Parts	○	○	○	○	○	○
Speakers	-	○	○	○	○	○
Cables	-	○	○	○	○	○
<p>Note 1: "○" indicates that the percentage content of the restricted substance does not exceed the percentage of reference value of presence.</p> <p>Note 2: The "-" indicates that the restricted substance corresponds to the exemption.</p>						

Date of Manufacture: The eighth digit in the serial number indicates the year of manufacture; "1" is 2011 or 2021.

China Importer: Bose Electronics (Shanghai) Company Limited, Part C, Plant 9, No. 353 North Riyang Road, China (Shanghai) Pilot Free Trade Zone

EU Importer: Bose Products B.V., Gorslaan 60, 1441 RG Purmerend, The Netherlands

Taiwan Importer: Bose Taiwan Branch, 9F-A1, No. 10, Section 3, Minsheng East Road, Taipei City 104, Taiwan
Phone Number: +886-2-2514 7676

Mexico Importer: Bose de México, S. de R.L. de C.V., Paseo de las Palmas 405-204, Lomas de Chapultepec, 11000 México, D.F. Phone Number: +5255 (5202) 3545

Input Power Rating: 100 - 240V ~ 50/60Hz; 25W

Security Information



This product is capable of receiving automatic security updates from Bose. To receive automatic security updates, you must complete the product setup process in the Bose Music app and connect the product to the Internet. **If you do not complete the setup process, you will be responsible for installing security updates that Bose makes available.**

Amazon, Alexa, Amazon Music, and all related logos are trademarks of Amazon, Inc. or its affiliates.

Apple, the Apple logo, and AirPlay are trademarks of Apple Inc., registered in the U.S. and other countries. App Store is a service mark of Apple Inc.

Use of the Works with Apple badge means that an accessory has been designed to work specifically with the technology identified in the badge and has been certified by the developer to meet Apple performance standards.

The *Bluetooth*® word mark and logos are registered trademarks owned by Bluetooth SIG, Inc. and any use of such marks by Bose Corporation is under license.

Google and Google Play are trademarks of Google LLC.

This product contains the iHeartRadio service. iHeartRadio is a registered trademark of iHeartMedia, Inc.

This product is protected by certain intellectual property rights of Microsoft. Use or distribution of such technology outside of this product is prohibited without a license from Microsoft.

Pandora is a trademark or registered trademark of Pandora Media, Inc. used with permission.

This product incorporates Spotify software which is subject to third-party licenses found here:

www.spotify.com/connect/third-party-licenses

Spotify is a registered trademark of Spotify AB.

Wi-Fi is a registered trademark of Wi-Fi Alliance®.

Bose Corporation Headquarters: 1-877-230-5639

Bose, Bose Music, Bose Noise Cancelling Headphones, Bose Smart Speaker, QuietComfort, SimpleSync, SoundLink, and SoundLink Revolve are trademarks of Bose Corporation.

©2021 Bose Corporation. No part of this work may be reproduced, modified, distributed or otherwise used without prior written permission.

Please complete and retain for your records

The serial and model numbers are located on the bottom of the speaker.

Serial number: _____

Model number: _____

Please keep your receipt with your owner's guide. Now is a good time to register your Bose product.

You can easily do this by going to global.Bose.com/register

To view the license disclosures that apply to the third-party software packages included as components of your Bose Smart Speaker 500 product:

1. On the speaker, tap and hold the Volume up button + and the Volume down button — for 5 seconds.
2. Connect a micro-USB cable to the micro-USB port on the bottom of the speaker.
3. Connect the other end of the USB cable to a computer.
4. On the computer, enter **<http://203.0.113.1/opensource>** in a browser window to display the EULA and license disclosure.

WHAT'S IN THE CARTON

Contents	12
----------------	----

SPEAKER PLACEMENT

Recommendations.....	13
----------------------	----

POWER

Connect the speaker to power	14
Network standby.....	14
Manually set the speaker to network standby	14

BOSE MUSIC APP SETUP

Download the Bose Music app.....	15
----------------------------------	----

EXISTING BOSE MUSIC APP USERS

Add the speaker to an existing account.....	16
Connect to a different Wi-Fi® network.....	16

SPEAKER CONTROLS

Speaker functions.....	18
Media playback and volume.....	18
Voice assistant controls.....	19
Presets.....	19

VOICE ASSISTANT

Voice assistant options..... 20

Set up your voice assistant 20

Access Alexa..... 21

Use your voice 21

Use the speaker controls 22

Access Google Assistant..... 23

Use your voice 23

Use the speaker controls 24

Play Music with Google Assistant 25

Choose a default audio service..... 25

PRESET PERSONALIZATION

Set a Preset 26

Play a Preset 26

***BLUETOOTH*[®] CONNECTIONS**

Connect a mobile device 27

Disconnect a mobile device..... 28

Reconnect a mobile device..... 28

Connect an additional mobile device 28

Clear the speaker device list..... 29

STREAM AUDIO WITH AIRPLAY

Stream audio from the Control Center..... 30

Stream audio from an app 30

WIRED CONNECTIONS

Connect an audio cable..... 31

SPEAKER STATUS

Wi-Fi status 32

Bluetooth connection status 33

AUX status..... 33

Voice assistant status..... 34

Microphone off indicator 34

Media playback and volume 35

Updates and errors 35

SPEAKER DISPLAY

Set the clock 36

Turn the display off 36

ADVANCED FEATURES

Update the speaker..... 37

Disable/Enable Wi-Fi 37

CONNECT BOSE PRODUCTS

Connect a Bose SoundLink *Bluetooth* speaker or Bose headphones..... 38

Benefits..... 38

Compatible products 38

Connect using the Bose Music app 39

Reconnect a Bose SoundLink *Bluetooth* speaker or Bose headphones... 39

CARE AND MAINTENANCE

Clean the speaker 40

Replacement parts and accessories..... 40

Limited warranty 40

TROUBLESHOOTING

Try these solutions first 41

Other solutions 41

Reset the speaker 45

 Restore the speaker network and audio settings 45

CONTENTS

Confirm that the following parts are included:

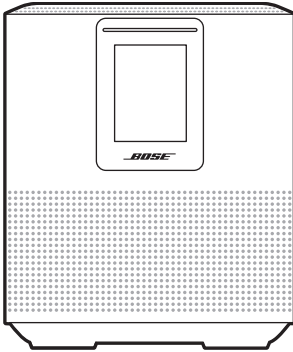

Bose Smart Speaker 500

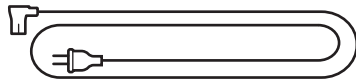

Power cord*

*May ship with multiple power cords. Use the power cord for your region.

NOTE: If any part of the product is damaged, do not use it. Contact your authorized Bose dealer or Bose customer service.

Visit: worldwide.bose.com/Support/HS500

RECOMMENDATIONS

For best performance, follow these recommendations when placing the speaker:

- Do NOT place the speaker on top of audio/video equipment (receivers, TVs, etc.), or any other object that may generate heat. Heat generated by these items may result in poor speaker performance.
- Do NOT place any objects on top of the speaker or in front of the speaker.
- To avoid interference, keep other wireless equipment 1 – 3 ft. (0.3 – 0.9 m) away from the speaker. Place the speaker outside and away from metal cabinets and direct heat sources.
- Place the speaker on its rubber base on a stable and level surface.
- Make sure there is an AC (mains) outlet nearby.

CONNECT THE SPEAKER TO POWER

1. Connect the power cord into the power connector on the speaker.

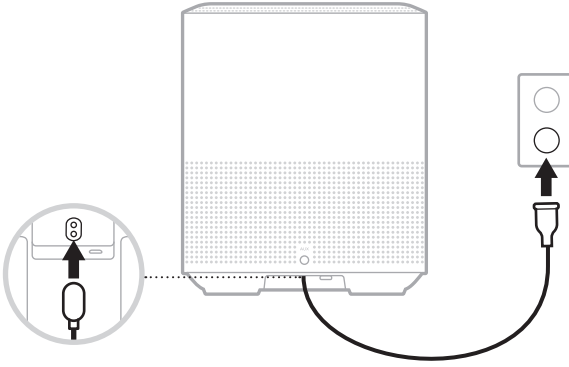

2. Plug the other end of the power cord into an AC (mains) outlet.

The speaker powers on and the light bar glows solid amber.

NETWORK STANDBY

The speaker transitions to network standby when audio has stopped and you have not pressed any buttons for 20 or more minutes. To wake the speaker from network standby:

- Tap any button on the speaker.
- Play or resume audio using your mobile device or using the Bose Music app.
- Talk to Amazon Alexa or Google Assistant.

NOTE: To access your voice assistant in network standby, make sure the speaker is set up using the Bose Music app and the microphone is on (see page 20).

Manually set the speaker to network standby

Tap and hold the Play/Pause button $\triangleright \parallel$ until the display changes to the clock or fades to black.

The Bose Music app lets you set up and control the speaker from any mobile device such as a smartphone or tablet.

Using the app, you can stream music, set and change presets, add music services, explore internet radio stations, configure Amazon Alexa or Google Assistant, and manage speaker settings.

NOTE: If you have already created a Bose account in the app for another Bose product, see “Existing Bose Music app users” on page 16.

DOWNLOAD THE BOSE MUSIC APP

1. On your mobile device, download the Bose Music app.



2. Follow the app instructions.

ADD THE SPEAKER TO AN EXISTING ACCOUNT

In the Bose Music app, go to the My Products screen and add your Bose Smart Speaker 500.

CONNECT TO A DIFFERENT WI-FI NETWORK

Connect to a different network if your network name or password has changed, or if you want to change or add another network.

1. On the speaker, press and hold the AUX button and the Play/Pause button ▷|| until the light bar glows amber.
2. On your mobile device, open your Wi-Fi settings.
3. Select Bose Smart Speaker 500.
4. Open the Bose Music app and follow the app instructions.

NOTE: If the app doesn't prompt you for setup, go to the My Products screen and add your speaker.

SPEAKER CONTROLS

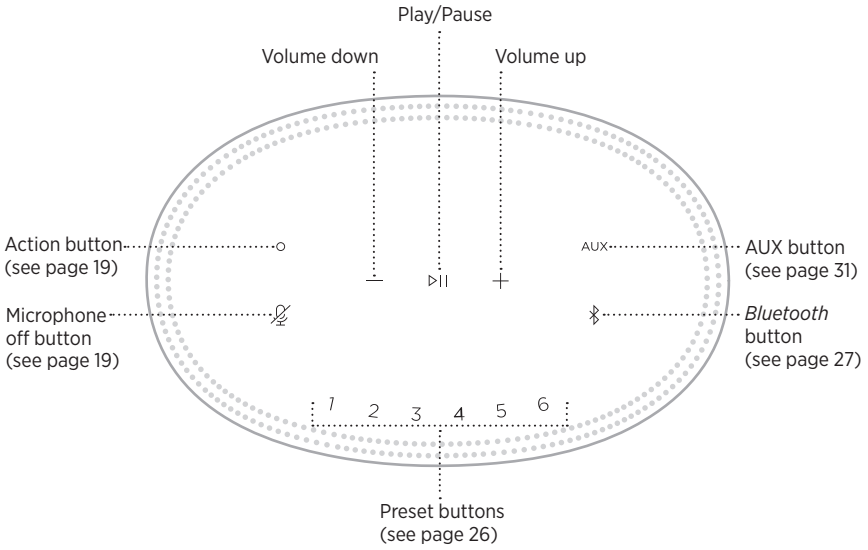

SPEAKER FUNCTIONS

Speaker controls are located on the top of the speaker.

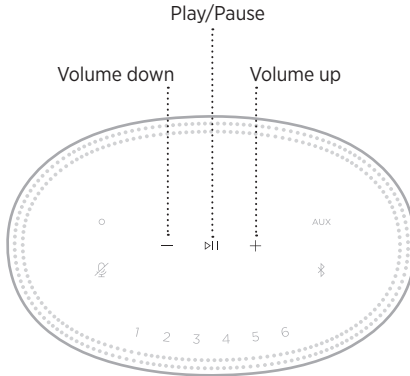

NOTE: You can also control your speaker using the Bose Music app.

Media playback and volume



FUNCTION	WHAT TO DO
Play/Pause	Tap ▷ . The sides of the light bar glow solid white until the audio resumes.
Skip forward	Double-tap ▷ .
Skip backward	Triple-tap ▷ .
Volume down	Tap —. NOTE: To quickly decrease the volume, tap and hold —.
Volume up	Tap +. NOTE: To quickly increase the volume, tap and hold +.

VOICE ASSISTANT CONTROLS

You can use the Action button  and Microphone off button  to control Amazon Alexa (see page 22) or Google Assistant (see page 24).

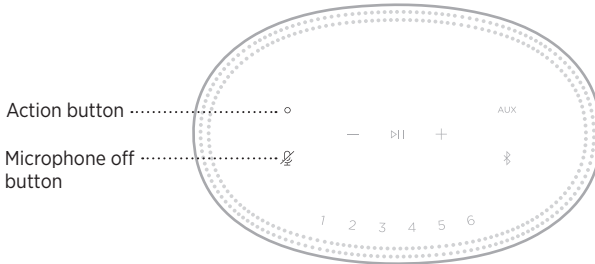

PRESETS

The speaker includes six presets that you can set to play audio from your favorite music services. Once set, you can access your music at any time, with a simple touch of a button or by using the Bose Music app.

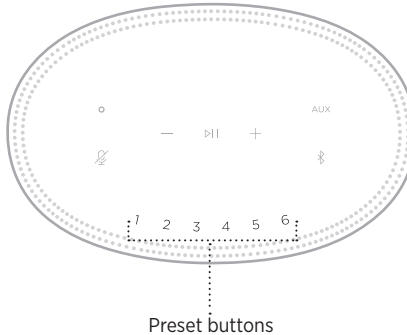



For more information about setting and using presets, see “Preset Personalization” on page 26.

VOICE ASSISTANT OPTIONS

You can program your speaker to quickly and easily access Amazon Alexa or Google Assistant.

NOTE: Amazon Alexa and Google Assistant aren't available in certain languages and countries.

OPTIONS	HOW TO USE
Amazon Alexa	Use your voice and/or the Action button  (see page 22).
Google Assistant	Use voice and/or the Action button  (see page 24).

NOTE: You can't set the speaker to access Amazon Alexa and Google Assistant at the same time.

SET UP YOUR VOICE ASSISTANT

Before you begin, make sure your mobile device and the speaker are connected to the same Wi-Fi network.

To set up your voice assistant, use the Bose Music app. You can access this option from the Settings menu.

NOTE: When setting up your voice assistant, make sure you use the same audio service account that you used in the Bose Music app.

ACCESS ALEXA

The speaker is Amazon Alexa enabled. With Alexa, you can ask to play music, hear the news, check the weather, control smart home devices, and more. Using Alexa on your speaker is as simple as asking. Just ask or use the Action button  and Alexa responds instantly.

For more information about what Alexa can do, visit:

<https://www.amazon.com/usealexa>



NOTE: Alexa isn't available in certain languages and countries.

Use your voice

Start with "Alexa," then say:

THINGS TO TRY	EXAMPLE OF WHAT TO SAY
Talk to Alexa	What's the weather?
Play audio	Play Beethoven. NOTE: Amazon Music is set as the default music service. To change the default music service, use the Alexa app.
Control volume	Turn the volume up.
Play from a specific audio service	Play NPR on TuneIn. NOTE: Amazon Alexa doesn't support all audio services.
Play on a specific speaker	Play funk in the living room. NOTE: Make sure you say the speaker name you assigned in the Bose Music app. If multiple speakers have the same name, use the name assigned in the Alexa app or change the name in the Bose Music app.
Skip to the next song	Next song.
Set a timer	Set a timer for 5 minutes.
Discover more skills	What new skills do you have?
Stop Alexa	Stop.



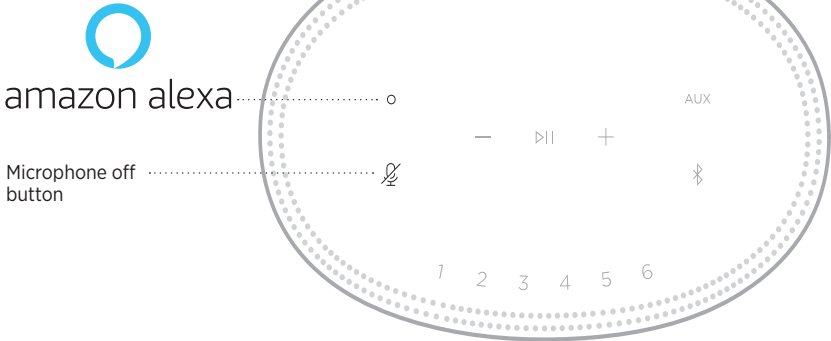

Use the speaker controls

The Action button  and Microphone off button  are used to control Alexa. They are located on the top of the speaker.



THINGS TO TRY

WHAT TO DO

Talk to Alexa	Tap  then say your request. For a list of things to try, visit: https://www.amazon.com/usealexa
Stop alarms and timers	Tap  .
Stop Alexa	Tap  .
Turn the microphone on/off	Tap  . NOTE: When the microphone is off,  glows solid red, and you can't access Alexa.

ACCESS GOOGLE ASSISTANT

With your Bose Smart Speaker 500, talk to Google to easily enjoy music at home; you can play your favorite music, control volume and find information about the song that you are listening to, hands-free. You can also plan your day, set alarms and control smart devices around your home -- just by using your voice.

For more information about what Google Assistant can do, visit:

<https://support.google.com/assistant>

NOTES:



- Google Assistant isn't available in certain languages and countries.
- For more information about playing audio with Google Assistant, see page 25.

Use your voice

Start with "Hey Google," then say:

THINGS TO TRY	EXAMPLES OF WHAT TO SAY
Enjoy entertainment	Play some music
Plan your day	What's on my calendar today?
Manage tasks	Set an alarm for 7am tomorrow
Control your home	Turn on the lights
Get answers	What's the latest news?
Get things done	Remind me to buy milk tonight
Try fun things	Tell me a fun fact



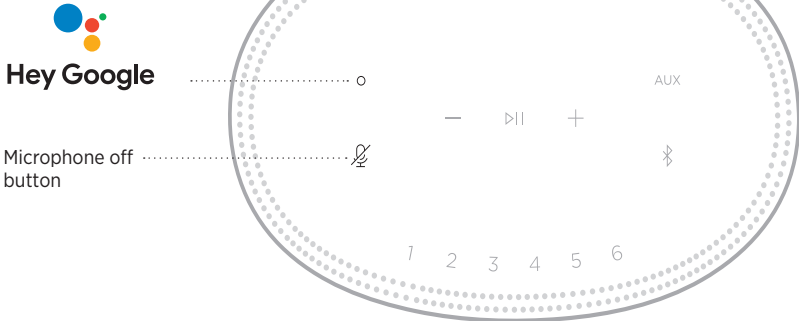

Use the speaker controls

You can use the Action button  and Microphone off button  to control Google Assistant. They are located on the top of the speaker.



THINGS TO TRY

WHAT TO DO

Talk to Google Assistant	Tap  then say your request. For a list of things to try, visit: https://support.google.com/assistant
Stop alarms and timers	Tap  .
Stop Google Assistant	Tap  .
Turn the microphone on/off	Tap  . When the microphone is off,  glows solid red, and you can't access Google Assistant.

PLAY MUSIC WITH GOOGLE ASSISTANT

Ask Google to play music from your default audio service or from a specific audio service.

Start with “Hey Google,” then say:

THINGS TO TRY	EXAMPLES OF WHAT TO SAY
Play music	<p>Play some music.</p> <p>NOTE: Google Assistant uses your default audio service. If you hear an error message, you may need to change your default audio service. To change this setting, use the Google Assistant app.</p>
Control your speaker	<p>Turn up the volume.</p>
Play from a specific audio service	<p>Play NPR on TuneIn.</p> <p>NOTE: Google Assistant doesn't support all audio services.</p>
Play on a specific speaker	<p>Play some jazz on the living room speakers.</p> <p>NOTE: Make sure you say the speaker name you assigned in the Bose Music app. If multiple speakers have the same name, use the name assigned in the Google Assistant app or change the name in the Bose Music app.</p>

Choose a default audio service

During initial setup for Google Assistant, the Google Assistant app prompts you to select a default audio service. When asking Google to play music on Bose products, only Pandora and Spotify are supported default services. Although other audio services are listed as available during setup, they are not supported.

For the best experience, choose Pandora or Spotify as your default audio service. If you choose an unsupported audio service, you hear an error message when requesting to play audio.

You can control presets using the Bose Music app or the buttons on the top of the speaker.

NOTE: You can't set presets in *Bluetooth* mode or *AUX* mode.

SET A PRESET

1. Stream music using the Bose Music app.
2. While the music is playing, tap and hold a preset button on the speaker until you hear a tone.

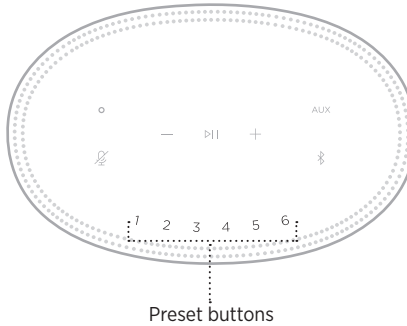

The display shows that the preset has been set.

PLAY A PRESET

Once you personalize presets, tap a preset button to play music.

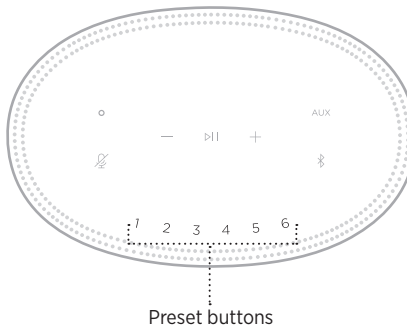

The display shows the selected preset.

Bluetooth wireless technology lets you stream music from mobile devices such as smartphones, tablets, and laptop computers. Before you can stream music from a device, you must connect your device to the speaker.

CONNECT A MOBILE DEVICE

1. Tap the *Bluetooth* button .

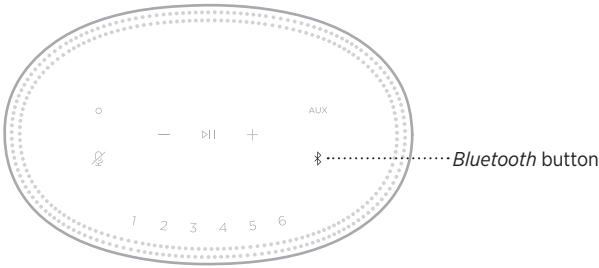

The light bar pulses blue.

2. On your device, turn on the *Bluetooth* feature.

TIP: The *Bluetooth* menu is usually found in the Settings menu.

3. Select your speaker from the device list.

TIP: Look for the name you entered for your speaker in the Bose Music app. If you didn't name your speaker, the default name appears.



Once connected, you hear a tone. The light bar glows solid white then fades to black, and your speaker's name appears in the mobile device list.

DISCONNECT A MOBILE DEVICE

Use the Bose Music app to disconnect your mobile device.

NOTE: You can also use *Bluetooth* settings on your mobile device. Disabling the *Bluetooth* feature disconnects all other devices.

RECONNECT A MOBILE DEVICE

1. Tap the *Bluetooth* button .

NOTE: Make sure the *Bluetooth* feature is enabled on your mobile device.

The display shows which device is currently connected.

2. Play audio on the connected mobile device.

CONNECT AN ADDITIONAL MOBILE DEVICE

You can store up to eight devices in the speaker device list, and the speaker can be actively connected to two devices at a time.

NOTE: You can play audio from only one device at a time.

1. Tap and hold  until the light bar pulses blue.

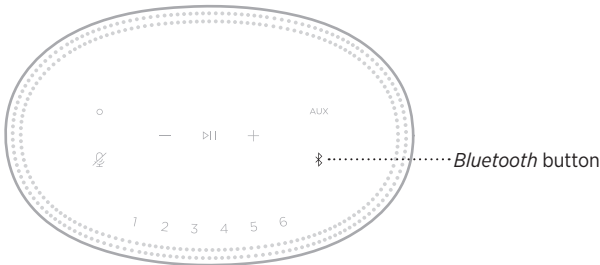

2. On your mobile device, select the speaker from the device list.

NOTE: Make sure the *Bluetooth* feature is enabled on your mobile device.

CLEAR THE SPEAKER DEVICE LIST

1. Tap and hold  for 10 seconds until the light bar fills to the center, pulses white twice then fades to black.

The light bar pulses blue.

2. Delete the speaker from the *Bluetooth* list on your device.

All devices are cleared, and the speaker is ready to connect (see page 27).

The speaker is capable of playing AirPlay 2 audio, which allows you to quickly stream audio from your Apple device to the speaker or multiple speakers.

NOTES:

- To use AirPlay 2, you need an Apple device running iOS 11.4 or later.
- Your Apple device and speaker must be connected to the same Wi-Fi network.
- For more information about AirPlay, visit: <https://www.apple.com/airplay>

STREAM AUDIO FROM THE CONTROL CENTER

1. On your Apple device, open the Control Center.
2. Tap and hold the audio card in the top-right corner of the screen, then tap the AirPlay icon .
3. Select your speaker or speakers.

STREAM AUDIO FROM AN APP

1. Open a music app (like Apple Music), and select a track to play.
2. Tap .
3. Select your speaker or speakers.

CONNECT AN AUDIO CABLE

You can connect a smartphone, tablet, computer or other type of mobile device to the speaker using a 3.5 mm audio cable (not provided).

1. Connect one end of the 3.5 mm audio cable (not provided) to the headphone jack on your mobile device.
2. Connect the other end of the 3.5 mm audio cable to the AUX connector on the back of the speaker.

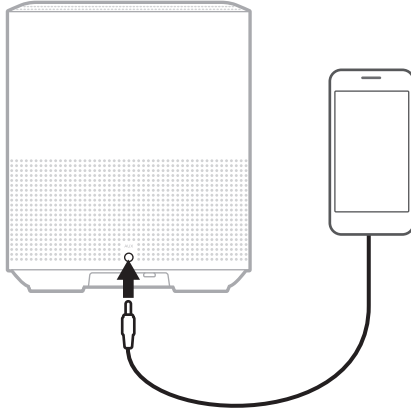

3. On the top of the speaker, tap AUX.

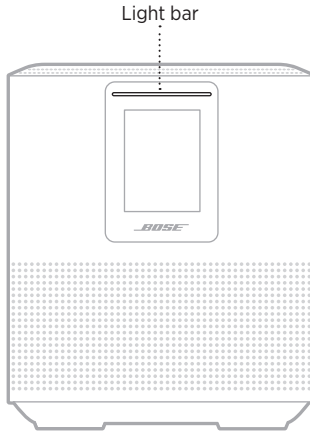

The light bar glows solid white then fades to black.

The LED light bar located on the front of the speaker shows the speaker status.







WI-FI STATUS

Shows the Wi-Fi connection status of the speaker.

LIGHT BAR ACTIVITY	SYSTEM STATE
Pulsing white 	Connecting to Wi-Fi
Solid white then fades to black 	Connected to Wi-Fi

BLUETOOTH CONNECTION STATUS

Shows the *Bluetooth* connection status for mobile devices.

LIGHT BAR ACTIVITY		SYSTEM STATE
Pulsing blue		Ready to connect a mobile device
Pulsing white		Connecting to a mobile device
Solid white then fades to black		Connected to a mobile device
White light fills to the center, pulses twice then fades to black		Clearing device list

AUX STATUS

Shows the connection status for devices connected using an AUX cable.

LIGHT BAR ACTIVITY		SYSTEM STATE
Solid white then fades to black		Connected to AUX source

VOICE ASSISTANT STATUS

Shows the status of your voice assistant.

LIGHT BAR ACTIVITY	SYSTEM STATE
Off	Voice assistant is idle
White light slides to the center then glows solid	Voice assistant is listening
White light slides to the sides	Voice assistant is thinking
Pulsing white (full)	Voice assistant is speaking
Pulsing yellow	Notification from voice assistant

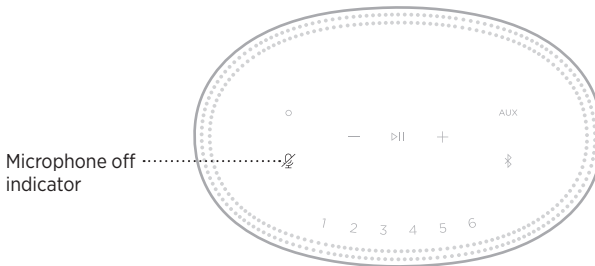

Microphone off indicator



INDICATOR ACTIVITY	SYSTEM STATE
Solid red	Microphone is off







MEDIA PLAYBACK AND VOLUME

Shows the speaker status when controlling media playback and volume.

LIGHT BAR ACTIVITY		SYSTEM STATE
Two center lights glow solid white		Play/Pause
Right end of the light bar pulses white		Volume up
Left end of the light bar pulses white		Volume down

UPDATES AND ERRORS

Shows the status of the software updates and error alerts.

LIGHT BAR ACTIVITY		SYSTEM STATE
Solid amber		Wi-Fi setup in progress
White light slides from right to left		Downloading update
White light slides from left to right		Updating speaker
Pulses amber four times		Source error – refer to the Bose Music app
Pulses red four times		Request is temporarily unavailable – try again later
Solid red		Speaker error – contact Bose customer service

The speaker display shows speaker information and icons as well as the streaming service, album and artist currently playing.

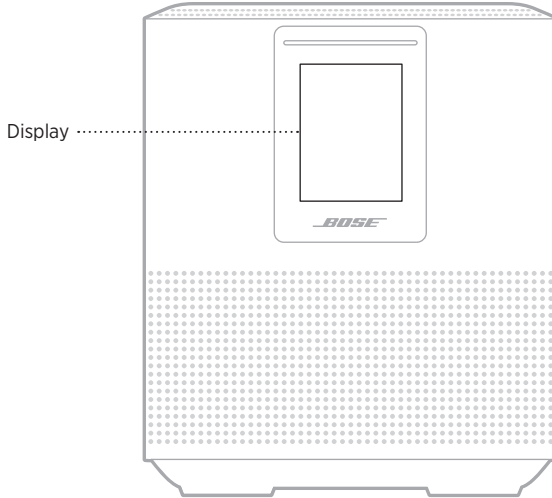

SET THE CLOCK

Use the Bose Music app to set the display clock.

TURN THE DISPLAY OFF

The display is always lit. To turn the display off:

1. Disable the clock using the Bose Music app.
2. Manually set the speaker to network standby (see page 14).

UPDATE THE SPEAKER

The speaker updates automatically when connected to the Bose Music app and to your Wi-Fi network.

DISABLE/ENABLE WI-FI

Press and hold Play/Pause ▶|| and the *Bluetooth* button Ꞥ for 5 seconds until the white light fills to the center, pulses twice then fades to black.

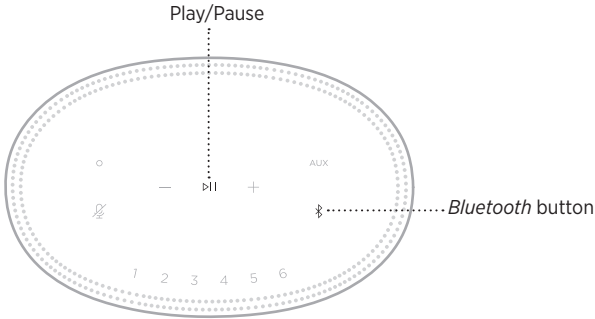

CONNECT A BOSE SOUNDLINK *BLUETOOTH* SPEAKER OR BOSE HEADPHONES

With Bose SimpleSync™ technology, you can connect certain Bose SoundLink *Bluetooth* speakers or Bose headphones to your Bose Smart Speaker 500 for a new way to hear your music.

Benefits

- **Another room of audio:** Listen to the same song in two different rooms at the same time by connecting your Bose SoundLink *Bluetooth* speaker to your Bose Smart Speaker 500.
- **A personal listening experience:** Hear your music clearly from the next room by connecting your Bose headphones to your Bose Smart Speaker 500. Use independent volume controls on each product to lower or mute your speaker while you listen on your headphones around your home.

NOTE: SimpleSync™ technology has a *Bluetooth* range of 30 ft (9 m). Walls and construction materials can affect reception.

Compatible products

You can connect most Bose SoundLink *Bluetooth* speakers and select Bose headphones to your Bose Smart Speaker 500.

Popular compatible products include:

- Bose SoundLink Revolve+ *Bluetooth* speaker
- Bose SoundLink Mini *Bluetooth* speaker
- Bose SoundLink Color *Bluetooth* speaker
- Bose Noise Cancelling Headphones 700
- Bose QuietComfort 35 wireless headphones

New products are added periodically. For a complete list and more information, visit: worldwide.bose.com/Support/Groups

Connect using the Bose Music app

Use the Bose Music app to connect your Bose SoundLink *Bluetooth* speaker or Bose headphones to your Bose Smart Speaker 500. For more information, visit: worldwide.bose.com/Support/Groups

NOTES:

- Make sure that the product you're connecting to is powered on, within 30 ft (9 m) of your Bose Smart Speaker 500, and ready to connect to another device. For more information, refer to your product owner's guide.
- You can connect only one product at a time to your Bose Smart Speaker 500.

RECONNECT A BOSE SOUNDLINK *BLUETOOTH* SPEAKER OR BOSE HEADPHONES

Power on your Bose SoundLink *Bluetooth* speaker or Bose headphones.

Your speaker or headphones try to connect to the most recently-connected *Bluetooth* device, including your Bose Smart Speaker 500.

NOTES:

- Your Bose Smart Speaker 500 must be within range (30 ft or 9 m) and powered on.
- If your speaker or headphones don't connect, see "Speaker doesn't reconnect to a previously-connected Bose SoundLink *Bluetooth* speaker or Bose headphones" on page 44.

CLEAN THE SPEAKER

Clean the surface of the speaker with a soft, dry cloth.

CAUTIONS:

- Do NOT use any sprays near the speaker. Do NOT use any solvents, chemicals or cleaning solutions containing alcohol, ammonia or abrasives.
- Do NOT allow liquids to spill into any openings.

REPLACEMENT PARTS AND ACCESSORIES

Replacement parts and accessories can be ordered through Bose customer service.

Visit: worldwide.bose.com/Support/HS500

LIMITED WARRANTY

The speaker is covered by a limited warranty. Visit our website at global.bose.com/warranty for details of the limited warranty.

To register your product, visit global.bose.com/register for instructions. Failure to register will not affect your limited warranty rights.

TRY THESE SOLUTIONS FIRST

If you experience problems with the speaker, try these solutions first:

- Make sure the speaker is connected to a live AC (mains) outlet (see page 14).
- Secure all cables.
- Verify the state of the light bar (see page 32).
- Download the Bose Music app and run available software updates.
- Move the speaker and mobile device away from possible interference (wireless routers, cordless phones, televisions, microwaves, etc.).
- Move the speaker within the recommended range of your wireless router or mobile device for proper operation.



OTHER SOLUTIONS

If you could not resolve your issue, see the table below to identify symptoms and solutions to common problems. If you are unable to resolve your issue, contact Bose customer service.

Visit: worldwide.Bose.com/contact

SYMPTOM	SOLUTION
Speaker doesn't power on	<p>Plug the power cord into a different AC (mains) outlet.</p> <p>Unplug the power cord, wait 30 seconds, and firmly plug it back in to the AC (mains) outlet.</p>
Speaker doesn't respond during setup	<p>Make sure you are using the Bose Music app for setup.</p> <p>NOTE: If the app doesn't prompt you for setup, go to the My Products screen and add your speaker.</p> <p>Unplug the power cord, wait 30 seconds, and firmly plug it back in to the AC (mains) outlet.</p>
Bose Music app doesn't work on mobile device	<p>Make sure your mobile device is compatible with the Bose Music app and meets minimum system requirements. For more information, refer to the app store on your mobile device.</p> <p>Uninstall the Bose Music app on your mobile device then reinstall the app (see page 15).</p>

SYMPTOM	SOLUTION
Speaker doesn't connect to Wi-Fi network	<p>In the Bose Music app, select the correct network name, and enter network password.</p> <p>Make sure the speaker and your mobile device are connected to the same Wi-Fi network.</p> <p>If your network information has changed, see page 16.</p> <p>Enable Wi-Fi on the device you are using for setup.</p> <p>Close other open applications on your mobile device.</p> <p>If your router supports both 2.4GHz and 5GHz bands, make sure both your mobile device and the speaker are connecting to the same band.</p> <p>NOTE: Give each band a unique name to make sure you're connecting to the correct band.</p> <p>Reset the router.</p> <p>Uninstall the Bose Music app on your mobile device. Unplug the power cord, wait 30 seconds and firmly plug it into the AC (mains) outlet. Download the app and restart setup.</p>
Intermittent or no audio	<p>Increase the volume on the speaker and mobile device.</p> <p>Stop other audio or video streaming applications.</p> <p>Switch to a different source.</p> <p>Play audio from a different application or music service.</p> <p>Make sure you're using a compatible <i>Bluetooth</i> mobile device.</p> <p>Restart your mobile device.</p> <p>Unplug the power cord, wait 30 seconds, and firmly plug it back in to the AC (mains) outlet.</p>
Speaker doesn't connect to Bluetooth device	<p>On your mobile device, turn the <i>Bluetooth</i> feature off and then on again. Remove the speaker from the <i>Bluetooth</i> menu. Connect again.</p> <p>Connect a different mobile device (see page 27).</p> <p>Make sure you're using a compatible <i>Bluetooth</i> mobile device.</p> <p>Remove the speaker from your mobile device <i>Bluetooth</i> device list and connect again (see page 27).</p> <p>Clear the speaker device list (see page 28).</p>

SYMPTOM	SOLUTION
<p>Speaker doesn't stream audio using AirPlay</p>	<p>Make sure your speaker is powered on and in range (see page 13).</p> <p>Make sure your Apple device and your speaker are connected to the same Wi-Fi network.</p> <p>Update your Apple device.</p> <p>Make sure the speaker is up-to-date (see page 37).</p> <p>If you can't find the AirPlay icon  in the music app you are streaming from, stream audio from the Control Center.</p> <p>For additional support, visit: https://www.apple.com/airplay</p>
<p>Speaker isn't visible to add to another Bose account</p>	<p>Make sure sharing is enabled on the speaker using the Bose Music app.</p> <p>Make sure the speaker and your mobile device are connected to the same Wi-Fi network.</p>
<p>Amazon Alexa doesn't respond</p>	<p>Make sure Alexa has been set up using the Bose Music app (see page 20).</p> <p>NOTE: The speaker must be set up and connected to your Wi-Fi network using the Bose Music app.</p> <p>Make sure you're in a country where Alexa is available.</p> <p>Make sure the Microphone off button  is not glowing red. Tap  to turn on the microphone.</p> <p>Make sure you say the name you assigned in the Bose Music app. If multiple speakers have the same name, use the name assigned in the Alexa app or change the name in the Bose Music app.</p> <p>Alexa may not support your request. New features are added periodically.</p> <p>For additional support, visit: https://www.amazon.com/usealexa</p>

SYMPTOM	SOLUTION
<p>Google Assistant doesn't respond or play audio</p>	<p>Make sure Google Assistant has been set up using the Bose Music app (see page 20).</p> <p>Connect your mobile device to Wi-Fi.</p> <p>Make sure you're in a country where Google Assistant is available.</p> <p>Make sure you are using the most up-to-date version of the Google Assistant app.</p> <p>Make sure your mobile device is compatible.</p> <p>Remove Google Assistant from the speaker using the Bose Music app. Then, add Google Assistant again.</p> <p>Choose Pandora or Spotify as your default audio service (see page 25).</p> <p>Make sure you use the same audio service account on the Bose Music app and Google Assistant app.</p> <p>Google Assistant may not support your request. New features are added periodically.</p> <p>For additional support, visit: https://support.google.com/assistant</p>
<p>Change Google Assistant personal result settings</p>	<p>To turn off personal results or change the account for personal results, use the Settings menu in the Google Assistant app.</p>
<p>Speaker doesn't connect to a Bose SoundLink Bluetooth speaker or Bose headphones</p>	<p>Make sure that your Bose SoundLink <i>Bluetooth</i> speaker or headphones are powered on, within 30 ft (9 m) of your Bose Smart Speaker 500, and ready to connect to another device. For more information, refer to your product owner's guide.</p>
<p>Speaker doesn't reconnect to a previously-connected Bose SoundLink Bluetooth speaker or Bose headphones</p>	<p>On your Bose SoundLink <i>Bluetooth</i> speaker or headphones, use the product controls to cycle through the product device list until you hear the name for your Bose Smart Speaker 500. For product-specific instructions, refer to your product owner's guide.</p> <p>NOTE: Certain speakers and headphones, including Bose Noise Cancelling Headphones 700, don't support the ability to cycle through the product device list. To reconnect those products, see "Connect using the Bose Music app" on page 39.</p>
<p>Delayed audio from a connected Bose SoundLink Bluetooth speaker or Bose headphones</p>	<p>Not all Bose SoundLink <i>Bluetooth</i> speakers and headphones can play audio in perfect sync when connected to the speaker. To check if your product is compatible, visit: worldwide.Bose.com/Support/Groups</p> <p>Install any available software updates for your Bose SoundLink <i>Bluetooth</i> speaker or headphones. To check for updates, open the appropriate Bose app for your product on your mobile device or visit btu.Bose.com on your computer.</p>

RESET THE SPEAKER

Factory reset clears all source, volume and network settings from the speaker and returns it to original factory settings.

Press and hold the Volume down button — and the AUX button for 10 seconds until the white light fills to the center, pulses white twice then fades to black.

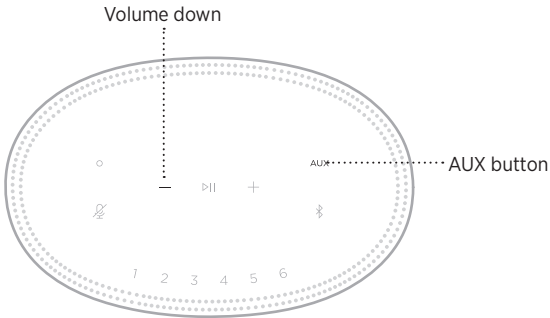

The speaker reboots. When the reset is complete, the light bar glows solid amber.

Restore the speaker network and audio settings

Set up the speaker using the Bose Music app (see page 15).

Læs og opbevar alle sikkerheds- og brugsinstruktioner.

CE Bose Corporation erklærer hermed, at dette produkt stemmer overens med de væsentlige krav og andre relevante bestemmelser i direktiv 2014/53/EU og alle andre krav i EU-direktiver. Den fulde overensstemmelseserklæring kan findes på: www.Bose.com/compliance

Vigtige sikkerhedsinstruktioner

1. Læs disse instruktioner.
2. Gem disse instruktioner.
3. Ret dig efter alle advarsler.
4. Følg alle instruktioner.
5. Anvend ikke dette apparat i nærheden af vand.
6. Rengør kun med en tør klud.
7. Undgå at blokere ventilationsåbninger. Installer i overensstemmelse med producentens instruktioner.
8. Beskyt netledningen mod at blive trådt på eller klemt, specielt ved stikket, stikkontakter, og hvor den kommer ud af udstyret.
9. Brug kun tilslutningsudstyr/tilbehør, der er angivet af producenten.
10. Afbryd strømmen til apparatet under tordenvejr, eller når det står ubrugt i lang tid.
11. Overlad al service til kvalificeret servicepersonale. Et serviceeftersyn er påkrævet, når apparatet på nogen måde er beskadiget, hvis f.eks. netledningen eller stikket er beskadiget, der er blevet spildt væske, eller der er kommet objekter ind i apparatet, hvis apparatet er blevet udsat for regn eller fugt, ikke virker normalt eller er blevet tabt.



Dette symbol på produktet angiver, at der er uisoleret farlig spænding indeni produktet, som kan være så kraftig, at der er risiko for elektrisk stød.



Dette symbol på produktet betyder, at der findes vigtige oplysninger til drift og vedligeholdelse i denne vejledning.



Indeholder små dele, som kan udgøre en kvælningfare. Egner sig ikke til børn under 3 år.



Dette produkt indeholder magnetisk materiale. Kontakt din læge for at finde ud af, om dette kan påvirke din implanterbare medicinske enheds funktion.

- Dette produkt må IKKE udsættes for regn eller fugt af hensyn til risikoen for brand eller elektrisk stød.
- Udsæt IKKE dette produkt for dryp eller stænk, og placer ikke genstande, der er fyldt med væske, på eller nær ved produktet.
- Hold altid produktet væk fra ild og andre varmekilder. Placer IKKE nogen form for åben ild (f.eks. stearinlys) på eller tæt ved produktet.
- Foretag IKKE nogen uautoriserede ændringer af produktet.
- Brug IKKE en strømomformer med dette produkt.
- Brug IKKE produktet i køretøjer eller på både.
- Hvis netstikket eller stikdåsen anvendes som afbryder, skal denne afbryder være let at komme til.



仅适用于 2000 m 以下地区安全使用
Må kun bruges i en højde, der er mindre end 2000 meter.

- Produktmærkaten er placeret i bunden af produktet.

BEMÆRK: Dette udstyr er testet og det er blevet konstateret, at det overholder grænseværdierne for en digital enhed i Klasse B i henhold til afsnit 15 i FCC-reglerne. Disse grænser er udviklet til at yde rimelig beskyttelse mod skadelig interferens i en privat installation. Dette udstyr genererer, bruger og kan udstråle radiofrekvensenergi, og kan – hvis det ikke installeres og bruges i overensstemmelse med instruktionerne – forårsage skadelig interferens i forbindelse med radiokommunikation. Dette garanterer dog ikke, at der ikke kan forekomme interferens i en bestemt installation. Hvis dette udstyr forårsager skadelig interferens i forbindelse med radio- og tv-modtagelsen, hvilket kan kontrolleres ved at slukke og tænde for udstyret, opfordres brugere til at forsøge at eliminere interferensen ved hjælp af en eller flere af følgende fremgangsmåder:

- Ret modtageantennen i en anden retning, eller flyt antennen.
- Skab større afstand mellem udstyret og modtageren.
- Tilslut udstyret til en stikkontakt på et andet kredsløb end det, som modtageren er tilsluttet.
- Kontakt forhandleren eller en radio/tv-tekniker for at få hjælp.

Ændringer eller modifikationer, der ikke udtrykkeligt er godkendt af Bose Corporation, kan ophæve brugerens ret til at betjene dette udstyr.

Denne enhed overholder del 15 i FCC-reglerne og ISED Canadas licensfritagede RSS-standard(er). Driften er underlagt følgende to betingelser: (1) Denne enhed må ikke forårsage skadelig interferens, og (2) denne enhed skal acceptere enhver modtaget interferens, herunder interferens, der kan forårsage uønsket drift.

Denne enhed overholder FCC's og ISED Canadas strålingseksponeringsgrænser for befolkningen i almindelighed. Denne sender må ikke placeres eller anvendes sammen med nogen andre antenner eller sendere.

Dette udstyr skal installeres og anvendes med en afstand på mindst 20 cm mellem strålingskilden og din krop.

Når denne enhed anvender 5150-5250 MHz-båndet, er den kun til indendørs brug for at reducere risikoen for skadelig interferens hos andre systemer, der bruger samme kanal.

CAN ICES-3(B)/NMB-3(B)

Produktet overholder i henhold til direktiv 2009/125/EF om rammerne for fastlæggelse af krav til miljøvenligt design af energirelaterede produkter følgende standard(er) eller dokument(er): Forordning (EF) nr. 1275/2008 med ændringerne i forordning (EU) nr. 801/2013.

Krævede oplysninger om strømtilstand	Strømtilstande	
	Standby	Netværksstandby
Strømförbrug i den angivne strømtilstand ved input på 230 V/50 Hz	< 0,5 W	Wi-Fi®, Bluetooth® ≤ 2,0 W
Tidsrum, hvorefter udstyret automatisk skifter til tilstanden	< 2,5 timer	≤ 20 minutter
Strømförbruget i netværksstandbytilstand, hvis alle kabelforbundne netværksporte er tilsluttet, og alle trådløse netværksporte er aktiveret, ved input på 230 V/50 Hz	I/T	≤ 2,0 W
Procedurer for deaktivering/aktivering af netværksport. Deaktivering af alle netværk vil aktivere standbytilstand.	<p>Wi-Fi: Deaktiveres ved at trykke på knapperne Afspil/pause og Bluetooth samtidig og holde dem nede i mindst 5 sekunder. Gentag dette for at aktivere.</p> <p>Bluetooth: Deaktiveres ved at rydde parringslisten ved at trykke på knappen Bluetooth og holde den nede i 10 sekunder. Aktivteres ved parring med en Bluetooth-kilde.</p>	

Europa:

Frekvensbåndets driftsområde er 2400 til 2483,5 MHz, 5150 til 5350 MHz og 5470 til 5725 MHz.

Maksimal sendeeffekt mindre end 20 dBm EIRP.

Den maksimale sendeeffekt er under de grænser, reglerne fastsætter. SAR-test er derfor ikke nødvendigt og er undtaget i henhold til de gældende regler.

Denne enhed er begrænset til indendørs brug, når den anvender frekvensområdet 5150 til 5350 MHz, i alle EU-medlemslande, der er anført i tabellen.

									
BE	DK	IE	UK	FR	CY	SK	HU	AT	SE
BG	DE	PT	EL	HR	LV	LT	MT	PL	
CZ	EE	FI	ES	IT	RO	LU	NL	SI	



Dette symbol betyder, at produktet ikke må smides ud som husholdningsaffald og bør indleveres til en passende indsamlingsordning med henblik på genanvendelse. Korrekt bortskaffelse og genanvendelse bidrager til at beskyttelse naturressourcer, menneskets sundhed og miljøet. Hvis du ønsker flere oplysninger om bortskaffelse og genanvendelse af dette produkt, kan du kontakte din kommune, dit renovationselskab eller den butik, hvor du har købt dette produkt.

Management Regulation for Low-power Radio-frequency Devices

Artikel XII

I henhold til "Management Regulation for Low-power Radio-frequency Devices" må ingen virksomhed, organisation eller bruger uden tilladelse fra NCC ændre frekvensen, øge transmissionseffekten eller ændre de oprindelige egenskaber eller ydeevnen for godkendte laveffektradiofrekvensenheder.

Artikel XIV

Laveffektradiofrekvensenhederne må ikke påvirke flysikkerheden eller forstyrre lovlig kommunikation; hvis dette konstateres, skal brugeren øjeblikkeligt opføre med at bruge enheden, indtil der opnås en tilstand uden forstyrrelser. Den omtalte lovlige kommunikation vil sige radiokommunikation, der anvendes i overensstemmelse med telekommunikationsloven.

Laveffektradiofrekvensenhederne skal kunne modtage forstyrrelser fra lovlig kommunikation eller enheder, der udsender ISM-radiobølger.

Tablet med begrænsninger for farlige stoffer (Kina)

Navne på og indhold af giftige eller farlige stoffer eller elementer						
Delens navn	Giftige eller farlige stoffer og elementer					
	Bly (Pb)	Kviksølv (Hg)	Cadmium (Cd)	Hexavalent (CR(VI))	Polybromeret biphenyl (PBB)	Polybromeret diphenylether (PBDE)
PCB'er	X	0	0	0	0	0
Metaldele	X	0	0	0	0	0
Plastikdele	0	0	0	0	0	0
Højtalere	X	0	0	0	0	0
Kabler	X	0	0	0	0	0

Denne tabel er oprettet i henhold til bestemmelserne i SJ/T 11364.

O: Angiver, at dette giftige eller farlige stof indeholdt i alle de homogene materialer til denne del er under grænsekravet i GB/T 26572.

X: Angiver, at dette giftige eller skadelige stof, som findes i mindst ét af de homogene materialer, der anvendes til denne del, er over grænsekravet i GB/T 26572.



Tablet med begrænsninger for farlige stoffer (Taiwan)

Navn på udstyr: Aktiv højttaler, typebetegnelse: 423888						
Begrænsede stoffer og deres kemiske symboler						
Enhed	Bly (Pb)	Kviksølv (Hg)	Cadmium (Cd)	Hexavalent krom (Cr+6)	Polybromerede biphenylere (PBB)	Polybromeret diphenylether (PBDE)
PCB'er	-	o	o	o	o	o
Metaldele	-	o	o	o	o	o
Plastikdele	o	o	o	o	o	o
Højttalere	-	o	o	o	o	o
Kabler	-	o	o	o	o	o
Bemærkning 1: "o" angiver, at indholdet af det begrænsede stofs procentindhold ikke overstiger procentdelen af referenceværdien for tilstedeværelsen.						
Bemærkning 2: "-" angiver, at det begrænsede stof svarer til undtagelsen.						

Fremstillingsdato: Det ottende ciffer i serienummeret angiver fremstillingsåret: "1" er 2011 eller 2021.

Importør i Kina: Bose Electronics (Shanghai) Company Limited, Part C, Plant 9, No. 353 North Riyang Road, Kina (Shanghai) Pilot Free Trade Zone

Importør i EU: Bose Products B.V., Gorslaan 60, 1441 RG Purmerend, Holland

Importør i Taiwan: Bose Taiwan Branch, 9F-A1, No. 10, Section 3, Minsheng East Road, Taipei City 104, Taiwan
Telefonnummer: +886-2-2514 7676

Importør i Mexico: Bose de México, S. de R.L. de C.V., Paseo de las Palmas 405-204, Lomas de Chapultepec, 11000 México, D.F. Telefonnummer: +5255 (5202) 3545

Indgangsstrømdata: 100-240 V ~ 50/60 Hz; 25 W

Sikkerhedsoplysninger



Dette produkt er i stand til at modtage automatiske sikkerhedsopdateringer fra Bose. For at kunne modtage automatiske sikkerhedsopdateringer skal du gennemføre produktopsætningsprocessen i Bose Music-appen og tilslutte produktet til internettet. **Hvis du ikke gennemfører opsætningsprocessen, har du ansvaret for at installere sikkerhedsopdateringer, som Bose stiller til rådighed.**

Amazon, Alexa, Amazon Music og alle tilknyttede logoer er varemærker tilhørende Amazon, Inc. eller dets associerede selskaber.

Apple, Apple-logoet og AirPlay er varemærker, der tilhører Apple Inc., og er registreret i USA og andre lande. App Store er et servicemærke, der tilhører Apple Inc.

Anvendelse af mærket Works with Apple betyder, at et tilbehør er designet til at fungere specifikt med den teknologi, som identificeres i mærket, og at det er certificeret af udvikleren til at leve op til Apples ydelsesstandarder.

Bluetooth[®]-ordmærket og -logoerne er registrerede varemærker, der ejes af Bluetooth SIG, Inc., og enhver brug af sådanne mærker fra Bose Corporations side finder sted under licens.

Google og Google Play er varemærker, der tilhører Google LLC.

Dette produkt indeholder iHeartRadio-tjenesten. iHeartRadio er et registreret varemærke tilhørende iHeartMedia, Inc.

Dette produkt er beskyttet af visse immaterielle rettigheder tilhørende Microsoft. Brug eller distribution af sådan teknologi uden for dette produkt er forbudt uden en licens fra Microsoft.

Pandora er et varemærke eller registreret varemærke tilhørende Pandora Media, Inc. og bruges med tilladelse.

Produktet indeholder Spotify-software, som er underlagt licenser fra tredjeparter, der findes her:

www.spotify.com/connect/third-party-licenses

Spotify er et registreret varemærke tilhørende Spotify AB.

Wi-Fi er et registreret varemærke, der tilhører Wi-Fi Alliance[®].

Bose Corporations hovedkvarter: 1-877-230-5639

Bose, Bose Music, Bose Noise Cancelling Headphones, Bose Smart Speaker, QuietComfort, SimpleSync, SoundLink og SoundLink Revolve er varemærker tilhørende Bose Corporation.

©2021 Bose Corporation. Gengivelse, ændring, distribution eller anden brug af denne dokumentation eller dele heraf er forbudt uden forudgående skriftlig tilladelse.

Bedes udfyldt og opbevaret, så du har det til rådighed

Serie- og modelnummer er placeret på højttalerens bundpanel.

Serienummer: _____

Modelnummer: _____

Opbevar kvitteringen sammen med brugervejledningen. Dette er et godt tidspunkt til at registrere dit Bose-produkt. Du kan nemt gøre det ved at gå til global.Bose.com/register

Sådan får du vist de licensmeddelelser, der gælder for de tredjepartssoftwarepakker, som er inkluderet som komponenter i dit Bose Smart Speaker 500-produkt:

1. På højttaleren skal du trykke på knappen Lydstyrke op + og knappen Lydstyrke ned — og holde dem nede i 5 sekunder.
2. Tilslut et micro-USB-kabel til micro-USB-porten på højttalerens bundpanel.
3. Tilslut USB-kablets anden ende til en computer.
4. På computeren skal du indtaste **<http://203.0.113.1/opensource>** i et browservindue for at få vist slutbrugerlicensaftalen og licensmeddelelsen.

HVAD INDEHOLDER ÆSKEN

Indhold	12
---------------	----

HØJTTALERPLACERING

Anbefalinger	13
--------------------	----

TÆND/SLUK

Tilslutning af højttaleren til lysnettet	14
Netværk er på standby	14
Indstil manuelt højttaleren til netværksstandby	14

OPSÆTNING AF BOSE MUSIC-APPEN

Download Bose Music-appen.....	15
--------------------------------	----

EKSISTERENDE BRUGERE AF BOSE MUSIC-APPEN

Tilføj højttaleren til en eksisterende konto.....	16
Opret forbindelse til et andet Wi-Fi®-netværk.....	16

HØJTTALERENS BETJENINGSKNAPPER

Højttalerfunktioner	18
Medieafspilning og lydstyrke	18
Betjeningsfunktioner for stemmeassistent	19
Forudindstillinger.....	19

FOR STEMMEASSISTENT

Muligheder med stemmeassistent	20
Konfigurer din stemmeassistent	20
Få adgang til Alexa	21
Brug din stemme	21
Brug højttalerbetjeningsfunktionerne	22
Få adgang til Google Assistant	23
Brug din stemme	23
Brug højttalerbetjeningsfunktionerne	24
Afspil musik med Google Assistant	25
Vælg en standardlydtjeneste	25

TILPASNING AF FORUDINDSTILLINGER

Indstil en forudindstilling	26
Afspil en forudindstilling	26

BLUETOOTH®-FORBINDELSER

Tilslut en mobil enhed	27
Frakobling af en mobil enhed	28
Genopret forbindelse til en mobil enhed	28
Tilslut en ekstra mobil enhed	28
Ryd højttalerens enhedsliste	29

STREAM LYD MED AIRPLAY

Stream lyd fra Kontrolcenter	30
Stream lyd fra en app	30

KABELBASEREDE FORBINDELSER

Tilslut et lydkabel	31
---------------------------	----

HØJTTALERSTATUS

Wi-Fi-status.....	32
Status for <i>Bluetooth</i> -forbindelse	33
AUX-status.....	33
Status for stemmeassistent.....	34
Mikrofon fra-indikator	34
Medieafspilning og lydstyrke	35
Opdateringer og fejl	35

HØJTTALERDISPLAY

Indstil uret.....	36
Sluk displayet	36

AVANCEREDE FUNKTIONER

Opdater højttaleren	37
Deaktiver/aktivér Wi-Fi.....	37

TILSLUT PRODUKTER FRA BOSE

Tilslut en Bose SoundLink <i>Bluetooth</i> -højttaler eller Bose-hovedtelefoner	38
Fordele	38
Kompatible produkter.....	38
Tilslut ved hjælp af Bose Music-appen.....	39
Tilslut en Bose SoundLink <i>Bluetooth</i> -højttaler eller Bose-hovedtelefoner igen	39

PLEJE OG VEDLIGEHOLDELSE

Rengør højttaleren	40
Reserve dele og tilbehør	40
Begrænset garanti.....	40

FEJLFINDING

Prøv disse løsninger først	41
Andre løsninger	41
Nulstil højttaleren.....	45
Gendan højttalerens netværks- og lydindstillinger	45

INDHOLD

Bekræft, at følgende dele er i æsken:

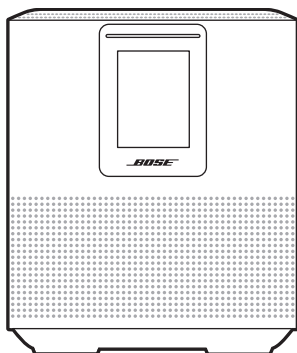

Bose Smart Speaker 500

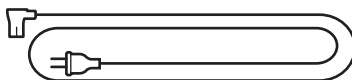

Netkabel*

*Leveres muligvis med flere netledninger. Anvend netledningen til din region.

BEMÆRK: Hvis en hvilken som helst del af produktet er beskadiget, må du ikke anvende det. Kontakt din autoriserede Bose-forhandler eller Boses kundeservice.

Besøg: worldwide.bose.com/Support/HS500

ANBEFALINGER

For at opnå den bedste ydeevne bør du følge disse anbefalinger, når du placerer højttaleren:

- Placer IKKE højttaleren oven på lyd/video-udstyr (modtagere, tv osv.) eller andre genstande, der kan blive varme. Varme fra disse genstande kan resultere i en dårlig ydeevne for højttaleren.
- Placer IKKE objekter oven på højttaleren eller foran højttaleren.
- For at undgå interferens skal andet trådløst udstyr holdes væk fra højttaleren i en afstand på mellem 0,3 - 0,9 meter. Placer højttaleren udenfor og væk fra metalskabe og direkte varmekilder.
- Placer højttaleren på gummibunden på en stabil og plan overflade.
- Sørg for, at der er en stikkontakt i nærheden.

TILSLUTNING AF HØJTTALEREN TIL LYSNETTET

1. Sæt den ene ende af netledningen ind i strømstikket på højttaleren.

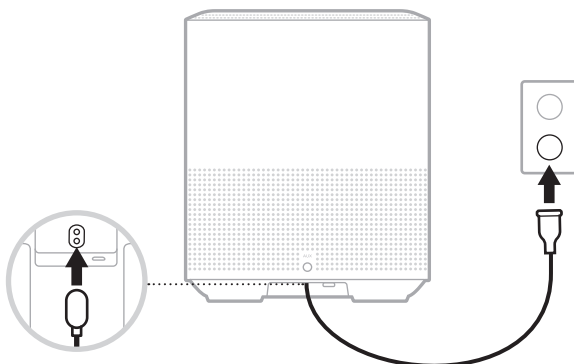

2. Sæt den anden ende af netledningen i en stikkontakt.

Højttalerne tændes, og lyslinjen lyser gult konstant.

NETVÆRK ER PÅ STANDBY

Højttaleren går til netværksstandby, når lyden er stoppet, og der ikke er trykket på nogen knapper i 20 minutter eller mere. Sådan vækkes højttaleren fra netværksstandby:

- Tryk på en vilkårlig knap på højttaleren.
- Afspil eller start lyden igen ved hjælp af din mobile enhed eller med Bose Music-appen.
- Tal til Amazon Alexa eller Google Assistant.

BEMÆRK: For at kunne få adgang til dine stemmeassistent i netværksstandby skal du sørge for, at højttaleren er konfigureret ved hjælp af Bose Music-appen, og at mikrofonen er tændt (se side 20).

Indstil manuelt højttaleren til netværksstandby

Tryk og hold Afspil/pause-knappen \triangleright , indtil displayet skifter til uret eller bliver sort.

Med Bose Music-appen kan du indstille og kontrollere højttaleren fra en hvilken som helst mobil enhed som f.eks. en smartphone eller tablet.

Med appen kan du streame musik, indstille og ændre forudindstillinger, tilføje musiktjenester, udforske internetradiostationer, konfigurere Amazon Alexa eller Google Assistant og administrere højttalerindstillinger.

BEMÆRK: Hvis du allerede har oprettet en Bose-konto i appen for et andet Bose-produkt, kan du finde flere oplysninger under "Eksisterende brugere af Bose Music-appen" på side 16.

DOWNLOAD BOSE MUSIC-APPEN

1. Download Bose Music-appen på din mobile enhed.



2. Følg app-instruktionerne.

TILFØJ HØJTTALEREN TIL EN EKSISTERENDE KONTO

I Bose Music-appen skal du gå til skærmen My Products og tilføje din Bose Smart Speaker 500.

OPRET FORBINDELSE TIL ET ANDET WI-FI-NETVÆRK

Opret forbindelse til et andet netværk, hvis dit netværksnavn eller adgangskoden er blevet ændret, eller hvis du vil ændre eller tilføje et andet netværk.

1. På højttaleren skal du trykke på AUX-knappen og Afspil/pause-knappen ▷|| og holde dem nede, indtil lyslinjen blinker gult.
2. På din mobile enhed skal du åbne dine Wi-Fi-indstillinger.
3. Vælg Bose Smart Speaker 500.
4. Åbn Bose Music-appen, og følg app-instruktionerne.

BEMÆRK: Hvis appen ikke beder dig om at foretage opsætningen, skal du gå til skærmen My Products og tilføje din højttaler.

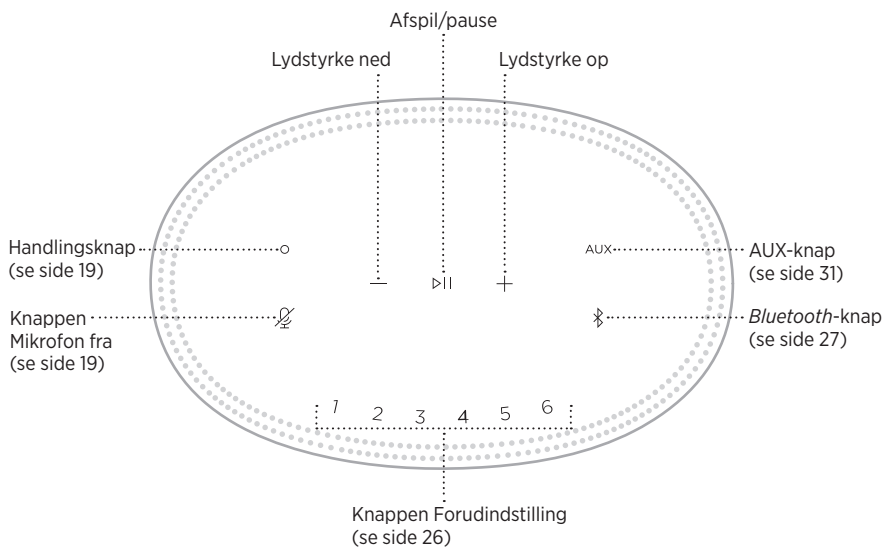

HØJTTALERFUNKTIONER

Betjeningsknapperne er placeret øverst på højttaleren.

BEMÆRK: Du kan også betjene din højttaler ved hjælp af Bose Music-appen.

Medieafspilning og lydstyrke

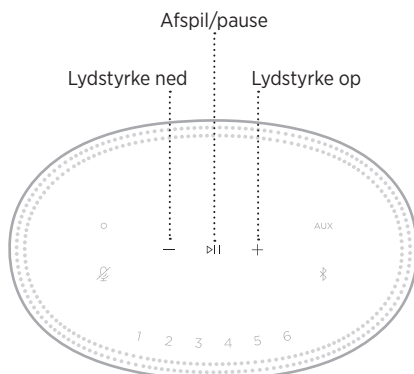

FUNKTION	GØR FØLGENDE
Afspil/pause	Tryk på ▷ . Lyslinjens sider lyser hvidt, indtil lyden starter igen.
Gå frem	Tryk to gange på ▷ .
Gå tilbage	Tryk tre gange på ▷ .
Lydstyrke ned	Tryk på —. BEMÆRK: Du kan hurtigt reducere lydstyrken ved at trykke på — og holde knappen nede.
Lydstyrke op	Tryk på +. BEMÆRK: Du kan hurtigt øge lydstyrken ved at trykke på + og holde knappen nede.

BETJENINGSFUNKTIONER FOR STEMMEASSISTENT

Du kan bruge handlingsknappen  og Mikrofon fra-knappen  til at betjene Amazon Alexa (se side 22) eller Google Assistant (se side 24).

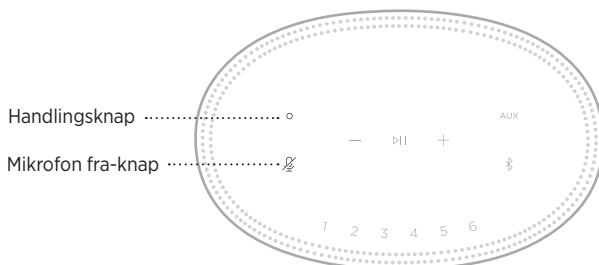

FORUDINDSTILLINGER

Højtaleren har seks forudindstillinger, som du kan indstille til at afspille lyd fra dine foretrukne musiktjenester. Når de er indstillet, kan du få adgang til din musik når som helst med et enkelt tryk på en knap eller ved hjælp af Bose Music-appen.

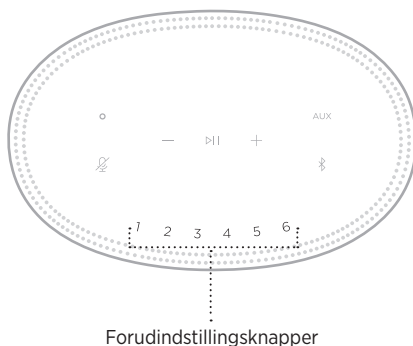



Under "Tilpasning af forudindstillinger" på side 26 kan du finde flere oplysninger om indstilling og brug af forudindstillinger.

MULIGHEDER MED STEMMEASSISTENT

Du kan programmere din højttaler til hurtigt og nemt at få adgang til Amazon Alexa eller Google Assistant.

BEMÆRK: Amazon Alexa og Google Assistant er ikke tilgængelige på visse sprog og i visse lande.

MULIGHEDER	SÅDAN BRUGER DU
Amazon Alexa	Brug din stemme og/eller handlingsknappen  (se side 22).
Google Assistant	Brug din stemme og/eller handlingsknappen  (se side 24).

BEMÆRK: Du kan ikke indstille højttaleren til at få adgang til Amazon Alexa og Google Assistant på samme tid.

KONFIGURER DIN STEMMEASSISTENT

Inden du går i gang, skal du kontrollere, at din mobile enhed og højttaleren er tilsluttet til det samme Wi-Fi-netværk.

Du kan konfigurere din stemmeassistent ved hjælp af Bose Music-appen. Du kan få adgang til denne indstilling i menuen Indstillinger.

BEMÆRK: Når du konfigurerer din stemmeassistent, skal du sørge for at bruge den samme lydjenestekonto som den, du brugte i Bose Music-appen.

FÅ ADGANG TIL ALEXA

Højtaleren er Amazon Alexa-kompatibel. Med Alexa kan du bede om at få afspillet musik, og du kan høre nyheder, tjekke vejrudsigten, styre smarte home-enheder og meget mere. Brug af Alexa på din højtaler er lige så nemt som at spørge. Bare spørg, eller brug handlingsknappen , så reagerer Alexa med det samme.

Du kan finde flere oplysninger om, hvad Alexa kan, her:

<https://www.amazon.com/usealexa>



BEMÆRK: Alexa er ikke tilgængelig på visse sprog og i visse lande.

Brug din stemme

Start med "Alexa," og sig derefter:

TING, DER SKAL PRØVES	EKSEMPLER PÅ, HVAD DU SKAL SIGE
Tal til Alexa	What's the weather?
Afspil lyd	Play Beethoven. BEMÆRK: Amazon Music er indstillet som standardmusiktjenesten. Hvis du vil ændre standardmusiktjenesten, skal du bruge Alexa-appen.
Styring af lydstyrke	Turn the volume up.
Afspil fra en bestemt lyd tjeneste	Play NPR on TuneIn. BEMÆRK: Amazon Alexa understøtter ikke alle lyd tjenester.
Afspil på en bestemt højtaler	Play funk in the living room. BEMÆRK: Sørg for at sige det højtalernavn, som du tildelte i Bose Music-appen. Hvis flere højtalere har det samme navn, skal du bruge det navn, der er tildelt i Alexa-appen, eller ændre navnet i Bose Music-appen.
Gå til næste sang	Next song.
Indstil en timer	Set a timer for 5 minutes.
Find flere færdigheder	What new skills do you have?
Stop Alexa	Stop.



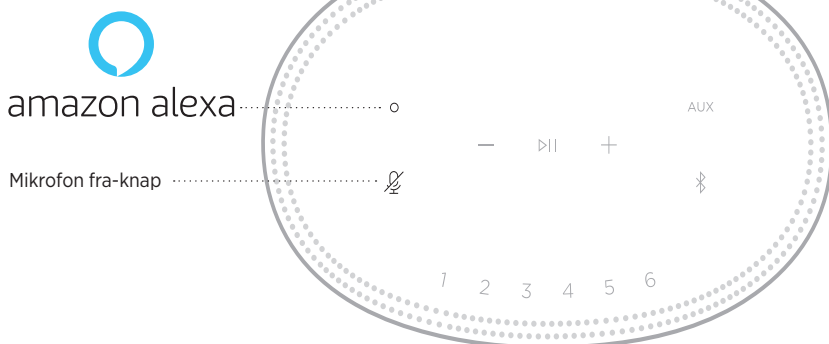

Brug højttalerbetjeningsfunktionerne

Handlingsknappen  og knappen Mikrofon fra  bruges til betjening af Alexa. De findes øverst på højttaleren.



TING, DER SKAL PRØVES

GØR FØLGENDE

Tal til Alexa	Tryk på  , og kom derefter med din anmodning. Du kan se en liste over ting, du kan prøve, her: https://www.amazon.com/usealexa
Stop alarmer og timere	Tryk på  .
Stop Alexa	Tryk på  .
Slå mikrofonen til/fra	Tryk på  . BEMÆRK: Når mikrofonen er slukket, lyser  rødt, og du kan ikke få adgang til Alexa.

FÅ ADGANG TIL GOOGLE ASSISTENT

Med din Bose Smart Speaker 500 kan du tale med Google, så du nemt kan nyde musik derhjemme; du kan afspille din yndlingsmusik, styre lydstyrken og finde oplysninger om den sang, du lytter til – håndfrit. Du kan også planlægge din dag, indstille alarmer og betjene smartenheder i dit hjem – alt sammen blot med din stemme.

Du kan finde flere oplysninger om, hvad Google Assistant kan, her: <https://support.google.com/assistant>

NOTER:



- Google Assistant er ikke tilgængelig på visse sprog og i visse lande.
- Du kan finde flere oplysninger om afspilning af lyd med Google Assistant under side 25.

Brug din stemme

Start med "Hey Google", og sig derefter:

TING, DER SKAL PRØVES	EKSEMPLER PÅ, HVAD DU KAN SIGE
Nyd underholdning	Afspil noget musik
Planlæg din dag	Hvad er der i min kalender i dag?
Administrer opgaver	Indstil en alarm til kl. 7 i morgen tidlig
Styr dit hjem	Tænd lyset
Få svar	Hvad er de seneste nyheder?
Få tingene gjort	Mind mig om at købe mælk i aften
Prøv sjove ting	Fortæl mig et sjovt faktum

Brug højtalerbetjeningsfunktionerne

Du kan bruge handlingsknappen  og Mikrofon fra-knappen  til at betjene Google Assistant. De findes øverst på højtaleren.





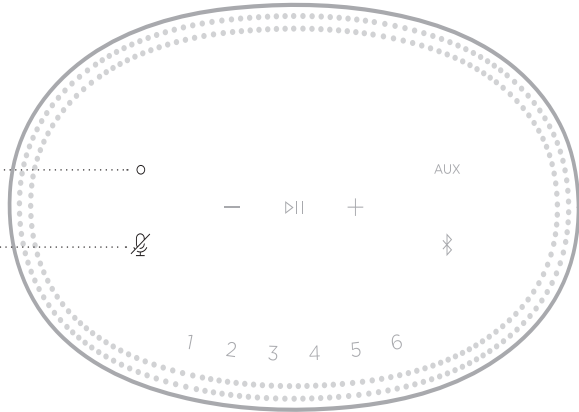

Hey Google

Mikrofon fra-knap



TING, DER SKAL PRØVES

GØR FØLGENDE

Tal med Google Assistant	Tryk på  , og kom derefter med din anmodning. Du kan se en liste over ting, du kan prøve, her: https://support.google.com/assistant
Stop alarmer og timere	Tryk på  .
Stop Google Assistant	Tryk på  .
Slå mikrofonen til/fra	Tryk på  . Når mikrofonen er slukket, lyser  rødt, og du kan ikke få adgang til Google Assistant.

AFSPIL MUSIK MED GOOGLE ASSISTENT

Bed Google om at afspille musik fra din standardlydtjeneste eller fra en specifik lydtjeneste.

Start med "Hey Google", og sig derefter:

TING, DER SKAL PRØVES	EKSEMPLER PÅ, HVAD DU KAN SIGE
Afspil musik	Afspil noget musik. BEMÆRK: Google Assistant bruger din standardlydtjeneste. Hvis du hører en fejlmeddelelse, skal du muligvis ændre din standardlydtjeneste. Hvis du vil ændre denne indstilling, skal du bruge Google Assistant-appen.
Betjen din højttaler	Skru op for lydstyrken.
Afspil fra en bestemt lydtjeneste	Afspil NPR på Tuneln. BEMÆRK: Google Assistant understøtter ikke alle lydtjenester.
Afspil på en bestemt højttaler	Spil jazz på højttalerne i stuen. BEMÆRK: Sørg for at sige det højttalernavn, som du tildelte i Bose Music-appen. Hvis flere højttalere har det samme navn, skal du bruge det navn, der er tildelt i Google Assistant-appen, eller ændre navnet i Bose Music-appen.

Vælg en standardlydtjeneste

Under den indledende konfiguration af Google Assistant beder Google Assistant-appen dig om at vælge en standardlydtjeneste. Når du bruger Google til at afspille musik på Bose-produkter, understøttes kun standardtjenesterne Pandora og Spotify. Selvom andre lydtjenester vises som tilgængelige under konfigurationen, understøttes de ikke.

For at få den bedste oplevelse bør du vælge Pandora eller Spotify som din standardlydtjeneste. Hvis du vælger en ikke-understøttet lydtjeneste, vil du høre en fejlmeddelelse, når du beder om afspilning af lyd.

Du kan styre forudindstillingerne ved hjælp af Bose Music-appen eller knapperne oven på højttaleren.

BEMÆRK: Du kan ikke indstille forudindstillinger i *Bluetooth*-tilstand eller i *AUX*-tilstand.

INDSTIL EN FORUDINDSTILLING

1. Stream musik ved hjælp af Bose Music-appen.
2. Mens musikken afspilles, skal du trykke på en forudindstillingsknop på højttaleren og holde den nede, indtil du hører en tone.

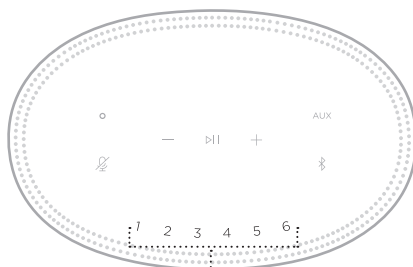

Forudindstillingsknapper

Displayet viser, at forudindstillingen er blevet indstillet.

AFSPIL EN FORUDINDSTILLING

Når du har tilpasset dine forudindstillinger, skal du trykke på en forudindstillingsknop for at afspille musik.

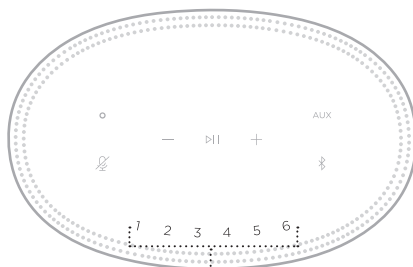

Forudindstillingsknapper

Displayet viser den valgte forudindstilling.

Med den trådløse *Bluetooth*-teknologi kan du streame musik fra mobile enheder, f.eks. smartphones, tablets og bærbare computere. Inden du kan streame musik fra en enhed, skal du tilslutte din enhed til højttaleren.

TILSLUT EN MOBIL ENHED

1. Tryk på *Bluetooth*-knappen .

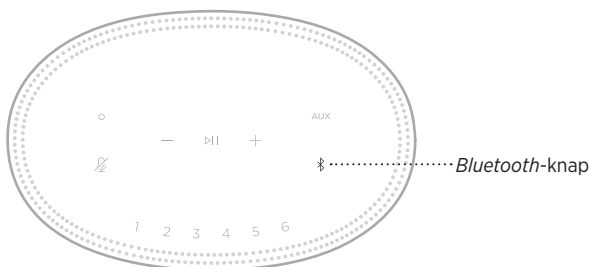

Lyslinjen blinker blåt.

2. På din enhed skal du aktivere funktionen *Bluetooth*.

SPIDS: *Bluetooth*-menuen findes normalt i menuen Indstillinger.

3. Vælg din højttaler på listen over enheder.

SPIDS: Led efter det navn, du angav for din højttaler i Bose Music-appen. Hvis du ikke navngav din højttaler, vises standardnavnet.



Når tilslutningen er gennemført, høres der en tone. Lyslinjen lyser hvidt og bliver så sort, og din højttalers navn vises på listen med mobile enheder.

FRAKOBLING AF EN MOBIL ENHED

Brug Bose Music-appen til at frakoble din mobile enhed.

BEMÆRK: Du kan også bruge *Bluetooth*-indstillinger på din mobile enhed. Hvis du deaktiverer *Bluetooth*-funktionen, frakobles alle andre enheder.

GENOPRET FORBINDELSE TIL EN MOBIL ENHED

1. Tryk på *Bluetooth*-knappen .

BEMÆRK: Sørg for, at *Bluetooth*-funktionen er aktiveret på din mobile enhed.

Displayet viser, hvilken enhed der er tilsluttet i øjeblikket.

2. Afspil lyd på den tilsluttede mobile enhed.

TILSLUT EN EKSTRA MOBIL ENHED

Du kan gemme op til otte enheder på højttalernes enhedsliste, og højttalerne kan aktivt forbindes til to enheder ad gangen.

BEMÆRK: Du kan kun afspille lyd på en mobil enhed ad gangen.

1. Tryk og hold , indtil lyslinjen blinker blåt.

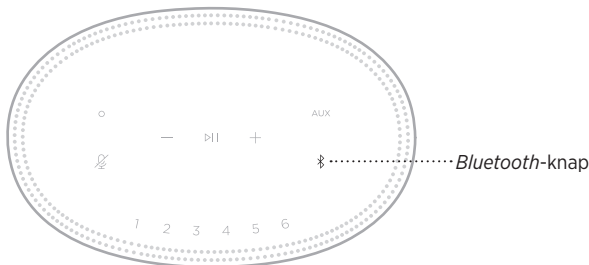

2. Vælg højttaleren på enhedslisten på din mobile enhed.

BEMÆRK: Sørg for, at *Bluetooth*-funktionen er aktiveret på din mobile enhed.

RYD HØJTTALERENS ENHEDSLISTE

1. Tryk og hold Φ i 10 sekunder, indtil lyslinjen udfyldes mod midten, blinker hvidt to gange og derefter nedtoner til sort.

Lyslinjen blinker blåt.

2. Slet højttaleren fra *Bluetooth*-listen på din enhed.

Alle enheder slettes, og højttaleren er klar til at blive tilsluttet (se side 27).

Højtaleren er i stand til at afspille AirPlay 2-lyd, hvilket giver dig mulighed for hurtigt at streame lyd fra din Apple-enhed til højtaleren eller flere højttalere.

NOTER:

- For at kunne bruge AirPlay 2 skal du have en Apple-enhed, der kører iOS 11.4 eller nyere.
- Din Apple-enhed og højtaleren skal være tilsluttet det samme Wi-Fi-netværk.
- Du kan finde flere oplysninger om AirPlay her: <https://www.apple.com/airplay>

STREAM LYD FRA KONTROLCENTER

1. På din Apple-enhed skal du åbne Kontrolcenter.
2. Tryk og hold lydkortet i skærmens øverste højre hjørne, og tryk derefter på AirPlay-ikonet .
3. Vælg din højtaler eller flere højttalere.

STREAM LYD FRA EN APP

1. Åbn en musik-app (f.eks. Apple Music), og vælg et nummer, du vil afspille.
2. Tryk på .
3. Vælg din højtaler eller flere højttalere.

TILSLUT ET LYDKABEL

Du kan tilslutte en smartphone, tablet, computer eller en anden type mobil enhed til højttaleren ved hjælp af et 3,5 mm lyd kabel (medfølger ikke).

1. Tilslut den ene ende af 3,5 mm lyd kablet (medfølger ikke) til hovedtelefonstikket på din mobile enhed.
2. Tilslut 3,5 mm lyd kablets anden ende til AUX-stikket på højttalerens bagside.

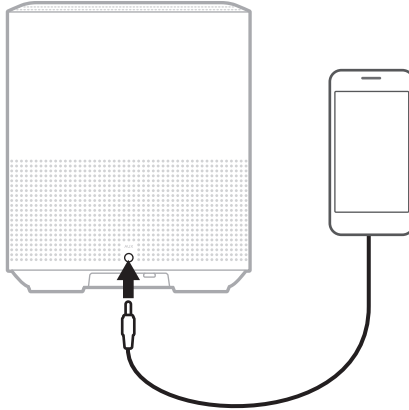

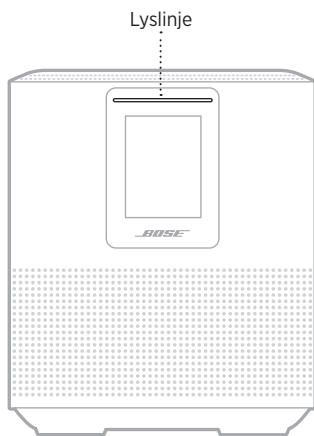

3. Tryk på AUX oven på højttaleren.
Lyslinjen lyser hvidt og bliver så sort.

LED-lyslinjen, som er placeret på højttalerens forside, viser status for højttaleren.



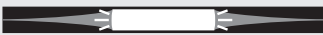

WI-FI-STATUS

Viser status for højttalerens Wi-Fi-forbindelse.

LYSLINJENS AKTIVITET	SYSTEMTILSTAND
Blinker hvidt 	Opretter forbindelse til Wi-Fi
Lyser hvidt og bliver så sort 	Tilsluttet til Wi-Fi

STATUS FOR *BLUETOOTH*-FORBINDELSE

Viser status for *Bluetooth*-forbindelsen for mobile enheder.

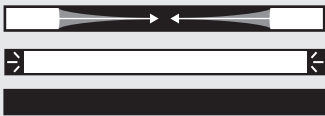
LYSLINJENS AKTIVITET	SYSTEMTILSTAND
Blinker blå 	Klar til at oprette forbindelse til en mobil enhed
Blinker hvidt 	Tilslutning til en mobil enhed
Lyser hvidt og bliver så sort 	Tilsluttet til en mobil enhed
Hvidt lys udfyldes til midten, blinker to gange og nedtoner derefter til sort. 	Rydning af enhedslisten





AUX-STATUS

Viser forbindelsesstatus for enheder, der er tilsluttet ved hjælp af et AUX-kabel.

LYSLINJENS AKTIVITET	SYSTEMTILSTAND
Lyser hvidt og bliver så sort 	Tilsluttet til AUX-kilde

STATUS FOR STEMMEASSISTENT

Viser status for din stemmeassistent.

LYSLINJENS AKTIVITET		SYSTEMTILSTAND
Slukket		Stemmeassistenten er inaktiv
Hvidt lys glider til centrum og lyser derefter		Stemmeassistenten lytter
Hvidt lys glider til siderne		Stemmeassistenten tænker
Blinker hvidt (fuld)		Stemmeassistenten taler
Blinker gult		Underretning fra stemmeassistenten

Mikrofon fra-indikator

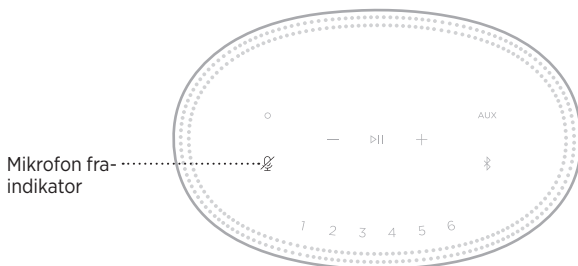

INDIKATORAKTIVITET	SYSTEMTILSTAND
Lyser rødt konstant	Mikrofonen er slukket





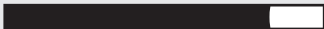
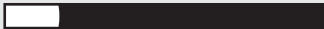

MEDIAFSPILNING OG LYDSTYRKE

Viser højtalerstatussen ved styring af medieafspilning og lydstyrke.

LYSLINJENS AKTIVITET	SYSTEMTILSTAND
To midterlamper lyser hvidt konstant	 Afspil/pause
Den højre ende af lyslinjen blinker hvidt	 Lydstyrke op
Den venstre ende af lyslinjen blinker hvidt	 Lydstyrke ned

OPDATERINGER OG FEJL

Viser status for softwareopdateringer og fejlmeddelelser.

LYSLINJENS AKTIVITET	SYSTEMTILSTAND
Lyser gult	 Wi-Fi-opsætning i gang
Hvidt lys glider fra højre til venstre	 Henter opdatering
Hvidt lys glider fra venstre til højre	 Opdaterer højtaler
Blinker gult fire gange	 Kildefejl – se Bose Music-appen
Blinker rødt fire gange	 Anmodning er midlertidigt utilgængelig – prøv igen senere
Lyser rødt konstant	 Højtalerfejl. Kontakt Bose kundeservice

Højtalerdisplayet viser højtaleroplysninger og ikoner samt den streamingtjeneste, det album og den kunstner, der afspilles i øjeblikket.

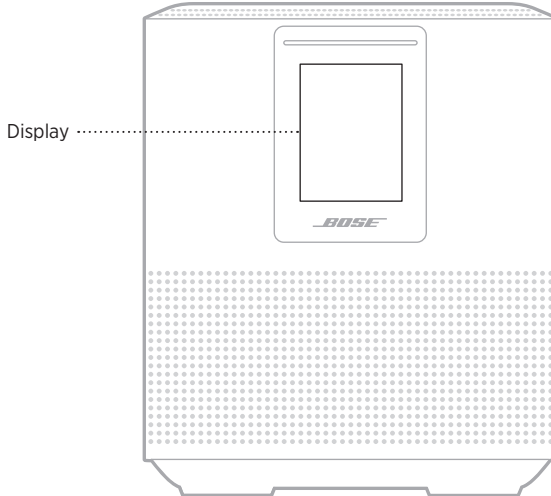

INDSTIL URET

Brug Bose Music-appen til indstilling af displayets ur.

SLUK DISPLAYET

Displayet er altid tændt. Sluk displayet:

1. Deaktiver uret ved hjælp af Bose Music-appen.
2. Indstil manuelt højtaleren til netværksstandby (se side 14).

OPDATER HØJTTALEREN

Højtaleren opdateres automatisk, når den er tilsluttet Bose Music-appen og til dit Wi-Fi-netværk.

DEAKTIVER/AKTIVÉR WI-FI

Tryk på Afspil/pause ▶|| og *Bluetooth*-knappen ⌘, og hold dem nede i 5 sekunder, indtil det hvide lys udfyldes til midten, blinker to gange og derefter nedtoner til sort.

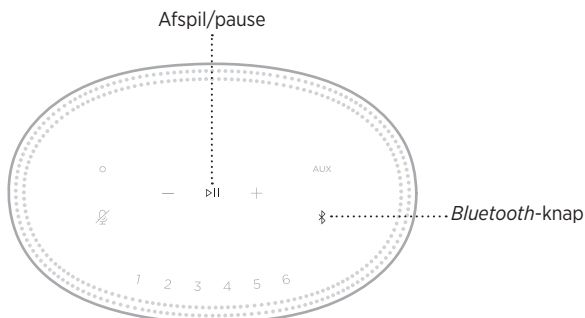

TILSLUT EN BOSE SOUNDLINK *BLUETOOTH*-HØJTTALER ELLER BOSE-HOVEDTELEFONER

Med Bose SimpleSync™-teknologien kan du tilslutte visse Bose SoundLink *Bluetooth*-højttalere eller Bose-hovedtelefoner til din Bose Smart Speaker 500 for at opleve en ny måde at høre musik på.

Fordele

- **Et andet rum med lyd:** Lyt til den samme sang i to forskellige rum på samme tid ved at tilslutte din Bose SoundLink *Bluetooth*-højttaler til din Bose Smart Speaker 500.
 - **En personlig lytteoplevelse:** Hør musik tydeligt fra et andet rum ved at tilslutte dine Bose-hovedtelefoner til din Bose Smart Speaker 500. Brug den uafhængige lydstyrkeregulering på hvert produkt til at reducere lyden eller slå den helt fra på din højttaler, mens du lytter på dine hovedtelefoner rundt omkring i dit hjem.
- BEMÆRK:** SimpleSync™-teknologien har en *Bluetooth*-rækkevidde på 9 meter. Vægge og byggematerialer kan påvirke modtagelsen.

Kompatible produkter

Du kan tilslutte de fleste Bose SoundLink *Bluetooth*-højttalere og udvalgte Bose-hovedtelefoner til din Bose Smart Speaker 500.

Populære kompatible produkter omfatter:

- Bose SoundLink Revolve+ *Bluetooth*-højttaler
- Bose SoundLink Mini *Bluetooth*-højttaler
- Bose SoundLink Color *Bluetooth*-højttaler
- Bose Noise Cancelling Headphones 700
- Bose QuietComfort 35 trådløse hovedtelefoner

Nye produkter tilføjes jævnligt. Du kan finde en komplet liste og flere oplysninger her: worldwide.bose.com/Support/Groups

Tilslut ved hjælp af Bose Music-appen

Brug Bose Music-appen til at tilslutte din Bose SoundLink *Bluetooth*-højttaler eller dine Bose-hovedtelefoner til din Bose Smart Speaker 500. Du kan finde flere oplysninger her: worldwide.Bose.com/Support/Groups

NOTER:

- Sørg for, at det produkt, du tilslutter til, er tændt, er inden for 9 meter fra din Bose Smart Speaker 500 og er klar til at oprette forbindelse til en anden enhed. I brugervejledningen til dit produkt kan du finde flere oplysninger.
- Du kan kun tilslutte et produkt ad gangen til din Bose Smart Speaker 500.

TILSLUT EN BOSE SOUNDLINK *BLUETOOTH*-HØJTTALER ELLER BOSE-HOVEDTELEFONER IGEN

Tænd din Bose SoundLink *Bluetooth*-højttaler eller dine Bose-hovedtelefoner.

Din højttaler eller dine hovedtelefoner forsøger at oprette forbindelse til den senest tilsluttede *Bluetooth*-enhed, herunder din Bose Smart Speaker 500.

NOTER:

- Din Bose Smart Speaker 500 skal være inden for rækkevidde (9 meter) og tændt.
- Hvis din højttaler eller dine hovedtelefoner ikke bliver tilsluttet, kan du finde flere oplysninger under "Højttaleren tilsluttes ikke igen til en tidligere tilsluttet Bose SoundLink *Bluetooth*-højttaler eller Bose-hovedtelefoner" på side 44.

RENGØR HØJTTALEREN

Rengør højttalerens overflade med en blød og tør klud.

FORSIGTIG:

- Brug IKKE spray i nærheden af højttaleren. Brug IKKE opløsningsmidler, kemikalier eller rengøringsmidler, der indeholder sprit, ammoniak eller slibemiddel.
- Undgå at spilde væske i åbningerne.

RESERVEDELE OG TILBEHØR

Reserve dele og tilbehør kan bestilles via Boses kundeservice.

Besøg: worldwide.Bose.com/Support/HS500

BEGRÆNSET GARANTI

Højttaleren er dækket af en begrænset garanti. Se vores websted på global.Bose.com/warranty for at få flere oplysninger om den begrænsede garanti.

Hvis du vil registrere dit produkt, kan du finde instruktioner på global.Bose.com/register. Hvis du undlader at registrere produktet, har det ingen betydning for den begrænsede garanti.

PRØV DISSE LØSNINGER FØRST

Hvis du oplever problemer med højttaleren, kan du prøve disse løsninger først:

- Sørg for, at højttaleren er sat i en tændt stikkontakt (se side 14).
- Fastgør alle kabler.
- Tjek status for lyslinjen (se side 32).
- Download Bose Music-appen, og køр tilgængelige softwareopdateringer.
- Flyt højttaleren og den mobile enhed væk fra mulig interferens (trådløse routere, trådløse telefoner, tv'er, mikrobølgeovne osv.).
- Flyt højttaleren inden for det anbefalede område for din trådløse router eller mobile enhed for at få den bedst mulige drift.

ANDRE LØSNINGER

Hvis dette ikke løser problemet, kan du i nedenstående tabel identificere symptomer og løsninger på almindelige problemer. Kontakt Bose kundeservice, hvis du ikke kan løse dit problem.

Besøg: worldwide.Bose.com/contact

SYMPTOM	LØSNING
Højttaleren kan ikke tænde	Sæt netledningen i en anden stikkontakt. Fjern netledningen, vent 30 sekunder, og sæt den godt ind i en fungerende stikkontakt igen.
Højttaleren reagerer ikke under opsætning	Kontrollér, at du bruger Bose Music-appen til opsætning. BEMÆRK: Hvis appen ikke beder dig om at foretage opsætningen, skal du gå til skærmen My Products og tilføje din højttaler. Fjern netledningen, vent 30 sekunder, og sæt den godt ind i en fungerende stikkontakt igen.
Bose Music-appen virker ikke på min mobile enhed	Kontrollér, at din mobile enhed er kompatibel med Bose Music-appen og opfylder minimumskravene til systemet. Du kan finde flere oplysninger i app store på din mobile enhed. Afinstaller Bose Music-appen på din mobile enhed, og geninstaller derefter appen (se side 15).

SYMPTOM	LØSNING
<p>Højtaleren opretter ikke forbindelse til Wi-Fi-netværk</p>	<p>I Bose Music-appen skal du vælge det korrekte netværksnavn og indtaste adgangskoden til netværket.</p> <p>Kontrollér, at højttaleren og din mobile enhed er tilsluttet til det samme Wi-Fi-netværk.</p> <p>Hvis dine netværksoplysninger er blevet ændret, kan du finde flere oplysninger på side 16.</p> <p>Aktivér Wi-Fi på den enhed, du bruger til opsætningen.</p> <p>Luk andre åbne applikationer på din mobile enhed.</p> <p>Hvis routeren understøtter både 2,4 GHz og 5 GHz bånd, skal du kontrollere, at den mobile enhed og højttaleren er tilsluttet det samme bånd.</p> <p>BEMÆRK: Giv hvert bånd et unikt navn for at sikre, at du opretter forbindelse til det korrekte bånd.</p> <p>Nulstil routeren.</p> <p>Fjern Bose Music-appen på din mobile enhed. Fjern netledningen, vent 30 sekunder, og sæt den i en fungerende stikkontakt. Download appen, og genstart opsætningsprocessen.</p>
<p>Uregelmæssig lyd eller ingen lyd</p>	<p>Øg lydstyrken på højttalerne og den mobile enhed.</p> <p>Stop andre lyd- eller videostreamingprogrammer.</p> <p>Skift til en anden kilde.</p> <p>Afspil lyd fra en anden applikation eller musiktjeneste.</p> <p>Sørg for, at du bruger en kompatibel <i>Bluetooth</i>-mobilenhed.</p> <p>Genstart din mobile enhed.</p> <p>Fjern netledningen, vent 30 sekunder, og sæt den godt ind i en fungerende stikkontakt igen.</p>
<p>Højtaleren opretter ikke forbindelse til en <i>Bluetooth</i>-enhed</p>	<p>Slå <i>Bluetooth</i>-funktionen fra på din mobile enhed, og slå den til igen. Fjern højttaleren fra <i>Bluetooth</i>-menuen. Tilslut igen.</p> <p>Tilslut en anden mobil enhed (se side 27).</p> <p>Sørg for, at du bruger en kompatibel <i>Bluetooth</i>-mobilenhed.</p> <p>Fjern højttaleren fra din mobile enheds <i>Bluetooth</i>-enhedsliste, og opret forbindelse igen (se side 27).</p> <p>Ryd højttalerens enhedsliste (se side 28).</p>

SYMPTOM	LØSNING
Højtaleren streamer ikke lyd med Airplay	<p>Sørg for, at din højtaler er tændt og inden for rækkevidde (se side 13).</p> <p>Kontrollér, at din Apple-enhed og din højtaler er tilsluttet til det samme Wi-Fi-netværk.</p> <p>Opdater din Apple-enhed.</p> <p>Sørg for, at højtaleren er opdateret (se side 37).</p> <p>Hvis du ikke kan finde AirPlay-ikonet  i den musikapp, du streamer fra, skal du streame lyd fra kontrolcenteret.</p> <p>Du kan finde yderligere support på: https://www.apple.com/airplay</p>
Højtaleren er ikke synlig, så den kan tilføjes til en anden Bose-konto	<p>Sørg for, at deling er aktiveret på højtaleren, ved hjælp af Bose Music-appen.</p> <p>Kontrollér, at højtaleren og din mobile enhed er tilsluttet til det samme Wi-Fi-netværk.</p>
Amazon Alexa reagerer ikke	<p>Kontrollér, at Alexa er blevet konfigureret til at bruge Bose Music-appen (se side 20).</p> <p>BEMÆRK: Højtaleren skal konfigureres og tilsluttes til dit Wi-Fi-netværk ved hjælp af Bose Music-appen.</p> <p>Kontrollér, om du er i et land, hvor Alexa er tilgængelig.</p> <p>Kontrollér, at Mikrofon fra-knappen  ikke lyser rødt. Tryk på  for at aktivere mikrofonen.</p> <p>Sørg for at sige det navn, som du tildelte i Bose Music-appen. Hvis flere højttalere har det samme navn, skal du bruge det navn, der er tildelt i Alexa-appen, eller ændre navnet i Bose Music-appen.</p> <p>Alexa understøtter muligvis ikke din anmodning. Nye funktioner tilføjes jævnligt.</p> <p>Du kan finde yderligere support på: https://www.amazon.com/usealexa</p>

SYMPTOM	LØSNING
<p>Google Assistent svarer ikke eller afspiller ikke lyd</p>	<p>Kontrollér, at Google Assistent er blevet konfigureret ved hjælp af Bose Music-appen (se side 20).</p> <p>Tilslut din mobile enhed til Wi-Fi.</p> <p>Kontrollér, om du er i et land, hvor Google Assistent er tilgængelig.</p> <p>Sørg for, at du bruger den nyeste version af Google Assistent-appen.</p> <p>Kontrollér, at din mobile enhed er kompatibel.</p> <p>Fjern Google Assistent fra højttaleren ved hjælp af Bose Music-appen. Tilføj derefter Google Assistent igen.</p> <p>Vælg Pandora eller Spotify som din standardlydtjeneste (se side 25).</p> <p>Sørg for at bruge den samme lydtjenestekonto i Bose Music-appen og Google Assistent-appen.</p> <p>Google Assistent understøtter muligvis ikke din anmodning. Nye funktioner tilføjes jævnligt.</p> <p>Du kan finde yderligere support på: https://support.google.com/assistant</p>
<p>Rediger Google Assistents indstillinger for personlige resultater</p>	<p>Hvis du vil slå personlige resultater fra eller ændre kontoen for personlige resultater, skal du bruge menuen Indstillinger i Google Assistent-appen.</p>
<p>Højttaleren tilsluttes ikke til en Bose SoundLink Bluetooth-højttaler eller til Bose-hovedtelefoner</p>	<p>Sørg for, at din Bose SoundLink <i>Bluetooth</i>-højttaler eller dine hovedtelefoner er tændt, er inden for 9 meter fra din Bose Smart Speaker 500 og er klar til at oprette forbindelse til en anden enhed. I brugervejledningen til dit produkt kan du finde flere oplysninger.</p>
<p>Højttaleren tilsluttes ikke igen til en tidligere tilsluttet Bose SoundLink Bluetooth-højttaler eller Bose-hovedtelefoner</p>	<p>På din Bose SoundLink <i>Bluetooth</i>-højttaler eller dine hovedtelefoner skal du bruge produktknapperne til at gå gennem produktets enhedsliste, indtil du hører navnet på din Bose Smart Speaker 500. Se brugervejledningen til dit produkt for at få flere oplysninger om det specifikke produkt.</p> <p>BEMÆRK: Visse højttalere og hovedtelefoner, herunder Bose Noise Cancelling Headphones 700, understøtter ikke gennemgang af produktets enhedsliste. Hvis du vil tilslutte disse produkter igen, skal du læse "Tilslut ved hjælp af Bose Music-appen" på side 39.</p>
<p>Forsinket lyd fra en tilsluttet Bose SoundLink Bluetooth-højttaler eller Bose-hovedtelefoner</p>	<p>Ikke alle Bose SoundLink <i>Bluetooth</i>-højttalere og hovedtelefoner kan afspille lyd perfekt synkroniseret, når de er tilsluttet til højttaleren. Du kan se, om dit produkt er kompatibelt, ved at besøge: worldwide.Bose.com/Support/Groups</p> <p>Installer eventuelle tilgængelige softwareopdateringer til din Bose SoundLink <i>Bluetooth</i>-højttaler eller dine hovedtelefoner. Du kan søge efter opdateringer ved at åbne den relevante Bose-app for dit produkt på din mobile enhed eller besøge btu.Bose.com på din computer.</p>

NULSTIL HØJTTALEREN

Fabriksnulstilling rydder alle indstillinger for kilde, lydstyrke og netværk fra højttaleren og vender tilbage til de oprindelige fabriksindstillinger.

Tryk på lydstyrkeknappen — og AUX-knappen, og hold dem nede i 10 sekunder, indtil det hvide lys udfyldes mod midten, blinker hvidt to gange og derefter nedtoner til sort.

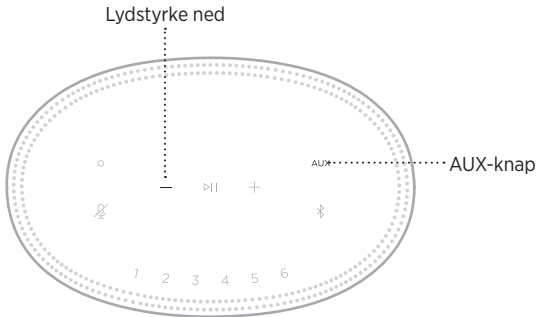

Højttaleren genstarter. Når nulstillingen er færdig, lyser lyslinjen gult.

Gendan højttalerens netværks- og lydindstillinger

Konfigurer højttaleren ved hjælp af Bose Music-appen (se side 15).

Bitte lesen Sie alle Sicherheitshinweise und Gebrauchsanleitungen durch und bewahren Sie sie auf.

CE Die Bose Corporation erklärt hiermit, dass dieses Produkt die wesentlichen Anforderungen und andere relevante Bestimmungen der Richtlinie 2014/53/EU und weitere geltende EU-Richtlinien erfüllt. Die vollständige Konformitätserklärung ist einsehbar unter www.Bose.com/compliance

Wichtige Sicherheitshinweise

1. Lesen Sie die folgenden Anweisungen.
2. Bewahren Sie die Anweisungen auf.
3. Beachten Sie alle Warn- und Sicherheitshinweise.
4. Befolgen Sie alle Anweisungen.
5. Verwenden Sie dieses Gerät nicht in der Nähe von Wasser.
6. Reinigen Sie das Gerät nur mit einem sauberen, trockenen Tuch.
7. Achten Sie darauf, dass die Lüftungsöffnungen nicht blockiert sind. Stellen Sie das Gerät nur in Übereinstimmung mit den Herstelleranweisungen auf.
8. Verlegen Sie das Netzkabel so, dass es keine Stolpergefahr darstellt und nicht beschädigt werden kann – insbesondere im Bereich von Steckern und Steckdosen und dort, wo das Netzkabel aus dem Gerät herausgeführt wird.
9. Verwenden Sie nur Zubehör-/Anbauteile, die vom Hersteller zugelassen sind.
10. Ziehen Sie das Netzkabel bei Gewitter oder bei längerer Nichtbenutzung des Gerätes aus der Steckdose.
11. Wenden Sie sich bei allen Reparatur- und Wartungsarbeiten nur an qualifiziertes Personal. Wartungsarbeiten sind in folgenden Fällen nötig: Bei jeglichen Beschädigungen wie z. B. des Netzkabels oder Netzsteckers, wenn Flüssigkeiten oder Gegenstände in das Gehäuse gelangt sind, das Gerät Regen oder Feuchtigkeit ausgesetzt wurde, fallen gelassen wurde oder nicht ordnungsgemäß funktioniert.



Dieses Symbol auf dem Produkt bedeutet, dass nicht isolierte, gefährliche elektrische Spannung innerhalb des Systemgehäuses vorhanden ist. Es besteht die Gefahr von Stromschlägen!



Dieses Symbol auf dem Produkt macht auf wichtige Bedienungs- und Wartungsanweisungen in diesem Handbuch aufmerksam.



Enthält kleine Teile, die verschluckt werden können und eine Erstickungsgefahr darstellen. Nicht geeignet für Kinder unter drei Jahren.



Dieses Produkt enthält magnetische Materialien. Wenden Sie sich an Ihren Arzt, wenn Sie wissen möchten, ob dies den Betrieb Ihres implantierten medizinischen Geräts beeinflussen kann.

- Um Brände und Stromschläge zu vermeiden, darf dieses Gerät keinem Regen, Flüssigkeiten oder Feuchtigkeit ausgesetzt werden.
- Schützen Sie das Gerät vor tropfenden oder spritzenden Flüssigkeiten, und stellen Sie KEINE mit Flüssigkeiten gefüllten Gefäße (z. B. Vasen) auf das Gerät oder in die Nähe des Geräts.
- Halten Sie das Produkt von Feuer und Wärmequellen fern. Stellen Sie keine brennenden Kerzen oder ähnliches auf das Gerät oder in die Nähe des Geräts.
- Nehmen Sie KEINE nicht genehmigten Änderungen an diesem Produkt vor.
- Verwenden Sie KEINEN Wechselrichter mit diesem Produkt.
- Verwenden Sie das Produkt NICHT in Fahrzeugen oder Booten.
- Falls Sie den Netzstecker oder eine Mehrfachsteckdose verwenden, um das Gerät von der Stromversorgung zu trennen, sollten Sie sicherstellen, dass Sie jederzeit auf den Stecker zugreifen können.



仅适用于 2.000 m 以下地区安全使用
Nur auf Höhen unter 2.000 m über N.N. verwenden.

- Das Etikett mit der Produktbezeichnung befindet sich auf der Unterseite des Geräts.

HINWEIS: Dieses Gerät wurde getestet und erfüllt die Grenzwerte für digitale Geräte der Klasse B gemäß Abschnitt 15 der FCC-Vorschriften. Diese Grenzwerte wurden festgelegt, um einen angemessenen Schutz gegen elektromagnetische Störungen bei einer Installation in Wohngebieten zu gewährleisten. Dieses Gerät erzeugt und verwendet Hochfrequenzstrahlung und kann sie auch aussenden. Daher verursacht das Gerät bei nicht ordnungsgemäßer Installation und Benutzung möglicherweise Störungen des Funkverkehrs. Es wird jedoch keine Garantie dafür gegeben, dass bei einer bestimmten Installation keine Störstrahlungen auftreten. Sollte dieses Gerät den Radio- oder Fernsehempfang stören (Sie können dies überprüfen, indem Sie das Gerät aus- und wiedereinschalten), so ist der Benutzer dazu angehalten, die Störungen durch eine der folgenden Maßnahmen zu beheben:

- Richten Sie die Antenne neu aus.
- Vergrößern Sie den Abstand zwischen dem Gerät und einem Radio- oder Fernsehempfänger.
- Schließen Sie das Gerät an eine Steckdose in einem anderen Stromkreis als den Empfänger an.
- Wenden Sie sich an einen Händler oder einen erfahrenen Radio-/Fernsehtechniker.

Veränderungen am Gerät, die nicht durch die Bose Corporation autorisiert wurden, können zur Folge haben, dass die Betriebserlaubnis für das Gerät erlischt.

Dieses Gerät erfüllt die Bestimmungen in Teil 15 der FCC-Vorschriften und die lizenzfreien RSS-Standards von ISED Canada. Der Betrieb unterliegt den beiden folgenden Bedingungen: (1) dieses Gerät darf keine Störungen verursachen und (2) dieses Gerät muss jegliche Störungen dulden, einschließlich Störungen, die zu einem unerwünschten Betrieb führen.

Dieses Gerät erfüllt die Strahlungsexpositionsgrenzwerte der FCC und ISED für die allgemeine Bevölkerung. Der Sender darf nicht zusammen mit einer anderen Antenne oder einem anderen Sender aufgestellt oder betrieben werden.

Dieses Gerät sollte mit einem Mindestabstand von 20 cm zwischen dem Radiator und Ihrem Körper aufgestellt und betrieben werden.

Dieses Gerät für den Betrieb im 5.150- bis 5.250-MHz-Band ist nur für die Verwendung in Innenräumen gedacht, um die Gefahr schädlicher Störungen für andere Systeme auf demselben Kanal zu verringern.

CAN ICES-3(B)/NMB-3(B)

Dieses Produkt, gemäß Anforderungen an die umweltgerechte Gestaltung energieverbrauchsrelevanter Produkte, Richtlinie 2009/125/EG, entspricht den folgenden Normen oder Dokumenten: Verordnung (EG) Nr. 1275/2008, in der durch Verordnung (EU) Nr. 801/2013 geänderten Fassung.

Erforderliche Energiezustandsinformationen	Energiedi	
	Standby	Netzwerk-Standby
Stromverbrauch im angegebenen Energiemodus bei einem Eingang von 230 V/50 Hz	< 0,5 W	Wi-Fi®, Bluetooth® ≤ 2,0 W
Zeit, nach der das Gerät automatisch in den Modus geschaltet wird	< 2,5 Stunden	≤ 20 Minuten
Stromverbrauch im Netzwerk-Standby, wenn alle drahtgebundenen Netzwerkanschlüsse verbunden und alle drahtlosen Netzwerkanschlüsse aktiviert sind, bei einem Eingang von 230 V/50 Hz	N/A	≤ 2,0 W
Deaktivierungs-/Aktivierungsverfahren für den Netzwerkanschluss. Das Deaktivieren aller Netzwerke aktiviert den Standby-Modus.	<p>Wi-Fi: Sie können dies durch mindestens 5 Sekunden langes gleichzeitiges Gedrückthalten der Wiedergabe/Pause- und Bluetooth-Tasten deaktivieren. Wiederholen Sie dies zum Aktivieren.</p> <p>Bluetooth: Sie können dies durch Löschen der Abstimmliste deaktivieren, indem Sie die Bluetooth-Taste 10 Sekunden lang gedrückt halten. Sie können dies durch Abstimmen mit einer Bluetooth-Quelle aktivieren.</p>	

Für Europa:

Frequenzband des Betriebs 2400 bis 2483,5 MHz, 5150 bis 5350 MHz und 5470 bis 5725 MHz.

Maximale Sendeleistung weniger als 20 dBm EIRP.

Maximale Sendeleistung liegt unter den vorgeschriebenen Grenzwerten, sodass keine SAR-Tests nötig sind und gemäß den geltenden Vorschriften eine Befreiung gilt.

Beim Betrieb im Frequenzbereich 5.150 bis 5.350 MHz ist die Verwendung dieses Geräts in allen in der Tabelle aufgeführten EU-Mitgliedsstaaten auf die Verwendung in Innenräumen beschränkt.

									
BE	DK	IE	UK	FR	CY	SK	HU	AT	SE
BG	DE	PT	EL	HR	LV	LT	MT	PL	
CZ	EE	FI	ES	IT	RO	LU	NL	SI	



Dieses Symbol bedeutet, dass das Produkt nicht mit dem Hausmüll entsorgt werden darf, sondern bei einer geeigneten Sammelstelle für das Recycling abgegeben werden muss. Die ordnungsgemäße Entsorgung und das Recycling tragen dazu bei, die natürlichen Ressourcen, die Gesundheit und die Umwelt zu schützen.

Weitere Informationen zur Entsorgung und zum Recycling dieses Produkts erhalten Sie von Ihrer zuständigen Kommune, Ihrem Entsorgungsdienst oder dem Geschäft, in dem Sie dieses Produkt gekauft haben.

Verwaltungsverordnung für energiearme Funkfrequenzgeräte

Artikel XII

Laut der „Verwaltungsverordnung für energiearme Funkfrequenzgeräte“ dürfen Unternehmen oder Benutzer ohne Erlaubnis durch die NCC Folgendes nicht: die Frequenz ändern, die Übertragungsleistung verbessern oder die ursprünglichen Eigenschaften sowie die Leistung für ein zugelassenes energiearmes Funkfrequenzgerät ändern.

Artikel XIV

Energiearme Funkfrequenzgeräte dürfen die Flugsicherheit nicht beeinträchtigen oder gesetzlich zulässige Kommunikation stören. Andernfalls muss der Benutzer den Betrieb sofort einstellen, bis keine Störung mehr auftritt. Besagte gesetzlich zulässige Kommunikation bedeutet Funkkommunikation, die in Übereinstimmung mit dem Telekommunikationsgesetz erfolgt.

Energiearme Funkfrequenzgeräte müssen für Störung durch gesetzlich zulässige Kommunikation oder Geräte mit ISM-Funkwellenstrahlung empfänglich sein.

Tabelle zur Einschränkung gefährlicher Stoffe für China

Namen und Inhalt der giftigen oder gefährlichen Stoffe oder Elemente						
	Gefährliche Stoffe oder Elemente					
Name des Teils	Blei (Pb)	Quecksilber (Hg)	Kadmium (Cd)	Sechswertiges Chrom (CR(VI))	Polybromiertes Biphenyl (PBB)	Polybromiertes Diphenylether (PBDE)
PCBs	X	0	0	0	0	0
Metallteile	X	0	0	0	0	0
Kunststoffteile	0	0	0	0	0	0
Lautsprecher	X	0	0	0	0	0
Kabel	X	0	0	0	0	0
Diese Tabelle wurde in Übereinstimmung mit den Bestimmungen von SJ/T 11364 erstellt.						
O: Gibt an, dass dieser giftige oder gefährliche Stoff, der in allen homogenen Materialien für dieses Teil enthalten ist, unter den Grenzwerten gemäß GB/T 26572 liegt.						
X: Gibt an, dass dieser giftige oder gefährliche Stoff, der in mindestens einem der homogenen Materialien enthalten ist, die für dieses Teil verwendet wurden, über den Grenzwerten gemäß GB/T 26572 liegt.						

Tabelle zur Einschränkung gefährlicher Stoffe für Taiwan

Gerätebezeichnung: Powered Speaker, Typbezeichnung: 423888						
Stoffe mit eingeschränkter Verwendung und ihre chemischen Symbole						
Einheit	Blei (Pb)	Quecksilber (Hg)	Kadmium (Cd)	Sechswertiges Chrom (Cr+6)	Polybromierte Biphenyle (PBB)	Polybromierte Diphenylether (PBDE)
PCBs	-	o	o	o	o	o
Metallteile	-	o	o	o	o	o
Kunststoffteile	o	o	o	o	o	o
Lautsprecher	-	o	o	o	o	o
Kabel	-	o	o	o	o	o
Hinweis 1: „o“ gibt an, dass der prozentuale Gehalt des Stoffs mit eingeschränkter Verwendung den Prozentsatz des Referenzwerts des Vorhandenseins nicht übersteigt.						
Hinweis 2: „-“ gibt an, dass der Stoff mit eingeschränkter Verwendung der Ausnahme entspricht.						

Herstellungsdatum: Die achte Ziffer in der Seriennummer gibt das Herstellungsjahr an: „1“ ist 2011 oder 2021.

China-Import: Bose Electronics (Shanghai) Company Limited, Part C, Plant 9, No. 353 North Riyang Road, China (Shanghai) Pilot Free Trade Zone

EU-Import: Bose Products B.V., Gorslaan 60, 1441 RG Purmerend, Niederlande

Taiwan-Import: Bose Taiwan Branch, 9F-A1, No. 10, Section 3, Minsheng East Road, Taipei City 104, Taiwan
Telefonnummer: +886-2-2514 7676

Mexiko-Import: Bose de México, S. de R.L. de C.V., Paseo de las Palmas 405-204, Lomas de Chapultepec, 11000 México, D.F. Telefonnummer: +5255 (5202) 3545

Eingangsnennleistung: 100–240 V ~ 50/60 Hz; 25 W

Sicherheitshinweise



Dieses Produkt kann automatische Sicherheitsupdates von Bose empfangen. Um automatische Sicherheitsupdates zu empfangen, müssen Sie den Produkteinrichtungsvorgang in der Bose Music App abschließen und das Produkt mit dem Internet verbinden. **Wenn Sie den Einrichtungsvorgang nicht abschließen, sind Sie für das Installieren von Sicherheitsupdates verantwortlich, die Bose zur Verfügung stellt.**

Amazon, Alexa, Amazon Music und alle damit verbundenen Logos sind Marken von Amazon, Inc. oder seinen Partnerunternehmen.

Apple, das Apple-Logo und AirPlay sind Marken von Apple Inc., die in den USA und anderen Ländern eingetragen sind. App Store ist eine Dienstleistungsmarke von Apple Inc.

Die Verwendung des Aufklebers „Works with Apple“ bedeutet, dass ein Zubehör speziell für den Betrieb mit der Technologie entwickelt wurde, die auf dem Aufkleber angegeben ist, und vom Entwickler für die Erfüllung der Apple-Leistungsstandards zertifiziert wurde.

Die *Bluetooth*® Wortmarke und Logos sind eingetragene Marken der Bluetooth SIG, Inc. Jegliche Nutzung dieser Marken durch die Bose Corporation erfolgt unter Lizenz.

Google und Google Play sind Marken von Google, LLC.

Dieses Produkt enthält den iHeartRadio-Dienst. iHeartRadio ist eine eingetragene Marke von iHeartMedia, Inc.

Dieses Produkt ist durch bestimmte geistige Eigentumsrechte von Microsoft geschützt. Die Verwendung oder Verteilung einer solchen Technologie außerhalb dieses Produkts ohne Lizenz von Microsoft ist verboten.

Pandora ist eine Marke oder eingetragene Marke von Pandora Media Inc. Die Verwendung erfolgt mit Genehmigung.

Dieses Produkt beinhaltet Spotify-Software, die Lizenzen von Fremdfirmen unterliegt, die hier zu finden sind: www.spotify.com/connect/third-party-licenses

Spotify ist eine eingetragene Marke von Spotify AB.

Wi-Fi ist eine eingetragene Marke der Wi-Fi Alliance®.

Bose Corporation Unternehmenszentrale: 1-877-230-5639

Bose, Bose Music, Bose Noise Cancelling Headphones, Bose Smart Speaker, QuietComfort, SimpleSync, SoundLink und SoundLink Revolve sind Marken der Bose Corporation.

©2021 Bose Corporation. Dieses Dokument darf ohne vorherige schriftliche Genehmigung weder ganz noch teilweise reproduziert, verändert, vertrieben oder in anderer Weise verwendet werden.

Bitte füllen Sie Folgendes aus und bewahren Sie es für Ihre Unterlagen auf:

Die Serien- und Modellnummern befinden sich unten am Lautsprecher.

Seriennummer: _____

Modellnummer: _____

Bewahren Sie die Kaufquittung zusammen mit der Bedienungsanleitung auf. Jetzt ist ein guter Zeitpunkt, um Ihr Bose-Produkt zu registrieren. Sie können dies ganz einfach auf global.bose.com/register

Um die Lizenzvereinbarungen anzuzeigen, die für die Softwarepakete von Drittanbietern gelten, die als Komponenten Ihres Bose Smart Speaker 500-Produktpakets geliefert werden:

1. Halten Sie am Lautsprecher die Taste zum Erhöhen der Lautstärke + und die Taste zum Verringern der Lautstärke — 5 Sekunden lang getippt.
2. Schließen Sie ein micro-USB-Kabel an den micro-USB-Anschluss unten am Lautsprecher an.
3. Schließen Sie das andere Ende des USB-Kabels an einen Computer an.
4. **Geben Sie auf dem Computer <http://203.0.113.1/opensource> in ein Browserfenster ein, und den EULA und die Lizenzvereinbarung anzuzeigen.**

LIEFERUMFANG

Inhalt 12

AUFSTELLUNG DER LAUTSPRECHER

Empfehlungen 13

STROM

Anschließen des Lautsprechers an den Strom 14

Netzwerk-Standby 14

 Manuelles Versetzen der Lautsprecher in den Netzwerk-Standby-
 Betrieb 14

EINRICHTUNG DER BOSE MUSIC-APP

Herunterladen der Bose Music App 15

BESTEHENDE BOSE MUSIC-APP-NUTZER

Hinzufügen des Lautsprechers zu einem vorhandenen Konto 16

Verbinden mit einem anderen Wi-Fi®-Netzwerk 16

LAUTSPRECHER-BEDIENELEMENTE

Lautsprecherfunktionen 18

 Medienwiedergabe und Lautstärke 18

Sprachassistenten-Bedienelemente 19

Presets 19

SPRACHASSISTENT

Optionen für den Sprachassistenten..... 20

Einrichtung des Sprachassistenten..... 20

Zugreifen auf Alexa..... 21

 Bedienung per Sprache..... 21

 Verwenden der Lautsprecher-Bedienelemente..... 22

Zugriff auf Google Assistant 23

 Bedienung per Sprache..... 23

 Verwenden der Lautsprecher-Bedienelemente..... 24

Musikwiedergabe mit Google Assistant 25

 Auswählen eines voreingestellten Audiodienstes..... 25

PRESET-PERSONALISIERUNG

Festlegen von Presets..... 26

Wiedergeben von Presets 26

BLUETOOTH®-VERBINDUNGEN

Verbinden eines Mobilgeräts 27

Trennen eines Mobilgeräts 28

Erneutes Verbinden eines Mobilgeräts..... 28

Verbinden eines zusätzlichen Mobilgeräts..... 28

Löschen der Geräteliste des Lautsprechers 29

STREAMEN VON AUDIO MIT AIRPLAY

Streamen von Audio vom Control Center..... 30

Streamen von Audio von einer App..... 30

KABELGEBUNDENE VERBINDUNGEN

Anschließen eines Audiokabels..... 31

LAUTSPRECHERSTATUS

Wi-Fi-Status 32

Bluetooth-Verbindungsstatus 33

AUX-Status 33

Status des Sprachassistenten 34

Mikrofon aus-Anzeige 34

Medienwiedergabe und Lautstärke 35

Updates und Fehler 35

LAUTSPRECHER-DISPLAY

Einstellen der Uhr 36

Ausschalten des Displays 36

ERWEITERTE FUNKTIONEN

Aktualisieren des Lautsprechers 37

Deaktivieren/Aktivieren der Wi-Fi-Funktion 37

BOSE-PRODUKTE VERBINDEN

Verbinden eines Bose SoundLink *Bluetooth*-Lautsprechers oder von Bose-Kopfhörern 38

Vorteile 38

Kompatible Produkte 38

Verbinden mithilfe der Bose Music-App 39

Erneutes Verbinden eines Bose SoundLink *Bluetooth*-Lautsprechers oder von Bose-Kopfhörern 39

PFLEGE UND WARTUNG

Reinigen des Lautsprechers 40
Ersatzteile und Zubehör 40
Eingeschränkte Garantie..... 40

FEHLERBEHEBUNG

Versuchen Sie zuerst diese Lösungen 41
Andere Lösungen..... 41
Zurücksetzen des Lautsprechers..... 45
 Wiederherstellen der Netzwerk- und Audioeinstellungen
 des Lautsprechers 45

INHALT

Überprüfen Sie, ob die folgenden Teile enthalten sind:

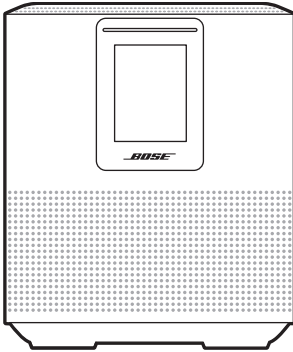

Bose Smart Speaker 500

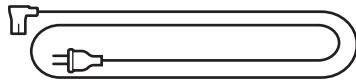

Netzkabel*

*Kann mit mehreren Kabeln geliefert werden. Verwenden Sie das Netzkabel für Ihre Region.

HINWEIS: Sollten Teile des Produkts beschädigt sein, verwenden Sie sie nicht. Wenden Sie sich an den Bose-Fachhandel oder den Bose-Kundendienst.

Besuchen Sie: [worldwide.bose.com/Support/HS500](https://www.worldwide.bose.com/Support/HS500)

EMPFEHLUNGEN

Befolgen Sie für beste Leistung diese Empfehlungen bei der Aufstellung des Lautsprechers:

- Stellen Sie den Lautsprecher NICHT auf Audio-/Videogeräte (Receiver, Fernsehgerät usw.) oder andere Gegenstände, die Hitze erzeugen können. Die von solchen Gegenständen erzeugte Hitze kann zu einer schlechten Lautsprecherleistung führen.
- Stellen Sie KEINE Gegenstände auf den Lautsprecher oder vor den Lautsprecher.
- Um Störungen zu vermeiden, sollten Sie andere drahtlose Geräte 0,3 bis 0,9 m vom Lautsprecher entfernt aufstellen. Stellen Sie den Lautsprecher nicht in Metallschränke und von direkten Wärmequellen entfernt auf.
- Stellen Sie den Lautsprecher mit dem Gummisockel auf eine stabile und ebene Fläche.
- Vergewissern Sie sich, dass sich eine Netzsteckdose in der Nähe befindet.

ANSCHLIESSEN DES LAUTSPRECHERS AN DEN STROM

1. Schließen Sie das Netzkabel an den Anschluss POWER am Lautsprecher an.

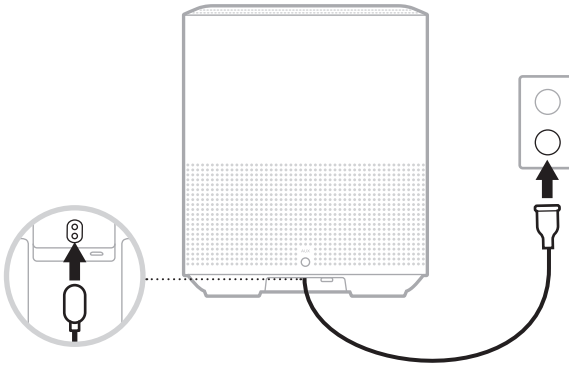

2. Stecken Sie den anderen Stecker des Netzkabels in eine Netzsteckdose.
Der Lautsprecher schaltet sich ein und die Lichtleiste leuchtet gelb.

NETZWERK-STANDBY

Der Lautsprecher geht in den Netzwerk-Standby-Betrieb, wenn der Ton gestoppt hat und mindestens 20 Minuten lang keine Tasten gedrückt wurden. So aktivieren Sie den Lautsprecher wieder, wenn dieser im Netzwerk-Standby ist:

- Tippen Sie auf eine beliebige Taste am Lautsprecher.
- Geben Sie Ton mithilfe Ihres Mobilgeräts oder der Bose Music App wieder oder setzen Sie die Tonwiedergabe fort.
- Sprechen Sie mit Amazon Alexa oder Google Assistant.

HINWEIS: Um auf Ihren Sprachassistenten zuzugreifen, vergewissern Sie sich, dass der Lautsprecher mithilfe der Bose Music-App eingerichtet wurde und das Mikrofon eingeschaltet ist (siehe Seite 20).

Manuelles Versetzen der Lautsprecher in den Netzwerk-Standby-Betrieb

Halten Sie die Wiedergabe/Pause-Taste ▷|| getippt, bis die Anzeige sich zur Uhr ändert oder langsam zu schwarz übergeht.

Mit der Bose Music-App können Sie den Lautsprecher von jedem Mobilgerät, z. B. einem Smartphone oder Tablet, aus steuern.

Mithilfe der App können Sie Musik streamen, Presets einstellen und ändern, Musikdienste hinzufügen, Internet-Radiosender erkunden, Amazon Alexa oder Google Assistant konfigurieren und Lautsprechereinstellungen verwalten.

HINWEIS: Wenn Sie in der App bereits ein Bose-Konto für ein anderes Bose-Produkt erstellt haben, sehen Sie unter „Bestehende Bose Music-App-Nutzer“ auf Seite 16 nach.

HERUNTERLADEN DER BOSE MUSIC APP

1. Laden Sie auf Ihrem Mobilgerät die Bose Music App herunter.

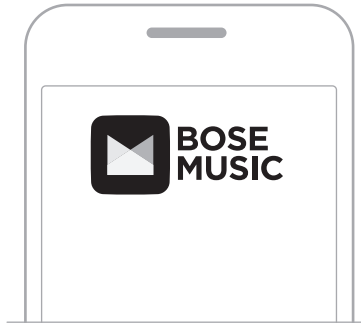

2. Befolgen Sie die Anweisungen in der App.

HINZUFÜGEN DES LAUTSPRECHERS ZU EINEM VORHANDENEN KONTO

Fügen Sie in der Bose Music-App auf dem Bildschirm „Meine Produkte“ Ihren Bose Smart Speaker 500 hinzu.

VERBINDEN MIT EINEM ANDEREN WI-FI-NETZWERK

Sie verbinden sich mit einem anderen Netzwerk, wenn sich der Netzwerkname oder das Passwort geändert haben oder Sie zu einem anderen Netzwerk wechseln oder ein anderes Netzwerk hinzufügen möchten.

1. Halten Sie am Lautsprecher die AUX-Taste und die Wiedergabe/Pause-Taste ▷|| gleichzeitig gedrückt, bis die Lichtleiste gelb leuchtet.
2. Öffnen Sie die Wi-Fi-Einstellungen auf Ihrem Mobilgerät.
3. Wählen Sie Bose Smart Speaker 500 aus.
4. Öffnen Sie die Bose Music App und befolgen Sie die Anweisungen in der App.

HINWEIS: Wenn die App Sie nicht zum Einrichten auffordert, fügen Sie Ihren Lautsprecher auf dem Bildschirm „Meine Produkte“ hinzu.

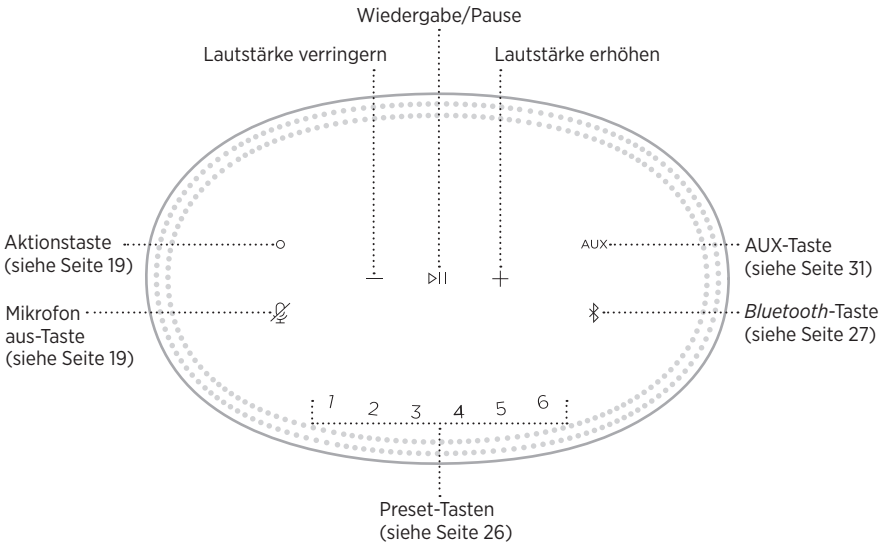

LAUTSPRECHERFUNKTIONEN

Die Lautsprecher-Bedienelemente befinden sich oben auf dem Lautsprecher.

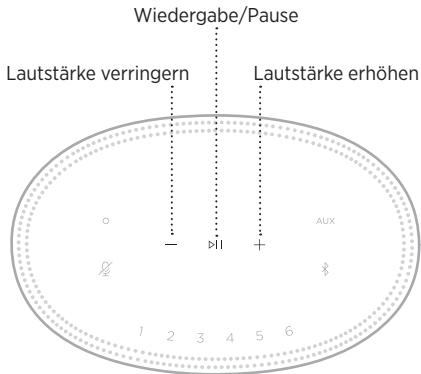

HINWEIS: Sie können den Lautsprecher außerdem mithilfe der Bose Music-App steuern.

Medienwiedergabe und Lautstärke



FUNKTION	VORGEHENSWEISE
Wiedergabe/Pause	Tippen Sie auf ▷ . Die Seiten der Lichtleiste leuchten weiß, bis der Ton wiederhergestellt wird.
Vorwärts springen	Tippen Sie auf zweimal auf ▷ .
Rückwärts springen	Tippen Sie auf dreimal auf ▷ .
Lautstärke verringern	Tippen Sie auf —. HINWEIS: Um die Lautstärke schnell zu verringern, halten Sie — getippt.
Lautstärke erhöhen	Tippen Sie auf +. HINWEIS: Um die Lautstärke schnell zu erhöhen, halten Sie + getippt.

SPRACHASSISTENTEN-BEDIENELEMENTE

Sie können die Aktionstaste  und die „Mikrofon aus“-Taste  verwenden, um Amazon Alexa (siehe Seite 22) oder Google Assistant (siehe Seite 24) zu steuern.

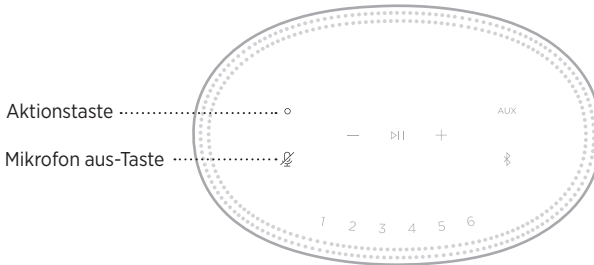

PRESETS

Der Lautsprecher beinhaltet sechs Presets, die Sie so einstellen können, dass Ton von Ihren bevorzugten Musikdiensten wiedergegeben wird. Nach dem Einstellen können Sie auf Ihre Musik jederzeit durch Berühren einer Taste oder Verwenden der Bose Music-App zugreifen.

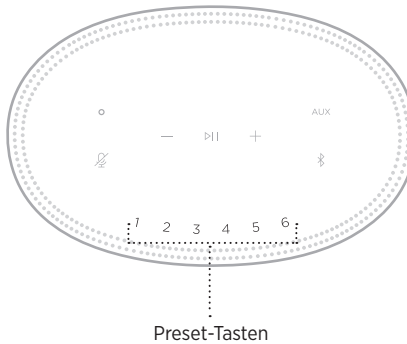

Weitere Informationen über das Einstellen und Verwenden von Presets finden Sie unter „Preset-Personalisierung“ auf Seite 26.

OPTIONEN FÜR DEN SPRACHASSISTENTEN

Sie können den Lautsprecher für den schnellen und einfachen Zugriff auf Amazon Alexa oder Google Assistant programmieren.

HINWEIS: Amazon Alexa und Google Assistant sind in bestimmten Sprachen und Ländern nicht verfügbar.

OPTIONEN	BEDIENUNG
Amazon Alexa	Verwenden Sie Sprache und/oder die Aktionstaste  (siehe Seite 22).
Google Assistant	Verwenden Sie Sprache und/oder die Aktionstaste  (siehe Seite 24).

HINWEIS: Der gleichzeitige Zugriff auf Amazon Alexa und Google Assistant über den Lautsprecher ist nicht möglich.

EINRICHTUNG DES SPRACHASSISTENTEN

Bevor Sie beginnen, vergewissern Sie sich, dass das Mobilgerät und der Lautsprecher mit demselben Wi-Fi-Netzwerk verbunden sind.

Verwenden Sie die Bose Music App, um Ihren Sprachassistenten einzurichten. Auf diese Option können Sie vom Menü „Einstellungen“ aus zugreifen.

HINWEIS: Wenn Sie Ihren Sprachassistenten einrichten, vergewissern Sie sich, dass Sie dasselbe Dienstkonto verwendet, das Sie in der Bose Music-App verwendet haben.

ZUGREIFEN AUF ALEXA

Der Lautsprecher ist Amazon Alexa-fähig. Mit Alexa können Sie die Wiedergabe von Musik anfordern, Nachrichten hören, die Wettervorhersage erhalten, intelligente Haushaltsgeräte steuern und mehr. Die Verwendung von Alexa mit Ihrem Lautsprecher ist so einfach wie Fragen. Fragen Sie einfach oder verwenden Sie die Aktionstaste  und Alexa antwortet sofort.

Weitere Informationen darüber, was Alexa tun kann, finden Sie auf:
<https://www.amazon.com/usealexa>

HINWEIS: Alexa ist in einigen Sprachen und Ländern nicht verfügbar.

Bedienung per Sprache

Sagen Sie erst „Alexa“ und dann:

VERSUCHEN SIE FOLGENDES	SIE KÖNNEN ZUM BEISPIEL SAGEN
Mit Alexa sprechen	Wie ist das Wetter?
Ton wiedergeben	Spieler Beethoven. HINWEIS: Amazon Music ist als Standard-Musikdienst eingestellt. Um den Standard-Musikdienst zu ändern, verwenden Sie die Alexa App.
Lautstärke regeln	Schalten Sie die Lautstärke höher.
Wiedergabe von einem bestimmten Audiodienst	Spieler NPR auf Tuneln. HINWEIS: Amazon Alexa unterstützt nicht alle Audiodienste.
Wiedergabe auf einem bestimmten Lautsprecher	Spieler Funk im Wohnzimmer. HINWEIS: Stellen Sie sicher, dass Sie den Lautsprechernamen sagen, den Sie in der Bose Music App-zugewiesen haben. Wenn mehrere Lautsprecher denselben Namen haben, verwenden Sie den Namen, der in der Alexa App zugewiesen ist, oder ändern Sie den Namen in der Bose Music-App.
Zum nächsten Song springen	Nächster Song.
Timer einstellen	Stelle einen Timer auf 5 Minuten.
Mehr Fähigkeiten entdecken	Welche neuen Fähigkeiten hast du?
Alexa stoppen	Stopp.

Verwenden der Lautsprecher-Bedienelemente

Die Aktionstaste  und die „Mikrofon aus“-Taste  werden zum Steuern von Alexa verwendet. Sie befinden sich oben am Lautsprecher.

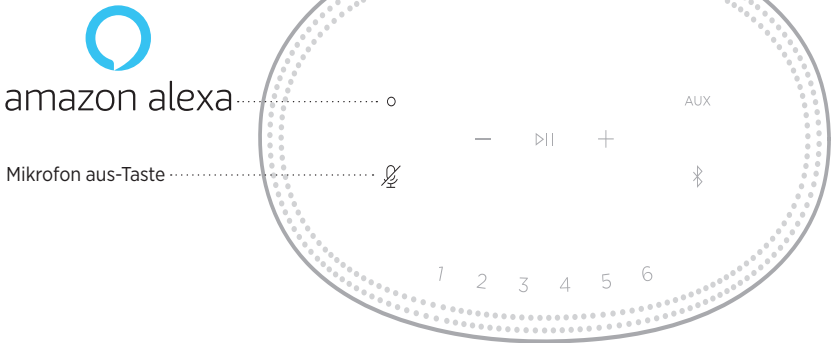

VERSUCHEN SIE FOLGENDES	VORGEHENSWEISE
Mit Alexa sprechen	Tippen Sie auf  und sagen Sie dann Ihren Wunsch. Eine Liste der Dinge, die Sie versuchen können, finden Sie auf: https://www.amazon.com/usealexa
Alarmer und Timer stoppen	Tippen Sie auf  .
Alexa stoppen	Tippen Sie auf  .
Ein- und Ausschalten des Mikrofons	Tippen Sie auf  . HINWEIS: Wenn das Mikrofon ausgeschaltet ist, leuchtet  rot und Sie können nicht auf Alexa zugreifen.

ZUGRIFF AUF GOOGLE ASSISTANT

Mit Ihrem Bose Smart Speaker 500 können Sie mit Google sprechen, um Musik ganz einfach zu Hause zu genießen; Sie können Ihre Lieblingsmusik wiedergeben, die Lautstärke regeln und Informationen über den Song erhalten, den Sie gerade hören, ohne die Hände zu benutzen. Sie können außerdem Ihren Tag planen, Alarme einstellen und intelligente Geräte überall in Ihrem Zuhause steuern – nur mithilfe Ihrer Stimme.

Weitere Informationen darüber, was Google Assistant für Sie tun kann, finden Sie auf: <https://support.google.com/assistant>

HINWEISE:

- Google Assistant ist in einigen Sprachen und Ländern nicht verfügbar.
- Weitere Informationen über die Wiedergabe von Audio mit Google Assistant finden Sie unter Seite 25.

Bedienung per Sprache

Sagen Sie erst „Hey Google“ und dann:

VERSUCHEN SIE FOLGENDES	SIE KÖNNEN ZUM BEISPIEL SAGEN
Entspannen	Spielen Sie etwas Musik
Den Tag planen	Welche Termine habe ich heute?
Aufgaben erledigen	Stellen Sie eine Weckzeit für morgen 7:00 Uhr ein
Kontrolle über Ihr Zuhause	Schalten Sie die Lichter ein
Antworten erhalten	Was sind die neuesten Nachrichten?
Dinge erledigen lassen	Erinnere mich daran, heute Abend Milch zu kaufen.
Versuche unterhaltsame Dinge	Erzähle mir etwas Lustiges



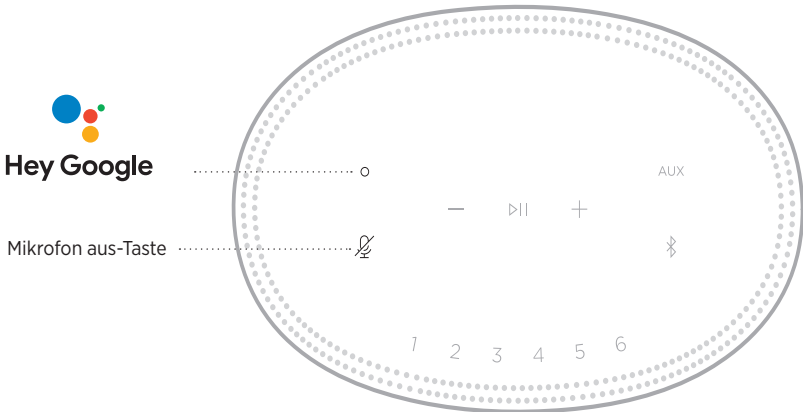

Verwenden der Lautsprecher-Bedienelemente

Sie können die Aktionstaste  und die „Mikrofon aus“-Taste  verwenden, um Google Assistant zu steuern. Sie befinden sich oben am Lautsprecher.



VERSUCHEN SIE FOLGENDES

VORGEHENSWEISE

Sprechen mit Google Assistant	Tippen Sie auf  und sagen Sie dann Ihren Wunsch. Eine Liste der Dinge, die Sie versuchen können, finden Sie auf: https://support.google.com/assistant
Alarmer und Timer stoppen	Tippen Sie auf  .
Stoppen von Google Assistant	Tippen Sie auf  .
Ein- und Ausschalten des Mikrofons	Tippen Sie auf  . Wenn das Mikrofon ausgeschaltet ist, leuchtet  rot und Sie können nicht auf Google Assistant zugreifen.

MUSIKWIEDERGABE MIT GOOGLE ASSISTANT

Bitten Sie Google, Musik von Ihrem voreingestellten Audiodienst oder einem spezifischen Audiodienst wiederzugeben.

Sagen Sie erst „Hey Google“ und dann:

VERSUCHEN SIE FOLGENDES	SIE KÖNNEN ZUM BEISPIEL SAGEN
Musikwiedergabe	<p>Spielen Sie etwas Musik.</p> <p>HINWEIS: Google Assistant verwendet Ihren voreingestellten Audiodienst. Wenn Sie eine Fehlermeldung hören, müssen Sie möglicherweise Ihren voreingestellten Audiodienst ändern. Verwenden Sie die Google Assistant App, um diese Einstellung zu ändern.</p>
Lautsprechersteuerung	<p>Stellen Sie die Lautstärke höher.</p>
Wiedergabe von einem bestimmten Audiodienst	<p>Spielen Sie NPR auf Tuneln.</p> <p>HINWEIS: Google Assistant unterstützt nicht alle Audiodienste.</p>
Wiedergabe auf einem bestimmten Lautsprecher	<p>Spielen Sie etwas Jazz an den Lautsprechern im Wohnzimmer.</p> <p>HINWEIS: Stellen Sie sicher, dass Sie den Lautsprecheramen sagen, den Sie in der Bose Music App zugewiesen haben. Wenn mehrere Lautsprecher denselben Namen haben, verwenden Sie den Namen, der in der Google Assistant-App zugewiesen ist, oder ändern Sie den Namen in der Bose Music-App.</p>

Auswählen eines voreingestellten Audiodienstes

Während des ersten Einrichtens für Google Assistant fordert die Google Assistant-App Sie auf, einen voreingestellten Audiodienst auszuwählen. Wenn Sie Google bitten, Musik auf Bose-Produkten wiederzugeben, werden nur die voreingestellten Dienste Pandora oder Spotify unterstützt. Auch wenn während der Einrichtung andere Audiodienste als verfügbar aufgeführt werden, ist dies nicht der Fall.

Wählen Sie für das beste Erlebnis Pandora oder Spotify als Ihren voreingestellten Audiodienst. Wenn Sie einen nicht unterstützten Audiodienst auswählen, hören Sie eine Fehlermeldung, wenn Sie die Audiowiedergabe wählen.

Sie können Presets mithilfe der Bose Music-App und der Tasten oben am Lautsprecher steuern.

HINWEIS: Sie können keine Presets im *Bluetooth*-Modus oder *AUX*-Modus einstellen.

FESTLEGEN VON PRESETS

1. Streamen Sie Musik mithilfe der Bose Music-App.
2. Halten Sie, während die Musik wiedergegeben wird, eine Preset-Taste am Lautsprecher getippt, bis Sie einen Ton hören.

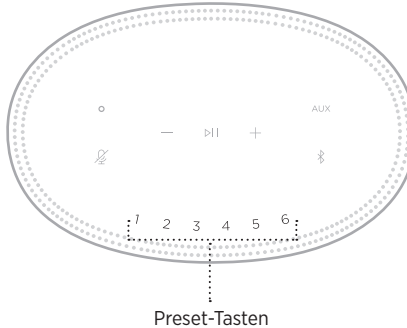

Auf dem Bildschirm wird angezeigt, dass das Preset eingestellt wurde.

WIEDERGEBEN VON PRESETS

Sobald Sie Presets personalisiert haben, tippen Sie auf eine Preset-Taste, um Musik wiederzugeben.

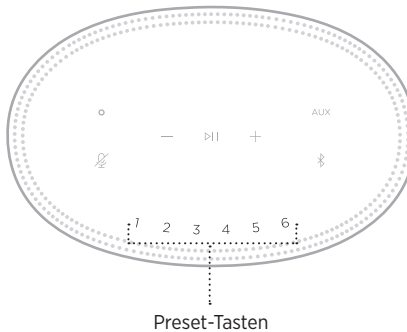

Das Display zeigt das ausgewählte Preset an.

Bluetooth-Drahtlostechnologie ermöglicht es Ihnen, Musik von Mobilgeräten wie Smartphones, Tablets und Laptop-Computer zu streamen. Bevor Sie Musik von einem Gerät streamen können, müssen Sie das Gerät mit dem Lautsprecher verbinden.

VERBINDEN EINES MOBILGERÄTS

1. Tippen Sie auf die *Bluetooth*-Taste .

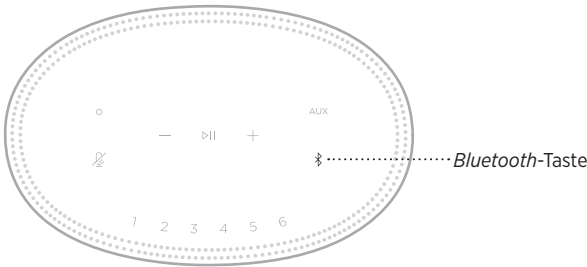

Die Lichtleiste blinkt blau.

2. Schalten Sie auf Ihrem Gerät die *Bluetooth*-Funktion ein.

TIPP: Das *Bluetooth*-Menü finden Sie normalerweise im Einstellungen-Menü.

3. Wählen Sie Ihren Lautsprecher aus der Liste der Geräte aus.

TIPP: Suchen Sie nach dem Namen, den Sie in der Bose Music App für den Lautsprecher eingegeben haben. Wenn Sie Ihrem Lautsprecher keinen Namen gegeben haben, wird der voreingestellte Name angezeigt.



Nach dem Verbinden hören Sie einen Ton. Die Lichtleiste leuchtet weiß und geht dann zu schwarz über und der Name Ihres Lautsprechers wird in der Mobilgerätesliste angezeigt.

TRENNEN EINES MOBILGERÄTS

Verwenden Sie die Bose Music App, um Ihr Mobilgerät zu trennen.

HINWEIS: Sie können auch die *Bluetooth*-Einstellungen auf Ihrem Mobilgerät verwenden. Durch Deaktivieren der *Bluetooth*-Funktion werden alle anderen Geräte getrennt.

ERNEUTES VERBINDEN EINES MOBILGERÄTS

1. Tippen Sie auf die *Bluetooth*-Taste ☒.

HINWEIS: Stellen Sie sicher, dass die *Bluetooth*-Funktion an Ihrem Mobilgerät aktiviert ist.

Auf dem Bildschirm wird angezeigt, welches Gerät zurzeit verbunden ist.

2. Geben Sie Ton auf dem verbundenen Mobilgerät wieder.

VERBINDEN EINES ZUSÄTZLICHEN MOBILGERÄTS

Sie können bis zu acht Geräte in der Geräteliste des Lautsprechers speichern, und der Lautsprecher kann mit zwei Geräten gleichzeitig aktiv verbunden sein.

HINWEIS: Sie können Ton jeweils nur von einem Gerät wiedergeben.

1. Halten Sie ☒ getippt, bis die Lichtleiste blau blinkt.

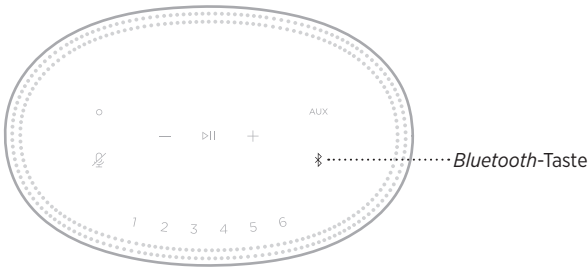

2. Wählen Sie auf Ihrem Mobilgerät den Lautsprecher aus der Geräteliste aus.

HINWEIS: Stellen Sie sicher, dass die *Bluetooth*-Funktion an Ihrem Mobilgerät aktiviert ist.

LÖSCHEN DER GERÄTELISTE DES LAUTSPRECHERS

1. Tippen und halten Sie \times 10 Sekunden lang getippt, bis die Lichtleiste sich zur Mitte bewegt, zweimal weiß blinkt und dann zu schwarz übergeht.

Die Lichtleiste blinkt blau.

2. Löschen Sie den Lautsprecher aus der *Bluetooth*-Liste auf Ihrem Gerät.

Alle Geräte werden gelöscht und der Lautsprecher ist für das Verbinden bereit (siehe Seite 27).

Der Lautsprecher kann AirPlay 2-Audio wiedergeben, sodass Sie schnell Audio von Ihrem Apple-Gerät zum Lautsprecher oder zu mehreren Lautsprechern streamen können.

HINWEISE:

- Um AirPlay 2 zu verwenden, benötigen Sie ein Apple-Gerät mit iOS 11.4 oder später.
- Ihr Apple-Gerät und der Lautsprecher müssen mit demselben Wi-Fi-Netzwerk verbunden sein.
- Weitere Informationen über AirPlay finden Sie unter: <https://www.apple.com/airplay>

STREAMEN VON AUDIO VOM CONTROL CENTER

1. Öffnen Sie auf Ihrem Apple-Gerät das Control Center.
2. Halten Sie die Audiokarte oben rechts auf dem Bildschirm getippt und tippen Sie dann auf das AirPlay-Symbol .
3. Wählen Sie Ihren Lautsprecher oder Ihre Lautsprecher aus.

STREAMEN VON AUDIO VON EINER APP

1. Öffnen Sie eine Musik-App (wie Apple Music) und wählen Sie einen Track für die Wiedergabe aus.
2. Tippen Sie auf .
3. Wählen Sie Ihren Lautsprecher oder Ihre Lautsprecher aus.

ANSCHLIESSEN EINES AUDIOKABELS

Sie können ein Smartphone, ein Tablet, einen Computer oder eine andere Art von Mobilgerät mithilfe eines 3,5-mm-Audiokabels (nicht im Lieferumfang enthalten) an den Lautsprecher anschließen.

1. Schließen Sie ein Ende des 3,5-mm-Audiokabels (nicht im Lieferumfang enthalten) an den Kopfhöreranschluss an Ihrem Mobilgerät an.
2. Schließen Sie das andere Ende des 3,5-mm-Audiokabels an den AUX-Anschluss an der Rückseite des Lautsprechers an.

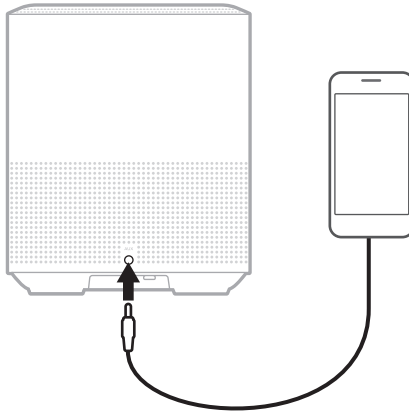

3. Tippen Sie oben am Lautsprecher auf AUX.

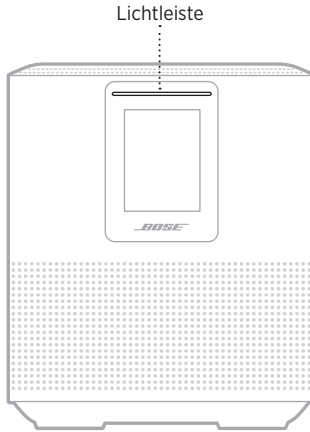

Die Lichtleiste leuchtet weiß und geht dann zu schwarz über.

Die LED-Lichtleiste an der Vorderseite des Lautsprechers zeigt den Lautsprecherstatus an.







WI-FI-STATUS

Zeigt den Wi-Fi-Verbindungsstatus des Lautsprechers an.

AKTIVITÄT DER LICHTLEISTE	SYSTEMZUSTAND
<p>Blinkt weiß</p> 	<p>Verbindung zu Wi-Fi wird hergestellt</p>
<p>Leuchtet weiß und geht dann zu schwarz über</p> 	<p>Mit Wi-Fi verbunden</p>

BLUETOOTH-VERBINDUNGSSTATUS

Zeigt den *Bluetooth* Verbindungsstatus für Mobilgeräte an.

AKTIVITÄT DER LICHTLEISTE		SYSTEMZUSTAND
Blinkt blau		Bereit für die Verbindung mit dem Mobilgerät
Blinkt weiß		Verbindung mit einem Mobilgerät wird hergestellt
Leuchtet weiß und geht dann zu schwarz über		Verbunden mit einem Mobilgerät
Weißes Licht bewegt sich zur Mitte, blinkt zweimal und geht dann zu schwarz über		Geräteliste wird gelöscht



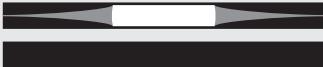

AUX-STATUS

Zeigt den Verbindungsstatus für Geräte an, die mit einem AUX-Kabel angeschlossen sind.

AKTIVITÄT DER LICHTLEISTE		SYSTEMZUSTAND
Leuchtet weiß und geht dann zu schwarz über		Mit AUX-Quelle verbunden

STATUS DES SPRACHASSISTENTEN

Zeigt den Status Ihres Sprachassistenten an.

AKTIVITÄT DER LICHTLEISTE		SYSTEMZUSTAND
Aus		Sprachassistent im Ruhebetrieb
Weißes Licht bewegt sich zur Mitte und leuchtet dann		Sprachassistent hört
Weißes Licht bewegt sich zu den Seiten		Sprachassistent denkt nach
Blinkt weiß (voll)		Sprachassistent spricht
Blinkt gelb		Benachrichtigung vom Sprachassistenten

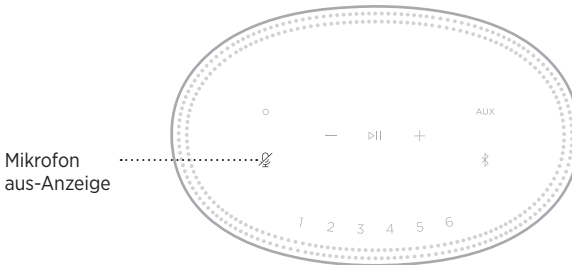

Mikrofon aus-Anzeige



ANZEIGEAKTIVITÄT	SYSTEMZUSTAND
Leuchtet gelb	Mikrofon ist ausgeschaltet







MEDIENWIEDERGABE UND LAUTSTÄRKE

Zeigt den Lautsprecherstatus bei der Steuerung der Medienwiedergabe und Lautstärke an.

AKTIVITÄT DER LICHTLEISTE		SYSTEMZUSTAND
Zwei mittlere Lichter leuchten weiß		Wiedergabe/Pause
Rechtes Ende der Lichtleiste blinkt weiß		Lautstärke erhöhen
Linkes Ende der Lichtleiste blinkt weiß		Lautstärke verringern

UPDATES UND FEHLER

Zeigt den Status der Software-Updates und Fehlermeldungen an.

AKTIVITÄT DER LICHTLEISTE		SYSTEMZUSTAND
Leuchtet gelb		Wi-Fi-Einrichtung läuft
Weißes Licht bewegt sich von rechts nach links		Update wird heruntergeladen
Weißes Licht bewegt sich von links nach rechts		Lautsprecher wird aktualisiert
Blinkt viermal gelb		Quellenfehler – siehe Bose Music-App
Blinkt viermal rot		Wunsch ist zurzeit nicht verfügbar, versuchen Sie es später erneut
Leuchtet rot		Lautsprecher-Fehler – Wenden Sie sich an den Bose-Kundendienst

Das Lautsprecher-Display zeigt Lautsprecherinformationen und Symbole sowie den Streaming-Dienst und das zurzeit wiedergegebene Album und den Künstler an.

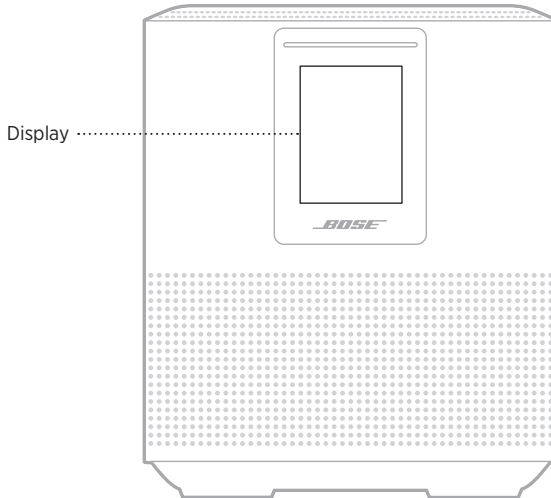

EINSTELLEN DER UHR

Verwenden Sie die Bose Music-App, um die Display-Uhr einzustellen.

AUSSCHALTEN DES DISPLAYS

Das Display leuchtet immer. So schalten Sie das Display aus:

1. Deaktivieren Sie die Uhr mithilfe der Bose Music-App.
2. Versetzen Sie den Lautsprecher manuell in den Netzwerk-Standby-Betrieb (siehe Seite 14).

AKTUALISIEREN DES LAUTSPRECHERS

Der Lautsprecher wird automatisch aktualisiert, wenn er mit der Bose Music App und Ihrem Wi-Fi-Netzwerk verbunden ist.

DEAKTIVIEREN/AKTIVIEREN DER WI-FI-FUNKTION

Halten Sie die Wiedergabe/Pause-▶|| und die *Bluetooth*-Taste 5 Sekunden lang gedrückt, bis das weiße Licht sich zur Mitte bewegt, zweimal blinkt und dann zu schwarz übergeht.

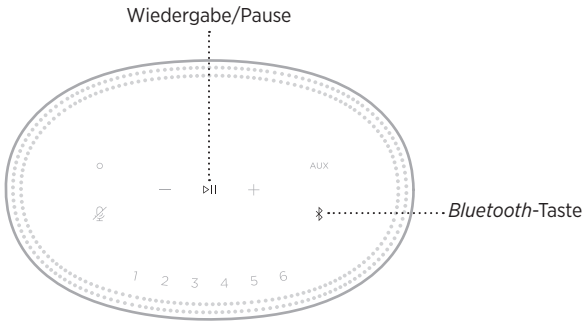

VERBINDEN EINES BOSE SOUNDLINK *BLUETOOTH*-LAUTSPRECHERS ODER VON BOSE-KOPFHÖRERN

Mit der Bose SimpleSync™-Technologie können Sie bestimmte Bose SoundLink *Bluetooth*-Lautsprecher oder Bose-Kopfhörer mit Ihrem Bose Smart Speaker 500 verbinden, um Ihre Musik ganz neu zu hören.

Vorteile

- **Ton in einem weiteren Raum:** Hören Sie denselben Song in zwei verschiedenen Räumen gleichzeitig, indem Sie Ihren Bose SoundLink *Bluetooth*-Lautsprecher mit dem Bose Smart Speaker 500 verbinden.
- **Ein persönliches Hörerlebnis:** Hören Sie Musik im Raum nebenan ganz klar, indem Sie Ihre Bose-Kopfhörer mit dem Bose Smart Speaker 500 verbinden. Verwenden Sie unabhängige Lautstärkeregelungen an jedem Produkt, um den Lautsprecher leiser einzustellen oder stummzuschalten, während Sie über Ihre Kopfhörer im ganzen Haus hören können.

HINWEIS: SimpleSync™-Technologie hat eine *Bluetooth*-Reichweite von neun Metern. Wände und die Art der verwendeten Baumaterialien können den Empfang beeinträchtigen.

Kompatible Produkte

Sie können die meisten Bose SoundLink *Bluetooth*-Lautsprecher und ausgewählte Bose-Kopfhörer mit Ihrem Bose Smart Speaker 500 verwenden.

Beliebte kompatible Produkte sind z. B.:

- Bose SoundLink Revolve+ *Bluetooth*-Lautsprecher
- Bose SoundLink Mini *Bluetooth*-Lautsprecher
- Bose SoundLink Color *Bluetooth*-Lautsprecher
- Bose Noise Cancelling Headphones 700
- Bose QuietComfort 35 Drahtloskopfhörer

Neue Produkte werden regelmäßig hinzugefügt. Eine vollständige Liste und weitere Informationen finden Sie unter: [worldwide.bose.com/Support/Groups](https://www.bose.com/Support/Groups)

Verbinden mithilfe der Bose Music-App

Verwenden Sie die Bose Music-App, um Ihren Bose SoundLink *Bluetooth*-Lautsprecher oder Bose Headphones mit Ihrem Bose Smart Speaker 500 zu verbinden. Weitere Informationen finden Sie unter: worldwide.Bose.com/Support/Groups

HINWEISE:

- Vergewissern Sie sich, dass das Produkt, das Sie verbinden möchten, eingeschaltet ist, es sich innerhalb von 9 m von Ihrem Bose Smart Speaker 500 befindet und für das Verbinden mit einem anderen Gerät bereit ist. Weitere Informationen finden Sie in der Bedienungsanleitung Ihres Produkts.
- Sie können immer nur ein Produkt gleichzeitig mit Ihrem Bose Smart Speaker 500 verbinden.

ERNEUTES VERBINDEN EINES BOSE SOUNDLINK BLUETOOTH-LAUTSPRECHERS ODER VON BOSE- KOPFHÖRERN

Schalten Sie Ihren Bose SoundLink *Bluetooth*-Lautsprecher oder die Bose-Kopfhörer ein.

Ihr Lautsprecher oder die Kopfhörer versuchen, sich mit dem zuletzt verbundenen *Bluetooth*-Gerät zu verbinden, z. B. Ihrem Bose Smart Speaker 500.

HINWEISE:

- Ihr Bose Smart Speaker 500 muss sich innerhalb der Reichweite (9 m) befinden und eingeschaltet sein.
- Wenn sich Ihr Lautsprecher oder die Kopfhörer nicht verbinden, sehen Sie unter „Lautsprecher verbindet sich nicht erneut mit einem vorher verbundenen Bose SoundLink *Bluetooth*-Lautsprecher oder Bose-Kopfhörern“ auf Seite 44 nach.

REINIGEN DES LAUTSPRECHERS

Reinigen Sie die Oberfläche des Lautsprechers mit einem weichen, trockenen Tuch.

ACHTUNG:

- Verwenden Sie KEINE Sprühdosen in der Nähe des Lautsprechers. Verwenden Sie KEINE Lösungsmittel, Chemikalien und Reinigungsmittel, die Alkohol, Ammoniak oder Scheuermittel enthalten.
- Auf KEINEN Fall darf Feuchtigkeit ins Innere gelangen.

ERSATZTEILE UND ZUBEHÖR

Ersatzteile und Zubehör können über den Bose-Kundendienst bestellt werden.

Besuchen Sie: worldwide.bose.com/Support/HS500

EINGESCHRÄNKTE GARANTIE

Für den Lautsprecher gilt eine eingeschränkte Garantie. Nähere Informationen zur eingeschränkten Garantie finden Sie auf unserer Website unter global.bose.com/warranty.

Eine Anleitung zum Registrieren Ihres Produkts finden Sie unter global.bose.com/register. Ihre eingeschränkte Garantie ist jedoch unabhängig von der Registrierung gültig.

VERSUCHEN SIE ZUERST DIESE LÖSUNGEN

Falls Sie mit Ihrem Lautsprecher Probleme haben, versuchen Sie zuerst die folgenden Lösungen:

- Vergewissern Sie sich, dass der Lautsprecher an eine stromführende Netzsteckdose angeschlossen ist (siehe Seite 14).
- Schließen Sie alle Kabel fest an.
- Prüfen Sie den Zustand der Statusanzeigen (siehe Seite 32).
- Laden Sie die Bose Music-App herunter und führen Sie die verfügbaren Software-Updates aus.
- Stellen Sie den Lautsprecher und das Mobilgerät von möglichen Störquellen weg (z. B. drahtlose Router, kabellose Telefone, Fernsehgeräte, Mikrowellengeräte usw.).
- Stellen Sie den Lautsprecher für ordnungsgemäßen Betrieb innerhalb des für Ihren drahtlosen Router oder Ihr Mobilgerät empfohlenen Bereichs auf.



ANDERE LÖSUNGEN

Wenn Sie das Problem nicht beheben konnten, sehen Sie in der folgenden Tabelle nach, in der Sie Symptome und Lösungen für gängige Probleme finden. Wenn Sie Ihr Problem nicht beheben können, wenden Sie sich an den Bose-Kundendienst.

Besuchen Sie: worldwide.Bose.com/contact

SYMPTOM	LÖSUNG
Der Lautsprecher schaltet sich nicht ein	Schließen Sie das Netzkabel an eine andere Steckdose an. Trennen Sie das Netzkabel, warten Sie 30 Sekunden und schließen Sie es wieder an die Netzsteckdose an.
Der Lautsprecher reagiert während der Einrichtung nicht	Stellen Sie sicher, dass Sie die Bose Music-App für das Einrichten verwenden. HINWEIS: Wenn die App Sie nicht zum Einrichten auffordert, fügen Sie Ihren Lautsprecher auf dem Bildschirm „Meine Produkte“ hinzu. Trennen Sie das Netzkabel, warten Sie 30 Sekunden und schließen Sie es wieder an die Netzsteckdose an.
Bose Music App funktioniert auf dem Mobilgerät nicht	Stellen Sie sicher, dass Ihr Mobilgerät kompatibel zur Bose Music App ist und die Mindestsystemanforderungen erfüllt. Sehen Sie für weitere Informationen im App-Store auf Ihrem Mobilgerät nach. Deinstallieren Sie die Bose Music App auf Ihrem Mobilgerät und installieren Sie die App dann erneut (siehe Seite 15).

SYMPTOM	LÖSUNG
<p>Lautsprecher verbindet sich nicht mit dem Wi-Fi-Netzwerk</p>	<p>Wählen Sie in der Bose Music-App den korrekten Netzwerknamen aus und geben Sie das Netzwerkpasswort ein.</p> <p>Vergewissern Sie sich, dass der Lautsprecher und das Mobilgerät mit demselben Wi-Fi-Netzwerk verbunden sind.</p> <p>Wenn sich Ihre Netzwerkinformationen geändert haben, sehen Sie unter Seite 16 nach.</p> <p>Aktivieren Sie Wi-Fi am Gerät, das Sie für das Einrichten verwenden.</p> <p>Schließen Sie alle anderen Anwendungen auf dem Mobilgerät.</p> <p>Wenn der Router sowohl 2,4-GHz- als auch 5-GHz-Bänder unterstützt, stellen Sie sicher, dass sowohl Ihr Mobilgerät als auch der Lautsprecher mit demselben Band verbunden sind.</p> <p>HINWEIS: Geben Sie jedem Band einen eindeutigen Namen, um sicherzustellen, dass Sie sich mit dem richtigen Band verbinden.</p> <p>Setzen Sie den Router zurück.</p> <p>Starten Sie die Bose Music App auf Ihrem Mobilgerät. Trennen Sie das Netzkabel, warten Sie 30 Sekunden und schließen Sie es an die Netzsteckdose an. Laden Sie die App herunter und starten Sie den Einrichtungsvorgang erneut.</p>
<p>Unterbrochener oder kein Ton</p>	<p>Erhöhen Sie die Lautstärke am Lautsprecher und am Mobilgerät.</p> <p>Stoppen Sie andere Audio- oder Video-Streaming-Anwendungen.</p> <p>Schalten Sie zu einer anderen Quelle um.</p> <p>Geben Sie Ton von einer anderen Anwendung oder einem anderen Musikdienst wieder.</p> <p>Vergewissern Sie sich, dass Sie ein kompatibles <i>Bluetooth</i>-Mobilgerät verwenden.</p> <p>Starten Sie Ihr Mobilgerät neu.</p> <p>Trennen Sie das Netzkabel, warten Sie 30 Sekunden und schließen Sie es wieder an die Netzsteckdose an.</p>
<p>Lautsprecher verbindet sich nicht mit dem Bluetooth-Gerät</p>	<p>Schalten Sie die <i>Bluetooth</i>-Funktion am Mobilgerät aus und wieder ein. Entfernen Sie den Lautsprecher aus dem <i>Bluetooth</i>-Menü. Stellen Sie die Verbindung erneut her.</p> <p>Verbinden Sie ein anderes Mobilgerät (siehe Seite 27).</p> <p>Vergewissern Sie sich, dass Sie ein kompatibles <i>Bluetooth</i>-Mobilgerät verwenden.</p> <p>Löschen Sie den Lautsprecher aus der <i>Bluetooth</i>-Geräteliste des Mobilgeräts und verbinden Sie ihn erneut (siehe Seite 27).</p> <p>Löschen Sie die Geräteliste des Lautspechters (siehe Seite 28).</p>

SYMPTOM	LÖSUNG
Lautsprecher streamt kein Audio mithilfe von Airplay	<p>Stellen Sie sicher, dass Ihr Lautsprecher eingeschaltet ist und sich in Reichweite befindet (siehe Seite 13).</p> <p>Vergewissern Sie sich, dass das Apple-Gerät und der Lautsprecher mit demselben Wi-Fi-Netzwerk verbunden sind.</p> <p>Aktualisieren Sie Ihr Apple-Gerät.</p> <p>Überprüfen Sie, ob der Lautsprecher auf dem neuesten Stand ist (siehe Seite 37).</p> <p>Wenn Sie das AirPlay-Symbol  in der Musik-App, von der Sie streamen, nicht finden können, streamen Sie Audio vom Control Center.</p> <p>Zusätzlichen Support erhalten Sie auf: https://www.apple.com/airplay</p>
Lautsprecher ist beim Hinzufügen eines weiteren Bose-Kontos nicht sichtbar	<p>Stellen Sie sicher, dass Freigabe am Lautsprecher mithilfe der Bose Music App aktiviert ist.</p> <p>Vergewissern Sie sich, dass der Lautsprecher und das Mobilgerät mit demselben Wi-Fi-Netzwerk verbunden sind.</p>
Amazon Alexa reagiert nicht	<p>Stellen Sie sicher, dass Alexa mithilfe der Bose Music App eingerichtet wurde (siehe Seite 20).</p> <p>HINWEIS: Der Lautsprecher muss mithilfe der Bose Music-App eingerichtet und mit Ihrem Wi-Fi-Netzwerk verbunden werden.</p> <p>Sie müssen sich an einem Land befinden, in dem Alexa verfügbar ist.</p> <p>Stellen Sie sicher, dass die „Mikrofon aus“-Taste  nicht rot leuchtet. Tippen Sie auf , um das Mikrofon einzuschalten.</p> <p>Stellen Sie sicher, dass Sie den Namen sagen, den Sie in der Bose Music App zugewiesen haben. Wenn mehrere Lautsprecher denselben Namen haben, verwenden Sie den Namen, der in der Alexa App zugewiesen ist, oder ändern Sie den Namen in der Bose Music-App.</p> <p>Alexa unterstützt möglicherweise Ihre Anforderung nicht. Neue Funktionen werden regelmäßig hinzugefügt.</p> <p>Zusätzlichen Support erhalten Sie auf: https://www.amazon.com/usealexa</p>

SYMPTOM	LÖSUNG
<p>Google Assistant reagiert nicht oder keine Audiowiedergabe</p>	<p>Stellen Sie sicher, dass Google Assistant mithilfe der Bose Music App eingerichtet wurde (siehe Seite 20).</p> <p>Verbinden Sie Ihr Mobilgerät mit Wi-Fi.</p> <p>Sie müssen sich an einem Land befinden, in dem Google Assistant verfügbar ist.</p> <p>Achten Sie darauf, dass Sie die aktuellste Version der Google Assistant-App verwenden.</p> <p>Stellen Sie sicher, dass Ihr Mobilgerät kompatibel ist.</p> <p>Entfernen Sie Google Assistant mithilfe der Bose Music-App vom Lautsprecher. Fügen Sie dann Google Assistant wieder hinzu.</p> <p>Wählen Sie Pandora oder Spotify als Ihren voreingestellten Audiodienst (siehe Seite 25).</p> <p>Stellen Sie sicher, dass Sie dasselbe Audiodienstkonto in der Bose Music App und in der Google Assistant App verwenden.</p> <p>Google Assistant unterstützt Ihre Anforderung möglicherweise nicht. Neue Funktionen werden regelmäßig hinzugefügt.</p> <p>Zusätzlichen Support erhalten Sie auf: https://support.google.com/assistant</p>
<p>Ändern der persönlichen Ergebniseinstellungen von Google Assistant</p>	<p>Um persönliche Ergebnisse auszuschalten oder das Konto für persönliche Ergebnisse zu ändern, verwenden Sie das Einstellungs-Menüs in der Google Assistant-App.</p>
<p>Lautsprecher verbindet sich nicht mit einem Bose SoundLink Bluetooth-Lautsprecher oder mit Bose-Kopfhörern</p>	<p>Vergewissern Sie sich, dass Ihr Bose SoundLink <i>Bluetooth</i>-Lautsprecher oder Ihre Bose-Kopfhörer, den/die Sie verbinden möchten, eingeschaltet sind, sich innerhalb von 9 m von Ihrem Bose Smart Speaker 500 befinden und für das Verbinden mit einem anderen Gerät bereit sind. Weitere Informationen finden Sie in der Bedienungsanleitung Ihres Produkts.</p>
<p>Lautsprecher verbindet sich nicht erneut mit einem vorher verbundenen Bose SoundLink Bluetooth-Lautsprecher oder Bose-Kopfhörern</p>	<p>Verwenden Sie die Produktsteuerungen an Ihrem Bose SoundLink <i>Bluetooth</i>-Lautsprecher oder Ihren Bose-Kopfhörern, um durch die Produktgeräteliste zu gehen Kopfhörer, bis Sie den Namen Ihres Bose Smart Speaker 500 hören. Produktspezifische Informationen finden Sie in der Bedienungsanleitung des Produkts.</p> <p>HINWEIS: Bestimmte Lautsprecher und Kopfhörer, darunter die Bose Noise Cancelling Headphones 700, unterstützen die Fähigkeit, durch die Produktgeräteliste zu gehen, nicht. Wie Sie diese Produkte erneut verbinden, finden Sie auf „Verbinden mithilfe der Bose Music-App“ auf Seite 39.</p>
<p>Verzögerter Ton von einem verbundenen Bose SoundLink Bluetooth-Lautsprecher oder von Bose-Kopfhörern</p>	<p>Nicht alle Bose SoundLink <i>Bluetooth</i>-Lautsprecher und Bose-Kopfhörer können Ton perfekt synchron wiedergeben, wenn sie mit dem Lautsprecher verbunden sind. Um zu prüfen, ob Ihr Produkt kompatibel ist, besuchen Sie: worldwide.Bose.com/Support/Groups</p> <p>Installieren Sie alle verfügbaren Software-Updates für Ihren Bose SoundLink <i>Bluetooth</i>-Lautsprecher oder Ihre Bose-Kopfhörer. Um auf Updates zu prüfen, öffnen Sie die entsprechende Bose App für Ihr Produkt auf Ihrem Mobilgerät oder besuchen Sie btu.Bose.com auf Ihrem Computer.</p>

ZURÜCKSETZEN DES LAUTSPRECHERS

Ein Zurücksetzen löscht alle Quellen-, Lautstärke- und Netzwerkeinstellungen vom Lautsprecher und stellt die werkseitigen Originaleinstellungen wieder her.

Halten Sie die Taste zum Verringern der Lautstärke — und die AUX-Taste 10 Sekunden lang gedrückt, bis die Lichtleiste sich zur Mitte bewegt, zweimal weiß blinkt und dann zu schwarz übergeht.

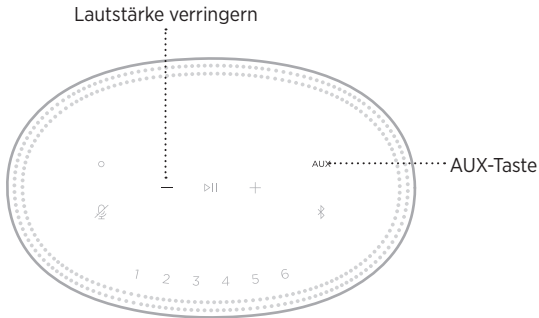

Der Lautsprecher wird neu gestartet. Wenn das Zurücksetzen abgeschlossen ist, leuchtet die Lichtleiste gelb.

Wiederherstellen der Netzwerk- und Audioeinstellungen des Lautspeichers

Richten Sie den Lautsprecher der Bose Music-App ein (siehe Seite 15).

Lees alle veiligheids- en beveiligingsinstructies en de gebruiksaanwijzing door en bewaar deze.

CE Bose Corporation verklaart hierbij dat dit product voldoet aan de essentiële vereisten en andere relevante bepalingen van richtlijn 2014/53/EU en alle andere vereisten van de toepasselijke EU-richtlijnen. De volledige conformiteitsverklaring kunt u vinden op: www.Bose.com/compliance

Belangrijke veiligheidsinstructies

1. Lees deze instructies door.
2. Bewaar deze instructies.
3. Neem alle waarschuwingen in acht.
4. Volg alle instructies.
5. Gebruik dit apparaat niet in de buurt van water.
6. Alleen met een droge doek schoonmaken.
7. De ventilatieopeningen niet blokkeren. Installeer het apparaat volgens de instructies van de fabrikant.
8. Zorg dat er niet op het netsnoer wordt gelopen en dat dit niet wordt afgeknelnd, met name bij stekkers, stopcontacten en het punt waar deze uit het apparaat komen.
9. Gebruik uitsluitend aansluitstukken/accessoires die door de fabrikant worden gespecificeerd.
10. Verwijder de stekker van dit apparaat uit het stopcontact bij onweer of als het langere tijd niet wordt gebruikt.
11. Laat alle onderhoud over aan bevoegde medewerkers. Onderhoud is vereist als het apparaat is beschadigd, als bijvoorbeeld een elektriciteits snoer of stekker is beschadigd, als er vloeistof in het apparaat is gemorst of voorwerpen in het apparaat zijn gevallen, als het apparaat is blootgesteld aan regen of vocht, of als het niet normaal werkt of is gevallen.



Dit symbool op het product betekent dat er een niet-geïsoleerde, gevaarlijke spanning aanwezig is binnen de behuizing van het product die kan leiden tot een risico op elektrische schokken.



Dit symbool op het product betekent dat deze handleiding belangrijke bedienings- en onderhoudsinstructies bevat.



Bevat kleine onderdelen die een verstikkingsgevaar kunnen vormen. Niet geschikt voor kinderen jonger dan 3 jaar.



Dit product bevat magnetisch materiaal. Raadpleeg uw arts om te vragen of dit invloed kan hebben op uw implanteerbare medische hulpmiddel.

- Om het risico op brand of elektrische schokken te verlagen, mag dit product NIET worden blootgesteld aan regen, vloeistof of vocht.
- Stel dit product NIET bloot aan druipende of spattende vloeistoffen en plaats geen met vloeistof gevulde voorwerpen, zoals vazen, op of bij het product.
- Houd het product uit de buurt van vuur en warmtebronnen. Plaats GEEN open vlammen, zoals brandende kaarsen, op of bij het product.
- Er mogen GEEN wijzigingen aan dit product worden aangebracht door onbevoegden.
- Gebruik GEEN stroomomvormer met dit product.
- NIET in voertuigen of boten gebruiken.
- Wanneer de netstekker of aansluiting van een apparaat als stroomonderbreker wordt gebruikt, dient deze stroomonderbreker steeds goed bereikbaar te zijn.



仅适用于 2000 m 以下地区安全使用
Uitsluitend gebruiken op een hoogte van minder dan 2000 meter.

- Het productlabel bevindt zich op de onderkant van het product.

OPMERKING: Dit apparaat is getest en voldoet aan de normen voor een digitaal apparaat van klasse B, volgens deel 15 van de FCC-voorschriften. Deze normen zijn bedoeld om redelijke bescherming te bieden tegen schadelijke storing bij installatie in een woonomgeving. Dit apparaat genereert en gebruikt radiofrequente energie en kan deze uitzenden en het kan, als het niet wordt geïnstalleerd en gebruikt volgens de instructies, schadelijke storing veroorzaken aan radiocommunicatie. Er is echter geen garantie dat er geen storing zal optreden bij een bepaalde installatie. Als dit apparaat schadelijke storing veroorzaakt aan de ontvangst van radio of tv, hetgeen kan worden bepaald door het apparaat aan en uit te zetten, wordt geadviseerd te trachten de storing te verhelpen door een of meer van de volgende maatregelen:

- Richt de ontvangstantenne opnieuw of verplaats deze.
- Vergroot de afstand tussen de apparatuur en de ontvanger.
- Sluit de apparatuur aan op een stopcontact van een andere groep dan de groep waarop de ontvanger is aangesloten.
- Voor hulp neemt u contact op met de dealer of een ervaren radio- of tv-technicus.

Veranderingen of aanpassingen die niet uitdrukkelijk zijn goedgekeurd door Bose Corporation kunnen leiden tot het vervallen van de bevoegdheid van de gebruiker om dit apparaat te gebruiken.

Dit apparaat voldoet aan deel 15 van de FCC-voorschriften en aan de RSS-norm(en) van ISED Canada voor vergunningsvrije apparaten. Op het gebruik zijn de volgende twee voorwaarden van toepassing: (1) Dit apparaat mag geen schadelijke storing veroorzaken, en (2) dit apparaat moet bestand zijn tegen alle externe storing, waaronder storing die een ongewenste werking tot gevolg kan hebben.

Dit apparaat voldoet aan de limieten van de FCC en ISED Canada voor blootstelling van de bevolking aan straling. Deze zender mag niet worden geplaatst bij of samen worden gebruikt met een andere antenne of zender.

Dit apparaat moet worden geïnstalleerd en gebruikt met een minimale afstand van 20 cm tussen de zender en uw lichaam.

Dit apparaat voor gebruik in de 5150-5250 MHz-band is uitsluitend bestemd voor gebruik binnenshuis, om het risico op schadelijke storing bij andere systemen op hetzelfde kanaal te verminderen.

CAN ICES-3(B)/NMB-3(B)

Het product voldoet aan de hieronder vermelde normen of documenten, in overeenstemming met de Richtlijn 2009/125/EG betreffende de eisen inzake ecologisch ontwerp voor energieregerelateerde producten: Verordening (EG) nr. 1275/2008, als gewijzigd door Verordening (EU) nr. 801/2013.

Vereiste informatie over stroomopname	Vermogensmodi	
	Stand-by	Netwerk op stand-by
Energieverbruik in de aangegeven vermogensmodus, bij een ingangsspanning van 230 V/50 Hz	< 0,5 W	Wi-Fi®, Bluetooth® ≤ 2,0 W
Tijd waarna de apparatuur automatisch naar de modus wordt overgeschakeld	< 2,5 uur	≤ 20 minuten
Energieverbruik met het netwerk op stand-by als alle bedrade netwerkpoorten aangesloten zijn en alle draadloze netwerkpoorten geactiveerd zijn, bij een ingangsspanning van 230 V/50 Hz	N.v.t.	≤ 2,0 W
Procedures voor het deactiveren/activeren van netwerkpoorten. Door het deactiveren van alle netwerken wordt de stand-bymodus ingeschakeld.	<p>Wi-Fi: Deactiveer door de Afspelen/Pauzeren-knop en de Bluetooth-knop tegelijkertijd 5 seconden ingedrukt te houden. Herhaal dit om te activeren.</p> <p>Bluetooth: Deactiveer door de koppellijst te wissen door de Bluetooth-knop 10 seconden ingedrukt te houden. Activeer door te koppelen met een Bluetooth-bron.</p>	

Voor Europa:

Frequentiebanden 2400 tot 2483,5 MHz, 5150 tot 5350 MHz en 5470 tot 5725 MHz.

Maximaal zendvermogen minder dan 20 dBm EIRP.

Het maximaal zendvermogen blijft dusdanig onder de wettelijk vastgestelde limieten dat het product volgens de toepasselijke regelgeving geen SAR-toetsing behoeft en hiervan is vrijgesteld.

Dit apparaat is beperkt tot gebruik binnenshuis bij gebruik in de 5150-5350 MHz-frequentieband in alle in de tabel vermelde EU-lidstaten.

									
BE	DK	IE	UK	FR	CY	SK	HU	AT	SE
BG	DE	PT	EL	HR	LV	LT	MT	PL	
CZ	EE	FI	ES	IT	RO	LU	NL	SI	



Dit symbool betekent dat het product niet mag worden weggegooid als huishoudelijk afval en naar een geschikt inzamelpunt voor recycling moet worden gebracht. Het op de juiste wijze afvoeren en recyclen helpt natuurlijke hulpbronnen, de menselijke gezondheid en het milieu te beschermen. Voor meer informatie over het afvoeren en recyclen van dit product neemt u contact op met de gemeente waar u woont, de afvalverwerkingsinstantie of de winkel waar u dit product hebt gekocht.

Management Regulation for Low-power Radio-frequency Devices (Voorschrift voor het beheer van radiofrequente apparaten met laag vermogen)

Artikel XII

Volgens de 'Management Regulation for Low-power Radio-frequency Devices' mogen bedrijven, ondernemingen of gebruikers zonder toestemming van de NCC de oorspronkelijke eigenschappen en werking van goedgekeurde radiofrequente apparaten met laag vermogen niet wijzigen en evenmin de frequentie daarvan wijzigen of het zendvermogen verhogen.

Artikel XIV

Radiofrequente apparaten met laag vermogen mogen de veiligheid van vliegtuigen niet beïnvloeden en wettelijke communicaties niet verstoren. Als een dergelijke storing wordt vastgesteld, moet de gebruiker onmiddellijk stoppen met het gebruik van het apparaat tot dit niet langer storing veroorzaakt. Onder de genoemde wettelijke communicaties wordt verstaan radiocommunicatie die wordt gebruikt in overeenstemming met de telecommunicatiewet.

Radiofrequente apparaten met laag vermogen moeten bestand zijn tegen storing van wettelijke communicaties of apparaten die ISM-radiogolven uitzenden.

Tabel m.b.t. de beperking van gevaarlijke stoffen in China

Namen van en gehalte aan giftige of gevaarlijke stoffen of elementen						
	Giftige of gevaarlijke stoffen en elementen					
Naam onderdeel	Lood (Pb)	Kwik (Hg)	Cadmium (Cd)	Zeswaardig chrom (Cr(VI))	Polybroombifenyyl (PBB)	Polybroomdifenyylether (PBDE)
PCB's	X	0	0	0	0	0
Metalen onderdelen	X	0	0	0	0	0
Plastic onderdelen	0	0	0	0	0	0
Luidsprekers	X	0	0	0	0	0
Kabels	X	0	0	0	0	0
Deze tabel is opgesteld in overeenstemming met de bepalingen van SJ/T 11364.						
O: Geeft aan dat het gehalte aan deze giftige of gevaarlijke stof in alle homogene materialen van dit onderdeel onder de maximaal toegelaten waarden in GB/T 26572 ligt.						
X: Geeft aan dat de giftige of gevaarlijke stof in minstens één van de voor dit onderdeel gebruikte homogene materialen boven de maximaal toegelaten waarden in GB/T 26572 ligt.						

Tabel m.b.t. de beperking van gevaarlijke stoffen in Taiwan

Naam van de apparatuur: Versterkte luidspreker, typeaanduiding: 423888						
Stoffen waarvoor beperkingen gelden, met de bijbehorende chemische symbolen						
Onderdeel	Lood (Pb)	Kwik (Hg)	Cadmium (Cd)	Zeswaardig chroom (Cr+6)	Polybroombifenylen (PBB)	Polybroomdifenylenethers (PBDE)
PCB's	-	○	○	○	○	○
Metalen onderdelen	-	○	○	○	○	○
Plastic onderdelen	○	○	○	○	○	○
Luidsprekers	-	○	○	○	○	○
Kabels	-	○	○	○	○	○
Opmerking 1: "○" geeft aan dat de procentuele inhoud van de stof waarvoor beperkingen gelden het percentage van de referentiewaarde voor aanwezigheid niet overschrijdt.						
Opmerking 2: "-" geeft aan dat de stof waarvoor beperkingen gelden overeenkomt met de uitzondering.						

Fabricagedatum: Het achtste cijfer in het serienummer geeft het fabricagejaar aan. "1" is 2011 of 2021.

Importeur in China: Bose Electronics (Shanghai) Company Limited, Part C, Plant 9, No. 353 North Riyang Road, China (Shanghai) Pilot Free Trade Zone

Importeur in de EU: Bose Products B.V., Gorslaan 60, 1441 RG Purmerend, Nederland

Importeur in Taiwan: Bose Taiwan Branch, 9F-A1, No. 10, Section 3, Minsheng East Road, Taipei City 104, Taiwan
Telefoonnummer: +886-2-2514 7676

Importeur in Mexico: Bose de México, S. de R.L. de C.V., Paseo de las Palmas 405-204, Lomas de Chapultepec, 11000 México, D.F. Telefoonnummer: +5255 (5202) 3545

Ingangsspanning/ingangsstroom: 100 - 240 V ~ 50/60 Hz; 25 W

Beveiligingsinformatie



Dit product kan automatische beveiligingsupdates van Bose ontvangen. Om de automatische beveiligingsupdates te ontvangen dient u de productinstallatieprocedure in de Bose Music-app te voltooien en het product te verbinden met het internet. **Als u de installatieprocedure niet voltooit, bent u zelf verantwoordelijk voor het installeren van de beveiligingsupdates die Bose ter beschikking stelt.**

Amazon, Alexa, Amazon Music en alle gerelateerde logo's zijn handelsmerken van Amazon, Inc. of dochterondernemingen.

Apple, het Apple-logo en AirPlay zijn handelsmerken van Apple Inc., gedeponeerd in de VS en andere landen. App Store is een servicemerk van Apple Inc.

Gebruik van de Works with Apple-badge betekent dat een accessoire speciaal bedoeld is voor gebruik met de in de badge vermelde technologie en is gecertificeerd door de ontwikkelaar om te voldoen aan de prestatiestandaarden van Apple.

Het *Bluetooth*[®]-woordmerk en de bijbehorende logo's zijn gedeponeerde handelsmerken die het eigendom zijn van Bluetooth SIG, Inc. en het gebruik van dergelijke merken door Bose Corporation gebeurt onder licentie.

Google en Google Play zijn handelsmerken van Google LLC.

Dit product bevat de iHeartRadio-service. iHeartRadio is een gedeponeerd handelsmerk van iHeartMedia, Inc.

Dit product wordt beschermd door bepaalde intellectuele eigendomsrechten van Microsoft. Gebruik of distributie van dergelijke technologie buiten dit product is verboden zonder licentie van Microsoft.

Pandora is een handelsmerk of gedeponeerd handelsmerk van Pandora Media, Inc. dat met toestemming wordt gebruikt.

Dit product bevat Spotify-software die onderworpen is aan licenties van derden die hier worden vermeld:

www.spotify.com/connect/third-party-licenses

Spotify is een gedeponeerd handelsmerk van Spotify AB.

Wi-Fi is een gedeponeerd handelsmerk van Wi-Fi Alliance[®].

Hoofdkantoor Bose Corporation: 1-877-230-5639

Bose, Bose Music, Bose Noise Cancelling Headphones, Bose Smart Speaker, QuietComfort, SimpleSync, SoundLink en SoundLink Revolve zijn handelsmerken van Bose Corporation.

© 2021 Bose Corporation. Niets in deze uitgave mag worden gereproduceerd, gewijzigd, gedistribueerd of op andere wijze gebruikt zonder voorafgaande schriftelijke toestemming.

Vul het volgende in en bewaar deze informatie voor uw administratie

Het serienummer en modelnummer vindt u op de onderkant van de luidspreker.

Serienummer: _____

Modelnummer: _____

Bewaar uw betalingsbewijs samen met de gebruikershandleiding. Dit is een goed moment om uw Bose-product te registreren. Dat kan eenvoudig door naar global.bose.com/register te gaan.

Als u de bekendmakingen met betrekking tot licenties wilt weergeven die van toepassing zijn op de softwarepakketten van derden die deel uitmaken van het Bose Smart Speaker 500-product:

1. Tik op de luidspreker de Volume hoger-knop + en de Volume lager-knop — 5 seconden aan zonder los te laten.
2. Sluit een micro-USB-kabel aan op de micro-USB-poort aan de onderkant van de luidspreker.
3. Sluit het andere uiteinde van de USB-kabel aan op een computer.
4. Typ op de computer **<http://203.0.113.1/opensource>** in een browservenster om de licentieovereenkomst voor eindgebruikers en de bekendmaking met betrekking tot licenties weer te geven.

WAT ZIT ER IN DE DOOS

Inhoud	12
--------------	----

PLAATSING VAN DE LUIDSPREKER

Aanbevelingen	13
---------------------	----

AAN/UIT

De luidspreker op het lichtnet aansluiten	14
Netwerk op stand-by.....	14
De luidspreker handmatig instellen op netwerk-stand-by	14

INSTALLEREN MET DE BOSE MUSIC-APP

De Bose Music-app downloaden	15
------------------------------------	----

BESTAANDE GEBRUIKERS VAN DE BOSE MUSIC-APP

De luidspreker toevoegen aan een bestaand account.....	16
Met een ander Wi-Fi®-netwerk verbinden.....	16

LUIDSPREKERKNOPPEN

Luidsprekerfuncties.....	18
Afspelen en volume regelen.....	18
Knoppen voor de spraakassistent.....	19
Voorkeursinstellingen.....	19

SPRAAKASSISTENT

Opties voor spraakassistenten.....	20
Uw spraakassistent instellen.....	20
Toegang tot Alexa	21
Uw stem gebruiken.....	21
De luidsprekerknoppen gebruiken.....	22
Toegang tot de Google Assistent.....	23
Uw stem gebruiken.....	23
De luidsprekerknoppen gebruiken.....	24
Muziek afspelen met de Google Assistent.....	25
Een standaardaudioservice kiezen	25

VOORKEUREN INSTELLEN

Een voorkeur instellen.....	26
Een voorkeursinstelling afspelen	26

BLUETOOTH®-VERBINDINGEN

Een mobiel apparaat verbinden	27
De verbinding met een mobiel apparaat verbreken	28
Een mobiel apparaat opnieuw verbinden	28
Nog een mobiel apparaat verbinden	28
De lijst met apparaten van de luidspreker wissen	29

AUDIO STREAMEN MET AIRPLAY

Audio streamen via het bedieningspaneel	30
Audio streamen via een app.....	30

BEDRADE AANSLUITINGEN

Een audiokabel aansluiten.....	31
--------------------------------	----

LUIDSPREKERSTATUS

Wi-Fi-status..... 32

Bluetooth-verbindingstatus 33

AUX-status..... 33

Status van de spraakassistent..... 34

 Microfoon uit-lampje 34

Afspelen en volume regelen 35

Updates en fouten 35

LUIDSPREKER-DISPLAY

De klok instellen 36

Het display uitzetten 36

GEAVANCEERDE FUNCTIES

De luidspreker updaten 37

Wi-Fi uitschakelen/inschakelen 37

BOSE-PRODUCTEN VERBINDEN

Een Bose SoundLink *Bluetooth*-luidspreker of Bose-hoofdtelefoon verbinden 38

 Voordelen..... 38

 Compatibele producten 38

 Verbinden via de Bose Music-app..... 39

Een Bose SoundLink *Bluetooth*-luidspreker of Bose-hoofdtelefoon opnieuw verbinden 39

VERZORGING EN ONDERHOUD

De luidspreker schoonmaken.....	40
Reserveonderdelen en accessoires.....	40
Beperkte garantie	40

PROBLEMEN OPLOSSEN

Probeer deze oplossingen eerst	41
Andere oplossingen.....	41
De luidspreker resetten	45
De netwerk- en audio-instellingen van de luidspreker herstellen	45

INHOUD

Controleer of de volgende onderdelen aanwezig zijn:

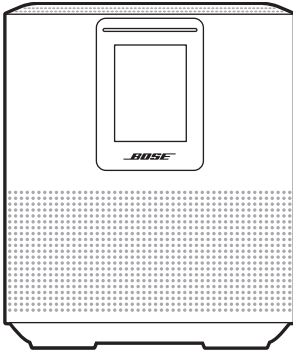

Bose Smart Speaker 500

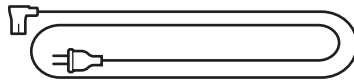

Netsnoer*

*Kan worden geleverd met meerdere netsnoeren. Gebruik het netsnoer voor uw regio.

OPMERKING: Als een deel van het product beschadigd is, mag u het product niet gebruiken. Neem contact op met een erkende Bose-dealer of de Bose-klantenservice.

Ga naar: worldwide.Bose.com/Support/HS500

AANBEVELINGEN

Voor de beste prestaties volgt u deze adviezen bij het plaatsen van de luidspreker:

- Plaats de luidspreker NIET boven op audio-/videoapparatuur (receivers, tv's, enz.) of op andere voorwerpen die warmte kunnen produceren. Als deze voorwerpen warmte produceren, kan dit leiden tot een slechte werking van de luidspreker.
- Plaats GEEN voorwerpen op of voor de luidspreker.
- Om storing te voorkomen, houdt u andere draadloze apparatuur op een afstand van 30-90 cm van de luidspreker. Plaats de luidspreker niet in of in de buurt van metalen kasten en directe warmtebronnen.
- Plaats de luidspreker op zijn rubberen voetstuk op een stabiel en vlak oppervlak.
- Zorg dat er een stopcontact in de buurt is.

DE LUIDSPREKER OP HET LICHTNET AANSLUITEN

1. Sluit het netsnoer aan op de netsnoeraansluiting op de luidspreker.

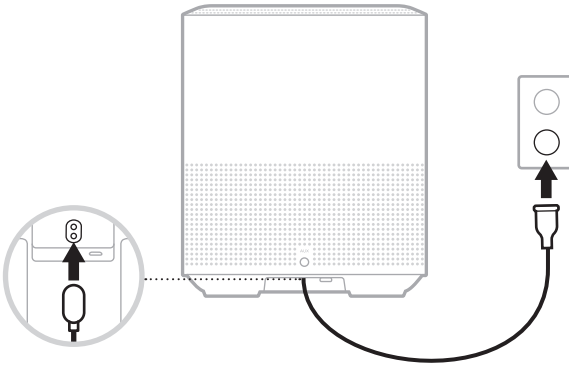

2. Sluit het andere uiteinde van het netsnoer aan op een stopcontact.

De luidspreker wordt ingeschakeld en de lichtbalk brandt continu oranje.

NETWERK OP STAND-BY

De luidspreker wordt op netwerk-stand-by gezet wanneer de audio is gestopt en u 20 minuten of langer geen knoppen hebt ingedrukt. Als u de luidspreker wakker wilt maken uit netwerk-stand-by:

- Tik op een willekeurige knop op de luidspreker.
- Speel audio af of hervat het afspelen met behulp van uw mobiele apparaat of via de Bose Music-app.
- Praat met Amazon Alexa of de Google Assistent.

OPMERKING: Om in netwerk-stand-by toegang krijgen tot uw spraakassistent, moet de luidspreker zijn geconfigureerd via de Bose Music-app en de microfoon aanstaan (zie pagina 20).

De luidspreker handmatig instellen op netwerk-stand-by

Tik de Afspelen/Pauzeren-knop ▷|| aan en laat pas los als het display de klok toont of geleidelijk zwart wordt.

Met de Bose Music-app kunt u de luidspreker installeren en bedienen via een mobiel apparaat, zoals een smartphone of tablet.

Via de app kunt u muziek streamen, voorkeuren instellen en wijzigen, muziekdiensten toevoegen, internetradiozenders verkennen, Amazon Alexa of de Google Assistent configureren en luidsprekerinstellingen beheren.

OPMERKING: Als u voor een ander Bose-product al een Bose-account hebt aangemaakt in de app, zie dan “Bestaande gebruikers van de Bose Music-app” op pagina 16.

DE BOSE MUSIC-APP DOWNLOADEN

1. Download de Bose Music-app op uw mobiele apparaat.



2. Volg de instructies van de app.

DE LUIDSPREKER TOEVOEGEN AAN EEN BESTAAND ACCOUNT

Ga naar het scherm Mijn producten in de Bose Music-app en voeg uw Bose Smart Speaker 500 toe.

MET EEN ANDER WI-FI-NETWERK VERBINDEN

Voer de volgende stappen uit als de naam of het wachtwoord van uw netwerk is gewijzigd of als u een ander netwerk wilt gebruiken of toevoegen.

1. Houd op de luidspreker de AUX-knop en de Afspelen/Pauzeren-knop >|| ingedrukt totdat de lichtbalk oranje brandt.
2. Open de Wi-Fi-instellingen op uw mobiele apparaat.
3. Selecteer Bose Smart Speaker 500.
4. Open de Bose Music-app en volg de instructies van de app.

OPMERKING: Als er in de app geen instructies voor de configuratie verschijnen, gaat u naar het scherm Mijn producten en voegt u uw luidspreker toe.

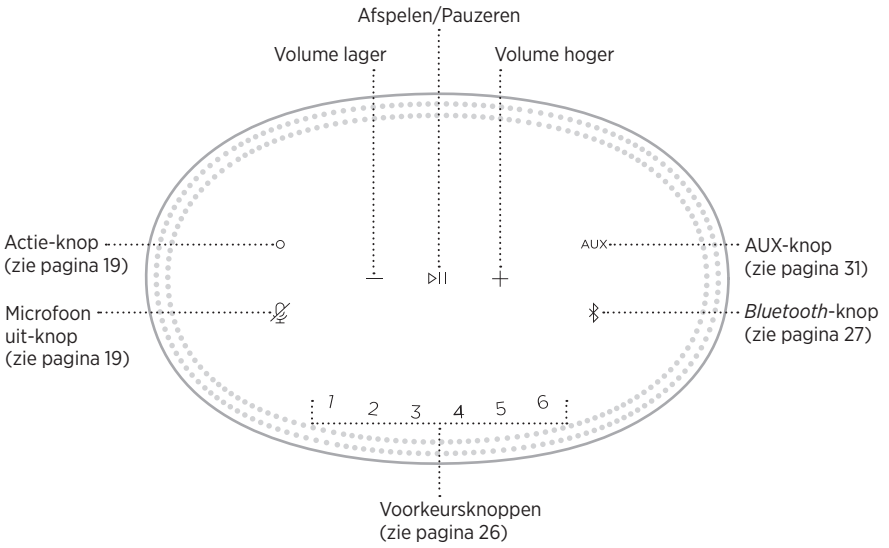

LUIDSPREKERFUNCTIES

De bedieningsknoppen van de luidspreker bevinden zich op de bovenkant van de luidspreker.

OPMERKING: U kunt de luidspreker ook bedienen via de Bose Music-app.

Afspelen en volume regelen

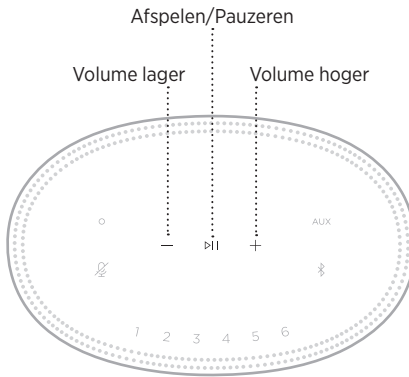

FUNCTIE	WAT TE DOEN
Afspelen/Pauzeren	Tik op ▷ . De zijkanten van de lichtbalk branden continu wit totdat het geluid weer wordt ingeschakeld.
Vooruit skippen	Tik twee keer op ▷ .
Achteruit skippen	Tik drie keer op ▷ .
Volume lager	Tik op —. OPMERKING: Om het volume snel lager te zetten, tikt u — aan zonder los te laten.
Volume hoger	Tik op +. OPMERKING: Om het volume snel hoger te zetten, tikt u + aan zonder los te laten.

KNOPPEN VOOR DE SPRAAKASSISTENT

U kunt de Actie-knop  en de Microfoon uit-knop  gebruiken voor de bediening van Amazon Alexa (zie pagina 22) of de Google Assistent (zie pagina 24).

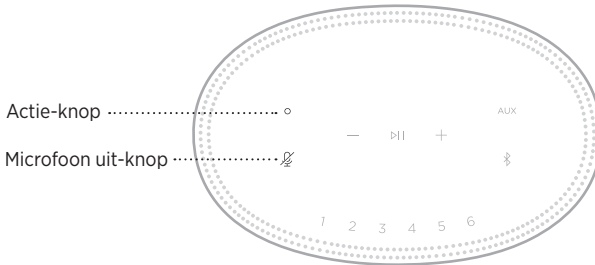

VOORKEURSINSTELLINGEN

De luidspreker heeft zes voorkeursknoppen die u kunt instellen op het afspelen van uw favoriete muziekdiensten. Na het instellen kunt u op elk gewenst moment toegang krijgen tot uw muziek door simpelweg een knop aan te tikken of met behulp van de Bose Music-app.

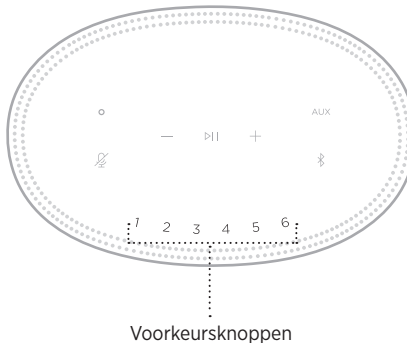



Voor meer informatie over het instellen van voorkeuren en hoe u deze voorkeursinstellingen gebruikt, zie “Voorkeuren instellen” op pagina 26.

OPTIES VOOR SPRAAKASSISTENTEN

U kunt de luidspreker zo instellen dat u snel en gemakkelijk toegang krijgt tot Amazon Alexa of de Google Assistent.

OPMERKING: Amazon Alexa en de Google Assistent zijn niet in alle talen en landen beschikbaar.

OPTIES	HOE U TOEGANG KRIJGT
Amazon Alexa	Gebruik uw stem en/of de Actie-knop  (zie pagina 22).
Google Assistent	Gebruik uw stem en/of de Actie-knop  (zie pagina 24).

OPMERKING: U kunt de luidspreker niet zodanig instellen dat u tegelijkertijd toegang hebt tot zowel Amazon Alexa als de Google Assistent.

UW SPRAAKASSISTENT INSTELLEN

Zorg voor u begint dat uw mobiele apparaat en de luidspreker zich op hetzelfde Wi-Fi-netwerk bevinden.

Gebruik de Bose Music-app om uw spraakassistent in te stellen. Deze optie bevindt zich in het menu Instellingen.

OPMERKING: Zorg er bij het instellen van uw spraakassistent voor dat u hetzelfde muziekdienstaccount gebruikt als u in de Bose Music-app hebt gebruikt.

TOEGANG TOT ALEXA

De luidspreker is geschikt voor gebruik met Amazon Alexa. Met Alexa kunt u muziek afspelen, naar het nieuws of het weerbericht luisteren, apparaten voor smarthomes bedienen en nog veel meer. Alexa gebruiken op uw luidspreker is net zo eenvoudig als vragen stellen. Stel gewoon een vraag of gebruik de Actie-knop  en Alexa antwoordt direct.

Voor meer informatie over wat Alexa zoal kan, gaat u naar:

<https://www.amazon.com/usealexa>

OPMERKING: Alexa is niet in alle talen en landen beschikbaar.

Uw stem gebruiken

Begin de zin met “Alexa,” gevolgd door:

DINGEN OM TE PROBEREN	VOORBEELD VAN WAT U KUNT ZEGGEN
Praten met Alexa	What's the weather?
Audio afspelen	Play Beethoven. OPMERKING: Amazon Music is ingesteld als de standaardmuziekdienst. Gebruik de Alexa-app om de standaardmuziekdienst te veranderen.
Volume regelen	Turn the volume up.
Een specifieke audioservice afspelen	Play NPR on Tuneln. OPMERKING: Niet alle audioservices worden door Amazon Alexa ondersteund.
Afspelen op een specifieke luidspreker	Play funk in the living room. OPMERKING: Zorg dat u de luidsprekernaam gebruikt die u in de Bose Music-app hebt opgegeven. Als er meerdere luidsprekers zijn met dezelfde naam, gebruikt u de naam die is opgegeven in de Alexa-app of wijzigt u de naam in de Bose Music-app.
Skippen naar het volgende liedje	Next song.
Een timer instellen	Set a timer for 5 minutes.
Meer mogelijkheden ontdekken	What new skills do you have?
Alexa beëindigen	Stop.

De luidsprekerknoppen gebruiken

De Actie-knop  en de Microfoon uit-knop  worden gebruikt om Alexa te bedienen. Deze knoppen vindt u op de bovenkant van de luidspreker.

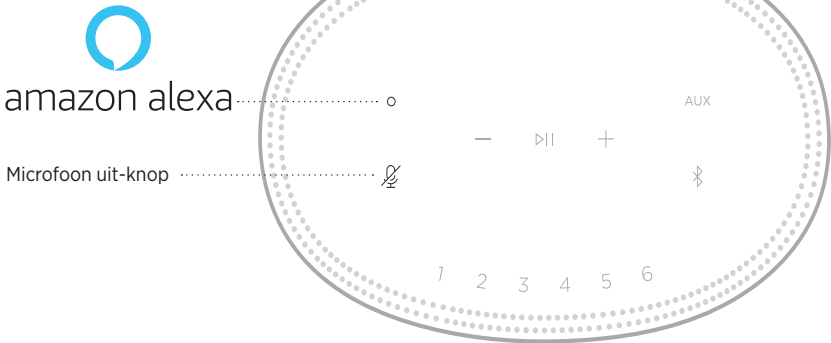

DINGEN OM TE PROBEREN

WAT TE DOEN

Praten met Alexa	Tik op  en zeg dan wat u wilt. Voor een lijst met dingen om te proberen, gaat u naar: https://www.amazon.com/usealexa
Alarmen en timers stoppen	Tik op  .
Alexa stoppen	Tik op  .
De microfoon aan- of uitzetten	Tik op  . OPMERKING: Als de microfoon uitstaat, brandt het lampje  continu rood en hebt u geen toegang tot Alexa.

TOEGANG TOT DE GOOGLE ASSISTENT

Met uw Bose Smart Speaker 500 kunt u moeiteloos genieten van muziek in huis door met de Google Assistant te praten. Zonder ook maar een vinger uit te steken kunt u uw favoriete muziek beluisteren, het volume regelen en informatie oproepen over het liedje waarnaar u luistert. Ook kunt u uw dag plannen, alarmen instellen en smartapparaten in uw huis bedienen - gewoon met uw stem.

Voor meer informatie over wat de Google Assistant zoal kan, gaat u naar: <https://support.google.com/assistant>

OPMERKINGEN:



- De Google Assistant is niet in alle talen en landen beschikbaar.
- Voor meer informatie over het afspelen van audio met behulp van de Google Assistant, zie pagina 25.

Uw stem gebruiken

Begin de zin met “Hey Google,” gevolgd door:

DINGEN OM TE PROBEREN	VOORBEELDEN VAN WAT U KUNT ZEGGEN
Genieten van entertainment	Speel muziek af.
Uw dag plannen	Wat staat er vandaag op de planning?
Taken uitvoeren	Zet mijn wekker op 7:00 uur
Apparaten in huis bedienen	Doe het licht aan
Informatie opvragen	Wat is het laatste nieuws?
Dingen gedaan krijgen	Herinner me eraan dat ik vanavond melk moet halen.
Leuke dingen proberen	Vertel me iets interessants

De luidsprekerknoppen gebruiken

U kunt de Actie-knop  en de Microfoon uit-knop  gebruiken voor de bediening van de Google Assistant. Deze knoppen vindt u op de bovenkant van de luidspreker.

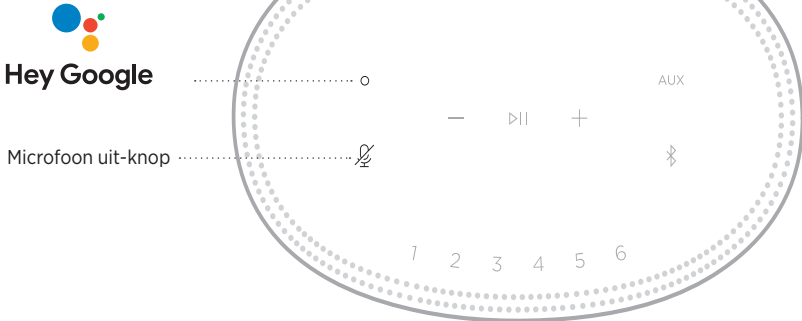

DINGEN OM TE PROBEREN	WAT TE DOEN
Praten met de Google Assistant	Tik op  en zeg dan wat u wilt. Voor een lijst met dingen om te proberen, gaat u naar: https://support.google.com/assistant
Alarmen en timers stoppen	Tik op  .
De Google Assistant stoppen	Tik op  .
De microfoon aan- of uitzetten	Tik op  . Als de microfoon uitstaat, brandt het lampje  continu rood en hebt u geen toegang de Google Assistant.

MUZIEK AF SPELEN MET DE GOOGLE ASSISTENT

Vraag de Google Assistent om muziek af te spelen via uw standaardaudioservice of via een specifieke andere audioservice.

Begin de zin met “Hey Google,” gevolgd door:

DINGEN OM TE PROBEREN	VOORBEELDEN VAN WAT U KUNT ZEGGEN
Muziek afspelen	Speel muziek af. OPMERKING: De Google Assistent gebruikt uw standaardaudioservice. Als u een foutmelding hoort, moet u mogelijk uw standaardaudioservice wijzigen. Gebruik de Google Assistent-app om deze instelling te wijzigen.
De luidspreker bedienen	Zet het volume hoger.
Een specifieke audioservice afspelen	Speel NPR op Tuneln. OPMERKING: Niet alle audioservices worden door de Google Assistent ondersteund.
Afspelen op een specifieke luidspreker	Speel wat jazz op de luidsprekers in de woonkamer. OPMERKING: Zorg dat u de luidsprekernaam gebruikt die u in de Bose Music-app hebt opgegeven. Als er meerdere luidsprekers zijn met dezelfde naam, gebruikt u de naam die is opgegeven in de Google Assistent-app of wijzigt u de naam in de Bose Music-app.

Een standaardaudioservice kiezen

Tijdens de eerste installatie van de Google Assistent wordt u door de Google Assistent-app gevraagd om een standaardaudioservice te selecteren. Wanneer u de Google Assistent vraagt om muziek af te spelen op Bose-producten, worden alleen Pandora en Spotify als standaardservice ondersteund. Hoewel tijdens de installatie ook andere audioservices worden aangemerkt als beschikbaar, worden deze niet ondersteund.

Kies voor het beste resultaat Pandora of Spotify als uw standaardaudioservice. Als u een niet-ondersteunde audioservice kiest, hoort u een foutmelding wanneer u opdracht geeft om audio af te spelen.

U kunt voorkeuren instellen en bedienen via de Bose Music-app of met de knoppen boven op de luidspreker.

OPMERKING: U kunt geen voorkeuren instellen in *Bluetooth*-modus of AUX-modus.

EEN VOORKEUR INSTELLEN

1. Stream muziek via de Bose Music-app.
2. Tik terwijl de muziek speelt een voorkeursknop op de luidspreker aan en laat pas los als u een toon hoort.

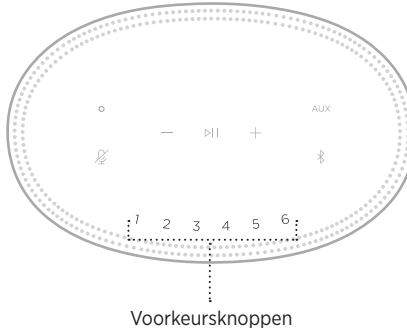

Het display geeft aan dat de voorkeur is ingesteld.

EEN VOORKEURSINSTELLING AF SPELEN

Nadat de voorkeuren zijn ingesteld, tikt u op een voorkeursknop om muziek af te spelen.

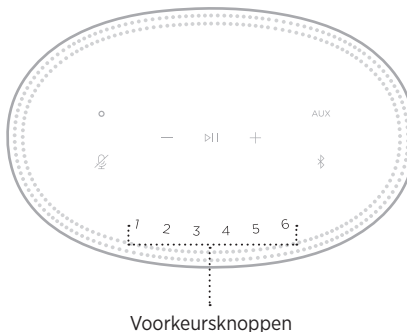

Het display geeft aan welke voorkeursinstelling is geselecteerd.

Met draadloze *Bluetooth*-technologie kunt u muziek van mobiele apparaten zoals smartphones, tablets en laptopcomputers streamen. Voordat u muziek via een apparaat kunt streamen, moet u dat apparaat met de luidspreker verbinden.

EEN MOBIEL APPARAAT VERBINDEN

1. Tik op de *Bluetooth*-knop .

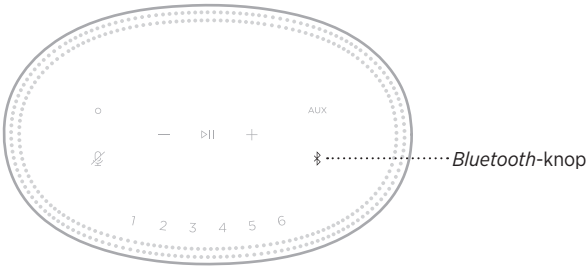

De lichtbalk pulseert blauw.

2. Zet op het apparaat de *Bluetooth*-functie aan.

TIP: Het *Bluetooth*-menu bevindt zich gewoonlijk in het menu Instellingen.

3. Selecteer de luidspreker in de lijst met apparaten.

TIP: Zoek de naam die u voor de luidspreker hebt ingevoerd in de Bose Music-app. Als u de luidspreker geen naam hebt gegeven, verschijnt de standaardnaam.



Als er verbinding is, hoort u een toon. De lichtbalk brandt continu wit en wordt vervolgens geleidelijk zwart en de naam van de luidspreker verschijnt in de lijst met apparaten van uw mobiele apparaat.

DE VERBINDING MET EEN MOBIEL APPARAAT VERBREKEN

Gebruik de Bose Music-app om de verbinding met uw mobiele apparaat te verbreken.

OPMERKING: U kunt ook de *Bluetooth*-instellingen op uw mobiele apparaat gebruiken. Als u de *Bluetooth*-functie uitschakelt, worden ook alle verbindingen met andere apparaten verbroken.

EEN MOBIEL APPARAAT OPNIEUW VERBINDEN

1. Tik op de *Bluetooth*-knop .

OPMERKING: Zorg dat de *Bluetooth*-functie op uw mobiele apparaat is ingeschakeld.

Het display geeft aan welk apparaat op dit moment is verbonden.

2. Speel audio af op het verbonden mobiele apparaat.

NOG EEN MOBIEL APPARAAT VERBINDEN

U kunt maximaal acht apparaten in de lijst met apparaten van de luidspreker opslaan en de luidspreker kan met twee apparaten tegelijk actief verbonden zijn.

OPMERKING: U kunt van slechts één apparaat tegelijk audio afspelen.

1. Tik  aan en laat pas los als de lichtbalk twee keer blauw pulseert.

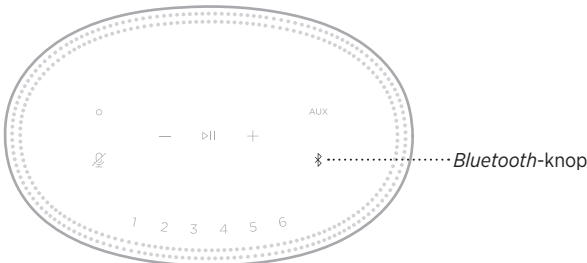

2. Selecteer de luidspreker in de lijst met apparaten op uw mobiele telefoon.

OPMERKING: Zorg dat de *Bluetooth*-functie op uw mobiele apparaat is ingeschakeld.

DE LIJST MET APPARATEN VAN DE LUIDSPREKER WISSEN

1. Tik ⌘ 10 seconden aan, totdat de lichtbalk naar het midden toe oplicht, twee keer wit pulseert en vervolgens geleidelijk zwart wordt.

De lichtbalk pulseert blauw.

2. Verwijder de luidspreker uit de *Bluetooth*-lijst op uw apparaat.

Alle apparaten worden gewist en de luidspreker is klaar om te verbinden (zie pagina 27).

De luidspreker is geschikt voor het afspelen van audio via Airplay. Zo kunt u snel audio vanaf een Apple-apparaat naar de luidspreker of naar meerdere luidsprekers streamen.

OPMERKINGEN:

- Om AirPlay 2 te kunnen gebruiken, moet u over een Apple-apparaat met iOS 11.4 of later beschikken.
- Het Apple-apparaat en de luidspreker moeten zich op hetzelfde Wi-Fi-netwerk bevinden.
- Voor meer informatie over AirPlay gaat u naar: <https://www.apple.com/airplay>

AUDIO STREAMEN VIA HET BEDIENINGSPANEEL

1. Open het bedieningspaneel op het Apple-apparaat.
2. Houd de audiokaart in de rechterbovenhoek van het scherm even aangetikt en tik dan op het AirPlay-pictogram .
3. Selecteer de luidspreker of luidsprekers.

AUDIO STREAMEN VIA EEN APP

1. Open een muziek-app (zoals Apple Music) en selecteer een nummer om af te spelen.
2. Tik op .
3. Selecteer de luidspreker of luidsprekers.

EEN AUDIOKABEL AANSLUITEN

U kunt een smartphone, tablet, computer of ander type mobiel apparaat op de luidspreker aansluiten met een audiokabel van 3,5 mm (niet meegeleverd).

1. Sluit één uiteinde van de audiokabel aan op de aansluiting voor de hoofdtelefoon op het mobiele apparaat.
2. Sluit het andere uiteinde van de audiokabel aan op de AUX-aansluiting aan de achterkant van de luidspreker.

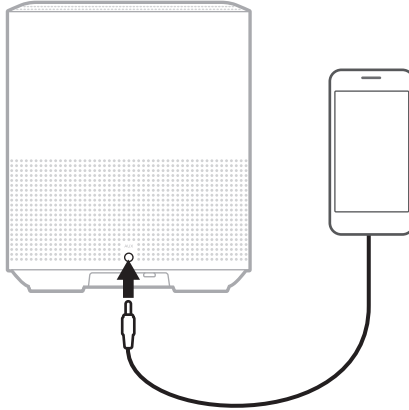

3. Tik op de bovenkant van de luidspreker op AUX.

De lichtbalk brandt continu wit en wordt vervolgens geleidelijk zwart.

De ledbalk aan de voorkant van de luidspreker toont de status van de luidspreker.

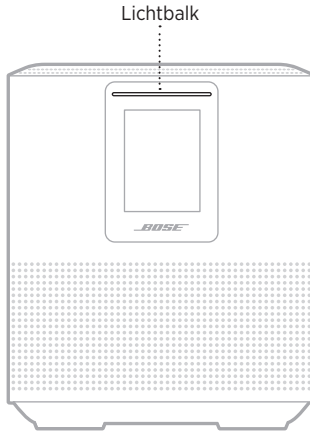

WI-FI-STATUS

Toont de status van de Wi-Fi-verbinding van de luidspreker.





ACTIVITEIT VAN DE LICHTBALK

SYSTEEMSTATUS

<p>Pulserend wit</p>		<p>Bezig verbinding te maken met Wi-Fi</p>
<p>Continu wit en wordt dan geleidelijk zwart</p>		<p>Verbonden met Wi-Fi</p>

BLUETOOTH-VERBINDINGSSTATUS

Toont de status van de *Bluetooth*-verbinding van mobiele apparaten.

ACTIVITEIT VAN DE LICHTBALK		SYSTEEMSTATUS
Pulserend blauw		Klaar om verbinding te maken met een mobiel apparaat
Pulserend wit		Bezig verbinding te maken met een mobiel apparaat
Continu wit en wordt dan geleidelijk zwart		Verbonden met een mobiel apparaat
Licht naar het midden toe wit op, pulseert twee keer en wordt geleidelijk zwart		Bezig de lijst met apparaten te wissen





AUX-STATUS

Toont de verbindingstatus van apparaten die zijn verbonden met behulp van een AUX-kabel.

ACTIVITEIT VAN DE LICHTBALK		SYSTEEMSTATUS
Continu wit en wordt dan geleidelijk zwart		Verbonden met AUX-bron

STATUS VAN DE SPRAAKASSISTENT

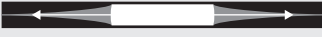
Toont de status van de spraakassistent.

ACTIVITEIT VAN DE LICHTBALK		SYSTEEMSTATUS
Uit		Spraakassistent is niet actief
Wit licht schuift naar het midden en brandt dan continu		Spraakassistent luistert
Wit licht schuift naar de zijkanten		Spraakassistent denkt na
Pulserend wit (volledig)		Spraakassistent praat
Pulserend geel		Melding van spraakassistent

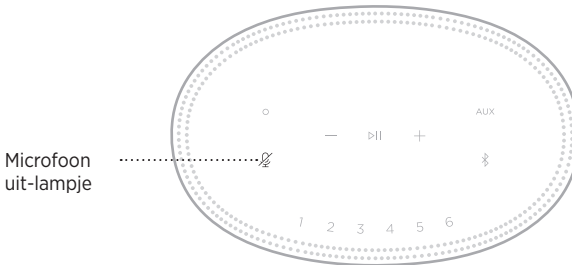

Microfoon uit-lampje



ACTIVITEIT VAN HET LAMPJE	SYSTEEMSTATUS
Continu rood	Microfoon staat uit



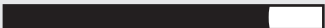

AFSPELEN EN VOLUME REGELEN

Toont de luidsprekerstatus tijdens afspelen en volume regelen.

ACTIVITEIT VAN DE LICHTBALK		SYSTEEMSTATUS
Twee lampjes in het midden branden continu wit		Afspelen/Pauzeren
Rechteruiteinde van de lichtbalk pulseert wit		Volume hoger
Linkeruiteinde van de lichtbalk pulseert wit		Volume lager

UPDATES EN FOUTEN

Toont de status van de software-updates en foutmeldingen.

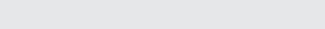
ACTIVITEIT VAN DE LICHTBALK		SYSTEEMSTATUS
Continu oranje		Bezig met Wi-Fi-installatie
Wit licht schuift van rechts naar links		Bezig met downloaden update
Wit licht schuift van links naar rechts		Bezig met updaten luidspreker
Pulseert vier keer oranje		Bronfout – zie de Bose Music-app
Pulseert vier keer rood		Verzoek is tijdelijk niet beschikbaar, probeer het later opnieuw
Continu rood		Luidsprekerfout - neem contact op met de Bose-klantenservice

Het luidspreker-display toont informatie en symbolen met betrekking tot de luidspreker, maar ook de streaming-service, het album en de artiest die op dat moment te horen zijn.

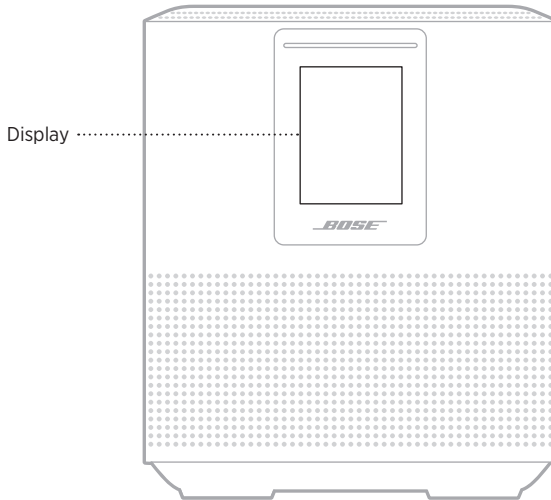

DE KLOK INSTELLEN

Gebruik de Bose Music-app om de klok op het display in te stellen.

HET DISPLAY UITZETTEN

Het display is altijd verlicht. Als u het display wilt uitzetten:

1. Schakel met de Bose Music-app de klok uit.
2. Stel de luidspreker handmatig in op netwerk-stand-by (zie pagina 14).

DE LUIDSPREKER UPDATEN

Bij verbinding met de Bose Music-app en uw Wi-Fi-netwerk wordt de luidspreker automatisch geüpdatet.

WI-FI UITSCHAKELEN/INSCHAKELEN

Houd de Afspelen/Pauzeren-knop **▶||** en de *Bluetooth*-knop **⌘** 5 seconden ingedrukt, totdat het witte licht naar het midden toe oplicht, twee keer pulseert en dan geleidelijk zwart wordt.

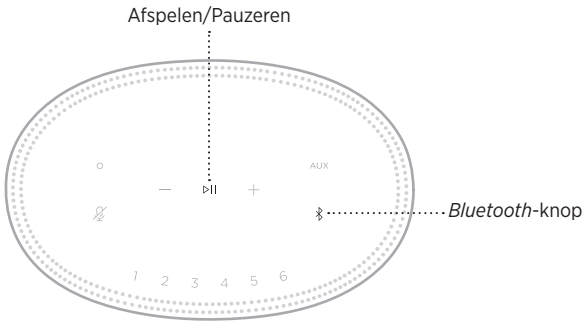

EEN BOSE SOUNDLINK *BLUETOOTH*-LUIDSPREKER OF BOSE-HOOFDTELEFOON VERBINDEN

Met de SimpleSync™-technologie van Bose kunt u bepaalde Bose SoundLink *Bluetooth*-luidsprekers of Bose-hoofdtelefoons met uw Bose Smart Speaker 500 verbinden voor een nieuwe manier om uw muziek te beluisteren.

Voordelen

- **Audio in meerdere ruimtes:** Speel hetzelfde liedje in twee verschillende kamers tegelijkertijd af door uw Bose SoundLink *Bluetooth*-luidspreker te verbinden met uw Bose Smart Speaker 500.
- **Een persoonlijke luisterbeleving:** Luister vanuit een andere kamer naar uw muziek door uw Bose-hoofdtelefoon te verbinden met uw Bose Smart Speaker 500. De producten hebben onafhankelijke volumeregelaars, dus u kunt het geluid van de luidspreker zachter zetten of uitschakelen en er overal in huis op uw hoofdtelefoon naar luisteren.

OPMERKING: De SimpleSync™-technologie heeft een *Bluetooth*-bereik van 9 meter. Muren en bouwmaterialen kunnen de ontvangst beïnvloeden.

Compatibele producten

U kunt de meeste Bose SoundLink *Bluetooth*-luidsprekers en een select aantal Bose-hoofdtelefoons met uw Bose Smart Speaker 500 verbinden.

Populaire compatibele producten zijn onder meer:

- Bose SoundLink Revolve+ *Bluetooth*-luidspreker
- Bose SoundLink Mini *Bluetooth*-luidspreker
- Bose SoundLink Color *Bluetooth*-luidspreker
- Bose Noise Cancelling Headphones 700
- Bose QuietComfort 35 wireless headphones

Er worden regelmatig nieuwe producten toegevoegd. Voor meer informatie en een volledige lijst gaat u naar: worldwide.Bose.com/Support/Groups

Verbinden via de Bose Music-app

Gebruik de Bose Music-app om uw Bose SoundLink *Bluetooth*-luidspreker of Bose-hoofdtelefoon met uw Bose Smart Speaker 500 te verbinden. Ga voor meer informatie naar: worldwide.Bose.com/Support/Groups

OPMERKINGEN:

- Zorg dat het product waarmee u wilt verbinden ingeschakeld is, zich binnen 9 meter van uw Bose Smart Speaker 500 bevindt en klaar is voor verbinding met een ander apparaat. Raadpleeg de gebruikershandleiding van het product voor meer informatie.
- U kunt maar één product tegelijkertijd met uw Bose Smart Speaker 500 verbinden.

EEN BOSE SOUNDLINK *BLUETOOTH*-LUIDSPREKER OF BOSE-HOOFDTELEFOON OPNIEUW VERBINDEN

Schakel uw Bose SoundLink *Bluetooth*-luidspreker of Bose-hoofdtelefoon in.

De luidspreker of hoofdtelefoon probeert verbinding te maken met het laatst verbonden *Bluetooth*-apparaat, waaronder uw Bose Smart Speaker 500.

OPMERKINGEN:

- Uw Bose Smart Speaker 500 moet zich binnen het bereik bevinden (9 m) en ingeschakeld zijn.
- Als de luidspreker of hoofdtelefoon geen verbinding maakt, zie dan “De luidspreker wordt niet opnieuw verbonden met een eerder verbonden Bose SoundLink *Bluetooth*-luidspreker of Bose-hoofdtelefoon” op pagina 44.

DE LUIDSPREKER SCHOONMAKEN

Maak de buitenkant van de luidspreker schoon met een zachte, droge doek.

LET OP:

- Gebruik GEEN spuitbussen in de buurt van de luidspreker. Gebruik GEEN oplosmiddelen, chemicaliën of schoonmaakmiddelen die alcohol, ammoniak of schuurmiddelen bevatten.
- Zorg dat er GEEN vloeistof in openingen wordt gemorst.

RESERVEONDERDELEN EN ACCESSOIRES

Reserveonderdelen en accessoires kunt u bestellen via de Bose-klantenservice.

Ga naar: worldwide.Bose.com/Support/HS500

BEPERKTE GARANTIE

Voor de luidspreker geldt een beperkte garantie. Bezoek onze website op global.Bose.com/warranty voor informatie over de beperkte garantie.

Om het product te registreren, gaat u naar global.Bose.com/register voor instructies. Als u het product niet registreert, is dit niet van invloed op uw rechten onder de beperkte garantie.

PROBEER DEZE OPLOSSINGEN EERST

Als zich problemen met de luidspreker voordoen, probeer dan deze oplossingen eerst:

- Controleer of de luidspreker op een werkend stopcontact is aangesloten (zie pagina 14).
- Zorg dat alle kabels goed zijn aangesloten.
- Controleer de status van de lichtbalk (zie pagina 32).
- Download de Bose Music-app en voer beschikbare software-updates uit.
- Plaats de luidspreker en het mobiele apparaat weg van mogelijke storingsbronnen (draadloze routers, draadloze telefoons, televisies, magnetrons, enz.).
- Plaats de luidspreker binnen het aanbevolen bereik van uw draadloze router of mobiele apparaat om te zorgen dat de luidspreker goed werkt.

ANDERE OPLOSSINGEN

Als het probleem nog niet is verholpen, zie dan de onderstaande tabel voor symptomen van en oplossingen voor veelvoorkomende problemen. Als u het probleem niet kunt oplossen, neem dan contact op met de Bose-klantenservice.

Ga naar: worldwide.Bose.com/contact

SYMPTOOM	OPLOSSING
Luidspreker gaat niet aan	<p>Sluit het netsnoer op een ander stopcontact aan.</p> <p>Haal het netsnoer uit het stopcontact, wacht 30 seconden en steek het dan weer stevig in het stopcontact.</p>
Luidspreker reageert niet tijdens installatie	<p>Zorg dat u de Bose Music-app gebruikt voor de installatie.</p> <p>OPMERKING: Als er in de app geen instructies voor de installatie verschijnen, gaat u naar het scherm Mijn producten en voegt u uw luidspreker toe.</p> <p>Haal het netsnoer uit het stopcontact, wacht 30 seconden en steek het dan weer stevig in het stopcontact.</p>
Bose Music-app werkt niet op mobiel apparaat	<p>Controleer of uw mobiele apparaat compatibel is met de Bose Music-app en voldoet aan de minimale systeemvereisten. Raadpleeg de appstore op uw mobiele apparaat voor meer informatie.</p> <p>Verwijder de Bose Music-app van uw mobiele apparaat en installeer de app opnieuw (zie pagina 15).</p>

SYMPTOOM	OPLOSSING
<p>Luidspreker maakt geen verbinding met Wi-Fi-netwerk</p>	<p>Selecteer de juiste netwerknaam in de Bose Music-app en voer het wachtwoord voor het netwerk in.</p> <p>Controleer of de luidspreker en het mobiele apparaat met hetzelfde netwerk zijn verbonden.</p> <p>Als uw netwerkinformatie is veranderd, zie dan pagina 16.</p> <p>Schakel Wi-Fi in op het apparaat dat u gebruikt voor de installatie.</p> <p>Sluit andere open toepassingen op uw mobiele apparaat.</p> <p>Als uw router zowel de 2,4 GHz- als 5 GHz-band ondersteunt, zorg dan dat het mobiele apparaat en de luidspreker met dezelfde band verbinding maken.</p> <p>OPMERKING: Geef elke band een unieke naam om te zorgen dat u verbinding maakt met dezelfde band.</p> <p>Reset de router.</p> <p>Verwijder de Bose Music-app van uw mobiele apparaat. Haal het netsnoer uit het stopcontact, wacht 30 seconden en steek het dan weer in het stopcontact. Download de app en start de installatie opnieuw.</p>
<p>Geluid valt soms weg of geen geluid</p>	<p>Zet het volume op de luidspreker en het mobiele apparaat hoger.</p> <p>Stop andere audio- of videostreamingtoepassingen.</p> <p>Schakel over op een andere bron.</p> <p>Speel audio af van een andere toepassing of muziekdienst.</p> <p>Zorg dat u een compatibel mobiel <i>Bluetooth</i>-apparaat gebruikt.</p> <p>Start uw mobiele apparaat opnieuw.</p> <p>Haal het netsnoer uit het stopcontact, wacht 30 seconden en steek het dan weer stevig in het stopcontact.</p>
<p>Luidspreker maakt geen verbinding met <i>Bluetooth</i>-apparaat</p>	<p>Zet op het mobiele apparaat de <i>Bluetooth</i>-functie uit en vervolgens weer aan. Verwijder de luidspreker uit het <i>Bluetooth</i>-menu. Maak opnieuw verbinding.</p> <p>Maak verbinding met een ander mobiel apparaat (zie pagina 27).</p> <p>Zorg dat u een compatibel mobiel <i>Bluetooth</i>-apparaat gebruikt.</p> <p>Verwijder de luidspreker uit de lijst met <i>Bluetooth</i>-apparaten van uw mobiele apparaat en maak opnieuw verbinding (zie pagina 27).</p> <p>Wis de lijst met apparaten van de luidspreker (zie pagina 28).</p>

SYMPTOOM	OPLOSSING
<p>Luidspreker streamt geen audio via AirPlay</p>	<p>Controleer of de luidspreker is ingeschakeld en zich binnen bereik bevindt (zie pagina 13).</p> <p>Zorg dat het Apple-apparaat en de luidspreker zich op hetzelfde Wi-Fi-netwerk bevinden.</p> <p>Update uw Apple-apparaat.</p> <p>Zorg dat de luidspreker de meest recente versie van de software heeft (zie pagina 37).</p> <p>Als u het AirPlay-pictogram  niet kunt vinden in de muziek-app die u gebruikt voor het streamen, stream de audio dan via het Bedieningspaneel.</p> <p>Ga voor aanvullende ondersteuning naar: https://www.apple.com/airplay</p>
<p>Luidspreker is niet zichtbaar om aan een ander Bose-account toe te voegen</p>	<p>Controleer via de Bose Music-app of delen is ingeschakeld op de luidspreker.</p> <p>Controleer of de luidspreker en het mobiele apparaat met hetzelfde netwerk zijn verbonden.</p>
<p>Amazon Alexa reageert niet</p>	<p>Zorg dat Alexa is ingesteld via de Bose Music-app (zie pagina 20).</p> <p>OPMERKING: De luidspreker moet worden geïnstalleerd en met het Wi-Fi-netwerk worden verbonden via de Bose Music-app.</p> <p>Controleer of u in een land bent waar Alexa beschikbaar is.</p> <p>Controleer of de Microfoon uit-knop  niet rood brandt. Tik op  om de microfoon aan te zetten.</p> <p>Zorg dat u de naam gebruikt die u in de Bose Music-app hebt opgegeven. Als er meerdere luidsprekers zijn met dezelfde naam, gebruikt u de naam die is opgegeven in de Alexa-app of wijzigt u de naam in de Bose Music-app.</p> <p>Uw opdracht wordt mogelijk niet door Alexa ondersteund. Er worden regelmatig nieuwe functies toegevoegd.</p> <p>Ga voor aanvullende ondersteuning naar: https://www.amazon.com/usealexa</p>

SYMPTOOM	OPLOSSING
<p>De Google Assistent reageert niet of speelt geen audio af</p>	<p>Zorg dat de Google Assistent is ingesteld via de Bose Music-app (zie pagina 20).</p> <p>Verbind het mobiele apparaat met Wi-Fi.</p> <p>Controleer of u in een land bent waar de Google Assistent beschikbaar is.</p> <p>Zorg dat u de meest recente versie van de Google Assistent-app gebruikt.</p> <p>Controleer of het mobiele apparaat compatibel is.</p> <p>Verwijder de Google Assistent van de luidspreker via de Bose Music-app. Voeg de Google Assistent vervolgens opnieuw toe.</p> <p>Kies Pandora of Spotify als uw standaardaudioservice (zie pagina 25).</p> <p>Zorg dat u in de Bose Music-app hetzelfde audioserviceaccount gebruikt als in de Google Assistent-app.</p> <p>Uw opdracht wordt mogelijk niet door de Google Assistent ondersteund. Er worden regelmatig nieuwe functies toegevoegd.</p> <p>Ga voor aanvullende ondersteuning naar: https://support.google.com/assistant</p>
<p>De Google Assistent-instellingen voor persoonlijke resultaten wijzigen</p>	<p>Gebruik het menu Instellingen in de Google Assistent-app om persoonlijke resultaten uit te schakelen of het account voor persoonlijke resultaten te wijzigen.</p>
<p>De speaker maakt geen verbinding met een Bose SoundLink Bluetooth-luidspreker of Bose-hoofdtelefoon</p>	<p>Zorg dat uw Bose SoundLink <i>Bluetooth</i>-luidspreker of hoofdtelefoon ingeschakeld is, zich binnen 9 meter van uw Bose Smart Speaker 500 bevindt en klaar is voor verbinding met een ander apparaat. Raadpleeg de gebruikershandleiding van het product voor meer informatie.</p>
<p>De luidspreker wordt niet opnieuw verbonden met een eerder verbonden Bose SoundLink Bluetooth-luidspreker of Bose-hoofdtelefoon</p>	<p>Gebruik de bedieningsknoppen op uw Bose SoundLink <i>Bluetooth</i>-luidspreker of hoofdtelefoon om de apparatenlijst van het product te doorlopen totdat u de naam van uw Bose Smart Speaker 500 hoort. Raadpleeg de gebruikershandleiding van uw product voor productgebonden instructies.</p> <p>OPMERKING: Op bepaalde luidsprekers en hoofdtelefoons, waaronder de Bose Noise Cancelling Headphones 700, wordt de mogelijkheid om de apparatenlijst van het product te doorlopen niet ondersteund. Om deze producten opnieuw te verbinden, zie "Verbinden via de Bose Music-app" op pagina 39.</p>
<p>Vertraagde audio bij verbinding met een Bose SoundLink Bluetooth-luidspreker of Bose-hoofdtelefoon</p>	<p>Niet alle Bose SoundLink <i>Bluetooth</i>-luidsprekers en hoofdtelefoons zijn bij verbinding met de luidspreker in staat om audio perfect synchroon af te spelen. Om te controleren of uw product compatibel is, gaat u naar: worldwide.Bose.com/Support/Groups</p> <p>Installeer eventuele software-updates die voor uw Bose Soundlink <i>Bluetooth</i>-luidspreker of hoofdtelefoon beschikbaar zijn. Om te controleren of er updates zijn, opent u de bij uw product behorende Bose-app op uw mobiele apparaat of gaat u naar btu.Bose.com op uw computer.</p>

DE LUIDSPREKER RESETTEN

Door de luidspreker te resetten worden alle instellingen voor bron, volume en netwerk uit de luidspreker gewist en worden de oorspronkelijke fabrieksinstellingen hersteld.

Houd de Volume lager-knop — en de AUX-knop 10 seconden ingedrukt, totdat het witte licht naar het midden toe oplicht, twee keer wit pulseert en dan geleidelijk zwart wordt.

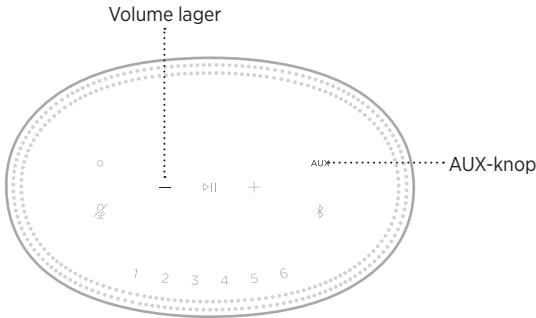

De luidspreker wordt opnieuw opgestart. Wanneer de fabrieksinstellingen zijn hersteld, brandt de lichtbalk continu oranje.

De netwerk- en audio-instellingen van de luidspreker herstellen

Installeer de luidspreker met de Bose Music-app (zie pagina 15).

Lea y conserve todas las instrucciones de uso, protección y seguridad.

CE Por la presente, Bose Corporation declara que este producto cumple con los requisitos esenciales y con otras cláusulas relevantes de la Directiva 2014/53/EU y con todos los demás requisitos de directivas correspondientes de la UE. La declaración de conformidad completa se puede encontrar en: www.Bose.com/compliance

Instrucciones importantes de seguridad

1. Lea estas instrucciones.
2. Conserve estas instrucciones.
3. Tenga en cuenta las advertencias.
4. Siga todas las instrucciones.
5. No use este aparato cerca del agua.
6. Límpielo solamente con un paño seco.
7. No bloquee ninguna abertura de ventilación. Realice la instalación conforme a las instrucciones del fabricante.
8. Proteja el cable de corriente para evitar que lo pisen o pellizquen, especialmente en enchufes, receptáculos de las tomas y en el punto donde salen del dispositivo.
9. Use solamente los accesorios especificados por el fabricante.
10. Desenchufe este aparato durante tormentas eléctricas o cuando no lo utilice durante períodos de tiempo prolongados.
11. Derive todas las tareas de servicio al personal calificado. Se requieren tareas de servicio si el aparato se daña de alguna manera, por ejemplo, si se dañó el enchufe o cable de alimentación, si se derramó líquido o cayeron objetos dentro del aparato, si el aparato estuvo expuesto a la lluvia o la humedad, si no funciona normalmente, o si se cayó.



Este símbolo en el producto significa que existe tensión peligrosa, sin aislamiento dentro de la carcasa del producto que puede presentar un riesgo de descarga eléctrica.



Este símbolo en el producto significa que existen instrucciones de funcionamiento y mantenimiento importantes en esta guía.



Contiene piezas pequeñas que pueden representar un riesgo de asfixia. No recomendable para niños menores de 3 años.



Este producto contiene material magnético. Consulte con su médico si esto podría afectar a un dispositivo médico implantable.

- Para reducir el riesgo de incendio o descarga eléctrica, NO exponga este producto a la lluvia, líquidos o humedad.
- NO exponga este producto a goteos o salpicaduras, no coloque encima, ni cerca del producto, objetos llenos con líquido como jarrones.
- Mantenga el producto lejos del fuego y de fuentes de calor. NO coloque sobre el producto, o en su proximidad, fuentes de llamas al descubierto, como velas encendidas.
- NO realice alteraciones no autorizadas a este producto.
- NO use un convertidor de corriente con este producto.
- NO lo use en vehículos o embarcaciones.
- Si se utiliza la clavija de conexión de red o el acoplador del artefacto como el dispositivo de desconexión, el dispositivo de desconexión deberá permanecer listo para funcionar.



仅适用于 2000m 以下地区安全使用

Use este producto solamente a una altura inferior a 2000 metros.

- La etiqueta del producto se encuentra en la parte inferior del producto.

NOTA: Este equipo ha sido sometido a prueba y se ha comprobado que cumple con los límites de un dispositivo digital Clase B, conforme a la Parte 15 de las reglas de la FCC. Estos límites están diseñados para ofrecer una protección razonable contra la interferencia perjudicial en una instalación domiciliaria. Este equipo genera, usa y puede irradiar energía de radiofrecuencia y, si no se instala y se usa conforme a las instrucciones, puede causar una interferencia perjudicial a las comunicaciones de radio. Sin embargo, no se garantiza que la interferencia no se produzca en una instalación en particular. Si este equipo causa interferencias perjudiciales en la recepción de radio o televisión, que se puede determinar al apagar y encender el equipo, se aconseja al usuario intentar corregir la interferencia mediante una o más de las siguientes medidas:

- Reoriente o reubique la antena receptora.
- Aumente la separación entre el equipo y el receptor.
- Conecte el equipo a una salida eléctrica en un circuito diferente al que está conectado el receptor.
- Consulte con el distribuidor o con un técnico en radio o televisión experimentado para obtener ayuda.

Los cambios o las modificaciones no aprobadas expresamente por Bose Corporation podrían invalidar la autoridad del usuario para operar el equipo.

Este dispositivo cumple con la parte 15 de las reglas de la FCC y con las normas RSS sin licencia de ISED Canadá. El funcionamiento está sujeto a las siguientes dos condiciones: (1) Este dispositivo no debe provocar interferencias dañinas y (2) Este dispositivo debe aceptar cualquier interferencia recibida, incluida la interferencia que puede causar un funcionamiento no deseado.

Este dispositivo cumple con los límites de exposición a la radiación de la FCC y de ISED Canadá establecidos para la población en general. Este transmisor no se debe ubicar ni operar junto con otra antena o transmisor.

Este equipo debe instalarse y operarse a una distancia mínima de 20 cm entre el radiador y su cuerpo.

Este dispositivo que funciona en la banda de 5150 a 5250 MHz es solo para uso en interiores para reducir la interferencia potencialmente dañina con otros sistemas que comparten el mismo canal.

CAN ICES-3(B)/NMB-3(B)

El producto, de acuerdo con la directiva europea de Diseño ecológico de productos relacionados con la energía 2009/125/EC, cumple con las siguientes normas o documentos: Regulación (EC) No. 1275/2008, modificada por la Regulación (EU) No. 801/2013.

Información de estado de corriente requerida	Modos de corriente	
	Modo de espera	Modo de espera en red
Consumo de corriente en modo de corriente especificado, entrada de 230V/50Hz	< 0.5 W	Wi-Fi®, Bluetooth® ≤ 2.0 W
Tiempo después del cual el equipo se cambia automáticamente de modo	< 2,5 horas	≤ 20 minutos
El consumo de corriente está en modo de espera en red si todos los puertos de la red con cable están conectados y todos los puertos de red inalámbricos están activados, a entrada de 230V/50Hz	No disponible	≤ 2.0 W
Procedimientos de desactivación/activación de puerto de red. La desactivación de todas las redes activará el modo de espera.	<p>Wi-Fi: Desactive manteniendo presionado los botones Reproducir/Pausa y Bluetooth simultáneamente por lo menos 5 segundos. Repita para activar.</p> <p>Bluetooth: Desactive borrando la lista de dispositivos emparejados manteniendo presionado el botón Bluetooth por 10 segundos. Active emparejando con una fuente Bluetooth.</p>	

Para Europa:

Banda de frecuencia de funcionamiento 2400 a 2483.5 MHz, 5150 a 5350 Mhz y 5470 a 5725 MHz.

Potencia de transmisión máxima menor que 20 dBm EIRP.

Potencia de transmisión máxima está por debajo de los límites regulatorios y la prueba SAR no es necesaria y está exenta según las regulaciones aplicables.

Este dispositivo está restringido al uso en interiores cuando funciona en el rango de frecuencia de 5150 a 5350 MHz en todos los estados miembro de la UE que se listan en la tabla.

									
BE	DK	IE	UK	FR	CY	SK	HU	AT	SE
BG	DE	PT	EL	h	LV	LT	MT	PL	
CZ	EE	FI	ES	IT	RO	LU	NL	SI	

 Este símbolo significa que el producto no debe desecharse como residuo doméstico y que debe entregarse a un centro de recolección apropiado para reciclaje. La eliminación y el reciclado adecuados ayudan a proteger los recursos naturales, la salud de las personas y el medio ambiente. Para obtener más información sobre la eliminación y el reciclado de este producto, póngase en contacto con su municipio, el servicio de gestión de residuos o el comercio donde haya comprado este producto.

Normas de gestión para dispositivos de radiofrecuencia de baja potencia

Artículo XII

Según la “Regulación de administración para dispositivos de radiofrecuencia de baja potencia” sin el permiso concedido por la NCC, cualquier empresa, compañía o usuario no puede cambiar la frecuencia, mejorar la potencia de transmisión ni alterar las características originales, así como el desempeño de los dispositivos de radiofrecuencia de baja potencia.

Artículo XIV

Los dispositivos de radiofrecuencia de bajo consumo no deberían afectar la seguridad del avión ni interferir con las comunicaciones legales; si se determinara una interferencia, el usuario deberá dejar de operar de inmediato hasta que no se perciba interferencia. Dichas comunicaciones legales significan comunicaciones de radio operadas conforme con la Ley de telecomunicaciones.

Los dispositivos de radiofrecuencia de baja potencia deben ser susceptibles a la interferencia de las comunicaciones legales o de los dispositivos de ondas de radio ISM.

Tabla de sustancias peligrosas restringidas en China

Nombres y contenidos de las sustancias o elementos tóxicos o peligrosos						
Nombre de parte	Sustancias y elementos tóxicos o peligrosos					
	Plomo (pb)	Mercurio (Hg)	Cadmio (Cd)	Hexavalente	Bifenilo polibromado (PBB)	Difeniléter polibromado (PBDE)
PCB	X	0	0	0	0	0
Partes metálicas	X	0	0	0	0	0
Partes plásticas	0	0	0	0	0	0
Altavoces	X	0	0	0	0	0
Cables	X	0	0	0	0	0
Esta tabla se preparó conforme a las cláusulas de SJ/T 11364.						
O: Indica que esta sustancia tóxica o peligrosa contenida en todos los materiales homogéneos para esta parte es inferior al requisito de límite de GB/T 26572.						
X: Indica que esta sustancia tóxica o peligrosa que está presente en al menos uno de los materiales homogéneos utilizados para esta parte se encuentra por encima del requisito de límite de GB/T 26572.						

Tabla de sustancias peligrosas restringidas en Taiwán

Nombre del equipo: Altavoz con corriente, designación de tipo: 423888						
Sustancias restringidas y símbolos químicos						
Unidad	Plomo (pb)	Mercurio (Hg)	Cadmio (Cd)	Cromo hexavalente (Cr+6)	Bifenilo polibromado (PBB)	Éteres difenil polibromados (PBDE)
PCB	-	o	o	o	o	o
Partes metálicas	-	o	o	o	o	o
Partes plásticas	o	o	o	o	o	o
Altavoces	-	o	o	o	o	o
Cables	-	o	o	o	o	o

Nota 1: “o” indica que el porcentaje de contenido de la sustancia restringida no excede el porcentaje del valor de referencia presente.

Nota 2: El “-” indica que la sustancia restringida corresponde a la exención.

Fecha de fabricación: El octavo dígito del número de serie indica el año de fabricación; “1” es 2011 o 2021.

Importador en China: Bose Electronics (Shanghai) Company Limited, Part C, Plant 9, No. 353 North Riyang Road, China (Shanghai) Pilot Free Trade Zone

Importador en UE: Bose Products B.V., Gorslaan 60, 1441 RG Purmerend, Países Bajos

Importador en Taiwán: Sucursal de Bose en Taiwán, 9F-A1, No. 10, Section 3, Minsheng East Road, Taipei City 104, Taiwán Número de teléfono: +886-2-25147676

Importador en México: Bose de México, S. de R.L. de C.V., Paseo de las Palmas 405-204, Lomas de Chapultepec, 11000 México, D.F. Número de teléfono: +5255 (5202) 3545

Potencia nominal de entrada: 100 - 240V ~ 50/60Hz; 25W

Información de seguridad



Este producto puede recibir actualizaciones automáticas de seguridad de Bose. Para recibir actualizaciones automáticas de seguridad, debe completar el proceso de configuración del producto en la aplicación Bose Music y conectar el producto a Internet. **Si no completa el proceso de configuración, será responsable de instalar las actualizaciones de seguridad disponibles de Bose.**

Amazon, Alexa, Amazon Music y todos los logotipos relacionados son marcas comerciales de Amazon, Inc. o sus filiales.

Apple, el logotipo de Apple y AirPlay son marcas registradas de Apple Inc., registradas en los Estados Unidos y en otros países. App Store es una marca de servicio de Apple Inc.

El uso del distintivo Funciona con Apple significa que un accesorio se diseñó de forma específica para funcionar con la tecnología identificada en el distintivo y que cuenta con la certificación del desarrollador para cumplir con los estándares de rendimiento de Apple.

La marca y los logotipos de *Bluetooth*[®] son marcas comerciales registradas propiedad de Bluetooth SIG Inc. y cualquier uso de dichas marcas por parte de Bose Corporation se encuentra bajo licencia.

Google y Google Play son marcas comerciales de Google LLC.

Este producto contiene el servicio iHeartRadio. iHeartRadio es una marca comercial registrada de iHeartMedia, Inc.

Este producto está protegido bajo ciertos derechos de propiedad intelectual de Microsoft. Se prohíbe el uso o la distribución de dicha tecnología fuera de este producto sin licencia de Microsoft.

Pandora es una marca comercial o una marca comercial registrada de Pandora Media, Inc. y se utiliza con permiso.

Este producto incorpora software de Spotify que está sujeto a licencias de otras empresas que se listan en: www.spotify.com/connect/third-party-licenses

Spotify es una marca comercial registrada de Spotify AB.

Wi-Fi es una marca comercial registrada de Wi-Fi Alliance[®].

Sede central de Bose Corporation: 1-877-230-5639

Bose, Bose Music, Bose Noise Cancelling Headphones, Bose Smart Speaker, QuietComfort, SimpleSync, SoundLink y SoundLink Revolve son marcas comerciales de Bose Corporation.

©2021 Bose Corporation. No se puede reproducir, modificar, distribuir, o usar de otra manera ninguna parte de este trabajo sin previo consentimiento por escrito.

Complete y conserve para referencia futura

Los números de serie y de modelo se encuentran en la parte inferior del altavoz.

Número de serie: _____

Número de modelo: _____

Guarde el recibo con la guía del usuario. Ahora es un buen momento para registrar su producto Bose. Puede hacerlo fácilmente visitando global.Bose.com/register

Para ver las divulgaciones de licencia que se aplican a los paquetes de software de terceros incluidos como componentes del producto Bose Smart Speaker 500:

1. En el altavoz, toque y mantenga presionado el botón Aumentar volumen + y el botón Disminuir volumen — por 5 segundos.
2. Conecte un cable micro-USB al puerto micro-USB en la parte inferior del altavoz.
3. Conecte el otro extremo del cable USB a una computadora.
4. En la computadora, escriba **<http://203.0.113.1/opensource>** en una ventana de explorador para mostrar la divulgación de licencia y CLUF.

EN LA CAJA

Contenido 12

UBICACIÓN DEL ALTAVOZ

Recomendaciones 13

ENCENDIDO

Conectar el altavoz a la alimentación..... 14
 Modo de espera de red 14
 Configurar manualmente el altavoz al modo de espera de red 14

CONFIGURAR LA APLICACIÓN BOSE MUSIC

Descargar la aplicación Bose Music 15

USUARIOS EXISTENTES DE LA APLICACIÓN BOSE MUSIC

Agregar el altavoz a una cuenta existente..... 16
 Conectar a una red Wi-Fi® diferente 16

CONTROLES DEL ALTAVOZ

Funciones del altavoz..... 18
 Reproducción multimedia y volumen..... 18
 Controles del asistente de voz 19
 Ajustes predefinidos..... 19

ASISTENTE DE VOZ

Opciones del asistente de voz..... 20

Configurar el asistente de voz..... 20

Acceder a Alexa..... 21

 Usar su voz..... 21

 Usar los controles del altavoz..... 22

Acceder al Asistente de Google 23

 Usar su voz..... 23

 Usar los controles del altavoz..... 24

Escuchar música con el Asistente de Google..... 25

 Elegir un servicio de audio predeterminado 25

PERSONALIZAR LOS AJUSTES PREDEFINIDOS

Definir un ajuste predefinido..... 26

Reproducir un ajuste predefinido..... 26

CONEXIONES *BLUETOOTH*[®]

Conectar un dispositivo móvil 27

Desconectar un dispositivo móvil 28

Volver a conectar un dispositivo móvil 28

Conectar otro dispositivo móvil..... 28

Borrar la lista de dispositivos del altavoz..... 29

TRANSMITIR AUDIO CON AIRPLAY

Transmitir audio del Centro de control 30

Transmitir audio desde una aplicación..... 30

CONEXIONES CON CABLE

Conectar un cable de audio..... 31

ESTADO DEL ALTAVOZ

Estado de la Wi-Fi 32

Estado de la conexión *Bluetooth*..... 33

Estado AUX..... 33

Estado del asistente de voz..... 34

 Indicador de Micrófono apagado..... 34

Reproducción multimedia y volumen..... 35

Actualizaciones y errores 35

PANTALLA DEL ALTAVOZ

Configurar el reloj 36

Apagar la pantalla 36

FUNCIONES AVANZADAS

Actualizar el altavoz..... 37

Desactivar/activar la Wi-Fi..... 37

CONECTAR PRODUCTOS BOSE

Conectar un altavoz Bose SoundLink *Bluetooth* o auriculares Bose 38

 Ventajas 38

 Productos compatibles 38

 Conectar usando la aplicación Bose Music 39

Volver a conectar un altavoz Bose SoundLink *Bluetooth* o auriculares Bose 39

CUIDADO Y MANTENIMIENTO

Limpiar el altavoz..... 40
Repuestos y accesorios..... 40
Garantía limitada..... 40

SOLUCIÓN DE PROBLEMAS

Intente primero con estas soluciones..... 41
Otras soluciones..... 41
Restaurar el altavoz..... 45
 Restaurar configuración de red de altavoz y audio 45

CONTENIDO

Confirme que estén incluidas las siguientes partes:

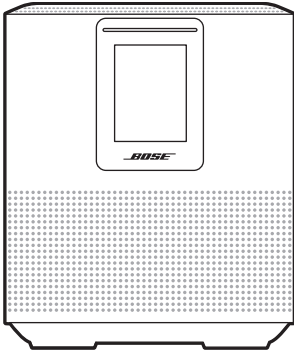

Altavoz Bose Smart Speaker 500

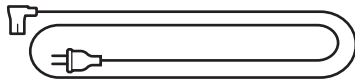

Cable de alimentación*

*Puede entregarse con múltiples cables de corriente. Use el cable de corriente correspondiente a su región.

NOTA: Si cualquier parte del producto está dañada, no lo use. Comuníquese con un representante autorizado de Bose o al Servicio al cliente de Bose.

Visite: worldwide.Bose.com/Support/HS500

RECOMENDACIONES

Para el mejor funcionamiento, siga estas recomendaciones cuando ubica el altavoz:

- NO coloque el altavoz sobre equipos de audio/video (receptores, TV, etc.) ni sobre ningún otro objeto que pueda generar calor. El calor que generan estos equipos puede resultar en un rendimiento deficiente del altavoz.
- NO coloque ningún objeto sobre el altavoz o delante del mismo.
- Para evitar interferencia, mantenga otros equipos inalámbricos a 0,3 - 0,9 m de distancia del altavoz. Coloque el altavoz fuera y lejos de gabinetes metálicos y de fuentes de calor directo.
- Coloque el altavoz sobre sus pies de goma sobre una superficie estable y nivelada.
- Asegúrese de que haya una salida de CA (red eléctrica) cerca.

CONECTAR EL ALTAVOZ A LA ALIMENTACIÓN

1. Conecte el cable de corriente al conector de alimentación del altavoz.

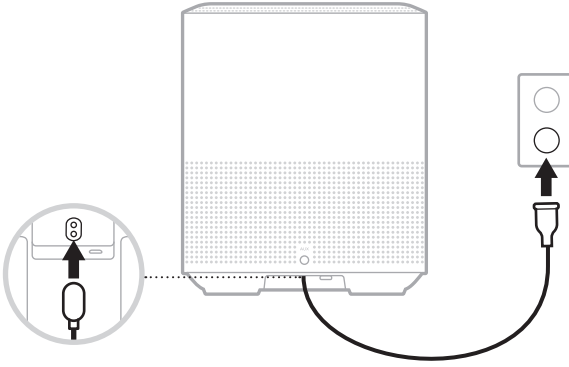

2. Enchufe el otro extremo del cable de corriente a una salida de CA (red eléctrica).
El altavoz se enciende y la barra de luces se ilumina de color ámbar.

MODO DE ESPERA DE RED

El altavoz cambia al modo de espera de red cuando se detiene el audio y no se presiona ningún botón por 20 minutos o más. Para despertar el altavoz del modo de espera de red:

- Toque cualquier botón del altavoz.
- Reproduzca o reanude el audio usando el dispositivo móvil o usando la aplicación Bose Music.
- Hable con Amazon Alexa o el Asistente de Google.

NOTA: Para acceder al asistente de voz en el modo de espera de red, asegúrese de que el altavoz está configurado con la aplicación Bose Music y el micrófono está encendido (vea la página 20).

Configurar manualmente el altavoz al modo de espera de red

Toque y mantenga presionado el botón Reproducir/Pausa >II hasta que la pantalla cambie al reloj o se atenúe de color negro.

La aplicación Bose Music permite configurar y controlar el altavoz desde cualquier dispositivo móvil, como un teléfono inteligente o tableta.

Con la aplicación, puede transmitir música, definir y cambiar ajustes predefinidos, agregar servicios de música, buscar estaciones de radio por Internet, configurar Amazon Alexa o el Asistente de Google y controlar la configuración del altavoz.

NOTA: Si ya ha creado una cuenta Bose en la aplicación para otro producto Bose, vea “Usuarios existentes de la aplicación Bose Music” en la página 16.

DESCARGAR LA APLICACIÓN BOSE MUSIC

1. En el dispositivo móvil, descargue la aplicación Bose Music.



2. Siga las instrucciones de la aplicación.

AGREGAR EL ALTAVOZ A UNA CUENTA EXISTENTE

En la aplicación Bose Music, vaya a la pantalla Mis productos y agregue el altavoz Bose Smart Speaker 500.

CONECTAR A UNA RED WI-FI DIFERENTE

Conecte a una red diferente si el nombre o la contraseña de la red cambió o si quiere cambiar o agregar otra red.

1. En el altavoz, mantenga presionado el botón AUX y el botón Reproducir/Pausa ▷|| hasta que la barra de luces se ilumine de color ámbar.
2. En el dispositivo móvil, abra la configuración de la Wi-Fi.
3. Seleccione Bose Smart Speaker 500.
4. Abra la aplicación Bose Music y siga las instrucciones de la aplicación.

NOTA: Si la aplicación no le indica que debe configurarlo, vaya a la pantalla Mis productos y agregue el altavoz.

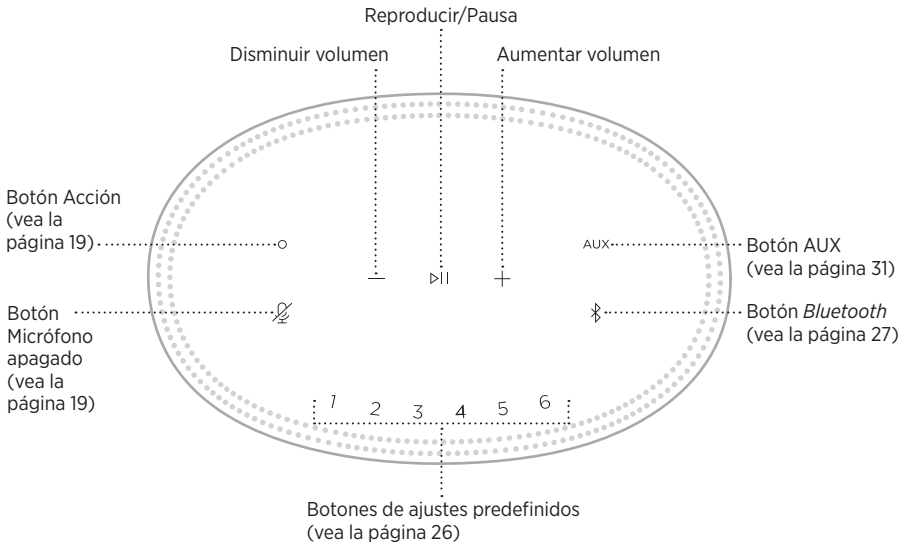

FUNCIONES DEL ALTAVOZ

Los controles del altavoz están ubicados en la parte superior del altavoz.

NOTA: También puede controlar el altavoz usando la aplicación Bose Music.

Reproducción multimedia y volumen

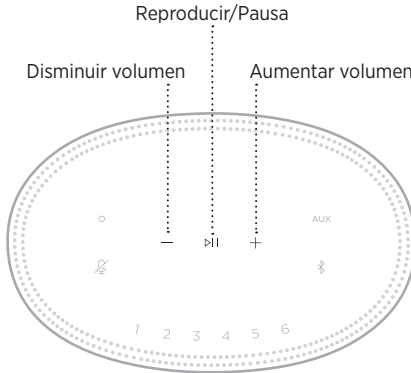

FUNCIÓN	QUÉ HACER
Reproducir/Pausa	Toque ▷ . Los lados de la barra de luces titilan de color blanco hasta que se reanude el audio.
Saltar a la pista siguiente	Toque dos veces ▷ .
Saltar a la pista anterior	Toque tres veces ▷ .
Disminuir volumen	Toque —. NOTA: Para bajar el volumen rápidamente, mantenga presionado —.
Aumentar volumen	Toque +. NOTA: Para subir el volumen rápidamente, mantenga presionado +.

CONTROLES DEL ASISTENTE DE VOZ

Puede usar el botón Acción  y el botón de micrófono apagado  para controlar Amazon Alexa (vea la página 22) o el Asistente de Google (vea la página 24).

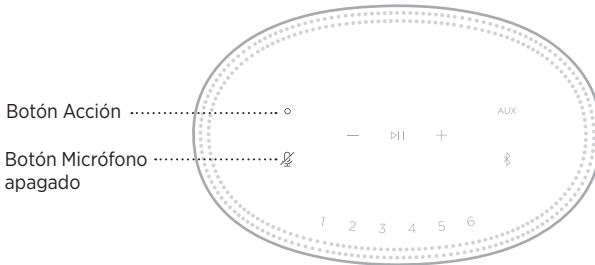

AJUSTES PREDEFINIDOS

El altavoz incluye seis ajustes predefinidos que puede configurar para reproducir audio de los servicios de música favoritos. Una vez definidos, puede acceder a su música en cualquier momento con solo tocar un botón o usar la aplicación Bose Music.

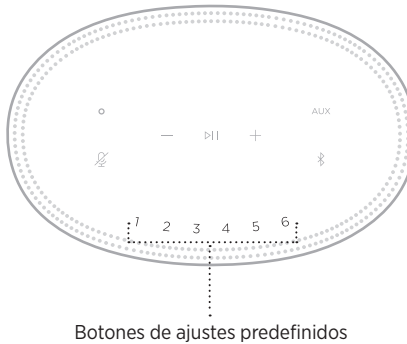



Para más información sobre cómo configurar y usar los ajustes predefinidos, vea "Personalizar los ajustes predefinidos" en la página 26.

OPCIONES DEL ASISTENTE DE VOZ

Puede programar el altavoz para que pueda acceder a Amazon Alexa o al Asistente de Google de forma rápida y fácil.

NOTA: Amazon Alexa y el Asistente de Google no están disponibles en todos los idiomas ni países.

OPCIONES	CÓMO USAR
Amazon Alexa	Use su voz y/o el botón Acción  (vea la página 22).
Asistente de Google	Use la voz y/o el botón Acción  (vea la página 24).

NOTA: No puede configurar el altavoz para acceder a Amazon Alexa y al Asistente de Google al mismo tiempo.

CONFIGURAR EL ASISTENTE DE VOZ

Antes de comenzar, asegúrese de que el dispositivo móvil y el altavoz estén conectados a la misma red Wi-Fi.

Para configurar el asistente de voz use la aplicación Bose Music. Puede acceder a esta opción en el menú de configuración.

NOTA: Cuando configura el asistente de voz, asegúrese de usar la misma cuenta de servicio de audio que usó en la aplicación Bose Music.

ACCEDER A ALEXA

El altavoz es compatible con Amazon Alexa. Con Alexa, puede pedir que ponga música, escuchar las noticias, verificar el pronóstico, controlar dispositivos inteligentes del hogar y más. Usar Alexa en el altavoz es tan simple como preguntar. Simplemente pregunte o use el botón Acción  y Alexa responde inmediatamente.

Para más información sobre las funciones de Alexa, visite:

<https://www.amazon.com/usealexa>



NOTA: Alexa no está disponible en ciertos idiomas y países.

Usar su voz

Comience con “Alexa” y luego diga:

PUEDER PROBAR	EJEMPLOS DE QUÉ DECIR
Hablar con Alexa	¿Qué tiempo hace?
Reproducir audio	Pon Beethoven. NOTA: Amazon Music se define como servicio de música predeterminado. Para cambiar el valor predeterminado del servicio de música, use la aplicación Alexa.
Controlar el volumen	Sube el volumen.
Reproducir de un servicio de audio específico	Pon NPR en TuneIn. NOTA: Amazon Alexa no es compatible con todos los servicios de audio.
Reproducir en un altavoz específico	Pon funk en el salón. NOTA: Asegúrese de que usa el nombre del altavoz que le asignó en la aplicación Bose Music. Si múltiples altavoces tienen el mismo nombre, use el nombre asignado en la aplicación Alexa o cambie el nombre en la aplicación Bose Music.
Saltar a la siguiente canción	Siguiente canción.
Configurar un temporizador	Programa un temporizador de 5 minutos.
Descubrir más skills	¿Qué nuevas skills tienes?
Detener Alexa	Para.

Usar los controles del altavoz

El botón Acción  y el botón micrófono apagado  se usan para controlar Alexa. Se encuentran en la parte superior del altavoz.





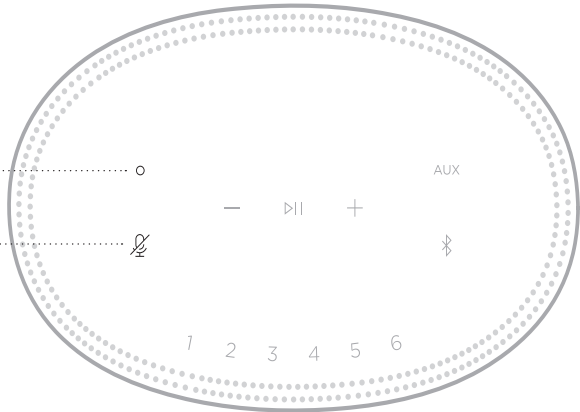

amazon alexa

Botón Micrófono apagado



PUEDE PROBAR

QUÉ HACER

Hablar con Alexa	Toque  y haga su pedido. Para obtener una lista de cosas para probar, visite: https://www.amazon.com/usealexa
Detener alarmas y temporizadores	Toque  .
Detener Alexa	Toque  .
Encender/apagar el micrófono	Toque  . NOTA: Cuando el micrófono está apagado,  se ilumina de color rojo y no puede acceder a Alexa.

ACCEDER AL ASISTENTE DE GOOGLE

Con el altavoz Bose Smart Speaker 500 puede hablar con Google y disfrutar fácilmente de la música en su hogar; puede escuchar su música preferida, controlar el volumen y buscar información sobre una canción que está escuchando sin usar las manos. También puede planificar su día, definir alarmas y controlar dispositivos inteligentes en su hogar simplemente usando su voz.

Para obtener más información sobre lo que el Asistente de Google puede hacer, visite: <https://support.google.com/assistant>

NOTAS:



- El Asistente de Google no está disponible en ciertos idiomas y países.
- Para más información sobre cómo reproducir audio con el Asistente de Google, vea la página 25.

Usar su voz

Comience con “Hey Google” y luego diga:

PUEDE PROBAR	EJEMPLOS DE QUÉ DECIR
Disfrutar del entretenimiento	Pon música
Planificar el día	¿Qué hay en mi calendario hoy?
Administrar tareas	Pon una alarma para mañana a las 7 a.m.
Controlar su hogar	Enciende las luces
Obtener respuestas	¿Cuáles son las últimas noticias?
Cosas pendientes de hacer	Recuérdame que compre leche esta noche
Probar cosas divertidas	Dime un dato curioso



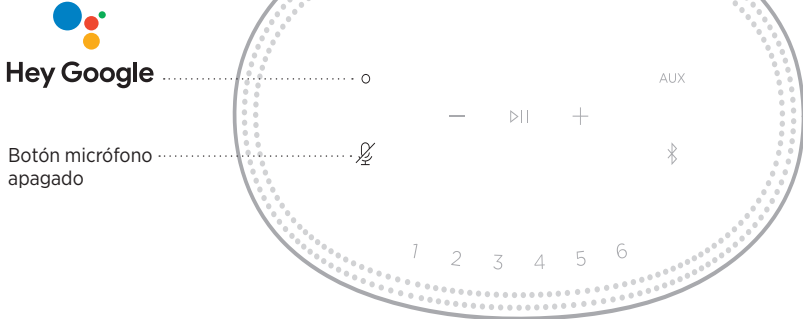

Usar los controles del altavoz

Puede usar el botón Acción  y el botón de micrófono apagado  para controlar el Asistente de Google. Se encuentran en la parte superior del altavoz.



PUEDE PROBAR

QUÉ HACER

Hablar con el Asistente de Google	Toque  y haga su pedido. Para obtener una lista de cosas para probar, visite: https://support.google.com/assistant
Detener alarmas y temporizadores	Toque  .
Detener el Asistente de Google	Toque  .
Encender/apagar el micrófono	Toque  . Cuando el micrófono está apagado,  se ilumina de color rojo y no se puede acceder al Asistente de Google.

ESCUCHAR MÚSICA CON EL ASISTENTE DE GOOGLE

Pídale al Asistente de Google que reproduzca música desde el servicio de audio predeterminado o desde un servicio de audio específico.

Comience con “Hey Google” y luego diga:

PUEDE PROBAR	EJEMPLOS DE QUÉ DECIR
Reproducir música	Pon música. NOTA: El Asistente de Google usa el servicio de audio predeterminado. Si se oye un mensaje de error, es posible que tenga que cambiar el servicio de audio predeterminado. Para cambiar esta configuración, use la aplicación Asistente de Google.
Controlar el altavoz	Sube el volumen.
Reproducir de un servicio de audio específico	Pon NPR en TuneIn. NOTA: El Asistente de Google no es compatible con todos los servicios de audio.
Reproducir en un altavoz específico	Pon jazz en los altavoces del salón. NOTA: Asegúrese de que usa el nombre del altavoz que le asignó en la aplicación Bose Music. Si múltiples altavoces tienen el mismo nombre, use el nombre asignado en la aplicación Asistente de Google o cambie el nombre en la aplicación Bose Music.

Elegir un servicio de audio predeterminado

Durante la configuración inicial del Asistente de Google, la aplicación Asistente de Google le indica que seleccione un servicio de audio predeterminado. Cuando le pide al Asistente de Google escuchar música con los productos Bose, solo son compatibles los servicios predeterminados de Pandora y Spotify. Aunque se listan otros servicios de audio como disponibles durante la configuración, no son compatibles.

Para disfrutar de la mejor funcionalidad, elija Pandora o Spotify como el servicio de audio predeterminado. Si elige un servicio de audio no compatible, oírán un mensaje de error cuando le pida reproducir audio.

Puede controlar los ajustes predefinidos usando la aplicación Bose Music o los botones en la parte superior del altavoz.

NOTA: No puede configurar los ajustes predefinidos en el modo *Bluetooth* o *AUX*.

DEFINIR UN AJUSTE PREDEFINIDO

1. Transmita música usando la aplicación Bose Music.
2. Mientras se está reproduciendo la música, toque y mantenga presionado un botón de ajuste predefinido en el altavoz hasta que oiga un tono.

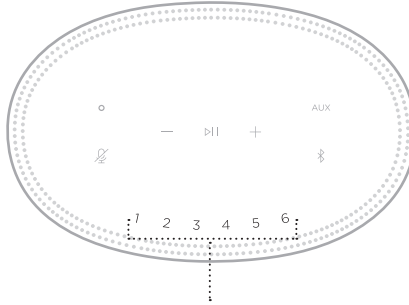

Botones de ajustes predefinidos

La pantalla muestra que se ha definido el ajuste predefinido.

REPRODUCIR UN AJUSTE PREDEFINIDO

Una vez que personaliza los ajustes predefinidos, toque un botón de ajuste predefinido para reproducir música.

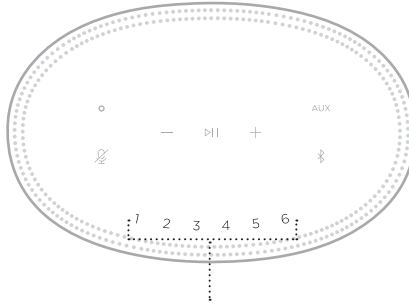

Botones de ajustes predefinidos

La pantalla muestra el ajuste predefinido seleccionado.

La tecnología inalámbrica *Bluetooth* permite transmitir música desde dispositivos móviles como teléfonos inteligentes, tabletas y portátiles. Antes de que pueda transmitir música desde un dispositivo, debe conectar el dispositivo al altavoz.

CONECTAR UN DISPOSITIVO MÓVIL

1. Toque el botón *Bluetooth* .

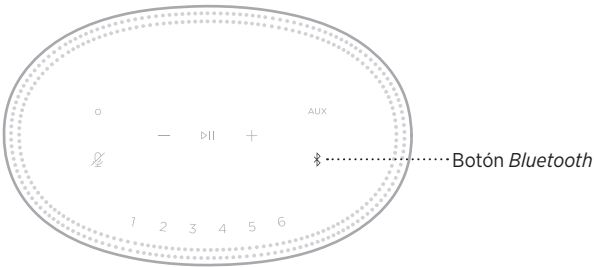

La barra de luces titila de color azul.

2. En el dispositivo, active la función *Bluetooth*.

SUGERENCIA: El menú *Bluetooth* se encuentra normalmente en el menú Configuración.

3. Seleccione el altavoz de la lista de dispositivos.

SUGERENCIA: Busque el nombre que le asignó al altavoz en la aplicación Bose Music. Si no le asignó un nombre, aparece el nombre predefinido.



Una vez conectado, se oye un tono. La barra de luces se ilumina de color blanco y luego se atenúa de color negro y el nombre del altavoz aparece en la lista del dispositivo móvil.

DESCONECTAR UN DISPOSITIVO MÓVIL

Use la aplicación Bose Music para desconectar el dispositivo móvil.

NOTA: También puede usar la configuración *Bluetooth* en el dispositivo móvil. Al desactivar la función *Bluetooth* se desconectan todos los demás dispositivos.

VOLVER A CONECTAR UN DISPOSITIVO MÓVIL

1. Toque el botón *Bluetooth* .

NOTA: Asegúrese de que la función *Bluetooth* está activada en el dispositivo móvil. La pantalla muestra el dispositivo que está actualmente conectado.

2. Reproduzca audio en el dispositivo móvil conectado.

CONECTAR OTRO DISPOSITIVO MÓVIL

Se pueden almacenar hasta ocho dispositivos en la lista de dispositivos del altavoz y se puede conectar el altavoz a dos dispositivos al mismo tiempo.

NOTA: Puede reproducir audio solo de un dispositivo móvil a la vez.

1. Toque y mantenga presionado  hasta que la barra de luces titile de color azul.

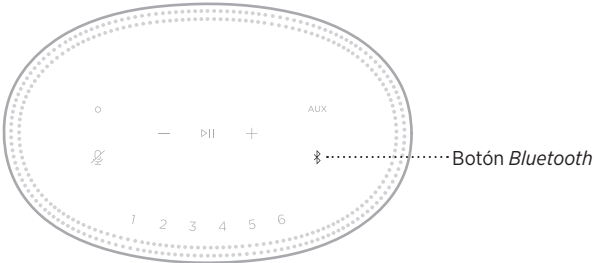

2. En el dispositivo móvil, seleccionar el altavoz de la lista de dispositivos.

NOTA: Asegúrese de que la función *Bluetooth* está activada en el dispositivo móvil.

BORRAR LA LISTA DE DISPOSITIVOS DEL ALTAVOZ

1. Toque y mantenga presionado ⌘ por 10 segundos hasta que la barra de luces se ilumine en el centro, titile de color blanco dos veces y luego se atenúe de color negro.

La barra de luces titila de color azul.

2. Elimine el altavoz de la lista *Bluetooth* del dispositivo móvil.

Se borran todos los dispositivos y el altavoz está listo para conectar (vea la página 27).

El altavoz puede reproducir audio de AirPlay 2, que le permite rápidamente transmitir audio desde su dispositivo Apple al altavoz o múltiples altavoces.

NOTAS:

- Para usar AirPlay 2, necesita un dispositivo Apple con iOS 11.4 o posterior.
- El dispositivo Apple y el altavoz deben estar conectados en la misma red Wi-Fi.
- Para más información sobre AirPlay, visite: <https://www.apple.com/airplay>

TRANSMITIR AUDIO DEL CENTRO DE CONTROL

1. En el dispositivo Apple abra el Centro de control.
2. Toque y mantenga presionado la tarjeta de audio en la esquina superior derecha de la pantalla y luego toque el icono de AirPlay .
3. Seleccione el o los altavoces, según corresponda.

TRANSMITIR AUDIO DESDE UNA APLICACIÓN

1. Abra la aplicación de música (como Apple Music) y seleccione una pista para reproducir.
2. Toque .
3. Seleccione el o los altavoces, según corresponda.

CONECTAR UN CABLE DE AUDIO

Puede conectar un teléfono inteligente, tableta, computadora o cualquier otro tipo de dispositivo móvil al altavoz usando un cable de audio de 3,5 mm (no suministrado).

1. Conecte un extremo del cable de audio de 3,5 mm (no suministrado) al conector de auriculares del dispositivo móvil.
2. Conecte el otro extremo del cable de audio de 3,5 mm al conector AUX en la parte posterior del altavoz.

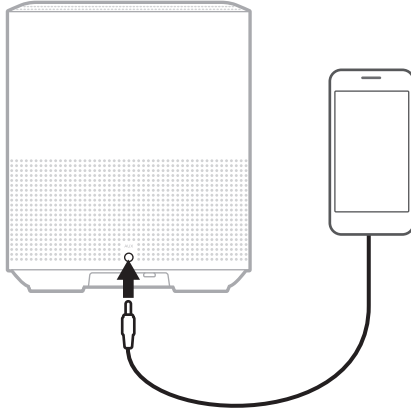

3. En la parte superior del altavoz, toque AUX.

La barra de luces se ilumina de color blanco y luego se atenúa de color negro.

La barra de luces LED en la parte delantera del altavoz muestra el estado del altavoz.

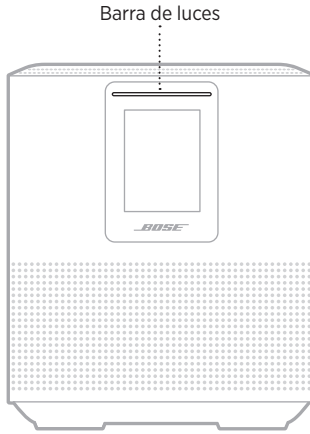





ESTADO DE LA WI-FI

Muestra el estado de la conexión Wi-Fi del altavoz.

ACTIVIDAD DE LA BARRA DE LUCES		ESTADO DEL SISTEMA
Titilando de color blanco		Conectando a la Wi-Fi
Color blanco y luego se atenúa de color negro		Conectado a la Wi-Fi

ESTADO DE LA CONEXIÓN *BLUETOOTH*

Muestra el estado de la conexión *Bluetooth* para los dispositivos móviles.

ACTIVIDAD DE LA BARRA DE LUCES		ESTADO DEL SISTEMA
Titilando de color azul		Listo para conectar un dispositivo móvil
Titilando de color blanco		Conectando a un dispositivo móvil
Color blanco y luego se atenúa de color negro		Conectado a un dispositivo móvil
La luz blanca se ilumina en el centro, titila dos veces y luego se atenúa de color negro		Borrando la lista de dispositivos





ESTADO AUX

Muestra el estado de la conexión para los dispositivos conectados usando un cable AUX.

ACTIVIDAD DE LA BARRA DE LUCES		ESTADO DEL SISTEMA
Color blanco y luego se atenúa de color negro		Conectado a una fuente AUX

ESTADO DEL ASISTENTE DE VOZ

Muestra el estado del asistente de voz.

ACTIVIDAD DE LA BARRA DE LUCES		ESTADO DEL SISTEMA
Apagado		El asistente de voz está inactivo
La luz blanca se mueve al centro y se ilumina sin parpadear		El asistente de voz está escuchando
La luz blanca se mueve hacia los costados		El asistente de voz está pensando
Titilando de color blanco		El asistente de voz está hablando
Titilando de color amarillo		Aviso del asistente de voz

Indicador de Micrófono apagado

Indicador de Micrófono apagado

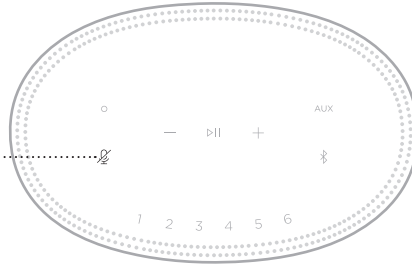

ACTIVIDAD DEL INDICADOR	ESTADO DEL SISTEMA
Color rojo	El micrófono está apagado







REPRODUCCIÓN MULTIMEDIA Y VOLUMEN

Muestra el estado del altavoz cuando se controla la reproducción de medios y el volumen.

ACTIVIDAD DE LA BARRA DE LUCES		ESTADO DEL SISTEMA
Dos luces centrales se iluminan de color blanco		Reproducir/Pausa
El extremo derecho de la barra de luces titila de color blanco		Aumentar volumen
El extremo izquierdo de la barra de luces titila de color blanco		Disminuir volumen

ACTUALIZACIONES Y ERRORES

Muestra el estado de las actualizaciones de software y alertas de errores.

ACTIVIDAD DE LA BARRA DE LUCES		ESTADO DEL SISTEMA
Color ámbar		Configuración de la Wi-Fi en curso
La luz blanca se mueve de derecha a izquierda		Descargando actualización
La luz blanca se mueve de izquierda a derecha		Actualizando altavoz
Titila color ámbar cuatro veces		Error de fuente - consulte la aplicación Bose Music
Titila de color rojo cuatro veces		La solicitud no está disponible temporalmente; vuelva a intentarlo más tarde
Color rojo		Error del altavoz - contactar al servicio al cliente de Bose

La pantalla del altavoz muestra la información del altavoz e iconos así como el servicio de transmisión, álbum y artista actualmente reproduciendo.

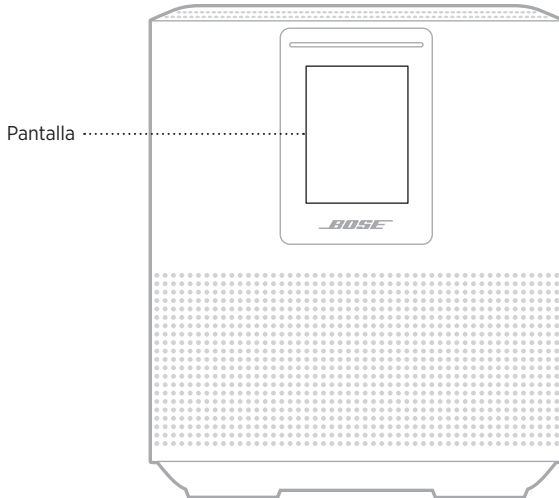

CONFIGURAR EL RELOJ

Use la aplicación Bose Music para definir el reloj de la pantalla.

APAGAR LA PANTALLA

La pantalla está siempre iluminada. Para apagar la pantalla:

1. Desactive el reloj usando la aplicación Bose Music.
2. Configure manualmente el altavoz al modo de espera de red (vea la página 14)

ACTUALIZAR EL ALTAVOZ

El altavoz se actualiza automáticamente cuando se conecta a la aplicación Bose Music y a la red Wi-Fi.

DESACTIVAR/ACTIVAR LA WI-FI

Mantenga presionado el botón Reproducir/Pausa ▶|| y el botón *Bluetooth* Ꞥ por 5 segundos hasta que la luz blanca se ilumine en el centro, titile dos veces y luego se atenúe de color negro.

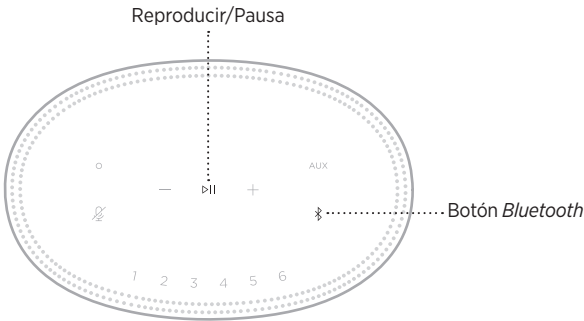

CONECTAR UN ALTAVOZ BOSE SOUNDLINK *BLUETOOTH* O AURICULARES BOSE

Con la tecnología Bose SimpleSync™, puede conectar ciertos altavoces Bose SoundLink *Bluetooth* o auriculares Bose al altavoz Bose Smart Speaker 500 para disfrutar de una nueva manera de escuchar música y ver películas.

Ventajas

- **Otra habitación con audio:** Escuche la misma canción en dos habitaciones diferentes al mismo tiempo conectando el altavoz Bose SoundLink *Bluetooth* al altavoz Bose Smart Speaker 500.
- **Una experiencia personal de escuchar música:** Escuche su música desde la habitación de al lado conectando los auriculares Bose al altavoz Bose Smart Speaker 500. Use los controles de volumen independientes en cada producto para bajar el volumen o silenciar el altavoz mientras escucha con los auriculares por su casa.

NOTA: La tecnología SimpleSync™ tiene un alcance *Bluetooth* de 9 metros. Las paredes y los materiales de construcción pueden afectar la recepción.

Productos compatibles

Puede conectar la mayoría de los altavoces Bose SoundLink *Bluetooth* y algunos auriculares Bose al altavoz Bose Smart Speaker 500.

Los productos populares compatibles incluyen:

- Altavoz *Bluetooth* Bose SoundLink Revolve+
- Altavoz Bose SoundLink Mini *Bluetooth*
- Altavoz Bose SoundLink Color *Bluetooth*
- Bose Noise Cancelling Headphones 700
- Auriculares inalámbricos Bose QuietComfort 35

Se agregan nuevos productos periódicamente. Para obtener una lista completa y más información, visite: worldwide.Bose.com/Support/Groups

Conectar usando la aplicación Bose Music

Use la aplicación Bose Music para conectar el altavoz Bose SoundLink *Bluetooth* o los auriculares Bose al altavoz Bose Smart Speaker 500. Para obtener más información, visite: worldwide.Bose.com/Support/Groups

NOTAS:

- Compruebe que el producto que está conectando está encendido, dentro de 9 m del altavoz Bose Smart Speaker 500 y listo para conectar a otro dispositivo. Para más información, consulte la guía del usuario del producto.
- Puede conectar solo un producto a la vez al altavoz Bose Smart Speaker 500.

VOLVER A CONECTAR UN ALTAVOZ BOSE SOUNDLINK *BLUETOOTH* O AURICULARES BOSE

Encienda el altavoz Bose SoundLink *Bluetooth* o los auriculares Bose.

El altavoz o los auriculares intentan conectarse con el dispositivo *Bluetooth* más recientemente conectado, incluyendo el altavoz Bose Smart Speaker 500.

NOTAS:

- El altavoz 500 Smart Speaker debe estar dentro del rango de 9 m y encendido.
- Si el altavoz o los auriculares no se conectan, vea “El altavoz no se reconecta a un altavoz Bose SoundLink *Bluetooth* o auriculares Bose previamente conectados” en la página 44.

LIMPIAR EL ALTAVOZ

Limpe la superficie del altavoz con un paño suave y seco.

PRECAUCIONES:

- NO use rociadores cerca del altavoz. NO use disolventes, productos químicos ni soluciones de limpieza que contengan alcohol, amoníaco o abrasivos.
- NO permita que se derramen líquidos en las aberturas.

REPUESTOS Y ACCESORIOS

Los repuestos y accesorios se pueden pedir al Servicio de atención al cliente de Bose.

Visite: worldwide.Bose.com/Support/HS500

GARANTÍA LIMITADA

El altavoz está cubierto por una garantía limitada. Visite nuestro sitio Web en global.Bose.com/warranty para obtener más detalles sobre la garantía limitada.

Para registrar el producto, visite global.Bose.com/register para obtener instrucciones. Si no lo registra, no afectará sus derechos de garantía limitada.

INTENTE PRIMERO CON ESTAS SOLUCIONES

Si tiene problemas con el altavoz, intente primero con estas soluciones:

- Asegúrese de que el altavoz esté conectado a una salida de CA (red eléctrica) activa (vea la página 14).
- Asegure todos los cables.
- Compruebe el estado de la barra de luces (vea la página 32).
- Descargue la aplicación Bose Music y ejecute las actualizaciones de software disponibles.
- Aleje el altavoz y el dispositivo móvil de posibles interferencias (routers inalámbricos, teléfonos inalámbricos, televisores, microondas, etc.).
- Mueva el altavoz dentro del rango recomendado de su router inalámbrico o dispositivo móvil para que funcione correctamente.



OTRAS SOLUCIONES

Si no pudo resolver el problema, consulte la siguiente tabla para identificar síntomas y soluciones a problemas frecuentes. Si no puede resolver el problema, póngase en contacto con el servicio de atención al cliente de Bose.

Visite: worldwide.Bose.com/contact

SÍNTOMA	SOLUCIÓN
El altavoz no se enciende	<p>Enchufe el cable de corriente a una salida de CA (red eléctrica) diferente.</p> <p>Desenchufe el cable de corriente, espere 30 segundos y vuelva a enchufarlo en la salida de CA (red eléctrica).</p>
El altavoz no responde durante la configuración	<p>Asegúrese de que está usando la aplicación Bose Music para la configuración.</p> <p>NOTA: Si la aplicación no le indica que debe configurarlo, vaya a la pantalla Mis productos y agregue el altavoz.</p> <p>Desenchufe el cable de corriente, espere 30 segundos y vuelva a enchufarlo en la salida de CA (red eléctrica).</p>
La aplicación Bose Music no funciona en un dispositivo móvil	<p>Asegúrese de que el dispositivo móvil sea compatible con la aplicación Bose Music y cumple con los requisitos mínimos del sistema. Para más información, consulte la tienda de aplicaciones en su dispositivo móvil.</p> <p>Desinstale la aplicación Bose Music del dispositivo móvil y vuelva a instalar la aplicación (vea la página 15).</p>

SÍNTOMA	SOLUCIÓN
<p>El altavoz no se conecta a la red Wi-Fi</p>	<p>En la aplicación Bose Music, seleccione el nombre correcto de la red y escriba la contraseña de la red.</p> <p>Asegúrese de que el altavoz y el dispositivo móvil están conectados a la misma red Wi-Fi.</p> <p>Si cambió la información de red, vea la página 16.</p> <p>Active la Wi-Fi en el dispositivo que está usando para configurar.</p> <p>Cierre las otras aplicaciones abiertas en el dispositivo móvil.</p> <p>Si el router es compatible con las dos bandas 2.4GHz y 5GHz, verifique que el dispositivo móvil y el altavoz están conectados a la misma banda.</p> <p>NOTA: Asigne un nombre exclusivo a cada banda para asegurarse de que se está conectando a la banda correcta.</p> <p>Reinicie el router.</p> <p>Desinstale la aplicación Bose Music en el dispositivo móvil.</p> <p>Desenchufe el cable de corriente, espere 30 segundos y vuelva a enchufarlo en la salida de CA (red eléctrica). Descargue la aplicación y reinicie la configuración.</p>
<p>Intermitente o no hay audio</p>	<p>Suba el volumen del altavoz y del dispositivo móvil.</p> <p>Detenga otras aplicaciones de transmisión de audio o video.</p> <p>Cambie a una fuente diferente.</p> <p>Reproduzca audio de una aplicación diferente o servicio de música.</p> <p>Asegúrese de que está usando un dispositivo móvil compatible con <i>Bluetooth</i>.</p> <p>Reinicie el dispositivo móvil.</p> <p>Desenchufe el cable de corriente, espere 30 segundos y vuelva a enchufarlo en la salida de CA (red eléctrica).</p>
<p>El altavoz no se conecta a un dispositivo <i>Bluetooth</i></p>	<p>Desactive la función <i>Bluetooth</i> en el dispositivo móvil y vuelva a activarla. Elimine el altavoz del menú <i>Bluetooth</i>. Vuelva a conectarlo.</p> <p>Conecte un dispositivo móvil diferente (vea la página 27).</p> <p>Asegúrese de que está usando un dispositivo móvil compatible con <i>Bluetooth</i>.</p> <p>Elimine el altavoz de la lista de dispositivos <i>Bluetooth</i> del dispositivo móvil y vuelva a conectarlo (vea la página 27).</p> <p>Borre la lista de dispositivos del altavoz (vea la página 28).</p>

SÍNTOMA	SOLUCIÓN
<p>El altavoz no transmite audio usando AirPlay</p>	<p>Asegúrese de que el altavoz está encendiendo y dentro del rango (vea la página 13).</p> <p>Asegúrese de que el dispositivo Apple y el altavoz están en la misma red Wi-Fi.</p> <p>Actualice su dispositivo Apple.</p> <p>Asegúrese de que el altavoz esté actualizado (vea la página 37).</p> <p>Si no puede encontrar el icono de AirPlay  en la aplicación de música desde donde está transmitiendo, transmita audio desde el Centro de control.</p> <p>Para obtener asistencia adicional, visite: https://www.apple.com/airplay</p>
<p>El altavoz no está visible para agregar a otra cuenta Bose</p>	<p>Asegúrese de que la opción compartir está activada en el altavoz usando la aplicación Bose Music.</p> <p>Asegúrese de que el altavoz y el dispositivo móvil están conectados a la misma red Wi-Fi.</p>
<p>Amazon Alexa no responde</p>	<p>Asegúrese de que Alexa se ha configurado usando la aplicación Bose Music (vea la página 20).</p> <p>NOTA: El altavoz se debe configurar y conectar a la red Wi-Fi usando la aplicación Bose Music.</p> <p>Verifique que se encuentra en un país donde Alexa está disponible.</p> <p>Asegúrese de que el botón Micrófono apagado  no se ilumina de color rojo. Toque  para encender el micrófono.</p> <p>Asegúrese de que usa el nombre que asignó en la aplicación Bose Music. Si múltiples altavoces tienen el mismo nombre, use el nombre asignado en la aplicación Alexa o cambie el nombre en la aplicación Bose Music.</p> <p>Es posible que Alexa no sea compatible con su pedido. Se agregan nuevas funciones periódicamente.</p> <p>Para obtener asistencia adicional, visite: https://www.amazon.com/usealexa</p>

SÍNTOMA	SOLUCIÓN
<p>El Asistente de Google no responde ni reproduce audio</p>	<p>Asegúrese de que el Asistente de Google se ha configurado usando la aplicación Bose Music (vea la página 20).</p> <p>Conecte el dispositivo móvil a la Wi-Fi.</p> <p>Asegúrese de que está en un país donde el Asistente de Google esté disponible.</p> <p>Asegúrese de que esté usando la versión más actualizada de la aplicación del Asistente de Google.</p> <p>Asegúrese de que el dispositivo móvil es compatible.</p> <p>Elimine el Asistente de Google del altavoz usando la aplicación Bose Music. A continuación, vuelva a agregar el Asistente de Google.</p> <p>Elija Pandora o Spotify como el servicio de audio predeterminado (vea la página 25).</p> <p>Asegúrese de que usa la misma cuenta de servicio de audio en la aplicación Bose Music y en la aplicación Asistente de Google.</p> <p>Es posible que el Asistente de Google no sea compatible con su pedido. Se agregan nuevas funciones periódicamente.</p> <p>Para obtener asistencia adicional, visite: https://support.google.com/assistant</p>
<p>Cambiar la configuración de los resultados personales del Asistente de Google</p>	<p>Para desactivar los resultados personales o cambiar la cuenta de los resultados personales, use el menú de configuración en la aplicación Asistente de Google.</p>
<p>El altavoz no se conecta a un altavoz Bose SoundLink Bluetooth ni a los auriculares Bose</p>	<p>Compruebe que el altavoz Bose SoundLink <i>Bluetooth</i> o los auriculares están encendidos, dentro de 9 m del altavoz Bose Smart Speaker 500 y listos para conectar a otro dispositivo. Para más información, consulte la guía del usuario del producto.</p>
<p>El altavoz no se reconecta a un altavoz Bose SoundLink Bluetooth o auriculares Bose previamente conectados</p>	<p>En el altavoz Bose SoundLink <i>Bluetooth</i> o en los auriculares, use los controles del producto para desplazarse por la lista de dispositivos hasta que oiga el nombre del altavoz Bose Smart Speaker 500. Para obtener instrucciones específicas del producto, consulte la guía del usuario del producto.</p> <p>NOTA: Ciertos altavoces y auriculares, incluyendo los auriculares Bose Noise Cancelling Headphones 700 no son compatibles con el desplazamiento por la lista de dispositivos. Para conectarse a esos productos, vea “Conectar usando la aplicación Bose Music” en la página 39.</p>
<p>Audio retrasado de un altavoz Bose SoundLink Bluetooth o de auriculares Bose conectados</p>	<p>No todos los altavoces Bose SoundLink <i>Bluetooth</i> y auriculares pueden reproducir audio en perfecta sincronización cuando se conectan al altavoz. Para comprobar si el producto es compatible, visite: worldwide.Bose.com/Support/Groups</p> <p>Instale cualquier actualización de software disponible para el altavoz Bose SoundLink <i>Bluetooth</i> o para los auriculares. Para verificar las actualizaciones, abra la aplicación Bose adecuada en el dispositivo móvil o visite btu.Bose.com en la computadora.</p>

RESTAURAR EL ALTAVOZ

La restauración de la configuración de fábrica elimina todas las configuraciones de fuente, volumen y red del altavoz y restablece la configuración original.

Mantenga presionado el botón Disminuir volumen — y el botón AUX por 10 segundos hasta que la luz blanca ilumine el centro, titile de color blanco dos veces y luego se atenúe de color negro.

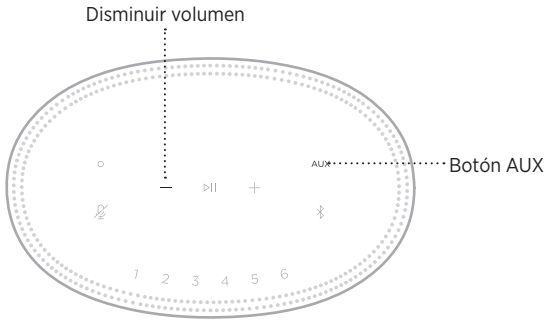

El altavoz se reinicia. Cuando se completa el restablecimiento, la barra de luces se ilumina de color ámbar.

Restaurar configuración de red de altavoz y audio

Configure el altavoz usando la aplicación Bose Music (vea la página 15).

Lue ja säilytä kaikki turvallisuus- ja käyttöohjeet.

CE Bose Corporation vakuuttaa täten, että tämä tuote täyttää direktiivin 2014/53/EU sekä muiden sovellettavien EU-direktiivien vaatimukset. Täydellinen vaatimustenmukaisuusvakuutus on osoitteessa www.Bose.com/compliance.

Tärkeitä turvallisuusohjeita

1. Lue nämä ohjeet.
2. Säilytä nämä ohjeet.
3. Ota kaikki varoitukset huomioon.
4. Noudata kaikkia ohjeita.
5. Älä käytä laitetta veden lähetyksillä.
6. Puhdista ainoastaan kuivalla liinalla.
7. Älä sulje tuuletusaukkoja. Asenna laite valmistajan ohjeiden mukaisesti.
8. Sijoita virtajohto siten, ettei sen yli kävellä eikä se ole puristuksissa erityisesti pistokkeen, muuntajan tai laitteen puoleisen liitännän kohdalla.
9. Käytä ainoastaan valmistajan määrittämiä lisävarusteita.
10. Irrota laite pistorasiasta ukkosmyrskyjen aikana ja laitteen ollessa pidemmän aikaa käyttämättömänä.
11. Vain koulutettu huoltohenkilöstö saa tehdä huoltotyöt. Laite on huollettava, jos se vaurioituu millään tavalla. Huoltotarpeen aiheuttavia asioita ovat mm. seuraavat: virtajohto tai -pistoke on vaurioitunut, laitteen päälle on lakkainyt nestettä tai pudonnut esine, laite on kastunut tai kostunut, laite ei toimi normaalisti tai laite on pudonnut.



Tämä symboli tuotteessa merkitsee, että laitteen sisällä on eristämätön, vaarallinen jännite, joka voi aiheuttaa sähköiskuvaaran.



Tämä symboli tuotteessa merkitsee, että tässä ohjeessa on tärkeitä käyttö- ja huolto-ohjeita.



Laitteessa on pieniä osia. Ne voivat aiheuttaa tukehtumisvaaran. Ei sovellu alle 3-vuotiaiden lasten käytettäväksi.



Tuote sisältää magneettista materiaalia. Kysy lääkäriltä, voiko se vaikuttaa lääketieteellisen implantin toimintaan.

- ÄLÄ altista tuotetta sateelle, nesteille tai kosteudelle tulipalo- tai sähköiskuvaaran välttämiseksi.
- ÄLÄ sijoita vuotavia, roiskuvia tai nesteitä sisältäviä esineitä, kuten maljakoita, laitteen päälle tai lähelle.
- Pidä tuote etäällä avotulesta ja lämmönlähteistä. ÄLÄ laita laitteen päälle tai lähelle avotulta, esimerkiksi palavaa kynttilää.
- ÄLÄ tee tuotteeseen muutoksia ilman lupaa.
- ÄLÄ käytä tuotteen kanssa vaihtosuuntaajaa.
- ÄLÄ käytä ajoneuvoissa tai veneissä.
- Jos laitteesta katkaistaan virta pistorasian virtakytkimellä, tähän kytkimeen on päästävä helposti käsiksi.



仅适用于 2000m 以下地区安全使用

Saa käyttää vain alueilla, joiden korkeus merenpinnasta on alle 2 000 m.

- Laitteen tarra on sen pohjassa.

HUOMAUTUS: Laite on testattu ja todettu luokan B digitaalilaitetta koskevien FCC:n sääntöjen osan 15 rajoitusten mukaiseksi. Nämä rajoitukset on tarkoitettu antamaan kohtuullinen suoja haitallisia häiriöitä vastaan kotiloissa. Laite tuottaa, käyttää ja voi säteillä energiaa radiotaajuudella, ja jos sitä ei ole asennettu tai käytetä ohjeiden mukaan, se voi aiheuttaa vahingollista häiriötä radioliikenteelle. Kuitenkaan ei voida taata, ettei missään yksittäisessä asennuksessa aiheutuisi häiriöitä. Jos laite aiheuttaa radio- tai televisiovastaanotossa häiriöitä, jotka ovat helposti todettavissa kytkemällä laitteeseen virta ja sammuttamalla se, käyttäjän tulisi yrittää poistaa häiriöt seuraavilla toimenpiteillä:

- Suuntaa vastaanottoantenni toisin tai siirrä se toiseen paikkaan.
- Siirrä laite ja vastaanotin kauemmas toisistaan.
- Kytke laite ja vastaanotin eri virtapiireissä oleviin pistorasioihin.
- Kysy neuvoa jälleenmyyjältä tai kokoneelta radio- tai tv-asentajalta.

Laitteeseen tehtävät Bose Corporationin hyväksymättömät muutokset voivat mitätöidä käyttäjälle annetun luvan käyttää tätä laitetta.

Laite täyttää FCC:n sääntöjen kohdan 15 ja ISED Canadan luvanvaraisuutta koskevat RSS-standardit. Käytön edellytyksenä on kaksi ehtoa: (1) Tämä laite ei saa aiheuttaa haitallisia häiriöitä. (2) Tämän laitteen täytyy ottaa vastaan kaikki häiriöt, mukaan lukien häiriöt, jotka saattavat aiheuttaa ei-toivottua toimintaa.

Laite täyttää yleiselle käytölle laaditut FCC- ja ISED Canada -säteilynrajoitusohjeet. Lähetintä ei saa sijoittaa toisen antennin tai lähettimen lähelle.

Laite on asennettava ja sitä on käytettävä siten, että säteilevän osan ja kehon väliin jää vähintään 20 cm.

5 150–5 250 MHz:n kaistalla käytettynä laite on tarkoitettu vain sisäkäyttöön, jotta se ei aiheuttaisi häiriöitä muissa samana kanavaa käyttävissä järjestelmissä.

CAN ICES-3(B) / NMB-3(B)

Energiaan liittyvien tuotteiden ekologiselle suunnittelulle asetettavia vaatimuksia koskevan direktiivin 2009/125/EY mukaisesti tuote vastaa seuraavia standardeja tai asiakirjoja: Asetus (EY) nro 1275/2008, muutettu asetuksella (EU) nro 801/2013.

Vaadittu virtatilatieto	Virtatilat	
	Valmiustila	Valmiustila ja verkkoyhteys
Virrankulutus määritetyssä virtatilassa tuloarvoilla 230 V / 50 Hz	< 0,5 W	Wi-Fi®, Bluetooth® ≤ 2,0 W
Aika, jonka kuluttua laite siirtyy tilaan automaattisesti	< 2,5 tuntia	≤ 20 minuuttia
Virrankulutus valmiustilassa verkkoyhteyttä käytettäessä, jos kaikki verkkoportit on liitetty ja kaikki langattoman verkon portit on otettu käyttöön, tuloarvoilla 230 V / 50 Hz	-	≤ 2,0 W
Verkkoportin käytöstäpoisto-/käyttöönottomenetelmät. Kaikkien verkkojen poistaminen käytöstä aktivoi valmiustilan.	<p>Wi-Fi: Poistaminen käytöstä: pidä Toisto/tauko- ja Bluetooth-painiketta painettuina samanaikaisesti vähintään 5 sekunnin ajan. Käyttöönotto: toista.</p> <p>Bluetooth: Poistaminen käytöstä: tyhjennä laitepariuluelto pitämällä Bluetooth-painiketta painettuna 10 sekunnin ajan. Käyttöönotto: muodosta laitepari Bluetooth-lähteen kanssa.</p>	

Eurooppa:

Käytön taajuusalueet 2 400–2 483,5 MHz, 5 150–5 350 MHz ja 5 470–5 725 MHz.

Enimmäislähetysteho alle 20 dBm EIRP.

Enimmäislähetysteho on säännönmukaisia rajoja alhaisempi, joten SAR-testaus ei ole tarpeen ja siitä on vapautus sovellettavien säännösten mukaisesti.

5 150–5 350 MHz:n taajuusalueella käytettäessä tämä laite on rajoitettu sisäkäyttöön kaikissa taulukossa luetelluissa EU-maissa.

									
BE	DK	IE	UK	FR	CY	SK	HU	AT	SE
BG	DE	PT	EL	HR	LV	LT	MT	PL	
CZ	EE	FI	ES	IT	RO	LU	NL	SI	



Tämä symboli merkitsee, että tuotetta ei saa hävittää kotitalousjätteen mukana, vaan se on toimitettava kierrätykseen. Kierrättäminen auttaa estämään vahingollisia seurauksia ympäristölle, luonnolle ja ihmisten terveydelle. Saat lisätietoja kierrättämisestä paikallisilta viranomaisilta, kotitalousjätteen kierrätyspalvelusta tai liikkeestä, josta tuote ostettiin.

Pientehoisten radiotaajuuslaitteiden hallintasäännökset

Artikla XII

Pientehoisten radiotaajuuslaitteiden hallintasäännösten (Management Regulation for Low-power Radio-frequency Devices) mukaan mikään yritys, yhtiö tai henkilö ei saa ilman NCC:n myöntämää lupaa muuttaa hyväksytyjen pientehoisten radiotaajuuslaitteiden taajuutta, parantaa niiden lähetystehoa tai muuttaa niiden alkuperäisiä ominaisuuksia tai suorituskykyä.

Artikla XIV

Pientehoiset radiotaajuuslaitteet eivät saa vaikuttaa lentokoneiden turvallisuuteen eivätkä häiritä lakisääteistä viestiliikennettä. Jos tällaista todetaan, käyttäjän on lopetettava käyttö välittömästi, kunnes häiriötä ei enää ilmene. Mainitulla lakisääteisellä viestiliikenteellä tarkoitetaan televiestintäasetuksen mukaista radioviestiliikennettä.

Pientehoisten radiotaajuuslaitteiden on otettava vastaan lakisääteisen viestiliikenteen tai ISM-radioaaltoja säteilevien laitteiden aiheuttamia häiriöitä.

Kiina, vaarallisten aineiden rajoitustaulukko

Myrkyllisten tai vaarallisten aineiden tai alkuaineiden nimet ja sisältö						
Myrkylliset tai vaaralliset aineiden tai alkuaineet						
Osan nimi	Lyijy (Pb)	Elohopea (Hg)	Kadmium (Cd)	Kuusiarvoinen (CR(VI))	Polybrominoitu bifenyyl (PBB)	Polybrominoitu difenyyleetteri (PBDE)
PCB-yhdisteet	X	0	0	0	0	0
Metalliosat	X	0	0	0	0	0
Muoviosat	0	0	0	0	0	0
Kaiuttimet	X	0	0	0	0	0
Johdot	X	0	0	0	0	0
Tämä taulukko on laadittu SJ/T 11364 -määräysten mukaisesti.						
O: Ilmaisee, että tätä myrkyllistä tai vaarallista ainetta on kaikissa tästä materiaalista valmistetuissa osissa alle GB/T 26572 -raja-arvon.						
X: Ilmaisee, että tätä myrkyllistä tai vaarallista ainetta on vähintään yhdessä tästä materiaalista valmistetussa osassa yli GB/T 26572 -raja-arvon.						

Taiwan, vaarallisten aineiden rajoitustaulukko

Laitteen nimi: aktiivikaiutin, tyyppimerkintä: 423888						
Rajoitetut aineet ja niiden kemiallinen merkki						
Yksikkö	Lyijy (Pb)	Elohopea (Hg)	Kadmium (Cd)	Kuusiarvoinen kromi (Cr+6)	Polybrominoidut bifenyylit (PBB)	Polybrominoidut difenyylietterit (PBDE)
PCB-yhdisteet	-	o	o	o	o	o
Metalliosat	-	o	o	o	o	o
Muoviosat	o	o	o	o	o	o
Kaiuttimet	-	o	o	o	o	o
Johdot	-	o	o	o	o	o

Huomautus 1: "o" merkitsee, että rajoitetun aineen prosenttiosuus ei ylitä olemassaolon viitearvon prosenttiosuutta.

Huomautus 2: "-" merkitsee, että rajoitettu aine vastaa erivapautta.

Valmistuspäivä: Sarjanumeron kahdeksas numero kertoo valmistusvuoden, "1" merkitsee vuotta 2011 tai 2021.

Maahantuojia Kiinassa: Bose Electronics (Shanghai) Company Limited, Part C, Plant 9, No. 353 North Riyang Road, China (Shanghai) Pilot Free Trade Zone

Maahantuojia EU:ssa: Bose Products B.V., Gorslaan 60, 1441 RG Purmerend, The Netherlands

Maahantuojia Taiwanissa: Bose Taiwan Branch, 9F-A1, No. 10, Section 3, Minsheng East Road, Taipei City 104, Taiwan
Puhelin: +886-2-2514 7676

Maahantuojia Meksikossa: Bose de México, S. de R.L. de C.V., Paseo de las Palmas 405-204, Lomas de Chapultepec, 11000 México, D.F. Puhelinnumero: +5255 (5202) 3545

Syöttövirta: 100 - 240V ~ 50/60 Hz, 25W

Turvallisuustiedot

Tämä tuote voi vastaanottaa Boselta automaattisia turvallisuuspäivityksiä. Jotta automaattisten turvallisuuspäivitysten vastaanotto on mahdollista, tuotteen asennus Bose Music -sovelluksessa on suoritettava loppuun ja tuote on yhdistettävä Internetiin. **Jos asennusta ei suoriteta loppuun, käyttäjä on vastuussa Bosen tarjoamien turvallisuuspäivitysten asentamisesta.**

Amazon, Alexa, Amazon Music ja niihin liittyvät logot ovat Amazon, Inc:n tai sen tytäryhtiöiden tavaramerkkejä.

Apple, Apple-logo ja AirPlay ovat Apple Inc:n rekisteröityjä tavaramerkkejä Yhdysvalloissa ja muissa maissa. App Store on Apple Inc:n palvelumerkki.

Works with Apple -merkki tarkoittaa, että lisävaruste on suunniteltu liitettäväksi erityisesti merkissä kuvattuun tekniikkaan ja että kehittäjä on sertifioinut sen täyttävän Applen vaatimukset.

Bluetooth[®]-sanamerkki ja -logot ovat Bluetooth SIG, Inc:n omistamia rekisteröityjä tavaramerkkejä, ja Bose Corporation käyttää niitä lisenssin nojalla.

Google ja Google Play ovat Google LLC:n tavaramerkkejä.

Tuote sisältää iHeartRadio-palvelun. iHeartRadio on iHeartMedia, Inc:n rekisteröity tavaramerkki.

Tietyt Microsoftin aineettomat oikeudet suojaavat tätä tuotetta. Tällaisen tekniikan käyttö tai jakelu tämän tuotteen ulkopuolella on kiellettyä ilman Microsoftin myöntämää lisenssiä.

Pandora on Pandora Media, Inc:n tavaramerkki tai rekisteröity tavaramerkki, ja sen käyttöön on lupa.

Tässä tuotteessa käytetään Spotify-ohjelmistoa, jota suojaavat kolmannen osapuolen lisenssit näkyvät täällä: www.spotify.com/connect/third-party-licenses.

Spotify on Spotify AB:n rekisteröity tuotemerkki.

Wi-Fi on Wi-Fi Alliancen[®] rekisteröity tavaramerkki.

Bose Corporationin pääkonttori: 1-877-230-5639

Bose, Bose Music, Bose Noise Cancelling Headphones, Bose Smart Speaker, QuietComfort, SimpleSync, SoundLink ja SoundLink Revolve ovat Bose Corporationin tavaramerkkejä.

©2021 Bose Corporation. Mitään osaa tästä julkaisusta ei saa kopioida, muokata, jaella tai käyttää ilman julkaisijan etukäteen antamaa kirjallista lupaa.

Säilytä tiedot.

Sarja- ja mallinumerot näkyvät kaiuttimen pohjassa.

Sarjanumero: _____

Mallinumero: _____

Säilytä ostokuitti tämän käyttöohjeen välissä. Nyt on oikea aika rekisteröidä Bose-tuotteesi. Voit tehdä sen helposti osoitteessa global.Bose.com/register

Bose Smart Speaker 500 -tuotteeseen sisältyvien kolmannen osapuolen ohjelmistopakettien lisenssi-ilmoitusten lukeminen:

1. Napauta kaiuttimen Enemmän äänenvoimakkuutta +- ja Vähemmän äänenvoimakkuutta — -painikkeita ja pidä niitä painettuina 5 sekuntia.
2. Yhdistä micro-USB-johdot kaiuttimen alaosan micro-USB-liitäntään.
3. Yhdistä USB-johdon toinen pää tietokoneeseen.
4. Voit lukea loppukäyttäjän lisenssisopimuksen ja lisenssi-ilmoituksen kirjoittamalla tietokoneen selainikkunaan **<http://203.0.113.1/opensource>**.

PAKKAUKSEN SISÄLTÖ

Sisältö	12
---------------	----

KAIUTTIMEN SIJOITTAMINEN

Suositukset	13
-------------------	----

VIRTA

Kaiuttimen yhdistäminen verkkovirtaan	14
Verkkoyhteys valmiustilassa	14
Kaiuttimen siirtäminen verkkoyhteyttä käyttävään valmiustilaan manuaalisesti	14

BOSE MUSIC -SOVELLUKSEN ASETUKSET

Bose Music -sovelluksen lataaminen	15
--	----

AIEMMAT BOSE MUSIC -SOVELLUKSEN KÄYTTÄJÄT

Kaiuttimen lisääminen aiemmin luotuun tiliin	16
Yhdistäminen toiseen Wi-Fi®-verkkoon	16

KAIUTTIMEN SÄÄTIMET

Kaiuttimen toiminnot	18
Mediatoisto ja äänenvoimakkuus	18
Ääniavustajan säätimet	19
Esiasetukset	19

ÄÄNIAVUSTAJA

Ääniavustajan asetukset	20
Virtuaaliavustajan käyttöönotto.....	20
Alexan käyttäminen	21
Käyttäminen äänellä.....	21
Kaiuttimien säätimien käyttäminen	22
Google Assistantin käyttäminen	23
Käyttäminen äänellä.....	23
Kaiuttimien säätimien käyttäminen	24
Musiikin kuuntelu Google Assistantin avulla	25
Oletusäänipalvelun valinta	25

ESIASETUSTEN MUKAUTTAMINEN

Esiasetuksen määrittäminen.....	26
Esiasetuksen toistaminen	26

BLUETOOTH®-YHTEYDET

Yhdistäminen mobiililaitteeseen	27
Mobiililaitteen yhteyden katkaiseminen.....	28
Mobiililaitteen yhdistäminen uudelleen.....	28
Yhdistäminen toiseen mobiililaitteeseen	28
Kaiuttimien laiteluettelon tyhjentäminen	29

ÄÄNEN SUORATOISTO AIRPLAY-TOIMINNOLLA

Äänen suoratoisto Ohjauskeskuksesta.....	30
Äänen suoratoisto sovelluksesta.....	30

JOHTOYHTEYDET

Yhdistäminen äänijohdolla	31
---------------------------------	----

KAIUTTIMEN TILA

Wi-Fi-tila.....	32
<i>Bluetooth</i> -yhteyden tila.....	33
AUX-tila.....	33
Virtuaaliavustajan tila	34
Mikrofoni ei käytössä -merkkivalo.....	34
Mediatoisto ja äänenvoimakkuus.....	35
Päivitykset ja virheet	35

KAIUTTIMEN NÄYTTÖ

Kellonajan asettaminen	36
Näytön sammuttaminen.....	36

KEHITTYNEET OMINAISUUDET

Kaiuttimen päivittäminen	37
Wi-Fi-toiminnon ottaminen käyttöön ja poistaminen käytöstä.....	37

BOSE-TUOTTEIDEN YHDISTÄMINEN

Bose SoundLink <i>Bluetooth</i> -kaiuttimen tai Bose-kuulokkeiden yhdistäminen	38
Edut.....	38
Yhteensopivat tuotteet	38
Yhdistäminen Bose Music -sovelluksella	39
Bose SoundLink <i>Bluetooth</i> -kaiuttimen tai Bose-kuulokkeiden yhdistäminen uudelleen	39

HOITO JA KUNNOSSAPITO

Kaiuttimen puhdistaminen	40
Varaosat ja tarvikkeet.....	40
Rajoitettu takuu	40

VIANMÄÄRITYS

Kokeile ensin näitä ratkaisuja	41
Muut ratkaisut.....	41
Kaiuttimen palauttaminen alkutilaan	45
Kaiuttimen verkko- ja ääniasetusten palauttaminen.....	45

SISÄLTÖ

Tarkista, että pakkaus sisältää seuraavat osat:

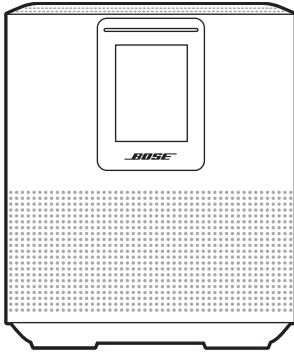

Bose Smart Speaker 500

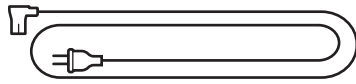

Virtajohto*

*Toimitukseen voi sisältyä useita virtajohtoja. Käytä omassa maassasi käytettäväksi tarkoitettua virtajohtoa.

HUOMAUTUS: Jos jokin tuotteen osa on vaurioitunut, älä käytä sitä. Ota yhteyttä valtuutettuun Bose-jälleenmyyjään tai Bosen asiakaspalveluun.

Siirry osoitteeseen [worldwide.bose.com/Support/HS500](https://www.worldwide.bose.com/Support/HS500).

SUOSITUKSET

Noudata seuraavia kaiuttimen sijoitusohjeita parhaan suorituskyvyn takaamiseksi:

- ÄLÄ aseta kaiutinta ääni- tai videolaitteiden (vastaanottimet, televisiot jne.) tai muiden lämmönlähteiden päälle. Niiden tuottama lämpö voi heikentää kaiuttimen suorituskykyä.
- ÄLÄ aseta mitään esineitä kaiuttimen päälle tai eteen.
- Pidä muut langattomat laitteet 0,3–0,9 metrin päässä kaiuttimesta häiriöiden välttämiseksi. Älä aseta kaiutinta metalliseen kaappiin tai lämmönlähteiden lähelle.
- Aseta kaiutin kumijalustallaan tukevalle ja tasaiselle alustalle.
- Varmista, että lähellä on toimiva pistorasia.

KAIUTTIMEN YHDISTÄMINEN VERKKOVIRTAAN

1. Yhdistä virtajohto kaiuttimen virtaliitäntään.

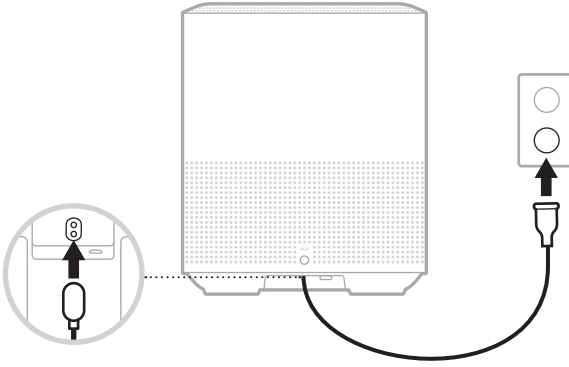

2. Työnnä virtapistoke sähköpistorasiaan.

Kaiutin käynnistyy, ja valopalkki palaa oranssina.

VERKKOYHTEYS VALMIUSTILASSA

Kaiutin siirtyy verkkoyhteyttä käyttävään valmiustilaan, kun ääni on pysäytetty eikä mitään painikkeita ole painettu 20 minuuttiin. Kaiuttimen käynnistäminen verkkoyhteyttä käyttävästä valmiustilasta:

- Napauta mitä tahansa kaiuttimen painiketta.
- Toista ääntä tai jatka toistoa mobiililaitteella tai Bose Music -sovelluksella.
- Puhu Amazon Alexa- tai Google Assistant -ääniavustajalle.

HUOMAUTUS: Jos haluat käyttää ääniavustajaa verkkoyhteyttä käyttävässä valmiustilassa, varmista, että kaiuttimen asetukset on määritetty Bose Music -sovelluksella ja että mikrofoni on käytössä (ks. sivu 20).

Kaiuttimen siirtäminen verkkoyhteyttä käyttävään valmiustilaan manuaalisesti

Napauta ja pidä painettuna Toisto/tauko-painiketta ▷II, kunnes näyttö himmenee kelloksi tai muuttuu mustaksi.

Bose Music -sovelluksen avulla voit määrittää kaiuttimen asetukset ja ohjata sitä mobiililaitteella, kuten älypuhelimella tai taulutietokoneella.

Sovelluksella voidaan esimerkiksi suoratoistaa musiikkia, hallita esiasetuksia, lisätä musiikkipalveluita, kuunnella Internet-radioasemia, määrittää Amazon Alexan tai Google Assistantin asetukset ja hallita kaiuttimen asetuksia.

HUOMAUTUS: Jos olet jo luonut Bose-tilin sovelluksella toista Bose-tuotetta varten, katso "Aiemmat Bose Music -sovelluksen käyttäjät" sivulla 16.

BOSE MUSIC -SOVELLUKSEN LATAAMINEN

1. Lataa Bose Music -sovellus mobiililaitteellesi.



2. Noudata sovelluksen ohjeita.

KAIUTTIMEN LISÄÄMINEN AIEMMIN LUOTUUN TILIIN

Siirry Bose Music -sovelluksessa omat tuotteet -ruutuun ja lisää Bose Smart Speaker 500.

YHDISTÄMINEN TOISEEN WI-FI-VERKKOON

Yhdistä kaiutin toiseen verkkoon, jos verkon nimi tai salasana on muuttunut, haluat vaihtaa verkkoa tai lisätä uuden verkon.

1. Pidä painettuna kaiuttimen AUX-painiketta ja Toisto/tauko-painiketta ▷|| samanaikaisesti, kunnes valopalkki palaa oranssina.
2. Avaa Wi-Fi-asetukset mobiililaitteessa.
3. Valitse Bose Smart Speaker 500.
4. Avaa Bose Music -sovellus ja noudata sovelluksen ohjeita.

HUOMAUTUS: Jos sovellus ei kehota määrittämään asetuksia, Siirry Omat tuotteet -ruutuun ja lisää kaiutin.

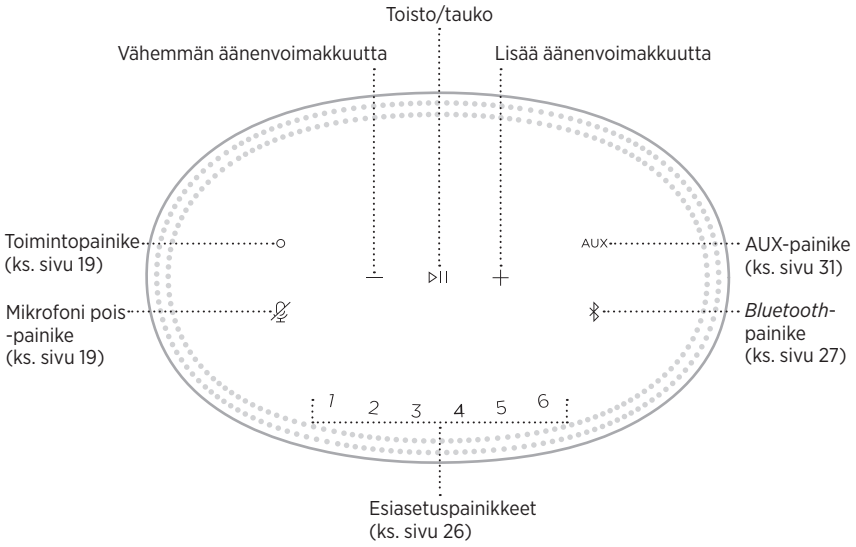

KAIUTTIMEN TOIMINNOT

Säätimet sijaitsevat kaiuttimen yläosassa.

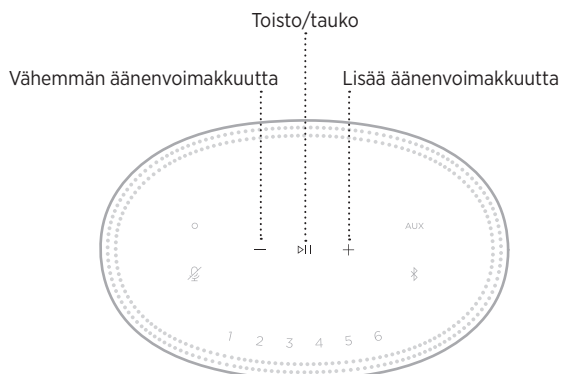

HUOMAUTUS: Voit ohjata kaiutinta myös Bose Music -sovelluksella.

Mediatoisto ja äänenvoimakkuus



TOIMINTO	TOIMINTAOHJEET
Toisto/tauko	Napauta ▷ . Valopalkin päät palavat valkoisina, kunnes äänentoisto jatkuu.
Siirtyminen eteenpäin	Napauta kaksi kertaa ▷ .
Siirtyminen taaksepäin	Napauta kolme kertaa ▷ .
Vähemmän äänenvoimakkuutta	Napauta —. HUOMAUTUS: Voit vähentää äänenvoimakkuutta nopeasti napauttamalla — ja pitämällä sen painettuna.
Lisää äänenvoimakkuutta	Napauta +. HUOMAUTUS: Voit lisätä äänenvoimakkuutta nopeasti napauttamalla + ja pitämällä sen painettuna.

ÄÄNIAVUSTAJAN SÄÄTIMET

Amazon Alexaa (ks. sivu 22) ja Google Assistantia (ks. sivu 24) voi ohjata toimintopainikkeella  ja Mikrofoni pois -painikkeella .

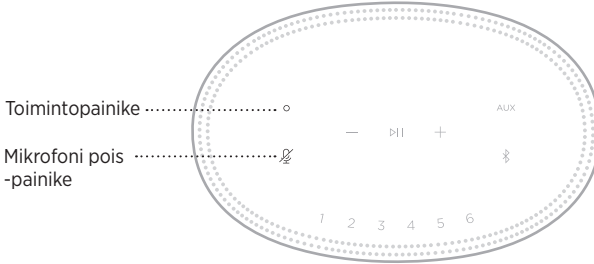

ESIASETUKSET

Kaiuttimessa on kuusi esiasetusta, joiden avulla voit kuunnella mieleisiäsi musiikkipalveluita. Kun esiasetus on määritetty, voit kuunnella musiikkia milloin tahansa koskettamalla painiketta tai käyttämällä Bose Music -sovellusta.

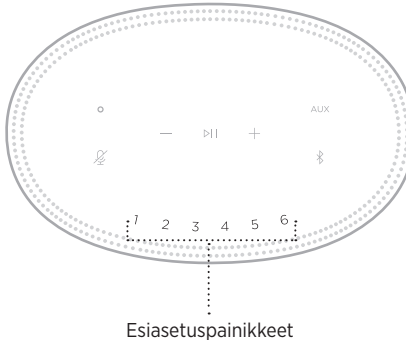

Lisätietoja asetuksista ja esiasetuksista on kohdassa "Esiasetusten mukauttaminen" sivulla 26.

ÄÄNIAVUSTAJAN ASETUKSET

Voit ohjelmoida kaiuttimeen Amazon Alexan tai Google Assistantin ääniohjauksen nopeasti ja helposti.

HUOMAUTUS: Amazon Alexa ja Google Assistant eivät ole saatavilla kaikilla kielillä ja kaikissa maissa.

VAIHTOEHDOT	KÄYTTÖ
Amazon Alexa	Käytä ääntäsi ja/tai toimintopainiketta ○ (ks. sivu 22).
Google Assistant	Käytä ääntäsi ja/tai toimintopainiketta ○ (ks. sivu 24).

HUOMAUTUS: Kaiutinta ei voi määrittää käyttämään samanaikaisesti Amazon Alexaa ja Google Assistantia.

VIRTUAALIAVUSTAJAN KÄYTTÖÖNOTTO

Varmista ennen aloittamista, että mobiililaite ja kaiutin on yhdistetty samaan Wi-Fi-verkkoon.

Määritä ääniavustajan asetukset Bose Music -sovelluksessa. Tämä toiminto on Asetukset-valikossa.

HUOMAUTUS: Kun määrität ääniavustajan asetuksia, varmista, että käytät samaa äänipalvelutiliä kuin Bose Music -sovelluksessa.

ALEXAN KÄYTTÄMINEN

Kaiuttimessa on Amazon Alexa -ominaisuus. Voit pyytää Alexaa toistamaan musiikkia, lukemaan uutiset, tarkistamaan sään, ohjaamaan kodin älylaitteita ynnä muuta. Alexan käyttö kaiuttimessa on yksinkertaista: riittää, kun pyydät. Kun esität pyynnön tai käytät toimintopainiketta , Alexa vastaa välittömästi.

Lisätietoja Alexan ominaisuuksista on osoitteessa <https://www.amazon.com/usealexa>.



HUOMAUTUS: Alexa ei ole saatavilla kaikilla kielillä ja kaikissa maissa.

Käyttäminen äänellä

Sano ensin "Alexa" ja sitten:

KOKEILE NÄITÄ	ESIMERKKILAUSEITA
Alexalle puhuminen	What's the weather?
Musiikin kuuntelu	Play Beethoven. HUOMAUTUS: Amazon Music on määritetty oletusmusiikkipalveluksi. Jos haluat vaihtaa oletusmusiikkipalvelua, käytä Alexa-sovellusta.
Äänenvoimakkuuden säätäminen	Turn the volume up.
Tietyn äänipalvelun kuuntelu	Play NPR on Tuneln. HUOMAUTUS: Amazon Alexa ei tue kaikkia äänipalveluita.
Toistaminen tietyllä kaiuttimella	Play funk in the living room. HUOMAUTUS: Varmista, että lausut ääneen Bose Music -sovellukseen yhdistetyn kaiuttimen nimen. Jos useille kaiuttimille on annettu sama nimi, käytä Alexa-sovelluksessa annettua nimeä tai vaihda nimi Bose Music -sovelluksessa.
Siirtyminen seuraavaan kappaleeseen	Next song.
Ajastimen asettaminen	Set a timer for 5 minutes.
Lisää mahdollisuuksia	What new skills do you have?
Alexan lopettaminen	Stop.

Kaiuttimien säätimien käyttäminen

Alexaa ohjataan toimintopainikkeella  ja mikrofoni pois -painikkeella . Ne sijaitsevat kaiuttimen yläosassa.





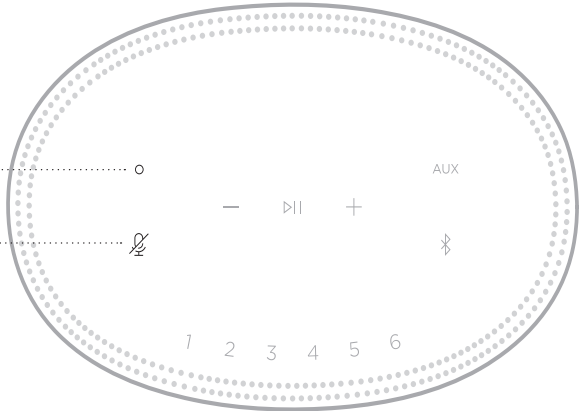

amazon alexa

Mikrofoni pois -painike



KOKEILE NÄITÄ

TOIMINTAOHJEET

Alexalle puhuminen	Napauta  ja lausu pyyntösi. Lista esimerkeistä on osoitteessa https://www.amazon.com/usealexa
Hälytysten ja ajastusten pysäyttäminen	Napauta  .
Alexan lopettaminen	Napauta  .
Mikrofonin ottaminen käyttöön / poistaminen käytöstä	Napauta  . HUOMAUTUS: Kun mikrofoni on poistettu käytöstä,  palaa punaisena eikä Alexaa voi käyttää.

GOOGLE ASSISTANTIN KÄYTTÄMINEN

Kun puhut Bose Smart Speaker 500 -kaiuttimen avulla Google Assistantille, voit nauttia musiikista kotona helposti. Voit kuunnella lempimusiikkiasi, säätää äänenvoimakkuutta ja saada tietoja kuuntelemastasi kappaleesta helposti äänikomennoilla. Lisäksi voit suunnitella päivääsi, asettaa herätyksiä ja ohjata kotisi älylaitteita omalla äänelläsi.

Lisätietoja Google Assistant -toiminnon ominaisuuksista on osoitteessa <https://support.google.com/assistant>.

HUOMAUTUKSIA:



- Google Assistant ei ole saatavilla kaikilla kielillä ja kaikissa maissa.
- Lisätietoja musiikin kuuntelusta Google Assistantin avulla, ks. sivu 25.

Käyttäminen äänellä

Sano ensin "Ok Google" ja sitten:

KOKEILE NÄITÄ	ESIMERKKILAUSEITA
Viihde	Play some music
Päivän suunnittelu	What's on my calendar today?
Tehtävien hallinta	Set an alarm for 7am tomorrow
Kodin ohjaaminen	Turn on the lights
Vastauksia kysymyksiin	What's the latest news?
Tehtävät	Remind me to buy milk tonight
Hupi	Tell me a fun fact

Kaiuttimien säätimien käyttäminen

Google Assistantia voi ohjata toimintopainikkeella  ja Mikrofoni pois -painikkeella . Ne sijaitsevat kaiuttimen yläosassa.





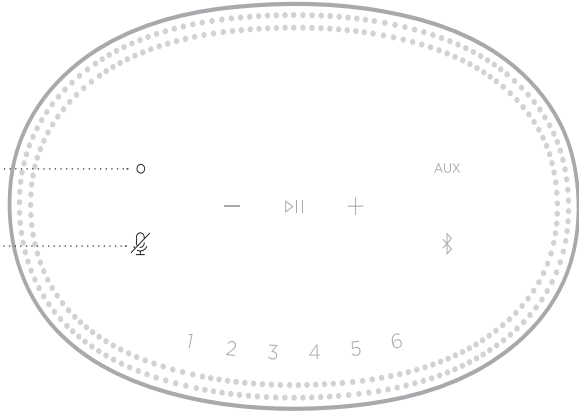

Ok Google

Mikrofoni pois -painike



KOKEILE NÄITÄ

TOIMINTAOHJEET

Google Assistantille puhuminen	Napauta  ja lausu pyyntösi. Lista esimerkeistä on osoitteessa https://support.google.com/assistant .
Hälytysten ja ajastusten pysäyttäminen	Napauta  .
Google Assistantin lopettaminen	Napauta  .
Mikrofonin ottaminen käyttöön / poistaminen käytöstä	Napauta  . Kun mikrofoni on poistettu käytöstä,  palaa punaisena eikä Google Assistantia voi käyttää.

MUSIIKIN KUUNTELU GOOGLE ASSISTANTIN AVULLA

Voit pyytää Google Assistantia toistamaan musiikkia oletusäänipalvelustasi tai tietystä äänipalvelusta.

Sano ensin "Ok Google" ja sitten:

KOKEILE NÄITÄ	ESIMERKKILAUSEITA
Musiikin kuuntelu	<p>Play some music.</p> <p>HUOMAUTUS: Google Assistant käyttää oletusäänipalveluasi. Jos kuulet virheilmoituksen, oletusäänipalvelua on ehkä vaihdettava. Voit muuttaa asetusta Google Assistant -sovelluksella.</p>
Kaiuttimen hallinta	<p>Turn up the volume.</p>
Tietyn äänipalvelun kuuntelu	<p>Play NPR on TuneIn.</p> <p>HUOMAUTUS: Google Assistant ei tue kaikkia äänipalveluita.</p>
Toistaminen tietyllä kaiuttimella	<p>Play some jazz on the living room speakers.</p> <p>HUOMAUTUS: Varmista, että lausut ääneen Bose Music -sovellukseen yhdistetyn kaiuttimen nimen. Jos useille kaiuttimille on annettu sama nimi, käytä Google Assistant -sovelluksessa annettua nimeä tai vaihda nimi Bose Music -sovelluksessa.</p>

Oletusäänipalvelun valinta

Kun määrität Google Assistantin asetukset ensimmäisen kerran, Google Assistant -sovellus kehottaa valitsemaan oletusäänipalvelun. Kun pyydät Google Assistantia soittamaan musiikkia Bose-tuotteilla, tuettuja oletuspalveluita ovat vain Pandora ja Spotify. Muita palveluita ei tueta, vaikka ne näkyvät luettelossa asetusten määrittämisen aikana.

Valitse oletusäänipalveluksi Pandora tai Spotify parhaan käyttökokemuksen varmistamiseksi. Jos valitset äänipalvelun, jota ei tueta, kuulet virheilmoituksen yrittäessäsi kuunnella musiikkia.

Esiasetuksia voi hallita Bose Music -sovelluksella ja kaukosäätimellä sekä kaiuttimen yläosan painikkeilla.

HUOMAUTUS: Esiasetuksia ei voi määrittää *Bluetooth*- tai AUX-tilassa.

ESIASETUKSEN MÄÄRITTÄMINEN

1. Suoratoista musiikkia Bose Music -sovelluksella.
2. Kun musiikkia kuuluu, pidä kaiuttimen esiasetuspainiketta painettuna, kunnes kuuluu äänimerkki.

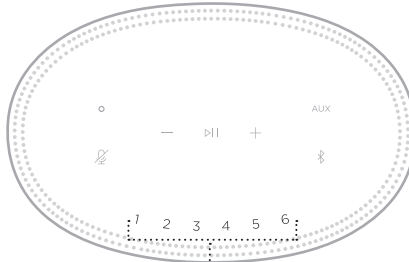

Esiasetuspainikkeet

Näytössä näkyy, että esiasetus on määritetty.

ESIASETUKSEN TOISTAMINEN

Kun olet mukauttanut esiasetukset, toista musiikkia napauttamalla esiasetuspainiketta.

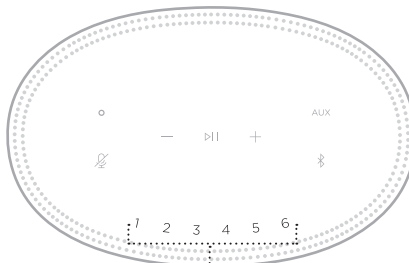

Esiasetuspainikkeet

Näytössä näkyy valittu esiasetus.

Langaton *Bluetooth*-tekniikka mahdollistaa musiikin suoratoiston älypuhelimien, taulutietokoneiden ja kannettavien tietokoneiden kaltaisista mobiililaitteista. Musiikin suoratoisto laitteesta edellyttää, että se on yhdistetty kaiuttimeen.

YHDISTÄMINEN MOBIILILAITTEeseen

1. Napauta *Bluetooth*-painiketta .

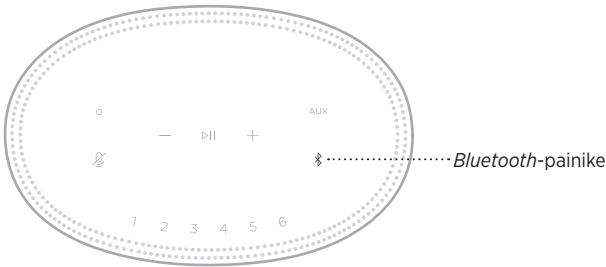

Valopalkki alkaa vilkkua hitaasti sinisenä.

2. Ota *Bluetooth*-toiminto käyttöön laitteessa.

VIHJE: *Bluetooth*-valikko sijaitsee yleensä Asetukset-valikossa.

3. Valitse kaiutin laiteluettelosta.

VIHJE: Etsi kaiuttimelle antamasi nimi Bose Music -sovelluksessa. Jos et ole nimennyt kaiutinta, näkyviin tulee oletusnimi.



Kun yhteys on muodostettu, kuuluu äänimerkki. Valopalkki palaa valkoisena ja sammuu sitten. Kaiuttimen nimi ilmestyy mobiililaiteluetteloon.

MOBIILILAITTEEN YHTEYDEN KATKAISEMINEN

Voit katkaista yhteyden mobiililaitteeseen Bose Music -sovelluksella.

HUOMAUTUS: Yhteyden voi katkaista myös mobiililaitteen *Bluetooth*-asetuksista. Kun poistat *Bluetooth*-ominaisuuden käytöstä, yhteys kaikkiin muihin laitteisiin katkaistaan.

MOBIILILAITTEEN YHDISTÄMINEN UUELLEEN

1. Napauta *Bluetooth*-painiketta .

HUOMAUTUS: Varmista, että *Bluetooth*-ominaisuus on otettu käyttöön mobiililaitteessa.

Näytössä näkyy, mihin laitteeseen on muodostettu yhteys.

2. Aloita äänentoisto yhdistetyssä mobiililaitteessa.

YHDISTÄMINEN TOISEEN MOBIILILAITTEESEEN

Voit tallentaa enintään kahdeksan laitetta kaiuttimen laiteluetteloon, ja kaiutin voi olla aktiivisesti yhteydessä kahteen laitteeseen kerrallaan.

HUOMAUTUS: Ääntä voi kuunnella vain yhdestä mobiililaitteesta kerrallaan.

1. Napauta  ja paina sitä, kunnes valopalkki alkaa vilkkua hitaasti sinisenä.

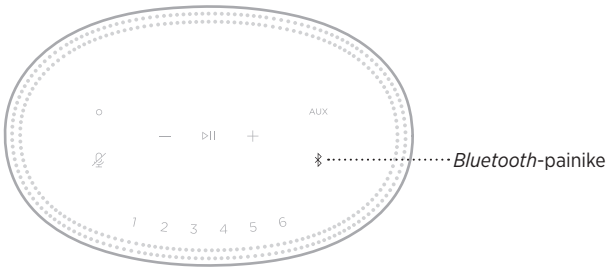

2. Valitse kaiutin mobiililaitteen laiteluettelosta.

HUOMAUTUS: Varmista, että *Bluetooth*-ominaisuus on otettu käyttöön mobiililaitteessa.

KAIUTTIMEN LAITELUETTELON TYHJENTÄMINEN

1. Kosketa ✂ ja pidä sitä painettuna 10 sekuntia, kunnes valopalkki täyttyy keskelle, välähtää kahdesti valkoisena ja sammuu.

Valopalkki vilkkuu hitaasti sinisenä.

2. Poista kaiutin laitteen *Bluetooth*-luettelosta.

Kaikkien laitteiden tiedot poistetaan kaiuttimen muistista, ja kaiutin voidaan taas yhdistää (ks. sivu 27).

Kaiutin pystyy toistamaan AirPlay 2 -ääntä, joten voit suoratoistaa ääntä Apple-laitteella yhdestä tai useasta kaiuttimesta.

HUOMAUTUKSIA:

- AirPlay 2:n käyttöön tarvitaan Apple-laite, jossa on iOS 11.4 tai uudempi.
- Apple-laite ja kaiutin on yhdistettävä samaan Wi-Fi-verkkoon.
- Lisätietoja AirPlay-toiminnosta on osoitteessa <https://www.apple.com/airplay>.

ÄÄNEN SUORATOISTO OHJAUSKESKUKSESTA

1. Avaa Ohjauskeskus Apple-laitteessa.
2. Napauta näytön oikeassa yläkulmassa näkyvää äänikortin kuvaa ja pidä se painettuna. Napauta tämän jälkeen AirPlay-kuvaketta .
3. Valitse kaiutin tai kaiuttimet.

ÄÄNEN SUORATOISTO SOVELLUKSESTA

1. Avaa musiikkisovellus (esim. Apple Music) ja valitse kuunneltava kappale.
2. Napauta .
3. Valitse kaiutin tai kaiuttimet.

YHDISTÄMINEN ÄÄNIJOHDOLLA

Voit kytkeä älypuhelimien, tablet-tietokoneiden, tietokoneiden tai muun mobiililaitteen kaiuttimeen käyttämällä 3,5 mm:n äänijohdon pistoketta (ei kuulu toimitukseen).

1. Yhdistä 3,5 mm:n äänijohdon (hankittava erikseen) mobiililaitteen kuulokeliitäntään.
2. Yhdistä 3,5 mm:n äänijohdon toinen pää kaiuttimen takaosan AUX-liitäntään.

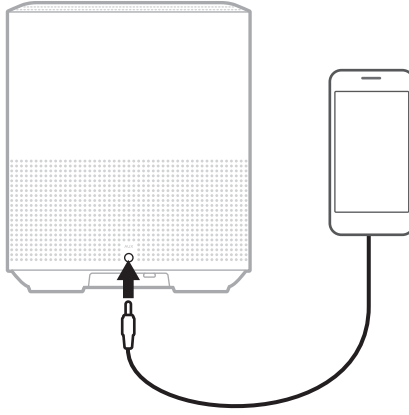

3. Napauta kaiuttimen yläosassa näkyvää AUX-painiketta.
Valopalkki palaa valkoisena ja sammuu sitten.

Kaiuttimen etuosan merkkivalo ilmaisee kaiuttimen tilan.

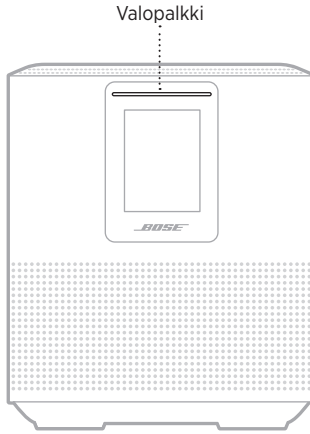

WI-FI-TILA

Ilmaisee kaiuttimen Wi-Fi-yhteyden tilan.

VALOPALKIN TOIMINTA

JÄRJESTELMÄN TILA

Vilkkuu hitaasti valkoisena



Muodostaa Wi-Fi-yhteyttä.



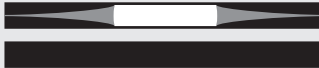

**Palaa valkoisena
ja sammuu sitten**



Wi-Fi-yhteys muodostettu.

BLUETOOTH-YHTEYDEN TILA

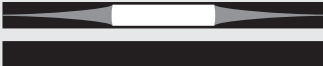
Osoittaa mobiililaitteiden *Bluetooth*-yhteyden tilan.

VALOPALKIN TOIMINTA	JÄRJESTELMÄN TILA
<p>Vilkkuu hitaasti sinisenä</p> 	<p>Valmis yhdistettäväksi mobiililaitteeseen.</p>
<p>Vilkkuu hitaasti valkoisena</p> 	<p>Muodostaa yhteyttä mobiililaitteeseen.</p>
<p>Palaa valkoisena ja sammuu sitten</p> 	<p>Yhdistetty mobiililaitteeseen.</p>
<p>Valkoinen valo täyttyy keskelle, välähtää kahdesti ja sammuu sitten</p> 	<p>Laiteluetteloa tyhjennetään.</p>





AUX-TILA

Osoittaa AUX-johdolla yhdistettyjen laitteiden yhteyden tilan.

VALOPALKIN TOIMINTA	JÄRJESTELMÄN TILA
<p>Palaa valkoisena ja sammuu sitten</p> 	<p>Yhdistetty AUX-lähteeseen.</p>

VIRTUAALIIVUSTAJAN TILA

Osoittaa virtuaaliivustajan tilan.

VALOPALKIN TOIMINTA	JÄRJESTELMÄN TILA
Ei pala	 Virtuaaliivustaja on valmiutilassa.
Valkoinen valo liikuu keskelle ja jää palamaan	 Virtuaaliivustaja kuuntelee.
Valkoinen valo liikuu palkin päihin	 Virtuaaliivustaja ajattelee.
Vilkkuu hitaasti valkoisena (koko palkki)	 Virtuaaliivustaja puhuu.
Vilkkuu hitaasti keltaisena	 Ilmoitus virtuaaliivustajalta.

Mikrofoni ei käytössä -merkkivalo

Mikrofoni ei käytössä -merkkivalo

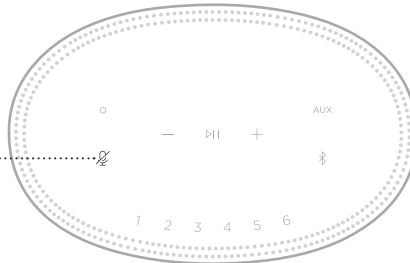



TOIMINNAN ILMAISIN JÄRJESTELMÄN TILA

Palaa punaisena	Mikrofonia ei ole kytketty päälle.
------------------------	------------------------------------







MEDIATOISTO JA ÄÄNENVOIMAKKUUS

Osoittaa kaiuttimen tilan ohjattaessa median toistoa ja äänenvoimakkuutta.

VALOPALKIN TOIMINTA	JÄRJESTELMÄN TILA
Kaksi keskimmäistä valoa palaa valkoisena	 Toisto/tauko
Valopalkin oikea pää vilkkuu hitaasti valkoisena	 Lisää äänenvoimakkuutta
Valopalkin vasen pää vilkkuu hitaasti valkoisena	 Vähemmän äänenvoimakkuutta

PÄIVITYKSET JA VIRHEET

Osoittaa ohjelmistopäivitysten ja virheilmoitusten tilan.

VALOPALKIN TOIMINTA	JÄRJESTELMÄN TILA
Palaa oranssina	 Wi-Fin määrittäminen käynnissä.
Valkoinen valo oikealta vasemmalle	 Ladataan päivitystä.
Valkoinen valo vasemmalta oikealle	 Kaiutin päivitetään.
Vilkkuu hitaasti oranssina neljä kertaa	 Lähdevirhe. Katso Bose Music -sovellus.
Vilkkuu punaisena neljä kertaa	 Pyyntö on väliaikaisesti pois käytöstä. Yritä myöhemmin uudelleen.
Palaa punaisena	 Kaiuttimen virhe. Ota yhteyttä Bosen asiakaspalveluun.

Kaiuttimen tiedot ja kuvakkeet sekä virtauttava laite, albumi ja esittäjä näkyvät kaiuttimen näytössä.

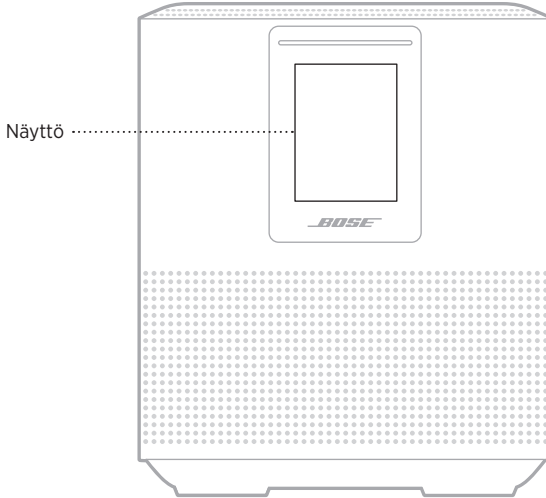

KELLONAJAN ASETTAMINEN

Voit asettaa kellonajan Bose Music -sovelluksessa.

NÄYTÖN SAMMUTTAMINEN

Näyttö on käytössä jatkuvasti. Näytön sammuttaminen:

1. Voit poistaa kellon käytöstä Bose Music -sovelluksella.
2. Siirrä kaiutin verkkoyhteyttä käyttävään valmiustilaan manuaalisesti (ks. sivu 14)

KAIUTTIMEN PÄIVITTÄMINEN

Kaiutin päivittyy automaattisesti, kun se yhdistetään Bose Music-sovellukseen ja Wi-Fi-verkkoon.

WI-FI-TOIMINNON OTTAMINEN KÄYTTÖÖN JA POISTAMINEN KÄYTÖSTÄ

Pidä Toisto/tauko-painiketta ▷|| ja *Bluetooth*-painiketta ⌘ painettuna 5 sekuntia, kunnes valkoinen valo täyttyy keskelle, välähtää kahdesti ja sammuu sitten.

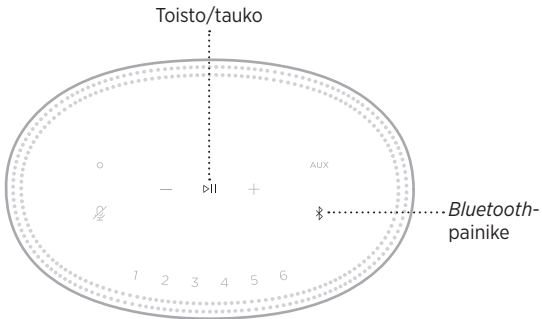

BOSE SOUNDLINK *BLUETOOTH* -KAIUTTIMEN TAI BOSE-KUULOKKEIDEN YHDISTÄMINEN

Bose SimpleSync™ -teknologialla tietyt Bose SoundLink *Bluetooth* -kaiuttimet tai Bose-kuulokkeet voidaan yhdistää Bose Smart Speaker 500 -kaiuttimeen musiikin kuuntelemiseksi uudella tavalla.

Edut

- **Toinen kuunteluhuone** Voit kuunnella samaa kappaletta yhtä aikaa kahdessa eri huoneessa yhdistämällä Bose SoundLink *Bluetooth* -kaiuttimen Bose Smart Speaker 500 -kaiuttimeen.
- **Henkilökohtainen kuuntelukokemus:** Voit kuunnella musiikka selkeästi seuraavassa huoneessa, kun yhdistät Bose-kuulokkeesi Bose Smart Speaker 500 -kaiuttimeen. Voit säätää kunkin tuotteen äänenvoimakkuutta erikseen tai mykistää kaiuttimen ja kuunnella musiikkia kuulokkeista eri puolilla kotiasi.

HUOMAUTUS: SimpleSync™-tekniikan kantama on sama kuin *Bluetooth*-yhteyden kantama, eli noin 9 metriä. Seinät ja rakennusmateriaalit voivat vaikuttaa signaalinvälitykseen.

Yhteensopivat tuotteet

Bose Smart Speaker 500 -kaiuttimeen voi yhdistää useimmat Bose SoundLink *Bluetooth* -kaiuttimet ja tietyt Bose-kuulokkeet.

Suosittuja yhteensopivia tuotteita:

- Bose SoundLink Revolve+ *Bluetooth* -kaiutin
- Bose SoundLink Mini *Bluetooth* -kaiutin
- Bose SoundLink Color *Bluetooth* -kaiutin
- Bose Noise Cancelling Headphones 700
- Langattomat Bose QuietComfort 35 -kuulokkeet

Uusia tuotteita lisätään aika ajoin. Täydellinen lista ja lisätietoja on osoitteessa worldwide.bose.com/Support/Groups.

Yhdistäminen Bose Music -sovelluksella

Voit yhdistää Bose SoundLink *Bluetooth* -kaiuttimen tai Bose-kuulokkeet Bose Smart Speaker 500 -kaiuttimeen Bose Music -sovelluksessa. Lisätietoja on osoitteessa worldwide.Bose.com/Support/Groups.

HUOMAUTUKSIA:

- Varmista, että yhdistettävään tuotteeseen on kytketty virta, että se on 9 metrin säteellä Bose Smart Speaker 500 -kaiuttimesta ja että se on valmis yhdistettäväksi toiseen laitteeseen. Lisätietoja on tuotteen käyttöohjeessa.
- Bose Smart Speaker 500 -kaiuttimeen voi yhdistää vain yhden tuotteen kerrallaan.

BOSE SOUNDLINK *BLUETOOTH* -KAIUTTIMEN TAI BOSE-KUULOKKEIDEN YHDISTÄMINEN UUDELLEEN

Kytke virta Bose SoundLink *Bluetooth* -kaiuttimeen tai Bose-kuulokkeisiin.

Kaiutin tai kuulokkeet yrittävät muodostaa yhteyden viimeksi yhdistettynä olleeseen *Bluetooth*-laitteeseen, kuten Bose Smart Speaker 500 -kaiuttimeen.

HUOMAUTUKSIA:

- Bose Smart Speaker 500 -kaiuttimen tai Bose Soundbarin on oltava enintään 9 metrin etäisyydellä, ja sen virran tulee olla kytketty.
- Jos yhteyden muodostaminen kaiuttimella tai kuulokkeilla ei onnistu, katso ”Kaiutin ei muodosta yhteyttä aiemmin yhdistettyyn Bose SoundLink *Bluetooth* -kaiuttimeen tai aiemmin yhdistettyihin Bose-kuulokkeisiin” sivulla 44.

KAIUTTIMEN PUHDISTAMINEN

Pyyhi kaiuttimen pinta pehmeällä, kuivalla liinalla.

HUOMIO:

- ÄLÄ käytä kaiuttimen lähellä mitään sumutettavia aineita. ÄLÄ käytä liuottimia, kemikaaleja tai puhdistusaineita, joissa on alkoholia, ammoniakkia tai hankausaineita.
- ÄLÄ päästä aukkoihin nesteitä.

VARAOSAT JA TARVIKKEET

Varaosia ja tarvikkeita voi tilata Bose-asiakaspalvelusta.

Siirry osoitteeseen worldwide.bose.com/Support/HS500.

RAJOITETTU TAKUU

Kaiuttimella on rajoitettu takuu. Rajoitetusta takuusta on lisätietoja osoitteessa global.bose.com/warranty.

Tuotteen rekisteröimisohjeet ovat osoitteessa global.bose.com/register. Rekisteröinnin laiminlyöminen ei vaikuta rajoitettuun takuuseen.

KOKEILE ENSIN NÄITÄ RATKAISUJA

Jos kaiuttimien kanssa ilmenee ongelmia, kokeile ensin seuraavia ratkaisuja:

- Varmista, että kaiutin on kytketty toimivaan sähköpistorasiaan (ks. sivu 14).
- Kytke johdot tukevasti.
- Tarkista valopalkki (ks. sivu 32).
- Lataa Bose Music -sovellus ja suorita käytettävissä olevat ohjelmistopäivitykset.
- Siirrä kaiutin ja mobiililaitteet kauas mahdollisista häiriölähteistä (langattomat reitittimet, langattomat puhelimet, televisiot, mikroaaltouunit tms.).
- Siirrä kaiutin suosittelun etäisyyden päähän langattomasta reitittimestä tai mobiililaitteesta, jotta se toimii oikein.



MUUT RATKAISUT

Jos ongelma ei ratkea, katso alla olevasta taulukosta tavallisimpien ongelmien oireet ja ratkaisut. Jos et löydä ratkaisua ongelmaan, ota yhteyttä Bosen asiakaspalveluun.

Käy osoitteessa worldwide.Bose.com/contact.

OIRE	RATKAISU
Kaiutin ei käynnisty.	Työnnä virtajohdon pistoke toiseen pistorasiaan. Irrota sähköpistoke, odota 30 sekuntia ja työnnä se tukevasti pistorasiaan.
Kaiutin ei vastaa asetusten määrittämisen aikana.	Varmista, että määrität asetukset Bose Music -sovelluksessa. HUOMAUTUS: Jos sovellus ei kehota määrittämään asetuksia, Siirry Omat tuotteet -ruutuun ja lisää kaiutin. Irrota sähköpistoke, odota 30 sekuntia ja työnnä se tukevasti pistorasiaan.
Bose Music -sovellus ei toimi mobiililaitteessa.	Varmista, että mobiililaitteesi on yhteensopiva Bose Music -sovelluksen kanssa ja täyttää vähimmäisvaatimukset. Saat lisätietoja mobiililaitteesi avulla käytettävästä sovelluskaupasta. Poista Bose Music -sovellus mobiililaitteesta ja asenna se uudelleen (ks. sivu 15).

OIRE	RATKAISU
Kaiutin ei muodosta yhteyttä Wi-Fi-verkkoon.	<p>Valitse Bose Music -sovelluksessa oikea verkon nimi ja kirjoita verkon salasana.</p> <p>Varmista, että kaiutin ja mobiililaite on yhdistetty samaan Wi-Fi-verkkoon.</p> <p>Jos verkon tiedot ovat muuttuneet, katso sivu 16.</p> <p>Ota Wi-Fi-yhteys käyttöön laitteessa, jonka avulla asetukset määritetään.</p> <p>Sulje mobiililaitteen muut käynnissä olevat sovellukset.</p> <p>Jos reititin tukee sekä 2,4 GHz:n että 5 GHz:n kaistaa, varmista, että mobiililaite ja kaiutin käyttävät samaa kaistaa.</p> <p>HUOMAUTUS: Anna kummallekin kaistalle yksilöivä nimi, jotta yhdistät aina oikeaan kaistaan.</p> <p>Nollaa reititin.</p> <p>Käynnistä Bose Music -sovellus mobiililaitteessasi. Irrota sähköpistoke, odota 30 sekuntia ja työnnä se pistorasiaan tiukasti. Lataa sovellus ja aloita asetusten määrittäminen alusta.</p>
Katkonainen ääni, tai ääntä ei kuulu.	<p>Lisää kaiuttimen ja mobiililaitteen äänenvoimakkuutta.</p> <p>Pysäytä muut äänen tai videokuvan suoratoistosovellukset.</p> <p>Käytä toista äänilähdettä.</p> <p>Toista ääntä toisesta sovelluksesta tai musiikkipalvelusta.</p> <p>Varmista, että käytät yhteensopivaa <i>Bluetooth</i>-mobiililaitetta.</p> <p>Käynnistä mobiililaite uudelleen.</p> <p>Irrota sähköpistoke, odota 30 sekuntia ja työnnä se tukevasti pistorasiaan.</p>
Kaiutin ei muodosta yhteyttä <i>Bluetooth</i>-laitteeseen.	<p>Poista mobiililaitteen <i>Bluetooth</i>-toiminto käytöstä ja ota se taas käyttöön. Poista kaiutin <i>Bluetooth</i>-valikosta. Muodosta yhteys uudelleen.</p> <p>Muodosta yhteys toiseen mobiililaitteeseen (ks. sivu 27).</p> <p>Varmista, että käytät yhteensopivaa <i>Bluetooth</i>-mobiililaitetta.</p> <p>Poista kaiutin mobiililaitteen <i>Bluetooth</i>-laiteluettelosta ja muodosta yhteys uudelleen (ks. sivu 27).</p> <p>Tyhjennä kaiuttimen laiteluettelo (ks. sivu 28).</p>

OIRE	RATKAISU
Kaiutin ei suoratoista ääntä AirPlay-toiminnolla.	<p>Varmista, että kaiuttimeen on kytketty virta ja että se on kantoalueella (ks. sivu 13).</p> <p>Varmista, että Apple-laite ja kaiutin on yhdistetty samaan Wi-Fi-verkkoon.</p> <p>Päivitä Apple-laite.</p> <p>Varmista, että kaiutin on ajan tasalla (ks. sivu 37).</p> <p>Jos käyttämässäsi musiikkisovelluksessa ei näy AirPlay-kuvaketta , suoratoista ääntä Ohjauskeskuksesta.</p> <p>Lisätukea on osoitteessa https://www.apple.com/airplay.</p>
Kaiutin ei näy toiseen Bose-tiliin lisäämistä varten.	<p>Varmista, että jakaminen on otettu käyttöön Bose Music -sovellusta käyttävässä kaiuttimessa.</p> <p>Varmista, että kaiutin ja mobiililaite on yhdistetty samaan Wi-Fi-verkkoon.</p>
Amazon Alexa ei vastaa.	<p>Varmista, että Alexa on määritetty Bose Music -sovelluksella (ks. sivu 20).</p> <p>HUOMAUTUS: Kaiuttimen tulee olla määritetty ja yhdistetty Wi-Fi-verkkoon Bose Music -sovelluksella.</p> <p>Varmista, että Alexa on käytettävissä maassasi.</p> <p>Varmista, että Mikrofoni pois -painikkeen merkkivalo  ei pala punaisena. Ota mikrofoni käyttöön napauttamalla .</p> <p>Varmista, että lausut ääneen Bose Music -sovelluksessa määritetyn nimen. Jos useille kaiuttimille on annettu sama nimi, käytä Alexa-sovelluksessa annettua nimeä tai vaihda nimi Bose Music -sovelluksessa.</p> <p>Alexa ei ehkä tue pyytämäsi toimintoa. Uusia toimintoja lisätään aika ajoin.</p> <p>Lisätukea on osoitteessa https://www.amazon.com/usealexa.</p>

OIRE	RATKAISU
Google Assistant ei vastaa tai toista ääntä.	<p>Varmista, että Google Assistant on määritetty Bose Music -sovelluksella (ks. sivu 20).</p> <p>Yhdistä mobiililaitte Wi-Fi-verkkoon.</p> <p>Varmista, että Google Assistant on käytettävissä maassasi.</p> <p>Varmista, että sinulla on Google Assistant -sovelluksen uusin versio.</p> <p>Varmista, että mobiililaitte on yhteensopiva.</p> <p>Poista Google Assistant kaiuttimesta Bose Music -sovelluksella. Lisää Google Assistant sitten uudelleen.</p> <p>Valitse oletusäänipalveluksi Pandora tai Spotify (ks. sivu 25).</p> <p>Varmista, että käytät Bose Music -sovelluksessa ja Google Assistant -sovelluksessa samaa äänipalvelutiliä.</p> <p>Google Assistant ei ehkä tue pyytämäsi toimintoa. Uusia toimintoja lisätään aika ajoin.</p> <p>Lisätukea on osoitteessa https://support.google.com/assistant.</p>
Google Assistantin henkilökohtaisten tulosasetusten muuttaminen.	<p>Jos haluat poistaa käytöstä henkilökohtaiset tulokset tai vaihtaa niitä varten käytettävää tiliä, käytä Google Assistant -sovelluksen asetusvalikkoa.</p>
Kaiutin ei muodosta yhteyttä Bose SoundLink Bluetooth -kaiuttimeen tai Bose-kuulokkeisiin.	<p>Varmista, että Bose SoundLink <i>Bluetooth</i> -kaiuttimeen tai kuulokkeisiin on kytketty virta, että ne ovat 9 metrin säteellä Bose Smart Speaker 500 -kaiuttimesta ja että ne ovat valmiita yhdistettäväksi toiseen laitteeseen. Lisätietoja on tuotteen käyttöohjeessa.</p>
Kaiutin ei muodosta yhteyttä aiemmin yhdistettyyn Bose SoundLink Bluetooth -kaiuttimeen tai aiemmin yhdistettyihin Bose-kuulokkeisiin.	<p>Selaa Bose SoundLink <i>Bluetooth</i> -kaiuttimen tai kuulokkeiden laiteluettelo sen säätimillä, kunnes kuulet Bose Smart Speaker 500 -kaiuttimen nimen. Tuotekohtaisia ohjeita on tuotteen käyttöohjeessa.</p> <p>HUOMAUTUS: Tietyt kaiuttimet ja kuulokkeet, kuten Bose Noise Cancelling Headphones 700, eivät tue tuoteluettelon selaamista. Katso lisätietoja näiden tuotteiden yhdistämisestä uudelleen kohdasta ”Yhdistäminen Bose Music -sovelluksella” sivulla 39.</p>
Yhdistetyn Bose SoundLink Bluetooth -kaiuttimen tai Bose-kuulokkeiden äänessä on viivettä.	<p>Kaikki Bose SoundLink <i>Bluetooth</i> -kaiuttimet eivät voi toistaa ääntä täydellisen synkronisesti, kun ne on yhdistetty kaiuttimeen. Voit tarkistaa tuotteen yhteensopivuuden osoitteessa worldwide.Bose.com/Support/Groups.</p> <p>Asenna kaikki Bose SoundLink <i>Bluetooth</i> -kaiuttimen tai kuulokkeiden ohjelmistopäivitykset. Voit tarkistaa päivitykset avaamalla tuotteesi Bose-sovelluksen mobiililaitteella tai menemällä tietokoneella osoitteeseen btu.Bose.com.</p>

KAIUTTIMEN PALAUTTAMINEN ALKUTILAAN

Kun kaiuttimeen palautetaan tehdasasetukset, kaikki lähde-, äänenvoimakkuus- ja verkkoasetukset poistetaan.

Kosketa Vähemmän äänenvoimakkuutta -painiketta — ja AUX-painiketta ja pidä niitä painettuna 10 sekuntia, kunnes valkoinen valo täyttyy keskelle, vilkkuu hitaasti valkoisena kahdesti ja himmenee.

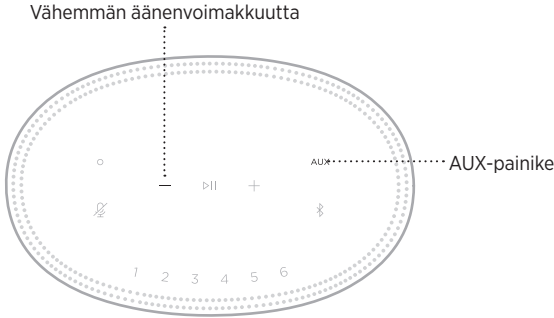

Kaiutin käynnistyy uudelleen. Kun palautus on valmis, valopalkki palaa oranssina.

Kaiuttimen verkko- ja ääniasetusten palauttaminen

Määritä kaiuttimen asetukset Bose Music -sovelluksella (ks. sivu 15).

Lisez et conservez à portée de main toutes les consignes de sécurité et le mode d'emploi.

CE Bose Corporation déclare que ce produit est conforme aux critères essentiels et autres dispositions de la directive 2014/53/UE et des autres directives européennes applicables. L'attestation complète de conformité est disponible à l'adresse www.Bose.com/compliance

Instructions importantes relatives à la sécurité

1. Lisez attentivement ces instructions.
2. Conservez ces instructions.
3. Respectez tous les avertissements.
4. Suivez toutes les instructions.
5. N'utilisez pas cet appareil à proximité de l'eau ou d'une source d'humidité.
6. Utilisez uniquement un chiffon sec pour le nettoyage.
7. Ne bloquez jamais les orifices d'aération. Suivez les instructions d'installation du fabricant.
8. Protégez le cordon d'alimentation contre les risques de piétinement ou de pincement, notamment au niveau des fiches, des prises de courant et des branchements à l'appareil.
9. Utilisez uniquement les accessoires spécifiés par le fabricant.
10. Débranchez cet appareil pendant un orage ou en cas d'inutilisation prolongée.
11. Confiez toute réparation à du personnel qualifié. Une réparation est nécessaire lorsque l'appareil a été endommagé de quelque façon que ce soit (endommagement du cordon d'alimentation ou de la fiche électrique, renversement d'un liquide ou de tout objet sur l'appareil, exposition de l'appareil à la pluie ou à l'humidité, dysfonctionnement, chute de l'appareil, etc.).



Ce symbole signale la présence d'une tension dangereuse non isolée à l'intérieur de l'appareil susceptible de constituer un risque d'électrocution.



Ce symbole indique que cette notice contient d'importantes instructions d'utilisation et de maintenance.



Certaines pièces présentent un risque de suffocation. Ne les laissez pas à la portée des enfants de moins de 3 ans.



Ce produit contient des composants magnétiques. Consultez votre médecin afin de savoir si ces composants peuvent avoir une incidence sur un dispositif médical implantable.

- Afin de limiter les risques d'incendie ou d'électrocution, veillez à NE PAS exposer ce produit à la pluie ou à l'humidité.
- Protégez l'appareil de tout risque de ruissellement ou d'éclaboussure. Ne placez pas d'objets contenant des liquides, tels que des vases, sur l'appareil ou à proximité.
- Tenez le produit à l'écart du feu et des sources de chaleur. Veillez à NE PAS placer d'objets enflammés, tels que des bougies allumées, sur l'appareil ou à proximité.
- Veillez à NE PAS effectuer de modifications non autorisées sur ce produit.
- Veillez à NE PAS utiliser un convertisseur continu-alternatif avec ce produit.
- Veillez à NE PAS utiliser cet appareil dans des véhicules ou des bateaux.
- Si la fiche d'alimentation ou la prise multiple est utilisée comme dispositif de débranchement de l'appareil, elle doit rester facilement accessible.



仅适用于 2000m 以下地区安全使用

Utilisez ce produit uniquement à une altitude inférieure à 2 000 mètres.

- L'étiquette d'identification du produit est située sous l'appareil.

REMARQUE : cet appareil a fait l'objet de tests prouvant sa conformité aux limites imposées aux appareils numériques de classe B, conformément à la partie 15 de la réglementation de la FCC. Ces limites sont conçues pour offrir une protection raisonnable contre les interférences nuisibles dans une installation résidentielle. Cet appareil génère, utilise et est susceptible d'émettre de l'énergie radioélectrique. À ce titre, s'il n'est pas installé ou utilisé conformément aux instructions, il est susceptible de perturber les communications radio. Cependant, il n'est nullement garanti que de telles perturbations ne se produisent pas dans une installation donnée. Si cet appareil perturbe effectivement la réception de la radio ou de la télévision (ce qui peut être vérifié en allumant et en éteignant l'appareil), vous êtes invité à tenter de remédier au problème en prenant une ou plusieurs des mesures suivantes :

- Réorientez ou déplacez l'antenne de réception.
- Augmentez la distance séparant le matériel du récepteur.
- Connectez l'appareil à une prise reliée à un circuit différent de celui auquel est branché le récepteur.
- Consultez votre revendeur ou un technicien radio/TV expérimenté pour obtenir de l'aide.

Toute modification non autorisée expressément par Bose Corporation est susceptible d'annuler le droit de l'utilisateur d'utiliser cet appareil.

Cet appareil est conforme à la partie 15 de la réglementation de la FCC et à ou aux standards RSS exemptés de licence d'ISDE Canada. L'utilisation de cet appareil est soumise aux conditions suivantes : (1) cet appareil ne doit pas provoquer d'interférences et (2) il doit tolérer les interférences externes, y compris celles susceptibles de provoquer un dysfonctionnement.

Cet appareil est conforme aux réglementations de la FCC et d'ISDE Canada relatives aux limites d'exposition aux rayonnements électromagnétiques pour le grand public. Il ne doit pas être installé ni utilisé avec un autre émetteur radio ou son antenne.

Cet appareil doit être installé et utilisé en préservant une distance minimale de 20 cm entre le corps rayonnant et votre corps.

Cet appareil opère dans la bande de fréquences 5 150 à 5 250 MHz et est destiné à une utilisation en intérieur afin de réduire les interférences potentiellement nuisibles avec les systèmes qui partagent le même canal.

CAN ICES-3(B)/NMB-3(B)

En vertu des exigences en matière d'écoconception de la directive 2009/125/CE relative aux produits liés à l'énergie, ce produit est conforme avec les normes ou documents suivants : Règlement (CE) n° 1275/2008, tel que modifié par le Règlement (UE) n° 801/2013.

Informations sur l'état d'alimentation requis	Modes d'alimentation	
	Veille	Veille en réseau
Consommation dans le mode d'alimentation spécifié, à une entrée de 230 V/50 Hz	< 0,5 W	Wi-Fi®, Bluetooth® ≤ 2,0 W
Délai au bout duquel l'équipement bascule automatiquement sur ce mode	< 2,5 heures	≤ 20 minutes
Consommation en mode veille en réseau si tous les ports réseau filaires sont connectés et tous les ports réseau sans fil sont activés, à une entrée de 230 V/50 Hz	S/O	≤ 2 W
Procédures de désactivation/d'activation du port réseau. La désactivation de tous les réseaux active le mode veille.	<p>Wi-Fi : désactivez ce réseau en appuyant simultanément sur la touche de lecture/pause et sur la touche <i>Bluetooth</i> pendant au moins 5 secondes. Répétez cette opération pour l'activer.</p> <p>Bluetooth : désactivez ce réseau en effaçant la liste de jumelage ; pour cela, maintenez enfoncée la touche <i>Bluetooth</i> pendant 10 secondes. Activez-le en associant une source <i>Bluetooth</i>.</p>	

Pour l'Europe :

Bande de fréquences comprise entre 2 400 et 2 483,5 MHz, entre 5 150 et 5 350 MHz et entre 5 470 et 5 725 MHz.

Puissance de transmission maximale inférieure à 20 dBm P.I.R.E.

La puissance de transmission maximale est inférieure aux limites réglementaires. Par conséquent, le test du DAS n'est pas nécessaire et on en est dispensé conformément aux réglementations en vigueur.

Cet appareil est limité à une utilisation en intérieur lors d'une utilisation dans la bande de fréquences comprise entre 5 150 et 5 350 MHz dans tous les États membres de l'UE répertoriés dans le tableau.

									
BE	DK	IE	UK	FR	CY	SK	HU	AT	SE
BG	DE	PT	EL	HR	LV	LT	MT	PL	
CZ	EE	FI	ES	IT	RO	LU	NL	SI	



Ce symbole signifie que le produit ne doit pas être jeté avec les déchets ménagers, mais déposé dans un centre de collecte approprié pour recyclage. Une mise au rebut et un recyclage adéquats permettent de protéger les ressources naturelles, la santé humaine et l'environnement. Pour plus d'informations sur l'élimination et le recyclage de ce produit, contactez votre mairie, votre service de ramassage des ordures ou le magasin où vous l'avez acheté.

Règles de gestion relatives aux appareils à radiofréquences de faible puissance

Article XII

Conformément aux « Règles de gestion relatives aux appareils à radiofréquences de faible puissance », en l'absence d'autorisation de la NCC, les organisations, entreprises ou utilisateurs ne sont pas autorisés à modifier la fréquence, à améliorer la puissance de transmission ou à altérer les caractéristiques d'origine et les performances d'un appareil à radiofréquences de faible puissance approuvé.

Article XIV

Les appareils à radiofréquences de faible puissance ne doivent avoir aucune incidence sur la sécurité des avions ni provoquer d'interférences avec les communications légales ; dans le cas contraire, l'utilisateur devra immédiatement cesser d'utiliser l'appareil jusqu'à l'absence complète d'interférences. Par communications légales, nous entendons les communications radio établies conformément au Telecommunications Act.

Les appareils à radiofréquences de faible puissance peuvent être sensibles aux interférences des communications légales ou aux appareils émettant des ondes radio ISM.

Tableau des restrictions concernant les substances dangereuses en Chine

Noms et quantités des substances ou éléments toxiques ou dangereux						
Nom	Substances ou éléments toxiques ou dangereux					
	Plomb (Pb)	Mercure (Hg)	Cadmium (Cd)	Chrome hexavalent (CR(VI))	Biphényle polybromé (PBB)	Éther de diphényle polybromé (PBDE)
Cartes de circuits imprimés	X	0	0	0	0	0
Pièces métalliques	X	0	0	0	0	0
Pièces en plastique	0	0	0	0	0	0
Enceintes	X	0	0	0	0	0
Câbles	X	0	0	0	0	0
Les données de ce tableau sont conformes aux dispositions de la norme SJ/T 11364.						
O : indique que la quantité de cette substance toxique ou dangereuse contenue dans tous les composants homogènes de cette pièce est inférieure à la limite définie dans GB/T 26572.						
X : indique que la quantité de cette substance toxique ou dangereuse contenue dans au moins un des composants homogènes de cette pièce est supérieure à la limite définie dans GB/T 26572.						

Tableau des restrictions concernant les substances dangereuses à Taïwan

Nom de l'appareil : Enceinte amplifiée, Référence : 423888						
Substances réglementées et leurs symboles chimiques						
Unité	Plomb (Pb)	Mercuré (Hg)	Cadmium (Cd)	Chrome hexavalent (Cr+6)	Biphényles polybromés (PBB)	Éthers de diphényle polybromés (PBDE)
Cartes de circuits imprimés	-	o	o	o	o	o
Pièces métalliques	-	o	o	o	o	o
Pièces en plastique	o	o	o	o	o	o
Enceintes	-	o	o	o	o	o
Câbles	-	o	o	o	o	o

Remarque 1 : « o » indique que le pourcentage de la substance réglementée ne dépasse pas le pourcentage de la valeur de référence de présence de cette substance.

Remarque 2 : « - » indique l'absence de cette substance réglementée.

Date de fabrication : le huitième chiffre du numéro de série indique l'année de fabrication ; par exemple, « 1 » correspond à 2011 ou à 2021.

Importateur pour la Chine : Bose Electronics (Shanghai) Company Limited, Part C, Plant 9, No. 353 North Riyang Road, Chine (Shanghai) Pilot Free Trade Zone

Importateur pour l'UE : Bose Products B.V., Gorslaan 60, 1441 RG Purmerend, Pays-Bas

Importateur pour Taïwan : Bose Taiwan Branch, 9F-A1, No. 10, Section 3, Minsheng East Road, Taipei City 104, Taïwan
Numéro de téléphone : +886-2-2514 7676

Importateur pour le Mexique : Bose de México, S. de R.L. de C.V., Paseo de las Palmas 405-204, Lomas de Chapultepec, 11000 México, D.F. Numéro de téléphone : +5255 (5202) 3545

Tension d'entrée : 100-240 V ~ 50/60 Hz ; 25 W

Informations relatives à la sécurité



Ce produit a la capacité de recevoir automatiquement des mises à jour de sécurité de Bose. Pour recevoir automatiquement des mises à jour de sécurité, vous devez terminer le processus d'installation dans l'application Bose Music et connecter l'appareil à Internet. **Si vous ne procédez pas ainsi, il vous incombe d'installer les mises à jour de sécurité que Bose met à votre disposition.**

Amazon, Alexa, Amazon Music et tous les logos associés sont des marques de commerce d'Amazon, Inc., ou de ses filiales. Apple, le logo Apple et AirPlay sont des marques de commerce d'Apple Inc., déposées aux États-Unis et dans d'autres pays. App Store est une marque de service d'Apple Inc.

L'utilisation de la mention « Compatible avec Apple » signifie qu'un accessoire a été conçu pour utiliser spécifiquement la technologie identifiée, et que son fabricant certifie la conformité avec les standards de performances d'Apple.

L'appellation et les logos *Bluetooth*[®] sont des marques déposées de Bluetooth SIG, Inc., utilisées sous licence par Bose Corporation.

Google et Google Play sont des marques de commerce de Google LLC.

Ce produit contient le service iHeartRadio, une marque déposée de iHeartMedia, Inc.

Ce produit est protégé par certains droits de propriété intellectuelle de Microsoft. L'utilisation ou la distribution de cette technologie en dehors de ce produit est interdite sans une licence de Microsoft.

Pandora est une marque de commerce ou une marque déposée de Pandora Media, Inc., mentionnée ici avec l'autorisation de cette dernière.

Ce produit incorpore le logiciel Spotify, qui fait l'objet des licences tierces indiquées sur la page suivante : www.spotify.com/connect/third-party-licenses

Spotify est une marque déposée de Spotify AB.

Wi-Fi est une marque déposée de Wi-Fi Alliance[®].

Siège de Bose Corporation : 1-877-230-5639

Bose, Bose Music, Bose Noise Cancelling Headphones, Bose Smart Speaker, QuietComfort, SimpleSync, SoundLink et SoundLink Revolve sont des marques commerciales de Bose Corporation.

©2021 Bose Corporation. Toute reproduction, modification, distribution ou autre utilisation, même partielle, de ce document est interdite sans autorisation écrite préalable.

Renseignements à noter et conserver

Le numéro de série et le numéro de modèle sont indiqués à la base de l'enceinte.

Numéro de série : _____

Numéro de modèle : _____

Conservez votre facture avec la notice d'utilisation. Enregistrez dès maintenant votre produit Bose. Pour ce faire, rendez-vous sur global.Bose.com/register

Pour afficher les déclarations de licence qui s'appliquent aux packages logiciels tiers inclus comme composants de votre produit Bose Smart Speaker 500 :

1. Sur l'enceinte, appuyez simultanément sur la touche d'augmentation du volume + et sur la touche de réduction du volume — pendant 5 secondes.
2. Raccordez un câble micro-USB au port micro-USB au bas de l'enceinte.
3. Connectez l'autre extrémité du câble USB à un ordinateur.
4. Sur l'ordinateur, saisissez **<http://203.0.113.1/opensource>** dans une fenêtre de navigateur pour afficher le CLUF et la déclaration de licence.

CONTENU DE L'EMBALLAGE

Composants livrés	12
-------------------------	----

POSITIONNEMENT DE L'ENCEINTE

Recommandations.....	13
----------------------	----

ALIMENTATION

Branchement de l'enceinte à la source d'alimentation	14
Veille réseau	14
Configuration manuelle de l'enceinte sur le mode veille réseau	14

CONFIGURATION DE L'APPLICATION BOSE MUSIC

Téléchargement de l'application Bose Music.....	15
---	----

UTILISATEURS EXISTANTS DE L'APPLICATION BOSE MUSIC

Ajout de l'enceinte à un compte existant.....	16
Connexion à un réseau Wi-Fi® différent.....	16

COMMANDES DE L'ENCEINTE

Fonctions de l'enceinte.....	18
Lecture multimédia et volume.....	18
Commandes de l'assistant vocal.....	19
Présélections.....	19

ASSISTANT VOCAL

Options de l'assistant vocal	20
Configuration de votre assistant vocal.....	20
Accès à Alexa	21
Usage de la voix.....	21
Utilisation des commandes de l'enceinte.....	22
Accès à l'Assistant Google	23
Usage de la voix.....	23
Utilisation des commandes de l'enceinte.....	24
Lecture de musique avec l'Assistant Google	25
Sélection d'un service audio spécifique	25

PERSONNALISATION DES PRÉSÉLECTIONS

Définition d'une présélection	26
Lecture d'une présélection.....	26

CONNEXIONS *BLUETOOTH*[®]

Connexion d'un périphérique mobile	27
Déconnexion d'un périphérique mobile.....	28
Reconnexion d'un périphérique mobile.....	28
Connexion d'un autre périphérique mobile.....	28
Effacement de la liste de périphériques de l'enceinte	29

DIFFUSION DE SON VIA AIRPLAY

Diffusion de son via le Centre de contrôle.....	30
Diffusion de son via une application.....	30

CONNEXIONS CÂBLÉES

Branchement d'un câble audio.....	31
-----------------------------------	----

ÉTAT DE L'ENCEINTE

État du réseau Wi-Fi.....	32
État de la connexion <i>Bluetooth</i>	33
État AUX.....	33
État de l'assistant vocal.....	34
Voyant de microphone désactivé.....	34
Lecture multimédia et volume.....	35
Mises à jour et erreurs.....	35

AFFICHEUR DE L'ENCEINTE

Réglage de l'horloge	36
Désactivation de l'afficheur	36

FONCTIONNALITÉS AVANCÉES

Mise à jour de l'enceinte.....	37
Activation/désactivation de la fonctionnalité Wi-Fi	37

CONNEXION DES PRODUITS BOSE

Connexion d'une enceinte Bose <i>Bluetooth</i> SoundLink ou d'un casque Bose.....	38
Avantages.....	38
Produits compatibles	38
Connexion à l'aide de l'application Bose Music.....	39
Reconnexion d'une enceinte Bose <i>Bluetooth</i> SoundLink ou d'un casque Bose.....	39

ENTRETIEN

Nettoyage de l'enceinte	40
Pièces de rechange et accessoires	40
Garantie limitée.....	40

RÉSOLUTION DES PROBLÈMES

Essayez tout d'abord les solutions suivantes.....	41
Autres solutions.....	41
Réinitialisation de l'enceinte	45
Restauration des paramètres audio et réseau de l'enceinte.....	45

COMPOSANTS LIVRÉS

Vérifiez la présence des composants suivants :

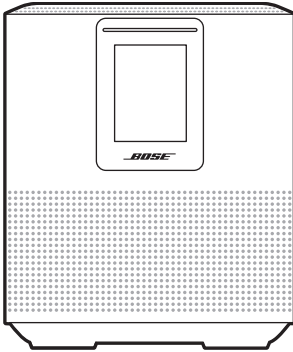

Enceinte Bose Smart Speaker 500

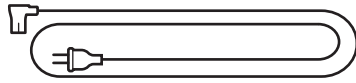

Cordon d'alimentation*

*L'appareil peut être livré avec plusieurs cordons d'alimentation. Utilisez le cordon d'alimentation approprié à votre pays.

REMARQUE : si l'un des composants est endommagé, évitez de l'utiliser. Contactez immédiatement votre revendeur Bose agréé ou le service client de Bose.

Rendez-vous sur [worldwide.bose.com/Support/HS500](https://www.worldwide.bose.com/Support/HS500)

RECOMMANDATIONS

Pour de meilleures performances, suivez ces recommandations lors de la mise en place de l'enceinte :

- Veillez à ne PAS placer l'enceinte sur un appareil audio/vidéo (radio, téléviseur, etc.) ou sur un autre objet susceptible de générer de la chaleur. La chaleur générée par ces appareils peut dégrader les performances de l'enceinte.
- Veillez à ne PAS placer d'objets sur l'enceinte.
- Pour éviter les interférences, éloignez tout autre appareil sans fil de 0,3 à 0,9 m de l'enceinte. Ne placez pas l'enceinte sur une étagère métallique ou à proximité d'une source de chaleur directe.
- Placez l'enceinte sur ses pieds en caoutchouc sur une surface stable et plane.
- Veillez à ce qu'une prise secteur se trouve à proximité.

BRANCHEMENT DE L'ENCEINTE À LA SOURCE D'ALIMENTATION

1. Raccordez le cordon d'alimentation au connecteur d'alimentation de l'enceinte.

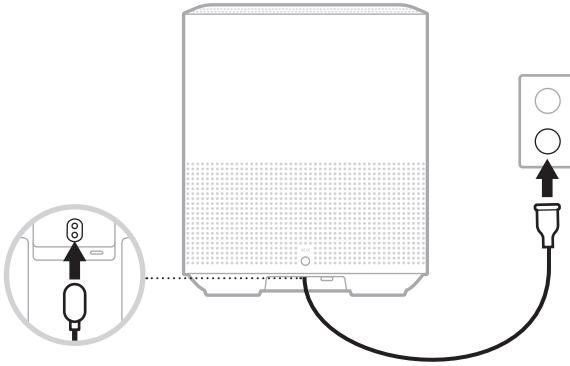

2. Branchez l'autre extrémité du cordon à une prise secteur.

L'enceinte se met sous tension et la barre lumineuse s'allume en orange.

VEILLE RÉSEAU

L'enceinte se met en veille réseau lorsque vous coupez le son et n'appuyez sur aucune touche pendant 20 minutes. Pour quitter le mode veille réseau sur l'enceinte :

- appuyez sur l'une des touches de l'enceinte ;
- utilisez la commande de lecture ou de réactivation du son sur votre périphérique mobile ou sur l'application Bose Music ;
- adressez-vous à Amazon Alexa ou à l'Assistant Google.

REMARQUE : pour accéder à votre assistant vocal en mode veille réseau, vérifiez que cette fonction est sélectionnée sur l'enceinte à l'aide de l'application Bose Music et que le microphone est activé (reportez-vous à la page 20).

Configuration manuelle de l'enceinte sur le mode veille réseau

Maintenez enfoncée la touche Lecture/Pause ▷II jusqu'à ce que l'horloge de l'enceinte apparaisse ou que l'afficheur s'éteigne progressivement.

L'application Bose Music vous permet de configurer et de contrôler l'enceinte à partir de votre périphérique mobile, notamment votre smartphone ou tablette.

Utilisez cette application pour écouter de la musique, configurer et modifier des présélections, ajouter des services musicaux, rechercher des stations radio Internet, configurer Amazon Alexa ou l'Assistant Google et gérer les paramètres de l'enceinte.

REMARQUE : si vous avez déjà créé un compte Bose dans l'application pour un autre produit Bose, consultez la section « Utilisateurs existants de l'application Bose Music » à la page 16.

TÉLÉCHARGEMENT DE L'APPLICATION BOSE MUSIC

1. Téléchargez l'application Bose Music sur votre périphérique mobile.



2. Suivez les instructions de l'application.

AJOUT DE L'ENCEINTE À UN COMPTE EXISTANT

Dans l'application Bose Music, accédez à l'écran Mes produits et ajoutez votre enceinte Bose Smart Speaker 500.

CONNEXION À UN RÉSEAU WI-FI DIFFÉRENT

Connectez-vous à un autre réseau si le nom ou le mot de passe de votre réseau a changé ou si vous souhaitez changer de réseau ou en ajouter un nouveau.

1. Sur l'enceinte, appuyez simultanément sur la touche AUX et sur la touche de lecture/pause ▷|| jusqu'à ce que la barre lumineuse scintille en orange.
2. Accédez aux réglages Wi-Fi sur votre périphérique mobile.
3. Sélectionnez Bose Smart Speaker 500.
4. Ouvrez l'application Bose Music et suivez les instructions.

REMARQUE : si l'application ne vous invite pas à la page de configuration, accédez à l'écran Mes produits et ajoutez votre enceinte.

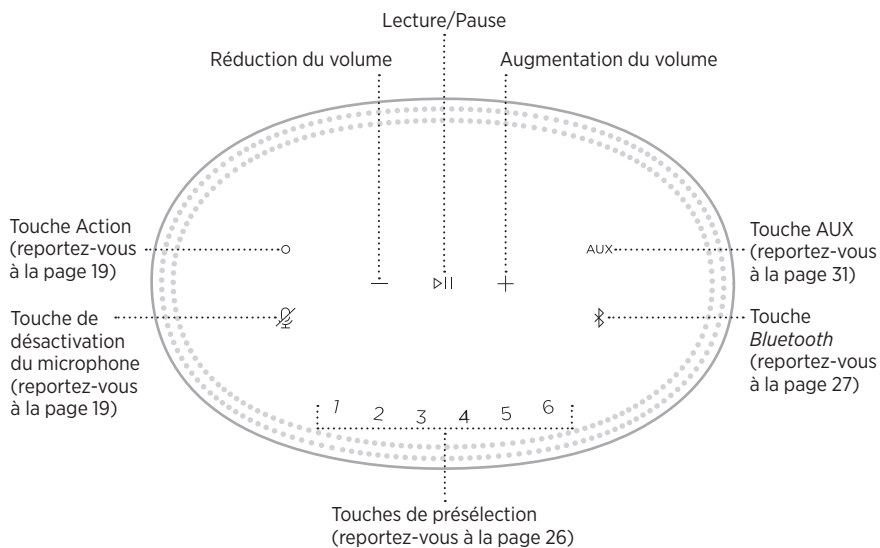

FONCTIONS DE L'ENCEINTE

Les commandes de l'enceinte se trouvent sur la partie supérieure de l'enceinte.

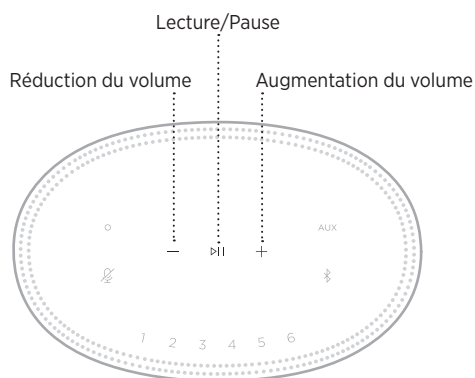

REMARQUE : vous pouvez également commander l'enceinte à l'aide de l'application Bose Music.

Lecture multimédia et volume



FONCTION	ACTION
Lecture/Pause	Appuyez sur ▷ . Les côtés de la barre lumineuse s'allument en blanc fixe jusqu'à ce que vous réactiviez le son.
Saut avant	Appuyez deux fois sur ▷ .
Saut arrière	Appuyez trois fois sur ▷ .
Réduction du volume	Appuyez sur —. REMARQUE : pour réduire rapidement le volume, maintenez enfoncée la touche —.
Augmentation du volume	Appuyez sur +. REMARQUE : pour augmenter rapidement le volume, maintenez enfoncée la touche +.

COMMANDES DE L'ASSISTANT VOCAL

Utilisez la touche Action  et la touche de désactivation du microphone  pour commander Amazon Alexa (page 22) ou l'Assistant Google (page 24).

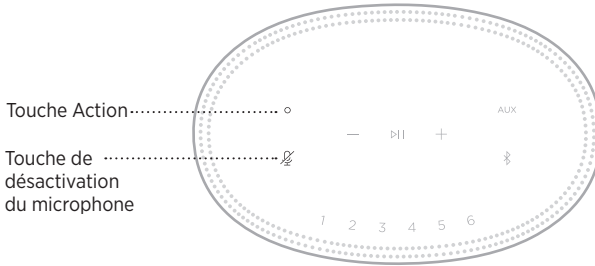

PRÉSÉLECTIONS

Vous pouvez définir six présélections afin d'écouter de la musique sur vos services musicaux favoris. Une fois les présélections configurées, votre musique est accessible à tout moment d'un simple appui sur une touche ou via l'application Bose Music.

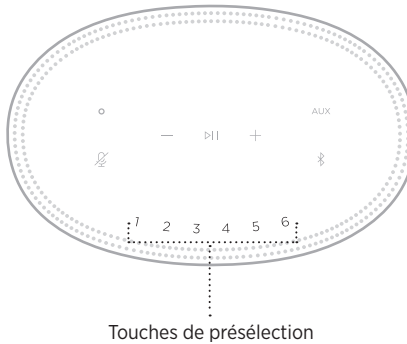

Pour plus d'informations sur l'utilisation et la configuration des présélections, reportez-vous à la section « Personnalisation des présélections » à la page 26.

OPTIONS DE L'ASSISTANT VOCAL

Vous pouvez programmer votre enceinte de façon pour accéder rapidement et facilement à Amazon Alexa ou à l'Assistant Google.

REMARQUE : Amazon Alexa et l'Assistant Google ne sont pas disponibles dans toutes les langues et tous les pays.

OPTIONS	MODE D'UTILISATION
Amazon Alexa	Utilisez votre voix et/ou la touche Action O (consultez la page 22).
Assistant Google	Utilisez votre voix et/ou la touche Action O (consultez la page 24).

REMARQUE : vous ne pouvez pas configurer l'enceinte pour accéder à Amazon Alexa et à l'Assistant Google en même temps.

CONFIGURATION DE VOTRE ASSISTANT VOCAL

Avant de commencer, vérifiez que votre périphérique mobile et que votre enceinte sont connectés au même réseau Wi-Fi.

Pour configurer votre assistant vocal, utilisez l'application Bose Music. Vous pouvez accéder à cette option dans le menu Réglages.

REMARQUE : lorsque vous configurez votre assistant vocal, veillez à utiliser le même compte de service audio que celui de l'application Bose Music.

ACCÈS À ALEXA

L'enceinte est compatible avec la fonction Amazon Alexa. Vous pouvez demander à Alexa de rechercher des pistes musicales et des stations d'informations spécifiques, de consulter les prévisions météorologiques, de contrôler les systèmes automatisés de votre logement, etc. Pour cela, rien de plus simple : il vous suffit de demander à Alexa ou d'utiliser la touche Action  ; Alexa vous répondra instantanément.

Pour plus d'informations sur les fonctionnalités d'Alexa, consultez la page : <https://www.amazon.com/usealexa>

REMARQUE : Alexa est disponible uniquement dans certains pays et certaines langues.

Usage de la voix

Commencez par dire « Alexa », puis prononcez les commandes suivantes :

EXEMPLES DE COMMANDES	QUE DIRE
Parler à Alexa	Quel temps fait-il ?
Écouter de la musique	Mets Beethoven. REMARQUE : Amazon Music est configuré comme service musical par défaut. Pour modifier le service musical par défaut, utilisez l'application Alexa.
Commande de volume	Augmente le volume.
Utiliser un service audio spécifique	Utilise NPR sur TuneIn. REMARQUE : Amazon Alexa ne prend pas en charge tous les services audio.
Écouter de la musique sur une enceinte spécifique	Mets du rock dans le salon. REMARQUE : veillez à prononcer le nom de l'enceinte que vous avez attribuée dans l'application Bose Music. Si plusieurs enceintes ont le même nom, utilisez le nom assigné dans l'application Alexa ou changez le nom dans l'application Bose Music.
Passer au morceau suivant	Morceau suivant.
Définir un minuteur	Lance le minuteur pour 5 minutes.
Découvrir de nouvelles fonctionnalités	Quelles sont tes nouvelles fonctions ?
Désactiver Alexa	Stop.

Utilisation des commandes de l'enceinte

Utilisez la touche Action  et la touche de désactivation du microphone  pour commander la fonction Alexa. Ces touches se trouvent sur le dessus de l'enceinte.





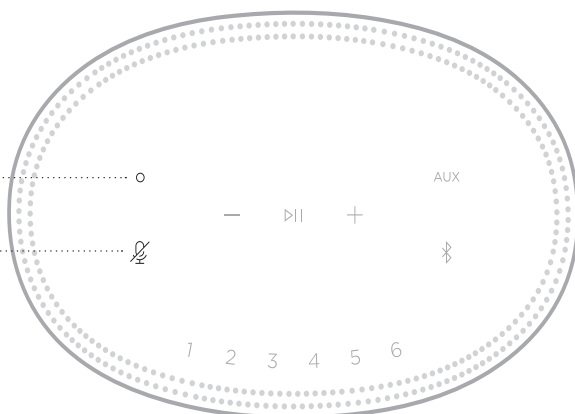

amazon alexa

Touche de désactivation
du microphone

EXEMPLES DE COMMANDES

PROCÉDURE À SUIVRE

Parler à Alexa	Appuyez sur  , puis formulez votre demande. Pour obtenir une liste des actions possibles, consultez le site https://www.amazon.com/usealexa
Arrêter les alarmes et les minuteurs	Appuyez sur  .
Désactiver Alexa	Appuyez sur  .
Activer/désactiver le microphone	Appuyez sur  . REMARQUE : lorsque le microphone est désactivé, le voyant  s'allume en rouge et vous ne pouvez pas accéder à Alexa.

ACCÈS À L'ASSISTANT GOOGLE

Avec votre enceinte Bose Smart Speaker 500, parlez à Google pour écouter de la musique chez vous en toute simplicité ; vous pouvez écouter votre musique préférée, contrôler le volume et rechercher des informations sur les morceaux que vous écoutez avec votre voix. Vous pouvez par ailleurs planifier votre journée, définir des alarmes et contrôler vos appareils intelligents.

Pour plus d'informations sur les fonctionnalités de l'Assistant Google, consultez la page <https://support.google.com/assistant>

REMARQUES :

- L'Assistant Google est disponible uniquement dans certains pays et certaines langues.
- Pour en savoir plus sur la lecture de musique avec l'Assistant Google, consultez la page 25.

Usage de la voix

Commencez par dire « Hey Google », puis prononcez les commandes suivantes :

ACTIONS POSSIBLES	EXEMPLES DE COMMANDES
Utiliser les fonctions de divertissement	Mets de la musique.
Programmer votre journée	Qu'y a-t-il dans mon agenda aujourd'hui ?
Gérer des tâches	Règle une alarme pour 7h demain
Contrôler votre logement	Allume les lumières
Obtenir des réponses	Quelles sont les dernières actualités ?
Accomplir des tâches	Rappelle-moi d'acheter du lait ce soir
Essayer des choses amusantes	Raconte-moi une anecdote

Utilisation des commandes de l'enceinte

Utilisez la touche Action  et la touche de désactivation du microphone  pour commander l'Assistant Google. Ces touches se trouvent sur le dessus de l'enceinte.





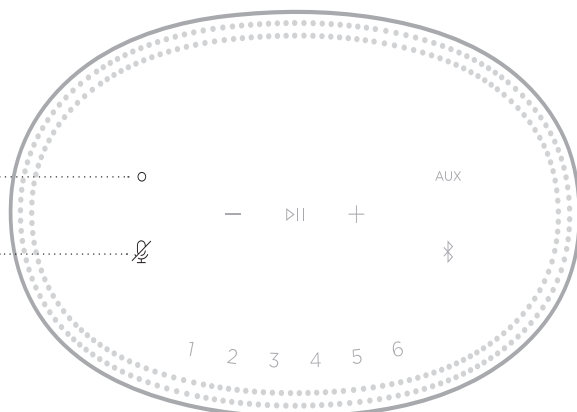

Hey Google

Touche de désactivation
du microphone



EXEMPLES DE COMMANDES

PROCÉDURE À SUIVRE

Parler à l'Assistant Google	Appuyez sur  , puis formulez votre demande. Pour obtenir une liste des commandes disponibles, consultez la page https://support.google.com/assistant
Arrêter les alarmes et les minuteurs	Appuyez sur  .
Arrêter l'Assistant Google	Appuyez sur  .
Activer/désactiver le microphone	Appuyez sur  Lorsque le microphone est désactivé, le voyant  s'allume en rouge et vous ne pouvez pas accéder à l'Assistant Google.

LECTURE DE MUSIQUE AVEC L'ASSISTANT GOOGLE

Demandez à Google de lire de la musique via votre service audio par défaut ou un service audio spécifique.

Commencez par dire « Hey Google », puis prononcez les commandes suivantes :

ACTIONS POSSIBLES	EXEMPLES DE COMMANDES
Démarrer la lecture	Mets de la musique. REMARQUE : l'Assistant Google utilise votre service audio par défaut. Si vous entendez un message d'erreur, il est possible que vous deviez modifier votre service audio par défaut. Pour cela, utilisez l'application Assistant Google.
Commander votre enceinte	Augmente le volume.
Utiliser un service audio spécifique	Utilise NPR sur Tuneln. REMARQUE : l'Assistant Google ne prend pas en charge tous les services audio.
Écouter de la musique sur une enceinte spécifique	Mets du rock via les enceintes du salon. REMARQUE : veillez à prononcer le nom de l'enceinte que vous avez attribuée dans l'application Bose Music. Si plusieurs enceintes ont le même nom, utilisez le nom assigné dans l'Assistant Google ou changez le nom dans l'application Bose Music.

Sélection d'un service audio spécifique

Lors de la configuration initiale de l'Assistant Google, l'application correspondante vous invite à sélectionner un service audio par défaut. Lorsque vous demandez à Google de jouer de la musique sur des produits Bose, les seuls services disponibles sont par défaut Pandora et Spotify. Bien que d'autres services figurent dans la liste au cours de la configuration, ils ne sont pas pris en charge.

Pour une meilleure expérience d'écoute, sélectionnez Pandora ou Spotify comme service audio par défaut. Si vous choisissez un service audio non pris en charge, vous entendez un message d'erreur lorsque vous demandez la lecture audio.

Vous pouvez contrôler les présélections à l'aide de l'application Bose Music ou des touches situées sur le dessus de l'enceinte.

REMARQUE : vous ne pouvez pas définir de présélections en mode *Bluetooth* ou *AUX*.

DÉFINITION D'UNE PRÉSÉLECTION

1. Diffusez de la musique à l'aide de l'application Bose Music.
2. Pendant l'écoute d'une source musicale, maintenez enfoncée l'une des touches de présélection sur l'enceinte jusqu'à ce que vous entendiez une tonalité.

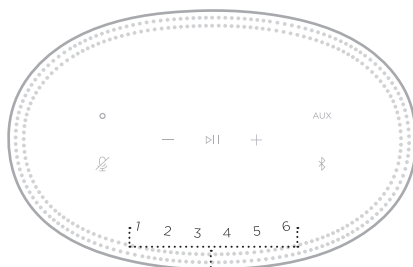

Touches de présélection

La présélection définie apparaît sur l'affichage.

LECTURE D'UNE PRÉSÉLECTION

Après avoir personnalisé vos présélections, appuyez sur la touche de l'une d'entre elles pour l'exécuter.

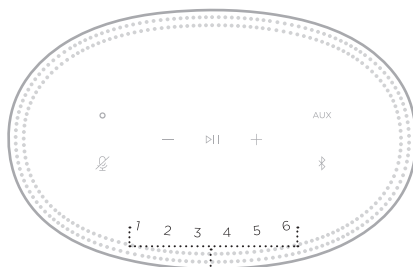

Touches de présélection

L'affichage montre les présélections sélectionnées.

La technologie sans fil *Bluetooth* vous permet d'écouter de la musique sur des périphériques mobiles, tels que des smartphones, des tablettes et des ordinateurs portables. Avant de pouvoir écouter de la musique enregistrée sur un appareil, vous devez connecter cet appareil à votre enceinte.

CONNEXION D'UN PÉRIPHÉRIQUE MOBILE

1. Appuyez sur la touche *Bluetooth* .

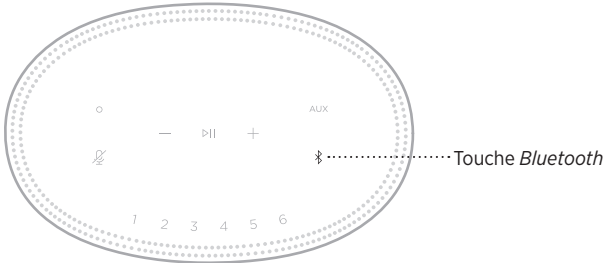

La barre lumineuse scintille en bleu.

2. Sur votre appareil, activez la fonction *Bluetooth*.

CONSEIL : la fonction *Bluetooth* se trouve généralement dans le menu Réglages.

3. Sélectionnez votre enceinte dans la liste des périphériques.

CONSEIL : recherchez le nom que vous avez indiqué pour votre enceinte dans l'application Bose Music. Si vous n'avez pas attribué de nom à l'enceinte, le nom par défaut s'affiche.



Une fois la connexion établie, vous entendez une tonalité. La barre lumineuse s'allume en blanc, puis s'éteint progressivement et le nom de votre enceinte apparaît sur la liste des périphériques mobiles.

DÉCONNEXION D'UN PÉRIPHÉRIQUE MOBILE

Utilisez l'application Bose Music pour déconnecter votre périphérique mobile.

REMARQUE : vous pouvez également utiliser les paramètres *Bluetooth* de votre périphérique mobile. La désactivation de la fonction *Bluetooth* déconnecte tous les autres périphériques.

RECONNEXION D'UN PÉRIPHÉRIQUE MOBILE

1. Appuyez sur la touche *Bluetooth* .

REMARQUE : assurez-vous que la fonction *Bluetooth* est activée sur votre périphérique mobile.

Le périphérique actuellement connecté apparaît sur l'affichage.

2. Démarrez la lecture sur le périphérique mobile connecté.

CONNEXION D'UN AUTRE PÉRIPHÉRIQUE MOBILE

Vous pouvez mémoriser jusqu'à huit périphériques dans la liste des périphériques de l'enceinte, et connecter activement jusqu'à deux périphériques simultanément.

REMARQUE : vous ne pouvez pas écouter de la musique sur plusieurs périphériques mobiles en même temps.

1. Appuyez longuement sur la touche  jusqu'à ce que la barre lumineuse scintille en bleu.

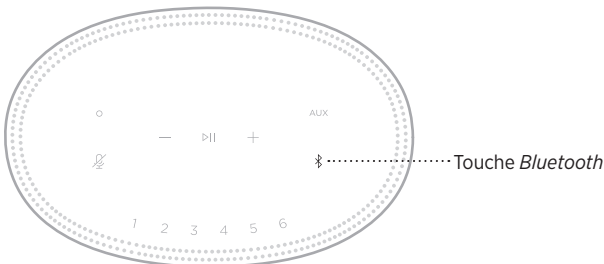

2. Sur votre périphérique mobile, sélectionnez l'enceinte dans la liste des périphériques.

REMARQUE : assurez-vous que la fonction *Bluetooth* est activée sur votre périphérique mobile.

EFFACEMENT DE LA LISTE DE PÉRIPHÉRIQUES DE L'ENCEINTE

1. Appuyez sur la touche  pendant 10 secondes jusqu'à ce que la barre lumineuse se déplace vers le centre, scintille en blanc deux fois, puis s'éteigne progressivement.

La barre lumineuse scintille en bleu.

2. Supprimez la barre de son de la liste *Bluetooth* figurant sur votre périphérique.

Tous les périphériques sont effacés de la liste et la barre de son est prête pour une nouvelle connexion (reportez-vous à la page 27).

L'enceinte prend en charge la technologie AirPlay 2, qui vous permet de diffuser rapidement la musique de votre appareil Apple sur votre enceinte ou sur plusieurs enceintes.

REMARQUES :

- Pour utiliser AirPlay 2, vous devez disposer d'un appareil Apple exécutant iOS 11.4 ou une version ultérieure.
- Votre appareil Apple et votre enceinte doivent être connectés au même réseau Wi-Fi.
- Pour en savoir plus AirPlay , consultez le site <https://www.apple.com/airplay>

DIFFUSION DE SON VIA LE CENTRE DE CONTRÔLE

1. Sur votre appareil Apple, ouvrez le centre de contrôle.
2. Appuyez longuement sur la carte audio dans l'angle supérieur droit de l'écran, puis touchez l'icône AirPlay .
3. Sélectionnez votre ou vos enceintes.

DIFFUSION DE SON VIA UNE APPLICATION

1. Ouvrez une application musicale (par exemple, Apple Music), puis sélectionnez une piste.
2. Appuyez sur .
3. Sélectionnez votre ou vos enceintes.

BRANCHEMENT D'UN CÂBLE AUDIO

Vous pouvez connecter à l'enceinte un smartphone, une tablette, un ordinateur ou tout autre type d'appareil audio à l'aide d'un câble audio de 3,5 mm (non fourni).

1. Connectez une extrémité du câble 3,5 mm audio (non fourni) à la prise casque de votre périphérique mobile.
2. Connectez l'autre extrémité du 3,5 mm câble au connecteur AUX à l'arrière de l'enceinte.

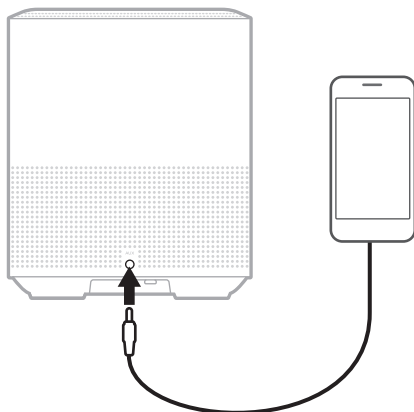

3. Appuyez sur AUX sur le dessus de l'enceinte.

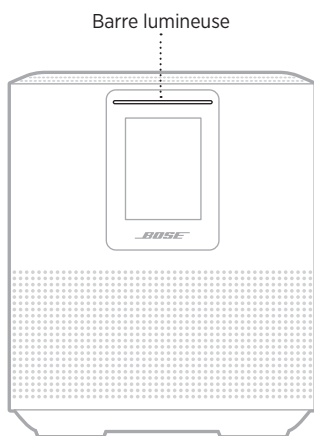

La barre lumineuse s'allume en blanc, puis s'éteint progressivement.

La barre lumineuse située sur la façade de l'enceinte indique l'état de l'enceinte.









ÉTAT DU RÉSEAU WI-FI

Cette fonction indique l'état de la connexion Wi-Fi de l'enceinte.

ACTIVITÉ DE LA BARRE LUMINEUSE		ÉTAT DU SYSTÈME
Scintillement blanc		Connexion Wi-Fi en cours
Blanc fixe, puis s'éteint progressivement		Connexion au réseau Wi-Fi



ÉTAT DE LA CONNEXION *BLUETOOTH*

Indique l'état de la connexion *Bluetooth* des périphériques mobiles.

ACTIVITÉ DE LA BARRE LUMINEUSE		ÉTAT DU SYSTÈME
Scintillement bleu		Prêt à être connecté à un périphérique mobile
Scintillement blanc		Connexion à un appareil mobile
Blanc fixe, s'éteint progressivement	 	Connectée à un périphérique mobile
La barre lumineuse s'allume en blanc, scintille deux fois, puis s'éteint progressivement	  	La liste des périphériques est en cours de suppression





ÉTAT AUX

Ce voyant indique l'état de connexion des périphériques connectés à l'aide d'un câble AUX.

ACTIVITÉ DE LA BARRE LUMINEUSE		ÉTAT DU SYSTÈME
Blanc fixe, s'éteint progressivement	 	Connexion à une source AUX

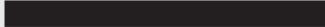
ÉTAT DE L'ASSISTANT VOCAL

Vous pouvez afficher l'état de votre assistant vocal.

ACTIVITÉ DE LA BARRE LUMINEUSE		ÉTAT DU SYSTÈME
Fonction désactivée		L'assistant vocal est inactif
La barre lumineuse se déplace vers le centre, puis reste allumée		L'assistant vocal est à l'écoute
La barre lumineuse se déplace vers les côtés		L'assistant vocal réfléchit
Blanc scintillant (complètement)		L'assistant vocal parle
Jaune scintillant		Notification de l'assistant vocal

Voyant de microphone désactivé

Voyant de désactivation du microphone

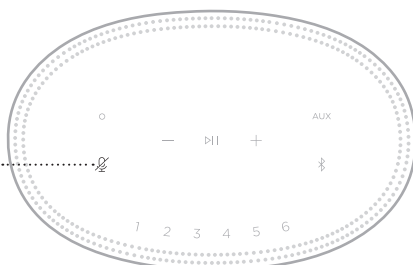

ACTIVITÉ DU VOYANT	ÉTAT DU SYSTÈME
Reste allumé en rouge	Le microphone est désactivé.







LECTURE MULTIMÉDIA ET VOLUME

Indique l'état de l'enceinte lors du contrôle de la lecture multimédia et du volume.

ACTIVITÉ DE LA BARRE LUMINEUSE		ÉTAT DU SYSTÈME
Deux lumières centrales s'allument en blanc		Lecture/Pause
L'extrémité droite de la barre lumineuse scintille en blanc		Augmentation du volume
L'extrémité gauche de la barre lumineuse scintille en blanc		Réduction du volume

MISES À JOUR ET ERREURS

Ces voyants indiquent l'état des mises à jour logicielles et des alertes d'erreur.

ACTIVITÉ DE LA BARRE LUMINEUSE		ÉTAT DU SYSTÈME
Orange fixe		Configuration en cours du réseau Wi-Fi
La barre lumineuse se déplace de droite à gauche		Téléchargement de la mise à jour en cours
La barre lumineuse se déplace de gauche à droite		Mise à jour en cours de l'enceinte
Scintillement orange quatre fois		Erreur de la source, reportez-vous à l'application Bose Music
Scintillement rouge quatre fois		La demande est provisoirement indisponible ; réessayez ultérieurement.
Reste allumée en rouge		Erreur de l'enceinte. Contactez le service client de Bose.

L'afficheur de l'enceinte contient des informations et des icônes, et indique le service de streaming, l'album et l'artiste en cours de lecture.

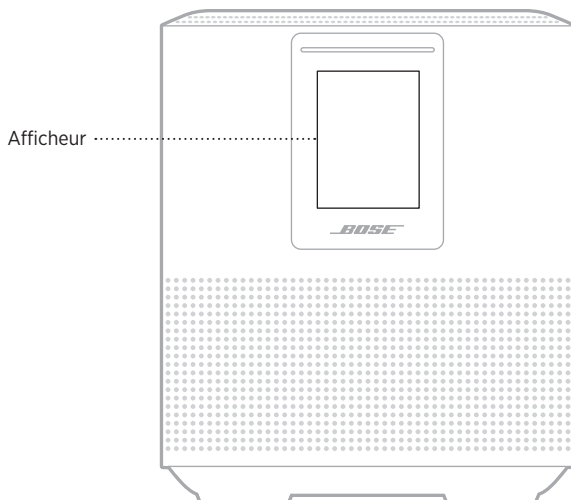

RÉGLAGE DE L'HORLOGE

Utilisez l'application Bose Music pour définir l'horloge.

DÉSACTIVATION DE L'AFFICHEUR

L'afficheur est toujours allumé. Pour l'éteindre :

1. Désactivez l'horloge à l'aide de l'application Bose Music.
2. Configurez manuellement l'enceinte sur le mode veille réseau (reportez-vous à la page 14).

MISE À JOUR DE L'ENCEINTE

L'enceinte se met à jour automatiquement lorsque vous la connectez à l'application Bose Music et à votre réseau Wi-Fi.

ACTIVATION/DÉSACTIVATION DE LA FONCTIONNALITÉ WI-FI

Maintenez enfoncées les touches de lecture/pause >|| et *Bluetooth* ⌘ pendant 5 secondes jusqu'à ce que la barre lumineuse se déplace au centre, scintille deux fois, puis s'éteigne progressivement.

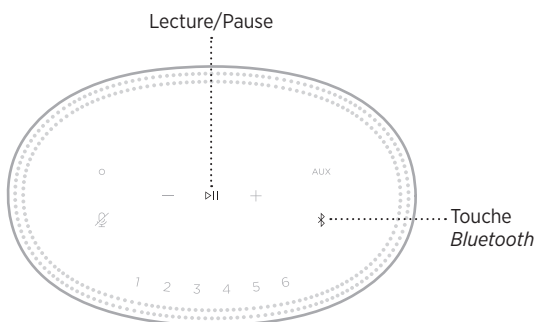

CONNEXION D'UNE ENCEINTE BOSE *BLUETOOTH* SOUNDLINK OU D'UN CASQUE BOSE

La technologie Bose SimpleSync™ vous permet de connecter certaines enceintes Bose *Bluetooth* SoundLink ou certains casques Bose à l'enceinte Bose Smart Speaker 500 pour profiter au mieux de votre musique préférée.

Avantages

- **Une autre pièce où diffuser le son** : écoutez le même morceau dans deux pièces différentes en connectant votre enceinte Bose *Bluetooth* SoundLink à votre enceinte Bose Smart Speaker 500.
- **Une expérience d'écoute personnalisée** : écoutez clairement votre musique dans la pièce d'à côté en connectant votre casque Bose à votre enceinte Bose Smart Speaker 500. Utilisez les commandes de réglage du volume indépendantes sur chaque produit pour baisser ou couper le son de votre enceinte tout en écoutant votre musique sur votre casque dans toute la maison.

REMARQUE : la technologie SimpleSync™ offre une portée sans fil *Bluetooth* de 9 mètres. Certains murs et matériaux de construction peuvent avoir une incidence sur la réception.

Produits compatibles

Vous pouvez connecter la plupart des enceintes Bose *Bluetooth* SoundLink et certains casques Bose à votre enceinte Bose Smart Speaker 500.

Les produits compatibles les plus connus sont les suivants :

- Enceinte Bose *Bluetooth* SoundLink Revolve+
- Enceinte Bose *Bluetooth* SoundLink Mini
- Enceinte Bose *Bluetooth* SoundLink Color
- Casque Bose Noise Cancelling Headphones 700
- Casque sans fil Bose QuietComfort 35

De nouvelles fonctionnalités sont ajoutées périodiquement. Pour obtenir une liste complète, consultez la page : [worldwide.bose.com/Support/Groups](https://www.worldwide.bose.com/Support/Groups)

Connexion à l'aide de l'application Bose Music

Utilisez l'application Bose Music pour connecter votre enceinte Bose *Bluetooth* SoundLink ou votre casque Bose à votre enceinte Bose Smart Speaker 500. Pour de plus amples informations, rendez-vous sur worldwide.bose.com/Support/Groups

REMARQUES :

- Vérifiez que le produit auquel vous vous connectez est sous tension, se trouve à 9 m maximum de l'enceinte Bose Smart Speaker 500 et est prêt à se connecter à un autre appareil. Pour plus d'informations, consultez la notice d'utilisation de votre produit.
- Vous ne pouvez connecter qu'un seul produit à la fois à l'enceinte Bose Smart Speaker 500.

RECONNEXION D'UNE ENCEINTE BOSE *BLUETOOTH* SOUNDLINK OU D'UN CASQUE BOSE

Allumez votre enceinte Bose *Bluetooth* SoundLink ou votre casque Bose.

Votre enceinte ou votre casque tente de se connecter automatiquement à l'appareil *Bluetooth* le plus récemment connecté, notamment à votre enceinte Bose Smart Speaker 500.

REMARQUES :

- Votre enceinte Bose Smart Speaker 500 doit se trouver à moins de 9 m et être sous tension.
- Si votre enceinte ou votre casque ne se connecte pas, consultez la section « Impossible de reconnecter l'enceinte à une enceinte Bose *Bluetooth* SoundLink ou à un casque Bose précédemment connecté(e) » à la page 44.

NETTOYAGE DE L'ENCEINTE

Vous pouvez nettoyer la surface du système avec un chiffon doux et sec.

ATTENTION :

- Veillez à NE PAS utiliser de spray à proximité de l'enceinte. Veillez à NE PAS utiliser de solvants, de produits chimiques ni de liquides de nettoyage contenant de l'alcool, de l'ammoniac ou des substances abrasives.
- Veillez à ce qu'aucun liquide ne pénètre dans les ouvertures.

PIÈCES DE RECHANGE ET ACCESSOIRES

Vous pouvez commander des accessoires ou des pièces de rechange en vous adressant au service client de Bose.

Rendez-vous sur worldwide.Bose.com/Support/HS500

GARANTIE LIMITÉE

L'enceinte est couverte par une garantie limitée. Consultez notre site Web à l'adresse global.Bose.com/warranty pour en savoir plus sur la garantie limitée.

Pour enregistrer votre produit, accédez à la page global.Bose.com/register. En cas d'oubli, les droits que vous confère cette garantie limitée ne s'en trouveront pas affectés.

ESSAYEZ TOUT D'ABORD LES SOLUTIONS SUIVANTES

Si vous avez des problèmes avec votre enceinte, essayez les solutions suivantes :

- Vérifiez que la prise secteur à laquelle est raccordée l'enceinte est alimentée, (reportez-vous à la page 14).
- Vérifiez que tous les câbles sont correctement raccordés.
- Vérifiez l'état de la barre lumineuse (reportez-vous à la page 32).
- Téléchargez l'application Bose Music et exécutez les mises à jour logicielles disponibles.
- Éloignez l'enceinte et le périphérique mobile de toute source d'interférences (routeur sans fil, téléphone sans fil, téléviseur, four à micro-ondes, etc.).
- Placez l'enceinte à portée recommandée de votre routeur sans fil ou de votre périphérique mobile pour un fonctionnement correct.



AUTRES SOLUTIONS

Si vous ne parvenez pas à résoudre votre problème, consultez le tableau ci-dessous pour identifier les symptômes et trouver des solutions aux problèmes courants. Si vous ne parvenez toujours pas à résoudre le problème, contactez le service client de Bose.

Rendez-vous sur worldwide.Bose.com/contact

SYMPTÔME	SOLUTION
L'enceinte ne se met pas sous tension	<p>Branchez le cordon d'alimentation sur une autre prise électrique.</p> <p>Débranchez le cordon d'alimentation, attendez 30 secondes, puis rebranchez-le correctement à une prise secteur.</p>
L'enceinte ne répond pas lors de la configuration	<p>Vérifiez que vous utilisez l'application Bose Music pour la configuration.</p> <p>REMARQUE : si l'application ne vous invite pas à la page de configuration, accédez à l'écran Mes produits et ajoutez votre enceinte.</p> <p>Débranchez le cordon d'alimentation, attendez 30 secondes, puis rebranchez-le correctement à une prise secteur.</p>
L'application Bose Music ne fonctionne pas sur le périphérique mobile	<p>Vérifiez que votre périphérique mobile est compatible avec l'application Bose Music et respecte la configuration minimale requise. Pour en savoir plus, consultez l'App Store de votre périphérique mobile.</p> <p>Désinstallez l'application Bose Music sur votre périphérique mobile, puis réinstallez-la (consultez la page 15).</p>

SYMPTÔME	SOLUTION
<p>Impossible de connecter l'enceinte au réseau Wi-Fi</p>	<p>Dans l'application Bose Music, sélectionnez le nom de réseau correct et saisissez le mot de passe correspondant.</p> <p>Vérifiez que l'enceinte et votre périphérique mobile sont connectés au même réseau Wi-Fi.</p> <p>Si les informations du réseau ont changé, reportez-vous à la page 16.</p> <p>Activez la fonction Wi-Fi sur l'appareil que vous utilisez pour la configuration.</p> <p>Fermez toutes les applications ouvertes sur votre périphérique mobile.</p> <p>Si votre routeur prend en charge à la fois les bandes 2,4 GHz et 5 GHz, vérifiez que votre périphérique mobile et l'enceinte sont connectés à la même bande de fréquences.</p> <p>REMARQUE : attribuez à chaque bande un nom unique afin de vous connecter à la bande correcte.</p> <p>Réinitialisez le routeur.</p> <p>Désinstallez l'application Bose Music sur votre périphérique mobile. Débranchez le cordon d'alimentation, attendez 30 secondes, puis rebranchez-le fermement à une prise secteur. Téléchargez l'application, puis recommencez le processus de configuration.</p>
<p>Absence de son ou son intermittent</p>	<p>Augmentez le volume sur votre enceinte et sur votre périphérique mobile.</p> <p>Le cas échéant, interrompez toute autre diffusion audio ou vidéo en cours.</p> <p>Sélectionnez une autre source.</p> <p>Écoutez de la musique sur une autre application ou un autre service musical.</p> <p>Vérifiez que vous utilisez un périphérique mobile <i>Bluetooth</i> compatible.</p> <p>Redémarrez votre périphérique mobile.</p> <p>Débranchez le cordon d'alimentation, attendez 30 secondes, puis rebranchez-le correctement à une prise secteur.</p>
<p>Impossible de connecter l'enceinte au périphérique <i>Bluetooth</i></p>	<p>Sur votre périphérique mobile, désactivez, puis réactivez la fonction <i>Bluetooth</i>. Supprimez l'enceinte du menu <i>Bluetooth</i>. Renouvelez la connexion.</p> <p>Connectez un autre périphérique mobile (reportez-vous à la page 27).</p> <p>Vérifiez que vous utilisez un périphérique mobile <i>Bluetooth</i> compatible.</p> <p>Supprimez l'enceinte de la liste de périphériques de votre périphérique mobile <i>Bluetooth</i> et recommencez la procédure de connexion (reportez-vous à la page 27).</p> <p>Effacez la liste de périphériques de l'enceinte (consultez la page 28).</p>

SYMPTÔME	SOLUTION
<p>L'enceinte ne diffuse pas le son via AirPlay</p>	<p>Vérifiez que votre enceinte est sous tension et qu'elle est à portée (consultez la page 13).</p> <p>Vérifiez que votre appareil Apple et que votre enceinte sont connectés au même réseau Wi-Fi.</p> <p>Mettez à jour votre appareil Apple.</p> <p>Vérifiez que l'enceinte est à jour (consultez la page 37).</p> <p>Si vous ne trouvez pas l'icône AirPlay  dans l'application Bose Music via laquelle vous diffusez de la musique, utilisez le centre de contrôle.</p> <p>Pour obtenir une aide supplémentaire, consultez la page https://www.apple.com/airplay</p>
<p>L'enceinte n'est pas visible pour ajouter un autre compte Bose</p>	<p>Vérifiez que le partage est activé à l'aide de l'application Bose Music.</p> <p>Vérifiez que l'enceinte et votre périphérique mobile sont connectés au même réseau Wi-Fi.</p>
<p>Amazon Alexa ne répond pas</p>	<p>Vérifiez qu'Alexa a été correctement configurée à l'aide de l'application Bose Music (consultez la page 20).</p> <p>REMARQUE : l'enceinte doit être configurée et connectée à votre réseau Wi-Fi à l'aide de l'application Bose Music.</p> <p>Vérifiez que la fonction Alexa est disponible dans votre pays.</p> <p>Vérifiez que le voyant de désactivation du microphone  n'est pas allumé en rouge. Appuyez sur la touche  pour activer le microphone.</p> <p>Veillez à prononcer le nom de l'enceinte que vous avez attribué dans l'application Bose Music. Si plusieurs enceintes ont le même nom, utilisez le nom assigné dans l'application Alexa ou changez le nom dans l'application Bose Music.</p> <p>Il est possible que Alexa ne puisse pas répondre à votre demande. De nouvelles fonctionnalités sont ajoutées périodiquement.</p> <p>Pour obtenir une aide supplémentaire, consultez la page https://www.amazon.com/usealexa</p>

SYMPTÔME	SOLUTION
<p>L'Assistant Google ne réagit pas ou ne démarre pas la lecture de musique</p>	<p>Vérifiez que l'Assistant Google a été correctement configuré à l'aide de l'application Bose Music (consultez la page 20).</p> <p>Connectez votre périphérique mobile au réseau Wi-Fi.</p> <p>Vérifiez que l'Assistant Google est disponible dans votre pays.</p> <p>Assurez-vous d'utiliser la version la plus récente de l'application Assistant Google.</p> <p>Vérifiez que votre périphérique mobile est compatible.</p> <p>Supprimez l'Assistant Google de l'enceinte à l'aide de l'application Bose Music. Ensuite, ajoutez de nouveau l'Assistant Google.</p> <p>Sélectionnez Pandora ou Spotify comme service audio par défaut (consultez la page 25).</p> <p>Veillez à utiliser le même compte de service audio pour l'application Bose Music et l'application Assistant Google.</p> <p>Il est possible que l'Assistant Google ne puisse pas répondre à votre demande. De nouvelles fonctionnalités sont ajoutées périodiquement.</p> <p>Pour obtenir une aide supplémentaire, consultez la page https://support.google.com/assistant</p>
<p>Les paramètres de résultats personnels de l'Assistant Google sont modifiés</p>	<p>Pour désactiver les résultats personnels ou modifier le compte des résultats personnels, utilisez le menu Réglages de l'application Assistant Google.</p>
<p>Impossible de connecter l'enceinte à une enceinte Bose Bluetooth SoundLink ou à un casque Bose</p>	<p>Vérifiez que l'enceinte Bose <i>Bluetooth</i> SoundLink ou le casque Bose est sous tension, se trouve à 9 m maximum de l'enceinte Bose Smart Speaker 500 et est prêt(e) à se connecter à un autre appareil. Pour plus d'informations, consultez la notice d'utilisation de votre produit.</p>
<p>Impossible de reconnecter l'enceinte à une enceinte Bose Bluetooth SoundLink ou à un casque Bose précédemment connecté(e)</p>	<p>Sur votre enceinte Bose <i>Bluetooth</i> SoundLink ou votre casque Bose, utilisez les commandes pour parcourir la liste des périphériques jusqu'à ce que vous entendiez le nom de l'enceinte Bose Smart Speaker 500. Pour des informations propres au produit, consultez la notice d'utilisation du produit.</p> <p>REMARQUE : certaines enceintes et certains casques, notamment le casque Bose Noise Cancelling Headphones 700, ne permettent pas de parcourir la liste des périphériques. Pour reconnecter ces produits, reportez-vous à la section « Connexion à l'aide de l'application Bose Music » à la page 39.</p>
<p>Son différé provenant d'une enceinte Bose Bluetooth SoundLink ou d'un casque Bose</p>	<p>Il est possible que le son ne soit pas parfaitement synchronisé sur toutes les enceintes Bose <i>Bluetooth</i> SoundLink et les casques Bose lors de la connexion à l'enceinte. Pour vérifier si votre produit est compatible, consultez la page worldwide.Bose.com/Support/Groups</p> <p>Installez les mises à jour logicielles disponibles pour votre enceinte Bose <i>Bluetooth</i> SoundLink ou votre casque. Pour rechercher des mises à jour, ouvrez l'application Bose correspondant à votre produit sur votre périphérique mobile ou consultez le site btu.Bose.com sur votre ordinateur.</p>

RÉINITIALISATION DE L'ENCEINTE

Une réinitialisation efface tous les réglages de source et de volume, ainsi que les réglages réseau de l'enceinte, qui retrouve alors sa configuration d'origine.

Appuyez sur la touche de réduction du volume — et sur la touche AUX pendant 10 secondes jusqu'à ce que la barre lumineuse se déplace au centre, scintille en blanc deux fois, puis s'éteigne progressivement.

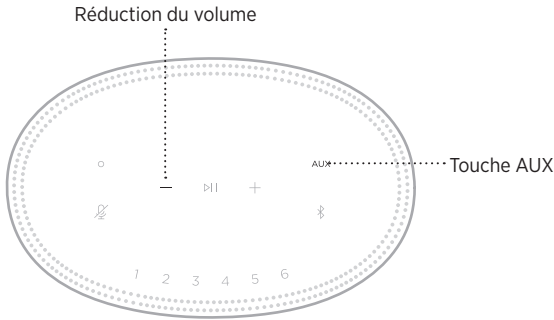

L'enceinte redémarre. Une fois la réinitialisation terminée, la barre lumineuse s'allume en orange.

Restauration des paramètres audio et réseau de l'enceinte

Configurez l'enceinte à l'aide de l'application Bose Music (consultez la page 15).

Leggere e conservare tutte le istruzioni per la sicurezza, la tutela delle persone e l'uso del prodotto.

CE Bose Corporation dichiara che il presente prodotto è conforme ai requisiti essenziali e ad altre disposizioni applicabili della Direttiva 2014/53/UE e di tutte le altre direttive UE applicabili. La dichiarazione di conformità completa è disponibile all'indirizzo: www.Bose.com/compliance

Importanti istruzioni di sicurezza

1. Leggere queste istruzioni.
2. Conservare queste istruzioni.
3. Prestare attenzione a tutte le avvertenze.
4. Seguire tutte le istruzioni.
5. Non utilizzare l'apparecchio in prossimità di acqua.
6. Utilizzare solo un panno asciutto per la pulizia.
7. Non ostruire le aperture di ventilazione. Installare il prodotto in conformità con le istruzioni fornite dal produttore.
8. Fare in modo che il cavo di alimentazione non venga calpestato o schiacciato, soprattutto in corrispondenza di spine, prese e nel punto di uscita dall'apparecchio.
9. Utilizzare solo sistemi di aggancio/accessori specificati dal produttore.
10. Scollegare l'apparato durante i temporali o quando rimane inutilizzato a lungo.
11. Affidarsi a personale qualificato per tutti gli interventi di assistenza. Gli interventi di assistenza si rendono necessari quando l'apparato ha subito danni di qualsiasi tipo, ad esempio se il cavo di alimentazione o la spina sono danneggiati, se è stato versato del liquido o sono caduti oggetti sull'apparato, se l'apparato è stato esposto a pioggia o umidità, se non funziona normalmente o è caduto.



Questo simbolo sul prodotto indica la presenza di tensioni pericolose non isolate all'interno dell'involucro del prodotto e del conseguente rischio di scosse elettriche.



Questo simbolo sul prodotto indica importanti istruzioni di uso e manutenzione contenute in questo manuale.



Contiene pezzi di piccole dimensioni che possono rappresentare un pericolo di soffocamento. Non adatto per bambini di età inferiore ai 3 anni.



Questo prodotto contiene materiale magnetico. Rivolgersi al proprio medico per eventuali domande sui possibili effetti del prodotto sui dispositivi medici impiantati nel corpo umano.

- Per ridurre il rischio di incendi o scosse elettriche, NON esporre il prodotto a pioggia, liquidi o umidità.
- NON esporre il prodotto a gocce o schizzi e non porre oggetti colmi di liquidi, quali vasi, sopra o accanto al prodotto.
- Tenere il prodotto lontano dal fuoco e da fonti di calore. NON collocare sorgenti di fiamme libere (ad esempio candele accese) sull'apparecchio o nelle sue vicinanze.
- NON apportare alterazioni non autorizzate al prodotto.
- NON utilizzare un invertitore di corrente con questo prodotto.
- NON utilizzare all'interno di veicoli o imbarcazioni.
- La spina dell'alimentazione o dell'accoppiatore deve essere raggiungibile facilmente e rapidamente se è utilizzata come dispositivo di spegnimento.



仅适用于 2000 m 以下地区安全使用

Utilizzare ad altitudini inferiori ai 2000 metri.

- L'etichetta identificativa è situata sul fondo del prodotto.

NOTA: questa apparecchiatura è stata sottoposta a collaudo ed è risultata conforme ai limiti relativi ai dispositivi digitali di Classe B previsti dalla Parte 15 delle norme FCC. Tali limiti sono stati fissati allo scopo di assicurare un'adeguata protezione dalle interferenze dannose nell'ambito di un'installazione residenziale. Questa apparecchiatura genera, utilizza e può irradiare energia a radiofrequenza e, se non viene installata e utilizzata in conformità alle istruzioni fornite, può interferire negativamente con le comunicazioni radiofoniche. Non esiste tuttavia alcuna garanzia che in una particolare installazione non si verificherà alcuna interferenza. Se questo dispositivo dovesse provocare interferenze con la ricezione radiotelevisiva (determinabili spegnendo e riaccendendo l'apparecchio), si dovrà provare a eliminare tali interferenze effettuando una o più delle seguenti operazioni:

- Riorientare o riposizionare l'antenna ricevente.
- Aumentare la distanza tra il dispositivo che provoca interferenza e il ricevitore.
- Collegare l'apparecchiatura a una presa appartenente a un circuito diverso rispetto a quella a cui è collegato il ricevitore.
- Rivolgersi al distributore o a un tecnico radiotelevisivo specializzato per ottenere assistenza.

Eventuali modifiche o alterazioni non espressamente approvate da Bose Corporation possono rendere nulla l'autorizzazione dell'utente all'utilizzo dell'apparecchiatura stessa.

Questo dispositivo è conforme alla parte 15 delle Norme FCC e agli standard ISED (Innovation, Science and Economic Development) Canada RSS esenti da licenza. Il funzionamento è soggetto alle due seguenti condizioni: (1) il dispositivo non può causare interferenze dannose e (2) deve accettare le interferenze ricevute, incluse quelle che potrebbero causare un funzionamento indesiderato del dispositivo.

Questo apparecchio rispetta i limiti previsti dalle norme FCC e ISED Canada per la popolazione in generale in merito alle radiazioni in radiofrequenza. Il trasmettitore non deve essere collocato oppure utilizzato in prossimità di altri radiotrasmettitori o antenne.

L'apparecchiatura deve essere installata e utilizzata a una distanza minima di 20 cm tra il radiatore e il corpo dell'utente.

Se sintonizzato su una banda compresa tra i 5150 e i 5250 MHz, il dispositivo deve essere utilizzato esclusivamente in luoghi chiusi, per evitare di causare potenziali interferenze dannose ad altri sistemi che impiegano lo stesso canale.

CAN ICES-3(B)/NMB-3(B)

Il prodotto, ai sensi della Direttiva 2009/125/CE in merito ai requisiti di progettazione ecocompatibile per i prodotti connessi all'energia, è conforme a uno o più dei seguenti regolamenti o documenti: Regolamento (CE) n. 1275/2008, emendato dal Regolamento (UE) n. 801/2013.

Informazioni richieste sullo stato di alimentazione	Modalità di alimentazione	
	Standby	Standby in rete
Consumo energetico nella modalità di alimentazione specificata, con tensione di ingresso pari a 230 V/50 Hz	< 0,5 W	Wi-Fi®, Bluetooth® ≤ 2,0 W
Tempo trascorso il quale l'apparecchiatura passa automaticamente in modalità	< 2,5 ore	≤ 20 minuti
Consumo energetico in modalità standby in rete con tutte le porte di rete cablate collegate e tutte le porte di rete wireless attivate, con tensione di ingresso pari a 230 V/50 Hz	Non disponibile	≤ 2,0 W
Procedure di disattivazione/attivazione delle porte di rete. La disattivazione di tutte le reti abilita la modalità standby.	<p>Wi-Fi: per disattivare, premere e tenere premuti simultaneamente i pulsanti Riproduci/Pausa e Bluetooth per almeno 5 secondi. Ripetere per attivare.</p> <p>Bluetooth: per disattivare, cancellare l'elenco di pairing premendo e tenendo premuto il pulsante Bluetooth per 10 secondi. Per attivare, eseguire il pairing con una sorgente Bluetooth.</p>	

Per l'Europa:

Bande di frequenza di funzionamento: 2400-2483,5 MHz, 5150-5350 MHz e 5470-5725 MHz.

Potenza in uscita massima inferiore a 20 dBm EIRP.

Poiché la potenza di trasmissione massima è inferiore ai limiti previsti dalle normative, i test SAR non sono necessari in base ai regolamenti applicabili.

Se sintonizzato su una banda compresa tra i 5150 e i 5350 MHz, il dispositivo deve essere utilizzato esclusivamente all'interno, in tutti gli stati membri dell'UE elencati nella tabella.

									
BE	DK	IE	UK	FR	CY	SK	HU	AT	SE
BG	DE	PT	EL	HR	LV	LT	MT	PL	
CZ	EE	FI	ES	IT	RO	LU	NL	SI	

 Questo simbolo indica che il prodotto non deve essere smaltito con i rifiuti domestici, ma deve essere consegnato a una struttura di raccolta appropriata per il riciclaggio. Uno smaltimento e un riciclaggio corretti aiutano a preservare le risorse naturali, la salute e l'ambiente. Per ulteriori informazioni sullo smaltimento e sul riciclaggio di questo prodotto, rivolgersi alle autorità locali, al servizio di smaltimento dei rifiuti o al negozio presso il quale è stato acquistato.

Normativa per la gestione dei dispositivi a radiofrequenza a bassa potenza

Articolo XII

Ai sensi della "Normativa per la gestione dei dispositivi a radiofrequenza a bassa potenza", senza autorizzazione concessa dalla NCC, non si autorizza nessuna società, impresa o utente a cambiare frequenza, incrementare la potenza di trasmissione o alterare le caratteristiche originali nonché le prestazioni di un dispositivo a radiofrequenza a bassa potenza.

Articolo XIV

I dispositivi a radiofrequenza a bassa potenza non devono interferire in alcun modo con la sicurezza aerea o le comunicazioni legali; qualora si riscontrasse una situazione di questo genere, l'utente dovrà eliminare immediatamente qualsiasi interferenza. Per "comunicazioni legali" si intendono le comunicazioni radio operate in conformità con il Telecommunications Act (Legge sulle telecomunicazioni degli Stati Uniti).

I dispositivi a radiofrequenza a bassa potenza devono essere suscettibili di interferenze provenienti da comunicazioni legali o dispositivi irradianti onde radio ISM.

Tabella delle limitazioni delle sostanze pericolose (Cina)

Nome e contenuto delle sostanze o degli elementi tossici o pericolosi						
	Sostanze ed elementi tossici o pericolosi					
Nome parte	Piombo (Pb)	Mercurio (Hg)	Cadmio (Cd)	Cromo esavalente (CR(VI))	Bifenile polibromurato (PBB)	Difenilietere polibromurato (PBDE)
Circuiti stampati	X	0	0	0	0	0
Parti di metallo	X	0	0	0	0	0
Parti di plastica	0	0	0	0	0	0
Diffusori	X	0	0	0	0	0
Cavi	X	0	0	0	0	0
Questa tabella è stata messa a punto in accordo a quanto previsto dallo standard SJ/T 11364.						
O: indica che la quantità della sostanza tossica o pericolosa contenuta in tutti i materiali omogenei della parte è inferiore al limite previsto dallo standard GB/T 26572.						
X: indica che la quantità della sostanza tossica o pericolosa contenuta in almeno uno dei materiali omogenei della parte è superiore al limite previsto dallo standard GB/T 26572.						

Tabella delle limitazioni delle sostanze pericolose (Taiwan)

Nome dispositivo: diffusore amplificato, designazione del tipo: 423888						
Sostanze soggette a restrizioni e relativi simboli chimici						
Unità	Piombo (Pb)	Mercurio (Hg)	Cadmio (Cd)	Cromo esavalente (Cr+6)	Bifenili polibromurati (PBB)	Difenileteri polibromurati (PBDE)
Circuiti stampati	-	o	o	o	o	o
Parti di metallo	-	o	o	o	o	o
Parti di plastica	o	o	o	o	o	o
Diffusori	-	o	o	o	o	o
Cavi	-	o	o	o	o	o

Nota 1: "o" indica che il contenuto percentuale delle sostanze soggette a restrizioni non supera il valore di presenza della percentuale di riferimento.

Nota 2: il trattino "-" indica che la sostanza soggetta a restrizioni corrisponde all'esenzione.

Data di produzione: l'ottava cifra del numero di serie corrisponde all'anno di produzione; ad esempio, "1" indica l'anno 2011 o 2021.

Importatore per la Cina: Bose Electronics (Shanghai) Company Limited, Part C, Plant 9, No. 353 North Riyang Road, China (Shanghai) Pilot Free Trade Zone

Importatore per l'UE: Bose Products B.V., Gorslaan 60, 1441 RG Purmerend, Paesi Bassi

Importatore per Taiwan: Bose Taiwan Branch, 9F-A1, No. 10, Section 3, Minsheng East Road, Taipei City 104, Taiwan
 Numero di telefono: +886-2-2514 7676

Importatore per il Messico: Bose de México, S. de R.L. de C.V., Paseo de las Palmas 405-204, Lomas de Chapultepec, 11000 México, D.F. Numero di telefono: +5255 (5202) 3545

Assorbimento nominale in entrata: 100-240 V ~ 50/60 Hz, 25 W

Informazioni sulla sicurezza



Questo prodotto è in grado di ricevere aggiornamenti automatici della sicurezza da Bose. Per ricevere gli aggiornamenti automatici della sicurezza, è necessario effettuare la procedura di configurazione nell'app Bose Music e connettere il prodotto a Internet. **Se non si esegue la procedura di configurazione, sarà necessario provvedere personalmente all'installazione degli aggiornamenti della sicurezza che Bose renderà disponibili.**

Amazon, Alexa, Amazon Music e tutti i loghi correlati sono marchi commerciali di Amazon, Inc. o delle sue società affiliate. Apple, il logo Apple e AirPlay sono marchi di Apple, Inc. registrati negli USA e in altri paesi. App Store è un marchio di servizio di Apple Inc.

L'uso del badge "Works with Apple" attesta che un accessorio è stato progettato per funzionare specificamente con la tecnologia indicata nel badge stesso, ed è stato certificato dallo sviluppatore come conforme agli standard di prestazioni Apple.

Il marchio in lettere e i loghi *Bluetooth*® sono marchi registrati di proprietà di Bluetooth SIG, Inc. e qualsiasi uso da parte di Bose Corporation è soggetto a licenza.

Google e Google Play sono marchi commerciali di Google LLC.

Questo prodotto include il servizio iHeartRadio. iHeartRadio è un marchio registrato di iHeartMedia, Inc.

Questo prodotto è protetto da alcuni diritti di proprietà intellettuale di Microsoft. L'uso o la distribuzione di tale tecnologia al di fuori di questo prodotto sono proibiti in assenza di una licenza Microsoft.

Pandora è un marchio commerciale o un marchio registrato di Pandora Media, Inc. utilizzato su autorizzazione.

Il prodotto include il software Spotify, soggetto a licenze di terze parti consultabili qui:

www.spotify.com/connect/third-party-licenses

Spotify è un marchio registrato di Spotify AB.

Wi-Fi è un marchio registrato di Wi-Fi Alliance®.

Sede principale di Bose Corporation: 1-877-230-5639

Bose, Bose Music, Bose Noise Cancelling Headphones, Bose Smart Speaker, QuietComfort, SimpleSync, SoundLink e SoundLink Revolve sono marchi commerciali di Bose Corporation.

© 2021 Bose Corporation. Nessuna parte di questo documento può essere riprodotta, modificata, distribuita o usata in altro modo senza previa autorizzazione scritta.

Compilare e conservare le seguenti informazioni

Il numero di serie e il numero di modello si trovano sul fondo del diffusore.

Numero di serie: _____

Numero di modello: _____

È consigliabile conservare lo scontrino fiscale insieme al manuale di istruzioni. Prima di procedere, è consigliabile registrare il prodotto Bose. La registrazione può essere eseguita facilmente sul sito global.Bose.com/register

Per visualizzare le dichiarazioni sulle licenze applicabili ai pacchetti software di terze parti inclusi come componenti del prodotto Bose Smart Speaker 500:

1. Sul diffusore, premere e tenere premuti i pulsanti Alza volume + e Abbassa volume — per 5 secondi.
2. Collegare un cavo micro-USB alla porta micro-USB sul fondo del diffusore.
3. Collegare l'altra estremità del cavo USB a un computer.
4. Sul computer, immettere **<http://203.0.113.1/opensource>** nella barra dell'indirizzo di un browser per visualizzare il contratto di licenza per l'utente finale (EULA) e la dichiarazione sulla licenza.

CONTENUTO DELLA CONFEZIONE

Contenuto	12
-----------------	----

COLLOCAZIONE DEL DIFFUSORE

Consigli	13
----------------	----

ACCENSIONE

Collegare il diffusore all'alimentazione.....	14
Standby di rete	14
Impostare manualmente lo standby di rete sul diffusore	14

CONFIGURAZIONE DELL'APP BOSE MUSIC

Scaricare l'app Bose Music.....	15
---------------------------------	----

UTENTI DELL'APP BOSE MUSIC GIÀ PROVVISI DI UN ACCOUNT

Aggiungere il diffusore a un account esistente	16
Connettersi a una rete Wi-Fi® diversa.....	16

CONTROLLI DEL DIFFUSORE

Funzioni del diffusore	18
Riproduzione multimediale e controllo del volume	18
Controlli dell'assistente vocale	19
Preset.....	19

ASSISTENTE VOCALE

Opzioni dell'assistente vocale	20
Configurare l'assistente vocale	20
Accedere ad Alexa	21
Utilizzare la propria voce	21
Utilizzare i controlli del diffusore	22
Accedere ad Assistente Google	23
Utilizzare la propria voce	23
Utilizzare i controlli del diffusore	24
Riprodurre musica con Assistente Google	25
Scegliere un servizio audio predefinito	25

PERSONALIZZAZIONE DEI PRESET

Impostare un preset	26
Riprodurre un preset	26

CONNESSIONI *BLUETOOTH*[®]

Connettere un dispositivo mobile	27
Disconnettere un dispositivo mobile	28
Riconnettere un dispositivo mobile	28
Connettere un dispositivo mobile aggiuntivo	28
Cancellare l'elenco dei dispositivi del diffusore	29

STREAMING AUDIO CON AIRPLAY

Streaming audio dal Centro di controllo	30
Streaming audio da un'app	30

CONNESSIONI CABLATE

Collegare un cavo audio	31
-------------------------------	----

STATO DEL DIFFUSORE

Stato Wi-Fi	32
Stato della connessione <i>Bluetooth</i>	33
Stato AUX	33
Stato dell'assistente vocale.....	34
Indicatore di microfono spento.....	34
Riproduzione multimediale e controllo del volume	35
Aggiornamenti ed errori	35

DISPLAY DEL DIFFUSORE

Impostare l'orologio.....	36
Spegnere il display	36

FUNZIONI AVANZATE

Aggiornare il diffusore	37
Disattivare/attivare il Wi-Fi.....	37

CONNETTERE PRODOTTI BOSE

Connettere un diffusore <i>Bluetooth</i> Bose SoundLink o delle cuffie Bose.....	38
Vantaggi.....	38
Prodotti compatibili.....	38
Connessione mediante l'app Bose Music	39
Riconnettere un diffusore <i>Bluetooth</i> Bose SoundLink o delle cuffie Bose.....	39

CURA E MANUTENZIONE

Pulire il diffusore	40
Parti di ricambio e accessori	40
Garanzia limitata	40

RISOLUZIONE DEI PROBLEMI

Provare prima queste soluzioni	41
Altre soluzioni	41
Reimpostare il diffusore	45
Ripristinare le impostazioni di rete e audio del diffusore	45

CONTENUTO

Verificare che i seguenti componenti siano inclusi:

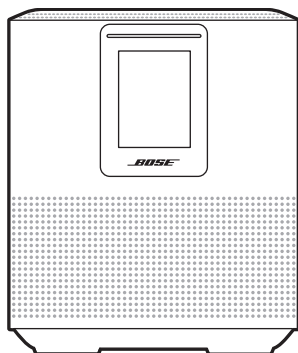

Bose Smart Speaker 500

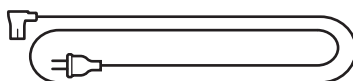

Cavo di alimentazione*

*La confezione potrebbe includere più cavi di alimentazione. Utilizzare quello adatto al proprio paese.

NOTA: se il prodotto presenta parti danneggiate, non utilizzarlo. Contattare il rivenditore autorizzato Bose locale o il centro di assistenza tecnica Bose.

Visitare: worldwide.Bose.com/Support/HS500

CONSIGLI

Per garantire prestazioni ottimali, attenersi a questi consigli durante il posizionamento del diffusore:

- NON appoggiare il diffusore sopra apparecchiature audio/video (ricevitori, TV, ecc.) o altri oggetti che possono generare calore. Il calore generato da tali dispositivi potrebbe compromettere le prestazioni del diffusore.
- NON collocare oggetti sopra il diffusore o di fronte ad esso.
- Per evitare interferenze, tenere tutti gli altri apparati wireless a una distanza di 0,3-0,9 m dal diffusore. Collocare il diffusore fuori e lontano da cabinet metallici e da fonti dirette di calore.
- Appoggiare il diffusore sulla base in gomma sopra una superficie stabile e piana.
- Assicurarsi che nelle vicinanze sia presente una presa elettrica a corrente alternata (CA).

COLLEGARE IL DIFFUSORE ALL'ALIMENTAZIONE

1. Collegare il cavo di alimentazione al connettore di alimentazione del diffusore.

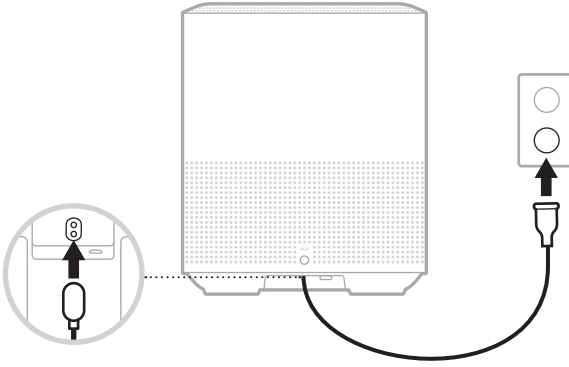

2. Inserire l'estremità opposta del cavo di alimentazione nella presa di corrente CA.
Il diffusore si accende e la barra luminosa emette una luce gialla fissa.

STANDBY DI RETE

Il diffusore entra in modalità standby di rete se la riproduzione audio viene interrotta e i pulsanti non vengono premuti per 20 o più minuti. Per riattivare il diffusore dallo stato di standby di rete:

- Toccare un pulsante qualsiasi sul diffusore.
- Riprodurre o riavviare l'audio utilizzando il dispositivo mobile o l'app Bose Music.
- Parlare ad Amazon Alexa o ad Assistente Google.

NOTA: per accedere all'assistente vocale nello stato di standby di rete, il diffusore deve essere stato configurato con l'app Bose Music e il microfono deve essere acceso (vedere pagina 20).

Impostare manualmente lo standby di rete sul diffusore

Tenere premuto il pulsante Riproduci/Pausa >|| finché il display non visualizza l'orologio o sfuma in nero.

L'app Bose Music consente di impostare e controllare il diffusore da qualsiasi dispositivo mobile, ad esempio smartphone o tablet.

Utilizzando l'app è possibile eseguire lo streaming di musica, impostare e cambiare i preset, aggiungere servizi musicali, esplorare le stazioni radio Internet, configurare Amazon Alexa o Assistente Google e gestire le impostazioni del diffusore.

NOTA: se è stato già creato un account Bose nell'app per un altro prodotto Bose, vedere "Utenti dell'app Bose Music già provvisti di un account" a pagina 16.

SCARICARE L'APP BOSE MUSIC

1. Scaricare l'app Bose Music sul dispositivo mobile in uso.



2. Seguire le istruzioni dell'app.

AGGIUNGERE IL DIFFUSORE A UN ACCOUNT ESISTENTE

Nell'app Bose Music, andare alla schermata I miei prodotti e aggiungere il proprio Bose Smart Speaker 500.

CONNETTERSI A UNA RETE WI-FI DIVERSA

La procedura di connessione a una rete diversa si rende necessaria quando il nome della rete o la password sono cambiati oppure se si vuole cambiare rete o aggiungere un'altra rete.

1. Sul diffusore, premere e tenere premuto il pulsante AUX e il pulsante Riproduci/Pausa ► finché la barra luminosa non si accende con luce arancione.
2. Sul dispositivo mobile, aprire le impostazioni Wi-Fi.
3. Selezionare Bose Smart Speaker 500.
4. Aprire l'app Bose Music e seguire le istruzioni visualizzate nell'app.

NOTA: se l'app non chiede di eseguire la configurazione, andare alla schermata I miei prodotti e aggiungere il proprio diffusore.

CONTROLLI DEL DIFFUSORE

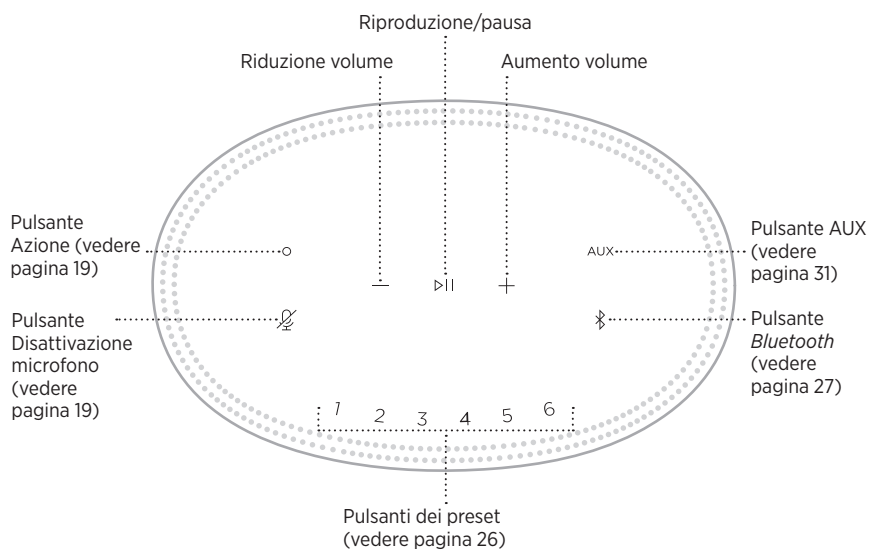

FUNZIONI DEL DIFFUSORE

I controlli del diffusore si trovano su lato superiore dell'unità.

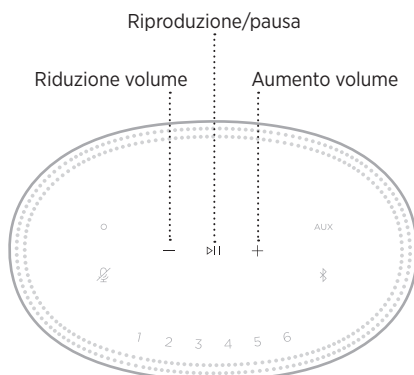

NOTA: è possibile controllare il diffusore anche utilizzando l'app Bose Music.

Riproduzione multimediale e controllo del volume



FUNZIONE	AZIONE
Riproduzione/pausa	Toccare ▷ . I lati della barra luminosa si illuminano di bianco fino a quando l'audio non riprende.
Salto in avanti	Eseguire un doppio tocco su ▷ .
Salto all'indietro	Eseguire un triplo tocco su ▷ .
Riduzione volume	Toccare -. NOTA: per ridurre rapidamente il volume, toccare e tenere premuto -.
Aumento volume	Toccare +. NOTA: per aumentare rapidamente il volume, toccare e tenere premuto +.

CONTROLLI DELL'ASSISTENTE VOCALE

Si possono utilizzare il pulsante Azione  e il pulsante di disattivazione del microfono  per controllare Amazon Alexa (vedere pagina 22) o Assistente Google (vedere pagina 24).

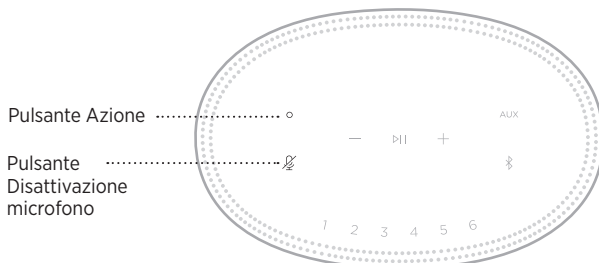

PRESET

Il diffusore include sei preset che è possibile impostare per riprodurre l'audio dei servizi musicali preferiti. Dopo aver impostato i preset, è possibile accedere ai propri servizi musicali preferiti qualsiasi momento, con un semplice tocco di un pulsante o utilizzando l'app Bose Music.

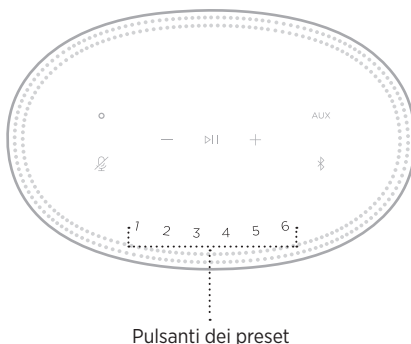



Per maggiori informazioni sull'impostazione e l'uso dei preset, vedere "Personalizzazione dei preset" a pagina 26.

OPZIONI DELL'ASSISTENTE VOCALE

È possibile programmare il diffusore per accedere in modo semplice e rapido ad Amazon Alexa o a Assistente Google.

NOTA: Amazon Alexa e Assistente Google non sono disponibili in alcune lingue e alcuni Paesi.

OPZIONI	MODALITÀ DI UTILIZZO
Amazon Alexa	Uso della propria voce e/o del pulsante Azione  (vedere pagina 22).
Assistente Google	Uso della voce e/o del pulsante Azione  (vedere pagina 24).

NOTA: non è possibile impostare il diffusore in modo da accedere contemporaneamente ad Amazon Alexa e ad Assistente Google.

CONFIGURARE L'ASSISTENTE VOCALE

Prima di iniziare, assicurarsi che il dispositivo mobile e il diffusore siano connessi alla stessa rete Wi-Fi.

Per configurare l'assistente vocale, utilizzare l'app Bose Music. Questa opzione è accessibile dal menu Impostazioni.

NOTA: quando si configura l'assistente vocale, assicurarsi di utilizzare lo stesso account di servizio audio usato per l'app Bose Music.

ACCEDERE AD ALEXA

Il diffusore supporta Amazon Alexa. Con Alexa è possibile riprodurre musica, ascoltare notiziari e previsioni del tempo, controllare i dispositivi smart della casa e molto altro. Per utilizzare Alexa con il diffusore è sufficiente parlare. Basta fare una domanda o usare il pulsante Azione  e Alexa risponde istantaneamente.

Per maggiori informazioni sulle funzionalità di Alexa, visitare:
<https://www.amazon.com/usealexa>



NOTA: Alexa non è disponibile in alcune lingue e in alcuni paesi.

Utilizzare la propria voce

Pronunciare “Alexa” e poi:

AZIONI DA PROVARE	ESEMPI DI FRASI DA PRONUNCIARE
Parlare ad Alexa	Che tempo fa?
Riprodurre audio	Suona Beethoven. NOTA: Amazon Music è impostato come servizio musicale predefinito. Per cambiare il servizio musicale predefinito, utilizzare l'app Alexa.
Controllare il volume	Alza il volume.
Riprodurre un servizio audio specifico	Riproduci NPR su TuneIn. NOTA: Amazon Alexa non supporta tutti i servizi audio.
Riprodurre su un diffusore specifico	Riproduci musica funk in sala. NOTA: pronunciare il nome del diffusore assegnato nell'app Bose Music. Se esistono più diffusori con lo stesso nome, utilizzare il nome assegnato nell'app Alexa oppure modificare il nome nell'app Bose Music.
Saltare al brano successivo	Brano successivo.
Impostare un timer	Imposta un timer di 5 minuti.
Scoprire altre possibilità	Che cosa sai fare di nuovo?
Fermare Alexa	Stop.

Utilizzare i controlli del diffusore

Il pulsante Azione  e il pulsante di disattivazione del microfono  consentono di controllare Alexa. Sono posizionati nella parte superiore del diffusore.





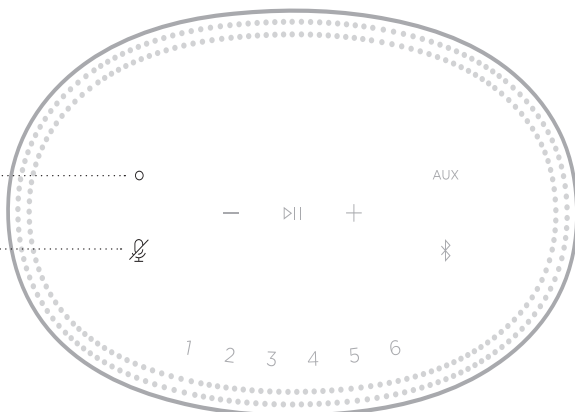

amazon alexa

Pulsante Disattivazione
microfono



AZIONI DA PROVARE

AZIONE

Parlare ad Alexa	Toccare  e pronunciare la propria richiesta. Per un elenco di azioni da provare, visitare: https://www.amazon.com/usealexa
Interrompere sveglie e timer	Toccare  .
Fermare Alexa	Toccare  .
Accendere e spegnere il microfono	Toccare  . NOTA: quando il microfono è spento,  è acceso con luce rossa fissa e Alexa non è accessibile.

ACCEDERE AD ASSISTENTE GOOGLE

Con Bose Smart Speaker 500, è possibile parlare ad Assistente Google per godersi la propria musica preferita in casa; si possono scegliere i brani da ascoltare, controllare il volume e trovare informazioni sul brano in corso di riproduzione, il tutto senza usare le mani. È anche possibile pianificare gli impegni della giornata, impostare sveglie e controllare gli smart device nella propria abitazione, semplicemente usando la voce.

Per ulteriori informazioni sulle funzionalità di Assistente Google, visitare:

<https://support.google.com/assistant>

NOTE:



- Assistente Google non è disponibile in alcune lingue e in alcuni paesi.
- Per ulteriori informazioni sulla riproduzione audio con Assistente Google, vedere pagina 25.

Utilizzare la propria voce

Pronunciare “Hey Google” e poi:

AZIONI DA PROVARE	ESEMPI DI FRASI DA PRONUNCIARE
Ascoltare contenuti	Suona della musica
Pianificare la giornata	Che impegni ho sul calendario oggi?
Gestire attività	Imposta una sveglia per le 7 di domani mattina
Controllare la casa	Accendi le luci
Cercare risposte	Dimmi le ultime notizie
Fare delle cose	Ricordami di comprare il latte stasera
Divertirsi	Raccontami una barzelletta





Utilizzare i controlli del diffusore

Si possono utilizzare il pulsante Azione  e il pulsante di disattivazione del microfono  per controllare Assistente Google. Sono posizionati nella parte superiore del diffusore.

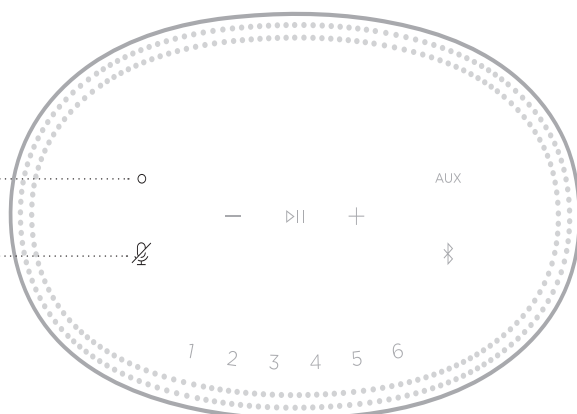
Hey Google

Pulsante Disattivazione
microfono



AZIONI DA PROVARE	AZIONE
Parlare ad Assistente Google	Toccare  e pronunciare la propria richiesta. Per un elenco di azioni da provare, visitare: https://support.google.com/assistant
Interrompere sveglie e timer	Toccare  .
Interrompere Assistente Google	Toccare  .
Accendere e spegnere il microfono	Toccare  . Quando il microfono è spento,  è acceso con luce rossa fissa e Assistente Google non è accessibile.

RIPRODURRE MUSICA CON ASSISTENTE GOOGLE

Si può chiedere ad Assistente Google di riprodurre brani musicali dal servizio audio predefinito oppure da un servizio audio specifico.

Pronunciare “Hey Google” e poi:

AZIONI DA PROVARE	ESEMPI DI FRASI DA PRONUNCIARE
Riprodurre la musica	Suona un po' di musica. NOTA: Assistente Google utilizza il servizio audio predefinito. Se viene riprodotto un messaggio di errore, è possibile che si debba modificare il servizio audio predefinito. Per modificare questo parametro, utilizzare l'app Assistente Google.
Controllare il diffusore	Alzare il volume.
Riprodurre un servizio audio specifico	Riproduci NPR su Tuneln. NOTA: Assistente Google non supporta tutti i servizi audio.
Riprodurre su un diffusore specifico	Riproduci musica jazz sui diffusori in sala. NOTA: pronunciare il nome del diffusore assegnato nell'app Bose Music. Se esistono più diffusori con lo stesso nome, utilizzare il nome assegnato nell'app Assistente Google oppure modificare il nome nell'app Bose Music.

Scegliere un servizio audio predefinito

Durante la configurazione iniziale di Assistente Google, l'app invita a selezionare un servizio audio predefinito. Quando si chiede ad Assistente Google di riprodurre musica sui prodotti Bose, gli unici servizi predefiniti supportati sono Pandora e Spotify. Sebbene siano elencati altri servizi audio disponibili in fase di configurazione, questi non sono supportati.

Per garantire un'esperienza ottimale, scegliere Pandora o Spotify come servizio audio predefinito. Se il servizio audio scelto non è supportato, si genera un messaggio di errore quando si richiede la riproduzione di un brano audio.

È possibile controllare i preset tramite l'app Bose Music o tramite i pulsanti sulla parte superiore del diffusore.

NOTA: non è possibile impostare i preset in modalità *Bluetooth* o *AUX*.

IMPOSTARE UN PRESET

1. Riprodurre musica in streaming con l'app Bose Music.
2. Durante la riproduzione del brano, tenere premuto un pulsante di preset sul diffusore finché non viene emesso un segnale acustico.

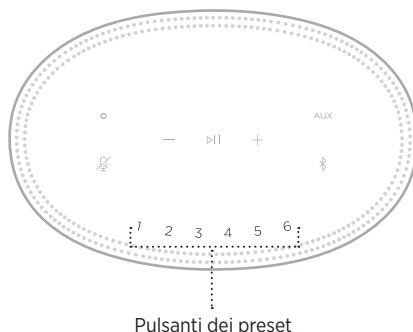

Il display indica che il preset è stato impostato.

RIPRODURRE UN PRESET

Dopo aver personalizzato i preset, toccare il pulsante di un preset per riprodurne la musica a esso associata.

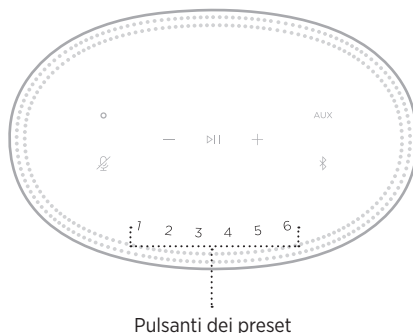

Il display visualizza il preset selezionato.

La tecnologia wireless *Bluetooth* consente di riprodurre la musica in streaming da dispositivi mobili quali smartphone, tablet e computer portatili. Per poter riprodurre musica in streaming da un dispositivo è prima necessario connetterlo al diffusore.

CONNETTERE UN DISPOSITIVO MOBILE

1. Toccare il pulsante *Bluetooth* .

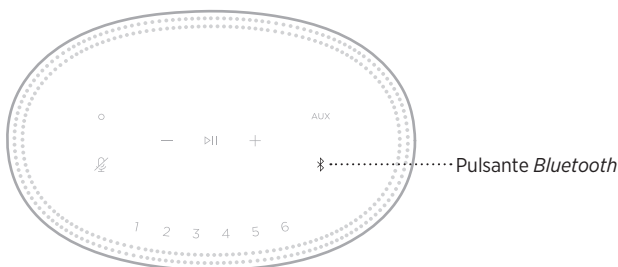

La barra luminosa lampeggia in blu.

2. Sul dispositivo, attivare la funzionalità *Bluetooth*.

SUGGERIMENTO: il menu *Bluetooth* si trova in genere nel menu Impostazioni.

3. Selezionare il diffusore dall'elenco dei dispositivi.

SUGGERIMENTO: cercare il nome immesso per il proprio diffusore all'interno dell'app Bose Music. Se al diffusore non è stato assegnato alcun nome, viene visualizzato quello predefinito.



Una volta effettuata la connessione, si attiva un segnale acustico. La barra luminosa si illumina di bianco fisso, quindi sfuma in nero e il nome del diffusore viene visualizzato nell'elenco dei dispositivi mobili.

DISCONNETTERE UN DISPOSITIVO MOBILE

Scollegare il dispositivo mobile tramite l'app Bose Music.

NOTA: si possono anche utilizzare le impostazioni *Bluetooth* del dispositivo mobile. Se si disattiva la funzione *Bluetooth*, vengono scollegati anche tutti gli altri dispositivi.

RICONNETTERE UN DISPOSITIVO MOBILE

1. Toccare il pulsante *Bluetooth* .

NOTA: verificare che sul dispositivo mobile sia stata attivata la funzione *Bluetooth*.

Il display mostra quale dispositivo è attualmente collegato.

2. Avviare la riproduzione audio sul dispositivo mobile collegato.

CONNETTERE UN DISPOSITIVO MOBILE AGGIUNTIVO

È possibile memorizzare fino a otto dispositivi nell'elenco dispositivi del diffusore e connettere il diffusore attivamente a due dispositivi per volta.

NOTA: è possibile riprodurre audio da un solo dispositivo alla volta.

1. Toccare e tenere premuto  fino a quando la barra luminosa non lampeggia in blu.

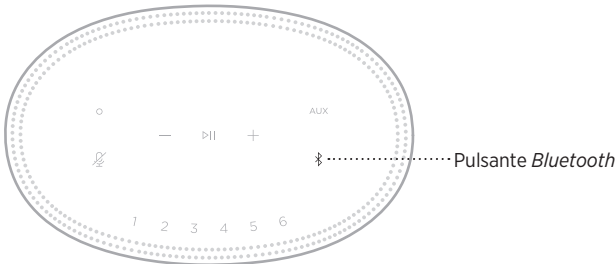

2. Sul dispositivo mobile, selezionare il diffusore dall'elenco dei dispositivi.

NOTA: verificare che sul dispositivo mobile sia stata attivata la funzione *Bluetooth*.

CANCELLARE L'ELENCO DEI DISPOSITIVI DEL DIFFUSORE

1. Toccare e tenere premuto ✕ per 10 secondi fino a quando la barra luminosa non si posiziona al centro, lampeggiando in bianco due volte, e poi sfuma in nero.

La barra luminosa lampeggia in blu.

2. Eliminare il diffusore dall'elenco dei dispositivi *Bluetooth* sul dispositivo.

Tutti i dispositivi vengono cancellati e il diffusore è pronto per la connessione (vedere pagina 27).

Il diffusore supporta l'audio AirPlay 2 e consente quindi di riprodurre rapidamente uno streaming audio trasmesso da un dispositivo Apple a uno o più diffusori.

NOTE:

- Per utilizzare AirPlay 2, è necessario un dispositivo Apple con sistema operativo iOS 11.4 o successivo.
- Il dispositivo Apple e il diffusore devono essere connessi alla stessa rete Wi-Fi.
- Per maggiori informazioni su AirPlay, visitare: <https://www.apple.com/airplay>

STREAMING AUDIO DAL CENTRO DI CONTROLLO

1. Sul dispositivo Apple, aprire il Centro di controllo.
2. Toccare e tenere premuta la scheda audio nell'angolo superiore destro dello schermo, quindi toccare l'icona AirPlay .
3. Selezionare il diffusore o i diffusori.

STREAMING AUDIO DA UN'APP

1. Aprire un'app musicale (ad esempio Apple Music) e selezionare un brano da riprodurre.
2. Toccare .
3. Selezionare il diffusore o i diffusori.

COLLEGARE UN CAVO AUDIO

È possibile collegare al diffusore uno smartphone, un tablet, un computer o un altro tipo di dispositivo mobile tramite un cavo audio da 3,5 mm (non in dotazione).

1. Collegare un'estremità del cavo audio da 3,5 mm (non in dotazione) al jack per le cuffie sul dispositivo mobile.
2. Collegare l'altra estremità del cavo audio da 3,5 mm al connettore AUX sul retro del diffusore.

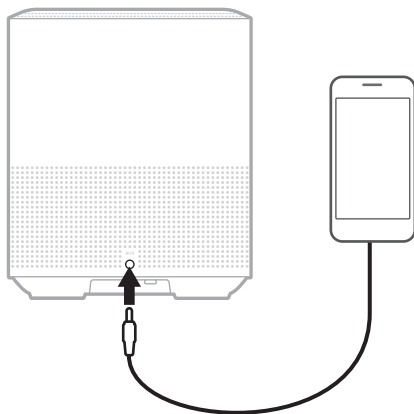

3. Nella parte superiore del diffusore, toccare AUX.

La barra luminosa si illumina di bianco fisso, quindi sfuma in nero.

La barra luminosa a LED sulla parte anteriore del diffusore segnala lo stato del diffusore stesso.

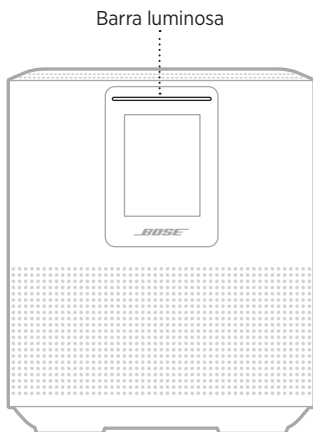



STATO WI-FI

Mostra lo stato della connessione Wi-Fi del diffusore.





ATTIVITÀ DELLA BARRA LUMINOSA

STATO DEL SISTEMA

Bianco lampeggiante		Connessione alla rete Wi-Fi in corso
Bianco fisso, poi dissolvenza a nero		Connesso alla rete Wi-Fi

STATO DELLA CONNESSIONE *BLUETOOTH*

Mostra lo stato della connessione *Bluetooth* per i dispositivi mobili.

ATTIVITÀ DELLA BARRA LUMINOSA		STATO DEL SISTEMA
Blu lampeggiante		Pronto per la connessione a un dispositivo mobile
Bianco lampeggiante		Connessione in corso a un dispositivo mobile
Bianco fisso, poi dissolvenza a nero		Connesso a un dispositivo mobile
La luce bianca si posiziona al centro, lampeggia due volte e poi sfuma in nero.		Eliminazione dell'elenco dispositivi





STATO AUX

Mostra lo stato di connessione dei dispositivi connessi tramite un cavo AUX.

ATTIVITÀ DELLA BARRA LUMINOSA		STATO DEL SISTEMA
Bianco fisso, poi dissolvenza a nero		Connesso alla sorgente AUX

STATO DELL'ASSISTENTE VOCALE

Mostra lo stato dell'assistente vocale.

ATTIVITÀ DELLA BARRA LUMINOSA		STATO DEL SISTEMA
Spenta		L'assistente vocale è inattivo
La luce bianca scorre verso il centro della barra e poi diventa fissa		L'assistente vocale è in ascolto
La luce bianca scorre verso i lati della barra		L'assistente vocale sta "pensando"
Bianco lampeggiante (barra piena)		L'assistente vocale sta parlando
Giallo lampeggiante		Notifica dall'assistente vocale

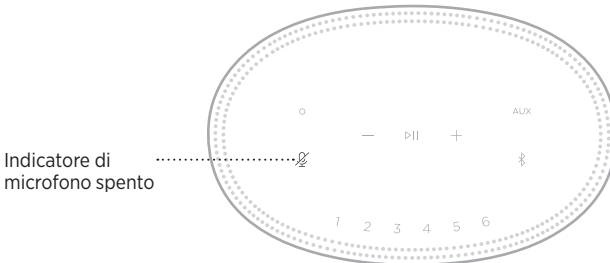

Indicatore di microfono spento



ATTIVITÀ DELL'INDICATORE	STATO DEL SISTEMA
Rosso fisso	Il microfono è spento







RIPRODUZIONE MULTIMEDIALE E CONTROLLO DEL VOLUME

Mostra lo stato del diffusore durante il controllo della riproduzione dei brani multimediali e del volume.

ATTIVITÀ DELLA BARRA LUMINOSA		STATO DEL SISTEMA
Due indicatori centrali si illuminano di bianco fisso		Riproduzione/pausa
L'estremità destra della barra luminosa lampeggia in bianco		Aumento volume
L'estremità sinistra della barra luminosa lampeggia in bianco		Riduzione volume

AGGIORNAMENTI ED ERRORI

Mostra lo stato degli aggiornamenti del software e gli avvisi di errori.

ATTIVITÀ DELLA BARRA LUMINOSA		STATO DEL SISTEMA
Arancione fisso		Configurazione Wi-Fi in corso
La luce bianca scorre da destra a sinistra		Scaricamento aggiornamento in corso
La luce bianca scorre da sinistra a destra		Aggiornamento in corso del diffusore
Arancione lampeggiante (quattro volte)		Errore sorgente: vedere l'app Bose Music
Lampeggia quattro volte in rosso		La richiesta è temporaneamente non disponibile - riprovare più tardi
Rosso fisso		Errore del diffusore - contattare l'assistenza clienti Bose

Il display del diffusore mostra informazioni relative al diffusore, icone e indica il servizio di streaming, l'album e l'artista in corso di riproduzione.

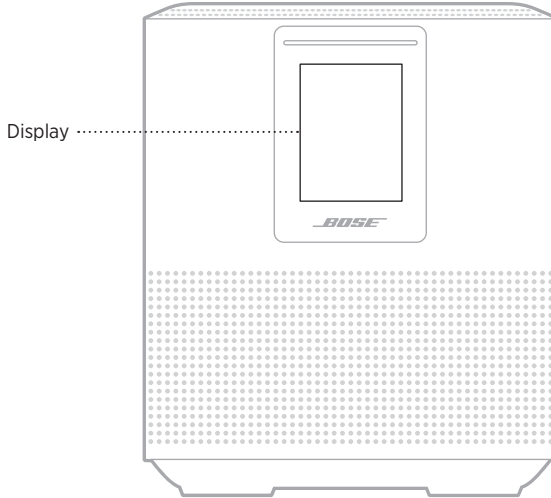

IMPOSTARE L'OROLOGIO

Tramite l'app Bose Music è possibile impostare l'orologio del display.

SPEGNERE IL DISPLAY

Il display è sempre acceso. Per spegnerlo:

1. Disattivare l'orologio mediante l'app Bose Music.
2. Impostare manualmente lo standby di rete sul diffusore (vedere pagina 14).

AGGIORNARE IL DIFFUSORE

Il diffusore si aggiorna automaticamente quando è connesso all'app Bose Music e alla rete Wi-Fi.

DISATTIVARE/ATTIVARE IL WI-FI

Tenere premuto il pulsante Play/Pausa $\triangleright \parallel$ e il pulsante *Bluetooth* Ⓜ per 5 secondi fino a quando la luce bianca non si posiziona al centro, lampeggia due volte e poi sfuma in nero.

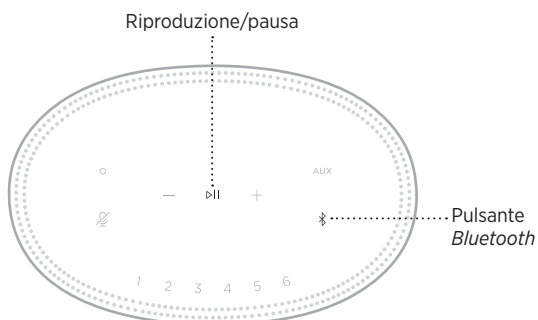

CONNETTERE UN DIFFUSORE *BLUETOOTH* BOSE SOUNDLINK O DELLE CUFFIE BOSE

Con la tecnologia Bose SimpleSync™ è possibile connettere al diffusore Bose Smart Speaker 500 determinati modelli di diffusori *Bluetooth* Bose SoundLink o di cuffie Bose Noise Cancelling Headphones 700 per cambiare modo di ascoltare la musica.

Vantaggi

- **Diffondere l'audio in un'altra stanza:** si può ascoltare la stessa musica in due stanze diverse contemporaneamente connettendo a Bose Smart Speaker 500 un diffusore Bose SoundLink *Bluetooth*.
- **Un'esperienza di ascolto personalizzata:** si può ascoltare nitidamente la musica proveniente dalla stanza accanto connettendo a Bose Smart Speaker 500 delle cuffie Bose. Si possono usare i controlli del volume indipendenti di ciascun prodotto per abbassare il volume o disattivare l'audio del diffusore mantenendo il volume delle cuffie al livello desiderato mentre ci si sposta in casa.

NOTA: la tecnologia SimpleSync™ ha una portata *Bluetooth* di circa 9 metri.
Le pareti e i materiali di costruzione possono talvolta influire negativamente sulla ricezione del segnale.

Prodotti compatibili

È possibile connettere a Bose Smart Speaker 500 la maggior parte dei diffusori *Bluetooth* Bose SoundLink e modelli specifici di cuffie Bose.

I prodotti compatibili più diffusi sono:

- Diffusore *Bluetooth* Bose SoundLink Revolve+
- Diffusore *Bluetooth* Bose SoundLink Mini
- Diffusore *Bluetooth* Bose SoundLink Color
- Bose Noise Cancelling Headphones 700
- Cuffie Bose QuietComfort 35 wireless

Nuovi prodotti vengono aggiunti periodicamente. Per un elenco completo e maggiori informazioni, visitare: [worldwide.bose.com/Support/Groups](https://www.worldwide.bose.com/Support/Groups)

Connessione mediante l'app Bose Music

Utilizzare l'app Bose Music per connettere a Bose Smart Speaker 500 il diffusore *Bluetooth* Bose SoundLink o le cuffie Bose. Per ulteriori informazioni, visitare: worldwide.Bose.com/Support/Groups

NOTE:

- Verificare che il prodotto da connettere sia acceso, in un raggio di 9 metri da Bose Smart Speaker 500 e pronto per connettersi a un altro dispositivo. Per ulteriori informazioni, consultare il manuale di istruzioni del prodotto specifico.
- È possibile collegare a Bose Smart Speaker 500 un solo prodotto per volta.

RICONNETTERE UN DIFFUSORE *BLUETOOTH* BOSE SOUNDLINK O DELLE CUFFIE BOSE

Accendere il diffusore *Bluetooth* Bose SoundLink o le cuffie Bose.

Il diffusore o le cuffie tentano di connettersi al dispositivo *Bluetooth* più recente, compreso Bose Smart Speaker 500.

NOTE:

- Bose Smart Speaker 500 deve trovarsi nel raggio d'azione (9 m) ed essere acceso.
- Se il diffusore o le cuffie non riescono a connettersi, vedere "Il diffusore non si riconnette a un diffusore *Bluetooth* Bose SoundLink o alle cuffie Bose precedentemente connessi" a pagina 44.

PULIRE IL DIFFUSORE

Pulire la superficie del diffusore con un panno morbido e asciutto.

AVVERTENZE:

- NON utilizzare spray vicino al diffusore. NON utilizzare solventi, prodotti chimici o soluzioni detergenti contenenti alcol, ammoniaca o abrasivi.
- NON fare entrare liquidi nelle aperture.

PARTI DI RICAMBIO E ACCESSORI

Per ordinare parti di ricambio e accessori, rivolgersi al servizio clienti Bose.

Visitare: worldwide.Bose.com/Support/HS500

GARANZIA LIMITATA

Il diffusore è coperto da una garanzia limitata. Per i dettagli della garanzia limitata, consultare il nostro sito web all'indirizzo global.Bose.com/warranty.

Per effettuare la registrazione del prodotto, consultare global.Bose.com/register per istruzioni. La mancata registrazione non inciderà in alcun modo sui diritti previsti dalla garanzia limitata.

PROVARE PRIMA QUESTE SOLUZIONI

Se si incontrano problemi nell'uso del diffusore, provare prima queste soluzioni:

- Assicurarsi che il diffusore sia collegato a una presa elettrica funzionante (vedere pagina 14).
- Fissare bene tutti i cavi.
- Verificare lo stato della barra luminosa (vedere pagina 32).
- Scaricare l'app Bose Music ed eseguire gli aggiornamenti software disponibili.
- Allontanare il diffusore e il dispositivo mobile da possibili fonti di interferenze (router wireless, telefoni cordless, televisori, microonde ecc.).
- Spostare il diffusore entro il raggio di portata del segnale del router wireless o del dispositivo mobile, per un funzionamento corretto.



ALTRE SOLUZIONI

Se non si riesce a risolvere il problema, consultare la tabella seguente per individuare i sintomi e le possibili soluzioni dei problemi più comuni. Se non si è in grado di risolvere il problema, contattare il servizio clienti Bose.

Visitare: worldwide.Bose.com/contact

SINTOMO	SOLUZIONE
Il diffusore non si accende	Collegare il cavo di alimentazione a una presa elettrica CA diversa. Scollegare il cavo di alimentazione, attendere 30 secondi, quindi reinserire bene il cavo nella presa elettrica.
Il diffusore non risponde durante la configurazione	Assicurarsi di utilizzare l'app Bose Music per eseguire la configurazione. NOTA: se l'app non chiede di eseguire la configurazione, andare alla schermata I miei prodotti e aggiungere il proprio diffusore. Scollegare il cavo di alimentazione, attendere 30 secondi, quindi reinserire bene il cavo nella presa elettrica.
L'app Bose Music non funziona sul dispositivo mobile	Assicurarsi che il dispositivo mobile sia compatibile con l'app Bose Music e rispetti i requisiti minimi di sistema. Per ulteriori informazioni, consultare l'app store del dispositivo mobile. Disinstallare l'app Bose Music sul dispositivo mobile, quindi reinstallarla (vedere pagina 15).

SINTOMO	SOLUZIONE
<p>Il diffusore non si connette alla rete Wi-Fi</p>	<p>Nell'app Bose Music, selezionare il nome di rete corretto e immettere la password di rete.</p> <p>Verificare che il diffusore e il dispositivo mobile siano connessi alla stessa rete Wi-Fi.</p> <p>Se le informazioni di rete sono cambiate, vedere pagina 16.</p> <p>Abilitare la funzione Wi-Fi sul dispositivo che si sta utilizzando per la configurazione.</p> <p>Chiudere le altre applicazioni aperte sul dispositivo mobile.</p> <p>Se il router supporta sia la banda a 2,4 GHz sia quella 5 GHz, accertarsi che il dispositivo mobile e il diffusore siano collegati alla stessa banda.</p> <p>NOTA: assegnare a ogni banda un nome univoco per essere sicuri di connettersi alla banda corretta.</p> <p>Reimpostare il router.</p> <p>Disinstallare l'app Bose Music sul dispositivo mobile. Scollegare il cavo di alimentazione, attendere 30 secondi, quindi reinserire bene il cavo nella presa elettrica. Scaricare l'app e iniziare di nuovo la configurazione.</p>
<p>Audio intermittente o assente</p>	<p>Aumentare il volume sul diffusore e sul dispositivo mobile.</p> <p>Interrompere eventuali altre applicazioni di streaming audio o video.</p> <p>Commutare su una sorgente diversa.</p> <p>Riprodurre l'audio da un'applicazione o un servizio musicale differente.</p> <p>Assicurarsi che il dispositivo utilizzato sia compatibile con la funzionalità <i>Bluetooth</i>.</p> <p>Riavviare il dispositivo mobile.</p> <p>Scollegare il cavo di alimentazione, attendere 30 secondi, quindi reinserire bene il cavo nella presa elettrica.</p>
<p>Il diffusore non si connette a un dispositivo Bluetooth.</p>	<p>Sul dispositivo mobile, disattivare e poi riattivare la funzione <i>Bluetooth</i>. Rimuovere il diffusore dal menu <i>Bluetooth</i>. Ristabilire la connessione.</p> <p>Connettere un dispositivo mobile diverso (vedere pagina 27).</p> <p>Assicurarsi che il dispositivo utilizzato sia compatibile con la funzionalità <i>Bluetooth</i>.</p> <p>Rimuovere il diffusore dall'elenco dei dispositivi <i>Bluetooth</i> del dispositivo mobile e ricollegarlo (vedere pagina 27).</p> <p>Eliminare l'elenco dei diffusori (vedere pagina 28).</p>

SINTOMO	SOLUZIONE
<p>Il diffusore non esegue lo streaming audio con AirPlay</p>	<p>Assicurarsi che il diffusore sia acceso ed entro il raggio operativo (vedere pagina 13).</p> <p>Assicurarsi che il dispositivo Apple e il diffusore siano connessi alla stessa rete Wi-Fi.</p> <p>Aggiornare il dispositivo Apple.</p> <p>Verificare che il diffusore sia aggiornato (vedere pagina 37).</p> <p>Se non si riesce a individuare l'icona AirPlay  nell'app utilizzata per riprodurre musica in streaming, eseguire lo streaming audio dal Centro di controllo.</p> <p>Per ulteriore assistenza, visitare: https://www.apple.com/airplay</p>
<p>Il diffusore non è visibile e non può essere aggiunto a un altro account Bose.</p>	<p>Verificare che la condivisione del diffusore sia attivata tramite l'app Bose Music.</p> <p>Verificare che il diffusore e il dispositivo mobile siano connessi alla stessa rete Wi-Fi.</p>
<p>Amazon Alexa non risponde</p>	<p>Controllare che Alexa sia stato configurato utilizzando l'app Bose Music (vedere pagina 20).</p> <p>NOTA: il diffusore deve essere configurato e connesso alla rete Wi-Fi utilizzando l'app Bose Music.</p> <p>Verificare che Alexa sia disponibile nel paese in cui ci si trova.</p> <p>Controllare che il pulsante di disattivazione del microfono  non sia acceso con luce rossa. Toccare  per attivare il microfono.</p> <p>Pronunciare il nome assegnato nell'app Bose Music. Se esistono più diffusori con lo stesso nome, utilizzare il nome assegnato nell'app Alexa oppure modificare il nome nell'app Bose Music.</p> <p>Alexa potrebbe non supportare la richiesta. Nuove funzioni vengono aggiunte periodicamente.</p> <p>Per ulteriore assistenza, visitare: https://www.amazon.com/usealexa</p>

SINTOMO	SOLUZIONE
Assistente Google non risponde e non riproduce l'audio	<p>Controllare che Assistente Google sia stato configurato utilizzando l'app Bose Music (vedere pagina 20).</p> <p>Connettere il dispositivo mobile al Wi-Fi.</p> <p>Verificare che Assistente Google sia disponibile nel paese in cui si trova.</p> <p>Assicurarsi che la versione dell'app Assistente Google sia quella più aggiornata.</p> <p>Verificare che il dispositivo mobile sia compatibile.</p> <p>Rimuovere Assistente Google dal diffusore mediante l'app Bose Music. Quindi, aggiungere di nuovo Assistente Google.</p> <p>Scegliere Pandora o Spotify come servizio audio predefinito (vedere pagina 25).</p> <p>Assicurarsi di utilizzare lo stesso account di servizio audio nell'app Bose Music e nell'app Assistente Google.</p> <p>Assistente Google potrebbe non supportare la richiesta. Nuove funzioni vengono aggiunte periodicamente.</p> <p>Per ulteriore assistenza, visitare: https://support.google.com/assistant</p>
Modificare le impostazioni dei risultati personali di Assistente Google	<p>Per disattivare i risultati personali o modificare l'account in merito ai risultati personali, utilizzare il menu Impostazioni nell'app Assistente Google.</p>
Il diffusore non si connette a un diffusore Bluetooth Bose SoundLink o alle cuffie Bose	<p>Verificare che il diffusore <i>Bluetooth</i> Bose SoundLink o le cuffie Bose siano accesi, in un raggio di 9 metri da Bose Smart Speaker 500 e pronti per connettersi a un altro dispositivo. Per ulteriori informazioni, consultare il manuale di istruzioni del prodotto specifico.</p>
Il diffusore non si riconnette a un diffusore Bluetooth Bose SoundLink o alle cuffie Bose precedentemente connessi	<p>Sul diffusore <i>Bluetooth</i> Bose SoundLink o sulle cuffie Bose, utilizzare i comandi del prodotto per scorrere l'elenco dei dispositivi finché non viene pronunciato il nome Bose Smart Speaker 500. Per istruzioni specifiche per il prodotto in uso, consultare il manuale di istruzioni.</p> <p>NOTA: certi modelli di diffusori e di cuffie, comprese le cuffie Bose Noise Cancelling Headphones 700, non supportano la possibilità di scorrere l'elenco dispositivi del prodotto. Per riconnettere tali prodotti, vedere "Connessione mediante l'app Bose Music" a pagina 39.</p>
Ritardo nella riproduzione audio su un diffusore Bluetooth Bose SoundLink o su cuffie Bose	<p>Non tutti i diffusori <i>Bluetooth</i> Bose SoundLink e le cuffie Bose sono in grado di riprodurre l'audio in sincronia perfetta quando sono connessi al diffusore. Per verificare se il proprio prodotto è compatibile, visitare: worldwide.Bose.com/Support/Groups</p> <p>Installare gli aggiornamenti software disponibili per il diffusore <i>Bluetooth</i> Bose SoundLink o le cuffie Bose. Per verificare se sono disponibili aggiornamenti, aprire sul dispositivo mobile l'app Bose appropriata per il proprio prodotto oppure visitare btu.Bose.com sul computer.</p>

REIMPOSTARE IL DIFFUSORE

Il ripristino delle impostazioni di sistema cancella tutte le impostazioni di sorgente, volume e rete dal diffusore per ripristinare le impostazioni di fabbrica originali.

Premere e tenere premuti il pulsante Volume giù — e il pulsante AUX per 10 secondi fino a quando la barra luminosa non si posiziona al centro, lampeggia due volte in bianco e poi sfuma in nero.

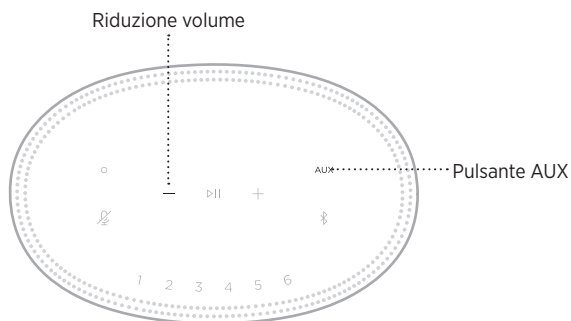

Il diffusore si riavvia. Al termine del ripristino, la barra luminosa inizia a lampeggiare con luce arancione.

Ripristinare le impostazioni di rete e audio del diffusore

Configurare il diffusore utilizzando l'app Bose Music (vedere pagina 15).

Kérjük, olvassa el, és tartsa be a biztonsági és használati utasításokat.

CE A Bose Corporation ezennel kijelenti, hogy jelen termék megfelel a rádióberendezésekre és távközlési végberendezésekre vonatkozó 2014/53/EK irányelv és minden más idevonatkozó EU-irányelv alapvető követelményeinek és egyéb rendelkezéseinek. A teljes megfelelőségi nyilatkozat megtalálható a következő címen: www.Bose.com/compliance.

Fontos biztonsági utasítások

1. Olvassa el ezeket az utasításokat.
2. Órizza meg őket.
3. Tartson be minden figyelmeztetést.
4. Tartsa be az összes utasítást.
5. Ne használja a készüléket víz közelében.
6. Csak száraz ronggyal tisztítsa.
7. Ne zárja el a szellőzőnyílásokat. A készüléket a gyártó utasításainak megfelelően helyezze el.
8. A tápkábelt úgy helyezze el, hogy ne léphessenek rá, és ne csípődhessen be – főleg a dugóknál, dugaszolóaljzatoknál és azon a helyen, ahol a tápkábel kilép a készülékből.
9. Kizárólag a gyártó által meghatározott kiegészítőket/tartozékokat használja.
10. Húzza ki a készülék dugóját villámláskor, vagy ha hosszabb ideig nem fogja használni.
11. A javítási munkákat bizza szakemberre. Szervizelésre akkor van szükség, ha a készülék valamilyen módon meghibásodott, például megsérült a hálózati csatlakozószinórja vagy a csatlakozódugója, folyadék ömlött vagy nehéz tárgy esett rá, eső vagy nedvesség érte, működésében rendellenesség tapasztalható, vagy leesett.



Ez a szimbólum azt jelzi a terméken, hogy a termék dobozában olyan szigetelés nélküli, veszélyes feszültség van jelen, amely áramütést okozhat.



A terméken található ezen szimbólum azt jelzi, hogy az útmutatóban fontos kezelési és karbantartási utasítások szerepelnek.



A termék apró részeket tartalmaz, melyek fulladást okozhatnak. 3 éves kor alatti gyermekek számára nem alkalmas.



A termék mágneses anyagot tartalmaz. Tájékozódjon kezelőorvosánál, hogy ez hatással lehet-e az Ön által használt beültethető orvostechnikai eszközre.

- A tűz és az áramütés kockázatának csökkentése érdekében a terméket óvja esőtől, folyadékoktól és párától.
- Ügyeljen rá, hogy a termékre NE csöpögjön, illetve ne fröccsenjen víz. A termékre és annak közelébe ne helyezzen vázát vagy más, folyadékkal töltött edényt.
- Tartsa a terméket távol tűztől és más hőforrásoktól. A termékre és annak közelébe TILOS gyertyát vagy egyéb nyílt lánggal működő eszközt helyezni.
- NE végezzen a terméken engedély nélküli módosítást.
- Ezzel a termékkel NE használjon áramátalakítót.
- NE használja járművekben és hajókon.
- Ha leválasztó egységként a hálózati csatlakozódugaszt vagy a készülékcsatlakozót használja, az ilyen leválasztó egységnek mindig működőképes állapotban kell lennie.



仅适用于 2000m 以下地区安全使用

Kizárólag 2000 méternél alacsonyabb tengerszint feletti magasságban használja.

- A termékcímke a termék alján található.

MEGJEGYZÉS: A berendezést az FCC-szabályzat 15. része szerint tesztelték. Ez alapján a berendezés megfelel a „B” osztályú digitális eszközök előírásainak. Ezen határértékek megfelelő védelmet nyújtanak a káros sugárzások ellen lakóépületen belül. A berendezés rádiófrekvenciás energiát termel, használ és sugározhat, és amennyiben nem az utasításoknak megfelelően helyezik üzembe és használják, a rádiókommunikációra nézve káros interferenciát okozhat. Arra azonban nincs garancia, hogy adott körülmények között nem lép fel interferencia. Ha a berendezés nem kívánt interferenciával zavarja a rádió- vagy a televízióadást (ezt a berendezés ki- és bekapcsolásával lehet ellenőrizni), javasoljuk, hogy az interferencia kiküszöbölése érdekében próbálkozzon az alábbiak egyikével:

- Fordítsa el vagy helyezze át a vevőantennát.
- Növelje a készülék és a vevőkészülék közötti távolságot.
- A berendezést a vevőkészülék áramellátását biztosító áramkörtől eltérő áramkör aljzatához csatlakoztassa.
- Forduljon a forgalmazóhoz vagy tapasztalt rádió-/televíziószerelőhöz.

A Bose Corporation által kifejezetten jóvá nem hagyott módosítások vagy változtatások esetén érvénytelenül válhat a berendezés működtetésére adott felhasználói engedély.

Ez a készülék megfelel az FCC-szabályzat 15. részének és az ISED Canada nem engedélyköteles RSS-szabványainak. A működés során a következő két feltételnek kell eleget tenni: (1) Ez a készülék nem bocsáthat ki káros interferenciát, és (2) ennek a készüléknek el kell viselnie bármilyen interferenciát, az esetlegesen rendellenes működést okozó interferenciát is beleértve.

Ez a készülék megfelel az FCC és az ISED Canada által az általános népszerűsége vonatkozóan megállapított sugárzási határértékeknek. Ezt a jeladót tilos bármilyen antenna vagy jeladó mellé helyezni, illetve azokkal együtt használni.

A berendezés telepítése és működtetése során a sugárzó egység és az emberi test között legalább 20 cm-es távolságot kell tartani.

A készülék csak zárt térben használható, amikor az 5150–5250 MHz-es frekvenciatartományban működött, hogy ne okozzon esetlegesen káros interferenciát az azonos csatornát használó egyéb rendszerekkel.

CAN ICES-3(B)/NMB-3(B)

A jelen termék megfelel az energiával kapcsolatos termékek környezetbarát tervezésére vonatkozó követelményeket meghatározó 2009/125/EC direktíva előírásainak, és ennek megfelelően eleget tesz a következő normák és dokumentumok előírásainak: 1275/2008 (EK) rendelet a 801/2013 (EK) rendelettel kiegészítve.

Az energiafelhasználásra vonatkozó kötelező állapotinformációk	Energiafelhasználási módok	
	Készülék	Hálózati készüléti
Energiafogyasztás a megadott energiafelhasználási módban, 230 V/50 Hz bemeneti teljesítmény mellett	< 0,5 W	Wi-Fi®, Bluetooth® ≤ 2,0 W
A berendezés ennyi idő elteltével lép automatikusan az adott módba	< 2,5 óra	≤ 20 perc
Energiafogyasztás hálózati készüléti módban, ha minden vezetékes port csatlakoztatva van, és az összes vezeték nélküli hálózati port aktíválva van, 230 V/50 Hz bemeneti teljesítmény mellett	NA	≤ 2,0 W
Hálózati port inaktíválási/aktíválási folyamatai. Az összes hálózat inaktíválásával a készüléti mód aktíválódik.	<p>Wi-Fi: Inaktíválásához nyomja le és tartsa lenyomva egyszerre a Lejátszás/szünet és a <i>Bluetooth</i> gombot legalább 5 másodpercig. Az aktíváláshoz ismétlje meg a műveletet.</p> <p>Bluetooth: Inaktíválásához törölje a párosítási lista tartalmát. Ehhez nyomja le és tartsa lenyomva 10 másodpercig a <i>Bluetooth</i> gombot. Aktíválásához párosítsa egy <i>Bluetooth</i>-forrással.</p>	

Európában:

Működési frekvenciatartományok: 2400–2483,5 MHz, 5150–5350 MHz és 5470–5725 MHz.

A maximális átviteli teljesítmény kevesebb mint 20 dBm EIRP.

A maximális átviteli teljesítmény a törvényben meghatározott korlátok alatt van, ezért az SAR-tesztelésre nincs szükség, és a vonatkozó előírások értelmében az alól kivételt képez.

Amennyiben a jelen készüléket az 5150–5350 MHz-es frekvenciatartományban működtetik, kizárólag beltérben használható a táblázatban felsorolt összes EU-ország esetében.

									
BE	DK	IE	UK	FR	CY	SK	HU	AT	SE
BG	DE	PT	EL	HR	LV	LT	MT	PL	
CZ	EE	FI	ES	IT	RO	LU	NL	SI	



Ez a szimbólum azt jelenti, hogy a terméket nem szabad a háztartási hulladékkal együtt kidobni, hanem egy megfelelő hulladékkezelő létesítményben kell leadni, ahol gondoskodnak a termék újrahasznosításáról.

A megfelelő hulladékkezelés és újrahasznosítás hozzájárul a természeti erőforrások, az emberi egészség és a környezet védelméhez. A feleslegessé vált termék kezelésével és újrahasznosításával kapcsolatos további információkért forduljon a helyi önkormányzat hulladékkezeléssel megbízott szolgáltatójához, vagy ahhoz az üzlethez, ahol ezt a terméket vásárolta.

A kisfogyasztású rádiófrekvenciás eszközök kezelésére vonatkozó korlátozások XII. törvénycikk

A kisfogyasztású rádiófrekvenciás eszközök kezelésére vonatkozó korlátozásoknak megfelelően, a vállalatok, a szervezetek és a felhasználók az NCC külön felhatalmazása nélkül nem változtathatják meg a jóváhagyott kisfogyasztású rádiófrekvenciás eszközök frekvenciáját, nem fokozhatják annak jeladási teljesítményét, és nem módosíthatják annak eredeti jellemzőit és teljesítményét.

XIV. törvénycikk

A kisfogyasztású rádiófrekvenciás eszközök nem befolyásolhatják a repülőgépek biztonságát, illetve nem okozhatnak interferenciát a jogszerűen engedélyezett kommunikációban. Ha ez mégis megtörténik, a felhasználónak azonnal abba kell hagynia a készülék használatát, amíg az interferencia meg nem szűnik. Az említett jogi kommunikáció a távközlési törvénynek („Telecommunications Act”) megfelelő rádiókommunikációra vonatkozik.

A kisfogyasztású rádiófrekvenciás eszközöknek el kell viselniük a jogilag engedélyezett kommunikációból származó vagy a rádióhullámokat kibocsátó ISM-készülékekről érkező interferenciát.

A veszélyes anyagokra vonatkozó kínai korlátozások táblázata

Mérgező vagy veszélyes anyagok és vegyi elemek nevei a termékben						
Alkatrész neve	Mérgező vagy veszélyes anyagok és elemek					
	Ólom (Pb)	Higany (Hg)	Kadmium (Cd)	Hat vegyértékű króm (Cr(VI))	Polibromozott bifenil (PBB)	Polibrominált difeniléter (PBDE)
NYÁK-ok	X	0	0	0	0	0
Fémrészek	X	0	0	0	0	0
Műanyag részek	0	0	0	0	0	0
Hangszórók	X	0	0	0	0	0
Kábelek	X	0	0	0	0	0
Ez a táblázat az SJ/T 11364 előírásainak megfelelően készült.						
O: Azt jelzi, hogy az adott mérgező vagy veszélyes anyag mennyisége az adott alkatrész egyetlen homogén anyagában sem éri el a GB/T 26572 által meghatározott határértéket.						
X: Azt jelzi, hogy az adott mérgező vagy veszélyes anyagot az alkatrész legalább egy homogén anyaga a GB/T 26572 korlátozó előírásait meghaladó mértékben tartalmazza.						

A veszélyes anyagokra vonatkozó tajvani korlátozások táblázata

Berendezés neve: Aktív hangszóró, típusjelölés: 423888						
Korlátozott anyagok és kémiai jelölésük						
Egység	Ólom (Pb)	Higany (Hg)	Kadmium (Cd)	Hat vegyértékű króm (Cr+6)	Polibrómozott bifenilek (PBB)	Polibrómozott difenil-éterek (PBDE)
NYÁK-ok	-	o	o	o	o	o
Fémrészek	-	o	o	o	o	o
Műanyag részek	o	o	o	o	o	o
Hangszórók	-	o	o	o	o	o
Kábelek	-	o	o	o	o	o

1. megjegyzés: A „o” jelzés azt jelenti, hogy a szabályozott anyag százaléka nem haladja meg a jelenlegi referenciaérték százalékát.

2. megjegyzés: Az „-” jelölés azt jelenti, hogy a szabályozott anyag megfelel a kivételnek.

Gyártás dátuma: A gyári szám nyolcadik számjegye a gyártási évet jelzi: az „1” 2011-et vagy 2021-et jelöl.

Kínai importőr: Bose Electronics (Shanghai) Company Limited, Part C, Plant 9, No. 353 North Ruying Road, Kína (Shanghai) Pilot Free Trade Zone

EU-importőr: Bose Products B.V., Gorslaan 60, 1441 RG Purmerend, Hollandia

Tajvani importőr: Bose Taiwan Branch, 9F-A1, No. 10, Section 3, Minsheng East Road, Taipei City 104, Tajvan. Telefonszám: +886-2-2514 7676

Mexikói importőr: Bose de México, S. de R.L. de C.V., Paseo de las Palmas 405-204, Lomas de Chapultepec, 11000 México, D.F. Telefonszám: +5255 (5202) 3545

Névleges bemeneti teljesítmény: 100–240 V ~ 50/60 Hz, 25 W

Biztonsági információk



A jelen termék képes a Bose automatikus frissítéseinek fogadására. Az automatikus biztonsági frissítések fogadásához végezze el a Bose Music alkalmazásban a termékbeállítási folyamatot, és csatlakoztassa a terméket az internethez. **Ha nem végzi el a beállítási folyamatot, a Bose által közzétett frissítések telepítéséért Ön felel.**

Az Amazon, az Alexa, az Amazon Music és az összes kapcsolódó logó az Amazon, Inc. vagy leányvállalatainak védjegye.

Az Apple, az Apple embléma és az AirPlay az Apple Inc. Amerikai Egyesült Államokban és más országokban bejegyzett védjegye. Az App Store az Apple Inc. szolgáltatásjegye.

A „Works with Apple” jelvény használata azt jelzi, hogy az adott tartozék kifejezetten a jelvényen feltüntetett technológiával való használatra készült, és a fejlesztő az Apple működési követelményeinek teljesítésére vonatkozó tanúsítvánnyal látta el.

A *Bluetooth*® szóvédjegy és emblémák a Bluetooth SIG, Inc. tulajdonát képező, bejegyzett védjegyek, amelyeket a Bose Corporation minden esetben engedéllyel használ.

A Google és a Google Play a Google LLC védjegye.

A termék magában foglalja az iHeartRadio szolgáltatást. Az iHeartRadio az iHeartMedia, Inc. bejegyzett védjegye.

Ezt a terméket a Microsoft egyes szellemi tulajdonjogai védik. A Microsoft licence nélkül tilos az ilyen technológiákat jelen terméken kívül felhasználni vagy terjeszteni.

A Pandora a Pandora Media, Inc. védjegye vagy bejegyzett védjegye, amelyet engedéllyel használtunk.

Ez a termék tartalmazza a Spotify szoftvert, amelyre külső gyártók alábbi helyen található licencai vonatkoznak: www.spotify.com/connect/third-party-licenses.

A Spotify a Spotify AB bejegyzett védjegye.

A Wi-Fi a Wi-Fi Alliance® védjegye.

Bose Corporation központja: 1-877-230-5639

A Bose, a Bose Music, a Bose Noise Cancelling Headphones, a Bose Smart Speaker, a QuietComfort, a SimpleSync, a SoundLink és a SoundLink Revolve a Bose Corporation védjegye.

© 2021 Bose Corporation. Jelen kiadványt tilos előzetes írásos engedély nélkül részeiben vagy egészében sokszorosítani, módosítani, terjeszteni, illetve azt bármilyen más módon felhasználni.

Feljegyzendő adatok

A gyári szám és a típusszám a hangszóró alján található.

Gyári szám: _____

Modellszám: _____

A bizonylatot tartsa a kezelési útmutató mellett. Ragadja meg az alkalmat, és regisztrálja az Ön által vásárolt Bose terméket! Ezt egyszerűen megteheti a következő címen: global.Bose.com/register

A Bose Smart Speaker 500 termékhez összetevőként mellékelte, harmadik féltől származó szoftvercsomagok licencinformációinak megtekintése:

1. Koppintson a hangszórón lévő Hangosítás (+) és Halkítás (—) gombra, és tartsa őket lenyomva 5 másodpercig.
2. Csatlakoztasson egy mikro USB-kábelt a hangszóró alján található mikro USB-csatlakozóhoz.
3. Az USB-kábel másik végét csatlakoztassa a számítógéphez.
4. A végfelhasználói licencszerződés és a licencnyilatkozatok megjelenítéséhez a számítógépen írja be a **<http://203.0.113.1/opensource>** címet a böngésző címsorába.

MI TALÁLHATÓ A DOBOZBAN

Tartalom.....	12
---------------	----

A HANGSZÓRÓ ELHELYEZÉSE

Javaslatok	13
------------------	----

ENERGIAELLÁTÁS

Csatlakoztassa a hangszórót az elektromos hálózathoz.....	14
Hálózati készenléti mód	14
A hangszóró hálózati készenléti módba helyezése manuálisan.....	14

A BOSE MUSIC ALKALMAZÁS BEÁLLÍTÁSA

A Bose Music alkalmazás letöltése	15
---	----

MEGLÉVŐ BOSE MUSIC ALKALMAZÁS-FELHASZNÁLÓK

A rendszer hozzáadása egy meglévő fiókhoz.....	16
Csatlakozás másik wifihálózathoz.....	16

A HANGSZÓRÓ VEZÉRLŐI

A hangszóró funkciói.....	18
Médialejátszás és hangerő	18
A hangsegéd vezérlése	19
Előbeállítások	19

HANGSEGÉD

Hangsegéd beállításai	20
A hangsegéd beállítása	20
Alexa elérése.....	21
Használja a hangját	21
Használja a hangszóró vezérlőit	22
A Google Assistant elérése.....	23
Használja a hangját	23
Használja a hangszóró vezérlőit	24
Zene lejátszása a Google Assistant segítségével.....	25
Válasszon alapértelmezett hangszolgáltatót	25

ELŐBEÁLLÍTÁSOK TESTRE SZABÁSA

Előbeállítás megadása	26
Előbeállítás lejátszása	26

BLUETOOTH®-KAPCSOLATOK

Mobileszközök csatlakoztatása	27
Mobileszközök leválasztása	28
Mobileszközök újbóli csatlakoztatása.....	28
További mobileszköz csatlakoztatása.....	28
Hangszóró eszközlístájának törlése.....	29

AUDIÓ VALÓS IDEJŰ LEJÁTSZÁSA (STREAMING) AZ AIRPLAY SEGÍTSÉGÉVEL

Audió valós idejű lejátszása a Control Centerből	30
Audió valós idejű lejátszása egy alkalmazásból	30

VEZETÉKES KAPCSOLATOK

Az audiokábel csatlakoztatása.....	31
------------------------------------	----

HANGSZÓRÓ ÁLLAPOTA

A wifi állapot	32
<i>Bluetooth</i> -kapcsolat állapota	33
AUX-állapot	33
A hangsegéd állapota	34
Mikrofon ki jelzőfény	34
Médialejátszás és hangerő	35
Frissítések és hibák	35

A HANGSZÓRÓ KIJELEZŐJE

Az óra beállítása	36
A kijelző kikapcsolása	36

SPECIÁLIS FUNKCIÓK

A hangszóró frissítése	37
A wifikapcsolat engedélyezése/letiltása	37

BOSE TERMÉKEK CSATLAKOZTATÁSA

A Bose SoundLink <i>Bluetooth</i> -hangszóró vagy a Bose fejhallgató csatlakoztatása	38
Előnyök	38
Kompatibilis termékek	38
Csatlakoztatás a Bose Music alkalmazás segítségével	39
A Bose SoundLink <i>Bluetooth</i> -hangszóró vagy a Bose fejhallgató újracsatlakoztatása	39

ÁPOLÁS ÉS KARBANTARTÁS

A hangszóró tisztítása	40
Cserealkatrészek és tartozékok.....	40
Korlátozott garancia.....	40

HIBAEZHÁRÍTÁS

Először próbálkozzon ezekkel a megoldásokkal	41
Egyéb megoldások.....	41
A hangszóró alaphelyzetbe állítása	45
A hangszóró hálózati és hangbeállításainak helyreállítása	45

TARTALOM

Ellenőrizze a következő összetevők meglétét:

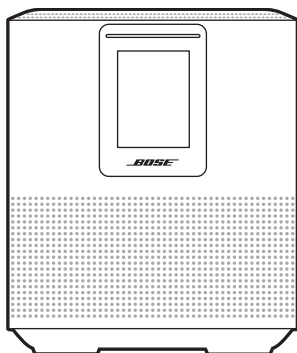

Bose Smart Speaker 500

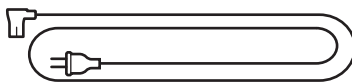

Tápkábel*

*Több elektromos csatlakozószinórral rendelkezhetsz. Használja a régiójának megfelelő csatlakozószinórt.

MEGJEGYZÉS: Ha a termék bármelyik részén sérülést tapasztal, ne használja a terméket. Forduljon a Bose hivatalos viszonteladójához, vagy a Bose ügyfélszolgálatához.

Látogasson el a következő webhelyre:
worldwide.Bose.com/Support/HS500

JAVASLATOK

A legjobb hangzás érdekében a hangszóró elhelyezésekor kövesse az alábbi javaslatokat:

- A hangszórót NE helyezze audio-/videoberendezések tetejére (műholdvevők, tévék stb.), vagy bármilyen más olyan készülékre, amely hőt termelhet. Az ezen készülékek által termelt hő ronthatja a hangszóró teljesítményét.
- NE helyezzen más tárgyakat a hangszóróra vagy a hangszóró elé.
- Az interferencia elkerülése érdekében tartsa távol a többi vezeték nélküli eszközt a hangszórótól (0,3–0,9 méter távolságban). A hangszórót ne helyezze fémből készült szekrényekbe vagy azok közelébe, illetve közvetlen hőforrások mellé.
- A hangszórót helyezze a gumi alátétre, majd egy stabil, vízszintes felületre.
- A hangszórót egy váltakozó áramú, működő elektromos hálózati aljzat közelében kell elhelyezni.

CSATLAKOZTASSA A HANGSZÓRÓT AZ ELEKTROMOS HÁLÓZATHOZ

1. Csatlakoztassa a tápkábelt a hangszóró tápcsatlakozójához.

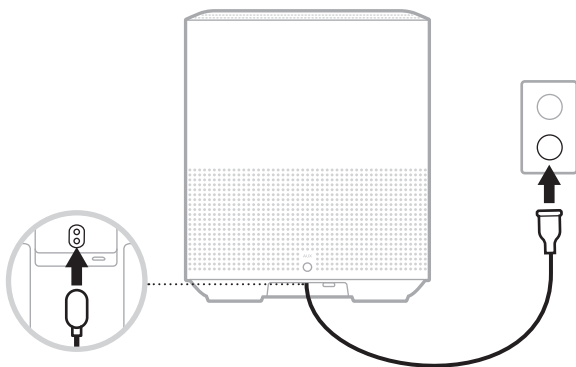

2. A tápkábel másik végét csatlakoztassa egy váltakozó áramú, működő elektromos hálózati aljzathoz.

A hangszóró bekapcsol, és a fénysáv folyamatos sárga fénnel világít.

HÁLÓZATI KÉSZENLÉTI MÓD

A hangszóró hálózati készenléti módba kapcsol, ha a hanglejátszás leállt, és legalább 20 percig nem nyomtak meg gombokat. A hangszóró felébresztése hálózati készenléti módból:

- Koppintson a hangszóró valamelyik gombjára.
- Mobileszközéről vagy a Bose Music alkalmazás használatával játsszon le zenét vagy folytassa a zene lejátszását.
- Beszéljen az Amazon Alexához vagy a Google Assistant segédhez.

MEGJEGYZÉS: Ha a hangsegédet hálózati készenléti módban szeretné elérni, ellenőrizze, hogy a hangszóró a Bose Music alkalmazással lett-e beállítva, illetve hogy a mikrofon be van-e kapcsolva (lásd: 20. oldal).

A hangszóró hálózati készenléti módba helyezése manuálisan

Koppintson rá a Lejátszás/szünet >|| gombra, és tartsa az ujját a gombon addig, amíg a kijelző átvált az óra megjelenítésére vagy elsötétül.

A Bose Music alkalmazással a hangszórót bármely mobil eszközről (például okostelefonról vagy táblagépről) beállíthatja és vezérelheti.

Az alkalmazás használatával zenét játszhat le, beállíthatja és módosíthatja az előbeállításokat, zenei szolgáltatásokat vehet fel, felfedezheti az internetes rádióállomásokat, konfigurálhatja az Amazon Alexát vagy a Google Assistant segédet, és kezelheti a hangszóró beállításait.

MEGJEGYZÉS: Ha az alkalmazásban már létrehozott egy Bose-fiókot egy másik Bose termékhez, lásd: „Meglévő Bose Music alkalmazás-felhasználók”, 16. oldal.

A BOSE MUSIC ALKALMAZÁS LETÖLTÉSE

1. Töltse le mobil eszközére a Bose Music alkalmazást.



2. Kövesse az alkalmazás utasításait.

A RENDSZER HOZZÁADÁSA EGY MEGLÉVŐ FIÓKHOZ

A Bose Music alkalmazásban lépjen a Bose készülékem képernyőre, és adja hozzá a Bose Smart Speaker 500 terméket.

CSATLAKOZÁS MÁSIK WIFIHÁLÓZATHOZ

Ha a hálózat neve vagy jelszava megváltozott, vagy szeretné módosítani a hálózatot vagy másikat hozzáadni, csatlakozzon egy másik hálózathoz.

1. A hangszórón nyomja le és tartsa lenyomva egyszerre az AUX gombot és a Lejátszás/szünet gombot (▷||), amíg a fényszáv el nem kezd sárgán világítani.
2. Mobileszközén nyissa meg a wifibeállításokat.
3. Válassza a Bose Smart Speaker 500 opciót.
4. Nyissa meg a Bose Music alkalmazást és kövesse az utasításokat.

MEGJEGYZÉS: Ha az alkalmazás nem szólítja fel a beállítás elvégzésére, lépjen a Bose készülékem képernyőre, és adja hozzá a hangszórót.

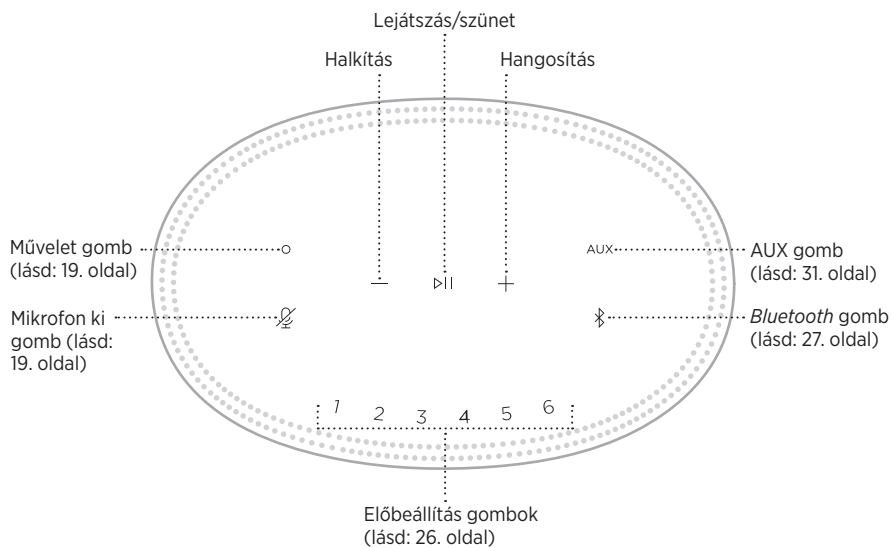

A HANGSZÓRÓ FUNKCIÓI

A hangszóró vezérlői a hangszóró tetején találhatók.

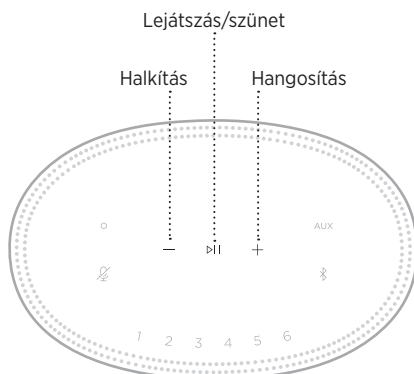

MEGJEGYZÉS: A hangszórót a Bose Music alkalmazással is vezérelheti.

Médialejátszás és hangerő



FUNKCIÓ	TEENDŐ
Lejátszás/szünet	Koppintson a ▶ gombra. A fényszáv két széle folyamatos fehér fénnel világít, amíg a hangot vissza nem kapcsolja.
Ugrás előre	Koppintson duplán a ▶ gombra.
Ugrás vissza	Koppintson háromszor a ▶ gombra.
Halkítás	Koppintson a — gombra. MEGJEGYZÉS: A hangerő gyors csökkentéséhez koppintson a — gombra és tartsa lenyomva.
Hangosítás	Koppintson a + gombra. MEGJEGYZÉS: A hangerő gyors növeléséhez koppintson a + gombra és tartsa lenyomva.

A HANGSEGÉD VEZÉRLÉSE

Az Amazon Alexa (lásd: 22. oldal) vagy a Google Assistant (lásd: 24. oldal) vezérléséhez a  Művelet gomb és a  Mikrofon ki gomb használható.

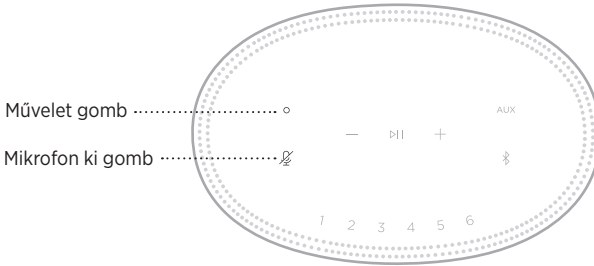

ELŐBEÁLLÍTÁSOK

A hangszóró hat előbeállításához hozzárendelheti kedvenc zenei szolgáltatásait, és azokból játszhat le zenét. A kívánt zenét bármikor elérheti a távvezérlőn lévő gomb lenyomásával vagy a Bose Music alkalmazás használatával.

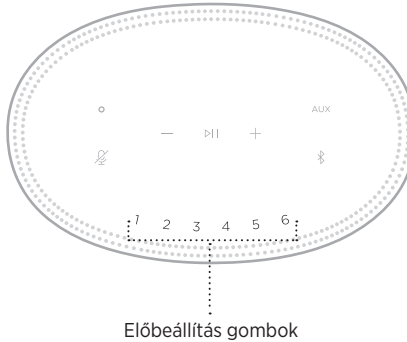

Az előbeállítások megadásáról és használatáról részletesebben itt olvashat: „Előbeállítások testre szabása”, 26. oldal.

HANGSEGÉD BEÁLLÍTÁSAI

A hangszórót beprogramozhatja az Amazon Alexa vagy a Google Assistant gyors és egyszerű elérésére.

MEGJEGYZÉS: Az Amazon Alexa és a Google Assistant nem érhető el minden nyelven és országban.

OPCIÓK	HASZNÁLAT MÓDJA
Amazon Alexa	Használja a hangját és/vagy a Művelet gombot ○ (lásd: 22. oldal).
Google Assistant	Használja a hangját és/vagy a Művelet gombot ○ (lásd: 24. oldal).

MEGJEGYZÉS: A hangszóró nem állítható be úgy, hogy egyszerre elérje az Amazon Alexa és a Google Assistant alkalmazást is.

A HANGSEGÉD BEÁLLÍTÁSA

Mielőtt hozzákezdene, ellenőrizze, hogy a mobileszköze és a hangszóró ugyanahhoz a wifihálózathoz csatlakozik-e.

A hangsegédet a Bose Music alkalmazásban állíthatja be. Ez az opció a Beállítások menüben található.

MEGJEGYZÉS: A hangsegéd beállítása során ügyeljen arra, hogy ugyanazt a hangszolgáltatósi fiókot használja, mint amelyet a Bose Music alkalmazásban használt.

ALEXA ELÉRÉSE

A hangszóró támogatja az Amazon Alexa használatát. Alexa segítségével zenét játszhat le, meghallgathatja a híreket, az időjárás-jelentést, vezérelheti otthoni okoseszközeit és még sok egyéb feladatot elvégezhet. Alexát egyszerűen használhatja a hangszóró segítségével: egyszerűen csak fel kell tennie egy kérdést. Tegyen fel egy kérdést vagy nyomja meg a Művelet gombot (O), és Alexa azonnal válaszol.

Alexa további funkcióival kapcsolatban tekintse meg a következőt:
<https://www.amazon.com/usealexa>

MEGJEGYZÉS: Alexa bizonyos nyelveken és országokban nem érhető el.

Használja a hangját

A mondatot kezdje az „Alexa” szóval, majd folytassa a következőkkel:

PRÓBÁLJA KI A KÖVETKEZŐKET	MIT MONDHATOK
Beszéljen Alexához	What's the weather? (Milyen az idő?)
Audió lejátszása	Play Beethoven. (Játsz le Beethoven-t). MEGJEGYZÉS: Alapértelmezett zenei szolgáltatásként az Amazon Music van beállítva. Az alapértelmezett zenei szolgáltatás módosításához használja az Alexa alkalmazást.
Hangerő szabályozása	Turn the volume up. (Növeld a hangerőt.)
Lejátszás adott hangszolgáltatásból	Play NPR on TuneIn. (Játsz le a TuneIn állomáson NPR-t.) MEGJEGYZÉS: Az Amazon Alexa nem támogatja az összes hangszolgáltatást.
Válassza ki, melyik hangszórót használja	Play funk in the living room. (Játsz le funk zenét a nappaliban.) MEGJEGYZÉS: A hangszóróhoz a Bose Music alkalmazásban társított nevet kell kimondania. Ha több hangszóró ugyanazzal a névvel rendelkezik, használja az Alexa alkalmazásban hozzárendelt nevet, vagy módosítsa a Bose Music alkalmazásban megadott nevet.
Ugrás a következő számra	Next song. (Következő szám.)
Időzítő beállítása	Set a timer for 5 minutes. (Állítsd az időzítőt 5 percre.)
További képességek felfedezése	What new skills do you have? (Milyen új képességeid vannak?)
Alexa leállítása	Stop. (Leállítás.)

Használja a hangszóró vezérlőit

Alexa vezérléséhez a Művelet gomb (○) és a Mikrofon ki gomb (☒) használható. A vezérlők a hangszóró tetején találhatók.

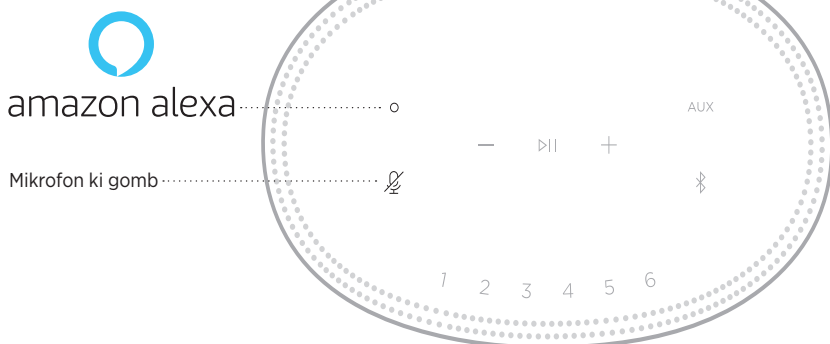

PRÓBÁLJA KI A KÖVETKEZŐKET

TEENDŐ

Beszéljen Alexához	Koppintson a ○ ikonra, majd mondja el a kérését. Néhány példa arra, amit kipróbálhat: https://www.amazon.com/usealexa
Ébresztők és alvásidőzítők leállítása	Koppintson a ○ ikonra.
Alexa leállítása	Koppintson a ○ ikonra.
A mikrofon be-/kikapcsolása	Koppintson a ☒ ikonra. MEGJEGYZÉS: Amikor a mikrofon ki van kapcsolva, a ☒ jelzőfény folyamatosan piros színnel világít, és Alexa nem érhető el.

A GOOGLE ASSISTANT ELÉRÉSE

Bose Smart Speaker 500 hangszórójával egyszerűen élvezheti a zenét otthonában úgy, hogy a Google-hoz beszél; lejátszhatja kedvenc zeneszámait, módosíthatja a hangerőt, és megkeresheti az éppen szóló szám információit, és mindezt anélkül, hogy kezét megmozdítaná. Mindezek mellett megtervezheti a napját, beállíthatja az ébresztőórát, és vezérelheti az otthonában lévő okoseszközöket.

Ha további információkat szeretne megtudni arról, hogy mire használhatja a Google Assistant eszközt, látogasson el a következő címre: <https://support.google.com/assistant>

MEGJEGYZÉSEK:

- A Google Assistant bizonyos nyelveken és országokban nem érhető el.
- Ha szeretne többet megtudni arról, hogy a Google Assistant használatával hogyan játszhat le zenét, lásd: 25. oldal.

Használja a hangját

A mondatot kezdje a „Ok Google” szavakkal, majd folytassa a következőkkel:

PRÓBÁLJA KI A KÖVETKEZŐKET	PÉLDAMONDATOK
Szórakozzon	Play some music (Játsz le zenét)
Tervezze meg a napját	What's on my calendar today? (Mi van ma a naptáramban?)
Feladatok kezelése	Set an alarm for 7am tomorrow (Állítsd be az ébresztőt reggel 7-re)
Vezérelje otthonát	Turn on the lights (Kapcsold fel a lámpákat)
Kapjon választ kérdéseire	What's the latest news? (Mik a legfrissebb hírek?)
Emlékezzen a teendőire	Remind me to buy milk tonight (Emlékeztess este arra, hogy vegyek tejet)
Tudjon meg érdekességeket	Tell me a fun fact (Mondja valami érdekességet)

Használja a hangszóró vezérlőit

A Google Assistant vezérléséhez a  Művelet gomb és a  Mikrofon ki gomb használható. A vezérlők a hangszóró tetején találhatók.





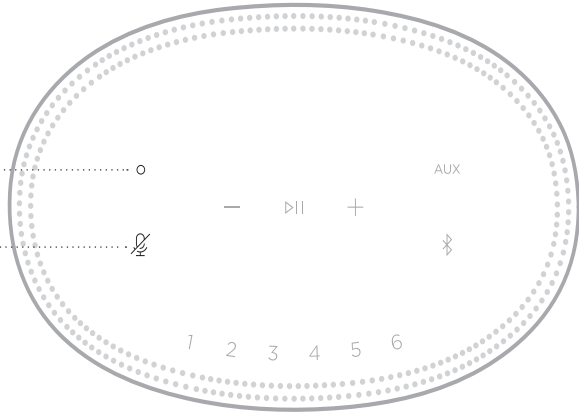

Ok Google

Mikrofon ki gomb



PRÓBÁLJA KI A KÖVETKEZŐKET

TEENDŐ

Beszéljen a Google Assistanthoz	Koppintson a  ikonra, majd mondja el a kérését. Néhány példa arra, amit kipróbálhat: https://support.google.com/assistant
Ébresztők és alvásidőzítők leállítása	Koppintson a  ikonra.
A Google Assistant leállítása	Koppintson a  ikonra.
A mikrofon be-/kikapcsolása	Koppintson a  ikonra. Amikor a mikrofon ki van kapcsolva, a  jelzőfény folyamatos piros színnel világít, és a Google Assistant nem érhető el.

ZENE LEJÁTSZÁSA A GOOGLE ASSISTANT SEGÍTSÉGÉVEL

A Google-t megkérheti, hogy alapértelmezett hangszolgáltatásából vagy egy adott hangszolgáltatásból játsszon le zenét.

A mondatot kezdje a „Ok Google” szavakkal, majd folytassa a következőkkel:

PRÓBÁLJA KI A KÖVETKEZŐKET	PÉLDAMONDATOK
Játszson le zenét	Play some music (Játsz le zenét) MEGJEGYZÉS: A Google Assistant az alapértelmezett hangszolgáltatást használja. Ha hibaüzenetet hall, előfordulhat, hogy meg kell változtatnia az alapértelmezett hangszolgáltatást. Ezt a beállítást a Google Assistant alkalmazásban módosíthatja.
Vezérelje a hangszórót	Turn up the volume (Tekerd fel a hangerőt)
Lejátszás adott hangszolgáltatásból	Play NPR on Tuneln (Játsz le a Tuneln állomáson NPR-t) MEGJEGYZÉS: A Google Assistant nem támogatja az összes hangszolgáltatást.
Válassza ki, melyik hangszórót használja	Play some jazz on the living room speakers (Játsz le jazz zenét a nappali hangszóróin) MEGJEGYZÉS: A hangszóróhoz a Bose Music alkalmazásban társított nevet kell kimondania. Ha több hangszóró ugyanazzal a névvel rendelkezik, használja a Google Assistant alkalmazásban hozzárendelt nevet, vagy módosítsa a Bose Music alkalmazásban megadott nevet.

Válasszon alapértelmezett hangszolgáltatást

A Google Assistant első alkalommal történő beállításakor az alkalmazás felszólítja, hogy válassza ki az alapértelmezett hangszolgáltatást. Amikor a Google-től azt kéri, hogy játsszon le zenét a Bose termékeken, csak a Pandora és a Spotify használható alapértelmezett szolgáltatásként. A beállítás során ugyan más hangszolgáltatások is szerepelnek a kiválaszthatók között, azok használata azonban nem támogatott.

A legjobb élmény biztosítása érdekében alapértelmezett hangszolgáltatásként válassza a Pandora vagy a Spotify szolgáltatást. Ha nem támogatott hangszolgáltatást választ, hibaüzenetet fog hallani, amikor megpróbál zenét lejátszani.

Az előbeállításokat a Bose Music alkalmazással és a hangszóró tetején lévő gombokkal vezérelheti.

MEGJEGYZÉS: *Bluetooth* módban vagy *AUX* módban nem állíthatók be előbeállítások.

ELŐBEÁLLÍTÁS MEGADÁSA

1. A Bose Music alkalmazással játsszon le zenét.
2. Zenelejátszás közben koppintson egy előbeállítás gombra a hangszórón, és tartsa lenyomva mindaddig, amíg egy hangjelzést nem hall.

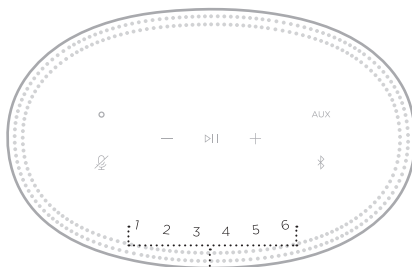

Előbeállítás gombok

A kijelzőn látni lehet, hogy az előbeállítás létrejött.

ELŐBEÁLLÍTÁS LEJÁTSZÁSA

Miután rögzítette saját előbeállításait, koppintson valamelyik előbeállítás gombra a zene lejátszásához.

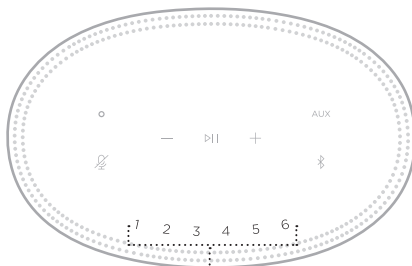

Előbeállítás gombok

A kijelzőn megjelenik a kiválasztott előbeállítás.

A *Bluetooth* vezeték nélküli technológiával mobil eszközökről, így többek között okostelefonokról, táblagépekről és laptopokról játszhat le zenét. Ahhoz, hogy egy eszközről zenét tudjon lejátszani, először csatlakoztatni kell az eszközt a hangszóróhoz.

MOBILESZKÖZÖK CSATLAKOZTATÁSA

1. Koppintson a *Bluetooth* gombra (📶).

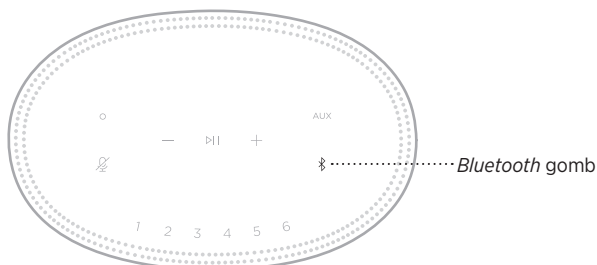

A fényszáv kék fénnel kétszer felvillan.

2. Az eszközén kapcsolja be a *Bluetooth* funkciót.

TIPP: A *Bluetooth* menü általában a Beállítások menüben található.

3. Válassza ki a hangszórót az eszközlístáról.

TIPP: Keresse meg azt a nevet, amelyet a hangszóróhoz megadott a Bose Music alkalmazásban. Ha a hangszórónak nem adott nevet, annak alapértelmezett neve fog megjelenni.



Amikor létrejön a kapcsolat, egy hangjelzést fog hallani. A fényszáv folyamatosan fehéren világít, majd fokozatosan elsötétül, majd a hangszóró neve megjelenik a mobil eszközök listáján.

MOBILESZKÖZÖK LEVÁLASZTÁSA

A mobilkészítész leválasztásához használja a Bose Music alkalmazást.

MEGJEGYZÉS: A mobilkészítészén található *Bluetooth*-beállításokat is használhatja az eszköz leválasztásához. Ha letiltja a *Bluetooth* funkciót, az összes eszköz kapcsolata megszűnik.

MOBILESZKÖZÖK ÚJBÓLI CSATLAKOZTATÁSA

1. Koppintson a *Bluetooth* gombra (⌘).

MEGJEGYZÉS: Engedélyezze eszközén a *Bluetooth* funkciót.

A kijelzőn látható, hogy mely eszköz van éppen csatlakoztatva.

2. Indítsa el a zenét a csatlakoztatott mobilkészítészén.

TOVÁBBI MOBILESZKÖZ CSATLAKOZTATÁSA

A hangszóró az eszközlistán akár nyolc mobilkészítészt is képes tárolni, és egyszerre két eszközhöz tud aktívan csatlakozni.

MEGJEGYZÉS: Egyszerre csak egy eszköztől lehet zenét lejátszani.

1. Koppintson a ⌘ gombra, és tartsa lenyomva, amíg a fényszáv elkezd kéken villogni.

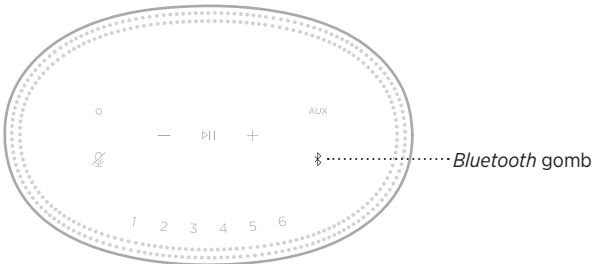

2. Mobilkészítészén válassza ki a hangszórót az eszközlistánól.

MEGJEGYZÉS: Engedélyezze eszközén a *Bluetooth* funkciót.

HANGSZÓRÓ ESZKÖZLISTÁJÁNAK TÖRLÉSE

1. Érintse meg a ✂ gombot, és tartsa lenyomva 10 másodpercig, amíg a fénysáv középre mozog, kétszer fehéren felvillan, majd elsötétül.

A fénysáv kék fénnel kétszer felvillan.

2. Törölje a hangszórót az eszközön található *Bluetooth*-listáról.

Az összes eszköz törlődik, és a hangszóró készen áll a csatlakoztatásra (lásd: 27. oldal).

A hangszóró képes AirPlay 2-audió lejátszására, ami lehetővé teszi, hogy Apple-eszközéről egyszerűen játszhasson le zenét egy vagy több hangszórón.

MEGJEGYZÉSEK:

- Az AirPlay 2 használatához az iOS 11.4-es vagy újabb verzióját futtató Apple-eszközre van szükség.
- Az Apple-eszköznek és a hangszórónak ugyanahhoz a wifihálózathoz kell kapcsolódnia.
- Az AirPlayvel kapcsolatban további tudnivalókat a következő webhelyen talál: <https://www.apple.com/airplay>

AUDIÓ VALÓS IDEJŰ LEJÁTSZÁSA A CONTROL CENTERBŐL

1. Az Apple-eszközén nyissa meg a Control Centre vezérlőközpontot.
2. Koppintson a képernyő jobb felső sarkában lévő hangkártyára, és tartsa lenyomva, majd koppintson az AirPlay ikonjára (📶).
3. Válassza ki a hangszóróját vagy hangszóróit.

AUDIÓ VALÓS IDEJŰ LEJÁTSZÁSA EGY ALKALMAZÁSBÓL

1. Nyissa meg a zenei alkalmazást (például Apple Music), és válassza ki a meghallgatni kívánt számot.
2. Koppintson az 📶 ikonra.
3. Válassza ki a hangszóróját vagy hangszóróit.

AZ AUDIOKÁBEL CSATLAKOZTATÁSA

Okostelefon, táblagépet, számítógépet és más típusú mobilkészüléket 3,5 mm-es audiókábelrel csatlakoztathat (nem tartozék) a hangszóróhoz.

1. A (külön beszerezendő) 3,5 mm-es audiókábel egyik végét csatlakoztassa a mobilkészülék fejhallgató-csatlakozójához.
2. A 3,5 mm-es audiókábel másik végét csatlakoztassa a hangszóró hátoldalán található AUX feliratú csatlakozóhoz.

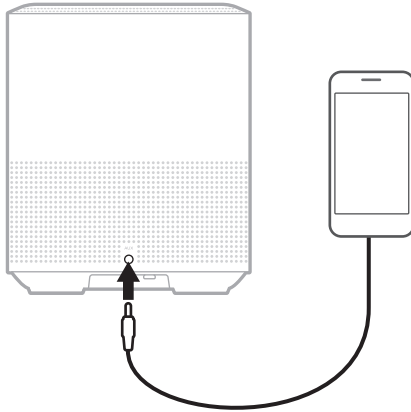

3. A hangszóró tetején koppintson az AUX gombra.

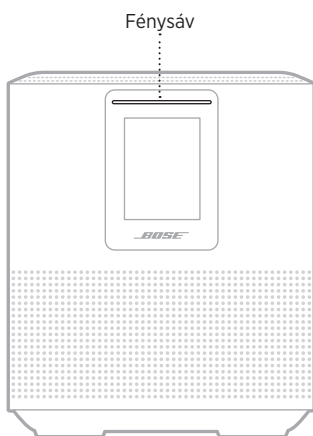

A fénysáv folyamatosan fehéren világít, majd fokozatosan elsötétül.

A hangszóró elején található LED-fénysáv a hangszóró állapotát mutatja.



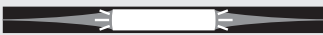

A WIFI ÁLLAPOTA

A hangszóró wifikapcsolatának állapotát jelzi.

FÉNYSÁV MŰKÖDÉSE	RENDSZERÁLLAPOT
Villogó fehér 	Wifihez kapcsolódás folyamatban
Fokozatosan elsötétülő folyamatos fehér 	Wifihez csatlakozik

BLUETOOTH-KAPCSOLAT ÁLLAPOTA

A mobil eszközök *Bluetooth*-kapcsolatainak állapotát mutatja.

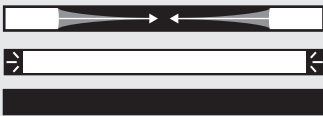
FÉNYSÁV MŰKÖDÉSE	RENDSZERÁLLAPOT
<p>Villogó kék</p> 	Készen áll a mobil eszközökhöz kapcsolódásra
<p>Villogó fehér</p> 	Csatlakozás mobil eszközökhöz
<p>Fokozatosan elsötétülő folyamatos fehér</p> 	Mobil eszközökhöz csatlakoztatva
<p>A fénycsík középső része folyamatosan fehéren világít, kétszer felvillan, majd elsötétül.</p> 	Az eszközlista törlése folyamatban van





AUX-ÁLLAPOT

AUX-kábellel csatlakozó eszközök kapcsolódási állapotát mutatja.

FÉNYSÁV MŰKÖDÉSE	RENDSZERÁLLAPOT
<p>Fokozatosan elsötétülő folyamatos fehér</p> 	AUX-forráshoz csatlakozik

A HANGSEGÉD ÁLLAPOTA

A hangsegéd állapotát jelzi.

FÉNYSÁV MŰKÖDÉSE		RENDSZERÁLLAPOT
Nem világít		A hangsegéd nincs használatban
A fehér fény elmozdul középre, majd folyamatosan világít		A hangsegéd parancsra vár
A fehér fény a szélek felé mozdul el		A hangsegéd gondolkodik
Villogó fehér (teljes sáv)		A hangsegéd beszél
Villogó sárga		A hangsegéd től értesítés érkezett

Mikrofon ki jelzőfény

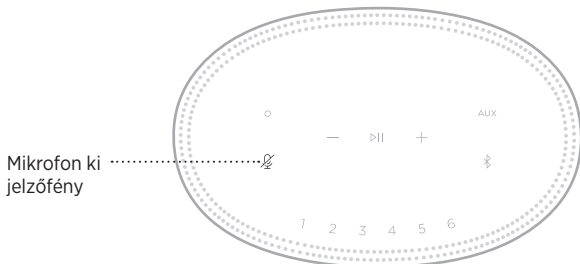



JELZŐFÉNY MŰKÖDÉSE

RENDSZERÁLLAPOT

Pirosan világít	A mikrofon ki van kapcsolva
-----------------	-----------------------------



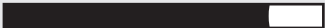



MÉDIALEJÁTSZÁS ÉS HANGERŐ

Médialejátszás és a hangerő vezérlése során a hangszóró állapotát mutatja.

FÉNYSÁV MŰKÖDÉSE		RENDSZERÁLLAPOT
A két középső fény folyamatos fehér fényrel világít		Lejátszás/szünet
A fénycsík jobb oldali szélé fehéren villog		Hangosítás
A fénycsík bal oldali szélé fehéren villog		Halkítás

FRISSÍTÉSEK ÉS HIBÁK

A szoftverfrissítések állapotát és a hibariasztásokat jelzi.

FÉNYSÁV MŰKÖDÉSE		RENDSZERÁLLAPOT
Folyamatos sárga		Wifi beállítása folyamatban
Jobbról balra mozgó fehér fény		Frissítés letöltése folyamatban
Balról jobbra mozgó fehér fény		Hangszóró frissítése folyamatban
Négyszer felvillanó sárga fény		Forráshiba. Lásd a Bose Music alkalmazást
Négyszer felvillanó piros fény		A kérés ideiglenesen nem érhető el. Próbálja meg később
Pirosan világít		Hangszóróhiba. Hívja a Bose ügyfélszolgálatát.

A hangszóró kijelzőjén a hangszóró-információkon és ikonokon kívül az aktuális streaming szolgáltatás, album és előadó neve látható.

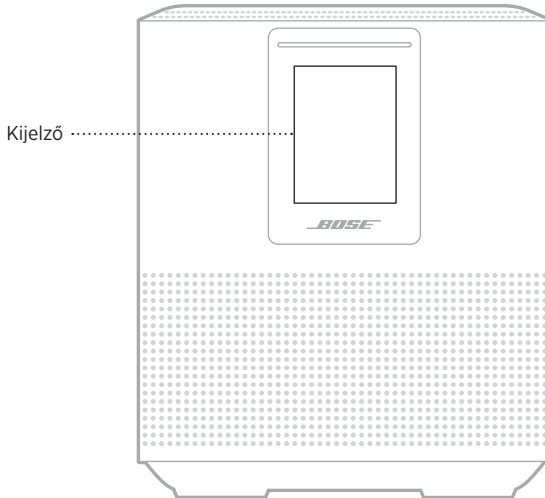

AZ ÓRA BEÁLLÍTÁSA

A kijelző óráját a Bose Music alkalmazásban állíthatja be.

A KIJELZŐ KIKAPCSOLÁSA

A kijelző mindig világít. A kijelző kikapcsolásához:

1. A Bose Music alkalmazás segítségével tiltsa le az órát.
2. Helyezze manuálisan hálózati készenléti módba a hangszórót (lásd: 14. oldal).

A HANGSZÓRÓ FRISSÍTÉSE

A hangszóró automatikusan frissül, amikor a Bose Music alkalmazáshoz és a wifihálózathoz csatlakozik.

A WIFIKAPCSOLAT ENGEDÉLYEZÉSE/LETILTÁSA

Nyomja le és tartsa lenyomva a Lejátszás/szünet (▷||) és a *Bluetooth* gombot (⌘) 5 másodpercig, amíg a fehér fény középre mozog, kétszer felvillan, majd elsötétül.

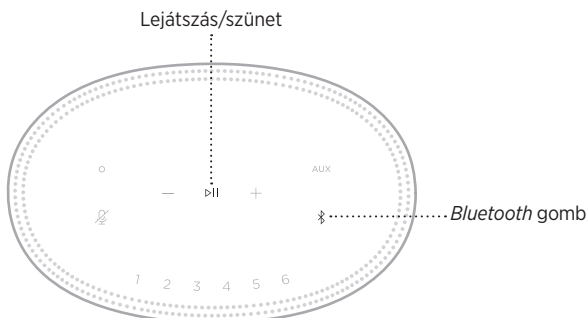

A BOSE SOUNDLINK *BLUETOOTH*-HANGSZÓRÓ VAGY A BOSE FEJHALLGATÓ CSATLAKOZTATÁSA

A Bose SimpleSync™ technológiának köszönhetően bizonyos Bose SoundLink *Bluetooth*-hangszórókat és Bose fejhallgatókat újfajta módon csatlakoztathat a Bose Smart Speaker 500 hangszóróhoz zenehallgatáshoz és filmnézéshez.

Előnyök

- **Zenehallgatás másik szobában** Két szobában egyszerre hallgathatja ugyanazt a zenét, ha a Bose SoundLink *Bluetooth* hangszórót a Bose Smart Speaker 500 hangszóróhoz csatlakoztatja.
- **Személyre szabott hallgatási élmény** A zenét a másik szobából is tisztán hallhatja, ha a Bose fejhallgatót a Bose Smart Speaker 500 hangszóróhoz csatlakoztatja. Az egyes termékek független hangerőszabályzóival lehalkíthatja vagy elnémíthatja a hangszórót, míg a fejhallgatójával továbbra is hallgathatja a zenét otthonában.

MEGJEGYZÉS: A SimpleSync™ technológia vezeték nélküli *Bluetooth*-hatósugara 9 méter. A falak vastagsága és anyaga befolyásolhatja a jelek fogadását.

Kompatibilis termékek

A legtöbb Bose SoundLink *Bluetooth*-hangszórót és Bose fejhallgatót csatlakoztathatja a Bose Smart Speaker 500 hangszóróhoz.

Néhány népszerű kompatibilis termék:

- Bose SoundLink Revolve+ *Bluetooth*-hangszóró
- Bose SoundLink Mini *Bluetooth*-hangszóró
- Bose SoundLink Color *Bluetooth*-hangszóró
- Bose Noise Cancelling Headphones 700 zajkioltó fejhallgató
- Bose QuietComfort 35 vezeték nélküli fejhallgató

A listát rendszeresen új termékekkel bővül. A teljes listát és a további információkat a következő címen tekintheti meg: worldwide.Bose.com/Support/Groups

Csatlakoztatás a Bose Music alkalmazás segítségével

A Bose Music alkalmazással csatlakoztassa Bose SoundLink *Bluetooth*-hangszóróját vagy Bose fejhallgatóját a Bose Smart Speaker 500 hangszórójához. További információkért látogasson el a következő címre: worldwide.bose.com/Support/Groups

MEGJEGYZÉSEK:

- Kapcsolja be a csatlakoztatandó terméket, és ügyeljen rá, hogy az 9 méternél ne legyen távolabb a Bose Smart Speaker 500 hangszórótól, és készen álljon egy másik eszközhöz csatlakoztatáshoz. További információkért tekintse meg a termék kezelési útmutatóját.
- A Bose Smart Speaker 500 hangszóróhoz egyszerre csak egy termék csatlakoztatható.

A BOSE SOUNDLINK *BLUETOOTH*-HANGSZÓRÓ VAGY A BOSE FEJHALLGATÓ ÚJRACSATLAKOZTATÁSA

Kapcsolja be a Bose SoundLink *Bluetooth*-hangszórót vagy a Bose fejhallgatót.

A hangszóró vagy a fejhallgató megpróbál kapcsolódni az utoljára csatlakoztatott *Bluetooth*-eszközhöz, ideértve a Bose Smart Speaker 500 hangszórót is.

MEGJEGYZÉSEK:

- A Bose Smart Speaker 500 terméknek 9 méteren belül, bekapcsolva kell lennie.
- Ha a hangszóró vagy a hangszugárzó nem csatlakozik, lásd: „A hangszóró nem csatlakozik újból a korábban csatlakoztatott Bose SoundLink *Bluetooth*-hangszóróhoz Bose”, 44. oldal

A HANGSZÓRÓ TISZTÍTÁSA

A hangszóró felületét puha, száraz kendővel tisztítsa.

FIGYELMEZTETÉS:

- NE használjon spray-t a hangszóró közelében. NE használjon semmilyen oldószert, vegyi anyagot vagy alkoholt, ammóniát vagy dörzsölőszert tartalmazó tisztítószert.
- Ügyeljen rá, hogy ne kerülhessen folyadék a hangszóró nyílásaiba.

CSEREALKATRÉSZEK ÉS TARTOZÉKOK

A cserealkatrészek vagy tartozékok a Bose ügyfélszolgálatán keresztül rendelhetők meg.

Látogasson el a következő webhelyre: worldwide.Bose.com/Support/HS500

KORLÁTOZOTT GARANCIA

A hangszóróra korlátozott garancia vonatkozik. A korlátozott garancia részleteit a global.Bose.com/warranty webhelyen olvashatja.

A termék regisztrálására vonatkozó tudnivalókat a global.Bose.com/register webhelyen találja. A regisztráció elmulasztása nem befolyásolja a korlátozott garanciára való jogosultságát.

ELŐSZÖR PRÓBÁLKOZZON EZEKEL A MEGOLDÁSOKKAL

Ha a hangszóróval kapcsolatban problémákat észlel, próbálkozzon az alábbi megoldásokkal:

- Ellenőrizze, hogy a hangszóró működő elektromos hálózati aljzathoz csatlakozik-e (lásd: 14. oldal).
- Csatlakoztassa az összes kábelt.
- Ellenőrizze a fénysáv állapotát (lásd: 32. oldal).
- Töltse le a Bose Music alkalmazást, és futtassa az elérhető frissítéseket.
- A hangszórót és a mobil eszközt vigye távolabb a lehetséges interferenciát okozó eszközöktől (vezeték nélküli útválasztók és telefonok, televíziók, mikrohullámú sütők stb.).
- Vigye a hangszórót a vezeték nélküli útválasztó vagy mobil eszköz javasolt hatósugarába a megfelelő működés érdekében.

EGYÉB MEGOLDÁSOK

Ha a hibát nem sikerült elhárítani, az alábbi táblázat segítségével azonosítsa az észlelt jelenséget, és a leggyakoribb problémák megoldásait. Ha a problémát nem tudja megoldani, forduljon a Bose ügyfélszolgálatához.

Látogasson el a következő címre: worldwide.Bose.com/contact

JELENSÉG	MEGOLDÁS
A hangszóró nem kapcsol be	A tápkábel csatlakoztassa egy másik elektromos hálózati aljzathoz. Húzza ki a tápkábelt, várjon 30 másodpercet, majd biztonságosan dugja be ismét egy élő elektromos aljzatba.
A hangszóró nem reagál a beállítási folyamat alatt	A beállításhoz a Bose Music alkalmazást kell használni. MEGJEGYZÉS: Ha az alkalmazás nem szólítja fel a beállítás elvégzésére, lépjen a Bose készülékem képernyőre, és adja hozzá a hangszórót. Húzza ki a tápkábelt, várjon 30 másodpercet, majd biztonságosan dugja be ismét egy élő elektromos aljzatba.
A Bose Music alkalmazás nem működik a mobil eszközön	Ellenőrizze, hogy a mobil eszköz kompatibilis-e a Bose Music alkalmazással, és megfelel-e a minimális rendszerkövetelményeknek. További információkat a mobil eszköz alkalmazás-áruházában talál. Távolítsa el a Bose Music alkalmazást mobil eszközéről, majd telepítse újra (lásd: 15. oldal).

JELENSÉG	MEGOLDÁS
<p>A hangszóró nem kapcsolódik a wifihálózathoz</p>	<p>A Bose Music alkalmazásban válassza ki a megfelelő hálózatnevet, majd írja be a kis- és nagybetűket megkülönböztető hálózati jelszót.</p> <p>A hangszórót és a mobil eszközt ugyanahhoz a wifihálózathoz kell csatlakoztatni.</p> <p>Ha módosultak a hálózati információk, lásd: 16. oldal.</p> <p>Engedélyezze a wifi használatát azon a készüléken, amelyet a beállításához használ.</p> <p>Zárja be a mobil eszköz többi futó alkalmazását.</p> <p>Ha az útválasztó támogatja a 2,4 GHz-es és az 5 GHz-es sávot egyaránt, a mobil eszközt és a hangszórót ugyanahhoz a sávhoz kell csatlakoztatni.</p> <p>MEGJEGYZÉS: Az egyes sávokhoz egyedi nevet rendeljen, hogy könnyebb legyen a megfelelő sávhoz csatlakozni.</p> <p>Állítsa alaphelyzetbe az útválasztót.</p> <p>Távolítsa el a mobil eszköztől a Bose Music alkalmazást. Húzza ki a tápkábelt, várjon 30 másodpercet, majd biztonságosan dugja be ismét egy élő elektromos aljzatba. Töltse le az alkalmazást, és kezdje előlről a beállítást.</p>
<p>Szakadozó hang vagy nincs hang</p>	<p>Növelje a hangszóró és a mobil eszköz hangerejét.</p> <p>Állítsa le a folyamatban lévő egyéb hang- és videostreaming alkalmazásokat.</p> <p>Váltson át másik forrásra.</p> <p>Játsszon le audiót másik alkalmazásból vagy zenei szolgáltatásból.</p> <p>Győződjön meg róla, hogy kompatibilis mobil eszközt használ.</p> <p>Indítsa újra a mobil eszközt.</p> <p>Húzza ki a tápkábelt, várjon 30 másodpercet, majd biztonságosan dugja be ismét egy élő elektromos aljzatba.</p>
<p>A hangszóró nem csatlakozik a Bluetooth-eszközhöz.</p>	<p>A mobil eszközön kapcsolja ki, majd be a <i>Bluetooth</i> funkciót. Távolítsa el a hangszórót a <i>Bluetooth</i> menüből. Csatlakoztassa ismét.</p> <p>Csatlakoztasson egy másik eszközt (lásd: 27. oldal).</p> <p>Győződjön meg róla, hogy kompatibilis mobil eszközt használ.</p> <p>Távolítsa el a hangszórót a mobil eszköz <i>Bluetooth</i>-eszközlistájáról, majd csatlakoztassa újra (lásd: 27. oldal).</p> <p>Törölje a hangszóró eszközlistájának tartalmát (lásd: 28. oldal).</p>

JELENSÉG	MEGOLDÁS
<p>A hangszóró nem játszik le audiót az AirPlay használatával</p>	<p>Ellenőrizze, hogy a hangszóró be van-e kapcsolva és az eszköz hatósugarában található-e (lásd: 13. oldal).</p> <p>Az Apple-eszköznek és a hangszórónak ugyanahhoz a wifihálózathoz kell kapcsolódnia.</p> <p>Végezze el az Apple-eszköz frissítését.</p> <p>Gondoskodjon róla, hogy a hangszóró verziója mindig naprakész legyen (lásd: 37. oldal).</p> <p>Ha a zene lejátszásához használt zenei alkalmazásban nem találja az AirPlay ikonját (📶), erre a célra használja a vezérlőközpontot.</p> <p>További támogatásért látogasson el a következő címre: https://www.apple.com/airplay</p>
<p>A hangszóró nem látható, amikor egy másik Bose-fiókhoz próbálom felvenni</p>	<p>Ellenőrizze, hogy a Bose Music alkalmazás aktuális verzióját használja-e.</p> <p>A hangszórót és a mobil eszközt ugyanahhoz a wifihálózathoz kell csatlakoztatni.</p>
<p>Az Amazon Alexa nem reagál</p>	<p>Alexát a Bose Music alkalmazás segítségével kell beállítani (lásd: 20. oldal).</p> <p>MEGJEGYZÉS: A hangszórót a Bose Music alkalmazással kell beállítani és wifihálózathoz csatlakoztatni.</p> <p>Ellenőrizze, hogy olyan országban próbálja-e használni Alexát, ahol az Alexa elérhető.</p> <p>Ellenőrizze, hogy a Mikrofon ki jelzőfény (🔴) nem világít-e pirosan. A hangszóró bekapcsolásához koppintson a 🟢 gombra.</p> <p>A Bose Music alkalmazásban társított nevet kell kimondania. Ha több hangszóró ugyanazzal a névvel rendelkezik, használja az Alexa alkalmazásban hozzárendelt nevet, vagy módosítsa a Bose Music alkalmazásban megadott nevet.</p> <p>Lehet, hogy Alexa nem támogatja a kérést. A funkciókészlet rendszeres időközönként újjal bővül.</p> <p>További támogatásért látogasson el a következő címre: https://www.amazon.com/usealexa</p>

JELENSÉG	MEGOLDÁS
<p>A Google Assistant nem reagál vagy nem játszik le audiót</p>	<p>Győződjön meg róla, hogy a Google Assistant a Bose Music alkalmazás segítségével lett beállítva (lásd: 20. oldal).</p> <p>Csatlakoztassa a mobil eszközt egy wifihálózathoz.</p> <p>Ellenőrizze, hogy országában támogatott-e a Google Assistant használata.</p> <p>Mindig a Google Assistant alkalmazás legfrissebb verzióját használja.</p> <p>Ellenőrizze, hogy a mobil eszköz kompatibilis-e.</p> <p>A Bose Music alkalmazással távolítsa el a Google Assistant alkalmazást a hangszóróról. Ezután vegye fel újból a Google Assistant segédet.</p> <p>Alapértelmezett hangszolgáltatásként válassza a Pandora vagy a Spotify szolgáltatást (lásd: 25. oldal).</p> <p>Ügyeljen arra, hogy a Bose Music alkalmazásban és a Google Assistant alkalmazásban ugyanazt a hangszolgáltatási fiókot használja.</p> <p>Lehet, hogy a Google Assistant nem támogatja a kérést. A funkciókészlet rendszeres időközönként újjal bővül.</p> <p>További támogatásért látogasson el a következő címre: https://support.google.com/assistant</p>
<p>A Google Assistant személyes találati beállításainak módosítása</p>	<p>A személyes találatok kikapcsolásához és a személyes találatok fiókjának módosításához használja a Google Assistant alkalmazás Beállítások menüjét.</p>
<p>A hangszóró nem csatlakozik a Bose SoundLink Bluetooth-hangszóróhoz vagy a Bose fejhallgatóhoz</p>	<p>Kapcsolja be a Bose SoundLink <i>Bluetooth</i>-hangszórót vagy a fejhallgatót, és ügyeljen rá, hogy az 9 méternél ne legyen távolabb a Bose Smart Speaker 500 hangszórótól, és készen álljon egy másik eszközhöz csatlakoztatáshoz. További információért tekintse meg a termék kezelési útmutatóját.</p>
<p>A hangszóró nem csatlakozik újból a korábban csatlakoztatott Bose SoundLink Bluetooth-hangszóróhoz Bose</p>	<p>A Bose SoundLink <i>Bluetooth</i>-hangszórón vagy a fejhallgató vezérlővel haladjon végig a termék eszközlístáján, amíg meg nem hallja a Bose Smart Speaker 500 hangszórót. A termékspecifikus információkért tekintse meg a termék kezelési útmutatóját.</p> <p>MEGJEGYZÉS: Bizonyos hangszórók és fejhallgatók, ideértve a Bose Noise Cancelling Headphones 700 zajkioltó fejhallgatót is, nem támogatják az eszközlistán való végighaladást. Ezen termékek újrcsatlakoztatásával kapcsolatban lásd: „Csatlakoztatás a Bose Music alkalmazás segítségével”, 39. oldal.</p>
<p>A hang késleltetve hallható a Bose SoundLink Bluetooth-hangszóróból vagy a Bose fejhallgatóból</p>	<p>Nem minden Bose SoundLink <i>Bluetooth</i>-hangszóró és fejhallgató képes tökéletes szinkronban lejátszani a zenét, amikor a hangszóróhoz csatlakozik. Az alábbi webhelyen ellenőrizheti, hogy a terméke kompatibilis-e: worldwide.Bose.com/Support/Groups</p> <p>Telepítse a Bose SoundLink <i>Bluetooth</i>-hangszóróhoz vagy a fejhallgatóhoz elérhető összes szoftverfrissítést. A frissítések ellenőrzéséhez nyissa meg a termékének megfelelő Bose alkalmazást a mobil eszközén, vagy számítógépén látogasson el a btu.Bose.com címre.</p>

A HANGSZÓRÓ ALAPHELYZETBE ÁLLÍTÁSA

A gyári beállítások visszaállítása töröl minden forrás-, hangerő- és hálózati beállítást a hangszóróról, és visszaállítja az eredeti gyári beállításokat.

Nyomja le és tartsa lenyomva a Halkítás (—) és az AUX gombot 10 másodpercig, amíg a fényszáv középre mozog, kétszer fehéren felvillan, majd elsötétül.

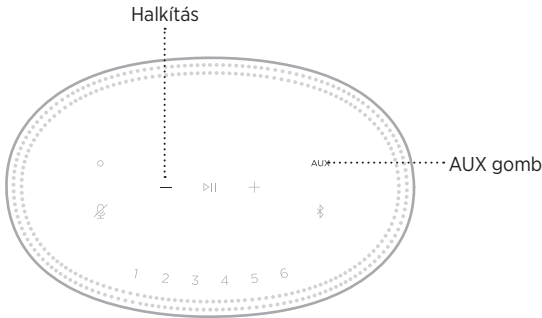

A hangszóró újraindul. Az alaphelyzetbe állítás befejeztével a fényszáv folyamatos sárga fényel világít.

A hangszóró hálózati és hangbeállításainak helyreállítása

A hangszóró beállításához használja a Bose Music alkalmazást (lásd: 15. oldal).

Les og ta vare på alle sikkerhets- og bruksinstruksjoner.

CE Bose Corporation erklærer hermed at dette produktet oppfyller grunnleggende krav og andre relevante bestemmelser i direktiv 2014/53/EU og alle andre relevante krav i EU-direktiver. Den fullstendige samsvarserklæringen finner du på www.Bose.com/compliance

Viktige sikkerhetsinstruksjoner

1. Les disse instruksjonene.
2. Ta vare på instruksjonene.
3. Følg alle advarslene.
4. Følg alle instruksjonene.
5. Ikke bruk apparatet i eller nær vann.
6. Rengjør bare med en ren klut.
7. Ikke blokker noen av ventilasjonsåpningene. Plasseres i henhold til produsentens instruksjoner.
8. Beskytt strømledningen fra å bli tråkket på eller klemt, spesielt ved plugger, stikkontakter og punktet der den kommer ut fra apparatet.
9. Bruk bare tilbehør og utstyr som er spesifisert av produsenten.
10. Trekk ut støpslet under tordenvær eller når produktet ikke skal brukes i en lengre periode.
11. Overlat all service til kvalifisert personell. Apparatet trenger service når det er skadet, for eksempel når ledningen eller kontakten til strømforsyningen er skadet, det er sølt væske på apparatet eller gjenstander har falt inn i det, apparatet har blitt utsatt for regn eller fuktighet, det ikke fungerer slik det skal eller det har falt i bakken.



Dette symbolet på produktet betyr at det finnes uisolert, farlig spenning i produktkabinettet som utgjøre en risiko for elektrisk støt.



Dette symbolet på produktet betyr at det finnes viktige drifts- og vedlikeholdsinstruksjoner i brukerhåndboken.



Inneholder små deler som kan medføre fare for kveling. Ikke egnet for barn under 3 år.



Dette produktet inneholder magnetisk materiale. Kontakt lege hvis du vil finne ut om dette kan påvirke implantert medisinsk utstyr.

- For å redusere faren for brann eller elektrisk støt må produktet IKKE utsettes for regn eller fuktighet.
- IKKE utsett apparatet for drypp eller sprut, og plasser ikke gjenstander fylt med væske, for eksempel vaser, på eller i nærheten av apparatet.
- Hold apparatet borte fra åpen ild og varmekilder. IKKE plasser kilder til åpen flamme, for eksempel tente stearinlys, på eller nær produktet.
- IKKE utfør uautoriserte endringer på apparatet.
- IKKE bruk en strøminverter med dette apparatet.
- IKKE bruk apparatet i kjøretøy eller båter.
- Hvis støpselet eller koblingen på apparatet brukes til å koble fra enheten, må frakoblingsenhet være lett tilgjengelig.



仅适用于 2 000 m 以下地区安全使用
Bruk bare under 2 000 meters høyde.

- Produktetiketten er plassert på undersiden av produktet.

MERKNAD: Tester av utstyret viser at det overholder grenseverdiene for digitalt utstyr av klasse B, som beskrevet i del 15 av FCC-regelverket. Disse grenseverdiene er beregnet på å sikre rimelig beskyttelse mot skadelige radioforstyrrelser ved montering i boligmiljø. Utstyret genererer, bruker og kan avgi radiofrekvensenergi. Hvis det ikke monteres og brukes i overensstemmelse med instruksjonene, kan det forårsake skadelig forstyrrelse av radiokommunikasjon. Det kan likevel ikke garanteres at slik forstyrrelse ikke vil kunne oppstå ved en gitt montering. Dersom utstyret skulle forårsake skadelig forstyrrelse for radio- eller TV-mottak, hvilket kan avgjøres ved å slå det av og på igjen, er det følgende noe av det brukeren kan gjøre:

- Flytt eller snu mottakerantennen.
- Øk avstanden mellom utstyret og radio- eller TV-utstyret.
- Koble utstyret til en annen strømkrets enn den radio- eller TV-utstyret er koblet til.
- Ta kontakt med forhandleren eller en erfaren radio- eller TV-installatør for hjelp.

Endringer eller modifikasjoner som ikke er uttrykkelig godkjent av Bose Corporation, kan frata brukeren retten til å bruke utstyret.

Dette utstyret overholder del 15 av FCC-regelverket og med RSS-standard(er) med ISED Canada-lisensunntak. Bruk av utstyret er underlagt følgende to betingelser: (1) Utstyret skal ikke forårsake skadelig interferens, og (2) utstyret skal tåle all mottatt interferens, herunder interferens som kan føre til uønsket virkemåte for utstyret.

Dette utstyret samsvarer med radiostrålingsgrensene i FCC og ISED Canada som er angitt for den generelle befolkningen. Senderen må ikke plasseres på samme sted eller brukes i forbindelse med andre antenner eller sendere.

Utstyret må monteres og brukes med en minsteavstand på 20 cm mellom senderen og kroppen.

Apparatet er bare beregnet til innendørsbruk og 5 150–5 250 MHz-båndet, for å redusere muligheten for skadelig interferens for andre systemer for felleskanaler.

CAN ICES-3(B) / NMB-3(B)

I henhold til europaparlaments- og rådsdirektiv 2009/125/EF om rammene for fastsettelse av krav til miljøvennlig design av energirelaterte produkter, samsvarer produktet med følgende regler eller dokumenter: Kommisjonsforordning (EU) nr. 801/2013 om endring av forordning (EF) nr. 1275/2008.

Påkrevd informasjon om strømtilstand	Strømmoduser	
	Ventemodus	Nettverkstilkoblet hvilemodus
Strømförbruk i angitt strømodus ved 230 V / 50 Hz	< 0,5 W	Wi-Fi®, Bluetooth® ≤ 2,0 W
Tid før utstyret automatisk skifter modus	< 2,5 timer	≤ 20 minutter
Strømförbruket i nettverkstilkoblet hvilemodus hvis alle kablede nettverksporter er tilkoblet, og alle trådløse nettverksporter er aktivert, ved 230 V / 50 Hz	–	≤ 2,0 W
Rutiner for deaktivering og aktivering av nettverksport. Hvilemodus aktiveres hvis alle nettverk deaktiveres.	<p>Wi-Fi: Deaktiver ved å trykke på og holde samtidig Spill av / pause og <i>Bluetooth</i>-knappen på fjernkontrollen i minst fem sekunder. Genta for å aktivere.</p> <p>Bluetooth: Deaktiver ved å nullstille sammenkoblingslisten ved å trykke og holde <i>Bluetooth</i>-knappen i ti sekunder. Aktiver ved å koble sammen med en <i>Bluetooth</i>-kilde.</p>	

For Europa:

Frekvensbånd for bruk er 2400 til 2483,5 MHz, 5150 til 5350 MHz og 5470 til 5725 MHz.

Maksimal sendestyrke er mindre enn 20 dBm EIRP.

Maksimal sendestyrke er mindre enn forskriftsmessige grenser slik at SAR-testing ikke er nødvendig og unntatt i henhold til gjeldende bestemmelser.

Denne enheten er begrenset til innendørsbruk og 5 150–5 350 MHz-båndet i alle EU-medlemslandene som vises i tabellen.

									
BE	DK	IE	UK	FR	CY	SK	HU	AT	SE
BG	DE	PT	EL	HR	LV	LT	MT	PL	
CZ	EE	FI	ES	IT	RO	LU	NL	SI	



Dette symbolet betyr at produktet ikke må kasseres som husholdningsavfall, og at det skal leveres inn til et passende gjenvinningsanlegg. Riktig håndtering og gjenvinning bidrar til å beskytte naturressurser, helse og miljø. Mer informasjon om avhending og resirkulering av dette produktet kan fås hos kommunen, renovasjonstjenesten eller butikken der du kjøpte dette produktet.

Management Regulation for Low-power Radio-frequency Devices

Artikkel XII

I henhold til «Management Regulation for Low-power Radio-frequency Devices» har ikke firmaer, selskaper eller brukere som ikke har tillatelse fra NCC, lov til å endre frekvens, forbedre sendestyrke eller endre opprinnelige egenskaper eller opprinnelig ytelse for godkjente radiofrekvensenheter med lav effekt.

Artikkel XIV

Radiofrekvensenheter med lav effekt skal ikke påvirke flysikkerhet eller forstyrre lovlig kommunikasjon. Hvis dette skjer, skal brukeren avslutte driften umiddelbart inntil det ikke forekommer forstyrrelser. Juridisk sett betyr kommunikasjon radiokommunikasjon som drives i samsvar med Lov om telekommunikasjon.

Radiofrekvensenheter med lavt effekt må tåle interferens fra lovlig kommunikasjon eller enheter som avgir ISM-radiobølger.

Tabell over begrensede farlige stoffer for Kina

Navn på og innhold i giftige eller skadelige stoffer eller bestanddeler						
Delnavn	Giftige eller skadelige stoffer eller bestanddeler					
	Bly (Pb)	Kvikksølv (Hg)	Kadmium (Cd)	Heksavalent (CR(VI))	Polybromerte bifenyler (PBB)	Polybromerte difenyletere (PBDE)
PCB-er	X	0	0	0	0	0
Metaldeler	X	0	0	0	0	0
Plastdeler	0	0	0	0	0	0
Høytalere	X	0	0	0	0	0
Kabler	X	0	0	0	0	0
Denne tabellen er utarbeidet i henhold til krav i SJ/T 11364.						
O: Angir at dette giftige eller farlige stoffet som finnes i alle de homogene materialene i denne delen, er under grensekravene i GB/T 26572.						
X: Angir at dette giftige eller farlige stoffet som finnes i minst ett av de homogene materialene i denne delen, er over grensekravene i GB/T 26572.						

Tabell over begrensede farlige stoffer for Taiwan

Utstyrnavn: Strømdrevet høyttaler, typebetegnelse: 423888						
Begrensede stoffer og kjemiske symboler						
Enhet	Bly (Pb)	Kvikksølv (Hg)	Kadmium (Cd)	Heksavalent krom (Cr+6)	Polybromerte bifenyler (PBB)	Polybromerte difenyletere (PBDE)
PCB-er	—	○	○	○	○	○
Metaldeler	—	○	○	○	○	○
Plastdeler	○	○	○	○	○	○
Høyttalere	—	○	○	○	○	○
Kabler	—	○	○	○	○	○

Merknad 1: ○ angir at den prosentvise innholdsandelen av det begrensede stoffet ikke overskrider prosentdelen av referanseverdien for tilstedeværelse.

Merknad 2: — angir at det begrensede stoffet samsvarer med fritaket.

Produksjonsdato: Det åttende sifferet i serienummeret er produksjonsåret. «1» er 2011 eller 2021.

Importør for Kina: Bose Electronics (Shanghai) Company Limited, Part C, Plant 9, No. 353 North Riyang Road, Kina (Shanghai) Pilot Free Trade Zone

Importør for EU: Bose Products B.V., Gorslaan 60, NL-1441 RG Purmerend, Nederland

Importør for Taiwan: Bose Taiwan Branch, 9F-A1, No. 10, Section 3, Minsheng East Road, Taipei City 104, Taiwan
Telefonnummer: +886-2-2514 7676

Importør for Mexico: Bose de México, S. de R.L. de C.V., Paseo de las Palmas 405-204, Lomas de Chapultepec, 11000 México, D.F. Telefonnummer: +5255 (5202) 3545

Inngangsspenning: 100–240 V ~ 50/60 Hz, 25 W

Sikkerhetsinformasjon



Produktet kan motta sikkerhetsoppdateringer automatisk fra Bose. Du kan motta sikkerhetsoppdateringene automatisk når du har fullført produktoppsettprosessen i Bose Music-appen og koblet produktet til Internett. **Hvis du ikke gjennomfører konfigureringprosessen, er det ditt ansvar å installere sikkerhetsoppdateringene som Bose gjør tilgjengelig.**

Amazon, Alexa, Amazon Music og alle relaterte logoer er varemerker som tilhører Amazon, Inc. eller deres datterselskaper.

Apple, Apple-logoen og AirPlay er varemerker som tilhører Apple Inc. og er, registrert i USA og i andre land. App Store er et tjenestemerke for Apple Inc.

Når utstyr har merket Works with Apple, betyr det at det spesielt skal fungerer med teknologien som er identifisert i merket, og at utvikleren har sertifisert at utstyret oppfyller Apples ytelsesstandarder.

Bluetooth[®] og logoene er registrerte varemerker som tilhører Bluetooth SIG, Inc. All bruk som Bose Corporation gjør av disse varemerkene, er på lisens.

Google og Google Play er varemerker som tilhører Google LLC.

Dette produktet inneholder tjenesten iHeartRadio. iHeartRadio er et registrert varemerke for iHeartMedia, Inc.

Produktet er beskyttet av visse immaterielle rettigheter som tilhører Microsoft. Bruk eller distribusjon av slik teknologi utenfor dette produktet er forbudt uten lisens fra Microsoft.

Pandora er et varemerke eller registrert varemerke for Pandora, Inc. Brukes med tillatelse.

Dette produktet har innebygd Spotify-programvare som er underlagt tredjepartslisens som finnes her: www.spotify.com/connect/third-party-licenses.

Spotify er et registrert varemerke som tilhører Spotify AB.

Wi-Fi er et registrert varemerke for Wi-Fi Alliance[®].

Hovedkontor for Bose Corporation: 1-877-230-5639

Bose, Bose Music, Bose Noise Cancelling Headphones, Bose Smart Speaker, QuietComfort, SimpleSync, SoundLink og SoundLink Revolve er varemerker som tilhører Bose Corporation.

© 2021 Bose Corporation. Ingen deler av dette produktet kan reproduseres, endres, distribueres eller brukes på annen måte uten forutgående skriftlig tillatelse.

Fyll ut og oppbevar for senere bruk

Serie- og modellnummeret er plassert på undersiden av høyttaleren.

Serienummer: _____

Modellnummer: _____

Oppbevar kvitteringen sammen med brukerhåndboken. Nå er en god anledning til å registrere Bose-produktet. Du kan gjøre dette ved å gå til global.Bose.com/register

Du finner lisensopplysningene som gjelder for programvarepakker fra tredjeparter som er inkludert som komponenter i Bose Smart Speaker 500-produktet, på følgende måte:

1. Trykk og hold inne knappen Volum opp + og Volum ned — i fem sekunder.
2. Koble en micro-USB-kabel til micro-USB-porten på baksiden av høyttaleren.
3. Koble den andre enden av USB-kabelen til datamaskinen.
4. Skriv inn **<http://203.0.113.1/opensource>** i en nettleser på datamaskinen for å vise lisensavtale og lisensinformasjon.

INNHALDET I ESKEN

Innhold	12
---------------	----

PLASSERING AV HØYTTALER

Anbefalinger	13
--------------------	----

STRØM

Koble høyttaleren til strøm	14
Nettverksventemodus.....	14
Sette høyttaleren i nettverksventemodus.....	14

KONFIGURERE BOSE MUSIC-APPEN

Laste ned Bose Music-appen	15
----------------------------------	----

EKSISTERENDE BOSE MUSIC-APPBRUKERE

Legge til høyttaleren i en eksisterende konto	16
Koble til et annet Wi-Fi®-nettverk	16

HØYTTALERKONTROLLER

Høyttalerfunksjoner	18
Medieavspilling og volum	18
Kontroller for taleassistenten	19
Forhåndsinnstillinger	19

TALEASSISTENT

Alternativer for taleassistenten	20
Konfigurere taleassistenten	20
Bruke Alexa	21
Bruke stemmen.....	21
Bruke høyttalerkontrollene	22
Starte Google Assistent	23
Bruke stemmen.....	23
Bruke høyttalerkontrollene	24
Spille av musikk med Google Assistent	25
Velge en standard musikkjeneste	25

TILPASSE FORHÅNDSINNSTILLING

Definere en forhåndsinnstilling.....	26
Spille av en forhåndsinnstilling.....	26

BLUETOOTH®-TILKOBLINGER

Koble til mobilenheter	27
Koble fra mobilenheter	28
Koble til mobilenheter på nytt.....	28
Koble til enda en mobilenhet	28
Nullstille enhetslisten for høyttaleren	29

STRØMME LYD MED AIRPLAY

Strømme lyd fra Kontrollsenter	30
Strømme lyd fra en app.....	30

KABLEDE TILKOBLINGER

Koble til en lyd kabel	31
------------------------------	----

HØYTTALERSTATUS

Wi-Fi-status.....	32
Status for <i>Bluetooth</i> -tilkobling.....	33
AUX-status.....	33
Status for taleassistenten	34
Mikrofon av-indikator	34
Medieavspilling og volum	35
Oppdateringer og feil.....	35

HØYTTALERDISPLAY

Stille klokken.....	36
Slå displayet av	36

AVANSERTE FUNKSJONER

Oppdatere høyttaleren	37
Deaktivere/aktivere Wi-Fi.....	37

KOBLE TIL BOSE-PRODUKTER

Koble til Bose SoundLink <i>Bluetooth</i> speaker eller Bose-hodetelefoner ...	38
Fordeler	38
Kompatible produkter.....	38
Koble til med Bose Music-appen.....	39
Koble til Bose SoundLink <i>Bluetooth</i> speaker eller Bose-hodetelefoner på nytt.....	39

STELL OG VEDLIKEHOLD

Rengjøre høyttaleren.....	40
Reservedeler og tilbehør	40
Begrenset garanti	40

FEILSØKING

Prøv dette først.....	41
Andre løsninger	41
Tilbakestill høyttaleren	45
Slik nullstiller du nettverks- og lydinnstillingene for høyttaleren	45

INNHOLD

Kontroller at følgende deler følger med:

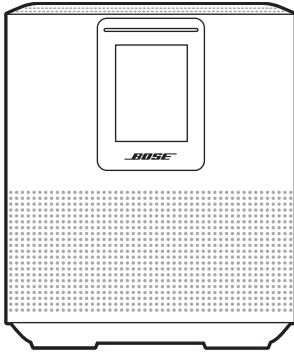

Bose Smart Speaker 500

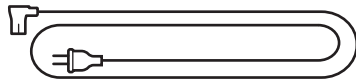

Strømledning*

*Kan leveres med flere strømledninger. Bruk strømledningen for ditt område.

MERKNAD: Ikke bruk produktet hvis deler av det er skadet. Kontakt en autorisert Bose-forhandler eller kundestøtte for Bose.

Gå til worldwide.Bose.com/Support/HS500

ANBEFALINGER

For best mulig ytelse følger du disse anbefalingene når du plasserer høyttaleren:

- IKKE plasser høyttaleren oppå lyd- eller videoutstyr (som mottakere eller TV-er) eller på andre gjenstander som kan avgi varme. Varme som avgis av disse gjenstandene, kan føre til dårlig høyttalerytelse.
- IKKE plasser andre gjenstander oppå eller foran høyttaleren.
- Hold annet trådløst utstyr 0,3–0,9 m unna høyttaleren for å unngå forstyrrelser. Plasser høyttaleren utenfor og borte fra metallkabinetter og direkte varmekilder.
- Plasser høyttaleren på gummifoten på en stabil og jevn overflate.
- Kontroller at det er en stikkontakt i nærheten.

KOBLE HØYTTALEREN TIL STRØM

1. Koble strømledningen til strømkontakten på høyttaleren.

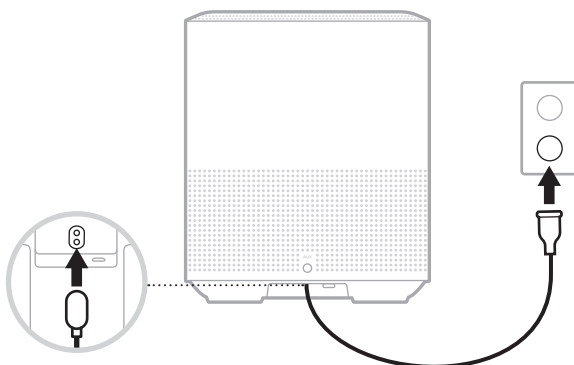

2. Plugg den andre enden av strømledningen inn i en stikkontakt.

Høyttaleren slås på, og lysfeltet lyser gult.

NETTVERKSVENTEMODUS

Høyttaleren slås av i nettverksventemodus når lyden har stoppet og ingen knapper er trykket på 20 minutter. Slik aktiverer du høyttaleren fra nettverksventemodus:

- Trykk på en knapp på høyttaleren.
- Spill av eller start lydavspilling med mobilenheten eller Bose Music-appen.
- Snakk til Amazon Alexa eller Google Assistent.

MERKNAD: Hvis du vil ha tilgang til taleassistenten i nettverksventemodus, må du kontrollere at høyttaleren er konfigurert til å bruke Bose Music-appen og at mikrofonen er på (se side 20).

Sette høyttaleren i nettverksventemodus

Trykk og hold knappen Spill av / pause ▷|| til skjermen endres til klokken eller dempes til svart.

Appen Bose Music lar deg konfigurere og styre høyttaleren fra mobilenheten, for eksempel en smarttelefon eller et nettbrett.

Når du bruker appen, kan du strøme musikk, angi og endre forhåndsinnstillinger, legge til musikkjenester, utforske radiostasjoner på nettet, konfigurere Amazon Alexa eller Google Assistent og styre innstillingene for høyttaleren.

MERKNAD: Hvis du allerede har opprettet en Bose-konto i appen for et annet Bose-produkt, kan du se «Eksisterende Bose Music-appbrukere» på side 16.

LASTE NED BOSE MUSIC-APPEN

1. Last ned Bose Music-appen på mobilenheten.



2. Følg instruksjonene i appen.

LEGG TIL HØYTTALEREN I EN EKSISTERENDE KONTO

I Bose Music-appen går du til skjermbildet My Products (Mine produkter) og velger Bose Smart Speaker 500.

KOBLE TIL ET ANNET WI-FI-NETTVERK

Koble til et annet nettverk hvis nettverksnavnet eller passordet er endret, eller hvis du vil endre eller koble til et annet nettverk.

1. På høyttaleren trykker og holder du samtidig knappen AUX og Spill av / pause >|| til lysfeltet lyser gult.
2. Åpne Wi-Fi-innstillingene på mobilenheten din.
3. Velg Bose Smart Speaker 500.
4. Åpne Bose Music-appen og følg instruksjonene i den.

MERKNAD: Hvis appen ikke ber deg om å konfigurere, går du til skjermbildet My Products (Mine produkter) og legger til høyttaleren.

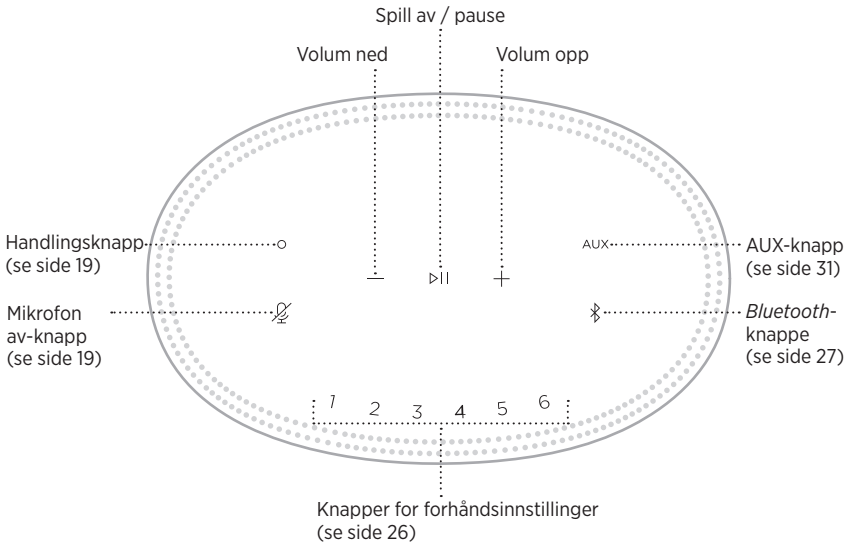

HØYTTALERFUNKSJONER

Høyttalerkontrollene er plassert på toppen av høyttaleren.

MERKNAD: Du kan også kontrollere høyttaleren ved hjelp av Bose Music-appen.

Medieavspilling og volum

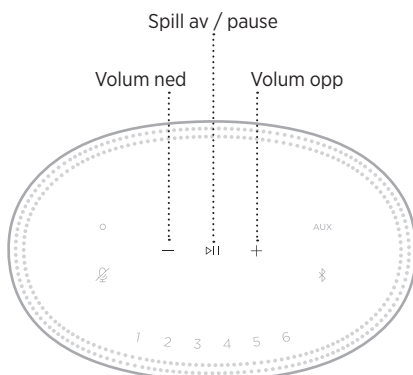

FUNKSJON	GJØR DETTE
Spill av / pause	Trykk på ▷ . Sidene på lysfeltet lyser hvitt til lyden fortsetter.
Hopp fremover	Trykk to ganger på ▷ .
Hopp tilbake	Trykk tre ganger på ▷ .
Volum ned	Trykk på —. MERKNAD: Trykk inn og hold — hvis du vil redusere volumet raskt.
Volum opp	Trykk på +. MERKNAD: Trykk inn og hold + hvis du vil øke volumet raskt.

KONTROLLER FOR TALEASSISTENTEN

Du kan bruke handlingsknappen  og knappen Mikrofon av  til å styre Amazon Alexa (se side 22) eller Google Assistent (se side 24).

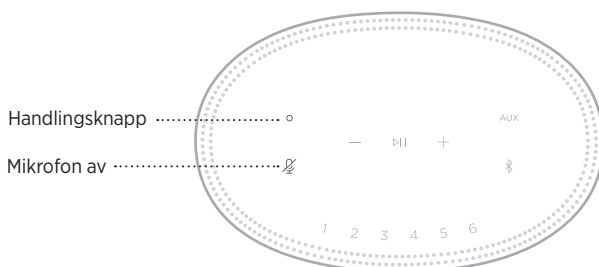

FORHÅNDSINNSTILLINGER

Høytaleren inkluderer seks forhåndsinnstillinger som du kan angi for å spille av lyd fra favorittjenestene dine for musikk. Når de er angitt, har du tilgang til musikken din når som helst med ett enkelt trykk på en knapp eller ved hjelp av Bose Music-appen.

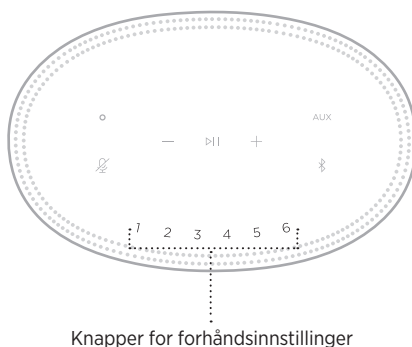



Du finner mer informasjon om konfigurasjon og bruk av forhåndsinnstillinger under «Tilpasse forhåndsinnstilling» på side 26.

ALTERNATIVER FOR TALEASSISTENTEN

Du kan programmere høyttaleren til å koble seg raskt til Amazon Alexa eller Google Assistant.

MERKNAD: Amazon Alexa og Google Assistant er ikke tilgjengelig på alle språk og i alle land.

ALTERNATIVER	BRUKSANVISNING
Amazon Alexa	Bruk stemmen eller handlingsknappen  (se side 22).
Google Assistant	Bruk stemmen og/eller handlingsknappen  (se side 24).

MERKNAD: Du kan ikke konfigurere høyttaleren slik at den er koblet til Amazon Alexa og Google Assistant samtidig.

KONFIGURERE TALEASSISTENTEN

Før du begynner må du kontrollere at Apple-enheten og høyttaleren er koblet til samme Wi-Fi-nettverk.

Du konfigurerer taleassistenten med Bose Music-appen. Du finner dette alternativet på Innstillinger-menyen.

MERKNAD: Når du konfigurerer taleassistenten, må du kontrollere at du bruker samme lydjenestekonto som du brukte i Bose Music-appen.

BRUKE ALEXA

Høytaleren er kompatibel med Amazon Alexa. Med Alexa kan du be om å spille av musikk, høre på nyhetene, sjekke været, kontrollere smartenheter for hjemmebruk og mye annet. Du trenger bare å stille spørsmål for å bruke Alexa på høytaleren. Still et spørsmål eller bruk handlingsknappen , og Alexa svarer umiddelbart.

Du kan lese mer om hva Alexa kan gjøre på <https://www.amazon.com/usealexa>

MERKNAD: Alexa er ikke tilgjengelig på alle språk eller i alle land.

Bruke stemmen

Start med å si «Alexa». Deretter sier du:

TING DU KAN PRØVE	EKSEMPEL PÅ HVA DU KAN SI
Snakke til Alexa	What's the weather?
Spille av lyd	Play Beethoven. MERKNAD: Amazon Music er angitt som standard musikkjeneste. Bruk Alexa-appen til å endre standard musikkjeneste.
Kontrollere volumet	Turn the volume up.
Spille av fra en bestemt lydtjeneste	Play NPR on Tuneln. MERKNAD: Amazon Alexa støtter ikke alle lydtjenester.
Spille av på en bestemt høytaler	Play funk in the living room. MERKNAD: Påse at du sier høytalernavnet du tilordnet i Bose Music-appen. Hvis flere høyttalere har samme navn, bruker du navnet som er tilordnet i Alexa-appen eller endrer navnet i Bose Music-appen.
Gå til neste sang	Next song.
Definere en timer	Set a timer for 5 minutes.
Oppdage flere ferdigheter	What new skills do you have?
Stoppe Alexa	Stop.

Bruke høyttalerkontrollene

Du styrer Alexa med handlingsknappen  og knappen Mikrofon av . De er plassert på toppen av høyttaleren.



amazon alexa

Mikrofon av

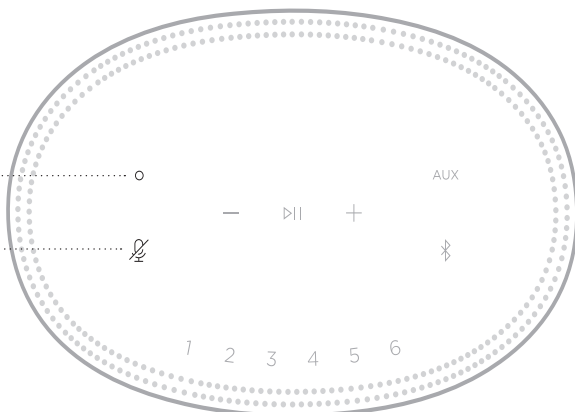

TING DU KAN PRØVE

GJØR DETTE

Snakke til Alexa	Trykk på  og still spørsmålet. Du finner en liste over ting du kan prøve, på https://www.amazon.com/usealexa
Stoppe alarmer og tidtakere	Trykk på  .
Stoppe Alexa	Trykk på  .
Aktivere/deaktivere mikrofonen	Trykk på  . MERKNAD: Når mikrofonen er av, lyser  rødt og du har ikke tilgang til Alexa.

STARTE GOOGLE ASSISTENT

Med Bose Smart Speaker 500 kan du enkelt snakke til Google for å høre på musikk hjemme: spill av favorittmusikk, reguler volum og finn informasjon om sangen du lytter til – håndfritt. Du kan også planlegge dagen, stille inn alarmer og styre smartenheter rundt om i hjemmet – bare ved å bruke stemmen din.

Hvis du vil ha mer informasjon om hva Google Assistent kan gjøre, kan du gå til <https://support.google.com/assistent>

MERKNADER:



- Google Assistent er ikke tilgjengelig på alle språk og i alle land.
- Hvis du vil ha mer informasjon om hvordan du spiller av lyd med Google Assistent, kan du se side 25.

Bruke stemmen

Start med å si «Hey Google». Deretter sier du følgende:

TING DU KAN PRØVE	EKSEMPEL PÅ HVA DU KAN SI
Få underholdning	Spill litt musikk
Planlegge dagen	Hva er på kalenderen min i dag?
Behandle oppgaver	Still inn en alarm klokka 7 i morgen
Kontrollere hjemmet	Slå på lysene
Få svar	Hva er de siste nyhetene?
Få ting gjort	Minn meg på å kjøpe melk i kveld
Prøve morsomme ting	Fortell meg noe morsomt

Bruke høyttalerkontrollene

Du kan bruke handlingsknappen  og Mikrofon av-knappen  til å styre Google Assistant. De er plassert på toppen av høyttaleren.

Hey Google

Mikrofon av

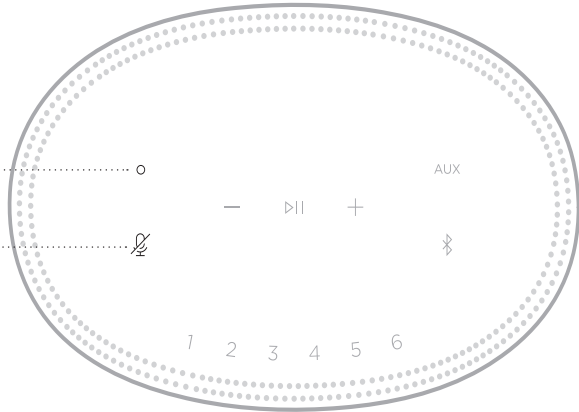

TING DU KAN PRØVE

GJØR DETTE

Snakk til Google Assistant	Trykk på  og still spørsmålet. Du finner en liste over ting du kan prøve, på https://support.google.com/assistant
Stoppe alarmer og tidtakere	Trykk på  .
Stoppe Google Assistant	Trykk på  .
Aktivere/deaktivere mikrofonen	Trykk på  .  lyser rødt når mikrofonen er slått av. Dette betyr at du ikke har tilgang til Google Assistant.

SPILLE AV MUSIKK MED GOOGLE ASSISTENT

Be Google Assistant om å spille av musikk fra standardmusikkjenesten din eller fra en bestemt musikkjeneste.

Start med å si «Hey Google». Deretter sier du følgende:

TING DU KAN PRØVE	EKSEMPEL PÅ HVA DU KAN SI
Spille musikk	Spill litt musikk. MERKNAD: Google Assistant bruker standardmusikkjenesten din. Hvis du hører en feilmelding, kan det hende du må endre din standard lydjeneste. Bruk Google Assistant-appen til å endre denne innstillingen.
Kontrollere høyttaleren	Skru opp volumet.
Spille av fra en bestemt musikkjeneste	Spill av NPR på TuneIn. MERKNAD: Google Assistant støtter ikke alle musikkjenester.
Spille av på en bestemt høyttaler	Spill litt jazz på høyttalerne i stua. MERKNAD: Påse at du sier høyttalernavnet du tilordnet i Bose Music-appen. Hvis flere høyttalere har samme navn, bruker du navnet som er tilordnet i Google Assistant-appen eller endrer navnet i Bose Music-appen.

Velge en standard musikkjeneste

Under første konfigurering av Google Assistant blir du bedt om å velge en standard musikkjeneste. Når du ber Google Assistant om å spille av musikk på Bose-produkter, er det bare standardtjenestene Pandora og Spotify som støttes. Selv om andre musikkjenester vises som tilgjengelig under konfigureringen, støttes de ikke.

Velg Pandora eller Spotify som din standard lydjeneste for best mulig opplevelse. Hvis du velger en lydjeneste som ikke støttes, hører du en feilmelding når du ber om å spille av lyd.

Du kan kontrollere forhåndsinnstillinger ved hjelp av Bose Music-appen eller knappene på toppen av høyttaleren.

MERKNAD: Du kan ikke angi forhåndsinnstillinger i *Bluetooth*- eller *AUX*-modus.

DEFINERE EN FORHÅNDSINNSTILLING

1. Strøm musikk ved hjelp av Bose Music-appen.
2. Trykk på og hold inne en forhåndsinnstillingsknapp på høyttaleren når musikken spiller, til du hører en tone.

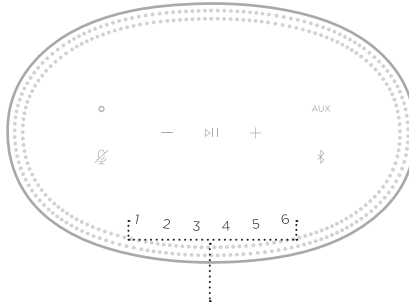

Knapper for forhåndsinnstillinger

Skjermen viser at forhåndsinnstillingen er angitt.

SILLE AV EN FORHÅNDSINNSTILLING

Når du har tilpasset forhåndsinnstillinger, trykker du på en forhåndsinnstillingsknapp for å spille av musikk.

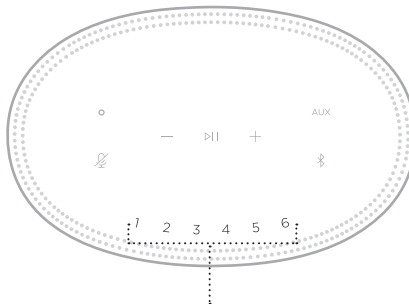

Knapper for forhåndsinnstillinger

Skjermen viser den valgte forhåndsinnstillingen.

Trådløs *Bluetooth*-teknologi lar deg strøkke musikk fra mobilenheter, for eksempel smarttelefoner, nettbrett og datamaskiner. Før du kan strøkke musikk fra en enhet, må du koble enheten til høyttaleren.

KOBLE TIL MOBILENHETER

1. Trykk på *Bluetooth*-knappen .

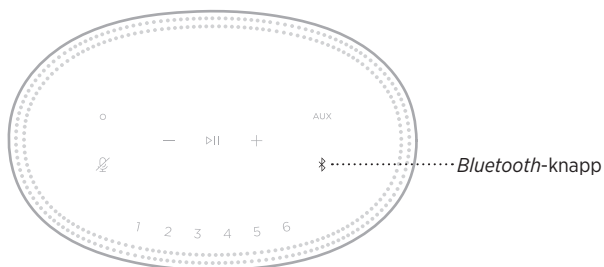

Lysfeltet pulserer blått.

2. Slå på *Bluetooth*-funksjonen på den enheten.

TIPS: *Bluetooth*-menyen er vanligvis på Innstillinger-menyen.

3. Velg høyttaleren fra listen over enheter.

TIPS: Se etter navnet du ga høyttaleren i Bose Music-appen. Standardnavnet vises hvis du ikke har gitt navn til høyttaleren.



En tone kan høres når tilkoblingen er opprettet. Lysfeltet lyser hvitt og dempes deretter til svart, og navnet på høyttaleren vises i listen på mobilenheten.

KOBLE FRA MOBILENHETER

Bruk Bose Music-appen til å koble fra mobilenheten.

MERKNAD: Du kan også bruke *Bluetooth*-innstillingene på mobilenheten. Når du deaktiverer *Bluetooth*, kobles samtidig alle andre enheter fra.

KOBLE TIL MOBILENHETER PÅ NYTT

1. Trykk på *Bluetooth*-knappen ☒.

MERKNAD: Sjekk at *Bluetooth*-funksjonen er aktivert på mobilenheten.

Skjermen viser hvilken enhet som er tilkoblet.

2. Spill av lyd på den tilkoblede mobilenheten.

KOBLE TIL ENDA EN MOBILENHET

Du kan lagre opptil åtte enheter i listen over enheter på høyttaleren, og høyttaleren kan kobles aktivt til to enheter om gangen.

MERKNAD: Du kan bare spille av lyd fra én enhet om gangen.

1. Trykk og hold ☒ til lysfeltet pulserer blått.

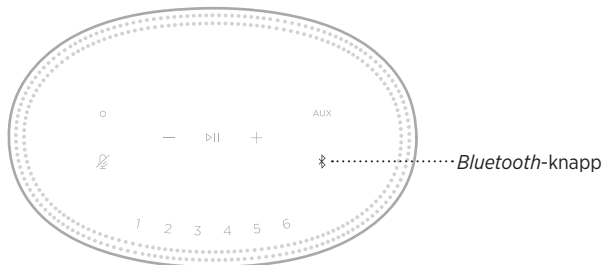

2. Slett høyttaleren fra enhetslisten på den mobile enheten.

MERKNAD: Sjekk at *Bluetooth*-funksjonen er aktivert på mobilenheten.

NULLSTILLE ENHETSLISTEN FOR HØYTTALEREN

1. Trykk og hold nede  i ti sekunder til lysfeltet fylles mot midten, pulserer hvitt to ganger og deretter toner ned til svart.

Lysfeltet pulserer blått.

2. Slett høyttaleren fra *Bluetooth*-listen på enheten.

Alle enheter fjernes, og høyttaleren er klar til sammenkobling (se side 27).

Høytaleren kan spille av AirPlay-lyd slik at det er mulig å strøme lyd raskt fra Apple-enheten til høytaleren eller flere høytalere.

MERKNADER:

- Hvis du vil bruke AirPlay 2, må du ha en Apple-enhet som kjører iOS 11.4 eller nyere.
- Apple-enheten og høytaleren må være koblet til samme Wi-Fi-nettverk.
- Hvis du vil ha mer informasjon om AirPlay, kan du gå til <https://www.apple.com/airplay>

STRØMME LYD FRA KONTROLLSENTER

1. Åpne Kontrollsenner på Apple-enheten.
2. Trykk og hold på lydkortet øverst til høyre på skjermen, og trykk deretter på AirPlay-ikonet .
3. Velg høytaler eller høytalere.

STRØMME LYD FRA EN APP

1. Åpne en musikkapp (for eksempel Apple Music), og velg et spor du vil spille av.
2. Trykk på .
3. Velg høytaler eller høytalere.

KOBLE TIL EN LYDKABEL

Du kan koble en smarttelefon, et nettbrett, en datamaskin eller en annen type mobilenhet til høyttaleren med en 3,5 mm lyd kabel (følger ikke med).

1. Koble den ene enden av den 3,5 mm lyd kabelen (følger ikke med) til hodetelefonkontakten på mobilenheten.
2. Koble den andre enden av den 3,5 mm lyd kabelen til AUX-kontakten på baksiden av høyttaleren.

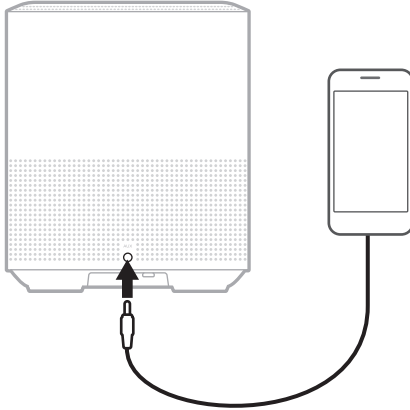

3. Trykk på AUX på toppen av høyttaleren.

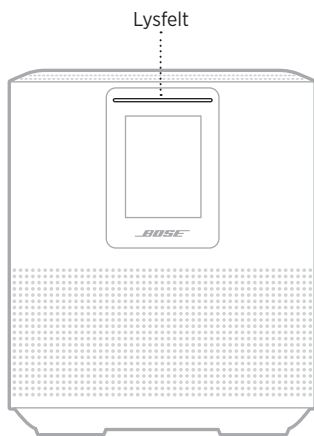

Lysfeltet lyser hvitt og toner deretter ned til svart.

Lampen på fronten av høyttaleren viser høyttalerens status.





WI-FI-STATUS

Viser Wi-Fi-tilkoblingsstatusen for høyttaleren.

LYSFELTAKTIVITET		SYSTEMSTATUS
Pulserer hvitt		Kobler til Wi-Fi
Lyser hvitt og toner deretter ned til svart		Koblet til Wi-Fi

STATUS FOR *BLUETOOTH*-TILKOBLING

Viser statusen for *Bluetooth*-tilkobling for mobilenheter.

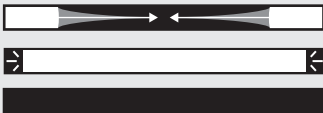
LYSFELTAKTIVITET		SYSTEMSTATUS
Pulserer blått		Klar til å koble til en mobilenhet
Pulserer hvitt		Kobler til mobilenhet
Lyser hvitt og toner deretter ned til svart		Koblet til mobilenhet
Hvite lys fylles mot midten, pulserer to ganger og toner deretter ned til svart		Nullstiller enhetslisten





AUX-STATUS

Viser tilkoblingsstatusen for en enheter som er koblet til med en AUX-kabel.

LYSFELTAKTIVITET		SYSTEMSTATUS
Lyser hvitt og toner deretter ned til svart		Koblet til en AUX-kilde

STATUS FOR TALEASSISTENTEN

Viser statusen til taleassistenten.

LYSFELTAKTIVITET		SYSTEMSTATUS
Av		Taleassistenten er inaktiv
Hvitt lys flyter mot midten og lyser deretter konstant		Taleassistenten lytter
Hvitt lys flyter mot sidene		Taleassistenten tenker
Pulserer hvitt (konstant)		Taleassistenten snakker
Pulserer gult		Varsling fra taleassistenten

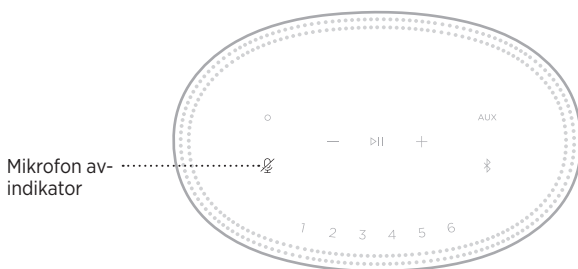

Mikrofon av-indikator



INDIKATORAKTIVITET	SYSTEMSTATUS
Lyser rødt	Mikrofonen er slått av







MEDIEAVSPILLING OG VOLUM

Viser høyttalerstatusen ved kontroll av medieavspilling og volum.

LYSFELTAKTIVITET		SYSTEMSTATUS
To lys i midten lyser hvitt		Spill av / pause
Høyre side av lysfeltet pulserer hvitt		Volum opp
Venstre side av lysfeltet pulserer hvitt		Volum ned

OPPDATERINGER OG FEIL

Viser statusen for programvareoppdateringen og feilvarslar.

LYSFELTAKTIVITET		SYSTEMSTATUS
Lyser gult		Konfigurasjon av Wi-Fi pågår
Hvitt lys flyter fra høyre mot venstre		Laster ned oppdatering
Hvitt lys flyter fra venstre mot høyre		Oppdaterer høyttaler
Pulserer gult fire ganger		Kildefeil – se Bose Music-appen
Pulserer rødt fire ganger		Forespørsel er midlertidig utilgjengelig. Prøv på nytt senere.
Lyser rødt		Høyttalerfeil – kontakt kundestøtte hos Bose

Høytalerdisplayet viser høytalerinformasjon og ikoner, i tillegg til strømmetjeneste, album og artist.

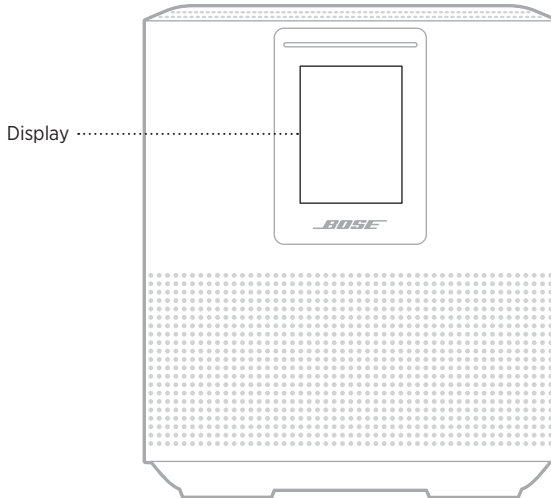

STILLE KLOKKEN

Bruk Bose Music-appen til å stille inn displayklokken.

SLÅ DISPLAYET AV

Displayet lyser hele tiden. Slik slår du displayet av:

1. Deaktiver klokken med Bose Music-appen.
2. Sett høytaleren i nettverksventemodus manuelt (se side 14).

OPPDATERE HØYTTALEREN

Høytaleren oppdateres automatisk når den er koblet til Bose Music-appen og Wi-Fi-nettverket.

DEAKTIVERE/AKTIVERE WI-FI

Trykk og hold på knappen Spill av / pause ▷|| og *Bluetooth* ⌘ i fem sekunder til det hvite lyset fylles mot midten, pulserer to ganger og deretter toner ned til svart.

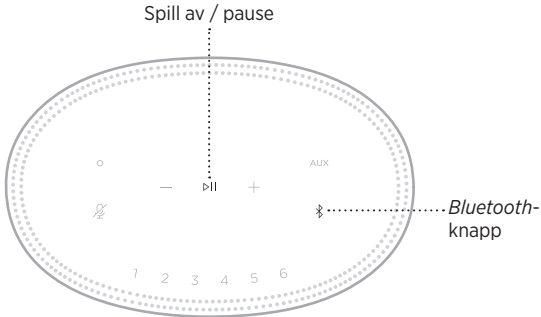

KOBLE TIL BOSE SOUNDLINK *BLUETOOTH* SPEAKER ELLER BOSE-HODETELEFONER

Med Bose SimpleSync™-teknologi kan du koble visse Bose SoundLink *Bluetooth* speakers eller Bose-hodetelefoner til Bose Smart Speaker 500 for å få en ny måte å høre på musikk på.

Fordeler

- **Et annet rom med lyd:** Hør på samme sang i to forskjellige rom samtidig ved å koble Bose SoundLink *Bluetooth* speaker til Bose Smart Speaker 500.
- **En personlig lytteopplevelse:** Hør musikken tydelig fra rommet ved siden av ved å koble Bose-hodetelefonene til Bose Smart Speaker 500. Bruk uavhengige volumkontroller på hvert produkt til å senke eller dempe lyden på høyttaleren samtidig som du lytter i hodetelefonene rundt om i huset.

MERKNAD: SimpleSync™-teknologien har en *Bluetooth*-rekkevidde på ni meter. Vegger og byggematerialer kan påvirke mottaket.

Kompatible produkter

Du kan koble de fleste Bose SoundLink *Bluetooth* speakers og visse Bose-hodetelefoner til Bose Smart Speaker 500.

Populære kompatible produkter er:

- Bose SoundLink Revolve+ *Bluetooth* speaker
- Bose SoundLink Mini *Bluetooth* speaker
- Bose SoundLink Color *Bluetooth* speaker
- Bose Noise Cancelling Headphones 700
- Bose QuietComfort 35 wireless headphones

Nye produkter legges til regelmessig. Her finner du en fullstendig liste og mer informasjon: [worldwide.bose.com/Support/Groups](https://www.worldwide.bose.com/Support/Groups)

Koble til med Bose Music-appen

Bruk Bose Music-appen til å koble Bose SoundLink *Bluetooth* speakers eller Bose-hodetelefoner til Bose Smart Speaker 500. Hvis du vil ha mer informasjon, kan du gå til worldwide.Bose.com/Support/Groups

MERKNADER:

- Påse at produktet du kobler til, er slått på, innenfor 9 m (30 fot) fra Bose Smart Speaker 500 og klar til å koble til en annen enhet. Hvis du vil ha mer informasjon, kan du se brukerhåndboken for produktet.
- Du kan bare koble til ett produkt om gangen til Bose Smart Speaker 500.

KOBLE TIL BOSE SOUNDLINK *BLUETOOTH* SPEAKER ELLER BOSE-HODETELEFONER PÅ NYTT

Slå på Bose SoundLink *Bluetooth* speaker eller Bose-hodetelefonene.

Høytaleren eller hodetelefonene forsøker å koble til den sist tilkoblede *Bluetooth*-enheten, inkludert Bose Smart Speaker 500.

MERKNADER:

- Bose Smart Speaker 500 må være innenfor rekkevidde (9 m eller 30 fot) og slått på.
- Hvis høytaleren eller hodetelefonene ikke kobles til, kan du se «Høytaleren kobles ikke til tidligere tilkoblet Bose SoundLink *Bluetooth* speaker eller Bose-hodetelefoner» på side 44.

RENGJØRE HØYTTALEREN

Rengjør overflatene på høyttaleren med en myk, tørr klut.

FORSIKTIG:

- IKKE bruk spray i nærheten av høyttaleren. IKKE bruk noen form for løsemidler, kjemikalier eller rengjøringsløsninger som inneholder alkohol, ammoniakk eller slipemidler.
- IKKE søl væske inn i åpninger.

RESERVEDELER OG TILBEHØR

Reservedeler og tilbehør kan bestilles fra kundestøtte hos Bose.

Gå til worldwide.Bose.com/Support/HS500

BEGRENSET GARANTI

Høyttaleren er dekket av en begrenset garanti. Detaljert informasjon om den begrensede garantien finnes på vårt nettsted global.Bose.com/warranty.

Du finner instruksjoner på global.Bose.com/register om hvordan du registrerer produktet. Hvis du ikke registrerer produktet, påvirker det ikke rettighetene dine i henhold til den begrensede garantien.

PRØV DETTE FØRST

Prøv disse løsningene først hvis det oppstår problemer med høyttaleren:

- Kontroller at høyttaleren er koblet til en strømførende stikkontakt (se side 14).
- Kontroller at alle kablene er godt tilkoblet.
- Kontroller statusen til lysfeltet (se side 32).
- Last ned Bose Music-appen, og kjør tilgjengelige programvareoppdateringer.
- Flytt høyttaleren og mobilenheten bort fra mulige kilder til forstyrrelse (trådløse rutere, trådløse telefoner, TV-er, mikrobølgeovner og så videre).
- Flytt høyttaleren innenfor den anbefalte rekkevidden til den trådløse ruterer eller mobilenheten for at den skal fungere slik den skal.



ANDRE LØSNINGER

Hvis du ikke kan løse problemet, kan tabellen nedenfor være til hjelp for å identifisere symptomer og løsninger på vanlige problemer. Kontakt kundestøtte hos Bose hvis du ikke greier å løse problemet.

Gå til worldwide.Bose.com/contact

PROBLEM	LØSNING
Høyttaleren slår seg ikke på	Plugg strømledningen inn i en annen stikkontakt. Trek ut strømledningen, vent 30 sekunder og sett den i stikkontakten igjen.
Høyttaleren svarer ikke under konfigurasjonen	Påse at du bruker Bose Music-appen til konfigurasjonen. MERKNAD: Hvis appen ikke ber deg om å konfigurere, går du til skjermbildet My Products (Mine produkter) og legger til høyttaleren. Trek ut strømledningen, vent 30 sekunder og sett den i stikkontakten igjen.
Bose Music-appen fungerer ikke på mobilenheter	Kontroller at mobilenheten kan brukes med Bose Music-appen, og at den oppfyller minimumskravene til systemet. Hvis du vil ha mer informasjon, kan du se appbutikken på mobilenheten. Avinstaller Bose Music-appen på mobilenheten, og installer appen på nytt (se side 15).

PROBLEM	LØSNING
<p>Høytaleren kobles ikke til et Wi-Fi-nettverk</p>	<p>I Bose Music-appen velger du riktig nettverksnavn og skriver inn nettverkspassordet.</p> <p>Kontroller at høytaleren og mobilenheten er koblet til samme Wi-Fi nettverk.</p> <p>Hvis nettverksinformasjonen er endret, kan du se side 16.</p> <p>Aktiver Wi-Fi på enheten du bruker til konfigurasjonen.</p> <p>Lukk andre åpne apper på mobilenheten.</p> <p>Hvis ruterer støtter både 2,4 GHz- og 5 GHz-båndet, må du kontrollere at både mobilenheten og høytaleren er koblet til det samme båndet.</p> <p>MERKNAD: Gi hvert bånd et unikt navn for å være sikker på at du kobler til riktig bånd.</p> <p>Tilbakestill ruterer.</p> <p>Avinstaller Bose Music-appen fra mobilenheten. Koble fra strømledningen, vent i 30 sekunder og plugg den i stikkkontakten. Last ned appen, og start konfigurasjonen på nytt.</p>
<p>Avbrutt eller ingen lyd</p>	<p>Øk volumet på høytaleren og mobilenheten.</p> <p>Stopp eventuelle andre programmer for strømming av lyd eller video.</p> <p>Bytt til en annen kilde.</p> <p>Spill av lyd fra en annen app eller musikkjeneste.</p> <p>Kontroller at du bruker en kompatibel <i>Bluetooth</i>-mobilenhet.</p> <p>Start mobilenheten på nytt.</p> <p>Trekk ut strømledningen, vent 30 sekunder og sett den i stikkkontakten igjen.</p>
<p>Høytaleren kobles ikke til <i>Bluetooth</i>-enheten.</p>	<p>Deaktiver og aktiver <i>Bluetooth</i>-funksjonen på mobilenheten. Fjern høytaleren fra <i>Bluetooth</i>-menyen. Koble til på nytt.</p> <p>Koble til en annen mobilenhet (se side 27).</p> <p>Kontroller at du bruker en kompatibel <i>Bluetooth</i>-mobilenhet.</p> <p>Fjern høytaleren fra <i>Bluetooth</i>-enhetslisten for mobilenheten, og koble til på nytt (se side 27).</p> <p>Nullstill enhetslisten for høytaleren (se side 28).</p>

PROBLEM	LØSNING
Høytaleren strømmer ikke lyd med AirPlay	<p>Kontroller at høytaleren er slått på og innenfor rekkevidde (se side 13).</p> <p>Kontroller at Apple-enheten og høytaleren er koblet til samme Wi-Fi-nettverk.</p> <p>Oppdater Apple-enheten.</p> <p>Kontroller at høytaleren er oppdatert (se side 37).</p> <p>Hvis du ikke finner AirPlay-ikonet  i musikkappen du strømmer fra, kan du strøme lyd fra kontrollsenteret.</p> <p>Du kan få mer hjelp på https://www.apple.com/airplay</p>
Høytaleren vises ikke slik at den kan legges til i en annen Bose-konto	<p>Kontroller at deling er aktivert på høytaleren med Bose Music-appen.</p> <p>Kontroller at høytaleren og mobilenheten er koblet til samme Wi-Fi nettverk.</p>
Amazon Alexa svarer ikke	<p>Kontroller at Alexa er konfigurert til å bruke Bose Music-appen (se side 20).</p> <p>MERKNAD: Høytaleren må konfigureres og kobles til Wi-Fi-nettverket for å bruke Bose Music-appen.</p> <p>Kontroller at Alexa er tilgjengelig i landet du er i.</p> <p>Kontroller at Mikrofon av-knappen  ikke lyser rødt. Trykk på  for å slå mikrofonen på.</p> <p>Påse at du sier navnet du tilordnet i Bose Music-appen. Hvis flere høyttalere har samme navn, bruker du navnet som er tilordnet i Alexa-appen eller endrer navnet i Bose Music-appen.</p> <p>Det kan hende Alexa ikke støtter forespørselen din. Nye funksjoner legges til regelmessig.</p> <p>Du kan få mer hjelp på https://www.amazon.com/usealexa</p>

PROBLEM	LØSNING
<p>Google Assistant svarer ikke eller spiller ikke av lyd</p>	<p>Kontroller at Google Assistant er satt opp til å bruke Bose Music-appen (se side 20).</p> <p>Koble mobilenheten til Wi-Fi.</p> <p>Kontroller at Google Assistant er tilgjengelig i landet du er i.</p> <p>Kontroller at du bruker den mest oppdaterte versjonen av Google Assistant-appen.</p> <p>Kontroller at mobilenheten er kompatibel.</p> <p>Fjern Google Assistant fra høyttaleren ved hjelp av Bose Music-appen. Deretter legger du til Google Assistant på nytt.</p> <p>Velg Pandora eller Spotify som din standard lydtiltjeneste (se side 25).</p> <p>Kontroller at du bruker samme lydtiltjenestekonto i Bose Music-appen og Google Assistant-appen.</p> <p>Det kan hende Google Assistant ikke støtter forespørselen din. Nye funksjoner legges til regelmessig.</p> <p>Du kan få mer hjelp på https://support.google.com/assistant</p>
<p>Endre innstillingen for personlig resultat for Google Assistant</p>	<p>Hvis du vil deaktivere personlige resultater eller endre kontoen for personlige resultater, bruker du Innstillinger-menyen i Google Assistant-appen.</p>
<p>Høyttaleren kobles ikke til Bose SoundLink Bluetooth speaker eller Bose-hodetelefoner</p>	<p>Påse at Bose SoundLink <i>Bluetooth</i> speaker eller hodetelefonene er slått på, innenfor 9 m (30 fot) fra Bose Smart Speaker 500 og klar til å koble til en annen enhet. Hvis du vil ha mer informasjon, kan du se brukerhåndboken for produktet.</p>
<p>Høyttaleren kobles ikke til tidligere tilkoblet Bose SoundLink Bluetooth speaker eller Bose-hodetelefoner</p>	<p>Bruk produktkontrollene på Bose SoundLink <i>Bluetooth</i> speaker eller hodetelefonene til å gå gjennom produktenhetslisten til du hører navnet på Bose Smart Speaker 500. Du finner produktspesifikke instruksjoner i brukerveiledningen for produktet.</p> <p>MERKNAD: Visse høyttalere og hodetelefoner, inkludert Bose Noise Cancelling Headphones 700, støtter ikke muligheten til å gå gjennom produktets enhetsliste. Hvis du koble til disse produktene på nytt, kan du se «Koble til med Bose Music-appen» på side 39.</p>
<p>Forsinket lyd fra tilkoblet Bose SoundLink Bluetooth speaker eller Bose-hodetelefoner</p>	<p>Ikke alle Bose SoundLink <i>Bluetooth</i> speakers og hodetelefoner kan spille av lyd helt synkront når de er koblet til høyttaleren. Her kan du sjekke om produktet ditt er kompatibelt: worldwide.Bose.com/Support/Groups</p> <p>Installer eventuelle tilgjengelige programvareoppdateringer for Bose SoundLink <i>Bluetooth</i> speaker eller hodetelefonene. Se etter oppdateringer ved å åpne den aktuelle Bose-appen for produktet på mobilenheten eller ved å gå til btu.Bose.com på datamaskinen.</p>

TILBAKESTILLE HØYTTALEREN

Tilbakestilling til fabrikkinnstillingene fjerner alle innstillinger for kilde, volum og nettverk og tilbakestiller høyttaleren til de originale innstillingene fra fabrikk.

Trykk og hold nede knappen Volum ned — og AUX i ti sekunder til det hvite lyset fylles mot midten, pulserer hvitt to ganger og deretter toner ned til svart.

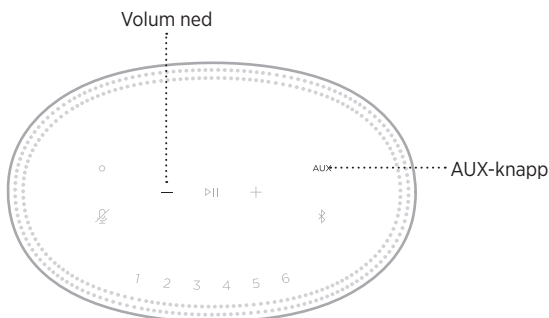

Høyttaleren starter på nytt. Når tilbakestillingen er fullført, lyser lysfeltet konstant gult.

Slik nullstiller du nettverks- og lydinnstillingene for høyttaleren

Konfigurer høyttaleren med Bose Music-appen (se side 15).

Należy przeczytać i zachować wszystkie zalecenia dotyczące bezpieczeństwa, zabezpieczeń i korzystania z tego produktu.

CE Firma Bose Corporation niniejszym deklaruje, że ten produkt jest zgodny z podstawowymi wymaganiami i zaleceniami określonymi w dyrektywie 2014/53/UE oraz innych obowiązujących dyrektywach UE. Deklaracja zgodności jest dostępna w następującej witrynie internetowej: www.Bose.com/compliance

Ważne zalecenia dotyczące bezpieczeństwa

1. Przeczytaj instrukcje.
2. Zachowaj instrukcje.
3. Uwzględnij wszystkie ostrzeżenia.
4. Postępuj zgodnie z instrukcjami.
5. Nie korzystaj z tego urządzenia w pobliżu wody.
6. Czyść urządzenie wyłącznie suchą ściereczką.
7. Nie blokuj szczelin wentylacyjnych. Zainstaluj urządzenie zgodnie z zaleceniami producenta.
8. Chroń przewód zasilający przed zgnieceniem, zwłaszcza przy wtyczkach, gniazdach i przepustach kablowych w urządzeniu.
9. Korzystaj wyłącznie z dodatków/akcesoriów zalecanych przez producenta.
10. Odłącz urządzenie od sieci zasilającej podczas burzy z wyładowaniami atmosferycznymi lub wówczas, gdy nie jest używane przez dłuższy czas.
11. Wykonanie wszystkich prac serwisowych zleć wykwalifikowanemu personelowi. Wykonanie prac serwisowych jest konieczne w przypadku uszkodzenia urządzenia, na przykład w następujących okolicznościach: uszkodzenie przewodu zasilającego lub wtyczki, przedostanie się cieczy lub przedmiotów do wnętrza urządzenia, narażenie urządzenia na oddziaływanie deszczu lub wilgoci, nieprawidłowe funkcjonowanie lub upadek urządzenia.



Ten symbol umieszczony na produkcie oznacza, że w obudowie produktu znajdują się nieizolowane podzespoły pod wysokim napięciem, które mogą spowodować porażenie prądem elektrycznym.



Ten symbol umieszczony na produkcie oznacza, że w podręczniku znajdują się ważne instrukcje dotyczące obsługi i konserwacji.



Produkt zawiera małe części, które mogą spowodować zadławienie. Nie jest on odpowiedni dla dzieci w wieku poniżej trzech lat.



Produkt zawiera elementy magnetyczne. Aby dowiedzieć się, czy może to niekorzystnie wpływać na funkcjonowanie implantów medycznych, należy skonsultować się z lekarzem.

- Aby ograniczyć ryzyko pożaru oraz porażenia prądem, chroń urządzenie przed deszczem, cieczami i wilgocią.
- Chroń urządzenie przed zachlapaniem cieczami i nie umieszczaj w jego pobliżu naczyń wypełnionych cieczami (np. wazonów).
- Zachowaj odpowiednią odległość urządzenia od ognia i źródeł ciepła. NIE umieszczaj źródeł otwartego ognia (np. zapalonych świec) na urządzeniu ani w jego pobliżu.
- NIE modyfikuj urządzenia bez zezwolenia.
- NIE korzystaj z urządzenia w połączeniu z falownikiem.
- NIE używaj urządzenia w pojazdach ani na jednostkach pływających.
- Jeżeli urządzenie jest wyłączane przez wyjęcie wtyczki przewodu zasilającego lub przedłużacza z gniazda sieci elektrycznej, zapewnij możliwość swobodnego korzystania z tego elementu wyposażenia.



Urządzenia można używać tylko na wysokości poniżej 2000 metrów nad poziomem morza.

- Etykieta produktu jest umieszczona na dolnym panelu obudowy.

UWAGA: Urządzenie zostało przetestowane i uznane za zgodne z wymaganiami dotyczącymi urządzeń cyfrowych klasy B, określonymi w części 15 przepisów komisji FCC. Te limity określono w celu zapewnienia uzasadnionej ochrony przed zakłóceniami w instalacjach budynków mieszkalnych. Urządzenie wytwarza i wykorzystuje energię promieniowania o częstotliwości radiowej i może powodować zakłócenia komunikacji radiowej, jeżeli nie jest zainstalowane i użytkowane zgodnie z zaleceniami producenta. Nie można zagwarantować, że działanie niektórych instalacji nie będzie zakłócać. Jeżeli urządzenie zakłóca odbiór radiowy lub telewizyjny, co można sprawdzić poprzez jego wyłączenie i ponowne włączenie, zakłócenia tego typu można eliminować, korzystając z następujących metod:

- Zmiana ustawienia lub lokalizacji anteny odbiorczej.
- Zwiększenie odległości pomiędzy urządzeniem a odbiornikiem.
- Podłączenie urządzenia do gniazda sieci elektrycznej w innym obwodzie niż ten, do którego podłączony jest odbiornik.
- Skonsultowanie się z dystrybutorem lub doświadczonym technikiem radiowo-telewizyjnym w celu uzyskania pomocy technicznej.

Modyfikacje urządzenia, które nie zostały wyraźnie zatwierdzone przez firmę Bose Corporation, mogą spowodować anulowanie prawa użytkownika do korzystania z urządzenia.

To urządzenie jest zgodne z częścią 15 przepisów komisji FCC i standardami RSS organizacji ISED Canada dotyczącymi licencji. Zezwolenie na użytkowanie urządzenia jest uzależnione od spełnienia następujących dwóch warunków: (1) urządzenie nie może powodować szkodliwych zakłóceń i (2) musi być odporne na zakłócenia zewnętrzne, łącznie z zakłóceniami powodującymi nieprawidłowe funkcjonowanie.

To urządzenie jest zgodne z dopuszczalnymi wartościami granicznymi narażenia na promieniowanie, określonymi dla populacji ogólnej przez komisję FCC i organizację ISED Canada. Ten nadajnik nie powinien znajdować się w pobliżu innej anteny ani nadajnika i nie powinien działać w połączeniu z takimi urządzeniami.

To urządzenie powinno być zainstalowane i obsługiwane w zachowaniu odległości co najmniej 20 cm między elementem promieniującym a ciałem użytkownika.

W przypadku pracy w pasmie częstotliwości 5150–5250 MHz tego urządzenia należy używać wyłącznie w budynkach, aby zmniejszyć ryzyko wystąpienia zakłóceń w innych systemach współkanałowych.

CAN ICES-3(B)/NMB-3(B)

Zgodnie z wymaganiami dyrektywy 2009/125/WE, dotyczącej ekoprojektu dla produktów związanych z energią, produkt ten spełnia wymagania następujących norm i dokumentów: rozporządzenie (WE) nr 1275/2008 z późniejszymi zmianami wprowadzonymi przez rozporządzenie (UE) nr 801/2013.

Informacje dotyczące zasilania	Tryby zasilania	
	Tryb gotowości	Tryb gotowości sieciowej
Zużycie energii w określonym trybie zasilania przy 230 V / 50 Hz	< 0,5 W	Wi-Fi®, Bluetooth® ≤ 2,0 W
Czas, po którym urządzenie jest automatycznie przełączane do danego trybu	< 2,5 godz.	≤ 20 min
Zużycie energii w trybie gotowości sieciowej przy 230 V / 50 Hz, gdy wszystkie złącza sieci przewodowej są zajęte i aktywowano wszystkie porty sieci bezprzewodowej	Nie dotyczy	≤ 2,0 W
Procedury aktywowania/dezaktywowania portów sieciowych. Dezaktywacja wszystkich sieci powoduje przełączenie do trybu gotowości.	<p>Wi-Fi: Aby dezaktywować, równocześnie naciśnij przyciski rozpoczynania/wstrzymywania odtwarzania i <i>Bluetooth</i> i przytrzymaj je przez co najmniej pięć sekund. W celu aktywacji powtórz powyższe czynności.</p> <p>Bluetooth: Aby dezaktywować, wyczyść listę parowania, naciskając przycisk <i>Bluetooth</i> i przytrzymując go przez 10 sekund. W celu aktywacji sparuj urządzenie ze źródłem <i>Bluetooth</i>.</p>	

Europa:

Pasma częstotliwości 2400–2483,5 MHz, 5150–5350 MHz i 5470–5725 MHz.

Maksymalna moc nadawcza poniżej 20 dBm EIRP.

Maksymalna moc nadawcza jest niższa niż limity ustawowe, dlatego test SAR nie jest konieczny i można uzyskać zwolnienie zgodnie z obowiązującymi przepisami.

W przypadku roboczego pasma częstotliwości 5150–5350 MHz urządzenie jest przeznaczone wyłącznie do użytku w budynkach we wszystkich krajach członkowskich UE wymienionych w tabeli.

									
BE	DK	IE	UK	FR	CY	SK	HU	AT	SE
BG	DE	PT	EL	HR	LV	LT	MT	PL	
CZ	EE	FI	ES	IT	RO	LU	NL	SI	



Ten symbol oznacza, że produktu nie wolno utylizować razem z odpadami komunalnymi. Produkt należy dostarczyć do odpowiedniego miejsca zbiórki w celu recyklingu. Prawidłowa utylizacja i recykling ułatwiają ochronę zasobów naturalnych, ludzkiego zdrowia i środowiska naturalnego. Aby uzyskać więcej informacji dotyczących utylizacji i recyklingu tego produktu, należy skontaktować się z samorządem lokalnym, zakładem utylizacji odpadów lub sklepem, w którym produkt został zakupiony.

Rozporządzenie dotyczące urządzeń radiowych małej mocy

Artykuł XII

Zgodnie z rozporządzeniem dotyczącym urządzeń radiowych małej mocy bez zgody udzielonej przez komisję NCC żadna firma, przedsiębiorstwo ani użytkownik nie ma prawa zmieniać częstotliwości, zwiększać mocy nadawczej ani modyfikować oryginalnych parametrów oraz sposobu działania zatwierdzonych urządzeń radiowych małej mocy.

Artykuł XIV

Urządzenia radiowe małej mocy nie powinny wpływać na bezpieczeństwo lotnicze ani zakłócać komunikacji służbowej. W przypadku stwierdzenia zakłóceń użytkownik ma obowiązek natychmiast zaprzestać użytkowania urządzenia do momentu ustąpienia zakłóceń. Komunikacja służbowa oznacza komunikację radiową prowadzoną zgodnie z ustawą Prawo telekomunikacyjne.

Urządzenia radiowe małej mocy ulegają zakłóceniom pochodzącym z komunikacji służbowej lub urządzeń promieniujących w radiowym pasmie ISM.

Tabela substancji szkodliwych (ograniczenia obowiązujące w Chinach)

Nazwy i zawartość toksycznych lub szkodliwych substancji albo pierwiastków						
Nazwa części	Toksyczne lub szkodliwe substancje albo pierwiastki					
	Ołów (Pb)	Rtęć (Hg)	Kadm (Cd)	Sześciowartościowy chrom (Cr(VI))	Polibromowany bifenył (PBB)	Polibromowany difenyloeter (PBDE)
Obwody drukowane (PCB)	X	0	0	0	0	0
Części metalowe	X	0	0	0	0	0
Części plastikowe	0	0	0	0	0	0
Głośniki	X	0	0	0	0	0
Przewody	X	0	0	0	0	0
Tę tabelę przygotowano zgodnie z wymaganiami normy SJ/T 11364. O: Oznacza, że zawartość danej substancji toksycznej lub szkodliwej we wszystkich materiałach jednorodnych, użytych w tej części, nie przekracza limitu określonego w normie GB/T 26572. X: Oznacza, że dana substancja toksyczna lub szkodliwa, zawarta w co najmniej jednym z jednorodnych materiałów użytych w tej części, przekracza limit określony w normie GB/T 26572.						

Tabela substancji szkodliwych (ograniczenia obowiązujące na Tajwanie)

Nazwa wyposażenia: głośnik aktywny, oznaczenie typu: 423888						
Substancje objęte ograniczeniami wraz z symbolami chemicznymi						
Nazwa części	Ołów (Pb)	Rtęć (Hg)	Kadm (Cd)	Sześciowartościowy chrom (Cr+6)	Polibromowane bifenyle (PBB)	Polibromowane difenyletery (PBDE)
Obwody drukowane (PCB)	—	○	○	○	○	○
Części metalowe	—	○	○	○	○	○
Części plastikowe	○	○	○	○	○	○
Głośniki	—	○	○	○	○	○
Przewody	—	○	○	○	○	○

Uwaga 1: Symbol „○” oznacza, że zawartość procentowa substancji objętej ograniczeniem nie przekracza wartości referencyjnej.
Uwaga 2: Symbol „—” oznacza, że do substancji objętej ograniczeniem zastosowanie ma wyłączenie.

Data produkcji: Ósma cyfra numeru seryjnego oznacza rok produkcji. „1” oznacza 2011 lub 2021.

Importer — Chiny: Bose Electronics (Shanghai) Company Limited, Part C, Plant 9, No. 353 North Riyang Road, China (Shanghai) Pilot Free Trade Zone

Importer — UE: Bose Products B.V., Gorslaan 60, 1441 RG Purmerend, The Netherlands

Importer — Tajwan: Bose Taiwan Branch, 9F-A1, No. 10, Section 3, Minsheng East Road, Taipei City 104, Taiwan
 Numer telefonu: +886-2-2514 7676

Importer — Meksyk: Bose de México, S. de R.L. de C.V., Paseo de las Palmas 405-204, Lomas de Chapultepec, 11000 México, D.F. Numer telefonu: +5255 (5202) 3545

Napięcie wejściowe: 100–240 V ~ 50/60 Hz, 25 W

Informacje dotyczące zabezpieczeń



Ten produkt może automatycznie otrzymywać aktualizacje zabezpieczeń od firmy Bose. Aby automatycznie otrzymywać aktualizacje zabezpieczeń, należy przeprowadzić proces konfiguracji produktu w aplikacji Bose Music i ustanowić połączenie produktu z Internetem. **Jeżeli ten proces konfiguracji nie zostanie przeprowadzony, użytkownik będzie zobowiązany do samodzielnego instalowania aktualizacji zabezpieczeń udostępnianych przez firmę Bose.**

Amazon, Alexa i Amazon Music oraz wszystkie powiązane logotypy są znakami towarowymi firmy Amazon Inc. lub jej podmiotów zależnych.

Apple, logo Apple i AirPlay są znakami towarowymi firmy Apple Inc. zarejestrowanymi w Stanach Zjednoczonych i w innych krajach. App Store jest znakiem usługowym firmy Apple Inc.

Znak „Works with Apple” oznacza, że dane akcesorium zostało zaprojektowane pod kątem współpracy z technologią, która jest na nim wyszczególniona, i poddane procesowi certyfikacji potwierdzającemu spełnienie standardów jakości firmy Apple.

Znak słowny i logo *Bluetooth*® są zastrzeżonymi znakami towarowymi firmy Bluetooth SIG, Inc., używanymi przez firmę Bose Corporation na podstawie licencji.

Google i Google Play są znakami towarowymi firmy Google LLC.

Ten produkt wykorzystuje usługę iHeartRadio. iHeartRadio jest zastrzeżonym znakiem towarowym firmy iHeartMedia, Inc.

Ten produkt jest chroniony przez określone prawa dotyczące własności intelektualnej firmy Microsoft. Zabronione jest wykorzystywanie i rozpowszechnianie tej technologii poza tym produktem bez uprzedniego uzyskania licencji od firmy Microsoft.

Pandora jest znakiem towarowym lub zastrzeżonym znakiem towarowym firmy Pandora Media, Inc., używanym na podstawie zezwolenia.

Ten produkt wykorzystuje oprogramowanie Spotify zgodnie z licencjami innych firm, dostępnymi w witrynie internetowej www.spotify.com/connect/third-party-licenses.

Spotify jest zastrzeżonym znakiem towarowym firmy Spotify AB.

Wi-Fi jest zastrzeżonym znakiem towarowym stowarzyszenia Wi-Fi Alliance®.

Siedziba główna firmy Bose Corporation: 1-877-230-5639

Bose, Bose Music, Bose Noise Cancelling Headphones, Bose Smart Speaker, QuietComfort, SimpleSync, SoundLink i SoundLink Revolve są znakami towarowymi firmy Bose Corporation.

© 2021 Bose Corporation. Żadnej części tej publikacji nie wolno powielać, modyfikować, rozpowszechniać ani wykorzystywać w inny sposób bez uprzedniego uzyskania pisemnego zezwolenia.

Prosimy o wpisanie i zachowanie poniższych informacji

Numer seryjny i numer modelu znajdują się na dolnym panelu obudowy głośnika.

Numer seryjny: _____

Numer modelu: _____

Należy zachować dowód zakupu razem z podręcznikiem użytkownika. Warto teraz zarejestrować zakupiony produkt firmy Bose. Można to zrobić w łatwy sposób w witrynie internetowej global.Bose.com/register.

Aby wyświetlić informacje o licencjach dotyczących pakietów oprogramowania innych firm, dołączonych do produktu Bose Smart Speaker 500, wykonaj następujące czynności:

1. Naciśnij przycisk zwiększania głośności + i przycisk zmniejszania głośności — na głośniku i przytrzymaj je przez pięć sekund.
2. Podłącz przewód z wtyczką micro USB do złącza micro USB na dolnym panelu głośnika.
3. Podłącz drugie zakończenie przewodu USB do komputera.
4. Na komputerze wprowadź **<http://203.0.113.1/opensource>** w oknie przeglądarki, aby wyświetlić umowę EULA oraz informacje o licencjach.

ZAWARTOŚĆ PAKIETU Z PRODUKTEM

Zawartość pakietu z produktem.....	12
------------------------------------	----

WYBÓR LOKALIZACJI GŁOŚNIKA

Zalecenia	13
-----------------	----

ZASILANIE

Podłączanie zasilania głośnika	14
Tryb gotowości sieciowej.....	14
Ręczne przełączanie głośnika do trybu gotowości sieciowej.....	14

KONFIGURACJA APLIKACJI BOSE MUSIC

Pobieranie aplikacji Bose Music	15
---------------------------------------	----

UŻYTKOWNICY APLIKACJI BOSE MUSIC

Dodawanie głośnika do istniejącego konta.....	16
Ustanawianie połączenia z inną siecią Wi-Fi®	16

PANEL STEROWANIA GŁOŚNIKA

Funkcje głośnika.....	18
Odtwarzanie multimediiów i regulacja głośności	18
Elementy sterowania asystenta głosowego	19
Ustawienia wstępne	19

ASYSTENT GŁOSOWY

Opcje asystenta głosowego	20
Konfigurowanie asystenta głosowego.....	20
Dostęp do asystenta Alexa	21
Polecenia głosowe	21
Obsługa głośnika	22
Dostęp do asystenta Google Assistant	23
Polecenia głosowe	23
Obsługa głośnika	24
Odtwarzanie muzyki przy użyciu asystenta Google Assistant	25
Wybór domyślnej usługi audio.....	25

PERSONALIZACJA USTAWIEŃ WSTĘPNYCH

Konfigurowanie ustawienia wstępnego	26
Odtwarzanie ustawienia wstępnego	26

POŁĄCZENIA BLUETOOTH®

Ustanawianie połączenia z urządzeniem przenośnym	27
Rozłączanie urządzenia przenośnego	28
Ponowne łączenie z urządzeniem przenośnym.....	28
Łączenie z dodatkowym urządzeniem przenośnym.....	28
Czyszczenie listy urządzeń głośnika	29

**STRUMIENIOWE PRZESYŁANIE DŹWIĘKU PRZY UŻYCIU
FUNKCJI AIRPLAY**

Strumieniowanie dźwięku z Centrum sterowania	30
Strumieniowanie audio z aplikacji	30

POŁĄCZENIA PRZEWODOWE

Podłączanie przewodu audio	31
----------------------------------	----

STAN GŁOŚNIKA

Stan sieci Wi-Fi.....	32
Stan połączenia <i>Bluetooth</i>	33
Stan połączenia AUX.....	33
Stan asystenta głosowego.....	34
Wskaźnik wyłączenia mikrofonu.....	34
Odtwarzanie multimediiów i regulacja głośności.....	35
Aktualizacje i błędy.....	35

WYŚWIETLACZ GŁOŚNIKA

Ustawianie zegara.....	36
Wyłączanie wyświetlacza.....	36

FUNKCJE ZAAWANSOWANE

Aktualizacja głośnika.....	37
Wyłączanie/włączanie funkcji Wi-Fi.....	37

PODŁĄCZANIE URZĄDZEŃ BOSE

Podłączanie głośnika Bose SoundLink <i>Bluetooth</i> lub słuchawek Bose....	38
Zalety.....	38
Zgodne produkty.....	38
Połączenie przy użyciu aplikacji Bose Music.....	39
Ponowne podłączanie głośnika Bose SoundLink <i>Bluetooth</i> lub słuchawek Bose.....	39

KONSERWACJA

Czyszczenie głośnika	40
Części zamienne i akcesoria	40
Ograniczona gwarancja.....	40

ROZWIĄZYWANIE PROBLEMÓW

Podstawowe rozwiązania	41
Inne rozwiązania.....	41
Resetowanie głośnika.....	45
Przywracanie ustawień sieci i audio głośnika.....	45

ZAWARTOŚĆ PAKIETU Z PRODUKTEM

Sprawdź, czy w pakiecie znajdują się poniższe elementy:

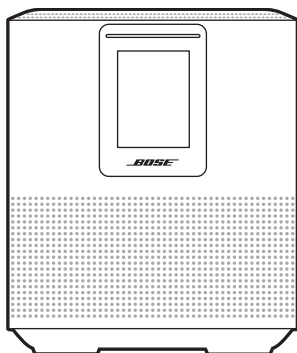

Bose Smart Speaker 500

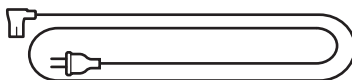

Przewód zasilający*

* Produkt może zostać dostarczony z wieloma przewodami zasilającymi. Użyj odpowiedniego przewodu zasilającego zależnie od regionu.

UWAGA: Nie wolno korzystać z produktu, jeżeli jakkolwiek jego część jest uszkodzona. W takiej sytuacji należy powiadomić autoryzowanego dystrybutora produktów firmy Bose lub Dział Obsługi Klientów tej firmy.

Skorzystaj z następującej witryny internetowej:
worldwide.Bose.com/Support/HS500

ZALECENIA

Aby zapewnić optymalne funkcjonowanie głośnika, należy wybrać jego lokalizację zgodnie z poniższymi zaleceniami.

- NIE stawiaj głośnika na innych urządzeniach audio/wideo, takich jak odbiorniki lub telewizory, ani na przedmiotach, które mogą być źródłem ciepła. Ciepło generowane przez takie przedmioty może powodować nieprawidłowe funkcjonowanie głośnika.
- NIE umieszczaj żadnych przedmiotów na głośniku lub przed nim.
- Aby uniknąć zakłóceń, umieścić inne urządzenia bezprzewodowe w odległości 0,3–0,9 m od głośnika. Umieść głośnik z dala od metalowych szafek i bezpośrednich źródeł ciepła.
- Ustaw głośnik na gumowej podstawie na stabilnej i równej powierzchni.
- Upewnij się, że w pobliżu znajduje się gniazdo sieci elektrycznej.

PODŁĄCZANIE ZASILANIA GŁOŚNIKA

1. Podłącz przewód zasilający do złącza zasilania głośnika.

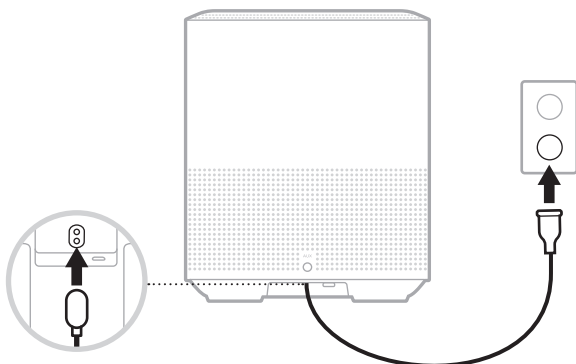

2. Podłącz drugie zakończenie przewodu zasilającego do gniazda sieci elektrycznej.
Zostanie włączone zasilanie głośnika i bursztynowy wskaźnik stanu.

TRYB GOTOWOŚCI SIECIOWEJ

Głośnik jest przełączany do trybu gotowości sieciowej, jeżeli nie jest odtwarzany dźwięk i przez co najmniej 20 minut nie został naciśnięty żaden przycisk. Aby uaktywnić głośnik z trybu gotowości sieciowej:

- Naciśnij dowolny przycisk na głośniku.
- Rozpocznij lub wznów odtwarzanie audio przy użyciu urządzenia przenośnego lub aplikacji Bose Music.
- Wypowiedz polecenie dla asystenta Amazon Alexa lub Google Assistant.

UWAGA: Aby korzystać z asystenta głosowego w trybie gotowości sieciowej, należy upewnić się, że głośnik został skonfigurowany przy użyciu aplikacji Bose Music, a mikrofon jest włączony (zob. str. 20).

Ręczne przełączanie głośnika do trybu gotowości sieciowej

Naciśnij przycisk rozpoczęcia / wstrzymywania odtwarzania >|| i przytrzymaj go do chwili, gdy wyświetlacz zostanie przełączony do trybu zegara lub wyłączony.

Aplikacja Bose Music pozwala skonfigurować głośnik i sterować nim przy użyciu urządzenia przenośnego takiego jak smartfon lub tablet.

Aplikacja umożliwia strumieniowe przesyłanie muzyki, konfigurowanie i zmianę ustawień wstępnych, dodawanie usług muzycznych, słuchanie internetowych stacji radiowych, konfigurowanie asystenta Amazon Alexa lub Google Assistant i zarządzanie ustawieniami głośnika.

UWAGA: Jeżeli utworzono już konto Bose w aplikacji dla innego produktu Bose, zobacz „Użytkownicy aplikacji Bose Music” na str. 16.

POBIERANIE APLIKACJI BOSE MUSIC

1. Pobierz aplikację Bose Music przy użyciu urządzenia przenośnego.



2. Postępuj zgodnie z instrukcjami wyświetlanymi w aplikacji.

DODAWANIE GŁOŚNIKA DO ISTNIEJĄCEGO KONTA

W aplikacji Bose Music na ekranie Moje Bose dodaj swój głośnik Bose Smart Speaker 500.

USTANAWIANIE POŁĄCZENIA Z INNĄ SIECIĄ WI-FI

Należy ustanowić połączenie z inną siecią, jeżeli nazwa lub hasło do sieci uległy zmianie albo konieczna jest zmiana sieci lub dodanie innej sieci.

1. Naciśnij równocześnie przycisk AUX i przycisk rozpoczynania / wstrzymywania odtwarzania ▷|| na głośniku i przytrzymaj je do chwili, gdy bursztynowy wskaźnik stanu zostanie włączony.
2. Na urządzeniu przenośnym otwórz ekran ustawień Wi-Fi.
3. Wybierz pozycję Bose Smart Speaker 500.
4. Uruchom aplikację Bose Music i postępuj zgodnie z wyświetlanymi w niej instrukcjami.

UWAGA: Jeżeli aplikacja nie monitoruje o konfigurację, przejdź do ekranu Moje Bose i dodaj swój głośnik.

PANEL STEROWANIA GŁOŚNIKA

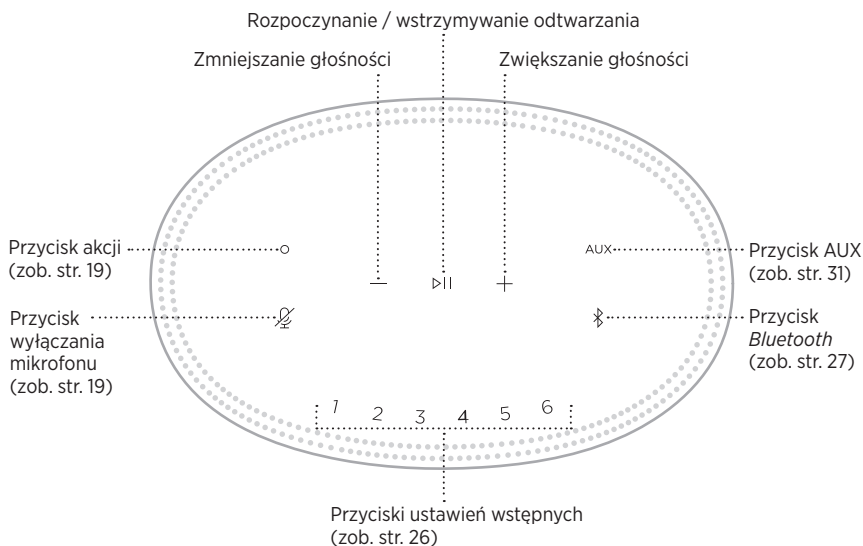

FUNKCJE GŁOŚNIKA

Panel sterowania znajduje się na górnym panelu obudowy głośnika.

UWAGA: Głośnikiem można również sterować przy użyciu aplikacji Bose Music.

Odtwarzanie multimedialnych i regulacja głośności



FUNKCJA	PROCEDURA
Rozpoczynanie / wstrzymywanie odtwarzania	Naciśnij przycisk ▷ . Białe boczne segmenty wskaźnika stanu są włączone do chwili, gdy odtwarzanie audio zostanie wznowione.
Przełączenie do przodu	Naciśnij dwukrotnie przycisk ▷ .
Przełączenie do tyłu	Naciśnij trzykrotnie przycisk ▷ .
Zmniejszanie głośności	Naciśnij przycisk —. UWAGA: Aby szybko zmniejszyć głośność, naciśnij i przytrzymaj przycisk —.
Zwiększanie głośności	Naciśnij przycisk +. UWAGA: Aby szybko zwiększyć głośność, naciśnij i przytrzymaj przycisk +.

ELEMENTY STEROWANIA ASYSTENTA GŁOSOWEGO

Przycisk akcji  i przycisk wyłączenia mikrofonu  służą do obsługi asystenta Amazon Alexa (zob. str. 22) lub Google Assistant (zob. str. 24).

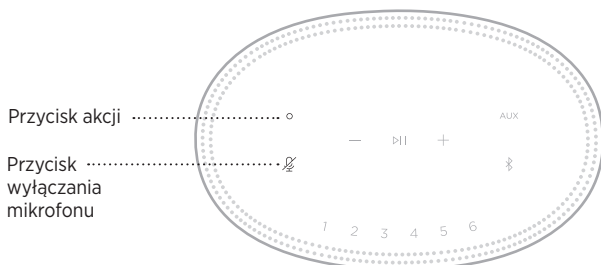

USTAWIENIA WSTĘPNE

Głośnik pozwala skonfigurować sześć ustawień wstępnych, które można przypisać do ulubionych usług muzycznych. Po skonfigurowaniu ustawień wstępnych można uzyskać dostęp do muzyki przy użyciu jednego przycisku lub aplikacji Bose Music.

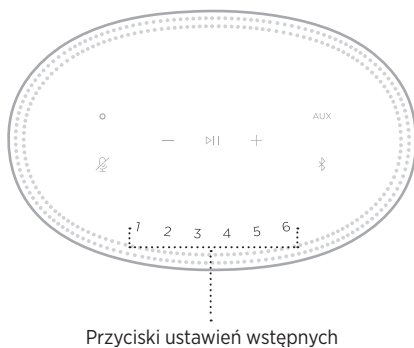

Aby uzyskać więcej informacji dotyczących konfigurowania i używania ustawień wstępnych, zobacz „Personalizacja ustawień wstępnych” na str. 26.

OPCJE ASYSTENTA GŁOSOWEGO

Głośnik można zaprogramować w sposób umożliwiający szybki dostęp do asystenta Amazon Alexa lub Google Assistant.

UWAGA: Asystenci Amazon Alexa i Google Assistant nie są dostępni w niektórych wersjach językowych i krajach.

OPCJE	OBSŁUGA
Amazon Alexa	Użyj głosu i/lub przycisku akcji ○ (zob. str. 22).
Google Assistant	Użyj głosu i/lub przycisku akcji ○ (zob. str. 24).

UWAGA: Nie można skonfigurować głośnika do równoczesnego dostępu do asystenta Amazon Alexa i Google Assistant.

KONFIGUROWANIE ASYSTENTA GŁOSOWEGO

Zanim rozpoczniesz upewnij się, że urządzenie przenośne i głośnik są połączone z tą samą siecią Wi-Fi.

Aby skonfigurować asystenta głosowego, należy użyć aplikacji Bose Music. Ta opcja jest dostępna w menu Ustawienia.

UWAGA: Konfigurując asystenta głosowego, należy korzystać z konta usługi audio, które było używane w aplikacji Bose Music.

DOSTĘP DO ASYSTENTA ALEXA

Głośnik obsługuje asystenta Amazon Alexa. Korzystając z asystenta Alexa, można między innymi odtwarzać muzykę, odsłuchiwać wiadomości, sprawdzać pogodę lub sterować domowymi urządzeniami inteligentnymi. Korzystanie z asystenta Alexa w głośniku jest niezwykle proste. Wystarczy zadać pytanie lub nacisnąć przycisk akcji O, a asystent Alexa natychmiast zareaguje.

Aby uzyskać więcej informacji dotyczących funkcji asystenta Alexa, skorzystaj z witryny internetowej <https://www.amazon.com/usealexa>.



UWAGA: Asystent Alexa jest niedostępny w niektórych wersjach językowych i krajach.

Polecenia głosowe

Wypowiedz słowo „Alexa”, a następnie wypowiedz polecenie:

CZYNNOŚCI	PRZYKŁADOWE POLECENIA GŁOSOWE
Korzystanie z asystenta Alexa	What's the weather? (Jaką mamy pogodę?)
Odtwarzanie audio	Play Beethoven (Odtwarzaj muzykę Beethovena) UWAGA: Domyślną usługą muzyczną jest Amazon Music. Aby zmienić domyślną usługę muzyczną, należy użyć aplikacji Alexa.
Regulacja głośności	Turn the volume up (Zwiększ głośność)
Odtwarzanie z określonej usługi audio	Play NPR on TuneIn (Odtwórz NPR w TuneIn) UWAGA: Asystent Amazon Alexa nie obsługuje niektórych usług audio.
Odtwarzanie przy użyciu określonego głośnika	Play funk in the living room (Odtwarzaj funk w pokoju dziennym) UWAGA: Należy wypowiedzieć nazwę głośnika przypisaną w aplikacji Bose Music. Jeżeli wiele głośników ma tę samą nazwę, należy użyć nazwy przypisanej w aplikacji Alexa lub zmienić nazwę w aplikacji Bose Music.
Przechodzenie do następnego utworu	Next song (Następny utwór)
Ustawianie wyłącznika czasowego	Set a timer for 5 minutes (Ustaw wyłącznik czasowy na 5 minut)
Odkrywanie nowych funkcji	What new skills do you have? (Jakie masz nowe umiejętności?)
Wyłączanie asystenta Alexa	Stop (Zatrzymaj)

Obsługa głośnika

Przycisk akcji  i przycisk wyłączenia mikrofonu  służą do obsługi asystenta Alexa. Znajdują się one na górnym panelu głośnika.





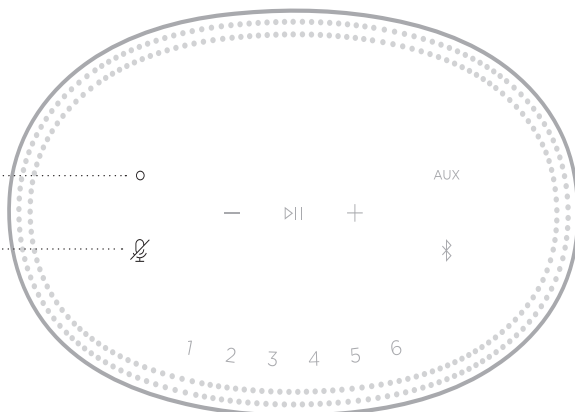

amazon alexa

Przycisk wyłączenia mikrofonu



CZYNNOŚCI

PROCEDURA

Korzystanie z asystenta Alexa	Naciśnij przycisk  i wypowiedz polecenie. Lista przykładowych poleceń jest dostępna w witrynie internetowej https://www.amazon.com/usealexa .
Zatrzymywanie alarmów i wyłączników czasowych	Naciśnij przycisk  .
Wyłączanie asystenta Alexa	Naciśnij przycisk  .
Włączanie/wyłączanie mikrofonu	Naciśnij przycisk  . UWAGA: Gdy mikrofon jest wyłączony, czerwony wskaźnik  jest włączony i nie można korzystać z asystenta Alexa.

DOSTĘP DO ASYSTENTA GOOGLE ASSISTANT

Korzystając z poleceń głosowych asystenta Google Assistant i głośnika Bose Smart Speaker 500, można w łatwy sposób odtwarzać ulubioną muzykę w domu, regulować głośność i wyszukiwać informacje o odtwarzanych utworach. Można też zaplanować dzień, ustawić alarmy i sterować domowymi urządzeniami inteligentnymi przy użyciu poleceń głosowych.

Aby uzyskać więcej informacji dotyczących funkcji asystenta Google Assistant, skorzystaj z witryny internetowej <https://support.google.com/assistant>.

UWAGI:

- Asystent Google Assistant jest niedostępny w niektórych wersjach językowych i krajach.
- Aby uzyskać więcej informacji dotyczących odtwarzania audio przy użyciu asystenta Google Assistant, zobacz str. 25.

Polecenia głosowe

Wypowiedz frazę „OK Google”, a następnie wypowiedz polecenie:

CZYNNOŚCI	PRZYKŁADOWE POLECENIA GŁOSOWE
Rozrywka	Play some music (Odtwórz muzykę)
Planowanie dnia	What's on my calendar today? (Co zaplanowano w moim kalendarzu na dzisiaj?)
Zarządzanie	Set an alarm for 7am tomorrow (Ustaw alarm na 7 rano jutro)
Sterowanie wyposażeniem domu	Turn off the lights (Wyłącz oświetlenie)
Uzyskiwanie informacji	What's the latest news? (Jakie są najnowsze wiadomości?)
Zadania do wykonania	Remind me to buy milk tonight (Przypomnij mi o zakupie mleka dzisiaj wieczorem)
Ciekawostki	Tell me a fun fact (Opowiedz anegdotę)

Obsługa głośnika

Przycisk akcji  i przycisk wyłączenia mikrofonu  służą do obsługi asystenta Google Assistant. Znajdują się one na górnym panelu głośnika.





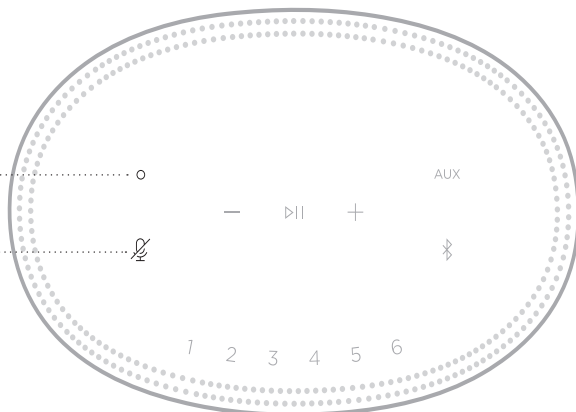

OK Google

Przycisk wyłączenia
mikrofonu



CZYNNOŚCI

PROCEDURA

<p>Korzystanie z asystenta Google Assistant</p>	<p>Naciśnij przycisk  i wypowiedz polecenie. Lista przykładowych poleceń jest dostępna w witrynie internetowej https://support.google.com/assistant.</p>
<p>Zatrzymywanie alarmów i wyłączników czasowych</p>	<p>Naciśnij przycisk .</p>
<p>Wyłączanie asystenta Google Assistant</p>	<p>Naciśnij przycisk .</p>
<p>Włączanie/wyłączanie mikrofonu</p>	<p>Naciśnij przycisk .</p> <p>Gdy mikrofon jest wyłączony, czerwony wskaźnik  jest włączony i nie można korzystać z asystenta Google Assistant.</p>

ODTWARZANIE MUZYKI PRZY UŻYCIU ASYSTENTA GOOGLE ASSISTANT

Można polecić asystentowi Google Assistant odtwarzanie muzyki z domyślnej lub określonej usługi audio.

Wypowiedz frazę „OK Google”, a następnie wypowiedz polecenie:

CZYNNOŚCI	PRZYKŁADOWE POLECENIA GŁOSOWE
Odtwarzanie muzyki	Play some music (Odtwórz muzykę) UWAGA: Asystent Google Assistant korzysta z domyślnej usługi audio. Jeżeli zostanie odtworzony komunikat o błędzie, konieczna może być zmiana domyślnej usługi audio. Aby zmienić to ustawienie, skorzystaj z aplikacji Google Assistant.
Sterowanie głośnikiem	Turn up the volume (Zwiększ głośność)
Odtwarzanie z określonej usługi audio	Play NPR on TuneIn (Odtwórz NPR w TuneIn) UWAGA: Asystent Google Assistant nie obsługuje niektórych usług audio.
Odtwarzanie przy użyciu określonego głośnika	Play some jazz on the living room speakers (Odtwórz jazz przy użyciu głośników w pokoju dziennym) UWAGA: Należy wypowiedzieć nazwę głośnika przypisaną w aplikacji Bose Music. Jeżeli wiele głośników ma tę samą nazwę, należy użyć nazwy przypisanej w aplikacji Google Assistant lub zmienić nazwę w aplikacji Bose Music.

Wybór domyślnej usługi audio

Podczas wstępnej konfiguracji asystenta Google Assistant aplikacja Google Assistant monitoruje o wybranie domyślnej usługi audio. Podczas odtwarzania muzyki przy użyciu asystenta Google Assistant i produktów Bose tylko usługi Pandora i Spotify są obsługiwane jako usługi domyślne. Podczas konfiguracji na liście wyświetlane są również inne usługi audio, ale nie są one obsługiwane.

Aby zapewnić optymalną obsługę, należy wybrać usługę Pandora lub Spotify jako domyślną usługę audio. Jeżeli zostanie wybrana nieobsługiwana usługa audio, żądanie odtworzenia audio spowoduje odtworzenie komunikatu o błędzie.

Ustawieniami wstępnymi można sterować przy użyciu aplikacji Bose Music i przycisków na górnym panelu głośnika.

UWAGA: Ustawień wstępnych nie można konfigurować w trybie *Bluetooth* ani w trybie *AUX*.

KONFIGUROWANIE USTAWIENIA WSTĘPNEGO

1. Przesyłaj strumieniowo muzykę przy użyciu aplikacji Bose Music.
2. Podczas odtwarzania muzyki naciśnij przycisk ustawienia wstępnego na głośniku i przytrzymaj go do chwili, gdy zostanie wyemitowany dźwięk.

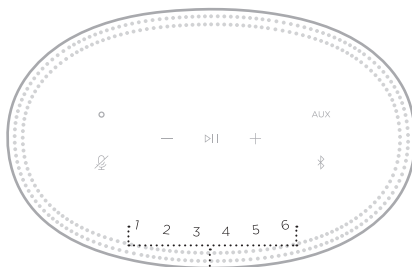

Przyciski ustawień wstępnych

Na wyświetlaczu pojawi się potwierdzenie skonfigurowania nowego ustawienia wstępnego.

ODTWARZANIE USTAWIENIA WSTĘPNEGO

Aby rozpocząć odtwarzanie muzyki po spersonalizowaniu ustawień wstępnych, należy nacisnąć przycisk ustawienia wstępnego.

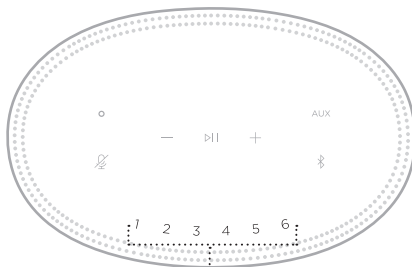

Przyciski ustawień wstępnych

Na wyświetlaczu pojawi się wybrane ustawienie wstępne.

Technologia bezprzewodowa *Bluetooth* umożliwia strumieniowe przesyłanie muzyki z urządzeń przenośnych, takich jak smartfony, tablety lub laptopy. Aby strumieniowo przesyłać muzykę z urządzenia, należy je połączyć z głośnikiem.

USTANAWIANIE POŁĄCZENIA Z URZĄDZENIEM PRZENOŚNYM

1. Naciśnij przycisk *Bluetooth* .

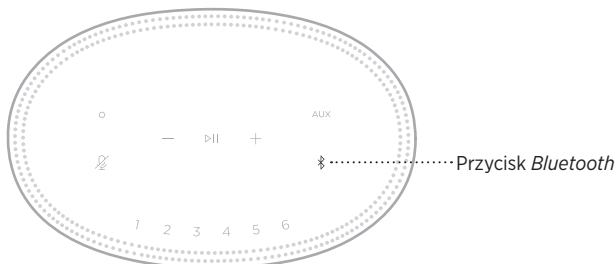

Niebieski wskaźnik stanu będzie migać.

2. Włącz funkcję *Bluetooth* w urządzeniu.

PORADA: Zazwyczaj menu *Bluetooth* znajduje się w menu Ustawienia.

3. Wybierz głośnik z listy urządzeń.

PORADA: Wyszukaj nazwę głośnika wprowadzoną w aplikacji Bose Music. Jeżeli głośnikowi nie nadano nazwy, pojawi się nazwa domyślna.



Po ustanowieniu połączenia usłyszysz sygnał dźwiękowy. Biały wskaźnik stanu będzie włączony, a następnie zostanie wyłączony. Na liście urządzeń przenośnych pojawi się nazwa głośnika.

ROZŁĄCZANIE URZĄDZENIA PRZENOŚNEGO

Korzystając z aplikacji Bose Music, można rozłączyć połączenie urządzenia przenośnego.

UWAGA: Można też użyć ustawień *Bluetooth* urządzenia telefonicznego. Wyłączenie funkcji *Bluetooth* powoduje rozłączenie wszystkich pozostałych urządzeń.

PONOWNE ŁĄCZENIE Z URZĄDZENIEM PRZENOŚNYM

1. Naciśnij przycisk *Bluetooth* .

UWAGA: Należy upewnić się, że funkcja *Bluetooth* jest włączona w urządzeniu przenośnym.

Na wyświetlaczu zostanie wyświetlona nazwa urządzenia, które jest obecnie podłączone.

2. Rozpocznij odtwarzanie na podłączonym urządzeniu przenośnym.

ŁĄCZENIE Z DODATKOWYM URZĄDZENIEM PRZENOŚNYM

Na liście urządzeń głośnika można zapisać maksymalnie osiem urządzeń, ale aktywne połączenie można ustanowić równocześnie z maksymalnie dwoma urządzeniami.

UWAGA: Nie można odtwarzać audio równocześnie z kilku urządzeń.

1. Naciśnij przycisk  i przytrzymaj go do chwili, gdy niebieski wskaźnik stanu zacznie migać.

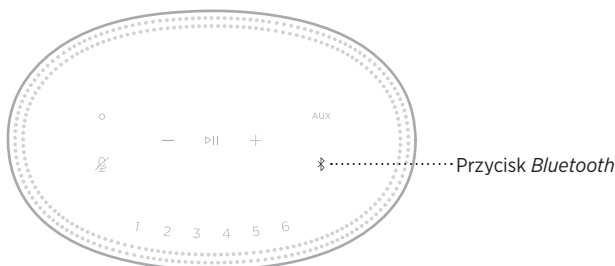

2. Wybierz głośnik z listy urządzeń na urządzeniu przenośnym.

UWAGA: Należy upewnić się, że funkcja *Bluetooth* jest włączona w urządzeniu przenośnym.

CZYSZCZENIE LISTY URZĄDZEŃ GŁOŚNIKA

1. Naciśnij przycisk **⌘** i przytrzymaj go przez 10 sekund do chwili, gdy środkowy biały segment wskaźnika stanu mignie dwa razy, a następnie zostanie wyłączony.

Niebieski wskaźnik stanu będzie migać.

2. Usuń głośnik z listy urządzeń *Bluetooth* w urządzeniu.

Wszystkie pozycje listy urządzeń zostaną wyczyszczone, a głośnik będzie gotowy do połączenia (zob. str. 27).

Głośnik może odtwarzać dźwięk AirPlay 2, dlatego można szybko strumieniowo przesyłać dźwięk z urządzenia Apple do jednego głośnika lub kilku głośników.

UWAGI:

- Aby korzystać z funkcji AirPlay 2, należy użyć urządzenia Apple z systemem iOS 11.4 lub nowszym.
- Urządzenie Apple i głośnik muszą być połączone z tą samą siecią Wi-Fi.
- Aby uzyskać więcej informacji dotyczących funkcji AirPlay, skorzystaj z witryny internetowej <https://www.apple.com/airplay>.

STRUMIENIOWANIE DŹWIĘKU Z CENTRUM STEROWANIA

1. Na urządzeniu Apple otwórz Centrum sterowania.
2. Naciśnij i przytrzymaj ikonę karty dźwiękowej w prawym górnym rogu ekranu, a następnie naciśnij ikonę AirPlay .
3. Wybierz głośnik lub głośniki.

STRUMIENIOWANIE AUDIO Z APLIKACJI

1. Uruchom aplikację muzyczną (taką jak Apple Music) i wybierz ścieżkę do odtwarzania.
2. Naciśnij przycisk .
3. Wybierz głośnik lub głośniki.

PODŁĄCZANIE PRZEWODU AUDIO

Do głośnika można podłączyć smartfon, tablet, komputer lub urządzenie przenośne innego typu przy użyciu przewodu audio 3,5 mm (nieuwzględnionego w pakiecie z produktem).

1. Podłącz wtyczkę 3,5 mm przewodu audio (nieuwzględnionego w pakiecie z produktem) do gniazda słuchawkowego urządzenia przenośnego.
2. Podłącz drugą wtyczkę 3,5 mm przewodu audio do złącza AUX na tylnym panelu głośnika.

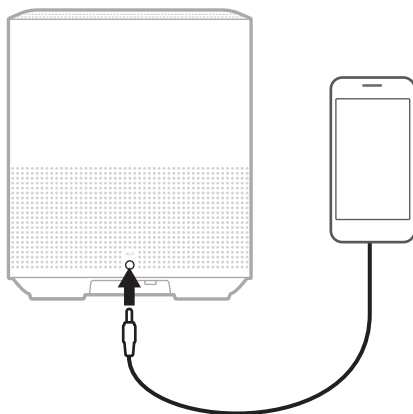

3. Na górnym panelu głośnika naciśnij przycisk AUX.
Biały wskaźnik stanu zostanie włączony, a następnie wyłączony.

Wskaźnik na przednim panelu głośnika informuje o jego stanie.

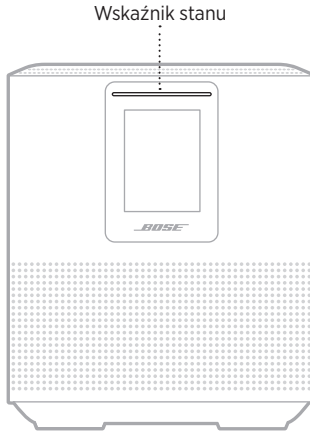





STAN SIECI WI-FI

Informuje o stanie połączenia Wi-Fi głośnika.

WSKAŹNIK STANU		STAN SYSTEMU
Miga (biały)		Łączenie z siecią Wi-Fi
Włączony (biały), a następnie wyłączony		Połączono z siecią Wi-Fi

STAN POŁĄCZENIA *BLUETOOTH*

Informuje o stanie połączenia *Bluetooth* urządzeń przenośnych.

WSKAŹNIK STANU	STAN SYSTEMU
Miga (niebieski) 	Gotowość do połączenia z urządzeniem przenośnym
Miga (biały) 	Łączenie z urządzeniem przenośnym
Włączony (biały), a następnie wyłączony 	Połączono z urządzeniem przenośnym
Środkowy biały segment wskaźnika stanu miga dwa razy, a następnie jest wyłączony 	Czyszczenie listy urządzeń





STAN POŁĄCZENIA AUX

Informuje o stanie połączenia urządzeń podłączonych przewodem AUX.

WSKAŹNIK STANU	STAN SYSTEMU
Włączony (biały), a następnie wyłączony 	Połączono ze źródłem AUX

STAN ASYSTENTA GŁOSOWEGO

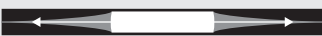
Informuje o stanie asystenta głosowego.

WSKAŹNIK STANU		STAN SYSTEMU
Wyłączony		Asystent głosowy jest beczynny
Włączane są kolejne białe segmenty od krawędzi do centrum wskaźnika, a następnie wszystkie segmenty są włączone		Asystent głosowy nasłuchuje
Włączane są kolejne białe segmenty od centrum do krawędzi wskaźnika		Asystent głosowy przetwarza dane
Miga (białe wszystkie segmenty wskaźnika)		Asystent głosowy odtwarza komunikaty
Miga (żółty)		Powiadomienie odebrane od asystenta głosowego

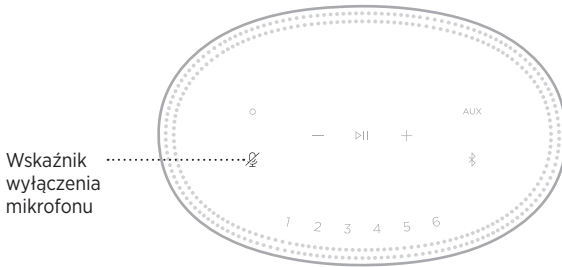

Wskaźnik wyłączenia mikrofonu



WSKAŹNIK	STAN SYSTEMU
Włączony (czerwony)	Mikrofon jest wyłączony







ODTWARZANIE MULTIMEDIÓW I REGULACJA GŁOŚNOŚCI

Informuje o stanie głośnika podczas sterowania odtwarzaniem multimedialnymi i głośnością.

WSKAŹNIK STANU		STAN SYSTEMU
Włączone są dwa białe środkowe segmenty wskaźnika		Rozpoczynanie/ wstrzymywanie odtwarzania
Miga biały prawy segment wskaźnika		Zwiększanie głośności
Miga biały lewy segment wskaźnika		Zmniejszanie głośności

AKTUALIZACJE I BŁĘDY

Informuje o stanie aktualizacji oprogramowania i błędach.

WSKAŹNIK STANU		STAN SYSTEMU
Włączony (bursztynowy)		Trwa konfiguracja sieci Wi-Fi
Włączane są białe segmenty od prawej do lewej krawędzi wskaźnika		Pobieranie aktualizacji
Włączane są białe segmenty od lewej do prawej krawędzi wskaźnika		Aktualizowanie głośnika
Miga czterokrotnie (bursztynowy)		Błąd źródła — sprawdź aplikację Bose Music
Miga czterokrotnie (czerwony)		Usługa jest tymczasowo nieдоступna, spróbuj ponownie później
Włączony (czerwony)		Błąd głośnika — skontaktuj się z Działem Obsługi Klientów firmy Bose

Na wyświetlaczu widoczne są informacje i ikony dotyczące stanu głośnika i odtwarzania (usługa strumieniowania, album i wykonawca).

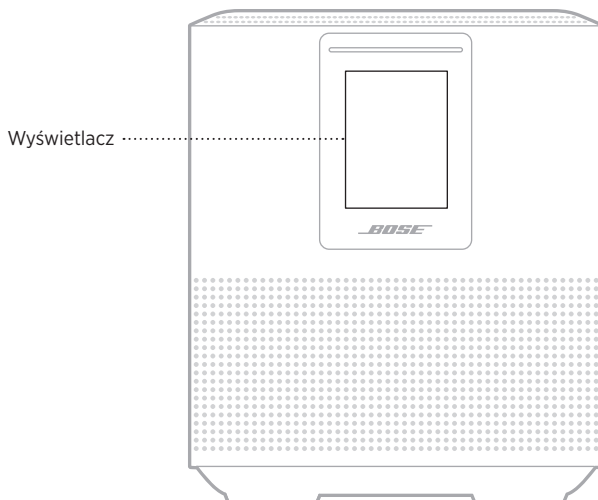

USTAWIANIE ZEGARA

Użyj aplikacji Bose Music w celu ustawienia zegara na wyświetlaczu.

WYŁĄCZANIE WYŚWIETLACZA

Wyświetlacz jest zawsze włączony. Aby wyłączyć wyświetlacz:

1. Wyłącz zegar przy użyciu aplikacji Bose Music.
2. Przełącz ręcznie głośnik do trybu gotowości sieciowej (zob. str. 14).

AKTUALIZACJA GŁOŚNIKA

Głośnik jest aktualizowany automatycznie, gdy ustanowione jest połączenie z aplikacją Bose Music i siecią Wi-Fi.

WYŁĄCZANIE/WŁĄCZANIE FUNKCJI WI-FI

Naciśnij przycisk rozpoczynania / wstrzymywania odtwarzania ▶|| i przycisk *Bluetooth* ⌘ i przytrzymaj je przez 5 sekund do chwili, gdy środkowy biały segment wskaźnika stanu mignie dwa razy, a następnie zostanie wyłączony.

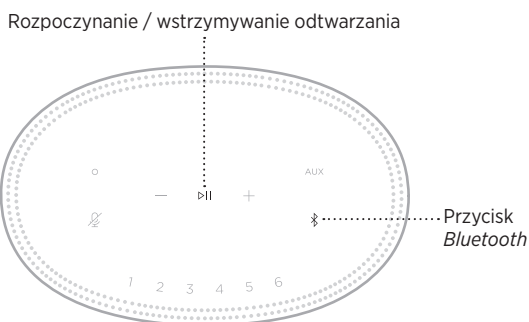

PODŁĄCZANIE GŁOŚNIKA BOSE SOUNDLINK BLUETOOTH LUB SŁUCHAWEK BOSE

Korzystając z technologii Bose SimpleSync™, można podłączyć głośniki Bose SoundLink *Bluetooth* lub słuchawki Bose do głośnika Bose Smart Speaker 500, aby w inny sposób słuchać muzyki.

Zalety

- **Odtwarzanie audio w innym pomieszczeniu:** Podłączając głośnik Bose SoundLink *Bluetooth* do głośnika Bose Smart Speaker 500, można słuchać tego samego utworu równocześnie w dwóch pomieszczeniach.
 - **Spersonalizowane odtwarzanie audio:** Podłączając słuchawki Bose do głośnika Bose Smart Speaker 500, można słuchać muzyki odtwarzanej w innym pomieszczeniu. Niezależna regulacja głośności w każdym urządzeniu umożliwia zmniejszenie głośności lub wyciszenie głośnika i korzystanie ze słuchawek.
- UWAGA:** Technologia SimpleSync™ zapewnia zasięg 9 m podobnie jak technologia *Bluetooth*. Ściany i materiały budowlane mogą niekorzystnie wpływać na odbiór.

Zgodne produkty

Do głośnika Bose Smart Speaker 500 można podłączyć większość głośników Bose SoundLink *Bluetooth* i niektóre słuchawki Bose.

Popularne zgodne produkty:

- Głośnik Bose SoundLink Revolve+ *Bluetooth*
- Głośnik Bose SoundLink Mini *Bluetooth*
- Głośnik Bose SoundLink Color *Bluetooth*
- Słuchawki Bose Noise Cancelling Headphones 700
- Słuchawki bezprzewodowe Bose QuietComfort 35

Okresowo dodawane są nowe produkty. Aby uzyskać pełną listę i więcej informacji, skorzystaj z następującej witryny internetowej: worldwide.Bose.com/Support/Groups

Połączenie przy użyciu aplikacji Bose Music

Korzystając z aplikacji Bose Music, można podłączyć do głośnika Bose Smart Speaker 500 głośnik Bose SoundLink *Bluetooth* lub słuchawki Bose. Aby uzyskać więcej informacji, skorzystaj z następującej witryny internetowej:
worldwide.Bose.com/Support/Groups

UWAGI:

- Należy upewnić się, że podłączane urządzenie jest zasilane, znajduje się w odległości nie większej niż 9 m od głośnika Bose Smart Speaker 500 i jest gotowe do połączenia. Aby uzyskać więcej informacji, skorzystaj z podręcznika użytkownika danego urządzenia.
- Nie można podłączyć do głośnika Bose Smart Speaker 500 kilku urządzeń równocześnie.

PONOWNE PODŁĄCZANIE GŁOŚNIKA BOSE SOUNDLINK *BLUETOOTH* LUB SŁUCHAWEK BOSE

Włącz zasilanie głośnika Bose SoundLink *Bluetooth* lub słuchawek Bose.

Głośnik lub słuchawki podejmą próbę ustanowienia połączenia z ostatnio podłączonym urządzeniem *Bluetooth*, łącznie z głośnikiem Bose Smart Speaker 500.

UWAGI:

- Głośnik Bose Smart Speaker 500 musi znajdować się w zasięgu (9 m) i być włączony.
- Jeżeli nie można podłączyć głośnika lub słuchawek, zobacz „Głośnik nie jest ponownie łączony z uprzednio podłączonym głośnikiem Bose SoundLink *Bluetooth* lub słuchawkami Bose” na str. 44.

CZYSZCZENIE GŁOŚNIKA

Obudowę głośnika należy czyścić miękką, suchą ściereczką.

PRZESTROGI:

- NIE wolno używać aerozoli w pobliżu głośnika. NIE wolno używać rozpuszczalników, chemikaliów ani środków czyszczących zawierających alkohol, amoniak lub materiały ścierne.
- NIE wolno dopuścić do rozlania cieczy w otworach w obudowie.

CZĘŚCI ZAMIENNE I AKCESORIA

Części zamienne i akcesoria można zamówić w Dziale Obsługi Klientów firmy Bose.

Skorzystaj z następującej witryny internetowej: worldwide.Bose.com/Support/HS500

OGRANICZONA GWARANCJA

Głośnik jest objęty ograniczoną gwarancją. Aby uzyskać informacje dotyczące ograniczonej gwarancji, skorzystaj z witryny internetowej global.Bose.com/warranty.

Aby uzyskać instrukcje dotyczące rejestrowania produktów, skorzystaj z witryny internetowej global.Bose.com/register. Rezygnacja z rejestracji nie wpływa na uprawnienia wynikające z ograniczonej gwarancji.

PODSTAWOWE ROZWIĄZANIA

W przypadku problemów z głośnikiem należy najpierw spróbować skorzystać z poniższych rozwiązań:

- Upewnij się, że głośnik jest podłączony do czynnego gniazda elektrycznego (zob. str. 14).
- Podłącz prawidłowo wszystkie przewody.
- Sprawdź wskaźnik stanu (zob. str. 32).
- Pobierz aplikację Bose Music i zainstaluj dostępne aktualizacje oprogramowania.
- Odsuń głośnik i urządzenie przenośne od potencjalnych źródeł zakłóceń (takich jak routery bezprzewodowe, telefony bezprzewodowe, telewizory i kuchenki mikrofalowe).
- Ustaw głośnik w zalecanej odległości od routera bezprzewodowego lub urządzenia przenośnego, aby umożliwić jego prawidłowe funkcjonowanie.



INNE ROZWIĄZANIA

Jeżeli podstawowe zalecenia nie umożliwią rozwiązania problemu, skorzystaj z poniższej tabeli zawierającej informacje dotyczące typowych problemów i sposobów ich rozwiązania. Jeżeli nie można rozwiązać problemu, skontaktuj się z Działem Obsługi Klientów firmy Bose.

Skorzystaj z następującej witryny internetowej: worldwide.Bose.com/contact

PROBLEM	ROZWIĄZANIE
Zasilanie głośnika nie jest włączane	Podłącz przewód zasilający do innego gniazda sieci elektrycznej. Odłącz przewód zasilający, odczekaj 30 sekund i podłącz go prawidłowo do czynnego gniazda sieci elektrycznej.
Głośnik nie reaguje podczas konfiguracji	Upewnij się, że do przeprowadzenia konfiguracji używasz aplikacji Bose Music. UWAGA: Jeżeli aplikacja nie monitoruje o konfigurację, przejdź do ekranu Moje Bose i dodaj swój głośnik. Odłącz przewód zasilający, odczekaj 30 sekund i podłącz go prawidłowo do czynnego gniazda sieci elektrycznej.
Aplikacja Bose Music nie działa na urządzeniu przenośnym	Upewnij się, że urządzenie przenośne jest zgodne z aplikacją Bose Music i spełnia minimalne wymagania systemowe. Aby uzyskać więcej informacji, skorzystaj ze sklepu z aplikacjami w urządzeniu przenośnym. Odinstaluj aplikację Bose Music na urządzeniu przenośnym, a następnie zainstaluj ją ponownie (zob. str. 15).

PROBLEM	ROZWIĄZANIE
<p>Głośnik nie łączy się z siecią Wi-Fi</p>	<p>W aplikacji Bose Music wybierz poprawną nazwę sieci i wprowadź hasło sieciowe.</p> <p>Upewnij się, że głośnik i urządzenie przenośne są połączone z tą samą siecią Wi-Fi.</p> <p>Jeżeli informacje sieciowe uległy zmianie, zobacz str. 16.</p> <p>Włącz obsługę sieci Wi-Fi na urządzeniu używanym do konfiguracji.</p> <p>Zamknij inne aplikacje otwarte na urządzeniu przenośnym.</p> <p>Jeżeli router obsługuje zarówno pasmo 2,4 GHz, jak i 5 GHz, upewnij się, że urządzenie przenośne i głośnik korzystają z tego samego pasma.</p> <p>UWAGA: Przypisz unikatową nazwę do każdego pasma, aby zminimalizować ryzyko korzystania z niewłaściwego pasma.</p> <p>Zresetuj router.</p> <p>Odinstaluj aplikację Bose Music na urządzeniu przenośnym. Odłącz przewód zasilający, odczekaj 30 sekund i podłącz go prawidłowo do czynnego gniazda sieci elektrycznej. Pobierz aplikację i rozpocznij ponownie proces konfiguracji.</p>
<p>Przerywany dźwięk lub brak dźwięku</p>	<p>Zwiększ głośność głośnika i urządzenia przenośnego.</p> <p>Zatrzymaj aplikację do odtwarzania strumieniowego audio lub wideo.</p> <p>Zmień źródło.</p> <p>Odtwórz audio z innej aplikacji lub usługi muzycznej.</p> <p>Upewnij się, że korzystasz ze zgodnego urządzenia przenośnego <i>Bluetooth</i>.</p> <p>Uruchom ponownie urządzenie przenośne.</p> <p>Odłącz przewód zasilający, odczekaj 30 sekund i podłącz go prawidłowo do czynnego gniazda sieci elektrycznej.</p>
<p>Głośnik nie łączy się z urządzeniem <i>Bluetooth</i></p>	<p>Wyłącz funkcję <i>Bluetooth</i> na urządzeniu przenośnym i włącz ją ponownie. Usuń głośnik z menu <i>Bluetooth</i>. Połącz ponownie.</p> <p>Podłącz inne urządzenie przenośne (zob. str. 27).</p> <p>Upewnij się, że korzystasz ze zgodnego urządzenia przenośnego <i>Bluetooth</i>.</p> <p>Usuń głośnik z listy urządzeń <i>Bluetooth</i> w urządzeniu przenośnym i podłącz go ponownie (zob. str. 27).</p> <p>Wyczyść listę urządzeń głośnika (zob. str. 28).</p>

PROBLEM	ROZWIĄZANIE
<p>Głośnik nie przesyła strumieniowo dźwięku przy użyciu funkcji AirPlay</p>	<p>Upewnij się, że głośnik jest zasilany i znajduje się w zasięgu (zob. str. 13).</p> <p>Upewnij się, że urządzenie Apple i głośnik są połączone z tą samą siecią Wi-Fi.</p> <p>Zaktualizuj urządzenie Apple.</p> <p>Upewnij się, że głośnik został zaktualizowany (zob. str. 37).</p> <p>Jeżeli ikona AirPlay  nie jest wyświetlana w aplikacji muzycznej używanej do przesyłania strumieniowego, należy strumieniować audio z centrum sterowania.</p> <p>Aby uzyskać dodatkową pomoc, skorzystaj z witryny internetowej https://www.apple.com/airplay.</p>
<p>Głośnika nie można dodać do innego konta Bose</p>	<p>Sprawdź w aplikacji Bose Music, czy funkcja udostępniania jest włączona w głośniku.</p> <p>Upewnij się, że głośnik i urządzenie przenośne są połączone z tą samą siecią Wi-Fi.</p>
<p>Asystent Amazon Alexa nie odpowiada</p>	<p>Upewnij się, że asystent Alexa został skonfigurowany przy użyciu aplikacji Bose Music (zob. str. 20).</p> <p>UWAGA: Głośnik musi być skonfigurowany i połączony z siecią Wi-Fi przy użyciu aplikacji Bose Music.</p> <p>Upewnij się, że urządzenie znajduje się w kraju, w którym asystent Alexa jest dostępny.</p> <p>Upewnij się, że czerwone podświetlenie przycisku wyłączenia mikrofonu  jest wyłączone. Aby włączyć mikrofon, naciśnij przycisk .</p> <p>Wypowiedz nazwę przypisaną w aplikacji Bose Music. Jeżeli wiele głośników ma tę samą nazwę, należy użyć nazwy przypisanej w aplikacji Alexa lub zmienić nazwę w aplikacji Bose Music.</p> <p>Asystent Alexa nie obsługuje niektórych żądań użytkownika. Okresowo dodawane są nowe funkcje.</p> <p>Aby uzyskać dodatkową pomoc, skorzystaj z witryny internetowej https://www.amazon.com/usealexa.</p>

PROBLEM	ROZWIĄZANIE
<p>Asystent Google Assistant nie odpowiada lub nie odtwarza audio</p>	<p>Upewnij się, że asystent Google Assistant został skonfigurowany przy użyciu aplikacji Bose Music (zob. str. 20).</p> <p>Połącz urządzenie przenośne z siecią Wi-Fi.</p> <p>Upewnij się, że znajdujesz się w kraju, w którym dostępna jest usługa Google Assistant.</p> <p>Upewnij się, że korzystasz z najnowszej wersji aplikacji Google Assistant.</p> <p>Upewnij się, że urządzenie przenośne jest zgodne.</p> <p>Usuń asystenta Google Assistant z głośnika przy użyciu aplikacji Bose Music. Następnie ponownie dodaj asystenta Google Assistant.</p> <p>Wybierz usługę Pandora lub Spotify jako domyślną usługę audio (zob. str. 25).</p> <p>Koniecznym jest skorzystanie z konta usługi audio, które jest używane w aplikacjach Bose Music i Google Assistant.</p> <p>Asystent Google Assistant nie obsługuje niektórych żądań użytkownika. Okresowo dodawane są nowe funkcje.</p> <p>Aby uzyskać dodatkową pomoc, skorzystaj z witryny internetowej https://support.google.com/assistant.</p>
<p>Zmiana ustawień wyników osobistych asystenta Google Assistant</p>	<p>Aby wyłączyć wyniki osobiste lub zmienić konto dla wyników osobistych, użyj menu Ustawienia w aplikacji Google Assistant.</p>
<p>Głośnik nie łączy się z głośnikiem Bose SoundLink Bluetooth lub słuchawkami Bose</p>	<p>Upewnij się, że głośnik Bose SoundLink <i>Bluetooth</i> lub słuchawki Bose znajdują się w odległości nie większej niż 9 m od głośnika Bose Smart Speaker 500 i są gotowe do połączenia. Aby uzyskać więcej informacji, skorzystaj z podręcznika użytkownika danego urządzenia.</p>
<p>Głośnik nie jest ponownie łączony z uprzednio podłączonym głośnikiem Bose SoundLink Bluetooth lub słuchawkami Bose</p>	<p>Korzystając z elementów sterujących głośnika Bose SoundLink <i>Bluetooth</i> lub słuchawek Bose, przełączaj cyklicznie pozycje listy urządzeń do chwili, gdy usłyszysz nazwę głośnika Bose Smart Speaker 500. Aby uzyskać instrukcje dotyczące określonego produktu, skorzystaj z odpowiedniego podręcznika użytkownika.</p> <p>UWAGA: Niektóre głośniki i słuchawki, takie jak Bose Noise Cancelling Headphones 700, nie obsługują cyklicznego przełączania pozycji listy urządzeń. Aby ponownie podłączyć te produkty, zobacz „Połączenie przy użyciu aplikacji Bose Music” na str. 39.</p>
<p>Opóźnienie audio po podłączeniu głośnika Bose SoundLink Bluetooth lub słuchawek Bose</p>	<p>Niektóre głośniki Bose SoundLink <i>Bluetooth</i> lub słuchawki Bose nie odtwarzają audio z pełną synchronizacją po podłączeniu do głośnika. Aby sprawdzić, czy dany produkt jest zgodny, skorzystaj z następującej witryny internetowej: worldwide.Bose.com/Support/Groups</p> <p>Zainstaluj dostępne aktualizacje oprogramowania głośnika Bose SoundLink <i>Bluetooth</i> lub słuchawek Bose. Aby sprawdzić dostępność aktualizacji, otwórz na urządzeniu przenośnym aplikację Bose odpowiednią dla danego produktu lub wyświetl na komputerze witrynę internetową btu.Bose.com.</p>

RESETOWANIE GŁOŚNIKA

Resetowanie powoduje usunięcie wszystkich ustawień źródła, głośności i sieci z głośnika oraz przywrócenie oryginalnych ustawień fabrycznych.

Naciśnij przycisk zmniejszania głośności „-” i przycisk AUX i przytrzymaj je przez 10 sekund do chwili, gdy środkowy biały segment wskaźnika stanu zamiga dwa razy, a następnie zostanie wyłączony.



Głośnik zostanie ponownie uruchomiony. Po ukończeniu resetowania bursztynowy wskaźnik stanu zostanie włączony.

Przywracanie ustawień sieci i audio głośnika

Skonfiguruj głośnik przy użyciu aplikacji Bose Music (zob. str. 15).

Leia e guarde todas as instruções de segurança, proteção e uso importantes.

CE A Bose Corporation declara pela presente que este produto está de acordo com os requisitos essenciais, bem como outras provisões relevantes, da Diretiva 2014/53/UE e todos os outros requisitos de diretivas aplicáveis da União Europeia. O texto completo da Declaração de Conformidade encontra-se em www.Bose.com/compliance

Instruções de segurança importantes

1. Leia estas instruções.
2. Guarde estas instruções.
3. Obedeça a todos os avisos.
4. Siga todas as instruções.
5. Não use este equipamento perto da água.
6. Limpe apenas com um pano seco.
7. Não obstrua as aberturas de ventilação. Instale de acordo com as instruções do fabricante.
8. Proteja o cabo de alimentação para evitar que ele seja pisado ou danificado, particularmente próximo aos plugues, às tomadas e no ponto onde saem dos equipamentos.
9. Use apenas acessórios especificados pelo fabricante.
10. Desligue este equipamento da tomada durante trovoadas ou quando não for usá-lo durante muito tempo.
11. Deixe todo e qualquer reparo a cargo de profissionais qualificados. A assistência é necessária quando o equipamento tiver sido danificado de qualquer forma, como se o cabo ou plugue da fonte de alimentação tiver sido danificado, se líquidos ou objetos tiverem caído para dentro do equipamento, o aparelho tiver sido exposto à chuva ou umidade, não funcionar normalmente, ou tiver caído.



Este símbolo no produto significa que há tensão perigosa não isolada no compartimento do produto que pode apresentar risco de choque elétrico.



Este símbolo no produto significa que há instruções de operação e manutenção importantes neste manual.



Contém peças pequenas que podem apresentar perigo de engasgo. Não recomendado para menores de 3 anos.



Este produto contém material magnético. Consulte seu médico para saber se isso pode afetar seu dispositivo médico implantável.

- Para reduzir o risco de incêndio ou choque elétrico, NÃO exponha o produto à chuva, líquidos ou umidade.
- NÃO exponha este produto a goteiras ou respingos, nem coloque objetos de conteúdo líquido, como vasos, sobre ou próximo ao produto.
- Mantenha o produto longe do fogo e de fontes de calor. NÃO coloque fontes de chama aberta, como velas acesas, sobre ou próximo do equipamento.
- NÃO faça alterações não autorizadas a este produto.
- NÃO use inversor de energia com este produto.
- NÃO use o produto em veículos ou barcos.
- Nos casos em que o plugue de conexão à tomada elétrica ou uma extensão de tomadas seja usada como dispositivo de desconexão, o dispositivo deverá permanecer facilmente acessível.



仅适用于 2000 m 以下地区安全使用

Usar somente em altitude inferior a 2000 metros.

- O rótulo do produto encontra-se na parte inferior do produto.

OBSERVAÇÃO: Este equipamento foi testado e considerado em conformidade com os limites para dispositivos digitais da classe B, de acordo com a Parte 15 das normas da FCC. Esses limites são determinados para garantir uma proteção razoável contra interferências prejudiciais em instalações residenciais. Este equipamento gera, usa e pode emitir energia de radiofrequência e, se não for instalado e utilizado de acordo com as instruções, poderá causar interferência prejudicial às comunicações de rádio. Porém, não há garantias de que não haverá interferência em determinada instalação. Se este equipamento causar interferência prejudicial à recepção dos sinais de rádio ou televisão, o que poderá ser determinado desligando e religando este equipamento, recomendamos que o usuário tente corrigir a interferência recorrendo a uma ou mais das seguintes medidas:

- Mude a orientação ou posição da antena receptora.
- Aumente a distância entre o equipamento e o receptor.
- Conecte o equipamento a uma tomada de um circuito diferente daquele ao qual o receptor está conectado.
- Consulte o revendedor ou um técnico especialista em rádio/TV para obter ajuda.

Alterações ou modificações não expressamente aprovadas pela Bose Corporation poderão anular a autoridade do usuário para usar este equipamento.

Este dispositivo está de acordo com a parte 15 do regulamento da FCC e com os padrões de RSS isentos de licença da ISED Canada. O funcionamento está sujeito a estas duas condições: (1) Este equipamento não pode causar interferência prejudicial, e (2) este equipamento deve aceitar qualquer interferência recebida, incluindo interferência que possa causar funcionamento indesejado.

Este dispositivo está de acordo com os limites de exposição de radiação que a FCC e a ISED Canada estabeleceram para a população geral. Este transmissor não deve estar no mesmo local ou funcionando em conjunto com qualquer outra antena ou transmissor.

Este equipamento deve ser instalado e operado com uma distância mínima de 20 cm entre o transmissor e o seu corpo.

Este dispositivo, para funcionar na faixa de frequência de 5150 a 5250 MHz, é apenas para uso em ambientes internos para reduzir o potencial para interferência prejudicial a outros sistemas co-canal.

CAN ICES-3(B)/NMB-3(B)

O produto, de acordo com a Diretiva de Requisitos de Ecodesign para Produtos Relacionados à Energia 2009/125/CE, está em conformidade com as normas ou documentos a seguir: Regulamento (CE) N° 1275/2008, conforme corrigido pelo Regulamento (UE) N° 801/2013.

Informações de estado de energia necessárias	Modos de energia	
	Espera	Espera em rede
O consumo de energia no modo especificado, em uma entrada de 230 V/50 Hz	< 0,5 W	Wi-Fi®, Bluetooth® ≤ 2,0 W
Tempo após o qual o equipamento entra automaticamente no modo	< 2,5 horas	≤ 20 minutos
Consumo de energia no modo de espera em rede se todas as portas de rede com fio estiverem conectadas e todas as portas de rede sem fio estiverem ativadas, em uma entrada de 230 V/50 Hz	N/A	≤ 2,0 W
Procedimentos de desativação/ativação da porta de rede. A desativação de todas as redes ativará o modo de espera.	Wi-Fi: Desative pressionando os botões Reproduzir/pausar e Bluetooth simultaneamente por no mínimo 5 segundos. Repita para ativar. Bluetooth: Desative apagando a lista de emparelhamento pressionando o botão Bluetooth por 10 segundos. Ative emparelhando com uma fonte Bluetooth.	

Para a Europa:

Faixas de frequência de funcionamento de 2400 a 2483,5 MHz, de 5150 a 5350 MHz e de 5470 a 5725 MHz.

Potência de transmissão máxima inferior a 20 dBm EIRP.

A potência de transmissão máxima deve ser inferior aos limites regulamentados de forma que o teste SAR não seja necessário e isento de acordo com os regulamentos aplicáveis.

Este dispositivo é restrito ao uso em ambientes internos quando em funcionamento na faixa de frequência de 5150 a 5350 MHz em todos os Estados Membros da União Europeia listados na tabela.

									
BE	DK	IE	UK	FR	CY	SK	HU	AT	SE
BG	DE	PT	EL	HR	LV	LT	MT	PL	
CZ	EE	FI	ES	IT	RO	LU	NL	SI	

 Este símbolo indica que o produto não deve ser descartado com o lixo doméstico e deve ser entregue em um local de coleta apropriado para reciclagem. O descarte adequado e a reciclagem ajudam a proteger os recursos naturais, a saúde humana e o meio ambiente. Para obter mais informações sobre o descarte e a reciclagem deste produto, entre em contato com a prefeitura, o serviço de descarte, o serviço de coleta de lixo do local ou a loja onde você comprou este produto.

Regulamentação de Gerenciamento de Dispositivos de Radiofrequência de Baixa Potência

Artigo XII

De acordo com a “Regulamentação de Gerenciamento de Dispositivos de Radiofrequência de Baixa Potência”, sem permissão concedida pela NCC, nenhuma empresa, organização ou usuário tem autorização para mudar a frequência, aumentar a potência de transmissão ou alterar as características originais ou o desempenho de um dispositivo de radiofrequência de baixa potência aprovado.

Artigo XIV

Dispositivos de radiofrequência de baixa potência não devem comprometer a segurança de aeronaves nem interferir em comunicações legítimas; se isso for descoberto, o usuário deverá cessar imediatamente a operação do dispositivo até que não haja interferências. As comunicações legítimas supracitadas referem-se às comunicações de rádio operadas em conformidade com a Lei de Telecomunicações.

Os dispositivos de radiofrequência de baixa potência têm de ser susceptíveis à interferência de comunicações legítimas ou dispositivos ISM irradiados por ondas de rádio.

Tabela de restrição de substâncias perigosas da China

Nomes e conteúdo de substâncias ou elementos tóxicos ou perigosos						
Nome da peça	Substâncias e elementos tóxicos ou perigosos					
	Chumbo (Pb)	Mercúrio (Hg)	Cádmio (Cd)	Hexavalente (CR(VI))	Bifenilos polibromados (PBB)	Éter difenílico polibromado (PBDE)
Placas de circuitos integrados	X	0	0	0	0	0
Piças metálicas	X	0	0	0	0	0
Piças de plástico	0	0	0	0	0	0
Alto-falantes	X	0	0	0	0	0
Cabos	X	0	0	0	0	0
Esta tabela foi elaborada de acordo com as disposições da norma SJ/T 11364.						
0: Indica que esta substância tóxica ou perigosa contida em todos os materiais homogêneos desta peça está abaixo do limite em GB/T 26572.						
X: Indica que esta substância tóxica ou perigosa contida em pelo menos um dos materiais homogêneos utilizados nesta peça está acima do limite em GB/T 26572.						

Tabela de restrição de substâncias perigosas de Taiwan

Nome do equipamento: Alto-falante ativo, designação de tipo: 423888						
Substâncias restritas e seus símbolos químicos						
Unidade	Chumbo (Pb)	Mercúrio (Hg)	Cádmio (Cd)	Cromo hexavalente (Cr+6)	Bifenilos polibromados (PBB)	Éteres difenilicos polibromados (PBDE)
Placas de circuitos integrados	-	o	o	o	o	o
Peças metálicas	-	o	o	o	o	o
Peças de plástico	o	o	o	o	o	o
Alto-falantes	-	o	o	o	o	o
Cabos	-	o	o	o	o	o
Observação 1: "o" indica que a porcentagem de conteúdo da substância restrita não excede a porcentagem do valor de referência de presença.						
Observação 2: "-" indica que a substância restrita corresponde à isenção.						

Data de fabricação: O oitavo dígito no número de série indica o ano de fabricação: "1" representa 2011 ou 2021.

Importador na China: Bose Electronics (Shanghai) Company Limited, Part C, Plant 9, No. 353 North Riyang Road, China (Shanghai) Pilot Free Trade Zone

Importador na CE: Bose Products B.V., Gorslaan 60, 1441 RG Purmerend, The Netherlands

Importador em Taiwan: Bose Taiwan Branch, 9F-A1, No. 10, Section 3, Minsheng East Road, Taipei City 104, Taiwan – Número de telefone: +886-2-2514 7676

Importador no México: Bose de México, S. de R.L. de C.V., Paseo de las Palmas 405-204, Lomas de Chapultepec, 11000 México, D.F. Número de telefone: +5255 (5202) 3545

Potência nominal de entrada: 100 - 240 V ~ 50/60 Hz; 25 W

Informações sobre segurança



Este produto é capaz de receber atualizações automáticas de segurança da Bose. Para receber atualizações automáticas de segurança, conclua o processo de configuração do produto no aplicativo Bose Music e conecte o produto à Internet. **Se você não concluir o processo de configuração, será responsável por instalar as atualizações de segurança que a Bose tornar disponível.**

Amazon, Alexa, Amazon Music e todos os logotipos relacionados são marcas comerciais da Amazon, Inc. ou de suas afiliadas.

Apple, o logotipo da Apple e AirPlay são marcas comerciais da Apple Inc., registradas nos EUA e em outros países. App Store é uma marca de serviço da Apple Inc.

O uso do selo "Works with Apple" significa que um acessório foi projetado para funcionar especificamente com a tecnologia identificada no selo e foi certificado pelo desenvolvedor como estando de acordo com os padrões de desempenho da Apple.

A marca nominativa e os logotipos *Bluetooth*® são marcas comerciais registradas pertencentes à Bluetooth SIG, Inc. e qualquer utilização de tais marcas pela Bose Corporation é feita sob licença.

Google e Google Play são marcas comerciais da Google LLC.

Este produto contém o serviço iHeartRadio. iHeartRadio é uma marca registrada da iHeartMedia, Inc.

Este produto é protegido por determinados direitos de propriedade intelectual da Microsoft. São proibidos o uso e a distribuição de tais tecnologias fora deste produto sem uma licença da Microsoft.

Pandora é uma marca comercial ou registrada da Pandora Media, Inc. usada com permissão.

Este produto inclui o software Spotify, que está sujeito às licenças de terceiros encontradas aqui:

www.spotify.com/connect/third-party-licenses

Spotify é uma marca registrada da Spotify AB.

Wi-Fi é uma marca registrada da Wi-Fi Alliance®.

Sede da Bose Corporation: 1-877-230-5639

Bose, Bose Music, Bose Noise Cancelling Headphones, Bose Smart Speaker, QuietComfort, SimpleSync, SoundLink e SoundLink Revolve são marcas comerciais da Bose Corporation.

© 2021 Bose Corporation. Nenhuma parte deste documento pode ser reproduzida, modificada, distribuída ou utilizada de qualquer outra forma sem a prévia autorização por escrito.

Preencha e guarde para referência futura

Os números de série e de modelo encontram-se na parte de baixo do sistema.

Número de série: _____

Número do modelo: _____

Guarde a nota fiscal do produto junto com seu manual do proprietário. Agora é uma boa hora para registrar seu produto Bose. Você pode fazer isso com facilidade acessando global.Bose.com/register

Para ver as concessões de licença que se aplicam aos pacotes de software de terceiros incluídos como componentes do produto Bose Smart Speaker 500:

1. No alto-falante, toque e segure o botão para aumentar o volume + e o botão para diminuir o volume — por 5 segundos.
2. Conecte um cabo micro-USB à porta micro-USB na parte inferior do alto-falante.
3. Conecte a outra extremidade do cabo USB a um computador.
4. No computador, digite **<http://203.0.113.1/opensource>** em uma janela do navegador para ver o contrato de licença do usuário final e a divulgação de licenças.

O QUE HÁ NA EMBALAGEM

Conteúdo	12
----------------	----

POSICIONAMENTO DO ALTO-FALANTE

Recomendações	13
---------------------	----

LIGAR

Conectar o alto-falante à alimentação	14
Rede em espera.....	14
Ajustar o alto-falante manualmente para o modo de rede em espera	14

CONFIGURAÇÃO COM O APLICATIVO BOSE MUSIC

Baixar o aplicativo Bose Music	15
--------------------------------------	----

USUÁRIOS EXISTENTES DO APLICATIVO BOSE MUSIC

Adicionar o alto-falante a uma conta existente.....	16
Conectar-se a outra rede Wi-Fi®	16

CONTROLES DO ALTO-FALANTE

Funções do alto-falante	18
Reprodução multimídia e volume	18
Controles de assistente de voz.....	19
Predefinições	19

ASSISTENTE DE VOZ

Opções de assistente de voz.....	20
Configurar o assistente de voz.....	20
Acessar a Alexa.....	21
Use sua voz	21
Use os controles do alto-falante.....	22
Acessar o Google Assistente.....	23
Use sua voz	23
Use os controles do alto-falante.....	24
Reproduzir música com o Google Assistente	25
Escolher um serviço de áudio padrão.....	25

PERSONALIZAÇÃO DE PREDEFINIÇÕES

Configurar uma predefinição	26
Reproduzir uma predefinição	26

CONEXÕES *BLUETOOTH*[®]

Conectar um dispositivo móvel	27
Desconectar um dispositivo móvel.....	28
Reconectar um dispositivo móvel.....	28
Conectar um dispositivo móvel adicional.....	28
Apagar a lista de dispositivos do alto-falante.....	29

TRANSMITIR ÁUDIO COM O AIRPLAY

Transmitir áudio da Central de Controle.....	30
Transmitir áudio de um aplicativo.....	30

CONEXÕES COM FIO

Conectar um cabo de áudio.....	31
--------------------------------	----

STATUS DO ALTO-FALANTE

Status do Wi-Fi.....	32
Status da conexão <i>Bluetooth</i>	33
Status do AUX.....	33
Status do assistente de voz.....	34
Indicador de microfone desligado.....	34
Reprodução multimídia e volume.....	35
Atualizações e erros.....	35

TELA DO ALTO-FALANTE

Ajustar o relógio.....	36
Apagar a tela.....	36

RECURSOS AVANÇADOS

Atualizar o alto-falante.....	37
Desativar/ativar o Wi-Fi.....	37

CONECTAR OS PRODUTOS BOSE

Conectar um alto-falante Bose SoundLink <i>Bluetooth</i> ou fones de ouvido Bose.....	38
Benefícios.....	38
Produtos compatíveis.....	38
Conectar usando o aplicativo Bose Music.....	39
Reconectar um alto-falante Bose SoundLink <i>Bluetooth</i> ou fones de ouvido Bose.....	39

CUIDADOS E MANUTENÇÃO

Limpar o alto-falante	40
Peças de reposição e acessórios	40
Garantia limitada.....	40

RESOLUÇÃO DE PROBLEMAS

Experimente estas soluções primeiro.....	41
Outras soluções	41
Restaurar as configurações padrão do alto-falante.....	45
Restaurar as configurações de rede e áudio do alto-falante	45

CONTEÚDO

Confirme se as seguintes peças estão incluídas:

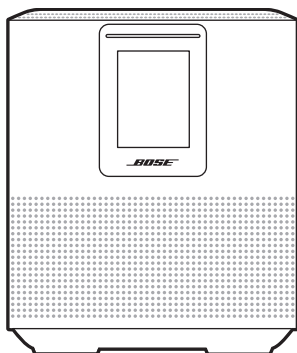

Bose Smart Speaker 500

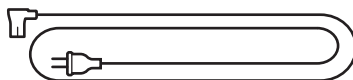

Cabo de alimentação*

*Pode ser fornecido com vários cabos de alimentação. Use o cabo de alimentação próprio para sua região.

OBSERVAÇÃO: Se qualquer parte do produto estiver danificada, não o utilize. Contate seu fornecedor autorizado Bose ou o serviço de atendimento ao cliente da Bose.

Visite: worldwide.Bose.com/Support/HS500

RECOMENDAÇÕES

Para o melhor desempenho, siga estas recomendações quando for instalar o alto-falante:

- NÃO coloque o alto-falante em cima de equipamentos de áudio/vídeo (receptores, TVs, etc.) ou de qualquer outro objeto que possa gerar calor. O calor gerado por esses itens pode resultar em um desempenho ruim do alto-falante.
- NÃO coloque objetos em cima do alto-falante nem na frente do alto-falante.
- Para evitar interferência, mantenha outros equipamentos sem fio a 0,3 - 0,9 m de distância do alto-falante. Coloque o alto-falante fora e afastado de armários de metal e fontes diretas de calor.
- Coloque o alto-falante sobre a base de borracha em uma superfície estável e nivelada.
- Verifique se há uma tomada elétrica (CA) por perto.

CONECTAR O ALTO-FALANTE À ALIMENTAÇÃO

1. Conecte o cabo de alimentação ao conector de alimentação do alto-falante.

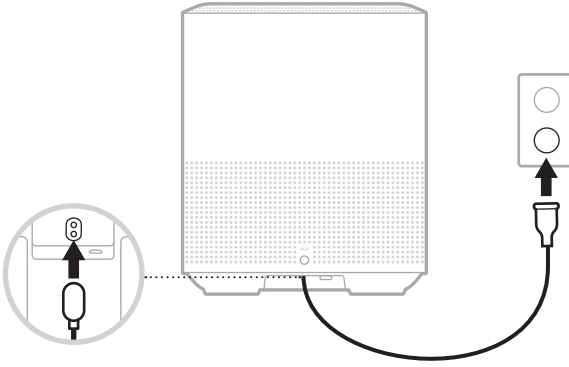

2. Conecte a outra extremidade do cabo de alimentação a uma tomada de corrente alternada (rede elétrica).

O alto-falante é ligado, e a barra de luz acende em âmbar sólido.

REDE EM ESPERA

O alto-falante muda para o modo de rede em espera quando o áudio for interrompido e você não pressionar os botões por 20 minutos ou mais. Para despertar o alto-falante do modo de rede em espera:

- Toque em qualquer botão do alto-falante.
- Reproduza ou retome o áudio usando seu dispositivo móvel ou o aplicativo Bose Music.
- Fale com a Amazon Alexa ou com o Google Assistente.

OBSERVAÇÃO: Para acessar o assistente de voz no modo de rede em espera, certifique-se de que o alto-falante esteja configurado, usando o aplicativo Bose Music, e que o microfone esteja ligado (consulte a página 20).

Ajustar o alto-falante manualmente para o modo de rede em espera

Toque e segure o botão Reproduzir/pausar ▷|| até tela mudar para o relógio ou se apagar.

O aplicativo Bose Music permite configurar e controlar o alto-falante a partir de qualquer dispositivo móvel, como um smartphone ou tablet.

Usando o aplicativo, é possível transmitir música, configurar e alterar predefinições, adicionar serviços de música, explorar estações de rádio da Internet, configurar a Amazon Alexa ou o Google Assistente, e gerenciar as configurações dos alto-falantes.

OBSERVAÇÃO: Se você já criou uma conta da Bose no aplicativo para outro produto Bose, consulte “Usuários existentes do aplicativo Bose Music” na página 16.

BAIXAR O APLICATIVO BOSE MUSIC

1. Em seu dispositivo móvel, baixe o aplicativo Bose Music.



2. Siga as instruções do aplicativo.

ADICIONAR O ALTO-FALANTE A UMA CONTA EXISTENTE

No aplicativo Bose Music, vá para a tela Meus produtos e adicione o Bose Smart Speaker 500.

CONECTAR-SE A OUTRA REDE WI-FI

Conecte-se a outra rede, caso o nome ou a senha da sua rede tenha mudado, ou caso queira alterar ou adicionar outra rede.

1. No alto-falante, pressione os botões AUX e Reproduzir/pausa ▷|| por alguns segundos, até a barra de luz pulsar em âmbar.
2. Em seu dispositivo móvel, abra as configurações de Wi-Fi.
3. Selecione o Bose Smart Speaker 500.
4. Abra o aplicativo Bose Music e siga as instruções por ele veiculadas.

OBSERVAÇÃO: Se o aplicativo não solicitar a configuração, vá para a tela Meus produtos e adicione seu alto-falante.

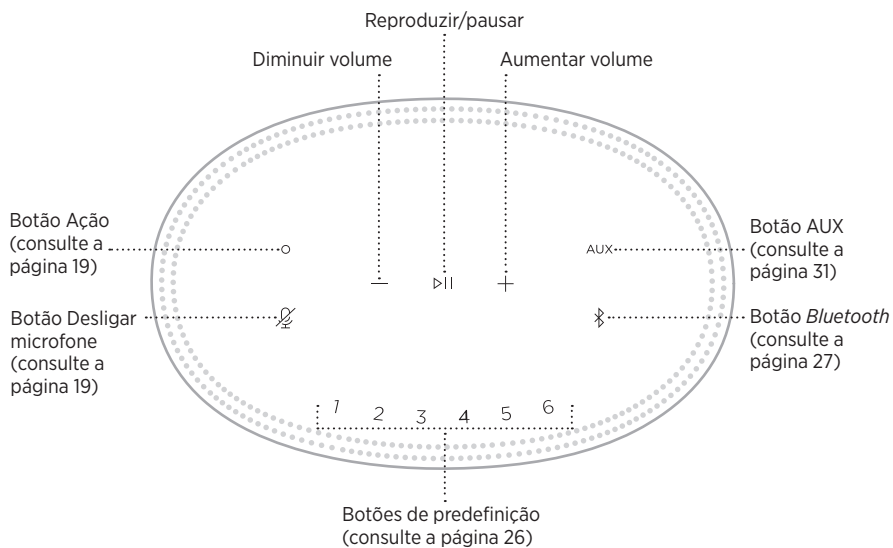

FUNÇÕES DO ALTO-FALANTE

Os controles do alto-falante estão localizados na parte superior do alto-falante.

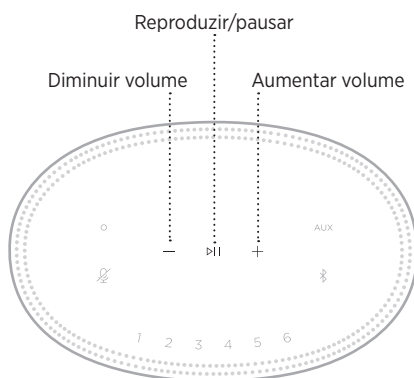

OBSERVAÇÃO: Você também pode controlar o alto-falante usando o aplicativo Bose Music.

Reprodução multimídia e volume



FUNÇÃO	O QUE FAZER
Reproduzir/pausar	Toque em ▷ . As laterais da barra de luz ficam acesas em branco fixo até o áudio ser retomado.
Avançar	Toque duas vezes em ⏭.
Retroceder	Toque três vezes em ⏮.
Diminuir volume	Toque em —. OBSERVAÇÃO: Para diminuir o volume rapidamente, toque e segure —.
Aumentar volume	Toque em +. OBSERVAÇÃO: Para aumentar o volume rapidamente, toque e segure +.

CONTROLES DE ASSISTENTE DE VOZ

É possível usar os botões Ação  e Desligar microfone  para controlar a Amazon Alexa (consulte a página 22) ou o Google Assistente (consulte a página 24).

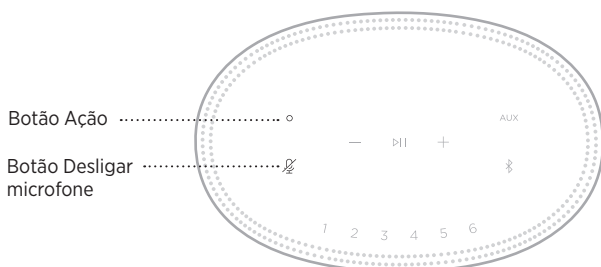

PREDEFINIÇÕES

O alto-falante contém seis predefinições que você pode configurar para reproduzir áudio de seus serviços de música favoritos. Depois de configuradas, você pode acessar suas músicas a qualquer momento com um simples toque de um botão ou usando o aplicativo Bose Music.

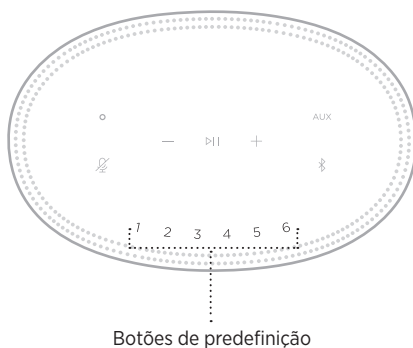

Para obter mais informações sobre como configurar e usar as predefinições, consulte “Personalização de predefinições” na página 26.

OPÇÕES DE ASSISTENTE DE VOZ

Você pode programar seu alto-falante para acessar a Amazon Alexa ou o Google Assistente com rapidez e facilidade.

OBSERVAÇÃO: A Amazon Alexa e o Google Assistente não estão disponíveis em certos idiomas e países.

OPÇÕES	COMO USAR
Amazon Alexa	Use sua voz e/ou o botão Ação ○ (consulte a página 22).
Google Assistente	Use sua voz e/ou o botão Ação ○ (consulte a página 24).

OBSERVAÇÃO: Não é possível configurar o alto-falante para acessar a Amazon Alexa e o Google Assistente simultaneamente.

CONFIGURAR O ASSISTENTE DE VOZ

Antes de começar, certifique-se de que o dispositivo móvel e o alto-falante estejam conectados à mesma rede Wi-Fi.

Para configurar o assistente de voz, use o aplicativo Bose Music. Você pode acessar essa opção no menu Configurações.

OBSERVAÇÃO: Ao configurar o assistente de voz, certifique-se de usar a mesma conta do serviço de áudio que foi usada no aplicativo Bose Music.

ACESSAR A ALEXA

O alto-falante pode ser usado com a Amazon Alexa. Com a Alexa, você pode pedir para reproduzir música, ouvir as notícias, verificar a previsão do tempo, controlar os dispositivos inteligentes da casa e muito mais. Usar a Alexa no alto-falante é tão simples quanto fazer um pedido. Basta pedir ou usar o botão Ação  e a Alexa responde instantaneamente.

Para obter mais informações sobre os recursos da Alexa, acesse <https://www.amazon.com/usealexa>



OBSERVAÇÃO: A Alexa não está disponível em certos idiomas e países.

Use sua voz

Comece com “Alexa” e diga:

COISAS PARA TENTAR	EXEMPLO DO QUE DIZER
Falar com a Alexa	Como está o tempo?
Reproduzir áudio	Toque Beethoven. OBSERVAÇÃO: O Amazon Music é configurado como o serviço de música padrão. Para alterar o serviço de música padrão, use o aplicativo Alexa.
Controlar o volume	Aumente o volume.
Reproduzir com um serviço de áudio específico	Toque NPR no Tuneln. OBSERVAÇÃO: Amazon Alexa não é compatível com todos os serviços de áudio.
Reproduzir em um alto-falante específico	Alexa, toque funk na sala. OBSERVAÇÃO: Diga o nome do alto-falante que você designou no aplicativo Bose Music. Se vários alto-falantes tiverem o mesmo nome, use o nome designado no aplicativo Alexa ou altere o nome no aplicativo Bose Music.
Ir para a próxima música	Próxima música.
Ajustar um timer	Defina um timer para cinco minutos.
Descobrir mais habilidades	Quais são as suas novas habilidades?
Interromper a Alexa	Pare.

Use os controles do alto-falante

O botão Ação  e o botão Desligar microfone  são usados para controlar a Alexa. Eles estão localizados na parte superior do alto-falante.





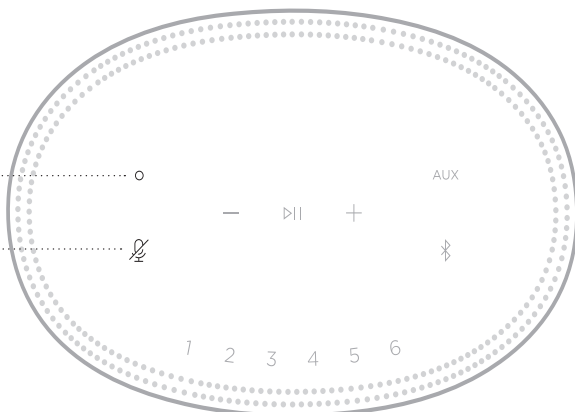

amazon alexa

Botão Desligar microfone



COISAS PARA TENTAR

O QUE FAZER

Falar com a Alexa	Toque em  e faça seu pedido. Para conferir uma lista de coisas para tentar, visite: https://www.amazon.com/usealexa
Interromper alarmes e timers	Toque em  .
Interromper a Alexa	Toque em  .
Ligar/desligar o microfone	Toque em  . OBSERVAÇÃO: Quando o microfone está desligado,  acende em vermelho fixo, e você não pode acessar a Alexa.

ACESSAR O GOOGLE ASSISTENTE

Com o Bose Smart Speaker 500, fale com o Google para curtir música em casa, reproduzir suas músicas favoritas, controlar o volume e localizar informações sobre a música que estiver escutando facilmente e sem usar as mãos. Você também pode planejar o dia, configurar alarmes e controlar dispositivos inteligentes na casa toda, apenas usando a voz.

Para obter mais informações sobre os recursos do Google Assistente, acesse <https://support.google.com/assistant>

OBSERVAÇÕES:

- O Google Assistente não está disponível em certos idiomas e países.
- Para obter mais informações sobre a reprodução de áudio com o Google Assistente, consulte a página 25.

Use sua voz

Comece com “Ok Google” e diga:

COISAS PARA TENTAR	EXEMPLOS DO QUE DIZER
Curtir entretenimento	Toque alguma música
Planejar o dia	O que tem no meu calendário hoje?
Gerenciar as tarefas	Defina um alarme para amanhã às 7 da manhã
Controlar a casa	Acenda as luzes
Obter respostas	Quais são as últimas notícias?
Realizar tarefas	Lembre-me de comprar leite à noite
Experimentar coisas divertidas	Conte-me um fato curioso

Use os controles do alto-falante

É possível usar os botões Ação  e do microfone desligado  para controlar o Google Assistente. Eles estão localizados na parte superior do alto-falante.





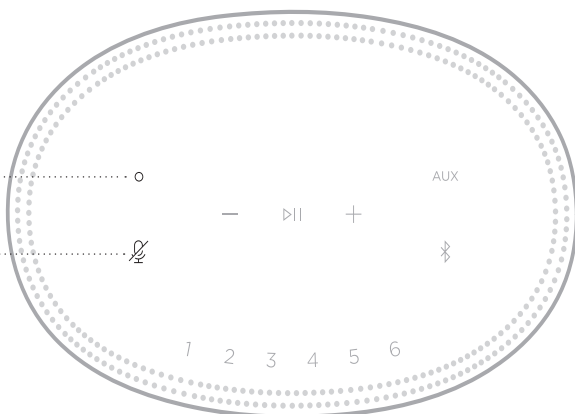

Ok Google

Botão Desligar
microfone



COISAS PARA TENTAR

O QUE FAZER

Falar com o Google Assistente	Toque em  e faça seu pedido. Para conferir uma lista de coisas para tentar, acesse https://support.google.com/assistant
Interromper alarmes e timers	Toque em  .
Parar o Google Assistente	Toque em  .
Ligar/desligar o microfone	Toque em  . Quando o microfone está desligado,  acende em vermelho fixo, e você não pode acessar o Google Assistente.

REPRODUZIR MÚSICA COM O GOOGLE ASSISTENTE

Peça para o Google reproduzir música do serviço de áudio padrão ou de outro serviço de áudio específico.

Comece com “Ok Google” e diga:

COISAS PARA TENTAR	EXEMPLOS DO QUE DIZER
Reproduzir músicas	<p>Toque alguma música.</p> <p>OBSERVAÇÃO: O Google Assistente usa o serviço de áudio padrão. Caso você escute uma mensagem de erro, é possível que precise alterar o serviço de áudio padrão. Para alterar essa configuração, use o aplicativo Google Assistente.</p>
Controlar o alto-falante	<p>Aumente o volume.</p>
Reproduzir com um serviço de áudio específico	<p>Toque NPR no Tuneln.</p> <p>OBSERVAÇÃO: O Google Assistente não é compatível com todos os serviços de áudio.</p>
Reproduzir em um alto-falante específico	<p>Toque jazz nos alto-falantes da sala.</p> <p>OBSERVAÇÃO: Diga o nome do alto-falante que você designou no aplicativo Bose Music. Se vários alto-falantes tiverem o mesmo nome, use o nome designado no aplicativo Google Assistente ou altere o nome no aplicativo Bose Music.</p>

Escolher um serviço de áudio padrão

Durante a sua configuração inicial, o aplicativo Google Assistente o solicitará a selecionar um serviço de áudio padrão. Ao pedir para o Google reproduzir música em produtos Bose, somente os serviços Pandora e Spotify são padrões compatíveis. Embora outros serviços de áudio estejam listados como disponíveis durante a configuração, eles não são compatíveis.

Para obter a melhor experiência possível, escolha Pandora ou Spotify como o serviço de áudio padrão. Caso você escolha um serviço de áudio incompatível, ouvirá uma mensagem de erro ao solicitar a reprodução de áudio.

Você pode controlar as predefinições usando o aplicativo Bose Music ou os botões na parte superior do alto-falante.

OBSERVAÇÃO: Você não pode configurar predefinições no modo *Bluetooth* ou no modo *AUX*.

CONFIGURAR UMA PREDEFINIÇÃO

1. Faça a transmissão de músicas usando o aplicativo Bose Music.
2. Enquanto a música estiver em reprodução, toque e segure um botão de predefinição no alto-falante até você ouvir um som.

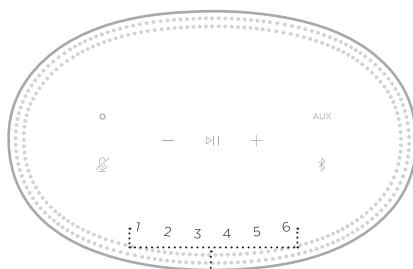

Botões de predefinição

A tela mostrará que a predefinição foi configurada.

REPRODUZIR UMA PREDEFINIÇÃO

Depois de personalizar suas predefinições, toque em um botão de predefinição para reproduzir a música.

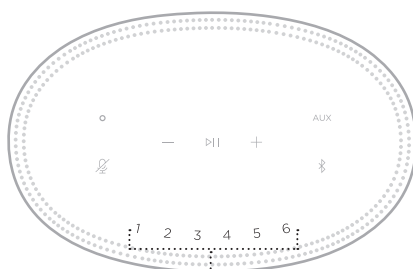

Botões de predefinição

A tela mostrará a predefinição selecionada.

A tecnologia sem fio *Bluetooth* permite transmitir música a partir de dispositivos móveis, como smartphones, tablets e laptops. Antes de poder transmitir música de um dispositivo, você deve conectar seu dispositivo ao alto-falante.

CONECTAR UM DISPOSITIVO MÓVEL

1. Toque no botão *Bluetooth*.

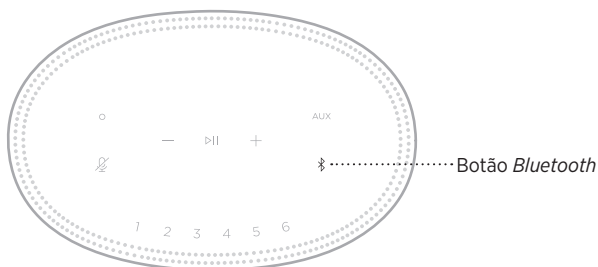

A barra de luz pulsa em azul.

2. No dispositivo, ative o recurso *Bluetooth*.

DICA: O menu *Bluetooth* é normalmente encontrado no menu Configurações.

3. Selecione seu alto-falante na lista de dispositivos.

DICA: Procure o nome que você deu ao seu alto-falante no aplicativo Bose Music. Se você não deu um nome ao seu alto-falante, o nome padrão será mostrado.



Uma vez conectado, você ouvirá um som. A barra de luz acende em branco fixo e depois se apaga, e o nome do seu alto-falante aparece na lista de dispositivos móveis.

DESCONECTAR UM DISPOSITIVO MÓVEL

Use o aplicativo Bose Music para desconectar seu dispositivo móvel.

OBSERVAÇÃO: Também é possível usar as configurações de *Bluetooth* no dispositivo móvel. Desativar o recurso *Bluetooth* desconecta todos os outros dispositivos.

RECONECTAR UM DISPOSITIVO MÓVEL

1. Toque no botão *Bluetooth* .

OBSERVAÇÃO: Ative o recurso *Bluetooth* em seu dispositivo móvel.

A tela mostra que dispositivo está conectado no momento.

2. Reproduza o áudio no dispositivo móvel conectado.

CONECTAR UM DISPOSITIVO MÓVEL ADICIONAL

Você pode armazenar até oito dispositivos na lista de dispositivos do alto-falante e pode conectar ativamente o alto-falante a dois dispositivos de cada vez.

OBSERVAÇÃO: Somente é possível reproduzir o áudio de um dispositivo por vez.

1. Toque e segure  até a barra de luz pulsar em azul.

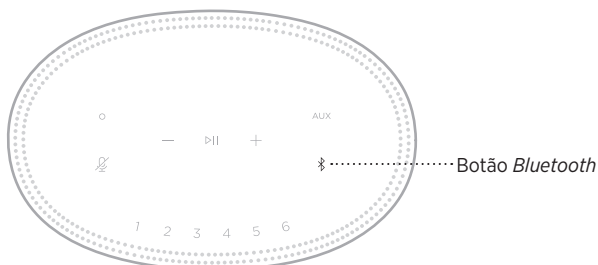

2. No seu dispositivo móvel, selecione o alto-falante na lista de dispositivos.

OBSERVAÇÃO: Ative o recurso *Bluetooth* em seu dispositivo móvel.

APAGAR A LISTA DE DISPOSITIVOS DO ALTO-FALANTE

1. Toque e mantenha ✂ pressionado por dez segundos, até que a barra de luz preencha o centro, pulse duas vezes em branco e depois se apague.

A barra de luz pulsa em azul.

2. Exclua o alto-falante da lista *Bluetooth* do seu dispositivo.

Todos os dispositivos serão apagados e o alto-falante estará pronto para conectar (consulte a página 27).

O alto-falante é capaz de reproduzir áudio do AirPlay 2, que permite transmitir áudio rapidamente do seu dispositivo Apple para um ou vários alto-falantes.

OBSERVAÇÕES:

- Para poder usar o AirPlay 2, é necessário um dispositivo Apple no qual esteja sendo executado o iOS 11.4 ou mais avançado.
- O dispositivo Apple e o alto-falante devem estar conectados à mesma rede Wi-Fi.
- Para obter mais informações sobre o AirPlay, acesse <https://www.apple.com/airplay>

TRANSMITIR ÁUDIO DA CENTRAL DE CONTROLE

1. Em seu dispositivo Apple, abra a Central de Controle.
2. Toque e segure o cartão de áudio, no canto superior direito da tela, e depois toque no ícone do AirPlay .
3. Selecione o(s) alto-falante(s).

TRANSMITIR ÁUDIO DE UM APLICATIVO

1. Abra um aplicativo de música (como o Apple Music) e selecione uma faixa a ser reproduzida.
2. Toque em .
3. Selecione o(s) alto-falante(s).

CONECTAR UM CABO DE ÁUDIO

Você pode conectar um smartphone, tablet, computador ou outro tipo de dispositivo móvel ao alto-falante usando um cabo de áudio de 3,5 mm (não fornecido).

1. Conecte uma extremidade do cabo de áudio de 3,5 mm (não fornecido) ao conector de fone de ouvido do seu dispositivo móvel.
2. Conecte a outra extremidade do cabo de áudio de 3,5 mm ao conector AUX na parte de trás do alto-falante.

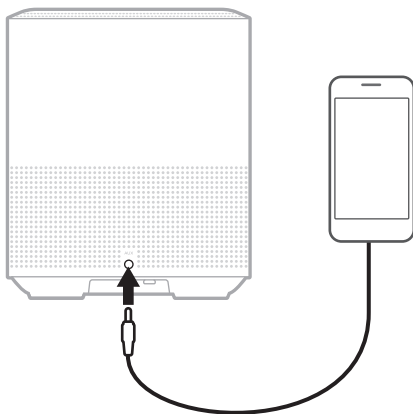

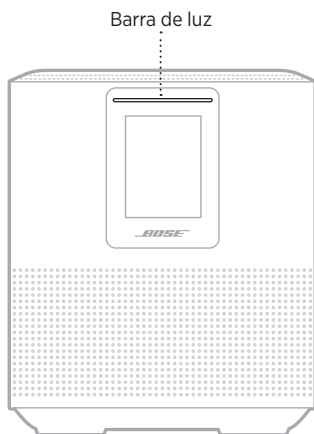

3. Na parte superior do alto-falante, toque em AUX.
A barra de luz acende em branco fixo e depois se apaga.

A barra de luz de LED localizada na frente do alto-falante mostra o status do alto-falante.







STATUS DO WI-FI

Mostra o status da conexão Wi-Fi do alto-falante.

ATIVIDADE DA BARRA DE LUZ	ESTADO DO SISTEMA
Pulsando em branco 	Conectando ao Wi-Fi
Branco fixo e depois se apaga 	Conectado ao Wi-Fi

STATUS DA CONEXÃO *BLUETOOTH*

Mostra o status da conexão *Bluetooth* para dispositivos móveis.

ATIVIDADE DA BARRA DE LUZ		ESTADO DO SISTEMA
Pulsando em azul		Pronto para conectar a um dispositivo móvel
Pulsando em branco		Conectando a um dispositivo móvel
Branco fixo e depois se apaga		Conectado a um dispositivo móvel
A luz branca preencherá o centro, pulsará duas vezes e se apagará.		Limpeza da lista de dispositivos





STATUS DO AUX

Mostra o status da conexão para dispositivos conectados usando um cabo AUX.

ATIVIDADE DA BARRA DE LUZ		ESTADO DO SISTEMA
Branco fixo e depois se apaga		Conectado à fonte AUX

STATUS DO ASSISTENTE DE VOZ

Mostra o status do assistente de voz.

ATIVIDADE DA BARRA DE LUZ		ESTADO DO SISTEMA
Apagada		O assistente de voz está ocioso
A luz branca desliza para o centro e depois fica fixa		O assistente de voz está ouvindo
A luz branca desliza para as laterais		O assistente de voz está pensando
Pulsando em branco (cheio)		O assistente de voz está falando
Pulsando em amarelo		Notificação do assistente de voz

Indicador de microfone desligado

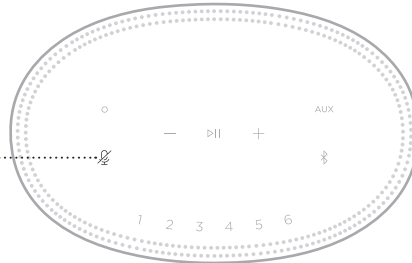

Indicador de microfone desligado



ATIVIDADE DO INDICADOR	ESTADO DO SISTEMA
Vermelho fixo	O microfone está desligado







REPRODUÇÃO MULTIMÍDIA E VOLUME

Mostra o status do alto-falante ao controlar a reprodução multimídia e o volume.

ATIVIDADE DA BARRA DE LUZ		ESTADO DO SISTEMA
Duas luzes no centro brilham em branco fixo		Reproduzir/pausar
A extremidade direita da barra de luz pulsa em branco		Aumentar volume
A extremidade esquerda da barra de luz pulsa em branco		Diminuir volume

ATUALIZAÇÕES E ERROS

Mostra o status das atualizações do software e dos alertas de erro.

ATIVIDADE DA BARRA DE LUZ		ESTADO DO SISTEMA
Âmbar fixo		Configuração do Wi-Fi em andamento
A luz branca desliza da direita para a esquerda		Baixando a atualização
A luz branca desliza da esquerda para a direita		Atualizando o alto-falante
Pulsa em âmbar quatro vezes		Erro na fonte - consulte o aplicativo Bose Music
Pulsa em vermelho quatro vezes		A solicitação está temporariamente indisponível - tente novamente mais tarde
Vermelho fixo		Erro no alto-falante - contate o serviço de atendimento ao cliente da Bose

A tela do alto-falante mostra informações e ícones do alto-falante, bem como o serviço de transmissão, o álbum e o artista atualmente em reprodução.

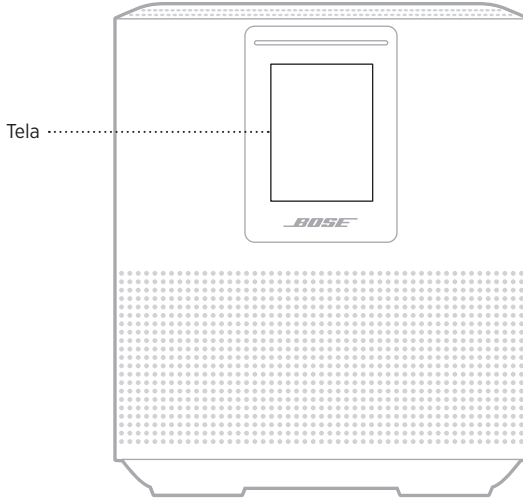

AJUSTAR O RELÓGIO

Use o aplicativo Bose Music para ajustar o relógio da tela.

APAGAR A TELA

A tela fica sempre acesa. Para apagar a tela:

1. Desative o relógio usando o aplicativo Bose Music.
2. Ajuste o alto-falante manualmente para o modo de rede em espera (consulte a página 14)

ATUALIZAR O ALTO-FALANTE

O alto-falante será atualizado automaticamente quando for conectado ao aplicativo Bose Music e à rede Wi-Fi.

DESATIVAR/ATIVAR O WI-FI

Mantenha pressionados os botões Reproduzir/Pausa ▶|| e *Bluetooth* ⌘ por cinco segundos, até que a luz branca preencha o centro, pulse duas vezes e depois se apague.

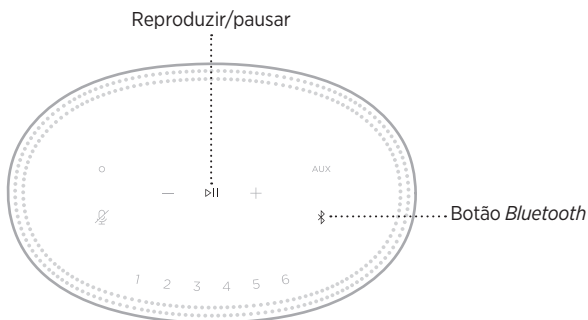

CONECTAR UM ALTO-FALANTE BOSE SOUNDLINK *BLUETOOTH* OU FONES DE OUVIDO BOSE

Graças à tecnologia Bose SimpleSync™, é possível conectar certos alto-falantes Bose SoundLink *Bluetooth* ou fones de ouvido Bose ao Bose Smart Speaker 500, permitindo uma nova maneira de ouvir música.

Benefícios

- **Áudio em outro cômodo:** Ouça simultaneamente a mesma música em dois cômodos diferentes, conectando o alto-falante Bose SoundLink *Bluetooth* ao Bose Smart Speaker 500.
- **Uma experiência de audição pessoal:** Ouça músicas claramente do cômodo ao lado conectando seu fone de ouvido Bose ao Bose Smart Speaker 500. Utilize controles de volume independentes em cada produto para diminuir o volume ou silenciar o alto-falante enquanto ouve música em seu fone de ouvido por toda a casa.

OBSERVAÇÃO: A tecnologia SimpleSync™ tem uma faixa de alcance *Bluetooth* de 9 m. Paredes e materiais de construção podem afetar a recepção.

Produtos compatíveis

É possível conectar a maioria dos alto-falantes Bose SoundLink *Bluetooth* e alguns fones de ouvido Bose ao Bose Smart Speaker 500.

Dentre os produtos compatíveis mais populares, destacam-se:

- Alto-falante Bose SoundLink Revolve+ *Bluetooth*
- Alto-falante Bose SoundLink Mini *Bluetooth*
- Alto-falante Bose SoundLink Color *Bluetooth*
- Bose Noise Cancelling Headphones 700
- Fone de ouvido sem fio Bose QuietComfort 35

Novos produtos são adicionados periodicamente. Para consultar uma lista completa e mais informações, acesse: worldwide.bose.com/Support/Groups

Conectar usando o aplicativo Bose Music

Use o aplicativo Bose Music para conectar o alto-falante Bose SoundLink *Bluetooth* ou fones de ouvido Bose ao Bose Smart Speaker 500. Para obter mais informações, acesse: worldwide.bose.com/Support/Groups

OBSERVAÇÕES:

- Certifique-se de que o produto que estiver sendo conectado esteja ligado, a uma distância de até 9 m do Bose Smart Speaker 500 e pronto para se conectar a outro dispositivo. Para obter mais informações, consulte o manual do proprietário do produto.
- É possível conectar apenas um produto por vez ao Bose Smart Speaker 500.

RECONECTAR UM ALTO-FALANTE BOSE SOUNDLINK *BLUETOOTH* OU FONES DE OUVIDO BOSE

Ligue o alto-falante Bose SoundLink *Bluetooth* ou o fone de ouvido Bose.

O alto-falante ou o fone de ouvido tentará se conectar ao dispositivo *Bluetooth* conectado mais recentemente, inclusive o Bose Smart Speaker 500.

OBSERVAÇÕES:

- O Bose Smart Speaker 500 deve estar ligado e dentro da faixa de alcance de 9 metros.
- Caso o alto-falante ou o fone de ouvido não se conecte, consulte a “O alto-falante não se reconecta a um alto-falante Bose SoundLink *Bluetooth* ou fone de ouvido Bose previamente conectado” na página 44.

LIMPAR O ALTO-FALANTE

Limpe a superfície do alto-falante com um pano macio e seco.

CUIDADOS:

- NÃO use sprays perto do alto-falante. NÃO use solventes, produtos químicos ou soluções de limpeza que contenham álcool, amônia ou abrasivos.
- NÃO derrame líquidos nas aberturas do equipamento.

PEÇAS DE REPOSIÇÃO E ACESSÓRIOS

Peças de reposição e acessórios podem ser encomendados ao serviço de atendimento ao cliente da Bose.

Visite: worldwide.Bose.com/Support/HS500

GARANTIA LIMITADA

O alto-falante é coberto por uma garantia limitada. Visite nosso site em global.Bose.com/warranty para obter detalhes sobre a garantia limitada.

Para registrar seu produto, visite global.Bose.com/register para obter as instruções. O não-registro do produto não afeta seus direitos concedidos pela garantia.

EXPERIMENTE ESTAS SOLUÇÕES PRIMEIRO

Se você tiver algum problema com o alto-falante, experimente estas soluções primeiro:

- Verifique se o alto-falante está conectado a uma tomada de CA (rede elétrica) ativa (consulte a página 14).
- Conecte com firmeza todos os cabos.
- Verifique o estado da barra de luz (consulte a página 32).
- Baixe o aplicativo Bose Music e execute as atualizações de software disponíveis.
- Afaste o alto-falante e o dispositivo móvel de possíveis interferências (roteadores sem fio, telefones sem fio, televisores, micro-ondas, etc.).
- Mova o alto-falante dentro do alcance recomendado do roteador sem fio ou dispositivo móvel para garantir o funcionamento adequado.



OUTRAS SOLUÇÕES

Se você não conseguir resolver o problema, consulte a tabela abaixo para identificar os sintomas e soluções para problemas comuns. Caso você não consiga resolver o problema, entre em contato com o serviço de atendimento ao cliente da Bose.

Visite worldwide.Bose.com/contact

SINTOMA	SOLUÇÃO
O alto-falante não liga	<p>Conecte o cabo de alimentação a outra tomada de energia CA (rede elétrica).</p> <p>Desconecte o cabo de alimentação, espere 30 segundos e reconecte-o com firmeza a uma tomada CA (rede elétrica) ativa.</p>
O alto-falante não responde durante a configuração	<p>Verifique se você está usando o aplicativo Bose Music para a configuração.</p> <p>OBSERVAÇÃO: Se o aplicativo não solicitar a configuração, vá para a tela Meus produtos e adicione seu alto-falante.</p> <p>Desconecte o cabo de alimentação, espere 30 segundos e reconecte-o com firmeza a uma tomada CA (rede elétrica) ativa.</p>
O aplicativo Bose Music não funciona no dispositivo móvel	<p>Certifique-se de que o dispositivo móvel seja compatível com o aplicativo Bose Music e cumpra os requisitos mínimos do sistema. Para obter mais informações, consulte a loja de aplicativos do seu dispositivo móvel.</p> <p>Desinstale o aplicativo Bose Music em seu dispositivo móvel e reinstale o aplicativo (consulte a página 15).</p>

SINTOMA	SOLUÇÃO
<p>O alto-falante não se conecta à rede Wi-Fi</p>	<p>No aplicativo Bose Music, selecione o nome da rede correta e digite a senha da rede.</p> <p>Verifique se o alto-falante e seu dispositivo móvel estão conectados à mesma rede Wi-Fi.</p> <p>Se as informações de sua rede foram alteradas, consulte a página 16.</p> <p>Ative o Wi-Fi no dispositivo que você está usando para configuração.</p> <p>Feche outros aplicativos abertos no dispositivo móvel.</p> <p>Se seu roteador aceita as faixas de frequência de 2,4 GHz e 5 GHz, verifique se seu dispositivo móvel e o alto-falante estão se conectando na mesma faixa de frequência.</p> <p>OBSERVAÇÃO: Dê um nome exclusivo a cada faixa para garantir que você conecte à faixa de frequência correta.</p> <p>Reinicie o roteador.</p> <p>Desinstale o aplicativo Bose Music de seu dispositivo móvel.</p> <p>Desconecte o cabo de alimentação, espere 30 segundos e conecte-o com firmeza a uma tomada CA (rede elétrica) ativa. Baixe o aplicativo e reinicie a configuração.</p>
<p>Áudio intermitente ou nenhum áudio</p>	<p>Aumente o volume no alto-falante e no dispositivo móvel.</p> <p>Pare outros aplicativos de transmissão de áudio ou vídeo.</p> <p>Mude para outra fonte.</p> <p>Reproduza o áudio de um aplicativo ou serviço de música diferente.</p> <p>Verifique se você está usando um dispositivo móvel <i>Bluetooth</i> compatível.</p> <p>Reinicie seu dispositivo móvel.</p> <p>Desconecte o cabo de alimentação, espere 30 segundos e reconecte-o com firmeza a uma tomada CA (rede elétrica) ativa.</p>
<p>O alto-falante não se conecta ao dispositivo <i>Bluetooth</i></p>	<p>Em seu dispositivo móvel, desative o recurso <i>Bluetooth</i> e reative-o em seguida. Remova o alto-falante do menu <i>Bluetooth</i>. Conecte novamente.</p> <p>Conecte um dispositivo móvel diferente (consulte a página 27).</p> <p>Verifique se você está usando um dispositivo móvel <i>Bluetooth</i> compatível.</p> <p>Remova o alto-falante da lista de dispositivos <i>Bluetooth</i> do dispositivo móvel e conecte novamente (consulte a página 27).</p> <p>Apague a lista de dispositivos do alto-falante (consulte a página 28).</p>

SINTOMA	SOLUÇÃO
<p>O alto-falante não transmite áudio usando o AirPlay</p>	<p>Certifique-se de que o alto-falante esteja ligado e dentro do alcance (consulte a página 13).</p> <p>Certifique-se de que o dispositivo Apple e o alto-falante estejam conectados à mesma rede Wi-Fi.</p> <p>Atualize o dispositivo Apple.</p> <p>Certifique-se de que o alto-falante esteja atualizado (consulte a página 37).</p> <p>Caso não seja possível localizar o ícone do AirPlay  no aplicativo de música do qual se está transmitindo, transmita o áudio da Central de Controle.</p> <p>Para suporte adicional, acesse https://www.apple.com/airplay</p>
<p>O alto-falante não está visível para adicionar outra conta da Bose</p>	<p>Verifique se o compartilhamento está ativado no alto-falante usando o aplicativo Bose Music.</p> <p>Verifique se o alto-falante e seu dispositivo móvel estão conectados à mesma rede Wi-Fi.</p>
<p>A Amazon Alexa não responde</p>	<p>Verifique se a Alexa foi configurada usando o aplicativo Bose Music (consulte a página 20).</p> <p>OBSERVAÇÃO: O alto-falante deve ser configurado e conectado à rede Wi-Fi usando o aplicativo Bose Music.</p> <p>Verifique se você está em um país em que a Alexa está disponível.</p> <p>Verifique se o botão Desligar microfone  não está aceso em vermelho. Toque em  para ligar o microfone.</p> <p>Diga o nome que você designou no aplicativo Bose Music. Se vários alto-falantes tiverem o mesmo nome, use o nome designado no aplicativo Alexa ou altere o nome no aplicativo Bose Music.</p> <p>A Alexa pode não aceitar sua solicitação. Novos recursos são adicionados periodicamente.</p> <p>Para suporte adicional, visite: https://www.amazon.com/usealexa</p>

SINTOMA	SOLUÇÃO
O Google Assistente não responde nem reproduz áudio	<p>Verifique se o Google Assistente foi configurado usando o aplicativo Bose Music (consulte a página 20).</p> <p>Conecte seu dispositivo móvel ao Wi-Fi.</p> <p>Verifique se você está em um país em que o Google Assistente está disponível.</p> <p>Verifique se você está usando a versão mais atualizada do aplicativo Google Assistente.</p> <p>Verifique se seu dispositivo móvel é compatível.</p> <p>Remova o Google Assistente do alto-falante usando o aplicativo Bose Music. Em seguida, adicione novamente o Google Assistente.</p> <p>Escolha Pandora ou Spotify como o serviço de áudio padrão (consulte a página 25).</p> <p>Certifique-se de usar a mesma conta do serviço de áudio nos aplicativos Bose Music e Google Assistente.</p> <p>É possível que o Google Assistente não seja compatível com a sua solicitação. Novos recursos são adicionados periodicamente.</p> <p>Para suporte adicional, acesse https://support.google.com/assistant</p>
Alteração das configurações de resultados pessoais do Google Assistente	<p>Para desligar os resultados pessoais ou alterar a respectiva conta, use o menu Configurações, no aplicativo Google Assistente.</p>
A barra de som não se conecta a um alto-falante Bose SoundLink Bluetooth ou fone de ouvido Bose	<p>Certifique-se de que o alto-falante Bose SoundLink <i>Bluetooth</i> ou fone de ouvido esteja ligado, a uma distância de até 9 m do Bose Smart Speaker 500 e pronto para se conectar a outro dispositivo. Para obter mais informações, consulte o manual do proprietário do produto.</p>
O alto-falante não se reconecta a um alto-falante Bose SoundLink Bluetooth ou fone de ouvido Bose previamente conectado	<p>No alto-falante Bose SoundLink <i>Bluetooth</i> ou no fone de ouvido, use os controles do produto para percorrer a lista de dispositivos até ouvir o nome do Bose Smart Speaker 500. Confira instruções específicas no manual do proprietário do produto.</p> <p>OBSERVAÇÃO: Certos alto-falantes e fones de ouvido, incluindo o Bose Noise Cancelling Headphones 700, não permitem percorrer a lista de dispositivos do produto. Para reconectar esses produtos, consulte “Conectar usando o aplicativo Bose Music” na página 39.</p>
Áudio com retardo proveniente de um alto-falante Bose SoundLink Bluetooth ou fone de ouvido Bose	<p>Nem todos os alto-falantes Bose SoundLink <i>Bluetooth</i> e fones de ouvido podem reproduzir áudio em sincronia perfeita quando conectados ao alto-falante. Para verificar se o seu produto é compatível, acesse: worldwide.Bose.com/Support/Groups</p> <p>Instale quaisquer atualizações disponíveis de software do alto-falante Bose SoundLink <i>Bluetooth</i> ou do fone de ouvido. Para verificar as atualizações, abra no seu dispositivo móvel o aplicativo Bose correspondente ao produto ou acesse btu.Bose.com no seu computador.</p>

RESTAURAR AS CONFIGURAÇÕES PADRÃO DO ALTO-FALANTE

Restaurar as configurações de fábrica apaga todas as configurações de fontes, volume e rede do alto-falante.

Pressione o botão Diminuir volume — e o botão AUX por 10 segundos, até a luz branca preencher o centro, pulsar em branco duas vezes e depois se apagar.

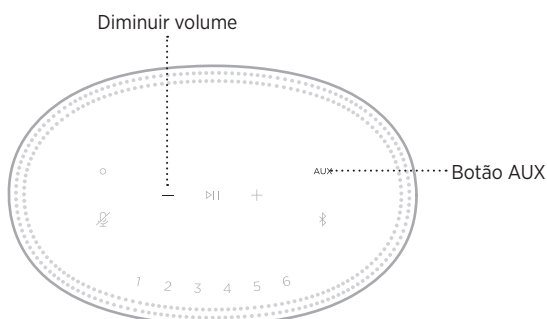

O alto-falante será reiniciado. Quando a restauração for concluída, a barra de luz acenderá em âmbar sólido.

Restaurar as configurações de rede e áudio do alto-falante

Configure o alto-falante usando o aplicativo Bose Music (consulte a página 15).

Läs igenom och spara alla anvisningar om skydd, säkerhet och användning.

CE Härmed förklarar Bose Corporation att denna produkt i alla väsentliga avseenden uppfyller de krav och föreskrifter som uppställts enligt direktivet 2014/53/EG och andra tillämpliga EG-direktiv. En komplett försäkran om överensstämmelse finns på www.Bose.com/compliance

Viktiga säkerhetsanvisningar

1. Läs de här anvisningarna.
2. Behåll anvisningarna.
3. Ge akt på alla varningar.
4. Följ alla anvisningar.
5. Använd inte produkten i närheten av vatten.
6. Rengör endast med en torr trasa.
7. Blockera inte ventilationsöppningarna. Installera produkten i enlighet med tillverkarens anvisningar.
8. Skydda elkabeln så att ingen trampar på den och så att den inte kommer i kläm. Detta är särskilt viktigt vid kontaktarna, tillbehörsuttagen och den plats där elkabeln kommer ut ur apparaten.
9. Använd bara den utrustning/de tillbehör som rekommenderas av tillverkaren.
10. Koppla bort produkten från eluttaget när åskan går eller om den inte ska användas under en längre period.
11. Låt utbildad personal utföra all service. Underhåll krävs när apparaten skadats på något sätt, t.ex. om elkabel eller kontakt har skadats, vätska har spillts i apparaten eller främmande föremål har hamnat i den, om apparaten har utsatts för regn eller fukt, om apparaten inte fungerar felfritt eller har tappats.



Den här symbolen på produkten betyder att det finns oisolerad, farlig spänning i produkten vilken kan utgöra en påtaglig risk för elstöt.



Den här symbolen på produkten betyder att det finns viktig information om användning och hantering i den här bruksanvisningen.



Produkten innehåller små delar som kan orsaka kvävning. Inte lämplig för barn under 3 år.



Produkten innehåller magnetiska material. Konsultera en läkare för att ta reda på om detta kan påverka implantat av medicinsk enhet.

- För att minska risken för brand och elektriska stötar ska du INTE utsätta produkten för regn, vätska eller fukt.
- Utsätt INTE produkten för väta och placera inga föremål, som exempelvis vaser fyllda med vatten, på eller i dess närhet.
- Se till att produkten inte kommer i närheten av öppen eld eller heta värmekällor. Tända ljus eller andra föremål med öppna lågor får INTE placeras på eller i närheten av produkten.
- Gör INGA obehöriga ändringar av produkten.
- Använd INTE någon växelriktare tillsammans med den här produkten.
- Använd den INTE i motorfordon eller båtar.
- Om produkten kopplas bort från strömförsörjningen med elkabelns eller produktens kontakt, ska det vara lätt att komma åt och använda denna kontakt.



仅适用于 2000 m 以下地区安全使用
Endast för användning på altituder under 2000 meter.

- På undersidan finns en etikett med information om produkten.

OBS! Den här utrustningen har testats och befunnits överensstämma med gränsvärdena för digitala enheter enligt klass B, i enlighet med del 15 i FCC:s bestämmelser. Gränsvärdena är avsedda att ge rimligt skydd mot skadliga störningar vid installation i bostäder. Den här utrustningen genererar, använder och kan avge radiofrekvensenergi, och om utrustningen inte installeras och används i enlighet med anvisningarna kan den orsaka skadliga störningar i samband med radiokommunikation. Det ges dock ingen garanti för att det inte kan förekomma skadliga störningar i en viss installation. Om den här utrustningen stör mottagningen i en radio- eller TV-apparat (vilket kan upptäckas genom att utrustningen stängs av och sätts på) rekommenderar vi att du försöker motverka störningen genom att vidta en eller flera av följande åtgärder:

- Rikta om eller flytta mottagningsantennen.
- Öka avståndet mellan utrustningen och mottagaren.
- Anslut utrustningen till ett vägguttag i en annan strömkrets än den som mottagaren är ansluten till.
- Vänd dig till din återförsäljare eller en erfaren radio-/TV-reparatör för att få hjälp.

Om utrustningen ändras eller modifieras på något sätt, som inte uttryckligen har godkänts av Bose Corporation, kan det medföra att användarens rätt att använda produkten upphävs.

Denna enhet uppfyller del 15 i FCC-bestämmelserna och licensundantaget i ISED Canada angående RSS-standarder. Följande två villkor ställs för användningen: (1) Enheten får inte orsaka skadliga störningar och (2) enheten måste tåla alla former av störningar som den tar emot, inklusive störningar som kan orsaka oönskad drift av enheten.

Denna enhet uppfyller FCC- och ISED Canada-bestämmelserna angående gränsvärden som är uppställda för strålningsexponering för produkter för generella användningsområden. Sändaren får inte sammankopplas eller användas tillsammans med någon annan antenn eller sändare.

Den här utrustningen ska inte installeras och användas på ett avstånd mindre än 20 cm mellan radiatoren och din kropp.

Den här enheten använder banden från 5150 till 5250 MHz och får endast användas inomhus, detta för att minska risken för negativ interferens mellan system som delar samma kanaler.

CAN ICES-3(B)/NMB-3(B)

Produkten är i överensstämmelse med kraven för ekodesign för energirelaterade produkter enligt direktiv 2009/125/EG och följer följande normer och dokument: Bestämmelse (EC) 1275/2008 med tillägg (EU) 801/2013.

Erfordrad information om strömstatus	Strömlägen	
	Viloläge	Nätverksanslutet viloläge
Strömförbrukningen är specificerad för strömläget 230 V/50 Hz-ingångsström	< 0,5 W	Wi-Fi, <i>Bluetooth</i> ≤ 2,0 W
Tid tills utrustningen automatiskt växlar till läget	< 2,5 timmar	≤ 20 minuter
Strömförbrukning i nätverksanslutet viloläge om alla nätverksportar är anslutna och alla trådlösa portar är aktiva, vid 230 V/50 Hz-ingångsström	E.t.	≤ 2,0 W
Instruktioner för att aktivera/inaktivera nätverksportar. Om alla nätverk är inaktiverade startas viloläget.	<p>Wi-Fi: Inaktivera genom att hålla nere Play/Pause- och <i>Bluetooth</i>-knapparna samtidigt i fem sekunder. Upprepa för att aktivera.</p> <p><i>Bluetooth</i>: Inaktivera synkroniseringslistan genom att hålla nere <i>Bluetooth</i>-knappen på fjärrkontrollen i 10 sekunder. Aktivera genom att synkronisera med en <i>Bluetooth</i>-källa.</p>	

För Europa:

Frekvensband vid användning 2 400 till 2 483,5 MHz, 5 150 till 5 350 MHz och 5 470 till 5 725 MHz.

Maximal överföringsstyrka mindre än 20 dBm EIRP.

Maximal överföringsstyrka är mindre än lagstadgade gränser så att SAR-testning inte är nödvändigt och undantaget per gällande bestämmelser.

Enheten får endast användas inomhus vid drift inom frekvensområdet 5 150 till 5 350 MHz i alla EU-medlemsstater som är listade i tabellen.

									
BE	DK	IE	UK	FR	CY	SK	HU	AT	SE
BG	DE	PT	EL	HR	LV	LT	MT	PL	
CZ	EE	FI	ES	IT	RO	LU	NL	SI	

 Den här symbolen betyder att produkten inte ska kastas med hushållsoporna utan återvinnas i enlighet med lokala bestämmelser. Rätt deponering och återvinning hjälper till att skydda våra naturresurser, vår hälsa och miljö. Mer information om deponering och återvinning av produkten får du om du kontaktar lokala myndigheter, deponeringscentraler eller affären där du köpte produkten.

Hanteringsregler för radiofrekvensenheter med låg effekt

Artikel XII

I enlighet med "Hanteringsregler för radiofrekvensenheter med låg effekt" och utan tillstånd beviljat av NCC, är företag, organisationer eller användare inte tillåtna att ändra frekvensen, förstärka överföringsstyrkan eller ändra ursprungliga egenskaper och prestanda för en godkänd radiofrekvensenhet med låg effekt.

Artikel XIV

Radiofrekvensenheter med låg effekt får inte påverka flygsäkerheten eller störa annan legal kommunikation. Om detta uppmärksammas ska användaren omedelbart upphöra med att använda enheten tills det inte finns någon risk för sådana störningar. Med nämnda legala kommunikationer avses radiokommunikationer som sker i enlighet med gällande telekommunikationslagstiftning.

Radiofrekvensenheter med låg effekt måste vara mottagliga för störningar från legala kommunikationer och enheter som sänder ut ISM-radiovägor.

Tabell över farliga föremål som kontrolleras i Kina

Namn och innehåll på giftiga eller farliga ämnen eller delar						
	Giftiga eller farliga ämnen och delar					
Namn	Bly (Pb)	Kvikksilver (Hg)	Kadmium (Cd)	Sexvärt krom (CR(VI))	Polybromerade bifenyler (PBB)	Polybromerad difenyleter (PBDE)
PCB:er	x	0	0	0	0	0
Metall	x	0	0	0	0	0
Plast	0	0	0	0	0	0
Högtalare	x	0	0	0	0	0
Kablar	x	0	0	0	0	0
Den här tabellen är uppställd i enlighet med bestämmelserna i SJ/T 11364.						
O: Anger att detta giftiga eller farliga ämne som ingår i alla homogena material i den här artikeln ligger under gränsvärdena uppställda i GB/T 26572.						
X: Anger att detta giftiga eller farliga ämne som ingår i minst ett av de homogena materialen i den här artikeln ligger över gränsvärdena uppställda i GB/T 26572.						

Tabell över farliga föremål som kontrolleras i Taiwan

Utrustningens namn: Aktiv högtalare, typtilldelning: 423888						
Begränsade ämnen och dess kemiska beteckningar						
Enhet	Bly (Pb)	Kvikksilver (Hg)	Kadmium (Cd)	Sexvärt krom (Cr+6)	Polybromerade bifenyler (PBB)	Polybromerade difenyletrar (PBDE)
PCB:er	-	o	o	o	o	o
Metalldelar	-	o	o	o	o	o
Plastdelar	o	o	o	o	o	o
Högtalare	-	o	o	o	o	o
Kablar	-	o	o	o	o	o

Obs 1! "o" anger att det procentuella innehållet i det begränsade ämnet inte överstiger referensvärdet.

Obs 2! Med "-" anges att den begränsade substansen motsvarar undantaget.

Tillverkningsdatum: Den åttonde siffran i serienumret visar tillverkningsåret; "1" är 2011 eller 2021.

Kinaimportör: Bose Electronics (Shanghai) Company Limited, Part C, Plant 9, No. 353 North Riyang Road, China (Shanghai) Pilot Free Trade Zone

EU-importör: Bose Products B.V., Gorslaan 60, 1441 RG Purmerend, Nederländerna

Taiwanimportör: Bose Taiwan Branch, 9F-A1, No. 10, Section 3, Minsheng East Road, Taipei City 104, telefonnummer Taiwan: +886-2-2514 7676

Mexikoimportör: Bose de México, S. de R.L. de C.V., Paseo de las Palmas 405-204, Lomas de Chapultepec, 11000 México, D.F. Telefonnummer: +5255 (5202) 3545

Ineffekt: 100 - 240 V ~ 50/60 Hz; 25 W

Säkerhetsinformation

Den här produkten kan ta emot automatiska säkerhetsuppdateringar från Bose. För att ta emot automatiska säkerhetsuppdateringar måste du slutföra produktinstallationen i Bose Music-appen och ansluta produkten till Internet. **Om du inte slutför installationen blir du ansvarig för att installera säkerhetsuppdateringar som Bose gör tillgängliga.**

Amazon, Alexa, Amazon Music och alla relaterade logotyper är varumärken som tillhör Amazon, Inc. eller dess dotterbolag.

Apple, Apple-logotypen och AirPlay är varumärken som tillhör Apple Inc. i USA och i andra länder. App Store är ett tjänstemärke som tillhör Apple Inc.

Användning av Works with Apple-symbolen betyder att ett tillbehör har tillverkats speciellt för att fungera med tekniken som identifieras i symbolen och att de har certifierats av producenten för att uppfylla Apple-prestandastandarder.

Namnet *Bluetooth*[®] och logotyperna är registrerade varumärken som tillhör Bluetooth SIG, Inc., och all användning av sådana märken från Bose Corporation sker under licens.

Google och Google Play är varumärken som tillhör Google LLC.

Den här produkten innehåller iHeartRadio-tjänsten. iHeartRadio är ett registrerat varumärke som tillhör iHeartMedia, Inc.

Produkten är skyddad av Microsofts immateriella rättigheter. Användning eller distribution av sådan teknik utanför produkten är förbjudet utan licens från Microsoft.

Pandora är ett varumärke eller registrerat varumärke som tillhör Pandora Media, Inc. och används med tillstånd.

Den här produkten innehåller programvara från Spotify som omfattas av tredjepartslicenser, du hittar licenserna här: www.spotify.com/connect/third-party-licenses

Spotify är ett registrerat varumärke som tillhör Spotify AB.

Wi-Fi är ett registrerat varumärke som tillhör Wi-Fi Alliance[®].

Bose Corporations huvudkontor: 1-877-230-5639

Bose, Bose Music, Bose Noise Cancelling Headphones, Bose Smart Speaker, QuietComfort, SimpleSync, SoundLink och SoundLink Revolve är varumärken som tillhör Bose Corporation.

© 2021 Bose Corporation. Ingen del av denna publikation får återges, modifieras, distribueras eller på något annat sätt användas utan föregående skriftlig tillåtelse.

Fyll i uppgifterna och spara dem för senare bruk

Serie- och modellnumret finns på undersidan av högtalaren.

Serienummer: _____

Modellnummer: _____

Förvara kvittot tillsammans med bruksanvisningen. Det är nu dags att registrera Bose-produkten. Du gör det enklast genom att besöka webbplatsen global.Bose.com/register

Visa de licensmeddelanden som gäller för programvaran från tredje part som inkluderas som komponenter i Bose Smart Speaker 500-produkten:

1. Tryck och håll nere Hög volym-knappen + och Sänk volym-knappen — på högtalaren i 5 sekunder.
2. Anslut en micro USB-kabel till USB-porten på baksidan av högtalaren.
3. Anslut andra änden av USB-kabeln till en dator.
4. På datorn anger du **<http://203.0.113.1/opensource>** i en webbläsare för att visa användaravtalet och licensinformationen.

VAD FINNS I FÖRPACKNINGEN

Innehåll.....	12
---------------	----

HÖGTALARPLACERING

Rekommendationer.....	13
-----------------------	----

STRÖM

Anslut högtalaren till strömkällan.....	14
Nätverksviloläge.....	14
Väcka högtalaren från nätverksviloläge manuellt.....	14

INSTALLATION AV BOSE MUSIC-APPEN

Ladda ner Bose Music-appen.....	15
---------------------------------	----

BEFINTLIG ANVÄNDARE AV BOSE MUSIC-APPEN

Lägga till högtalaren i ett befintligt konto.....	16
Anslut till ett annat Wi-Fi®-nätverk.....	16

HÖGTALARKONTROLLER

Högtalarfunktioner	18
Medieuppspelning och volym.....	18
Kontroller för röstassistent.....	19
Förval.....	19

FÖR RÖSTASSISTENTEN

Alternativ för röstassistent.....	20
Installation av din röstassistent.....	20
Komma åt Alexa.....	21
Röstkommandon.....	21
Använda högtalarens kontroller.....	22
Komma åt Google Assistant.....	23
Röstkommandon.....	23
Använda högtalarens kontroller.....	24
Spela upp musik med Google Assistant.....	25
Ställ in förvald ljudtjänst.....	25

EGNA FÖRVALSINSTÄLLNINGAR

Ställa in ett förval.....	26
Spela upp ett förval.....	26

BLUETOOTH®-ANSLUTNINGAR

Ansluta till en mobil enhet.....	27
Koppla från en mobil enhet.....	28
Återansluta en mobil enhet.....	28
Anslut ytterligare en bärbar enhet.....	28
Rensa högtalarens enhetslista.....	29

STRÖMMA LJUD MED AIRPLAY

Strömma ljud från Kontrollpanelen.....	30
Strömma ljud från en app.....	30

TRÅDBUNDNA ANSLUTNINGAR

Ansluta en ljudkabel.....	31
---------------------------	----

HÖGTALARENS STATUS

Wi-Fi-status.....	32
Anslutningsstatus för <i>Bluetooth</i>	33
AUX-status.....	33
Status för röstassistenten	34
Indikator för avstängd mikrofon	34
Medieuppspelning och volym	35
Uppdateringar och fel.....	35

HÖGTALARENS SKÄRM

Så här ställer du in klockan	36
Stäng av skärmen	36

AVANCERADE FUNKTIONER

Uppdatera högtalaren.....	37
Aktivera/inaktivera Wi-Fi.....	37

ANSLUTA BOSE-PRODUKTER

Ansluta en Bose SoundLink <i>Bluetooth</i> -högtalare eller Bose-hörlurar.....	38
Fördelar	38
Kompatibla produkter.....	38
Ansluta med Bose Music-appen	39
Återansluta en Bose SoundLink <i>Bluetooth</i> -högtalare eller Bose-hörlurar.....	39

SKÖTSEL OCH UNDERHÅLL

Rengöra högtalaren	40
Reservdelar och tillbehör.....	40
Begränsad garanti	40

FELSÖKNING

Prova det här först.....	41
Andra lösningar	41
Återställ högtalaren	45
Återställa högtalarens nätverks- och ljudinställningar.....	45

INNEHÅLL

Kontrollera att du har följande:

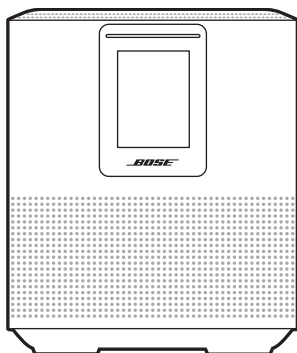

Bose Smart Speaker 500

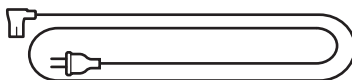

Elkabel*

*Kan levereras med flera typer av elkablar. Använd den elkabel som är avsedd för din region.

OBS! Om någon del av produkten är skadad ska du inte använda den. Kontakta en Bose-återförsäljare eller Bose kundtjänst.

Besök: worldwide.bose.com/Support/HS500

REKOMMENDATIONER

Bästa prestanda uppnås om följande rekommendationer följs när högtalaren placeras:

- Placera INTE högtalaren ovanpå ljud- eller videoutrustning (mottagare, TV-apparater osv.) eller andra föremål som alstrar värme. Värmen som kommer från sådana enheter kan resultera i försämrade högtalarprestanda.
- Placera INTE föremål ovanpå högtalaren eller framför högtalaren.
- Du undviker störningar genom att hålla annan trådlös utrustning 0,3 till 0,9 m från högtalaren. Placera högtalaren utanför och borta från metallskåp och direktverkande värmekällor.
- Placera högtalaren på gummitassarna på en stadig och jämn yta.
- Kontrollera att det finns ett eluttag i närheten.

ANSLUT HÖGTALAREN TILL STRÖMKÄLLAN

1. Anslut elkabeln till elkontakten på högtalaren.

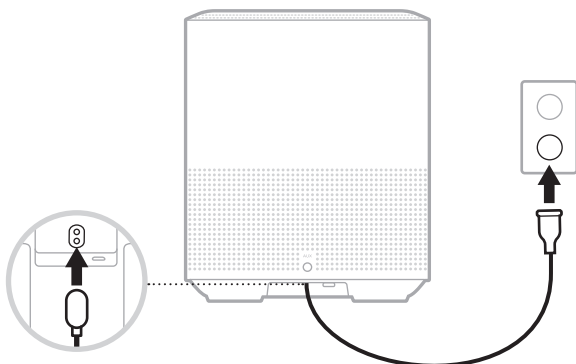

2. Sätt in den andra änden i ett vägguttag.

Högtalaren sätts på och lampan lyser med fast gult sken.

NÄTVERKSVILOLÄGE

Högtalaren går i nätverksviloläge när ljudet stoppas och när du inte har tryckt på någon knapp under minst 20 minuter. Växk högtalaren från nätverksviloläge:

- Tryck på vilken knapp som helst på högtalaren.
- Spela eller återuppta ljud från din mobila enhet eller med Bose Music-appen.
- Prata med Amazon Alexa eller Google Assistant.

OBS! Se till att högtalaren är installerad med Bose Music-appen och att mikrofonen är på om du vill ha åtkomst till röstassistenten i nätverksviloläge (se sidan 20).

Väcka högtalaren från nätverksviloläge manuellt

Knacka och håll nere spela upp/pausa-knappen \triangleright tills skärmen visar klockan eller blir svart.

Bose Music-appen låter dig ställa in och kontrollera din högtalare från valfri mobil enhet som t.ex. en smarttelefon eller surfplatta.

Med appen kan du strömma musik, göra och ändra inställningar, lägga till musiktjänster, utforska internetradiostationer, konfigurera Amazon Alexa och Google Assistant samt hantera inställningarna för högtalaren.

OBS! Om du redan har skapat ett Bose-konto via appen för en annan Bose-produkt kan du läsa på "Befintlig användare av Bose Music-appen" på sidan 16.

LADDA NER BOSE MUSIC-APPEN

1. Ladda ner Bose Music-appen till din mobila enhet.

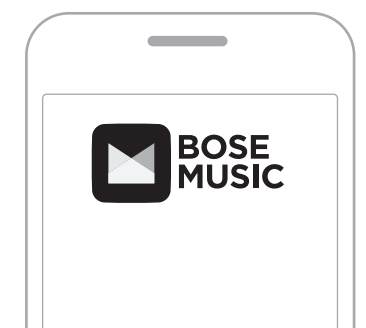

2. Följ instruktionerna i appen.

LÄGGA TILL HÖGTALAREN I ETT BEFINTLIGT KONTO

Gå till skärmvyn My Product i Bose Music-appen och lägg till din Bose Smart Speaker 500.

ANSLUT TILL ETT ANNAT WI-FI-NÄTVERK

Anslut till ett annat nätverk om ditt nätverksnamn eller lösenord har ändrats eller om du vill lägga till eller byta till ett annat nätverk.

1. Tryck in och håll ned AUX-knappen och knappen för att spela upp/pausa ▶|| tills ljusrampen lyser gult.
2. Öppna Wi-Fi-inställningarna på din mobila enhet.
3. Välj Bose Smart Speaker 500.
4. Öppna Bose Music-appen och följ instruktionerna i appen.

OBS! Gå till skärmvyn My Product och lägg till din högtalare om appen inte ber dig att installera.

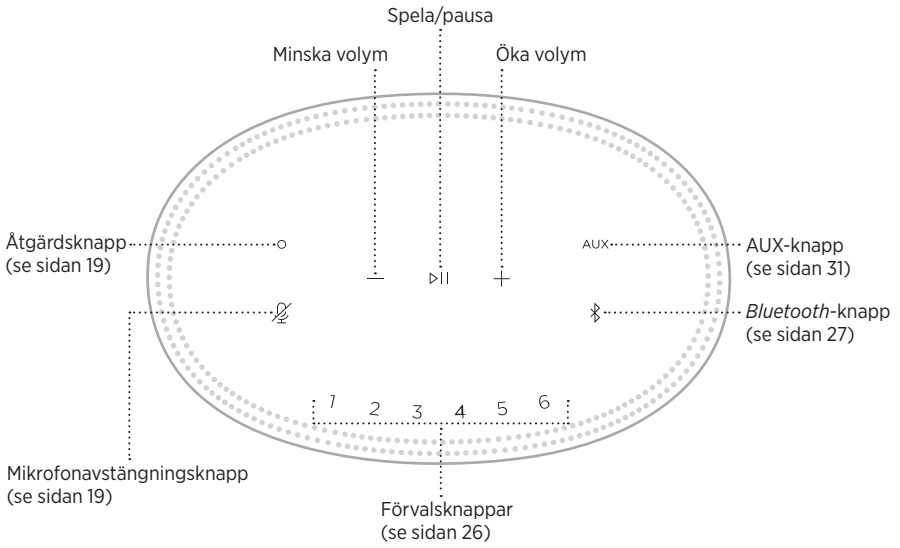

HÖGTALARFUNKTIONER

Högtalarknapparna sitter på högtalarens ovsida.

OBS! Du kan även kontrollera högtalaren via Bose Music-appen.

Medieuppspelning och volym



FUNKTION	ÅTGÄRD
Spela/pausa	Knacka på ▷ . Lampans sidor lyser med ett fast vitt sken tills ljud spelas upp igen.
Hoppa framåt	Knacka två gånger på ▷ .
Hoppa bakåt	Knacka tre gånger på ▷ .
Minska volym	Tryck —. OBS: För att sänka volymen snabbt knackar du och håller nere —.
Höj volym	Tryck +. OBS: För att höja volymen snabbt knackar du och håller nere +.

KONTROLLER FÖR RÖSTASSISTENT

Du kan använda åtgärdsknappen  och mikrofonknappen  för att styra Amazon Alexa (se sidan 22) eller Google Assistant (se sidan 24).

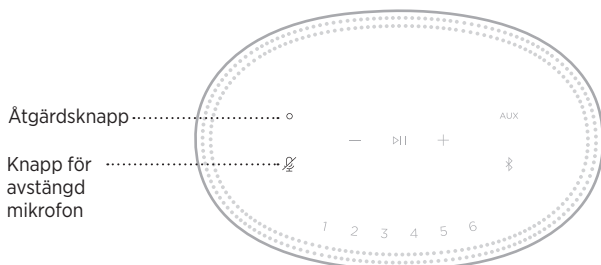

FÖRVAL

Högtalaren inkluderar sex förval som du kan ställa in så att de spelar upp från dina favoritmusiktjänster. Efter installation kan du när som helst lyssna på din musik genom att trycka på en knapp på fjärrkontrollen eller genom Bose Music-appen.

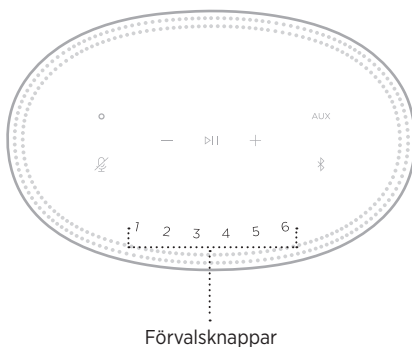



Mer information om inställningar och förval finns i "Egna förvalsinställningar" på sidan 26.

ALTERNATIV FÖR RÖSTASSISTENT

Du kan programmera din högtalare för att snabbt och enkelt kunna komma åt Amazon Alexa eller Google Assistant.

OBS! Amazon Alexa och Google Assistant finns inte på vissa språk och i vissa länder.

ALTERNATIV	ANVÄNDNING
Amazon Alexa	Använd din röst och/eller åtgärdsknappen  (se sidan 22).
Google Assistant	Använd rösten och/eller åtgärdsknappen  (se sidan 24).

OBS! Du kan inte ge högtalaren åtkomst till både Amazon Alexa och Google Assistant samtidigt.

INSTALLATION AV DIN RÖSTASSISTENT

Se innan du börjar till att din mobila enhet och högtalaren är anslutna till samma Wi-Fi-nätverk.

Använd Bose Music-appen för installation av röstassistenten. Du kan nå detta alternativ från menyn Inställningar.

OBS! Se till att du använder samma konto till din ljudtjänst som du använde i Bose Music-appen när du ställer in din röstassistent.

KOMMA ÅT ALEXA

Högtalaren har Amazon Alexa. Med Alexa kan du använda rösten för att spela musik, lyssna på nyheter, kolla vädret, styra smarta enheter i hemmet och mycket annat. Att använda Alexa i din högtalare kräver bara att du frågar. Ställ en fråga eller använd åtgärdsknappen  för att Alexa ska svara omedelbart.

Mer information om vad Alexa kan hjälpa dig med finns på:
<https://www.amazon.com/usealexa>



OBS! Alexa är inte tillgängligt i vissa språk och vissa länder.

Röstkommandon

Starta med "Alexa," och säg sedan:

SAKER DU KAN PROVA	VAD DU KAN PROVA:
Prata med Alexa	Vad blir det för väder?
Spela upp ljud	Spela Beethoven. OBS: Amazon Music är den förinställda musiktjänsten. Använd Alexa-appen för att byta förinställd musiktjänst.
Kontrollera volymen	Höj volymen.
Spela upp från en ljudtjänst	Spela NPR på TuneIn. OBS: Amazon Alexa har inte stöd för alla ljudtjänster.
Spela upp på en specifik högtalare	Spela funk i vardagsrummet. OBS: Kontrollera att du säger högtalarnamnet som du angett i Bose Music-appen. Använd det namn som angetts i Alexa-appen eller ändra namnet i Bose Music-appen om flera högtalare har samma namn.
Hoppa till nästa låt	Nästa låt.
Ställa in en timer	Ställ in en timer på fem minuter.
Hitta nya färdigheter	Vilka nya färdigheter har du?
Stanna Alexa	Stopp.



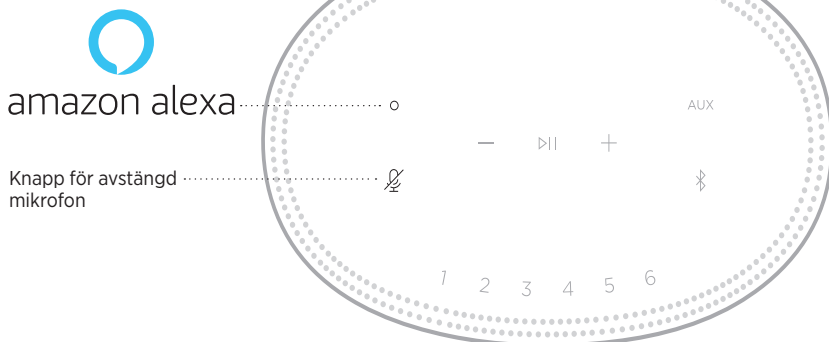

Använda högtalarens kontroller

Åtgärdsknappen  och mikrofonavstängningsknappen  används för att kontrollera Alexa. De sitter på högtalarens ovansida.



SAKER DU KAN PROVA

ÅTGÄRD

Prata med Alexa	Tryck på  och säg sedan vad du vill. En lista med saker du kan prova finns på: https://www.amazon.com/usealexa
Stanna alarm och timers	Tryck på  .
Stanna Alexa	Tryck på  .
Sätta på/stänga av mikrofonen	Knacka på  . OBS: När mikrofonen är avstängd lyser  med ett fast rött sken och Alexa är otillgänglig.

KOMMA ÅT GOOGLE ASSISTANT

Tala med Google i din Bose Smart Speaker 500 för att enkelt njuta av musik hemma; spela din favoritmusik, styr volymen och hitta information om låten som du lyssnar på – hands-free. Du kan även planera din dag, ställa in larm och styra smarta enheter i hemmet - bara genom att använda rösten.

Mer information om vad Google Assistant kan göra finns på:

<https://support.google.com/assistant>

TÄNK PÅ FÖLJANDE:

- Google Assistant är inte tillgängligt på vissa språk och i vissa länder.
- Mer information om att spela upp ljud med Google Assistant finns på sidan 25.

Röstkommandon

Börja med "Hey Google" och säg sedan:

SAKER DU KAN PROVA	VAD DU KAN PROVA ATT SÄGA
Underhållning	Spela upp lite musik
Planera din dag	Vad står i min kalender för dagen?
Hantera saker att göra	Ställ in ett larm klockan 7 imorgon
Styra ditt hem	Tänd lamporna
Få svar	Vad är senaste nytt?
Få saker gjorda	Påminn mig om att köpa mjölk ikväll
Prova roliga saker	Berätta roliga fakta

Använda högtalarens kontroller

Du kan använda åtgärdsknappen  och mikrofonknappen  för att styra Google Assistant. De sitter på högtalarens ovsida.





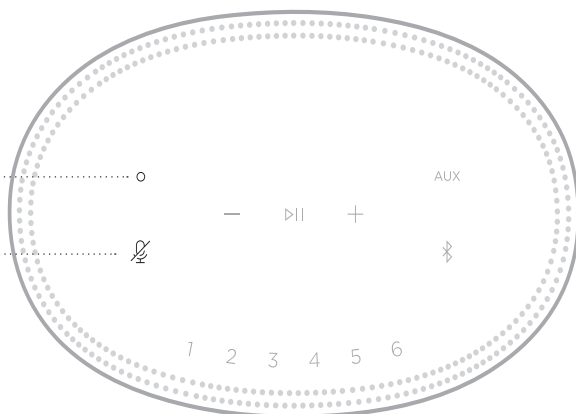

Hey Google

Knapp för avstängd
mikrofon



SAKER DU KAN PROVA

ÅTGÄRD

Prata med Google Assistant	Tryck på  och säg sedan vad du vill. En lista med saker du kan prova finns på: https://support.google.com/assistant
Stanna alarm och timers	Tryck på  .
Stoppa Google Assistant	Tryck på  .
Sätta på/stänga av mikrofonen	Tryck på  . När mikrofonen är avstängd lyser  med ett fast rött sken och Google Assistant är otillgänglig.

SPELA UPP MUSIK MED GOOGLE ASSISTANT

Be Google att spela upp musik från din standardljudtjänst eller från en specifik ljudtjänst.

Börja med "Hey Google" och säg sedan:

SAKER DU KAN PROVA	VAD DU KAN PROVA ATT SÄGA
Spela musik	Spela upp lite musik. OBS: Google Assistant använder din förvalda ljudtjänst. Om du hör ett felmeddelande måste du kanske byta förvald ljudtjänst. Använd Google Assistant-appen för att ändra inställningen.
Styra din högtalare	Höj volymen.
Spela upp från en ljudtjänst	Spela NPR på TuneIn. OBS: Google Assistant har inte stöd för alla ljudtjänster.
Spela upp på en specifik högtalare	Spela lite jazz på högtalarna i vardagsrummet. OBS: Kontrollera att du säger högtalarnamnet som du angett i Bose Music-appen. Använd det namn som angetts i Google Assistant-appen eller ändra namnet i Bose Music-appen om flera högtalare har samma namn.

Ställ in förvald ljudtjänst

Under installationen av Google Assistant ber Google Assistant-appen dig att välja en ljudtjänst. När du ber Google att spela musik på Bose-produkter är Pandora och Spotify de enda standardtjänsterna som stöds. Även om andra ljudtjänster listas som tillgängliga under installationen saknas stöd för dem.

Välj Pandora eller Spotify som förvald musiktjänst för bästa upplevelse. Om du väljer en ljudtjänst som saknar stöd kommer du att höra ett felmeddelande när du försöker spela upp ljud.

Du kan kontrollera dina förval med Bose Music-appen eller knapparna på högtalarens ovansida.

OBS! Du kan inte ställa in förval i *Bluetooth*- eller *AUX*-läget.

STÄLLA IN ETT FÖRVAL

1. Strömma musik via Bose Music-appen.
2. Medan musiken spelas knackar du på och håller inne ett förval på högtalaren tills du hör en ton.

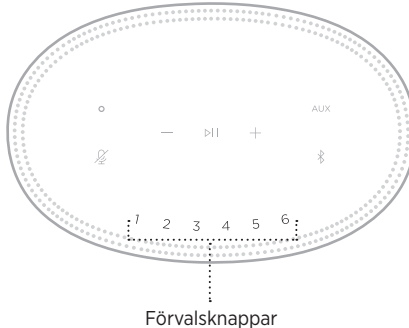

Skärmen visar att ett nytt förval har ställts in.

SPELA UPP ETT FÖRVAL

När du anpassat förvalen knackar du på ett förval för att spela upp det.

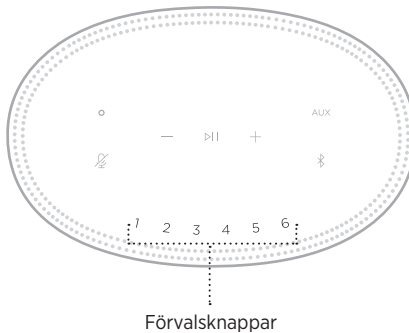

Skärmen visar det valda förvalet.

Den trådlösa *Bluetooth*-tekniken kan du använda för att strömma musik från mobila enheter som exempelvis en smarttelefon, surfplatta eller dator. Innan du kan strömma musik från en enhet måste du först ansluta enheten till högtalaren.

ANSLUTA TILL EN MOBIL ENHET

1. Knacka på *Bluetooth*-knappen .

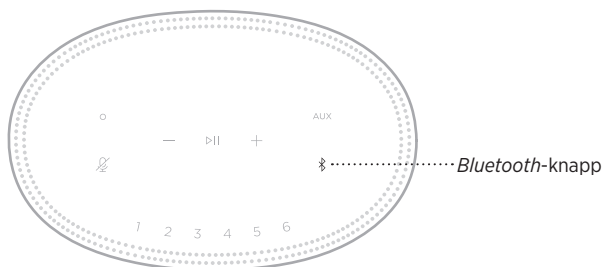

Ljusrampen pulserar blått.

2. Aktivera *Bluetooth*-funktionen på din enhet.

TIPS: *Bluetooth*-menyn hittar du vanligtvis i menyn Inställningar.

3. Välj högtalaren i enhetslistan.

TIPS: Leta efter namnet som du angav för högtalaren i Bose Music-appen. Om du inte gav högtalaren något namn kommer standardnamnet att visas.



När den är ansluten hörs en signal. Lampan lyser med ett fast vitt sken som övergår till svart och högtalarens namn dyker upp i listan över mobila enheter.

KOPPLA FRÅN EN MOBIL ENHET

Använd Bose Music-app för att koppla från din mobila enhet.

OBS! Du kan även använda *Bluetooth*-inställningarna på din mobila enhet. Frånkoppling av *Bluetooth* på din enhet leder till att alla andra enheter kopplas från.

ÅTERANSLUTA EN MOBIL ENHET

1. Knacka på *Bluetooth*-knappen .

OBS! Kontrollera att *Bluetooth*-funktionen är aktiverad på din mobila enhet.

Skärmen visar vilken enhet som för närvarande är ansluten.

2. Spela upp ljudet i den anslutna mobila enheten.

ANSLUT YTTERLIGARE EN BÄRBAR ENHET

Högtalaren kan lagra upp till åtta anslutna enheter i synkroniseringslistan och den kan vara aktivt ansluten till två enheter samtidigt.

OBS! Du kan endast spela upp ljud från en enhet i taget.

1. Knacka och hålla inne  tills ljusrampen pulserar blått.

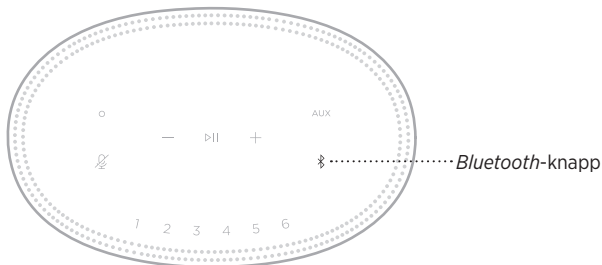

2. Välj högtalaren i enhetslista på din mobila enhet.

OBS! Kontrollera att *Bluetooth*-funktionen är aktiverad på din mobila enhet.

RENSA HÖGTALARENS ENHETSLISTA

1. Tryck och håll inne ⌘ i 10 sekunder tills ljusrampen fylls till mitten, pulserar vitt två gånger och svartnar.

Ljusrampen pulserar blått.

2. Ta bort högtalaren från *Bluetooth*-listan på enheten.

Alla enheter tas bort och högtalaren är klar för att synkroniseras (se sidan 27).

Högtalaren kan spela upp ljud via AirPlay 2 vilket gör att du snabbt kan strömma ljud från din Apple-enhet till högtalaren eller flera högtalare.

TÄNK PÅ FÖLJANDE:

- För att använda AirPlay 2 krävs en Apple-enhet med iOS 11.4 eller senare.
- Din Apple-enhet och högtalaren måste vara anslutna till samma Wi-Fi-nätverk.
- Mer information om AirPlay finns på: <https://www.apple.com/airplay>

STRÖMMA LJUD FRÅN KONTROLLPANELEN

1. Öppna Kontrollpanelen på Apple-enheten.
2. Tryck och håll inne ljudkortet i skärmens över högra hörn och tryck på AirPlay -ikonen .
3. Välj din eller dina högtalare.

STRÖMMA LJUD FRÅN EN APP

1. Öppna en musikapp (som Apple Music) och välj en låt att spela.
2. Knacka på .
3. Välj din eller dina högtalare.

ANSLUTA EN LJUDKABEL

Du kan ansluta en smarttelefon, surfplatta, dator eller annan typ av mobil enhet till högtalaren med en kabel med en 3,5 mm-kontakt (medföljer ej).

1. Anslut ena änden av en 3,5 mm ljudkabel (medföljer ej) till hörlursutgången på den mobila enheten.
2. Anslut den andra änden av 3,5 mm ljudkabeln till AUX-kontakten på baksidan av högtalaren.

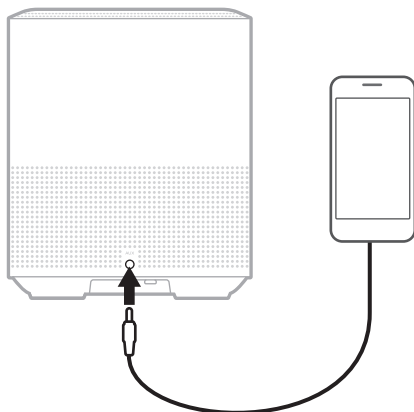

3. Knacka på AUX överst på högtalaren.

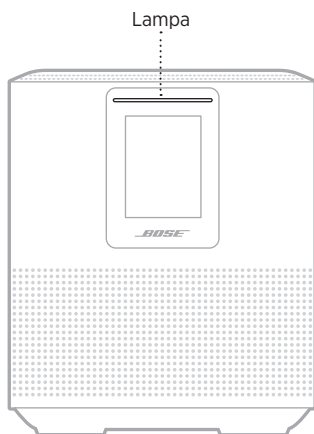

Ljusrampen lyser med fast vitt sken som övergår till svart.

LED-lampan på högtalarens framsida visar högtalarens status.





WI-FI-STATUS

Visar det trådlösa Wi-Fi-nätverkets anslutningsstatus för högtalaren.

LAMPANS UPPFÖRANDE		SYSTEMLÄGE
Pulserar vitt		Ansluter till det trådlösa nätverket
Fast vitt sken som övergår till svart		Ansluten till det trådlösa nätverket

ANSLUTNINGSTATUS FÖR *BLUETOOTH*

Visar *Bluetooth*-anslutningarnas status för mobila enheter.

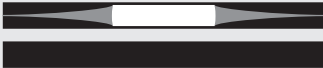
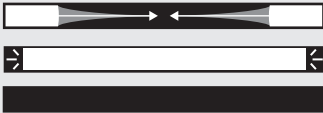
LAMPANS UPPFÖRANDE		SYSTEMLÄGE
Pulserar blått		Redo att ansluta till en mobil enhet
Pulserar vitt		Ansluta till en mobil enhet
Fast vitt sken som övergår till svart		Ansluten till en mobil enhet
Det vita ljuset fyller till mitten, pulserar två gånger och övergår till svart		Rensa enhetslistan





AUX-STATUS

Visar anslutningsstatus för enheter anslutna med en AUX-kabel.

LAMPANS UPPFÖRANDE		SYSTEMLÄGE
Fast vitt sken som övergår till svart		Ansluten till AUX-källa

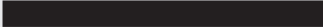
STATUS FÖR RÖSTASSISTENTEN

Visar status för röstassistenten.

LJUSRAMPENS UPPFÖRANDE		SYSTEMLÄGE
Släckt		Röstassistenten är i viloläge
Vitt ljus glider till mitten och lyser sedan stadigt		Röstassistenten lyssnar
Vitt ljus glider till sidorna		Röstassistenten tänker
Pulserar vitt (fullt)		Röstassistenten talar
Pulserar gult		Avisering från röstassistenten

Indikator för avstängd mikrofon

Indikator för avstängd mikrofon

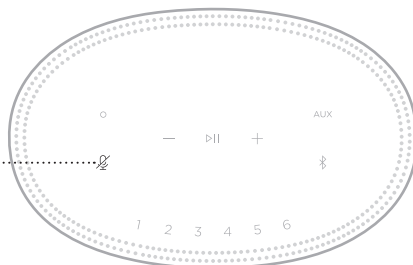

LAMPANS AKTIVITET



SYSTEMLÄGE

Fast rött sken

Mikrofonen är avstängd







MEDIEUPPSPELNING OCH VOLYM

Visar högtalarstatus för att styra mediauppspelning och volym.

LJUSRAMPENS UPPFÖRANDE		SYSTEMLÄGE
Två mittlampor lyser med fast vitt sken		Spela/pausa
Högra änden av ljusrampen pulserar vitt		Öka volym
Vänstra änden av ljusrampen pulserar vitt		Minska volym

UPPDATERINGAR OCH FEL

Visar statusen för programvaruuppdateringar och felmeddelanden.

LAMPANS UPPFÖRANDE		SYSTEMLÄGE
Lyser med fast gult sken		Wi-Fi-installation på gång
Vitt ljus glider från höger till vänster		Uppdatering laddas ned
Vitt ljus glider från vänster till höger		Uppdaterar högtalaren
Pulserar gult fyra gånger		Fel med källan - läs mer i Bose Music-appen
Pulserar rött fyra gånger		Tjänsten är inte tillgänglig för tillfället - försök igen om en stund
Fast rött sken		Fel med högtalaren. Kontakta Bose kundtjänst

På högtalarskärmen visas högtalarinformation och ikoner, samt information om strömningstjänst, album eller artist.

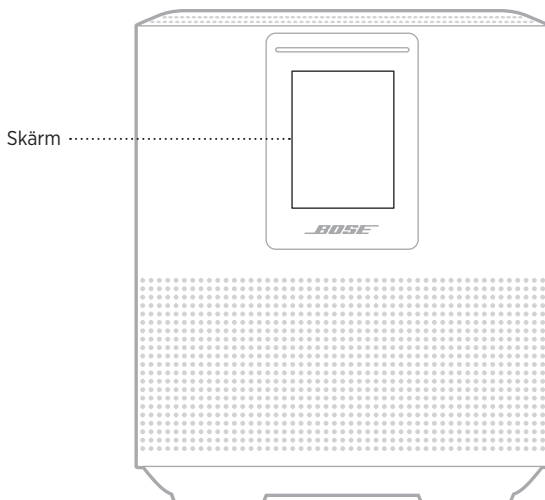

SÅ HÄR STÄLLER DU IN KLOCKAN

Använd Bose Music-appen för att ställa in klockan.

STÄNG AV SKÄRMEN

Skärmen är alltid tänd. Stänga av skärmen:

1. Stäng av klockan via Bose Music-appen.
2. Ställ in nätverksviloläge manuellt (se sidan 14).

UPPDATERA HÖGTALAREN

Högtalaren uppdateras automatiskt när den är ansluten till Bose Music-appen och ett Wi-Fi-nätverk.

AKTIVERA/INAKTIVERA WI-FI

Tryck och håll inne spela upp/pausa $\triangleright\parallel$ och *Bluetooth*-knappen \mathcal{B} i 5 sekunder tills det vita ljuset fyller till mitten, pulserar två gånger och svartnar.

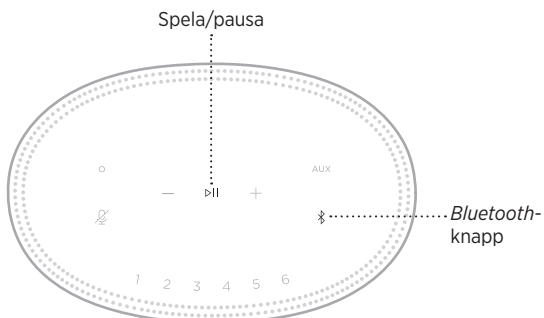

ANSLUTA EN BOSE SOUNDLINK *BLUETOOTH*-HÖGTALARE ELLER BOSE-HÖRLURAR

Med Bose SimpleSync™-teknik kan du ansluta vissa Bose SoundLink *Bluetooth*-högtalare eller Bose-hörlurar till Bose Smart Speaker 500 för ett nytt sätt att lyssna på musik.

Fördelar

- **Ljud i flera rum:** Lyssna på samma låt i två olika rum samtidigt, genom att ansluta din Bose SoundLink *Bluetooth*-högtalare till din Bose Smart Speaker 500.
- **En personlig lyssningsupplevelse:** Hör musiken tydligt från rummet bredvid genom att ansluta dina Bose-hörlurar till din Bose Smart Speaker 500. Använd fristående volymkontroller på varje produkt för att sänka eller stänga av ljudet på högtalaren medan du lyssnar på hörlurarna runt om i hemmet.

OBS! SimpleSync™-tekniken har en *Bluetooth*-räckvidd på 9 meter. Väggar och olika byggnadsmaterial kan ibland påverka mottagningen.

Kompatibla produkter

Du kan ansluta de flesta SoundLink *Bluetooth*-högtalarna och utvalda Bose-hörlurar till din Bose Smart Speaker 500.

Populära kompatibla produkter:

- Bose SoundLink Revolve+ *Bluetooth*-högtalare
- Bose SoundLink Mini *Bluetooth*-högtalare
- Bose SoundLink Color *Bluetooth*-högtalare
- Bose Noise Cancelling Headphones 700
- Trådlösa Bose QuietComfort 35-hörlurar

Nya produkter läggs till med jämna mellanrum. En fullständig lista och mer information finns på: worldwide.bose.com/Support/Groups

Ansluta med Bose Music-appen

Använd Bose Music-appen för att ansluta din SoundLink *Bluetooth*-högtalare eller dina Bose-hörlurar till din Bose Smart Speaker 500. Mer information finns på: worldwide.bose.com/Support/Groups

TÄNK PÅ FÖLJANDE:

- Se till att produkten du ansluter till är påslagen, befinner sig inom 9 m från Bose Smart Speaker 500 och är redo att ansluta till en annan enhet. Mer information finns i handboken för produkten.
- Du kan bara ansluta en produkt i taget till Bose Smart Speaker 500.

ÅTERANSLUTA EN BOSE SOUNDLINK *BLUETOOTH*-HÖGTALARE ELLER BOSE-HÖRLURAR

Sätt på din Bose SoundLink *Bluetooth*-högtalare eller dina Bose-hörlurar.

Din högtalare eller dina hörlurar försöker ansluta till de *Bluetooth*-enheter som senast anslöts, inklusive Bose Smart Speaker 500.

TÄNK PÅ FÖLJANDE:

- Din Bose Smart Speaker 500 måste vara inom 9 m och vara påslagen.
- Om högtalaren eller hörlurarna inte ansluts, se "Högtalaren återansluter inte till en nyligen ansluten Bose SoundLink *Bluetooth*-högtalare eller till Bose-hörlurar" på sidan 44.

RENGÖRA HÖGTALAREN

Rengör ytan på högtalaren med en mjuk och torr trasa.

TÄNK PÅ:

- Använd INTE spray i närheten av högtalaren. Använd inte lösningsmedel, kemikalier eller rengöringsmedel som innehåller alkohol, ammoniak eller slipmedel.
- Låt INTE vätska tränga in i några öppningar.

RESERVDELAR OCH TILLBEHÖR

Reservdelar och tillbehör kan beställas genom Bose kundtjänst.

Besök: worldwide.Bose.com/Support/HS500

BEGRÄNSAD GARANTI

Högtalaren täcks av en begränsad garanti. Mer information om den begränsade garantin finns på global.Bose.com/warranty.

Mer information om hur du registrerar din produkt finns på global.Bose.com/register. Dina garantirättigheter påverkas inte om du inte registrerar produkten.

PROVA DET HÄR FÖRST

Om du upplever problem med högtalaren ska du prova följande:

- Kontrollera att högtalarpanelen är ansluten till ett fungerande vägguttag (se sidan 14).
- Kontrollera alla kablar.
- Kontrollera vilket läge lampan visar (se sidan 32).
- Ladda ner Bose Music-appen och alla uppdateringar.
- Flytta högtalaren och den mobila enheten bort från eventuella störningskällor (trådlösa routrar, trådlösa telefoner, TV-apparater, mikrovågsugnar osv.).
- Flytta högtalaren så att den kommer innanför den rekommenderade räckvidden för den trådlösa routern eller den mobila enheten för att säkerställa funktionen.



ANDRA LÖSNINGAR

Om du inte kan lösa problemet ska du titta i tabellen nedan för att identifiera symptom och ta del av lösningar till vanliga problem. Kontakta Boses kundtjänst om du inte kan lösa ditt problem.

Besök: worldwide.Bose.com/contact

SYMPTOM	LÖSNING
Högtalaren startar inte	Anslut elkabeln till ett annat vägguttag. Dra ut elkabeln, vänta i 30 sekunder och sätt sedan tillbaka den i ett fungerande eluttag.
Högtalaren svarar inte vid installation	Kontrollera att du använder Bose Music-appen för installation. OBS: Gå till skärmvyn My Product och lägg till din högtalare om appen inte ber dig att installera. Dra ut elkabeln, vänta i 30 sekunder och sätt sedan tillbaka den i ett fungerande eluttag.
Bose Music-appen fungerar inte på min mobila enhet	Se till att din mobila enhet är kompatibel med Bose Music-appen och möter systemkraven. Se även din mobila enhets appbutik för mer information om detta. Avinstallera Bose Music-appen från din mobila enhet och återinstallera den sedan (se sidan 15).

SYMPTOM	LÖSNING
<p>Högtalaren ansluter inte till det trådlösa nätverket</p>	<p>Välj rätt nätverk i Bose Music-appen och ange rätt lösenord.</p> <p>Kontrollera att högtalaren och din mobila enhet är anslutna till samma trådlösa nätverk.</p> <p>Om dina nätverksinställningar har ändrats ska du läsa på sidan 16.</p> <p>Aktivera Wi-Fi på den mobila enhet som du använde för installationen.</p> <p>Stäng andra applikationer på din mobila enhet.</p> <p>Om routern har stöd för både 2,4 GHz och 5 GHz-banden, ska du kontrollera att båda den mobila enheten och högtalaren är anslutna till samma band.</p> <p>OBS: Ge banden specifika namn för att försäkra dig om att de ansluter till rätt band.</p> <p>Återställ routern.</p> <p>Avinstallera Bose Music-appen från din mobila enhet. Dra ut elkabeln, vänta i 30 sekunder och sätt sedan i den i ett fungerande eluttag. Ladda ner appen och starta om installationsprocessen.</p>
<p>Hackigt ljud eller inget ljud</p>	<p>Höj volymen på högtalaren och den mobila enheten.</p> <p>Stoppa andra program för direktuppspelning av ljud eller video.</p> <p>Byt till en annan källa.</p> <p>Spela upp ljud från en annan applikation eller musiktjänst.</p> <p>Kontrollera att du använder en kompatibel <i>Bluetooth</i>-mobil enhet.</p> <p>Starta om den mobila enheten.</p> <p>Dra ut elkabeln, vänta i 30 sekunder och sätt sedan tillbaka den i ett fungerande eluttag.</p>
<p>Högtalaren ansluter inte till <i>Bluetooth</i>-enheten</p>	<p>Stäng av <i>Bluetooth</i>-funktionen på den mobila enheten och sätt sedan på den igen. Ta bort högtalaren från <i>Bluetooth</i>-menyn. Anslut en gång till.</p> <p>Anslut en annan mobil enhet (se sidan 27).</p> <p>Kontrollera att du använder en kompatibel <i>Bluetooth</i>-mobil enhet.</p> <p>Ta bort högtalaren från den mobila enhetens enhetslista och anslut den igen (se sidan 27).</p> <p>Rensa högtalarnas enhetslista (se sidan 28).</p>

SYMPTOM	LÖSNING
<p>Högtalaren strömmar inte ljud via AirPlay</p>	<p>Se till att högtalaren är påslagen och inom räckhåll (se sidan 13).</p> <p>Se till att din Apple-enhet och högtalaren är anslutna till samma Wi-Fi-nätverk.</p> <p>Uppdatera din Apple-enhet.</p> <p>Se till att högtalaren är uppdaterad (se sidan 37).</p> <p>Om du inte hittar AirPlay-ikonen  i musikappen du streamar från kan du streama ljud från kontrollpanelen.</p> <p>Mer hjälp finns på: https://www.apple.com/airplay</p>
<p>Högtalaren syns inte i ett annat Bose-konto</p>	<p>Kontrollera att delning är aktiverat för högtalaren med hjälp av Bose Music-appen.</p> <p>Kontrollera att högtalaren och din mobila enhet är anslutna till samma trådlösa nätverk.</p>
<p>Amazon Alexa svarar inte</p>	<p>Kontrollera att Alexa är installerad via Bose Music-appen (se sidan 20).</p> <p>OBS: Högtalaren måste vara installerad och ansluten till ditt Wi-Fi-nätverk via Bose Music-appen.</p> <p>Kontrollera att Alexa är tillgänglig i ditt land.</p> <p>Kontrollera att knappen för avstängd mikrofon  inte lyser rött. Tryck på  för att sätta på mikrofonen.</p> <p>Kontrollera att du säger namnet som du angett i Bose Music-appen. Använd det namn som angetts i Alexa-appen eller ändra namnet i Bose Music-appen om flera högtalare har samma namn.</p> <p>Alexa saknar kanske stöd för din begäran. Nya funktioner läggs till med jämna mellanrum.</p> <p>Mer hjälp finns på: https://www.amazon.com/usealexa</p>

SYMPTOM	LÖSNING
<p>Google Assistant svarar inte och spelar inte upp ljud</p>	<p>Kontrollera att Google Assistant är installerad via Bose Music-appen (se sidan 20).</p> <p>Anslut den mobila enheten till Wi-Fi.</p> <p>Kontrollera att Alexa är tillgänglig i ditt land.</p> <p>Se till att du använder den senaste versionen av Google Assistant-appen.</p> <p>Kontrollera att den bärbara enheten är kompatibel.</p> <p>Ta bort Google Assistant från högtalaren via Bose Music-appen. Läggs sedan till Google Assistant igen.</p> <p>Välj Pandora eller Spotify som förvald musiktjänst för bästa upplevelse (se sidan 25).</p> <p>Kontrollera att du använder samma konto till din ljudtjänst på Bose Music-appen och Google Assistant-appen.</p> <p>Google Assistant saknar kanske stöd för din begäran. Nya funktioner läggs till med jämna mellanrum.</p> <p>Mer hjälp finns på: https://support.google.com/assistant</p>
<p>Ändra Google Assistants personliga resultatinställningar</p>	<p>Använd inställningsmenyn i Google Assistant-appen för att stänga av personliga resultat eller ändra konto för personliga resultat.</p>
<p>Högtalaren ansluter inte till en Bose SoundLink Bluetooth-högtalare eller till Bose-hörlurar</p>	<p>Se till att din Bose SoundLink <i>Bluetooth</i>-högtalare eller dina hörlurar är påslagna, befinner sig inom 9 m från Bose Smart Speaker 500 och är redo att ansluta till en annan enhet. Mer information finns i handboken för produkten.</p>
<p>Högtalaren återansluter inte till en nyligen ansluten Bose SoundLink Bluetooth-högtalare eller till Bose-hörlurar</p>	<p>Använd produktkontrollerna på din Bose SoundLink <i>Bluetooth</i>-högtalare eller hörlurarna för att bläddra igenom listan med produktenheter tills du hör namnet på din Bose Smart Speaker 500. Produktspecifika instruktioner finns i produktens bruksanvisning.</p> <p>OBS: Vissa högtalare och hörlurar, inklusive Bose Noise Cancelling Headphones 700, saknar stöd för att bläddra igenom listan med produktenheter. Se "Ansluta med Bose Music-appen" på sidan 39 för återanslutning av de produkterna.</p>
<p>Fördröjt ljud från en ansluten Bose SoundLink Bluetooth -högtalare eller Bose-hörlurar</p>	<p>Alla Bose SoundLink <i>Bluetooth</i>-högtalare och hörlurar kan inte spela upp perfekt synkroniserat ljud när de är anslutna till högtalaren. Kontrollera om din produkt är kompatibel på: worldwide.Bose.com/Support/Groups</p> <p>Installera alla tillgängliga programuppdateringar för din Bose SoundLink <i>Bluetooth</i>-högtalare eller dina hörlurar. Kontrollera om det finns uppdateringar genom att öppna lämplig Bose-app för din produkt på din mobila enhet eller gå till btu.Bose.com på datorn.</p>

ÅTERSTÄLL HÖGTALAREN

Vid en fabriksåterställning rensas alla käll volym- och nätverksinställningar från högtalaren och de ursprungliga inställningarna kommer att gälla.

Tryck och håll inne volym ner-knappen — och AUX-knappen i 10 sekunder tills den vita lampan fylls till mitten, pulserar två gånger och svartnar.

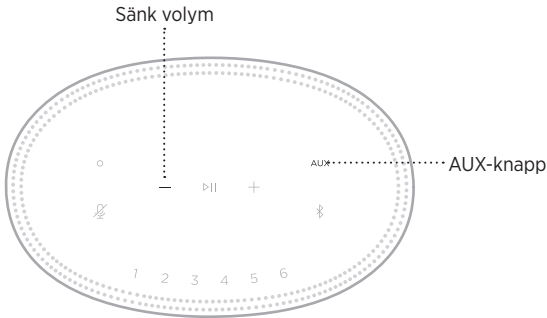

Högtalaren startar om. När återställningen är klar lyser ljusrampen med fast gult sken.

Återställa högtalarens nätverks- och ljudinställningar

Installera högtalaren via Bose Music-appen (se sidan 15).

โปรดอ่านและเก็บคำแนะนำด้านความปลอดภัย การรักษาความปลอดภัย และการใช้งานทั้งหมดไว้

CE Bose Corporation ขอประกาศในที่นี้ว่าผลิตภัณฑ์นี้สอดคล้องตามข้อกำหนดที่จำเป็นและข้อบังคับที่เกี่ยวข้องอื่นๆ ของข้อกำหนด Directive 2014/53/EU และข้อบังคับอื่นๆ ทั้งหมดของข้อกำหนด EU ที่ใช้บังคับ โปรดรับมาตรฐานความปลอดภัยของผลิตภัณฑ์ฉบับสมบูรณ์ สามารถอ่านได้จาก www.Bose.com/compliance

คำแนะนำด้านความปลอดภัยที่สำคัญ

1. โปรดอ่านคำแนะนำเหล่านี้
2. จดจำคำแนะนำเหล่านี้ไว้
3. ใส่ใจในคำเตือนทั้งหมด
4. ปฏิบัติตามคำแนะนำทั้งหมด
5. อย่าใช้อุปกรณ์นี้ใกล้กับน้ำ
6. ทำความสะอาดด้วยผ้าแห้งเท่านั้น
7. อย่ากีดขวางช่องระบายอากาศ ติดตั้งตามคำแนะนำของผู้ผลิต
8. ระวังไม่ให้สายไฟขวางทางเดินหรือหักงอ โดยเฉพาะบริเวณปลั๊ก จัดวางเคเบิลและจุดที่จะต่อออกมายังอุปกรณ์ให้สะดวกแก่การใช้งาน
9. ใช้แต่อุปกรณ์ต่อ/อุปกรณ์เสริมที่ผู้ผลิตระบุเท่านั้น
10. ถอดปลั๊กอุปกรณ์นี้ระหว่างฝนฟ้าคะนองหรือเมื่อไม่ได้ใช้งานเป็นเวลานาน
11. นำผลิตภัณฑ์เข้ารับการซ่อมแซมทั้งหมดจากช่างผู้ชำนาญเท่านั้น การเข้ารับการซ่อมแซมเป็นสิ่งจำเป็นเมื่ออุปกรณ์เกิดความเสียหายไม่ว่าทางใดทางหนึ่ง เช่น สายไฟหรือปลั๊กเสียหาย ของเหลวหรือวัตถุแปลกปลอมตกหล่นเข้าไปในอุปกรณ์ อุปกรณ์ถูกฝนหรือความชื้น ไม่ทำงานตามปกติ หรืออุปกรณ์แตกหล่น



สัญลักษณ์นี้มีบนผลิตภัณฑ์ หมายถึงบริเวณที่ไม่มีฉนวนหุ้มภายในเครื่อง ซึ่งอาจมีแรงดันสูงพอที่จะทำให้เสี่ยงต่อการถูกไฟฟ้าดูดได้



สัญลักษณ์นี้มีบนผลิตภัณฑ์ หมายถึงคำแนะนำในการใช้งานและการดูแลรักษาที่สำคัญในคู่มือผู้ใช้



ผลิตภัณฑ์นี้ประกอบด้วยชิ้นส่วนขนาดเล็ก ซึ่งอาจทำให้เกิดอันตรายจากการสำลัก ไม่เหมาะสำหรับเด็กอายุต่ำกว่า 3 ปี



ผลิตภัณฑ์นี้ประกอบด้วยวัสดุแม่เหล็ก ปรีक्षाแพทย์ว่าสิ่งนี้อาจส่งผลกระทบต่อการใช้งานอุปกรณ์การแพทย์ที่ปลูกถ่ายของคุณหรือไม่

- เพื่อลดความเสี่ยงต่อการเกิดเพลิงไหม้หรือไฟฟ้าดูด อย่าให้ผลิตภัณฑ์ถูกฝนหรือความชื้น
- อย่าวางผลิตภัณฑ์นี้ในบริเวณที่มีน้ำหยดหรือกระเด็น และไม่ควรวางภาชนะบรรจุของเหลว เช่น แก้วน้ำ ไว้บนหรือใกล้กับเครื่อง
- วางผลิตภัณฑ์ให้อยู่ห่างจากไฟและแหล่งที่ก่อให้เกิดความร้อน อย่าวางสิ่งที่ลุกไหม้ใดๆ เช่น เทียนไขที่จุดไฟ ไว้บนหรือใกล้กับผลิตภัณฑ์
- อย่าดัดแปลงผลิตภัณฑ์นี้โดยไม่ได้รับอนุญาต
- อย่าใช้เครื่องแปลงไฟกับผลิตภัณฑ์นี้
- อย่าใช้ผลิตภัณฑ์นี้ในรถหรือเรือ
- ในกรณีที่ใช้ปลั๊กไฟหลักหรือปลั๊กพวงเป็นอุปกรณ์ตัดไฟ อุปกรณ์ตัดไฟดังกล่าวควรพร้อมใช้งาน



仅适用于 2000m 以下地区安全使用
ใช้ในพื้นที่ที่ความสูงน้อยกว่า 2000 เมตรเท่านั้น

- ป้ายกำกับผลิตภัณฑ์จะติดอยู่ข้างใต้ผลิตภัณฑ์

หมายเหตุ: อุปกรณ์นี้ผ่านการทดสอบและพบว่าตรงตามข้อกำหนดสำหรับอุปกรณ์ดีจิตอล คลาส B ตามส่วน 15 ของระเบียบ FCC ข้อจำกัดนี้กำหนดขึ้นเพื่อให้การป้องกันที่เหมาะสมจากการรบกวนที่เป็นอันตรายในการติดตั้งในที่พักอาศัย อุปกรณ์นี้ก่อให้เกิด ไข้ และสามารถแผ่พลังงานความถี่วิทยุ และหากติดตั้งและใช้งานไม่ตรงตามคำแนะนำ อาจเป็นสาเหตุให้เกิดการรบกวนที่เป็นอันตรายกับการสื่อสารทางวิทยุ อย่างไรก็ตาม ไม่มีการรับประกันว่าการรบกวนนี้จะไม่เกิดขึ้นในการติดตั้งแบบใดแบบหนึ่ง หากอุปกรณ์นี้ก่อให้เกิดการรบกวนที่เป็นอันตรายกับการรับสัญญาณวิทยุหรือโทรทัศน์ ซึ่งสามารถพิจารณาได้จากการลองปิดและเปิดอุปกรณ์ ขอแนะนำให้ผู้ซื้อลองแก้ไขการรบกวนดังกล่าว ด้วยวิธีการต่อไปนี้

- เปลี่ยนทิศทางหรือตำแหน่งของเสาอากาศ
- เพิ่มระยะห่างระหว่างอุปกรณ์และเครื่องรับสัญญาณ
- เสียบปลั๊กอุปกรณ์นี้กับตัวรับไฟฟ้าที่ไม่ได้ใช้ส่วร่วมกับเครื่องรับสัญญาณ
- ติดต่อขอรับความช่วยเหลือจากตัวแทนจำหน่ายหรือช่างเทคนิคด้านวิทยุ/โทรทัศน์ที่มีประสบการณ์

การแก้ไขหรือตัดแปลงอื่นใดที่ไม่ได้รับอนุญาตโดยตรงจาก Bose Corporation อาจทำให้ผู้ใช้ไม่มีสิทธิ์ใช้งานอุปกรณ์นี้ออกไป อุปกรณ์นี้สอดคล้องตามส่วน 15 ของระเบียบ FCC และมาตรฐาน RSS ที่ได้รับการยกเว้นใบอนุญาต ICSED Canada การทำงานของอุปกรณ์นี้ขึ้นอยู่กับเงื่อนไข 2 ประการ ดังนี้ (1) อุปกรณ์นี้ต้องไม่ก่อให้เกิดสัญญาณรบกวนที่เป็นอันตราย และ (2) อุปกรณ์นี้ต้องยอมรับสัญญาณรบกวนทุกชนิดที่ได้รับ รวมถึงสัญญาณรบกวนที่อาจทำให้เกิดการทำงานที่ไม่พึงประสงค์

อุปกรณ์นี้สอดคล้องตามข้อกำหนดความเสี่ยงต่ออันตรายจากรังสีของ FCC และ ICSED Canada ตามที่ประกาศไว้สำหรับประชาชนทั่วไป ต้องไม่ใช้งานหรือตั้งเครื่องส่งร่วมกับเสาอากาศหรือเครื่องส่งสัญญาณอื่นใด

ควรติดตั้งและใช้งานอุปกรณ์นี้ในระยะห่างอย่างน้อย 20 ซม. ระหว่างเครื่องกำเนิดรังสีและร่างกายของคุณ

อุปกรณ์นี้ เมื่อทำงานในย่านความถี่ 5150 ถึง 5250 MHz จะใช้สำหรับการใช้งานภายในอาคารเท่านั้น ทั้งนี้เพื่อลดโอกาสที่จะเกิดสัญญาณรบกวนที่เป็นอันตรายกับระบบอื่นๆ ที่ใช้ช่องสัญญาณร่วมกัน

CAN ICES-3(B)/NMB-3(B)

ผลิตภัณฑ์นี้ซึ่งเป็นไปตามข้อกำหนดด้านกรอกแบบเชิงนิเวศสำหรับผลิตภัณฑ์ที่เกี่ยวข้องกับพลังงานของข้อกำหนด Directive 2009/125/EC นั้น สอดคล้องตามบรรทัดฐานหรือเอกสารต่อไปนี้: กฎระเบียบ (EC) เลขที่ 1275/2008 ตามที่แก้ไขโดยกฎระเบียบ (EU) เลขที่ 801/2013

ข้อมูลสถานะพลังงานที่ต้องระบุ	โหมดพลังงาน	
	สถานะสแตนด์บาย	สถานะสแตนด์บายขณะเชื่อมต่อเครือข่าย
การสิ้นเปลืองพลังงานในโหมดที่ระบุ, ที่กำลังไฟเข้า 230V/50Hz	< 0.5 W	Wi-Fi®, Bluetooth® ≤ 2.0 W
ระยะเวลาหลังจากอุปกรณ์สลับเข้าสู่โหมดโดยอัตโนมัติ	< 2.5 ชั่วโมง	≤ 20 นาที
การสิ้นเปลืองพลังงานในสถานะสแตนด์บายขณะเชื่อมต่อเครือข่าย หากพอร์ตเครือข่ายแบบใช้สายทั้งหมดเชื่อมต่ออยู่ และเปิดใช้งานพอร์ตเครือข่ายแบบไร้สายทั้งหมด, ที่กำลังไฟเข้า 230V/50Hz	ไม่ระบุ	≤ 2.0 W
กระบวนการเปิดใช้งานปิดใช้งานพอร์ตเครือข่าย การปิดใช้งานเครือข่ายทั้งหมดจะเปิดใช้งานโหมดสแตนด์บาย	Wi-Fi: ปิดใช้งานโดยการกดปุ่มเล่น/หยุดชั่วคราวและปุ่ม Bluetooth ค้างไว้พร้อมกันนานอย่างน้อย 5 วินาที ทำซ้ำเพื่อเปิดใช้งาน Bluetooth: ปิดใช้งานโดยการล้างรายการการจับคู่ด้วยการกดปุ่ม Bluetooth ค้างไว้ 10 วินาที เปิดใช้งานโดยการจับคู่กับแหล่งสัญญาณ Bluetooth	

สำหรับยุโรป:

ช่วงความถี่การทำงานคือ 2400 ถึง 2483.5 MHz, 5150 ถึง 5350 MHz และ 5470 ถึง 5725 MHz

กำลังการส่งสูงสุดน้อยกว่า 20 dBm EIRP

กำลังการส่งสูงสุดต่ำกว่าข้อกำหนดที่กำหนด ดังนั้นไม่จำเป็นต้องมีการทดสอบ SAR และยกเว้นตามข้อกำหนดที่เกี่ยวข้อง อุปกรณ์นี้จำกัดให้ใช้งานภายในอาคารเมื่อทำงานในย่านความถี่ 5150 ถึง 5350 MHz ในประเทศสมาชิก EU ทั้งหมดที่แสดงในตาราง

									
BE	DK	IE	UK	FR	CY	SK	HU	AT	SE
BG	DE	PT	EL	HR	LV	LT	MT	PL	
CZ	EE	FI	ES	IT	RO	LU	NL	SI	



สัญลักษณ์นี้หมายความว่าไม่ควรทิ้งผลิตภัณฑ์นี้เหมือนเป็นขยะตามบ้านทั่วไป และควรจัดการทิ้งให้กับสถานจัดเก็บขยะที่เหมาะสมเพื่อให้นำไปรีไซเคิล การจัดการทิ้งและกำจัดอย่างเหมาะสมช่วยปกป้องทรัพยากรธรรมชาติ สุขภาพของมนุษย์ และสิ่งแวดล้อม สำหรับข้อมูลเพิ่มเติมเกี่ยวกับบทลงโทษและการรีไซเคิลผลิตภัณฑ์นี้ ให้ติดต่อเทศบาลในท้องถิ่นของคุณ บริการกำจัดขยะ หรือร้านค้าที่คุณซื้อผลิตภัณฑ์นี้

กฎระเบียบการจัดการสำหรับอุปกรณ์ความถี่วิทยุกำลังต่ำ

มาตรา 12

ตาม “กฎระเบียบในการบริหารจัดการสำหรับอุปกรณ์ความถี่วิทยุกำลังต่ำ” โดยไม่ได้รับอนุญาตจาก NCC บริษัท กิจการ หรือผู้ใช้ไม่ได้รับอนุญาตให้เปลี่ยนแปลงที่ ปรับปรุงกำลังการส่งสัญญาณ หรือแก้ไขลักษณะเฉพาะตลอดจนถึงประสิทธิภาพดั้งเดิมของอุปกรณ์ความถี่วิทยุกำลังต่ำที่ได้รับอนุมัติ

มาตรา 15

อุปกรณ์ความถี่วิทยุกำลังต่ำไม่ควรมีผลต่อความปลอดภัยของเครื่องบิน และรบกวนการสื่อสารตามกฎหมาย หากไม่เป็นเช่นนั้น ผู้ใช้ควรยุติการใช้งานทันทีจนกว่าจะไม่มีสัญญาณรบกวนอีกต่อไป การสื่อสารตามกฎหมายที่กล่าวข้างต้นหมายถึงการสื่อสารทางวิทยุที่ดำเนินการสอดคล้องกับกฎหมายโทรคมนาคม

อุปกรณ์ความถี่วิทยุกำลังต่ำต้องยอมรับการรบกวนจากระบบการสื่อสารตามกฎหมายหรืออุปกรณ์ที่ปล่อยคลื่นวิทยุ ISM

ตารางข้อกำหนดสารที่เป็นอันตรายของจีน

ชื่อและปริมาณสารหรือองค์ประกอบที่เป็นพิษหรือเป็นอันตราย						
สารและองค์ประกอบที่เป็นพิษหรือเป็นอันตราย						
ชื่อชิ้นส่วน	ตะกั่ว (Pb)	ปรอท (Hg)	แคดเมียม (Cd)	โครเมียม 6 (CR(VI))	โพลีโบรมิเนเตดเต็ดไบเฟนิล (PBB)	โพลีโบรมิเนเตดเต็ดไดเฟนิลเอเธอร์ (PBDE)
PCB	X	0	0	0	0	0
ชิ้นส่วนโลหะ	X	0	0	0	0	0
ชิ้นส่วนพลาสติก	0	0	0	0	0	0
ล้าโฟง	X	0	0	0	0	0
สาย	X	0	0	0	0	0

ตารางนี้ได้รับการจัดเตรียมตามข้อกำหนดของ SJ/T 11364

O: หมายความว่าสารพิษหรือสารอันตรายนี้ที่อยู่ในวัสดุทั้งหมดที่เป็นเนื้อเดียวกันสำหรับชิ้นส่วนนี้มีปริมาณต่ำกว่าข้อกำหนดขีดจำกัดของ GB/T 26572

X: หมายความว่าสารพิษหรือสารอันตรายนี้ที่อยู่ในวัสดุที่เป็นเนื้อเดียวกันอย่างน้อยหนึ่งชิ้นที่ใช้สำหรับชิ้นส่วนนี้มีปริมาณสูงกว่าข้อกำหนดขีดจำกัดของ GB/T 26572



ตารางข้อกำหนดสารที่เป็นอันตรายของได้หวัน

ชื่ออุปกรณ์: ลำโพงพาวเวอร์, การตั้งชื่อประเภท: 423888						
สารประกอบที่ถูกจำกัดและสัญลักษณ์ทางเคมีของสารนั้น						
ชุด	ตะกั่ว (Pb)	ปรอท (Hg)	แคดเมียม (Cd)	โครเมียมเฮกซะวาเลนต์ (Cr+6)	โพลีโบรมิเนเตดไดโอฟีนิล (PBB)	โพลีโบรมิเนเตดไดเฟนิลอีเทอร์ (PBDE)
PCB	-	o	o	o	o	o
ชิ้นส่วนโลหะ	-	o	o	o	o	o
ชิ้นส่วนพลาสติก	o	o	o	o	o	o
ลำโพง	-	o	o	o	o	o
สาย	-	o	o	o	o	o

หมายเหตุ 1: “o” ป่งชี้ปริมาณเปอร์เซ็นต์ของสารที่ถูกจำกัดไม่เกินเปอร์เซ็นต์ของการมีอยู่จริงที่ใช้อ้างอิง
 หมายเหตุ 2: “-” ป่งชี้ว่าสารที่ถูกจำกัดตรงตามข้อกำหนด

วันที่ผลิต: ตัวเลขหลักที่ 8 ในหมายเลขซีเรียระบุถึงปีที่ผลิต หมายเลข “1” หมายถึงปี ค.ศ. 2011 หรือปี ค.ศ. 2021

ผู้นำเข้าของจีน: Bose Electronics (Shanghai) Company Limited, Part C, Plant 9, No. 353 North Riyang Road, China (Shanghai) Pilot Free Trade Zone

ผู้นำเข้าของ EU: Bose Products B.V., Gorslaan 60, 1441 RG Purmerend, The Netherlands

ผู้นำเข้าของไต้หวัน: Bose Taiwan Branch, 9F-A1, No. 10, Section 3, Minsheng East Road, Taipei City 104, หมายเลขโทรศัพท์ของไต้หวัน: +886-2-2514 7676

ผู้นำเข้าของเม็กซิโก: Bose de México, S. de R.L. de C.V., Paseo de las Palmas 405-204, Lomas de Chapultepec, 11000 México, D.F. หมายเลขโทรศัพท์: +5255 (5202) 3545

พิกัดกำลังไฟฟ้าเข้า: 100 - 240V ~ 50/60Hz; 25W

ข้อมูลด้านความปลอดภัย



ผลิตภัณฑ์นี้สามารถรับอัปเดตความปลอดภัยอัตโนมัติจาก Bose หากต้องการรับอัปเดตความปลอดภัยอัตโนมัติ คุณต้องดำเนินการขั้นตอนการตั้งค่าผลิตภัณฑ์ในแอปพลิเคชัน Bose Music ให้เสร็จสมบูรณ์ และเชื่อมต่อผลิตภัณฑ์กับอินเทอร์เน็ต หากคุณไม่ได้ดำเนินการขั้นตอนการตั้งค่าจนเสร็จสมบูรณ์ คุณจะต้องรับผิดชอบในการติดตั้งอัปเดตความปลอดภัยที่ Bose เผยแพร่

Amazon, Alexa, Amazon Music และโลโก้ที่เกี่ยวข้องทั้งหมดเป็นเครื่องหมายการค้าของ Amazon, Inc. หรือบริษัทในเครือ Apple, โลโก้ Apple และ AirPlay เป็นเครื่องหมายการค้าของ Apple Inc. ที่จดทะเบียนในสหรัฐอเมริกา และประเทศอื่นๆ App Store เป็นเครื่องหมายบริการของ Apple Inc.

การใช้เครื่องหมาย Works with Apple หมายความว่าอุปกรณ์เสริมนั้นๆ ได้รับการออกแบบมาเพื่อทำงานร่วมกับเทคโนโลยีที่ระบุในเครื่องหมายนั้นโดยเฉพาะ และได้รับการรับรองจากผู้พัฒนาว่าตรงตามมาตรฐานประสิทธิภาพของ Apple

ข้อความแสดงชื่อและโลโก้ Bluetooth® เป็นเครื่องหมายการค้าจดทะเบียนของ Bluetooth SIG, Inc. และการใช้เครื่องหมายเหล่านั้นโดย Bose Corporation อยู่ภายใต้การอนุญาต

Google และ Google Play เป็นเครื่องหมายการค้าของ Google LLC

ผลิตภัณฑ์นี้มีบริการ iHeartRadio โดย iHeartRadio เป็นเครื่องหมายการค้าจดทะเบียนของ iHeartMedia, Inc.

ผลิตภัณฑ์นี้ได้รับความคุ้มครองภายใต้สิทธิในทรัพย์สินทางปัญญาบางอย่างของ Microsoft ห้ามการใช้หรือการแจกจ่ายเทคโนโลยีดังกล่าวนอกผลิตภัณฑ์นี้หากไม่ได้รับการอนุญาตจาก Microsoft

Pandora เป็นเครื่องหมายการค้าหรือเครื่องหมายการค้าจดทะเบียนของ Pandora Media, Inc. การใช้งานอยู่ภายใต้การได้รับอนุญาต

ผลิตภัณฑ์นี้มีซอฟต์แวร์ Spotify รวมอยู่ ซึ่งเป็นไปตามการอนุญาตใช้งานของบริษัทอื่น ที่สามารถอ่านได้จากที่นี่: www.spotify.com/connect/third-party-licenses

Spotify เป็นเครื่องหมายการค้าจดทะเบียนของ Spotify AB

Wi-Fi เป็นเครื่องหมายการค้าจดทะเบียนของ Wi-Fi Alliance®

สำนักงานใหญ่ Bose Corporation: 1-877-230-5639

Bose, Bose Music, Bose Noise Cancelling Headphones, Bose Smart Speaker, QuietComfort, SimpleSync, SoundLink และ SoundLink Revolve เป็นเครื่องหมายการค้าของ Bose Corporation

©2021 Bose Corporation ห้ามทำซ้ำ แก้ไข เผยแพร่ ส่วนหนึ่งส่วนใดของเอกสารนี้ หรือนำไปใช้งานใดๆ โดยไม่ได้รับอนุญาต เป็นลายลักษณ์อักษร

โปรดกรอกข้อมูลและเก็บไว้เป็นบันทึกของคุณ

หมายเลขซีเรียลและหมายเลขรุ่นจะติดอยู่ข้างใต้ลำโพง

หมายเลขซีเรียล: _____

หมายเลขรุ่น: _____

โปรดเก็บใบเสร็จรับเงินไว้กับคู่มือผู้ใช้ ในตอนนี้ คุณควรลงทะเบียนผลิตภัณฑ์ Bose ของคุณ ซึ่งคุณสามารถดำเนินการได้อย่างง่ายดายโดยไปที่ global.Bose.com/register

หากต้องการดูการเปิดเผยการอนุญาตใช้งานที่มีผลบังคับใช้กับชุดซอฟต์แวร์ของบริษัทอื่นที่รวมอยู่ในรูปส่วนประกอบของผลิตภัณฑ์ Bose Smart Speaker 500 ของคุณ:

1. บนลำโพง และปุ่มเพิ่มระดับเสียง + และปุ่มลดระดับเสียง — ค้างไว้นาน 5 วินาที
2. เชื่อมต่อสาย micro-USB กับพอร์ต micro-USB ที่ข้างใต้ของลำโพง
3. เชื่อมต่อปลายสาย USB อีกด้านกับคอมพิวเตอร์
4. บนคอมพิวเตอร์ ป้อน <http://203.0.113.1/opensource> ในหน้าต่างเบราว์เซอร์เพื่อแสดงข้อตกลงการอนุญาตสำหรับผู้ใช้ปลายทาง (EULA) และการเปิดเผยสิทธิ์

สิ่งที่มีอยู่ภายในกล่อง

สิ่งที่อยู่ในกล่อง.....	12
-------------------------	----

การจัดวางลำโพง

คำแนะนำ.....	13
--------------	----

การเปิด/ปิด

เชื่อมต่อลำโพงเข้ากับแหล่งจ่ายไฟ.....	14
สแตนด์บายเครือข่าย.....	14
ตั้งลำโพงเข้าสู่โหมดสแตนด์บายเครือข่ายด้วยตนเอง.....	14

การตั้งค่าแอปพลิเคชัน BOSE MUSIC

การดาวน์โหลดแอปพลิเคชัน Bose Music.....	15
---	----

ผู้ใช้แอปพลิเคชัน BOSE MUSIC ที่มีอยู่แล้ว

เพิ่มลำโพงลงในบัญชีที่มีอยู่.....	16
เชื่อมต่อกับเครือข่าย Wi-Fi® อื่น.....	16

ส่วนควบคุมของลำโพง

ฟังก์ชันต่างๆ ของลำโพง.....	18
การเล่นสื่อและระดับเสียง.....	18
ส่วนควบคุมของระบบการช่วยเหลือด้วยเสียง.....	19
ค่าตั้งล่วงหน้า.....	19

ระบบการช่วยเหลือด้วยเสียง

ตัวเลือกระบบการช่วยเหลือด้วยเสียง.....	20
ตั้งค่าระบบการช่วยเหลือด้วยเสียง	20
เข้าถึง Alexa.....	21
การใช้เสียงของคุณ	21
ใช้ส่วนควบคุมของลำโพง.....	22
เข้าถึง Google Assistant.....	23
การใช้เสียงของคุณ	23
ใช้ส่วนควบคุมของลำโพง.....	24
เล่นเพลงด้วย Google Assistant	25
เลือกบริการเสียงเริ่มต้น	25

การปรับแต่งค่าตั้งล่วงหน้า

กำหนดค่าตั้งล่วงหน้า	26
เล่นค่าตั้งล่วงหน้า	26

การเชื่อมต่อ **BLUETOOTH®**

เชื่อมต่ออุปกรณ์เคลื่อนที่	27
ตัดการเชื่อมต่ออุปกรณ์เคลื่อนที่	28
เชื่อมต่ออุปกรณ์เคลื่อนที่อีกครั้ง	28
เชื่อมต่ออุปกรณ์เคลื่อนที่เพิ่มเติม.....	28
ล้างรายการอุปกรณ์ของลำโพง	29

สตรีมเสียงกับ **AIRPLAY**

สตรีมเสียงจากศูนย์ควบคุม	30
สตรีมเสียงจากแอปพลิเคชัน.....	30

การเชื่อมต่อแบบมีสาย

การเชื่อมต่อสายสัญญาณเสียง	31
----------------------------------	----

สถานะลำโพง

สถานะ Wi-Fi	32
สถานะการเชื่อมต่อ <i>Bluetooth</i>	33
สถานะ AUX	33
สถานะระบบการช่วยเหลือด้วยเสียง	34
ไฟแสดงสถานะไมโครโฟนปิด	34
การเล่นสื่อและระดับเสียง	35
อัปเดตและข้อผิดพลาด	35

จอแสดงผลของลำโพง

ตั้งเวลานาฬิกา	36
ปิดจอแสดงผล	36

คุณสมบัติขั้นสูง

อัปเดตลำโพง	37
การปิด/เปิดใช้งาน Wi-Fi	37

เชื่อมต่อผลิตภัณฑ์ BOSE

เชื่อมต่อลำโพง Bose SoundLink <i>Bluetooth</i> หรือหูฟัง Bose	38
ข้อดี	38
ผลิตภัณฑ์ที่ใช้ทำงานร่วมกันได้	38
เชื่อมต่อโดยใช้แอปพลิเคชัน Bose Music	39
เชื่อมต่อลำโพง Bose SoundLink <i>Bluetooth</i> หรือหูฟัง Bose อีกครั้ง	39

การดูแลรักษา

ทำความสะอาดลำโพง 40

ชิ้นส่วนสำหรับเปลี่ยนและอุปกรณ์เสริม 40

การรับประกันแบบจำกัด 40

การแก้ปัญหา

ลองใช้วิธีแก้ปัญหาต่อไปนี้ก่อน 41

วิธีแก้ปัญหาอื่นๆ 41

รีเซ็ตลำโพง 45

 เรียกคืนการตั้งค่าเครือข่ายและเสียงของลำโพง 45

สิ่งที่มีอยู่ในกล่อง

ตรวจสอบว่าคุณได้รับอุปกรณ์ต่อไปนี้ครบถ้วน:

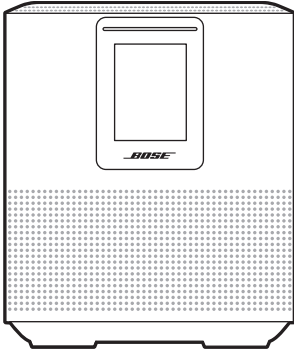

Bose Smart Speaker 500

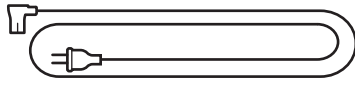

สายไฟ*

*อาจจัดส่งพร้อมสายไฟจำนวนมาก ใช้สายไฟที่เหมาะสมสำหรับภูมิภาคของคุณ

หมายเหตุ: หากส่วนหนึ่งส่วนใดของอุปกรณ์ได้รับความเสียหาย อย่าใช้อุปกรณ์นี้ ให้ติดต่อตัวแทนจำหน่ายของ Bose หรือติดต่อฝ่ายบริการลูกค้าของ Bose

ไปที่: worldwide.Bose.com/Support/HS500

คำแนะนำ

เพื่อให้ได้ประสิทธิภาพสูงสุด ทำตามคำแนะนำเหล่านี้เมื่อจัดวางลำโพง

- อย่าวางลำโพงด้านบนอุปกรณ์เสียง/ภาพ (เครื่องรับสัญญาณทีวี ฯลฯ) หรืออุปกรณ์อื่นใดที่อาจทำให้เกิดความร้อน ความร้อนที่เกิดขึ้นจากอุปกรณ์เหล่านี้อาจส่งผลให้ประสิทธิภาพของลำโพงย่ำแย่
- อย่าวางวัตถุใดๆ ด้านบนหรือด้านหลังลำโพง
- เพื่อหลีกเลี่ยงการรบกวน ให้วางอุปกรณ์ไร้สายอื่นๆ ออกจากลำโพงประมาณ 0.3 - 0.9 ม. วางลำโพงภายนอกและห่างจากตู้โลหะและแหล่งกำเนิดความร้อนโดยตรง
- วางลำโพงบนฐานที่เป็นยางรองบนพื้นผิวที่เรียบและได้ระดับ
- ตรวจสอบให้แน่ใจว่ามีเต้ารับไฟฟ้า AC (สายเมน) ในบริเวณใกล้เคียง

เชื่อมต่อลำโพงเข้ากับแหล่งจ่ายไฟ

1. เชื่อมต่อสายไฟเข้ากับช่องเสียบกระแสไฟที่ลำโพง

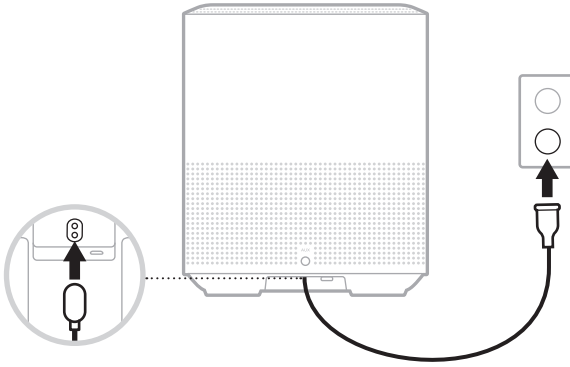

2. เสียบปลายอีกด้านของสายไฟเข้ากับเต้ารับไฟฟ้า AC (สายเมน)

ลำโพงจะเปิดทำงานและแถบไฟจะสว่างหนึ่งเป็นสีอำพัน

สแตนด์บายเครือข่าย

ลำโพงจะสลับไปยังโหมดสแตนด์บายเครือข่ายเมื่อไม่ได้เล่นเสียง และคุณไม่ได้กดปุ่มใดๆ นานเกิน 20 นาทีขึ้นไป หากต้องการเรียกการทำงานลำโพงจากโหมดสแตนด์บายเครือข่าย:

- กดปุ่มใดก็ได้บนลำโพง
- เล่นหรือเล่นเสียงต่อโดยใช้อุปกรณ์เคลื่อนที่หรือแอปพลิเคชัน Bose Music
- พูดคุยกับ Amazon Alexa หรือ Google Assistant

หมายเหตุ: หากต้องการเข้าถึงระบบเสียงช่วยเหลือเมื่ออยู่ในโหมดสแตนด์บายเครือข่าย โปรดตรวจสอบว่าได้ตั้งค่าลำโพงโดยใช้แอปพลิเคชัน Bose Music แล้วและไม่โครโฟนเปิดอยู่ (ดูหน้า 20)

ตั้งค่าลำโพงเข้าสู่โหมดสแตนด์บายเครือข่ายด้วยตนเอง

กดปุ่มเล่น/หยุดชั่วคราว >II ค้างไว้จนกระทั่งจอแสดงผลเปลี่ยนเป็นนาฬิกาหรือดับลง

แอปพลิเคชัน Bose Music ช่วยให้คุณสามารถตั้งค่าและควบคุมลำโพงจากอุปกรณ์เคลื่อนที่ เช่น สมาร์ทโฟน หรือแท็บเล็ต

ด้วยการใช้แอปพลิเคชันนี้ คุณสามารถสตรีมเพลง ตั้งและเปลี่ยนค่าตั้งล่วงหน้า เพิ่มบริการเพลง สำรองสถานีวิทยุทางอินเทอร์เน็ต กำหนดค่า Amazon Alexa หรือ Google Assistant และจัดการการตั้งค่าลำโพง

หมายเหตุ: หากคุณสร้างบัญชี Bose ในแอปพลิเคชันนี้สำหรับผลิตภัณฑ์ Bose ชั้นอื่นอยู่แล้ว ดู "ผู้ใช้แอปพลิเคชัน Bose Music ที่มีอยู่แล้ว" ที่หน้า 16

การดาวน์โหลดแอปพลิเคชัน **BOSE MUSIC**

1. บนอุปกรณ์เคลื่อนที่ ดาวน์โหลดแอปพลิเคชัน Bose Music



2. ทำตามคำแนะนำของแอปพลิเคชัน

เพิ่มลำโพงลงในบัญชีที่มีอยู่

ในแอปพลิเคชัน Bose Music ไปที่หน้าจอผลิตภัณฑ์ของฉันทันและเพิ่ม Bose Smart Speaker 500 ของคุณ

เชื่อมต่อกับเครือข่าย WI-FI อื่น

เชื่อมต่อกับเครือข่ายอื่นหากชื่อหรือรหัสผ่านเครือข่ายของคุณมีการเปลี่ยนแปลง หรือคุณต้องการเปลี่ยนหรือเพิ่มเครือข่ายอื่น

1. บนลำโพง กดปุ่ม AUX และปุ่มเล่น/หยุดชั่วคราว >|| ค้างไว้จนกระทั่งแถบไฟกะพริบเป็นสีอำพัน
2. บนอุปกรณ์เคลื่อนที่ของคุณ เปิดการตั้งค่า Wi-Fi
3. เลือก Bose Smart Speaker 500
4. เปิดแอปพลิเคชัน Bose Music และทำตามคำแนะนำของแอปพลิเคชัน

หมายเหตุ: หากแอปพลิเคชันไม่แจ้งเตือนให้คุณตั้งค่า ไปที่หน้าจอผลิตภัณฑ์ของฉันทันและเพิ่มลำโพงของคุณ

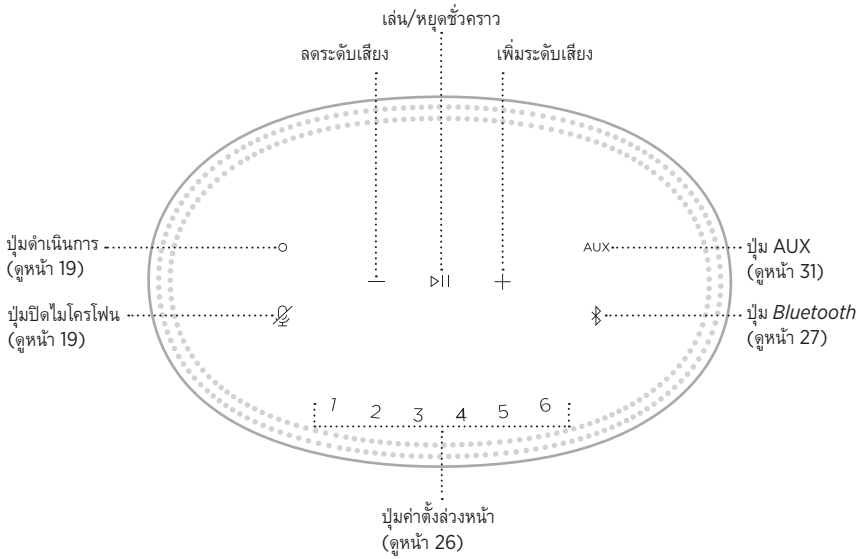

ฟังก์ชันต่าง ๆ ของลำโพง

ส่วนควบคุมของลำโพงอยู่ด้านบนของลำโพง

หมายเหตุ: นอกจากนี้ คุณยังสามารถควบคุมลำโพงโดยใช้แอปพลิเคชัน Bose Music

การเล่นสื่อและระดับเสียง

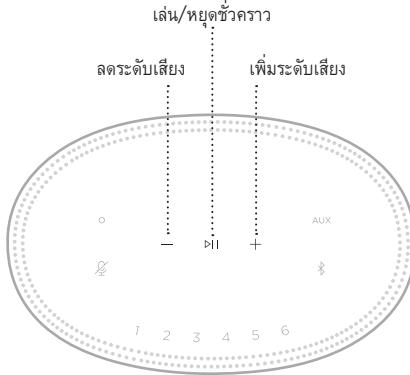



ฟังก์ชัน

สิ่งที่ต้องทำ

เล่น/หยุดชั่วคราว	แตะ > ด้านข้างของแถบไฟจะสว่างหนึ่งเป็นสีขาวจนกระทั่งกลับมาเล่นเสียงต่อ
ข้ามไปข้างหน้า	แตะ > สองครั้ง
ข้ามย้อนกลับ	แตะ > สามครั้ง
ลดระดับเสียง	แตะ — หมายเหตุ: หากต้องการลดระดับเสียงอย่างรวดเร็ว แตะ — ค้างไว้
เพิ่มระดับเสียง	แตะ + หมายเหตุ: หากต้องการเพิ่มระดับเสียงอย่างรวดเร็ว แตะ + ค้างไว้

ส่วนควบคุมของระบบการช่วยเหลือด้วยเสียง

คุณสามารถใช้ปุ่มดำเนินการ  และปุ่มปิดไมโครโฟน  เพื่อควบคุม Amazon Alexa (ดูหน้า 22) หรือ Google Assistant (ดูหน้า 24)

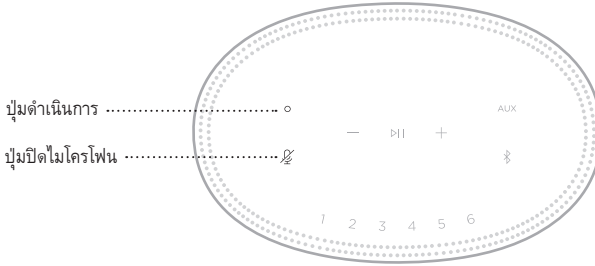

ค่าตั้งล่วงหน้า

ลำโพงมีค่าตั้งล่วงหน้าหกค่าที่คุณสามารถตั้งค่าให้เล่นเสียงจากสถานีบริการเพลงโปรดของคุณ หลังจากตั้งค่าแล้ว คุณสามารถเข้าถึงเพลงของคุณได้ทุกเมื่อ โดยแตะเพียงปุ่มเดียวหรือโดยใช้แอปพลิเคชัน Bose Music

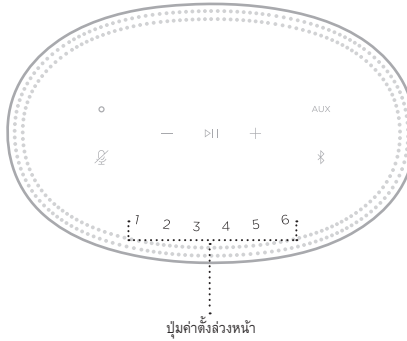

สำหรับข้อมูลเพิ่มเติมเกี่ยวกับการตั้งค่าและการใช้ค่าตั้งล่วงหน้า ดู "การปรับแต่งค่าตั้งล่วงหน้า" ที่หน้า 26

ตัวเลือกระบบการช่วยเหลือด้วยเสียง

คุณสามารถตั้งโปรแกรมให้ลำโพงเข้าถึง Amazon Alexa หรือ Google Assistant ได้อย่างรวดเร็วและง่ายดาย

หมายเหตุ: Amazon Alexa และ Google Assistant พร้อมใช้งานในบางภาษาและบางประเทศเท่านั้น

ตัวเลือก	วิธีใช้
Amazon Alexa	ใช้เสียงของคุณและ/หรือปุ่มดำเนินการ ○ (ดูหน้า 22)
Google Assistant	ใช้เสียงและ/หรือปุ่มดำเนินการ ○ (ดูหน้า 24)

หมายเหตุ: คุณไม่สามารถตั้งคำสั่งโพงให้เข้าถึง Amazon Alexa และ Google Assistant ในเวลาเดียวกัน

ตั้งค่าระบบการช่วยเหลือด้วยเสียง

ก่อนคุณเริ่มต้น ตรวจสอบให้แน่ใจว่าลำโพงและอุปกรณ์เคลื่อนที่ของคุณเชื่อมต่อกับเครือข่าย Wi-Fi เดียวกัน

หากต้องการตั้งค่าระบบการช่วยเหลือด้วยเสียงของคุณ ให้ใช้แอปพลิเคชัน Bose Music คุณสามารถเข้าถึงตัวเลือกนี้จากเมนูการตั้งค่า

หมายเหตุ: เมื่อตั้งค่าระบบการช่วยเหลือด้วยเสียงของคุณ ตรวจสอบให้แน่ใจว่าคุณใช้บัญชีบริการเสียงเดียวกันกับที่คุณใช้ในแอปพลิเคชัน Bose Music

เข้าถึง ALEXA

ลำโพงสามารถเปิดใช้งาน Amazon Alexa ด้วย Alexa คุณสามารถเล่นเพลง ฟังข่าว ตรวจสอบสภาพอากาศ ความคุมอุปกรณ์อัจฉริยะภายในบ้าน และอีกมากมาย สามารถใช้ Alexa บนลำโพงอย่างง่ายดายด้วยการร้องขอเท่านั้น เพียงขอหรือใช้ปุ่มดำเนินการ **O** และ Alexa จะตอบสนองทันที

สำหรับข้อมูลเพิ่มเติมว่า Alexa สามารถทำอะไรได้บ้าง โปรดเยี่ยมชม:
<https://www.amazon.com/usealexa>

หมายเหตุ: Alexa พร้อมใช้งานในบางภาษาและบางประเทศเท่านั้น

การใช้เสียงของคุณ

เริ่มต้นด้วย “Alexa” แล้วพูดว่า:

สิ่งที่ควรทดลอง	ตัวอย่างสิ่งที่ต้องพูด
พูดคุยกับ Alexa	What's the weather?
เล่นเสียง	Play Beethoven. หมายเหตุ: Amazon Music ถูกตั้งค่าเป็นบริการเพลงเริ่มต้น หากต้องการเปลี่ยนบริการเพลงเริ่มต้น ใช้แอปพลิเคชัน Alexa
ควบคุมระดับเสียง	Turn the volume up.
เล่นจากบริการเสียงที่เฉพาะเจาะจง	Play NPR on TuneIn. หมายเหตุ: Amazon Alexa ไม่รองรับบริการเสียงทั้งหมด
เล่นบนลำโพงที่เฉพาะเจาะจง	Play funk in the living room. หมายเหตุ: ตรวจสอบว่าคุณพูดชื่อลำโพงตามที่ระบุในแอปพลิเคชัน Bose Music หากมีลำโพงหลายตัวมีชื่อเดียวกัน ใช้ชื่อตามที่กำหนดในแอปพลิเคชัน Alexa หรือเปลี่ยนชื่อในแอปพลิเคชัน Bose Music
ข้ามไปยังเพลงถัดไป	Next song.
ตั้งตัวจับเวลา	Set a timer for 5 minutes.
ค้นพบทักษะเพิ่มเติม	What new skills do you have?
หยุด Alexa	Stop.

ใช้ส่วนควบคุมของลำโพง

ใช้ปุ่มดำเนินการ  และปุ่มปิดไมโครโฟน  เพื่อควบคุม Alexa ซึ่งอยู่ที่ด้านบนของลำโพง

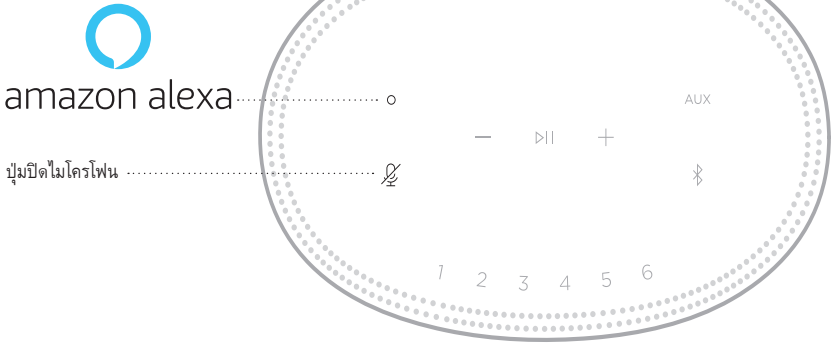

สิ่งที่ควรทดลอง	สิ่งที่ต้องทำ
พูดคุยกับ Alexa	แตะ  และพูดคำของคุณ สำหรับรายการสิ่งที่ควรทดลอง โปรดเยี่ยมชม: https://www.amazon.com/usealexa
หยุดการตั้งปลุกและตัวตั้งเวลา	แตะ 
หยุด Alexa	แตะ 
เปิด/ปิดไมโครโฟน	แตะ  หมายเหตุ: เมื่อปิดไมโครโฟน  จะสว่างนึ่งเป็นสีแดง และคุณไม่สามารถเข้าถึง Alexa

เข้าถึง GOOGLE ASSISTANT

ด้วย Bose Smart Speaker 500 คุณจะคุยกับ Google เพื่อเพลิดเพลินกับเสียงเพลงที่บ้านได้ง่ายดาย คุณเล่นเพลงโปรด ควบคุมระดับเสียง และค้นหาข้อมูลเกี่ยวกับเพลงที่คุณฟังอยู่ในแบบแอนดรอยด์ฟรี คุณยังสามารถวางแผนสำหรับวัน ตั้งเสียงปลุก และควบคุมอุปกรณ์อัจฉริยะทั่วบ้านได้โดยใช้เพียงเสียงของคุณเอง

สำหรับข้อมูลเพิ่มเติมว่า Google Assistant สามารถทำอะไรได้บ้าง โปรดเยี่ยมชม: <https://support.google.com/assistant>

หมายเหตุ:

- Google Assistant พร้อมใช้งานในบางภาษาและบางประเทศเท่านั้น
- สำหรับข้อมูลเกี่ยวกับการเล่นเสียงด้วย Google Assistant ดูหน้า 25

การใช้เสียงของคุณ

เริ่มต้นด้วย “Ok Google” แล้วพูดว่า:

สิ่งที่ควรทดลอง	ตัวอย่างสิ่งที่ต้องพูด
เพลิดเพลินกับความบันเทิง	เล่นเพลง
วางแผนวันของคุณ	วันนี้มีอะไรต้องทำบ้าง
จัดการงาน	ตั้งเวลาปลุก 7 โมงเช้าวันพรุ่งนี้
ควบคุมบ้านของคุณ	เปิดไฟ
หาคำตอบ	มีข่าวอะไรล่าสุด
ทำสิ่งต่าง ๆ ให้เสร็จ	เตือนฉันให้ซื้อนมคืนนี้
ลองทำอะไรสนุก ๆ	เล่าเรื่องตลกให้ฟังหน่อย

ใช้ส่วนควบคุมของลำโพง

คุณสามารถใช้ปุ่มดำเนินการ \circ และปุ่มปิดไมโครโฟน X เพื่อควบคุม Google Assistant ซึ่งอยู่ที่ด้านบนของลำโพง

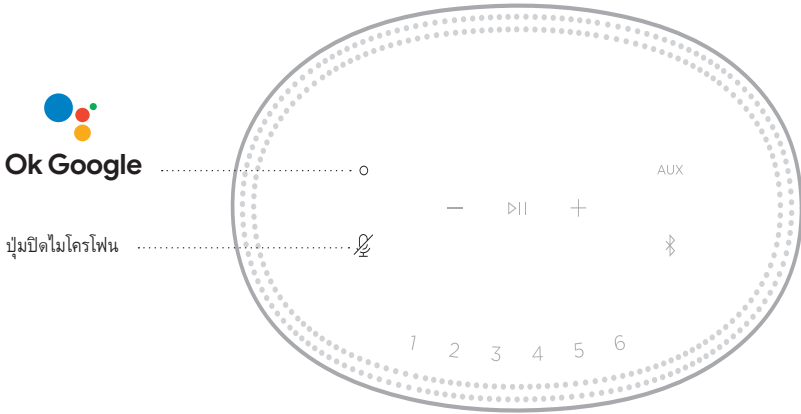

สิ่งที่ควรทดลอง

สิ่งที่ต้องทำ

พูดคุยกับ Google Assistant	แตะ \circ และพูดคำขอของคุณ สำหรับรายการสิ่งที่ควรทดลอง โปรดเยี่ยมชม: https://support.google.com/assistant
หยุดการตั้งปลุกและตัวตั้งเวลา	แตะ \circ
หยุด Google Assistant	แตะ \circ
เปิด/ปิดไมโครโฟน	แตะ X เมื่อปิดไมโครโฟน X จะสว่างนึ่งเป็นสีแดงและคุณไม่สามารถเข้าถึง Google Assistant

เล่นเพลงด้วย GOOGLE ASSISTANT

ขอให้ Google เล่นเพลงจากบริการเสียงเริ่มต้นของคุณหรือจากบริการเสียงที่เฉพาะเจาะจง เริ่มต้นด้วย “Ok Google” แล้วพูดว่า:

สิ่งที่ควรทดลอง	ตัวอย่างสิ่งที่คุณพูด
เล่นเพลง	เล่นเพลง หมายเหตุ: Google Assistant ใช้บริการเสียงเริ่มต้นของคุณ หากคุณได้ยินข้อความแสดงข้อผิดพลาด คุณอาจต้องเปลี่ยนแปลงบริการเสียงเริ่มต้นของคุณ หากต้องการเปลี่ยนแปลงการตั้งค่านี้ ให้ใช้แอปพลิเคชัน Google Assistant
ควบคุมลำโพงของคุณ	เพิ่มระดับเสียง
เล่นจากบริการเสียงที่เฉพาะเจาะจง	เล่น NPR บน TuneIn หมายเหตุ: Google Assistant รองรับบริการเสียงบางอย่างเท่านั้น
เล่นบนลำโพงที่เฉพาะเจาะจง	เล่นเพลงแจ๊ซบนลำโพงในห้องนั่งเล่น หมายเหตุ: ตรวจสอบว่าคุณพูดชื่อลำโพงตามที่ระบุในแอปพลิเคชัน Bose Music หากลำโพงหลายตัวมีชื่อเดียวกัน ให้ใช้ชื่อที่กำหนดในแอปพลิเคชัน Google Assistant หรือเปลี่ยนชื่อในแอปพลิเคชัน Bose Music

เลือกบริการเสียงเริ่มต้น

ในระหว่างการตั้งค่าครั้งแรกสำหรับ Google Assistant แอปพลิเคชัน Google Assistant จะแจ้งให้คุณเลือกบริการเสียงเริ่มต้น เมื่อขอให้ Google เล่นเพลงบนผลิตภัณฑ์ Bose ระบบจะรองรับเฉพาะบริการ Pandora และ Spotify เท่านั้น แม้ว่ามามีบริการเสียงอื่นแสดงให้เลือกใช้ในระหว่างการตั้งค่า แต่บริการเหล่านั้นไม่ได้รับการรองรับ

เพื่อประสบการณ์ที่ดีที่สุด ให้เลือก Pandora หรือ Spotify เป็นบริการเสียงเริ่มต้นของคุณ หากคุณเลือกบริการเสียงที่ไม่รองรับ คุณจะได้ยินข้อความแสดงข้อผิดพลาดเมื่อต้องการให้เล่นเสียงเพลง

คุณสามารถควบคุมค่าตั้งล่วงหน้าได้โดยใช้แอปพลิเคชัน Bose Music หรือปุ่มที่ด้านบนของลำโพง

หมายเหตุ: คุณไม่สามารถกำหนดค่าตั้งล่วงหน้าในโหมด Bluetooth หรือโหมด AUX

กำหนดค่าตั้งล่วงหน้า

1. สตรีมเพลงโดยใช้แอปพลิเคชัน Bose Music
2. ขณะที่เพลงเล่นอยู่ กดปุ่มค่าตั้งล่วงหน้าบนลำโพงค้างไว้จนกระทั่งคุณได้ยินเสียงเตือน

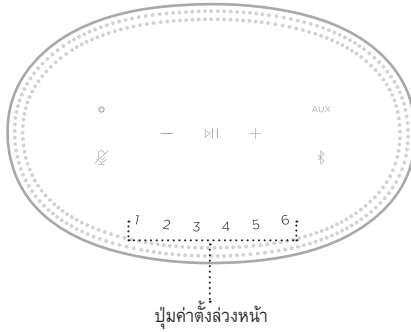

หน้าจอแสดงผลจะแสดงว่าตั้งค่าตั้งล่วงหน้าแล้ว

เล่นค่าตั้งล่วงหน้า

เมื่อคุณปรับแต่งค่าตั้งล่วงหน้าแล้ว และปุ่มค่าตั้งล่วงหน้าเพื่อเล่นเพลง

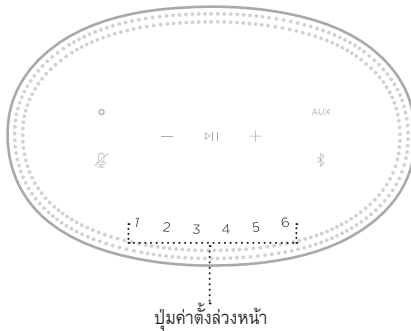

หน้าจอแสดงผลจะแสดงค่าตั้งล่วงหน้าที่เลือก

เทคโนโลยีไร้สาย *Bluetooth* ช่วยให้คุณสามารถสตรีมเพลงจากอุปกรณ์เคลื่อนที่ เช่น สมาร์ทโฟน แท็บเล็ต และคอมพิวเตอร์แล็ปท็อป ก่อนที่คุณจะสามารถสตรีมเพลงจากอุปกรณ์เครื่องหนึ่ง คุณต้องเชื่อมต่ออุปกรณ์ของคุณกับลำโพง

เชื่อมต่ออุปกรณ์เคลื่อนที่

1. แตะปุ่ม *Bluetooth* ✕

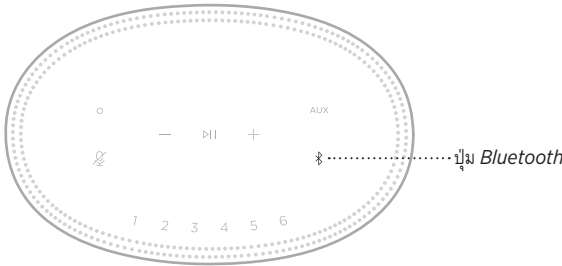

แถบไฟกะพริบเป็นสีฟ้า

2. บนอุปกรณ์ของคุณ เปิดคุณสมบัติ *Bluetooth*

เคล็ดลับ: เมนู *Bluetooth* จะพบได้ในเมนูการตั้งค่า

3. เลือกลำโพงของคุณจากรายการอุปกรณ์

เคล็ดลับ: ค้นหาชื่อลำโพงที่คุณเบือนในแอปพลิเคชัน Bose Music หากคุณไม่ได้เบือนชื่อลำโพงของคุณ ชื่อที่เป็นค่าเริ่มต้นจะปรากฏขึ้น



เมื่อเชื่อมต่อแล้ว คุณจะได้ยินเสียงเตือน แถบไฟจะติดสว่างหนึ่งเป็นสีขาวแล้วดับลง และชื่อลำโพงของคุณจะปรากฏในรายชื่ออุปกรณ์เคลื่อนที่

ตัดการเชื่อมต่ออุปกรณ์เคลื่อนที่

ใช้แอปพลิเคชัน Bose Music เพื่อตัดการเชื่อมต่ออุปกรณ์เคลื่อนที่ของคุณ

หมายเหตุ: คุณยังสามารถใช้การตั้งค่า *Bluetooth* บนอุปกรณ์เคลื่อนที่ของคุณ การปิดใช้งานคุณสมบัติ *Bluetooth* จะตัดการเชื่อมต่ออุปกรณ์อื่นๆ ทั้งหมด

เชื่อมต่ออุปกรณ์เคลื่อนที่อีกครั้ง

1. แตะปุ่ม *Bluetooth* ✱

หมายเหตุ: ตรวจสอบให้แน่ใจว่าเปิดใช้งานคุณสมบัติ *Bluetooth* บนอุปกรณ์เคลื่อนที่ของคุณแล้ว

หน้าจอแสดงผลจะแสดงว่าอุปกรณ์ใดเชื่อมต่ออยู่

2. เล่นเพลงบนอุปกรณ์เคลื่อนที่ที่เชื่อมต่อ

เชื่อมต่ออุปกรณ์เคลื่อนที่เพิ่มเติม

คุณสามารถจัดเก็บอุปกรณ์ได้สูงสุดถึงแปดเครื่องในรายการอุปกรณ์ของลำโพง และลำโพงสามารถเชื่อมต่อกับอุปกรณ์สองเครื่องพร้อมกันที่ทำงานอยู่

หมายเหตุ: คุณสามารถเล่นเพลงจากอุปกรณ์ได้หนึ่งเครื่องในแต่ละครั้ง

1. แตะ ✱ ค้างไว้จนกระทั่งแถบไฟกะพริบเป็นสีฟ้า

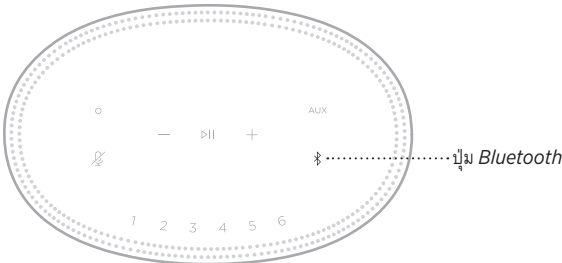

2. บนอุปกรณ์เคลื่อนที่ของคุณ เลือกลำโพงจากรายการอุปกรณ์

หมายเหตุ: ตรวจสอบให้แน่ใจว่าเปิดใช้งานคุณสมบัติ *Bluetooth* บนอุปกรณ์เคลื่อนที่ของคุณแล้ว

ล้างรายการอุปกรณ์ของลำโพง

1. ตัด ✖ ค้างไว้ 10 วินาทีจนกระทั่งแถบไฟเลื่อนไปตรงกลาง กระพริบสีขาวสองครั้งแล้วดับลง แถบไฟกะพริบเป็นสีฟ้า
2. ลบลำโพงจากรายการ *Bluetooth* บนอุปกรณ์ของคุณ
อุปกรณ์ทั้งหมดถูกล้างออกจากรายการ และลำโพงพร้อมสำหรับการเชื่อมต่อแล้ว (ดูหน้า 27)

ลำโพงของคุณสามารถเล่นเสียงของ AirPlay 2 ซึ่งช่วยให้คุณสตรีมเสียงจากอุปกรณ์ Apple ไปยังลำโพงหนึ่งตัวหรือหลายตัวได้อย่างรวดเร็ว

หมายเหตุ:

- หากต้องการใช้ AirPlay 2 คุณต้องมีอุปกรณ์ Apple ที่ทำงานด้วย iOS 11.4 ขึ้นไป
- อุปกรณ์ Apple และลำโพงของคุณต้องเชื่อมต่อกับเครือข่าย Wi-Fi เดียวกัน
- สำหรับข้อมูลเพิ่มเติมเกี่ยวกับ AirPlay 2 โปรดเยี่ยมชม: <https://www.apple.com/airplay>

สตรีมเสียงจากศูนย์ควบคุม

1. บนอุปกรณ์ Apple ของคุณ เปิดศูนย์ควบคุม
- 2.แตะการ์ดเสียงที่มุมขวาบนของหน้าจอค้างไว้แล้วแตะไอคอน AirPlay 
3. เลือกลำโพงของคุณหนึ่งตัวขึ้นไป

สตรีมเสียงจากแอปพลิเคชัน

1. เปิดแอปพลิเคชันเพลง (เช่น Apple Music) และเลือกแทร็คที่ต้องการเล่น
- 2.แตะ 
3. เลือกลำโพงของคุณหนึ่งตัวขึ้นไป

การเชื่อมต่อสายสัญญาณเสียง

คุณสามารถเชื่อมต่อสมาร์ตโฟน แท็บเล็ต คอมพิวเตอร์ หรืออุปกรณ์เคลื่อนที่ประเภทอื่นเข้ากับลำโพงโดยใช้สายสัญญาณเสียงขนาด 3.5 มม. (ไม่ได้ให้มา)

1. เชื่อมต่อปลายอีกด้านของสายสัญญาณเสียง 3.5 มม. (ไม่ได้ให้มาด้วย) เข้ากับช่องเสียบหูฟังบนอุปกรณ์เคลื่อนที่ของคุณ
2. เชื่อมต่อปลายสายอีกด้านหนึ่งของสายสัญญาณเสียง 3.5 มม. เข้ากับช่องเสียบ AUX ที่ด้านหลังของลำโพง

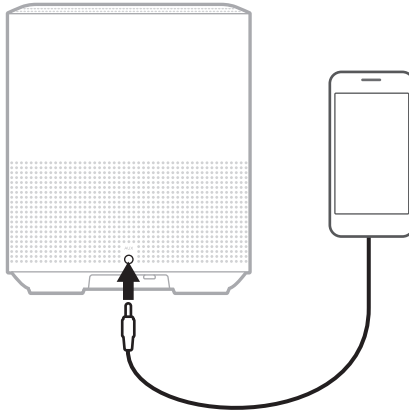

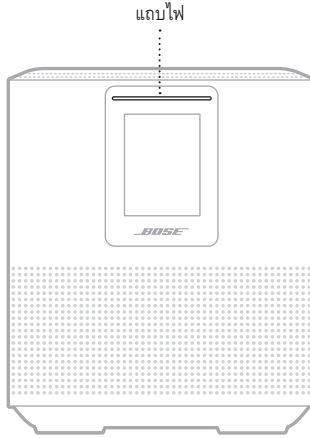

3. ที่ด้านบนของลำโพง และ AUX
แถบไฟจะสว่างหนึ่งเป็นสีขาวแล้วดับลง

แถบไฟ LED ที่อยู่ด้านหน้าของลำโพงแสดงสถานะของลำโพง





สถานะ **WI-FI**

แสดงสถานะการเชื่อมต่อ Wi-Fi ของลำโพง

การทำงานของแถบไฟ		สถานะระบบ
สีขาวกะพริบ		กำลังเชื่อมต่อ Wi-Fi
สีขาวนิ่งแล้วดับลง		เชื่อมต่อ Wi-Fi แล้ว

สถานะการเชื่อมต่อ **BLUETOOTH**

แสดงสถานะการเชื่อมต่อ Bluetooth สำหรับอุปกรณ์เคลื่อนที่

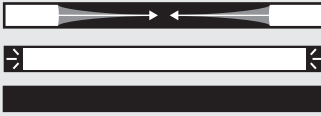
การทำงานของแถบไฟ	สถานะระบบ
สีฟ้ากะพริบ 	พร้อมเชื่อมต่อกับอุปกรณ์เคลื่อนที่
สีขาวกะพริบ 	กำลังเชื่อมต่อกับอุปกรณ์เคลื่อนที่
สีขาวหนึ่งแล้วดับลง 	เชื่อมต่อกับอุปกรณ์เคลื่อนที่แล้ว
แถบไฟเลื่อนไปตรงกลางกะพริบสีขาวสองครั้งแล้วดับลง 	กำลังล้างรายการอุปกรณ์

สถานะ **AUX**

แสดงสถานะการเชื่อมต่อสำหรับอุปกรณ์ที่เชื่อมต่อโดยใช้สาย AUX

การทำงานของแถบไฟ	สถานะระบบ
สีขาวหนึ่งแล้วดับลง 	เชื่อมต่อแหล่งสัญญาณ AUX แล้ว

สถานะระบบการช่วยเหลือด้วยเสียง

แสดงสถานะของระบบการช่วยเหลือด้วยเสียง

การทำงานของแถบไฟ	สถานะระบบ
ปิด	ระบบการช่วยเหลือด้วยเสียง ไม่ทำงาน
ไฟสีขาวเลื่อนไปตรงกลางแล้ว สว่างหนึ่ง	ระบบการช่วยเหลือด้วยเสียง กำลังฟัง
ไฟสีขาวเลื่อนไปด้านข้าง	ระบบการช่วยเหลือด้วยเสียง กำลังคิด
สีขาวกะพริบ (เต็ม)	ระบบการช่วยเหลือด้วยเสียง กำลังพูด
สีเหลืองกะพริบ	การแจ้งเตือนจากระบบ การช่วยเหลือด้วยเสียง

ไฟแสดงสถานะไมโครโฟนปิด

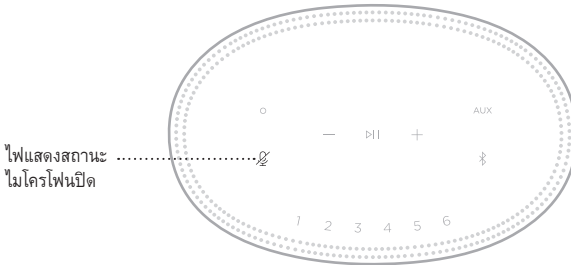

การทำงานของไฟแสดงสถานะ	สถานะระบบ
สีแดงสว่างหนึ่ง	ไมโครโฟนปิด





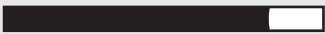
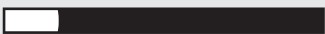

การเล่นสื่อและระดับเสียง

แสดงสถานะของลำโพงขณะควบคุมการเล่นสื่อและระดับเสียง

การทำงานของแถบไฟ		สถานะระบบ
ไฟตรงกลางสองดวง เป็นสีขาวสว่างหนึ่ง		เล่น/หยุดชั่วคราว
แถบไฟด้านขวาสุดกะพริบ เป็นสีขาว		เพิ่มระดับเสียง
แถบไฟด้านซ้ายสุดกะพริบ เป็นสีขาว		ลดระดับเสียง

อัปเดตและข้อผิดพลาด

แสดงสถานะการอัปเดตซอฟต์แวร์และการเตือนข้อผิดพลาด

การทำงานของแถบไฟ		สถานะระบบ
สีอำพันสว่างหนึ่ง		กำลังดำเนินการตั้งค่า Wi-Fi
ไฟสีขาวเลื่อนจากขวาไปซ้าย		กำลังดาวน์โหลดการอัปเดต
ไฟสีขาวเลื่อนจากซ้ายไปขวา		กำลังอัปเดตลำโพง
สีอำพันกะพริบสี่ครั้ง		ข้อผิดพลาดแหล่งสัญญาณ - โปรดดูแอปพลิเคชัน Bose Music
สีแดงกะพริบสี่ครั้ง		การร้องขอไม่สามารถใช้งานได้ชั่วคราว - ลองอีกครั้งในภายหลัง
สีแดงสว่างหนึ่ง		ข้อผิดพลาดลำโพง - ติดต่อฝ่ายบริการลูกค้าของ Bose

จอแสดงผลของลำโพงแสดงข้อมูลลำโพงและไอคอน ตลอดจนจนถึงบริการสตรีม อัลบั้ม และศิลปินที่กำลังเล่นอยู่

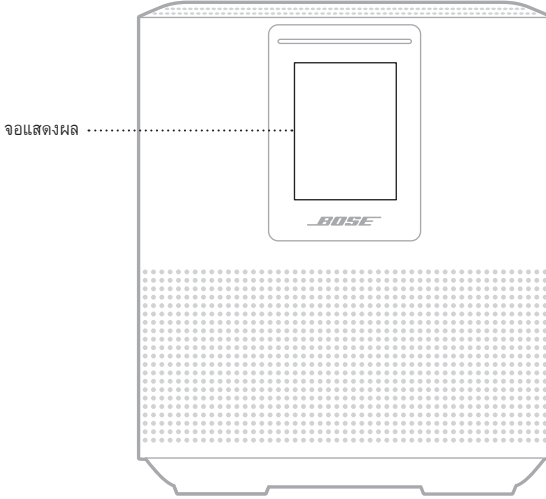

ตั้งเวลานาฬิกา

ใช้แอปพลิเคชัน Bose Music เพื่อตั้งค่าการแสดงผลของนาฬิกา

ปิดจอแสดงผล

จอแสดงผลติดสว่างตลอดเวลา หากต้องการปิดจอแสดงผล:

1. ปิดใช้งานนาฬิกาโดยใช้แอปพลิเคชัน Bose Music
2. ตั้งค่าลำโพงเข้าสู่โหมดสแตนด์บายเครือข่ายด้วยตนเอง (ดูหน้า 14)

อัปเดตลำโพง

ลำโพงจะอัปเดตอัตโนมัติเมื่อเชื่อมต่อกับแอปพลิเคชัน Bose Music และเครือข่าย Wi-Fi ของคุณ

การปิด/เปิดใช้งาน WI-FI

กดปุ่มเล่น/หยุดชั่วคราว >|| และปุ่ม *Bluetooth* ๕ ค้างไว้ 5 วินาทีจนกระทั่งไฟสีขาวเลื่อนไปตรงกลางกะพริบสองครั้งแล้วดับลง

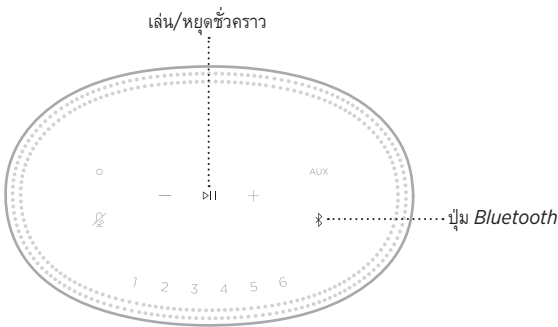

เชื่อมต่อลำโพง **BOSE SOUNDLINK BLUETOOTH** หรือหูฟัง **BOSE**

ด้วยเทคโนโลยี Bose SimpleSync™ คุณสามารถเชื่อมต่อลำโพง Bose SoundLink *Bluetooth* หรือหูฟัง Bose กับ Bose Smart Speaker 500 เพื่อวิธีใหม่ในการรับฟังเพลงของคุณ

ข้อดี

- ฟังเพลงเดียวกันในห้องอื่น: รับฟังเพลงเดียวกันในห้องสองห้องพร้อมกันโดยการเชื่อมต่อลำโพง Bose SoundLink *Bluetooth* กับ Bose Smart Speaker 500 ของคุณ
- ประสบการณ์รับฟังเสียงที่วิเศษเฉพาะตัว: ฟังเสียงเพลงชัดใสจากห้องที่อยู่ติดกันโดยการเชื่อมต่อหูฟัง Bose กับ Bose Smart Speaker 500 ของคุณ ใช้การควบคุมระดับเสียงอย่างเป็นอิสระบนอุปกรณ์แต่ละเครื่อง เพื่อลดระดับเสียงหรือปิดเสียงลำโพงที่บ้านของคุณขณะคุณฟังเพลงด้วยหูฟัง

หมายเหตุ: เทคโนโลยี SimpleSync™ มีระยะเวลาการทำงาน *Bluetooth* 9 เมตร ผนังและสิ่งก่อสร้างต่างๆ มีผลต่อการรับสัญญาณนี้

ผลิตภัณฑ์ที่ใช้งานร่วมกันได้

คุณสามารถเชื่อมต่อลำโพง Bose SoundLink *Bluetooth* ส่วนใหญ่และเลือกหูฟัง Bose กับ Bose Smart Speaker 500 ของคุณ

ผลิตภัณฑ์ที่ใช้งานร่วมกันได้ที่นิยมจับคู่ได้แก่:

- ลำโพง Bose SoundLink Revolve+ *Bluetooth*
- ลำโพง Bose SoundLink Mini *Bluetooth*
- ลำโพง Bose SoundLink Color *Bluetooth*
- Bose Noise Cancelling Headphones 700
- Bose QuietComfort 35 wireless headphones

โดยมีผลิตภัณฑ์ใหม่เพิ่มเป็นระยะๆ สำหรับรายชื่อทั้งหมดและข้อมูลเพิ่มเติม ไปที่:
worldwide.bose.com/Support/Groups

เชื่อมต่อโดยใช้แอปพลิเคชัน **Bose Music**

ใช้แอปพลิเคชัน Bose Music เชื่อมต่อลำโพง Bose SoundLink *Bluetooth* หรือหูฟัง Bose กับ Bose Smart Speaker 500 ของคุณ สำหรับข้อมูลเพิ่มเติม โปรดเยี่ยมชม: worldwide.bose.com/Support/Groups

หมายเหตุ:

- ตรวจสอบให้แน่ใจว่าผลิตภัณฑ์ที่คุณเชื่อมต่อด้วยเปิดอยู่ อยู่ในระยะ 9 ม. จาก Bose Smart Speaker 500 ของคุณ และพร้อมเชื่อมต่อกับอุปกรณ์อื่น สำหรับข้อมูลเพิ่มเติม โปรดดูคู่มือผู้ใช้ของผลิตภัณฑ์
- คุณสามารถเชื่อมต่อผลิตภัณฑ์กับ Bose Smart Speaker 500 ได้ครั้งละหนึ่งเครื่องเท่านั้น

เชื่อมต่อลำโพง **BOSE SOUNDLINK BLUETOOTH** หรือหูฟัง **BOSE** อีกครั้ง

เปิดลำโพง Bose SoundLink *Bluetooth* หรือหูฟัง Bose

ลำโพงหรือหูฟังของคุณพยายามเชื่อมต่อกับอุปกรณ์ *Bluetooth* ที่เชื่อมต่อล่าสุด รวมถึง Bose Smart Speaker 500 ของคุณ

หมายเหตุ:

- Bose Smart Speaker 500 ของคุณต้องอยู่ภายในระยะทำงาน (30 ฟุตหรือ 9 ม.) และเปิดอยู่
- หากลำโพงหรือหูฟังของคุณไม่เชื่อมต่อ ดู "ลำโพงไม่เชื่อมต่ออีกครั้งกับลำโพง Bose SoundLink *Bluetooth* หรือหูฟัง Bose ที่เชื่อมต่อก่อนหน้านี้" ที่หน้า 44

ทำความสะอาดลำโพง

ทำความสะอาดพื้นผิวของลำโพงด้วยผ้าแห้งและนุ่ม

ข้อควรระวัง:

- อย่าใช้สเปรย์ใดๆ ใกล้กับลำโพง อย่าใช้สารละลายยาสารเคมี หรือสารทำความสะอาดที่มีส่วนผสมของแอลกอฮอล์ แอมโมเนีย หรือผงขัดทำความสะอาด
- อย่าให้ของเหลวหกลงในช่องเปิดใดๆ

ชิ้นส่วนสำหรับเปลี่ยนและอุปกรณ์เสริม

ชิ้นส่วนสำหรับเปลี่ยนและอุปกรณ์เสริมสามารถสั่งซื้อได้จากฝ่ายบริการลูกค้าของ Bose

ไปที่: worldwide.Bose.com/Support/HS500

การรับประกันแบบจำกัด

ลำโพงนี้ได้รับความคุ้มครองจากการรับประกันแบบจำกัด เยี่ยมชมเว็บไซต์ของเราที่ global.Bose.com/warranty สำหรับรายละเอียดของการรับประกันแบบจำกัด

หากต้องการลงทะเบียนผลิตภัณฑ์ของคุณ โปรดเยี่ยมชม global.Bose.com/register สำหรับคำแนะนำ แม้จะไม่ดำเนินการดังกล่าวก็ไม่มีผลต่อการรับประกันแบบจำกัดของคุณ

ลองใช้วิธีแก้ปัญหาต่อไปนี้ก่อน

หากคุณประสบปัญหาเกี่ยวกับลำโพง ลองใช้วิธีแก้ปัญหาต่อไปนี้ก่อน:

- ตรวจสอบให้แน่ใจว่าลำโพงเชื่อมต่อกับเต้ารับไฟ AC (สายเมน) ที่มีกระแสไฟ (ดูหน้า 14)
- เสียบต่อสายทุกสายให้แน่นหนา
- ตรวจสอบสถานะของแถบไฟ (ดูหน้า 32)
- คาวานีโพลด์แอปพลิเคชัน Bose Music และเรียกใช้งานอัปเดตซอฟต์แวร์ที่พร้อมใช้งาน
- ย้ายลำโพงและอุปกรณ์เคลื่อนที่ห่างจากแหล่งสัญญาณรบกวนที่เป็นไปได้ (เราเตอร์ไร้สาย โทรศัพท์ไร้สาย โทรศัพท์มือถือ ไมโครเวฟ ฯลฯ)
- ย้ายลำโพงให้อยู่ภายในระยะทำงานที่แนะนำของเราเตอร์ไร้สายหรืออุปกรณ์เคลื่อนที่เพื่อการทำงานที่เหมาะสม



วิธีแก้ปัญหาอื่น ๆ

หากคุณไม่สามารถแก้ปัญหาของคุณได้ โปรดดูตารางด้านล่างเพื่อระบุอาการและวิธีแก้ปัญหาสำหรับปัญหาทั่วไป หากคุณยังไม่สามารถแก้ปัญหาได้ ติดต่อฝ่ายบริการลูกค้าของ Bose

ไปที่: worldwide.Bose.com/contact

อาการ	วิธีการแก้ไข
ลำโพงไม่เปิด	เสียบสายไฟเข้ากับเต้ารับไฟฟ้า AC (สายเมน) อื่น ถอดสายไฟ รอ 30 วินาที และเสียบสายไฟกับเต้ารับไฟฟ้า AC (สายเมน) ให้แน่นอีกครั้ง
ลำโพงไม่ตอบสนองระหว่างการตั้งค่า	ตรวจสอบให้แน่ใจว่าคุณใช้แอปพลิเคชัน Bose Music สำหรับการตั้งค่าอยู่ หมายเหตุ: หากแอปพลิเคชันไม่แจ้งเตือนให้คุณตั้งค่า ไปที่หน้าจอมลิตภัณฑ์ของคุณและเพิ่มลำโพงของคุณ ถอดสายไฟ รอ 30 วินาที และเสียบสายไฟกับเต้ารับไฟฟ้า AC (สายเมน) ให้แน่นอีกครั้ง
แอปพลิเคชัน Bose Music ไม่ทำงานบนอุปกรณ์เคลื่อนที่	ตรวจสอบให้แน่ใจว่าอุปกรณ์เคลื่อนที่ของคุณสามารถใช้งานร่วมกับแอปพลิเคชัน Bose Music และรองรับข้อกำหนดขั้นต่ำของระบบ สำหรับข้อมูลเพิ่มเติม โปรดดู app store บนอุปกรณ์เคลื่อนที่ของคุณ ถอนการติดตั้งแอปพลิเคชัน Bose Music บนอุปกรณ์เคลื่อนที่และติดตั้งแอปพลิเคชันอีกครั้ง (ดูหน้า 15)

อาการ	วิธีการแก้ไข
<p>ลำโพงไม่เชื่อมต่อกับ เครื่องช่วย Wi-Fi</p>	<p>ในแอปพลิเคชัน Bose Music เลือกชื่อเครื่องช่วยที่ต้องการและป้อนรหัสผ่านเครื่องช่วย ตรวจสอบให้แน่ใจว่าลำโพงและอุปกรณ์เคลื่อนที่ของคุณเชื่อมต่อกับเครื่องช่วย Wi-Fi เดียวกัน</p> <p>หากข้อมูลเครื่องช่วยของคุณมีการเปลี่ยนแปลง ดูหน้า 16</p> <p>เปิดใช้งาน Wi-Fi บนอุปกรณ์ที่คุณใช้เพื่อตั้งค่า</p> <p>ปิดแอปพลิเคชันอื่นๆ ที่เปิดอยู่บนอุปกรณ์เคลื่อนที่ของคุณ</p> <p>หากเราเตอร์ของคุณรองรับย่านความถี่ทั้ง 2.4GHz และ 5GHz ตรวจสอบว่าทั้งอุปกรณ์เคลื่อนที่และลำโพงกำลังเชื่อมต่อย่านความถี่เดียวกัน</p> <p>หมายเหตุ: ตั้งชื่อที่ไม่ซ้ำกันให้แต่ละย่านความถี่เพื่อให้แน่ใจว่าคุณกำลังเชื่อมต่อ ย่านความถี่ที่ต้องการ</p> <p>รีเซ็ตเราเตอร์</p> <p>ถอนการติดตั้งแอปพลิเคชัน Bose Music บนอุปกรณ์เคลื่อนที่ของคุณ ถอดสายไฟ รอ 30 วินาที และเสียบสายไฟกับเต้ารับไฟฟ้า AC (สายเมน) ให้แน่น ความไหลลด แอปพลิเคชันและรีสตาร์ทการตั้งค่า</p>
<p>ไม่มีเสียงหรือเสียง ขาด ๆ หาย ๆ</p>	<p>เพิ่มระดับเสียงของลำโพงและอุปกรณ์เคลื่อนที่</p> <p>หยุดแอปพลิเคชันการสตรีมเสียงหรือภาพอื่นๆ</p> <p>สลับไปยังแหล่งสัญญาณอื่น</p> <p>เล่นเสียงจากแอปพลิเคชันหรือบริการเพลงอื่น</p> <p>ตรวจสอบให้แน่ใจว่าคุณกำลังใช้อุปกรณ์เคลื่อนที่ <i>Bluetooth</i> ที่ใช้งานร่วมกันได้</p> <p>รีสตาร์ทอุปกรณ์เคลื่อนที่ของคุณ</p> <p>ถอดสายไฟ รอ 30 วินาที และเสียบสายไฟกับเต้ารับไฟฟ้า AC (สายเมน) ให้แน่นอีกครั้ง</p>
<p>ลำโพงไม่เชื่อมต่อกับ อุปกรณ์ Bluetooth</p>	<p>ที่อุปกรณ์เคลื่อนที่ของคุณ ให้ปิดและเปิดคุณสมบัติ <i>Bluetooth</i> นำลำโพง ออกจากเมนู <i>Bluetooth</i> เชื่อมต่ออีกครั้ง</p> <p>เชื่อมต่ออุปกรณ์เคลื่อนที่เครื่องอื่น (ดูหน้า 27)</p> <p>ตรวจสอบให้แน่ใจว่าคุณกำลังใช้อุปกรณ์เคลื่อนที่ <i>Bluetooth</i> ที่ใช้งานร่วมกันได้</p> <p>ลบลำโพงออกจากรายการอุปกรณ์ <i>Bluetooth</i> บนอุปกรณ์เคลื่อนที่ของคุณ และเชื่อมต่ออีกครั้ง (ดูหน้า 27)</p> <p>ล้างรายการอุปกรณ์ของลำโพง (ดูหน้า 12)</p>

อาการ	วิธีการแก้ไข
<p>ลำโพงไม่สตรีมเสียง เมื่อใช้ AirPlay</p>	<p>ตรวจสอบให้แน่ใจว่าลำโพงเปิดอยู่และอยู่ในระยะทำงาน (ดูหน้า 13)</p> <p>ตรวจสอบให้แน่ใจว่าอุปกรณ์ Apple และลำโพงของคุณเชื่อมต่อกับเครือข่าย Wi-Fi เดียวกัน</p> <p>อัปเดตอุปกรณ์ Apple ของคุณ</p> <p>ตรวจสอบให้แน่ใจว่าลำโพงได้รับการอัปเดตเป็นประจำ (ดูหน้า 37)</p> <p>หากคุณไม่พบไอคอน AirPlay  ในแอปพลิเคชันเพลงที่คุณสตรีมเสียงเพลง ให้สตรีมเสียงจากศูนย์ควบคุม</p> <p>สำหรับการสนับสนุนเพิ่มเติม โปรดเยี่ยมชม: https://www.apple.com/airplay</p>
<p>ไม่ปรากฏลำโพงที่จะเพิ่มบัญชี Bose อีกรายอื่น</p>	<p>ตรวจสอบให้แน่ใจว่าได้เปิดใช้งานการแชร์บนลำโพงที่ใช้แอปพลิเคชัน Bose Music</p> <p>ตรวจสอบให้แน่ใจว่าลำโพงและอุปกรณ์เคลื่อนที่ของคุณเชื่อมต่อกับเครือข่าย Wi-Fi เดียวกัน</p>
<p>Amazon Alexa ไม่ตอบสนอง</p>	<p>ตรวจสอบให้แน่ใจว่าตั้งค่า Alexa โดยใช้แอปพลิเคชัน Bose Music (ดูหน้า 20)</p> <p>หมายเหตุ: ต้องตั้งค่าลำโพงและเชื่อมต่อกับเครือข่าย Wi-Fi โดยใช้แอปพลิเคชัน Bose Music</p> <p>ตรวจสอบให้แน่ใจว่าคุณอยู่ในประเทศที่ Alexa พร้อมใช้งาน</p> <p>ตรวจสอบให้แน่ใจว่าปุ่มปิดไมโครโฟน  ไม่ติดสว่างเป็นสีแดง และ  เพื่อเปิดไมโครโฟน</p> <p>ตรวจสอบให้แน่ใจว่าคุณพูดชื่อตามที่กำหนดในแอปพลิเคชัน Bose Music</p> <p>หากมีลำโพงหลายตัวมีชื่อเดียวกัน ใช้ชื่อตามที่กำหนดในแอปพลิเคชัน Alexa หรือ เปลี่ยนชื่อในแอปพลิเคชัน Bose Music</p> <p>Alexa ของคุณอาจไม่รองรับคำขอของคุณ โดยมีการเพิ่มเติมคุณสมบัติใหม่เป็นระยะๆ</p> <p>สำหรับการสนับสนุนเพิ่มเติม โปรดเยี่ยมชม: https://www.amazon.com/usealexa</p>

อาการ	วิธีการแก้ไข
<p>Google Assistant ไม่ตอบสนองหรือเล่นเสียง</p>	<p>ตรวจสอบให้แน่ใจว่าตั้งค่า Google Assistant โดยใช้แอปพลิเคชัน Bose Music แล้ว (ดูหน้า 20)</p> <p>เชื่อมต่ออุปกรณ์เคลื่อนที่กับ Wi-Fi</p> <p>ตรวจสอบให้แน่ใจว่าคุณอยู่ในประเทศที่ Google Assistant พร้อมใช้งาน</p> <p>ตรวจสอบให้แน่ใจว่าคุณใช้แอปพลิเคชัน Google Assistant ที่ทันสมัยที่สุดอยู่</p> <p>ตรวจสอบให้แน่ใจว่าอุปกรณ์เคลื่อนที่ของคุณสามารถใช้งานร่วมกันได้</p> <p>นำ Google Assistant ออกจากลำโพงโดยใช้แอปพลิเคชัน Bose Music แล้วเพิ่ม Google Assistant อีกครั้ง</p> <p>เลือก Pandora หรือ Spotify เป็นบริการเสียงเริ่มต้นของคุณ (ดูหน้า 25)</p> <p>ตรวจสอบให้แน่ใจว่าคุณใช้บัญชีบริการเสียงเดียวกันบนแอปพลิเคชัน Bose Music และแอปพลิเคชัน Google Assistant</p> <p>Google Assistant อาจไม่รองรับคำของคุณ โดยมีการเพิ่มเติมคุณสมบัติใหม่เป็นระยะๆ</p> <p>สำหรับการสนับสนุนเพิ่มเติม โปรดเยี่ยมชม: https://support.google.com/assistant</p>
<p>เปลี่ยนการตั้งค่าผลลัพธ์ส่วนตัวของ Google Assistant</p>	<p>หากต้องการปิดผลลัพธ์ส่วนตัวหรือเปลี่ยนแปลงบัญชีสำหรับผลลัพธ์ส่วนตัว ให้ใช้เมนูการตั้งค่าในแอปพลิเคชัน Google Assistant</p>
<p>ลำโพงไม่เชื่อมต่อกับลำโพง Bose SoundLink Bluetooth หรือหูฟัง Bose</p>	<p>ตรวจสอบให้แน่ใจว่าลำโพง Bose SoundLink <i>Bluetooth</i> หรือหูฟังของคุณ เปิดอยู่ อยู่ในระยะ 9 ม. จาก Bose Smart Speaker 500 และพร้อมเชื่อมต่อกับอุปกรณ์อื่น สำหรับข้อมูลเพิ่มเติม โปรดดูคู่มือผู้ใช้ของผลิตภัณฑ์</p>
<p>ลำโพงไม่เชื่อมต่อกับอีกครั้งกับลำโพง Bose SoundLink Bluetooth หรือหูฟัง Bose ที่เชื่อมต่อก่อนหน้า</p>	<p>ที่ลำโพง Bose SoundLink <i>Bluetooth</i> หรือหูฟังของคุณ ใช้การควบคุมผลิตภัณฑ์เพื่อเลื่อนดูรายการอุปกรณ์ผลิตภัณฑ์ทั้งหมดที่คุณได้ยินชื่อ Bose Smart Speaker 500 ของคุณ โปรดดูคู่มือผู้ใช้ผลิตภัณฑ์สำหรับคำแนะนำที่เจาะจงของผลิตภัณฑ์</p> <p>หมายเหตุ: ลำโพงและหูฟังบางรุ่น รวมถึง Bose Noise Cancelling Headphones 700 ไม่รองรับความสามารถในการเลื่อนดูรายการอุปกรณ์ผลิตภัณฑ์ หากต้องการเชื่อมต่อผลิตภัณฑ์ดังกล่าวอีกครั้ง ดู “เชื่อมต่อโดยใช้แอปพลิเคชัน Bose Music” ที่หน้า 39</p>
<p>เสียงห่างจากลำโพง Bose SoundLink Bluetooth หรือหูฟัง Bose ที่เชื่อมต่อ</p>	<p>ลำโพง Bose SoundLink <i>Bluetooth</i> และหูฟังบางตัวอาจไม่สามารถเล่นเสียงซิงค์กันอย่างสมบูรณ์แบบเมื่อเชื่อมต่อกับลำโพง หากต้องการตรวจสอบว่าผลิตภัณฑ์ของคุณสามารถใช้งานร่วมกันได้หรือไม่ โปรดเยี่ยมชม: worldwide.Bose.com/Support/Groups</p> <p>ติดตั้งอัปเดตซอฟต์แวร์ที่พร้อมใช้งานสำหรับลำโพง Bose SoundLink <i>Bluetooth</i> หรือหูฟังของคุณ หากต้องการตรวจสอบการอัปเดต เปิดแอปพลิเคชัน Bose ที่เหมาะสมสำหรับผลิตภัณฑ์ของคุณบนอุปกรณ์เคลื่อนที่หรือเยี่ยมชม btu.Bose.com บนคอมพิวเตอร์ของคุณ</p>

รีเซ็ตลำโพง

การรีเซ็ตเป็นค่าจากโรงงานจะล้างการตั้งค่าแหล่งสัญญาณ ระดับเสียง และเครือข่ายทั้งหมดออกจากลำโพง และกลับสู่การตั้งค่าดั้งเดิมจากโรงงาน

กดปุ่มลดระดับเสียง — และปุ่ม AUX ต่างไว้ 10 วินาทีจนกระทั่งไฟสีขาวเลื่อนไปตรงกลาง กะพริบสีขาวสองครั้ง แล้วดับลง

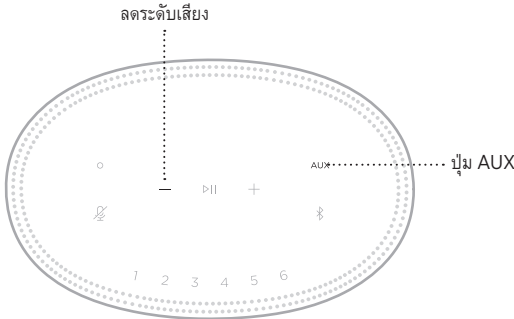

ลำโพงจะบูตใหม่ เมื่อการรีเซ็ตเสร็จสิ้น แถบไฟจะสว่างนิ่งเป็นสีอำพัน

เรียกคืนการตั้งค่าเครือข่ายและเสียงของลำโพง

ตั้งค่าลำโพงโดยใช้แอปพลิเคชัน Bose Music (ดูหน้า 15)

모든 안전, 보안 및 사용 지침을 읽고 보관하십시오.

CE Bose Corporation은 이 제품이 지침서 2014/53/EU 및 기타 모든 적용 가능한 EU 지침의 필수 요건과 관련 조항을 준수하고 있음을 여기에서 선언합니다. 표준 부합 신고서 전문은 다음을 참조하십시오. www.Bose.com/compliance

중요 안전 지침

1. 본 지침을 읽으십시오.
2. 본 지침을 보관하십시오.
3. 모든 경고에 유의하십시오.
4. 모든 지침을 따르십시오.
5. 본 장비를 물 가까이에서 사용하지 마십시오.
6. 마른 헝겊으로만 닦으십시오.
7. 환기구가 막히지 않도록 하십시오. 제조업체의 지침에 따라 설치하십시오.
8. 전원 코드 특히, 플러그 부분, 통합 콘센트 및 기기의 코드 끝 부분이 밝히거나 집히지 않도록 보호하십시오.
9. 제조업체에서 지정한 부품이나 액세서리만 사용하십시오.
10. 번개를 동반한 폭풍우 시 또는 오랜 기간 동안 사용하지 않을 시에는 기기의 전원을 빼놓으십시오.
11. 자격 있는 기사에게만 서비스를 의뢰하십시오. 전원 코드 또는 플러그가 손상되었을 때, 액체가 흘러 들어갔을 때, 물체가 떨어져 기기 안에 들어갔을 때, 기기가 비나 물에 젖었을 때, 정상적으로 작동하지 않을 때, 또는 기기를 떨어뜨렸을 때 등, 어느 경우라도 기기가 손상되었을 때는 서비스를 받으셔야 합니다.



제품에 붙은 이 기호는 감전을 일으킬 수 있는 비절연 위험 전압이 제품 케이스 내에 있음을 의미합니다.



제품에 붙은 이 기호는 이 안내서에 중요 작동 및 유지보수 지침이 있음을 의미합니다.



질식 위험이 발생할 수 있는 소형 부품을 포함하고 있습니다. 3세 미만의 어린이가 사용하기에 부적합합니다.



이 제품에는 자석 재질이 포함되어 있습니다. 사용자의 몸에 이식한 의료 기기에 줄 수 있는 영향에 관해서는 의사에게 문의하십시오.

- 화재나 감전의 위험을 줄이려면 본 제품이 비나 물에 젖지 않게 하십시오.
- 본 제품에 물을 떨어뜨리거나 물이 튀기지 않도록 하십시오. 제품 위어나 근처에 꽃병 등 물이 담긴 물건을 두지 마십시오.
- 제품을 불 또는 열원에서 멀리 합니다. 촛불과 같은 무방비 상태의 불꽃을 제품 위나 근처에 두지 마십시오.
- 이 제품에 허가 없이 변경을 가하지 마십시오.
- 이 제품에 역변환 장치를 사용하지 마십시오.
- 차량 또는 선박에서 사용하지 마십시오.
- 여기서, 전원 플러그 또는 전기 제품 결합기는 분리 장치로 사용되며 이러한 분리 장치는 쉽게 사용할 수 있는 장소에 두어야 합니다.



仅适用于 2000 m 以下地区安全使用
고도 2000미터 미만에서 사용하십시오.

- 제품 라벨은 제품 밑면에 위치해 있습니다.

참고: 이 장치는 시험 결과 FCC 규정 15부에 근거한 B급 디지털 장치에 대한 제한을 준수합니다. 이러한 제한은 거주 지역에 설치할 때 발생하는 유해한 방해 전파를 적절한 수준에서 방지할 목적으로 만들었습니다. 이 장치는 무선 주파수 에너지를 생성하고 사용하고 방출할 수 있습니다. 지침에 따라 올바르게 설치 및 사용하지 않은 경우에는 무선 통신에 대한 유해한 방해 전파를 일으킬 수도 있습니다. 그러나 특정 설치에서 방해 전파가 발생하지 않는다고 보장할 수는 없습니다. 이 장치를 켜거나 끌 때 라디오 또는 텔레비전 수신에 유해한 방해 전파를 발생시키는 경우 다음 방법 중 하나로 방해 전파를 제거할 수 있습니다.

- 수신 안테나의 방향 또는 위치를 조정합니다.
- 장치와 수신기 사이의 공간을 늘립니다.
- 장비를 수신기가 연결된 것과 다른 회로의 전기 소켓에 연결합니다.
- 판매업체 또는 숙련된 라디오/TV 기술자에게 도움을 요청합니다.

Bose Corporation에서 명시적으로 승인하지 않은 변경 또는 수정은 이 장비를 작동할 수 있는 사용자의 권한을 무효화할 수 있습니다.

이 장치는 FCC 규정 15부 및 ISED 캐나다 라이선스 면제 RSS 표준을 준수합니다. 다음 두 상태에서 작동되어야 합니다. (1) 이 장치는 유해한 방해 전파를 일으키지 않으며 (2) 장치의 오작동을 일으킬 수 있는 방해 전파를 포함하여 수신되는 모든 방해 전파를 수용해야 합니다.

이 장치는 일반 대중을 위해 규정된 FCC 및 ISED 캐나다 방사 물질 노출 제한을 준수합니다. 이 송신기는 다른 안테나 또는 송신기를 함께 설치하거나 작동해서는 안 됩니다.

이 장비는 방출기와 신체 사이의 거리를 최소 20cm로 하여 설치 및 작동해야 합니다.

5150 - 5250MHz 대역에서 작동하는 이 장치는 다른 동일 채널 시스템에 대한 유해한 간섭 가능성을 줄이기 위해 실내용으로만 제한됩니다.

CAN ICES-3(B)/NMB-3(B)

이 제품은 에너지 관련 제품 Directive 2009/125/EC의 Ecodesign 요구사항에 따라 다음 규범 또는 문서를 준수합니다. 규정(EC) 번호 1275/2008(규정(EU) 번호 801/2013으로 개정됨).

필수 전원 상태 정보	전원 모드	
	대기	네트워크 대기
230V/50Hz 입력, 지정 전원 모드에서 전력 소비	< 0.5W	Wi-Fi®, Bluetooth® ≤ 2.0W
장비가 자동으로 이 모드로 전환되는 데 걸리는 시간	< 2.5시간	≤ 20분
모든 유선 네트워크 포트가 연결되고 모든 무선 네트워크 포트가 230V/50Hz에서 활성화된 경우 네트워크 대기 모드에서 전력 소비	해당 없음	≤ 2.0W
네트워크 포트 비활성화/활성화 절차. 모든 네트워크를 비활성화하면 대기 모드가 활성화됩니다.	Wi-Fi: 재생/일시 중지 및 Bluetooth 버튼을 동시에 최소한 5초간 길게 눌러 비활성화합니다. 반복하면 활성화됩니다. Bluetooth: Bluetooth 버튼을 10초간 길게 눌러 페어링 목록을 소거하여 비활성화합니다. Bluetooth 소스와 페어링하여 활성화합니다.	

유럽:

작동 주파수 밴드: 2400 - 2483.5MHz, 5150 - 5350MHz 및 5470 - 5725MHz.

최대 전송 출력: 20dBm EIRP 미만.

최대 전송 출력은 규정 한계 미만이기 때문에 SAR 테스트가 필요하지 않고 해당 규정에 따라 면제됩니다.

이 장치는 표에 나열된 모든 EU 구성원 국가에서 5150 - 5350MHz 주파수 범위에서 작동할 때 실내용으로 제한됩니다.

									
BE	DK	IE	UK	FR	CY	SK	HU	AT	SE
BG	DE	PT	EL	HR	LV	LT	MT	PL	
CZ	EE	FI	ES	IT	RO	LU	NL	SI	

 이 표시는 제품을 가정용 쓰레기처럼 폐기해서는 안 되며 적합한 수거 시설에 보내 재생해야 함을 의미합니다. 올바른 폐기와 재생을 통해 천연 자원, 인류 건강 및 환경을 보호하는 데 일조할 수 있습니다. 이 제품의 폐기 및 재생에 대한 자세한 정보는 지방 자치체, 폐기물 수거 업체 또는 이 제품을 구입한 매장에 문의하십시오.

저출력 RF 장치의 관리 규정

조항 XII

“저출력 RF 장치의 관리 규정”에 따라 NCC의 허락 없이 어떤 회사, 기업 또는 사용자도 저출력 RF 장치에서 주파수 변경, 전송 출력 향상 또는 원래 특성과 성능을 변경해서는 안 됩니다.

조항 XIV

저출력 RF 장치는 항공기 보안에 영향을 주고 법적 통신을 방해해서는 안 됩니다. 그런 경우가 발견될 경우 사용자는 방해가 발생하지 않을 때까지 즉시 작동을 멈추어야 합니다. 긴급한 법적 통신은 전자 통신법을 준수하여 발생하는 무선 통신을 말합니다.

저출력 RF 장치는 법적 통신 또는 ISM 전파방사 장치의 방해 전파를 수용해야 합니다.

중국 유해 물질 제한 지침표

유해 물질의 명칭 및 농도						
	유해 물질					
부품 번호	납(Pb)	수은(Hg)	카드뮴(Cd)	6가 크롬(VI)	폴리브롬화 바이페닐(PBB)	폴리브롬화 디페닐에테르(PBDE)
폴리염화 바이페닐(PCB)	X	0	0	0	0	0
금속 부품	X	0	0	0	0	0
플라스틱 부품	0	0	0	0	0	0
스피커	X	0	0	0	0	0
케이블	X	0	0	0	0	0
본 표는 SJ/T 11364 조항에 따라 준비되었습니다.						
O: 이 부품의 모든 동종 재질에 함유된 이 유해 물질이 GB/T 26572에서 규정한 제한 요구사항 미만임을 나타냅니다.						
X: 이 부품에 사용된 동종 재질 중 최소한 하나에 함유된 이 유해 물질이 GB/T 26572에서 규정한 제한 요구사항을 초과함을 의미합니다.						

대만 유해 물질 제한 지침표

장비 이름: 파워 스피커, 형식명: 423888						
제한 물질 및 해당 화학 기호						
단위	납(Pb)	수은(Hg)	카드뮴(Cd)	육가크로뮴(Cr+6)	폴리브롬화 바이페닐(PBB)	폴리브롬화 디페닐에테르류(PBDE)
폴리염화 바이페닐(PCB)	-	○	○	○	○	○
금속 부품	-	○	○	○	○	○
플라스틱 부품	○	○	○	○	○	○
스피커	-	○	○	○	○	○
케이블	-	○	○	○	○	○

참고 1: “○”는 제한 물질의 함유율이 기준값을 초과하지 않음을 나타냅니다.
참고 2: “-”는 제한 물질이 면제에 부합함을 나타냅니다.

제조일: 일련 번호의 여덟 번째 자리는 제조연도를 나타냅니다. 즉 “1”은 2011년 또는 2021년입니다.

중국 수입업체: Bose Electronics (Shanghai) Company Limited, Part C, Plant 9, No. 353 North Riying Road, China (Shanghai) Pilot Free Trade Zone

EU 수입업체: Bose Products B.V., Gorslaan 60, 1441 RG Purmerend, The Netherlands

대만 수입업체: Bose Taiwan Branch, 9F-A1, No. 10, Section 3, Minsheng East Road, Taipei City 104, Taiwan
 전화 번호: +886-2-2514 7676

멕시코 수입업체: Bose de México, S. de R.L. de C.V., Paseo de las Palmas 405-204, Lomas de Chapultepec, 11000 México, D.F. 전화 번호: +5255 (5202) 3545

입력 전원 정격: 100 - 240V ~ 50/60Hz; 25W

보안 정보



이 제품은 Bose에서 자동 보안 업데이트를 수신할 수 있습니다. 자동 보안 업데이트를 수신하려면 Bose Music 앱에서 제품 설치 프로세스를 완료하고 제품을 인터넷에 연결해야 합니다. **설치 프로세스를 완료하지 않을 경우 Bose에서 제공하는 보안 업데이트를 설치할 책임이 사용자에게 있습니다.**

Amazon, Alexa, Amazon Music 및 모든 관련 로고는 Amazon, Inc. 또는 그 자회사의 상표입니다.

Apple, Apple 로고 및 AirPlay는 미국과 기타 국가에 등록된 Apple Inc.의 상표입니다. App Store는 Apple Inc.의 서비스 표시입니다.

Works with Apple 배지를 사용하는 것은 액세스리가 배지에 식별된 기술에 특별히 사용하도록 제작되었으며, 개발자에게서 Apple 성능 표준을 만족한다는 인증을 받았음을 의미합니다.

Bluetooth® 단어 표시와 로고는 Bluetooth SIG, Inc.가 소유한 등록 상표이며 Bose Corporation은 사용권 계약에 따라 해당 표시를 사용합니다.

Google 및 Google Play는 Google LLC의 상표입니다.

이 제품은 iHeartRadio 서비스를 포함합니다. iHeartRadio는 iHeartMedia, Inc.의 등록 상표입니다.

이 제품은 Microsoft의 특정 지적 재산권의 보호를 받습니다. 그러한 기술을 이 제품 이외의 용도에 사용하거나 배포하는 행위는 Microsoft와의 사용권 계약이 없으면 금지되어 있습니다.

Pandora는 Pandora Media, Inc.의 상표 또는 등록 상표이며 허가 하에 사용됩니다.

이 제품은 타사 라이선스의 적용을 받는 Spotify 소프트웨어를 사용하며 여기에서 확인할 수 있습니다. www.spotify.com/connect/third-party-licenses

Spotify는 Spotify AB의 등록 상표입니다.

Wi-Fi는 Wi-Fi Alliance®의 등록 상표입니다.

Bose Corporation 본사: 1-877-230-5639

Bose, Bose Music, Bose Noise Cancelling Headphones, Bose Smart Speaker, QuietComfort, SimpleSync, SoundLink 및 SoundLink Revolve는 of Bose Corporation의 상표입니다.

©2021 Bose Corporation. 사전 서면 승인 없이 본 설명서의 특정 부분을 재생, 변경, 배포 또는 사용할 수 없습니다.

기록용으로 작성하여 보관하십시오.

일련 번호 및 모델 번호는 스피커의 하단에 위치해 있습니다.

일련 번호: _____

모델 번호: _____

영수증을 사용자 안내서와 함께 보관하십시오. 지금 Bose 제품을 등록하시는 것이 좋습니다. global.Bose.com/register에서 쉽게 등록할 수 있습니다.

Bose Smart Speaker 500 제품의 구성 요소로 포함된 타사 소프트웨어 패키지에 적용되는 라이선스 공시를 보려면 다음과 같이 확인하십시오.

1. 스피커에서 볼륨 위로 버튼 + 및 볼륨 아래로 버튼 -을 5초간 길게 탭합니다.
2. Micro-USB 케이블을 스피커 하단의 micro-USB 포트에 연결합니다.
3. USB 케이블 반대쪽을 컴퓨터에 연결합니다.
4. 컴퓨터의 브라우저 창에 <http://203.0.113.1/opensource>를 입력하여 EULA와 라이선스 공시를 표시합니다.

내용물

내용물	12
-----------	----

스피커 배치

권장 사항	13
-------------	----

전원

스피커 전원 연결	14
네트워크 대기	14
스피커를 네트워크 대기로 수동 설정	14

BOSE MUSIC 앱 설치

Bose Music 앱 다운로드	15
-------------------------	----

기존 BOSE MUSIC 앱 사용자

기존 계정에 스피커 추가	16
다른 Wi-Fi® 네트워크에 연결	16

스피커 콘트롤

스피커 기능	18
미디어 재생 및 볼륨	18
음성 비서 콘트롤	19
사전 설정	19

음성 비서

음성 비서 옵션	20
음성 비서 설치	20
Alexa 액세스	21
음성 사용	21
스피커 콘트롤 사용	22
Google 어시스턴트 액세스	23
음성 사용	23
스피커 콘트롤 사용	24
Google 어시스턴트를 사용한 음악 재생	25
기본 오디오 서비스 선택	25

사전 설정 사용자 지정

사전 설정	26
사전 설정 재생	26

BLUETOOTH® 연결

모바일 장치 연결	27
모바일 장치 분리	28
모바일 장치 재연결	28
추가 모바일 장치 연결	28
스피커 장치 목록 소거	29

AIRPLAY를 사용한 오디오 스트리밍

콘트롤 센터에서 오디오 스트리밍	30
앱에서 오디오 스트리밍	30

유선 연결

오디오 케이블 연결	31
------------------	----

스피커 상태

Wi-Fi 상태	32
<i>Bluetooth</i> 연결 상태	33
AUX 상태	33
음성 비서 상태	34
마이크 꺼짐 표시등	34
미디어 재생 및 볼륨	35
업데이트 및 오류	35

스피커 디스플레이

시계 설정	36
디스플레이 끄기	36

고급 기능

스피커 업데이트	37
Wi-Fi 사용 설정/사용 해제	37

BOSE 제품 연결

Bose SoundLink <i>Bluetooth</i> 스피커 또는 Bose 헤드폰 연결	38
이점	38
호환되는 제품	38
Bose Music 앱을 사용한 연결	39
Bose SoundLink <i>Bluetooth</i> 스피커 또는 Bose 헤드폰 다시 연결	39

관리 및 유지보수

스피커 청소.....	40
교체용 부품 및 액세서리.....	40
제한 보증.....	40

문제 해결

이 방법을 먼저 시도하십시오.....	41
기타 방법.....	41
스피커 초기화.....	45
스피커 네트워크 및 오디오 설정 복원.....	45

내용물

다음 부품들이 포함되어 있는지 확인합니다.

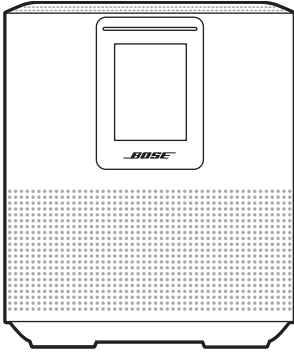

Bose Smart Speaker 500

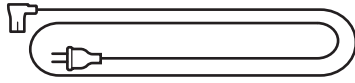

전원 코드*

*여러 종류의 전원 코드가 제공될 수도 있습니다. 설치 지역에 맞는 전원 코드를 사용하십시오.

참고: 제품 일부가 손상된 경우 사용하지 마십시오. 공인 Bose 판매업체 또는 Bose 고객 서비스 센터에 문의하십시오.

다음에서 확인하십시오. worldwide.Bose.com/Support/HS500

권장 사항

스피커를 배치할 때 최적의 성능을 위해 다음 권장 사항을 따르시기 바랍니다.

- 스피커를 오디오/비디오 장비(리시버, TV 등) 위에나 열을 발산하는 다른 물체 위에 놓지 마십시오. 장비의 열로 인해 스피커 성능이 불량해질 수 있습니다.
- 스피커 상단 또는 전면에 아무 물체도 놓지 마십시오.
- 방해 전파를 피하기 위해 다른 무선 장비는 스피커에서 0.3 - 0.9m 떨어뜨려 놓습니다. 스피커를 금속 캐비닛 바깥 멀리, 직사 열원에서 떨어뜨려 놓습니다.
- 스피커는 표면이 안정되고 평평한 곳에 고무 받침을 이용하여 배치합니다.
- AC(주전원) 콘센트가 가까이 있는지 확인합니다.

스피커 전원 연결

1. 전원 코드를 스피커의 전원 커넥터에 연결합니다.

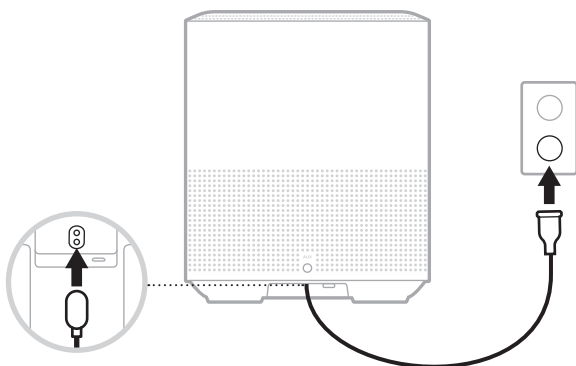

2. 전원 코드의 반대쪽을 AC(주전원) 콘센트에 꽂습니다.
스피커가 켜지고 표시등 막대가 켜진 주황색이 됩니다.

네트워크 대기

스피커는 오디오가 정지되고 20분간 버튼을 사용하지 않은 경우 네트워크 대기로 전환됩니다. 네트워크 대기에서 스피커를 깨우려면:

- 스피커의 아무 버튼이나 탭합니다.
- 모바일 장치 또는 Bose Music 앱을 사용하여 오디오를 재생 또는 재개합니다.
- Amazon Alexa 또는 Google 어시스턴트에게 말합니다.

참고: 네트워크 대기 중에 음성 비서에 액세스하려면 Bose Music 앱을 사용하여 설치했고 마이크가 켜져 있어야 합니다(20페이지 참조).

스피커를 네트워크 대기로 자동 설정

디스플레이가 시계 또는 흑색으로 어두워질 때까지 재생/일시 중지 버튼 >을 길게 탭합니다.

Bose Music 앱을 사용하면 스마트폰 또는 태블릿 같은 모바일 장치에서 스피커를 설치하고 조작할 수 있습니다.

앱을 사용하여, 음악을 스트리밍하고 사전 설정을 설정 및 변경하고 뮤직 서비스를 추가하고 인터넷 라디오 방송국을 탐색하고 Amazon Alexa 또는 Google 어시스턴트를 구성하고 스피커 설정을 관리할 수 있습니다.

참고: 또 다른 Bose 제품의 앱에서 이미 Bose 계정을 만들었다면 16페이지의 “기존 Bose Music 앱 사용자”를 참조하십시오.

BOSE MUSIC 앱 다운로드

1. 모바일 장치에서 Bose Music 앱을 다운로드합니다.



2. 앱 지침을 따릅니다.

기존 계정에 스피커 추가

Bose Music 앱에서 내 제품 화면으로 이동하고 Bose Smart Speaker 500을 추가합니다.

다른 Wi-Fi 네트워크에 연결

네트워크 이름이나 암호가 변경된 경우 또는 다른 네트워크로 변경하거나 네트워크를 추가하기 원할 경우 다른 네트워크에 연결합니다.

1. 표시등 막대가 주황색을 점등할 때까지 스피커에서 AUX 버튼 및 재생/일시 중지 버튼을 길게 누릅니다.
2. 모바일 장치에서 Wi-Fi 설정을 엽니다.
3. Bose Smart Speaker 500을 선택합니다.
4. Bose Music 앱을 열고 앱 지침을 따릅니다.

참고: 앱에서 설치를 지시하지 않을 경우 내 제품 화면으로 이동하여 스피커를 추가합니다.

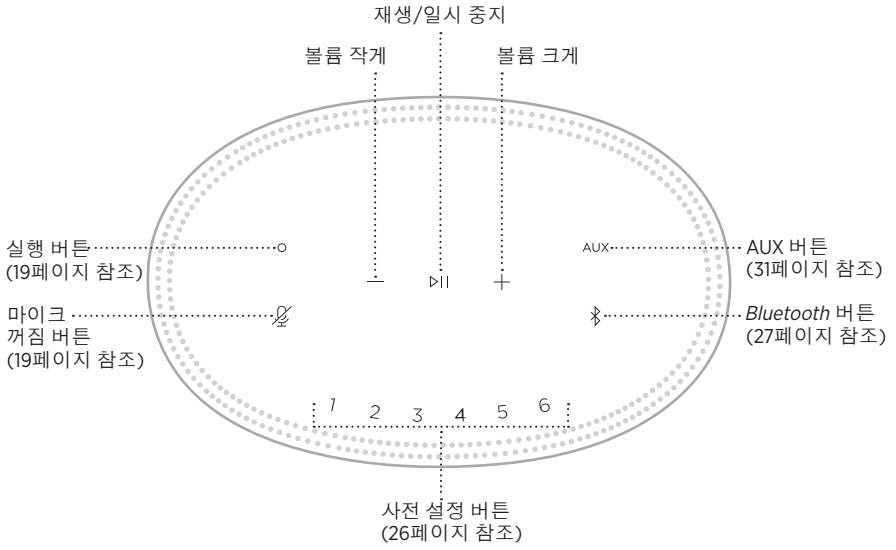

스피커 기능

스피커 컨트롤은 스피커 상단에 위치해 있습니다.

참고: Bose Music 앱을 사용해서도 스피커를 조작할 수 있습니다.

미디어 재생 및 볼륨

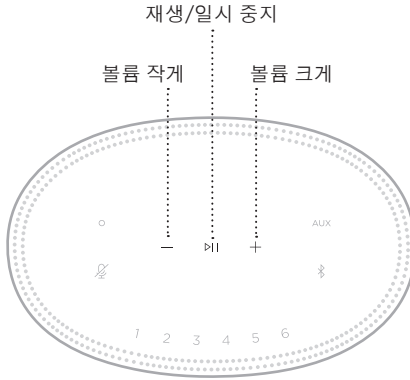

기능	해결 방법
재생/일시 중지	▷ 를 탭합니다. 오디오가 음소거될 동안 표시등 막대의 측면이 백색을 켭니다.
앞으로 건너뛰기	▷ 를 두 번 탭합니다.
뒤로 건너뛰기	▷ 를 세 번 탭합니다.
볼륨 작게	-를 탭합니다. 참고: 볼륨을 빨리 줄이려면 -를 길게 탭합니다.
볼륨 크게	+를 탭합니다. 참고: 볼륨을 빨리 늘리려면 +를 길게 탭합니다.

음성 비서 콘트롤

실행 버튼 ○ 및 마이크 꺼짐 버튼  을 사용하여 Amazon Alexa(22페이지 참조) 또는 Google 어시스턴트(24페이지 참조)를 조작할 수 있습니다.

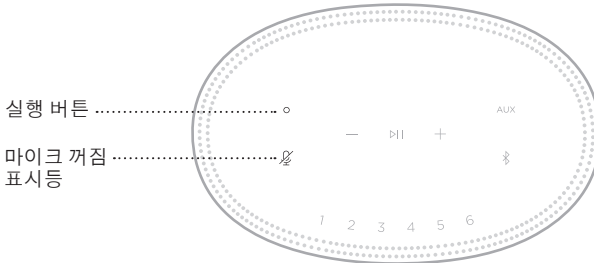

사전 설정

스피커에는 좋아하는 뮤직 서비스에서 오디오를 재생할 수 있도록 설정할 수 있는 사전 설정이 6개 있습니다. 설정되면, 버튼을 간단히 터치하거나 Bose Music 앱에서 언제든지 음악에 액세스할 수 있습니다.

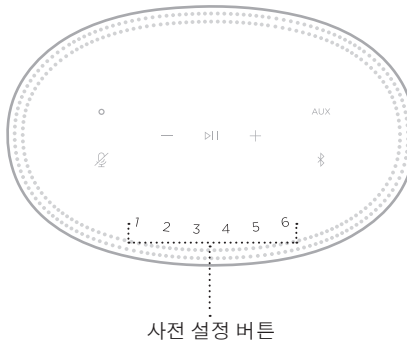



사전 설정의 설정 및 사용에 관한 자세한 내용은 26페이지의 “사전 설정 사용자 지정”을 참조하십시오.

음성 비서 옵션

스피커를 프로그래밍하여 Amazon Alexa 또는 Google 어시스턴트에 빠르고 간편하게 액세스할 수 있습니다.

참고: Amazon Alexa 및 Google 어시스턴트는 특정 언어와 국가에서는 사용할 수 없습니다.

옵션	사용 방법
Amazon Alexa	사용자의 음성 및/또는 실행 버튼  을 사용합니다 (22페이지 참조).
Google 어시스턴트	음성 및/또는 실행 버튼  을 사용합니다 (24페이지 참조).

참고: Amazon Alexa와 Google 어시스턴트를 동시에 액세스하도록 스피커를 설정할 수 없습니다.

음성 비서 설치

시작하기 전에, 모바일 장치와 스피커가 동일한 Wi-Fi 네트워크에 연결되어 있는지 확인합니다.

음성 비서를 설치하려면 Bose Music 앱을 사용합니다. 설정 메뉴에서 이 옵션에 액세스할 수 있습니다.

참고: 음성 비서를 설정하는 경우 Bose Music 앱에 사용한 동일한 오디오 서비스 계정을 사용해야 합니다.

ALEXA 액세스

스피커는 Amazon Alexa를 지원합니다. Alexa를 사용하여 음악 재생, 뉴스 청취, 날씨 확인, 스마트 홈 장치 조작 등을 요청할 수 있습니다. 스피커에서 Alexa를 사용하는 것은 질문하는 것만큼 단순합니다. 그냥 질문하거나 실행 버튼 을 사용하면 Alexa가 즉시 응답합니다.

Alexa가 할 수 있는 있는 일에 대한 자세한 내용은 다음에서 확인하십시오.

<https://www.amazon.com/usealexa>

참고: Alexa는 특정 언어와 국가에서는 사용할 수 없습니다.

음성 사용

“Alexa”로 시작하여 말하십시오.

연습 과제	말하기 예제
Alexa에게 말하기	What's the weather?
오디오 재생	Play Beethoven. 참고: Amazon Music이 기본 뮤직 서비스로 설정되어 있습니다. 기본 뮤직 서비스를 변경하려면 Alexa 앱을 사용합니다.
볼륨 조작	Turn the volume up.
지정 오디오 서비스에서 재생	Play NPR on TuneIn. 참고: Amazon Alexa가 모든 오디오 서비스를 지원하지는 않습니다.
지정 스피커에서 재생	Play funk in the living room. 참고: Bose Music 앱에서 사용자가 지정한 스피커 이름을 말해야 합니다. 여러 스피커가 이름이 같을 경우 Alexa 앱에 지정된 이름을 사용하거나 Bose Music 앱에서 이름을 변경합니다.
다음 곡으로 건너뛰기	Next song.
타이머 설정	Set a timer for 5 minutes.
추가 기능 검색	What new skills do you have?
Alexa 중지	Stop.

스피커 콘트롤 사용

실행 버튼 ○ 및 마이크 꺼짐 버튼 ☒을 사용하여 Alexa를 조작합니다. 스피커 상단에 위치해 있습니다.

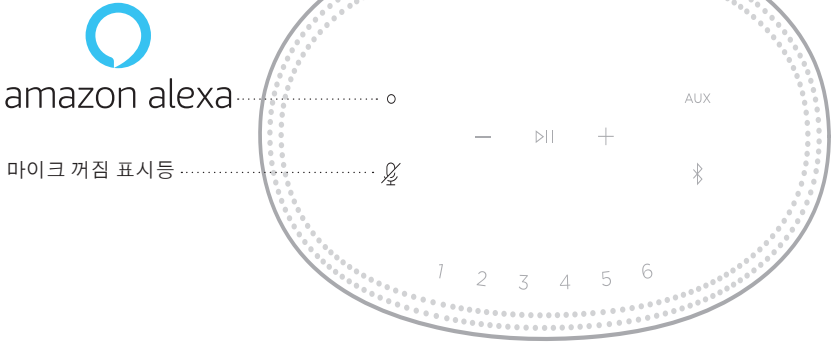

연습 과제

작동 방법

Alexa에게 말하기	○을 탭한 후 요청을 말합니다. 시도해 볼 목록에 대해서는 다음에서 확인하십시오. https://www.amazon.com/usealexa
알람 및 타이머 중지	○을 탭합니다.
Alexa 중지	○을 탭합니다.
마이크 켜기/끄기	☒을 탭합니다. 참고: 마이크가 꺼졌을 때 ☒이 켜진 적색이면 Alexa에 액세스할 수 없습니다.

GOOGLE 어시스턴트 액세스

Bose Smart Speaker 500을 통해 Google에게 말하여 좋아하는 음악을 재생하고 음량을 조정하고 듣고 있는 곡에 대한 정보를 핸드프리로 찾는 등, 집에서 편하게 음악을 즐길 수 있습니다. 음성만을 사용하여 하루를 계획하고 알람을 설정하고 집안의 스마트 기기를 조작할 수 있습니다.

Google 어시스턴트 사용 방법에 대한 자세한 내용은 다음에서 확인하십시오.
<https://support.google.com/assistant>

참고:

- Google 어시스턴트는 특정 언어와 국가에서는 사용할 수 없습니다.
- Google 어시스턴트를 사용한 오디오 재생에 관한 자세한 내용은 25페이지를 참조하십시오.

음성 사용

“Ok Google”로 시작하여 말하십시오.

연습 과제	말하기 예제
엔터테인먼트 즐기기	음악 좀 틀어 줘
오늘의 일정	오늘 일정은 뭐야?
일과 관리	5분 타이머 맞춰 줘
홈 관리	전등 켜 줘
대답 듣기	최신 뉴스 뭐 있어?
임무 수행	오늘 밤 우유를 사라고 알려 줘
재미	재미 있는 이야기 들려 줘

스피커 콘트롤 사용

실행 버튼 ○ 및 마이크 꺼짐 버튼 ☒을 사용하여 Google 어시스턴트를 조작할 수 있습니다. 스피커 상단에 위치해 있습니다.

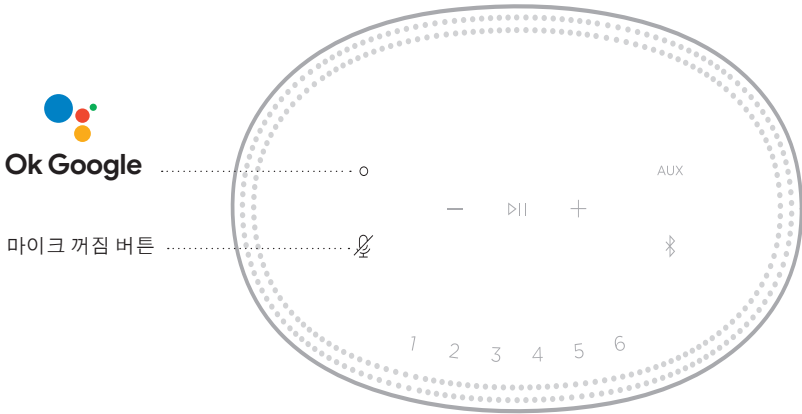

연습 과제

작동 방법

Google 어시스턴트에 말하기	○을 탭한 후 요청을 말합니다. 시도해볼 목록에 대해서는 다음에서 확인하십시오. https://support.google.com/assistant
알람 및 타이머 중지	○을 탭합니다.
Google 어시스턴트 중지	○을 탭합니다.
마이크 켜기/끄기	☒을 탭합니다. 마이크가 꺼졌을 때 ☒이 켜진 적색이면 Alexa에 액세스할 수 없습니다.

GOOGLE 어시스턴트를 사용한 음악 재생

Google에게 요청하여 기본 오디오 서비스 또는 특정 오디오 서비스에서 음악을 재생합니다.

“Ok Google”로 시작하여 말하십시오.

연습 과제	말하기 예제
음악 재생	음악 좀 틀어 줘. 참고: Google 어시스턴트는 사용자의 기본 오디오 서비스를 사용합니다. 오류 메시지가 들릴 경우 기본 오디오 서비스를 변경해야 할 수도 있습니다. 이 설정을 변경하려면 Google 어시스턴트 앱을 사용합니다.
스피커 조작	블룸 키워 줘.
지정 오디오 서비스에서 재생	TuneIn에서 NPR 틀어 줘. 참고: Google 어시스턴트가 모든 오디오 서비스를 지원하지는 않습니다.
지정 스피커에서 재생	거실 스피커에서 재즈 좀 틀어 줘. 참고: Bose Music 앱에서 사용자가 지정한 스피커 이름을 말해야 합니다. 여러 스피커가 이름이 같을 경우 Google 어시스턴트 앱에 지정된 이름을 사용하거나 Bose Music 앱에서 이름을 변경합니다.

기본 오디오 서비스 선택

Google 어시스턴트를 처음 설치하는 동안 Google 어시스턴트 앱에서 기본 오디오 서비스를 선택할 것을 지시합니다. Bose 제품에서 Google에게 요청할 경우 Pandora 및 Spotify만 기본 서비스로 지원됩니다. 설치하는 동안 다른 오디오 서비스도 나열되기는 하지만 지원되는 것은 아닙니다.

최상의 경험을 위해 Pandora 또는 Spotify를 기본 오디오 서비스로 선택하십시오. 지원되지 않는 오디오 서비스를 선택할 경우 오디오 재생을 요청할 때 오류 메시지가 들립니다.

Bose Music 앱 또는 스피커 상단의 버튼을 사용하여 사전 설정을 조작할 수 있습니다.

참고: Bluetooth 모드 또는 AUX 모드에서는 사전 설정을 저장할 수 없습니다.

사전 설정

1. Bose Music 앱을 사용하여 음악을 스트리밍합니다.
2. 음악이 재생 중일 때 신호음이 들릴 때까지 스피커의 사전 설정을 길게 탭합니다.

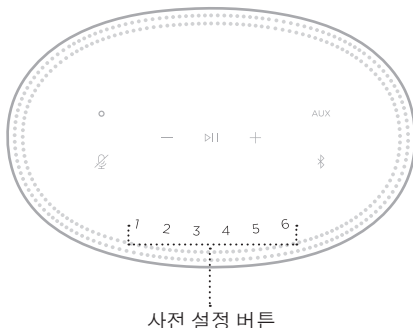

디스플레이에 사전 설정이 저장된 것으로 표시됩니다.

사전 설정 재생

사전 설정을 사용자 지정하면, 리모콘의 사전 설정 버튼을 탭하여 음악을 재생할 수 있습니다.

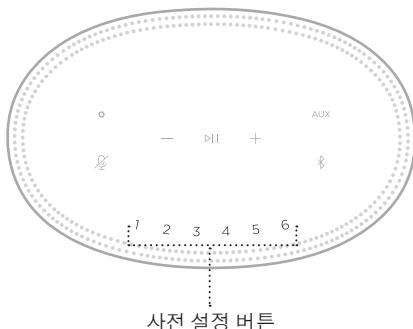

디스플레이가 선택된 사전 설정을 표시합니다.

Bluetooth 무선 기술을 사용하면 스마트폰, 태블릿, 랩톱 컴퓨터 같은 모바일 장치에서 음악을 스트리밍할 수 있습니다. 장치에서 음악을 스트리밍하려면 장치를 스피커에 연결해야 합니다.

모바일 장치 연결

1. Bluetooth 버튼  을 탭합니다.

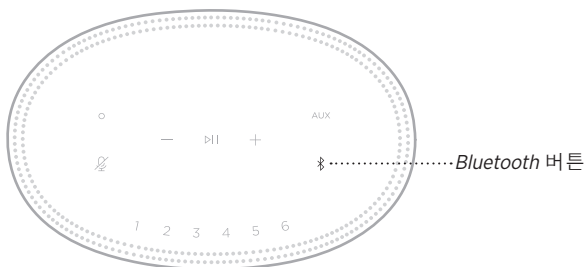

표시등 막대가 청색을 깜박입니다.

2. 장치에서 Bluetooth 기능을 켭니다.

팁: Bluetooth 메뉴는 대개 설정 메뉴에서 찾을 수 있습니다.

3. 장치 목록에서 스피커를 선택합니다.

팁: Bose Music 앱에서 스피커로 입력한 이름을 찾습니다. 스피커 이름을 지정하지 않은 경우 기본 이름이 나타납니다.



연결되면 신호음이 납니다. 표시등 막대가 백색을 점등한 후 흑색으로 어두워지고 스피커 이름이 모바일 장치 목록에 표시됩니다.

모바일 장치 분리

Bose Music 앱을 사용하여 모바일 장치를 연결 해제합니다.

참고: 모바일 장치의 *Bluetooth* 설정을 사용할 수도 있습니다. *Bluetooth* 기능을 사용 해제하면 다른 모든 장치의 연결이 연결 해제됩니다.

모바일 장치 재연결

1. *Bluetooth* 버튼  을 탭합니다.

참고: 모바일 장치에서 *Bluetooth* 기능이 사용 설정되어 있는지 확인합니다.

디스플레이에 현재 연결된 장치가 표시됩니다.

2. 연결된 모바일 장치에서 오디오를 실행합니다.

추가 모바일 장치 연결

스피커 장치 목록에 최대 8대의 연결된 장치를 저장할 수 있으며 스피커는 한 번에 2대의 장치에 활성 연결할 수 있습니다.

참고: 한 번에 한 모바일 장치에서만 오디오를 재생할 수 있습니다.

1. 표시등 막대가 청색을 깜박일 때까지  을 길게 탭합니다.

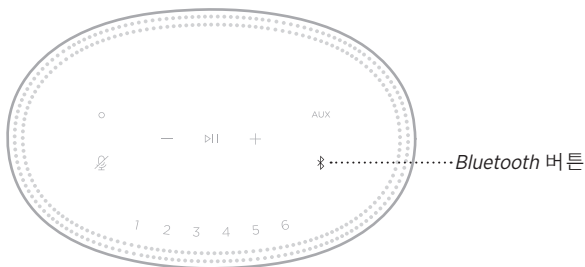

2. 모바일 장치의 장치 목록에서 스피커를 선택합니다.

참고: 모바일 장치에서 *Bluetooth* 기능이 사용 설정되어 있는지 확인합니다.

스피커 장치 목록 소거

1. 표시등 막대가 중앙까지 채워지고 백색을 두 번 깜박인 후 흑색으로 어두워질 때까지 을 10초간 길게 탭합니다.

표시등 막대가 청색을 깜박입니다.

2. 장치의 *Bluetooth* 목록에서 스피커를 삭제합니다.

모든 장치가 소거되고 스피커가 연결 준비가 됩니다(27페이지 참조).

스피커는 AirPlay 2 오디오를 재생할 수 있어서 Apple 장치에서 한 스피커 또는 다중 스피커로 오디오를 빠르게 스트리밍할 수 있습니다.

참고:

- AirPlay 2를 사용하려면 iOS 11.4 이상을 실행하는 Apple 장치가 필요합니다.
- Apple 장치와 스피커가 동일한 Wi-Fi 네트워크에 연결되어 있어야 합니다.
- AirPlay에 대한 자세한 정보는 다음에서 확인하십시오.
<https://www.apple.com/airplay>

콘트롤 센터에서 오디오 스트리밍

1. Apple 장치에서 제어 센터를 엽니다.
2. 화면 상단 오른쪽 모서리의 오디오 카드를 길게 탭한 후 AirPlay 아이콘 을 탭합니다.
3. 사용자의 스피커 또는 다중 스피커를 선택합니다.

앱에서 오디오 스트리밍

1. Apple Music 같은 뮤직 앱을 열고 재생할 트랙을 선택합니다.
2. 를 탭합니다.
3. 사용자의 스피커 또는 다중 스피커를 선택합니다.

오디오 케이블 연결

3.5mm 오디오 케이블(제공되지 않음)을 사용하여 스마트폰, 태블릿, 컴퓨터 또는 다른 유형의 모바일 장치를 스피커에 연결할 수 있습니다.

1. 3.5mm 오디오 케이블(제공되지 않음)의 모바일 장치의 헤드폰 잭에 연결합니다.
2. 3.5mm 오디오 케이블의 반대쪽을 스피커 뒷면의 AUX 커넥터에 연결합니다.

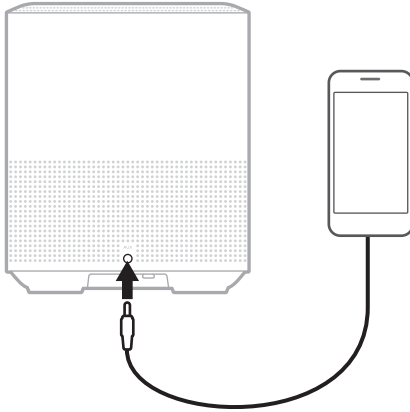

3. 스피커 상단에서 AUX를 탭합니다.

표시등 막대가 백색을 점등한 후 흑색으로 어두워집니다.

스피커 앞면의 LED 표시등 막대는 스피커 상태를 나타냅니다.

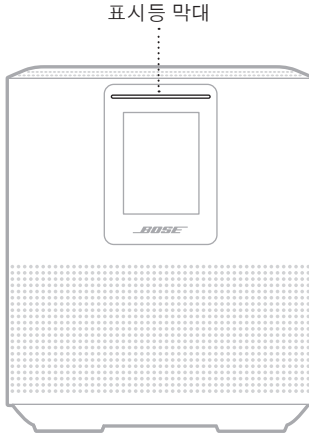





Wi-Fi 상태

스피커의 Wi-Fi 연결 상태를 표시합니다.

표시등 막대 동작		시스템 상태
깜박이는 백색		Wi-Fi에 연결 중
켜진 백색에서 어두워짐		Wi-Fi에 연결됨

BLUETOOTH 연결 상태

모바일 장치의 Bluetooth 연결 상태를 표시합니다.

표시등 막대 동작		시스템 상태
깜박이는 청색		모바일 장치에 연결 준비됨
깜박이는 백색		모바일 장치에 연결하는 중
켜진 백색에서 흑색으로 어두워짐		모바일 장치에 연결됨
백색 불이 중앙까지 채워지고 두 번 깜박인 후 흑색으로 어두워짐		장치 목록 소거 중

AUX 상태

AUX 케이블을 사용하여 연결된 장치의 연결 상태를 표시합니다.

표시등 막대 동작		시스템 상태
켜진 백색에서 흑색으로 어두워짐		AUX 소스에 연결됨

음성 비서 상태

음성 비서의 상태를 표시합니다.

표시등 막대 동작		시스템 상태
꺼짐		음성 비서가 유희 상태임
백색 불이 중앙으로 미끄러진 후 계속 켜짐		음성 비서가 청취 중임
백색 불이 양 측면으로 미끄러짐		음성 비서가 생각 중임
백색(전체) 깜박임		음성 비서가 말하는 중임
깜박이는 황색		음성 비서에서 알림이 옴

마이크 꺼짐 표시등

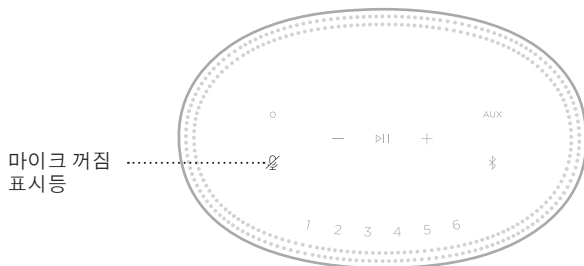

표시등 동작	시스템 상태
적색 점등	마이크 꺼짐



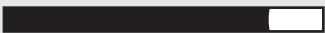
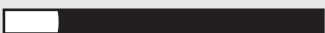

미디어 재생 및 볼륨

미디어 재생 및 볼륨 조작 시 스피커 상태를 표시합니다.

표시등 막대 동작		시스템 상태
두 개의 중앙 표시등에 백색이 계속 켜짐		재생/일시 중지
표시등 막대의 오른쪽 끝단이 백색을 깜박임		볼륨 크게
표시등 막대의 왼쪽 끝단이 백색을 깜박임		볼륨 작게

업데이트 및 오류

소프트웨어 업데이트 및 오류 경고 상태를 표시합니다.

표시등 막대 동작		시스템 상태
주황색이 계속 켜짐		Wi-Fi 설치 진행 중
백색 불이 오른쪽에서 왼쪽으로 미끄러짐		업데이트 다운로드 중
백색 불이 왼쪽에서 오른쪽으로 미끄러짐		스피커 업데이트 중
주황색이 4회 깜박임		소스 오류 - Bose Music 앱을 참조하십시오.
적색이 4회 깜박임		요청을 잠시 사용할 수 없습니다. 나중에 다시 시도하십시오.
적색이 계속 켜짐		스피커 오류 - Bose 고객 서비스 센터에 문의하십시오.

스피커 디스플레이는 스피커 정보와 아이콘을 비롯하여 스트리밍 서비스, 앨범 및 현재 재생 중인 아티스트를 표시합니다.

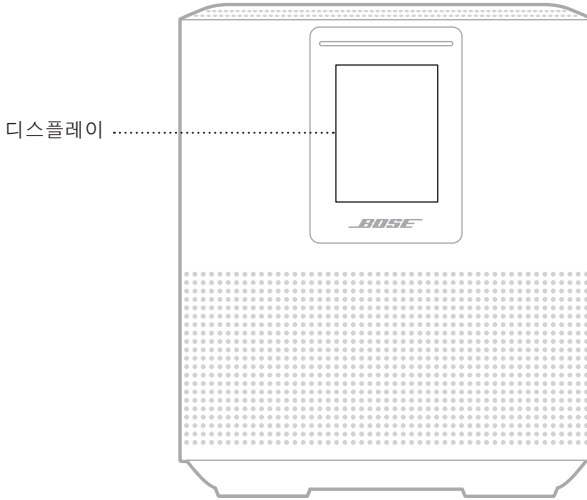

시계 설정

Bose Music 앱을 사용하여 디스플레이 시계를 설정합니다.

디스플레이 끄기

디스플레이는 항상 켜져 있습니다. 디스플레이를 끄려면:

1. Bose Music 앱을 사용하여 시계를 사용 해제합니다.
2. 스피커를 네트워크 대기로 수동으로 설정합니다(14페이지 참조).

스피커 업데이트

스피커는 Bose Music 앱과 Wi-Fi 네트워크에 연결되면 자동으로 업데이트됩니다.

WI-FI 사용 설정/사용 해제

백색 불이 중앙까지 채워졌다가 두 번 깜박인 후 흑색으로 어두워질 때까지 재생/일시 중지 ▶|| 및 Bluetooth 버튼을 10초간 길게 누릅니다.

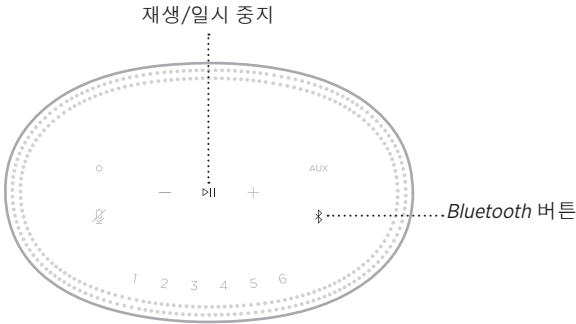

BOSE SOUNDLINK *BLUETOOTH* 스피커 또는 BOSE 헤드폰 연결

Bose SimpleSync™ 기술을 사용하면 특정 Bose SoundLink *Bluetooth* 스피커 또는 Bose 헤드폰을 Bose Smart Speaker 500에 연결하여 새로운 방식으로 음악과 영화를 청취할 수 있습니다.

이점

- **또 다른 오디오 룸:** Bose SoundLink *Bluetooth* 스피커를 Bose Smart Speaker 500에 연결하여 동시에 두 개의 다른 룸에서 같은 곡을 청취합니다.
 - **개인적인 청취 경험:** Bose 헤드폰을 Bose Smart Speaker 500에 연결하여 다음 룸에서 음악을 청취합니다. 각 제품에서 개별 볼륨 컨트롤을 사용하여 스피커 볼륨을 낮추거나 음소거하면서 집안 여러 곳에서 헤드폰을 청취합니다.
- 참고:** SimpleSync™ 기술의 *Bluetooth* 범위는 9m입니다. 벽과 구조재가 수신에 영향을 줄 수 있습니다.

호환되는 제품

대부분의 Bose SoundLink *Bluetooth* 스피커와 Bose 헤드폰을 선택하여 Bose Smart Speaker 500에 연결할 수 있습니다.

많이 사용하는 호환 제품은 다음과 같습니다.

- Bose SoundLink Revolve+ *Bluetooth* 스피커
- Bose SoundLink Mini *Bluetooth* 스피커
- Bose SoundLink Color *Bluetooth* 스피커
- Bose Noise Cancelling Headphones 700
- Bose QuietComfort 35 무선 헤드폰

새로운 제품이 주기적으로 출시됩니다. 전체 목록과 자세한 정보는 다음에서 확인하십시오. worldwide.Bose.com/Support/Groups

Bose Music 앱을 사용한 연결

Bose Music 앱을 사용하여 Bose SoundLink *Bluetooth* 스피커나 Bose 헤드폰을 Bose Smart Speaker 500에 연결합니다. 자세한 내용은 다음에서 확인하십시오. worldwide.bose.com/Support/Groups

참고:

- 연결하려는 제품이 Bose Smart Speaker 500에서 9m 이내에서 켜져 있고 다른 장치에 연결할 준비가 되었는지 확인합니다. 자세한 정보는 제품 사용자 안내서를 참조하십시오.
- Bose Smart Speaker 500에는 한 번에 하나의 제품만 연결할 수 있습니다.

BOSE SOUNDLINK *BLUETOOTH* 스피커 또는 BOSE 헤드폰 다시 연결

Bose SoundLink *Bluetooth* 스피커 또는 Bose 헤드폰의 전원을 켭니다.

스피커나 헤드폰이 Bose Smart Speaker 500을 포함하여 가장 최근에 연결된 *Bluetooth* 장치에 연결을 시도합니다.

참고:

- Bose Smart Speaker 500은 9m 범위 내에서 전원이 켜져 있어야 합니다.
- 스피커 또는 헤드폰이 연결되지 않을 경우 44페이지의 “스피커가 이전에 연결된 Bose SoundLink *Bluetooth* 스피커 또는 Bose 헤드폰과 다시 연결되지 않을 경우”를 참조하십시오.

스피커 청소

부드럽고 마른 천을 사용하여 스피커의 표면을 청소합니다.

주의:

- 스피커 근처에서 스프레이를 사용하지 마십시오. 용제, 화학 물질, 또는 알코올, 암모니아, 연마제 성분의 세제를 사용하지 마십시오.
- 기기에 액체가 흘러 들어가지 않도록 하십시오.

교체용 부품 및 액세서리

교체용 부품 및 액세서리는 Bose 고객 서비스 센터를 통해 주문하실 수 있습니다.

다음에서 확인하십시오. worldwide.Bose.com/Support/HS500

제한 보증

스피커는 제한 보증의 적용을 받습니다. 제한 보증에 대한 자세한 내용은 당사 웹사이트 global.Bose.com/warranty에서 확인하십시오.

제품을 등록하려면 global.Bose.com/register에서 지침을 확인하십시오. 등록하지 않더라도 제한 보증에 대한 권리에는 영향이 없습니다.

이 방법을 먼저 시도하십시오

스피커에 문제가 생길 경우 다음 방법을 먼저 시도하십시오.

- 스피커가 전기가 들어오는 AC(주전원) 콘센트에 연결되어 있는지 확인합니다(14페이지 참조).
- 모든 케이블을 고정합니다.
- 표시등 막대의 상태를 확인합니다(32페이지 참조).
- Bose Music 앱을 다운로드하고 소프트웨어 업데이트가 있으면 실행합니다.
- 스피커와 모바일 장치를 간섭 가능성(무선 라우터, 무선 전화기, 텔레비전, 전자렌지 등)에서 멀리 옮깁니다.
- 올바른 작동을 위해 스피커를 무선 라우터 또는 모바일 장치의 권장 범위 내로 옮깁니다.



기타 방법

문제를 해결할 수 없을 경우 아래 표에서 증상을 식별하고 흔한 문제에 대한 해결책을 확인할 수 있습니다. 문제를 해결할 수 없을 경우 Bose 고객 서비스 센터에 문의하십시오.

다음에서 확인하십시오. worldwide.Bose.com/contact

증상	해결책
스피커 전원이 켜지지 않을 경우	전원 코드를 다른 AC(전원) 콘센트에 꽂습니다. 전원 코드를 빼고 30초간 기다렸다가 AC(주전원) 콘센트에 다시 단단하게 끼웁니다.
스피커가 설치 중 응답하지 않을 경우	설치에 Bose Music 앱을 사용하고 있는지 확인합니다. 참고: 앱에서 설치를 지시하지 않을 경우 내 제품 화면으로 이동하여 스피커를 추가합니다. 전원 코드를 빼고 30초간 기다렸다가 AC(주전원) 콘센트에 다시 단단하게 끼웁니다.
Bose Music 앱이 모바일 장치에서 작동하지 않을 경우	모바일 장치가 Bose Music 앱과 호환되는지, 최소 시스템 요구사항을 만족하는지 확인합니다. 자세한 내용은 모바일 장치에서 앱 스토어를 참조하십시오. 모바일 장치에서 Bose Music 앱을 제거했다가 앱을 다시 설치합니다(15페이지 참조).

증상	해결책
스피커가 Wi-Fi 네트워크에 연결되지 않을 경우	<p>Bose Music 앱에서 올바른 네트워크 이름을 선택하고 네트워크 암호를 입력합니다.</p> <p>스피커와 모바일 장치가 동일한 Wi-Fi 네트워크에 연결되어 있는지 확인합니다.</p> <p>네트워크 정보가 변경된 경우 16페이지를 참조하십시오.</p> <p>설치에 사용 중인 장치에서 Wi-Fi를 사용 설정합니다.</p> <p>모바일 장치에서 열린 다른 응용 프로그램을 닫습니다.</p> <p>라우터가 2.4GHz 및 5GHz 밴드 모두를 지원할 경우 모바일 장치와 사운드바가 동일한 밴드에 연결되어 있는지 확인합니다.</p> <p>참고: 올바른 밴드에 연결될 수 있도록 각 밴드에 고유한 이름을 부여합니다.</p> <p>라우터를 재설정합니다.</p> <p>모바일 장치에서 Bose Music 앱을 제거합니다. 전원 코드를 빼고 30초간 기다렸다가 AC(주전원) 콘센트에 단단하게 끼웁니다. 앱을 다운로드하고 설치를 다시 시작합니다.</p>
오디오가 간헐적이거나 나오지 않을 경우	<p>스피커 및 모바일 장치의 볼륨을 올립니다.</p> <p>다른 오디오 또는 비디오 스트리밍 응용 프로그램을 중지합니다.</p> <p>다른 소스로 전환합니다.</p> <p>다른 응용 프로그램 또는 뮤직 서비스에서 오디오를 재생합니다.</p> <p>호환되는 <i>Bluetooth</i> 모바일 장치를 사용하고 있는지 확인합니다.</p> <p>모바일 장치를 다시 시작합니다.</p> <p>전원 코드를 빼고 30초간 기다렸다가 AC(주전원) 콘센트에 다시 단단하게 끼웁니다.</p>
스피커가 <i>Bluetooth</i> 장치와 연결되지 않을 경우	<p>모바일 장치에서 <i>Bluetooth</i> 기능을 꺾다가 다시 켭니다. <i>Bluetooth</i> 메뉴에서 스피커를 제거합니다. 다시 연결합니다.</p> <p>다른 모바일 장치를 연결합니다(27페이지 참조).</p> <p>호환되는 <i>Bluetooth</i> 모바일 장치를 사용하고 있는지 확인합니다.</p> <p>모바일 장치 <i>Bluetooth</i> 장치 목록에서 스피커를 제거했다가 다시 연결합니다(27페이지 참조).</p> <p>스피커 장치 목록을 소거합니다(28페이지 참조).</p>

증상	해결책
스피커가 AirPlay 를 사용하여 오디오를 스트리밍하지 못할 경우	<p>스피커가 켜져 있고 수신 범위 내에 있어야 합니다(13페이지 참조).</p> <p>Apple 장치와 스피커가 동일한 Wi-Fi 네트워크에 연결되어 있는지 확인합니다.</p> <p>Apple 장치를 업데이트합니다.</p> <p>스피커가 최신이어야 합니다(37페이지 참조).</p> <p>스트리밍하려는 뮤직 앱에 AirPlay 아이콘 이 없는 경우 콘트롤 센터에서 오디오를 스트리밍합니다.</p> <p>추가 지원이 필요할 경우 다음에서 확인하십시오. https://www.apple.com/airplay</p>
스피커가 표시되지 않아 다른 Bose 계정에 추가할 수 없을 경우	<p>Bose Music 앱을 사용하여 스피커에 대해 공유가 활성화되어 있는지 확인합니다.</p> <p>스피커와 모바일 장치가 동일한 Wi-Fi 네트워크에 연결되어 있는지 확인합니다.</p>
Amazon Alexa가 응답하지 않을 경우	<p>Bose Music 앱을 사용하여 Alexa를 설치했는지 확인합니다 (20페이지 참조).</p> <p>참고: 스피커는 Bose Music 앱을 사용하여 설치하고 Wi-Fi 네트워크에 연결해야 합니다.</p> <p>Alexa를 사용할 수 있는 국가에서 사용하고 있는지 확인합니다.</p> <p>마이크 꺼짐 버튼 이 적색을 점등하지 않았는지 확인합니다. 을 탭하여 마이크를 켭니다.</p> <p>Bose Music 앱에서 사용자가 지정한 이름을 말해야 합니다. 여러 스피커가 이름이 같을 경우 Alexa 앱에 지정된 이름을 사용하거나 Bose Music 앱에서 이름을 변경합니다.</p> <p>Alexa가 사용자의 요청을 지원하지 않을 수도 있습니다. 새로운 기능이 주기적으로 추가됩니다.</p> <p>추가 지원이 필요할 경우 다음에서 확인하십시오. https://www.amazon.com/usealexa</p>

증상	해결책
<p>Google 어시스턴트가 응답하지 않거나 오디오를 재생하지 않는 경우</p>	<p>Google 어시스턴트를 Bose Music 앱을 사용하여 설치했는지 확인합니다(20페이지 참조).</p> <p>모바일 장치를 Wi-Fi에 연결합니다.</p> <p>Google 어시스턴트를 사용할 수 있는 국가에서 사용하고 있는지 확인합니다.</p> <p>가장 최신 버전의 Google 어시스턴트 앱을 사용하고 있는지 확인합니다.</p> <p>모바일 장치가 호환되는지 확인합니다.</p> <p>Bose Music 앱을 사용하여 스피커에서 Google 어시스턴트를 제거합니다. 그런 후 Google 어시스턴트를 추가합니다.</p> <p>Pandora 또는 Spotify를 기본 오디오 서비스로 선택합니다 (25페이지 참조).</p> <p>Bose Music 앱과 Google 어시스턴트 앱의 동일한 오디오 서비스 어카운트를 사용해야 합니다.</p> <p>Google 어시스턴트가 사용자의 요청을 지원하지 않을 수도 있습니다. 새로운 기능이 주기적으로 추가됩니다.</p> <p>추가 지원이 필요할 경우 다음에서 확인하십시오. https://support.google.com/assistant</p>
<p>Google 어시스턴트의 개인 결과 설정 변경</p>	<p>개인 결과를 끄거나 개인 결과 계정을 변경하려면 Google 어시스턴트 앱에서 설정 메뉴를 사용합니다.</p>
<p>스피커가 Bose SoundLink Bluetooth 스피커 또는 Bose 헤드폰과 연결되지 않을 경우</p>	<p>Bose SoundLink <i>Bluetooth</i> 스피커나 헤드폰이 Bose Smart Speaker 500에서 9m 이내에서 켜져 있고 다른 장치에 연결할 준비가 되었는지 확인합니다. 자세한 정보는 제품 사용자 안내서를 참조하십시오.</p>
<p>스피커가 이전에 연결된 Bose SoundLink Bluetooth 스피커 또는 Bose 헤드폰과 다시 연결되지 않을 경우</p>	<p>Bose SoundLink <i>Bluetooth</i> 스피커나 헤드폰에서 Bose Smart Speaker 500의 이름이 들릴 때까지 제품 컨트롤을 사용하여 제품 장치 목록을 순환합니다. 제품별 지침은 제품 사용자 안내서를 참조하십시오.</p> <p>참고: Bose Noise Canceling Headphones 700을 포함한 특정 스피커와 헤드폰은 제품 장치 목록을 순환하는 기능을 지원하지 않습니다. 해당 제품에 다시 연결하려면 39페이지의 “Bose Music 앱을 사용한 연결”에서 확인하십시오.</p>
<p>연결된 Bose SoundLink Bluetooth 스피커 또는 Bose 헤드폰에서 오디오가 지연될 경우</p>	<p>모든 Bose SoundLink <i>Bluetooth</i> 스피커와 헤드폰이 스피커에 연결되었을 때 완벽한 동기화로 오디오를 재생할 수 있는 것은 아닙니다. 제품 호환성 여부는 다음에서 확인하십시오. worldwide.Bose.com/Support/Groups</p> <p>Bose SoundLink <i>Bluetooth</i> 스피커나 헤드폰에 사용 가능한 소프트웨어 업데이트가 있으면 설치합니다. 업데이트를 확인하려면 모바일 장치에서 제품에 적합한 Bose 앱을 열거나 컴퓨터에서 btu.Bose.com을 입력합니다.</p>

스피커 초기화

기본 설정을 재설정하면 스피커에서 모든 소스, 볼륨 및 네트워크 설정이 소거되고 원래 기본 설정값으로 돌아옵니다.

백색 볼이 중앙까지 채워졌다가 백색을 두 번 깜박인 후 흑색으로 어두워질 때까지 볼륨 아래로 - 및 AUX 버튼을 10초간 길게 누릅니다.

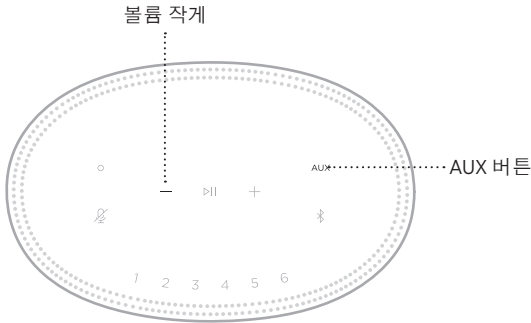

스피커가 다시 부팅됩니다. 재설정이 완료되면 표시등 막대가 켜진 주황색이 됩니다.

스피커 네트워크 및 오디오 설정 복원

Bose Music 앱을 사용하여 스피커를 설치합니다(15페이지 참조).

请阅读并保留所有安全、安全性和使用说明。

CE Bose Corporation 在此声明，本产品严格遵守 2014/53/EU 指令和其他所有适用的欧盟指令要求中的基本要求和和其他相关规定。符合声明全文载于：www.Bose.com/compliance

重要安全说明

1. 请阅读这些说明。
2. 请保留这些说明。
3. 请注意所有警告。
4. 请遵守所有说明。
5. 请勿在水附近使用本设备。
6. 请仅用干布进行清洁。
7. 请勿堵塞任何通风口。请按照制造商的说明安装。
8. 防止踩踏或挤压电源线，尤其是插头、电源插座以及设备上的出口位置。
9. 只能使用制造商指定的附件/配件。
10. 在雷雨天气或长时间不用时，请切断本设备电源。
11. 任何维修事宜均应向合格的人员咨询。如果设备有任何损坏，均需进行维修，例如电源线或插头受损、液体溅入或物体落入设备内、设备受淋或受潮、不能正常工作或跌落。



此符号表示产品外壳内存在未绝缘的危险电压，可能会造成触电危险。



此符号表示产品指南中提供了重要的操作和维护说明。



包含小部件，可能会导致窒息。不适合 3 岁以下的儿童使用。



本产品含有磁性材料。关于是否会影响可植入医疗设备的情况，请咨询医生。

- 为减少着火或电击的危险，请勿使本产品受雨淋、被液体淋或受潮。
- 本产品不得受液体淋溅或喷洒，不得将装有液体的物体（如花瓶等）置于本产品上或本产品附近。
- 请将本产品放置到远离火源和热源的地方。请勿将明火火源（如点燃的蜡烛）置于本产品上或靠近本产品。
- 未经授权切勿改装本产品。
- 请勿将本产品与逆变器配合使用。
- 请勿在汽车或船舶上使用本产品。
- 如果将电源插头或设备耦合器作为断路设备，那么此类断路设备应当保持可随时恢复工作的状态。



仅适用于海拔 2000 米以下地区安全使用。

- 本产品的标签位于产品底部。

注意: 本设备已经过测试, 符合 FCC 规则第 15 部分有关 B 类数字设备的各项限制。这些限制性规定旨在防范安装在住宅中的设备产生有害干扰。本设备产生、使用并可能散发无线射频能量, 如果不按照指示安装和使用, 则可能会对无线电通讯造成有害干扰。然而, 按照指示安装也不能保证某些安装不会发生干扰。如果本设备确实对无线电或电视接收造成有害干扰 (可通过关闭和打开本设备来确定), 用户可尝试采取以下一种或多种措施来纠正干扰:

- 重新调整接收天线的方向或位置。
- 增大本设备和接收器的间距。
- 将本设备和接收器的电源线插入不同线路上的插座中。
- 请咨询经销商或有经验的无线电/电视技术人员以获得帮助。

未经 Bose Corporation 明确批准, 擅自更改或修改本设备会使用户操作本设备的权利失效。

本设备符合 FCC 规则第 15 部分规定和加拿大 ISED 免许可证 RSS 标准。本设备工作时应满足下列两项要求: (1) 本设备不会造成有害干扰; (2) 本设备必须承受任何接收到的干扰, 包括可能造成设备异常工作的干扰。

本设备符合为公众阐明的 FCC 和加拿大 ISED 辐射限制。此发射器不能与其他天线或发射器位于同一地点或与这些设备一起使用。

您在安装和操作本设备时, 身体应距离辐射体至少 20 cm。

本设备运行于 5150 至 5250 MHz 波段时只能在室内使用, 否则可能会对其他同信道系统产生有害干扰。

CAN ICES-3(B)/NMB-3(B)

根据能源相关产品的生态设计要求指令 (2009/125/EC), 本产品符合下列规范或文件: 条例 (EC) 1275/2008 号 (根据条例 (EU) 801/2013 号修订)。

必要的电源状态信息	电源模式	
	待机	网络待机
在 230V/50Hz 输入的情况下, 指定电源模式下的功耗	< 0.5 W	Wi-Fi®, Bluetooth® ≤ 2.0 W
设备等待多长时间自动切换入模式	< 2.5 小时	≤ 20 分钟
在 230V/50Hz 输入的情况下, 若所有有线网络端口已连接且所有无线网络端口已激活, 网络待机的功耗	N/A	≤ 2.0 W
网络端口取消激活/激活流程。取消激活所有网络将启用待机模式。	Wi-Fi: 同时按住播放/暂停和 Bluetooth 按钮至少 5 秒钟即可取消激活。再次执行此操作可激活。 Bluetooth: 按住 Bluetooth 按钮 10 秒, 清空配对列表后即可取消激活。与 Bluetooth 音频源配对可激活。	

欧洲：

工作频段 2400 至 2483.5 MHz、5150 至 5350 MHz 和 5470 至 5725 MHz。

最大传输功率低于 20 dBm EIRP。

最大传输功率低于规定限值，因此无需 SAR 测试或根据适用法规豁免。

此设备在下表中列出的所有欧盟成员国中运行于 5150 至 5350 MHz 频率范围时，仅限室内使用。

									
比利时	丹麦	爱尔兰	英国	法国	塞浦路斯	斯诺伐克	匈牙利	奥地利	瑞典
保加利亚	德国	葡萄牙	萨尔瓦多	克罗地亚	拉脱维亚	立陶宛	马耳他	波兰	
捷克	爱沙尼亚	芬兰	西班牙	意大利	罗马尼亚	卢森堡	荷兰	塞拉利昂	

 此符号表示本产品不得作为生活垃圾丢弃，必须送至相关回收部门循环利用。适当的处理和回收有助于保护自然资源、人类健康以及自然环境。想了解更多有关本产品的处理和回收信息，请与当地民政部门、废弃物处理服务机构或出售本产品的商店联系。

低功率无线设备管理条例

第 XII 条

根据“低功率无线设备管理条例”，对于认证合格的低功率无线设备，未经 NCC 许可，任何公司、企业或用户均不得擅自变更频率、加大发送功率或变更原设计特性及功能。

第 XIV 条

使用低功率无线设备时不得影响航空安全和干扰合法通信；如发现有关扰现象，应立即停用，并改善至无干扰时方可继续使用。上述合法通信是指符合电信法案的无线电通信。

低功率无线设备须耐受合法通信或 ISM 无线电波辐射设备的干扰。

中国危险物质限用表

有毒或有害物质或元素的名称及成分						
零件名称	有毒或有害物质和元素					
	铅 (Pb)	汞 (Hg)	镉 (Cd)	六价铬 (CR(VI))	多溴化联苯 (PBB)	多溴二苯醚 (PBDE)
印刷电路板	X	0	0	0	0	0
金属零件	X	0	0	0	0	0
塑料零件	0	0	0	0	0	0
扬声器	X	0	0	0	0	0
连接线	X	0	0	0	0	0
此表格符合 SJ/T 11364 条款。 0：表示此零件中所有同类物质包含的有毒或有害物质低于 GB/T 26572 中的限定要求。 X：表示此零件使用的同类物质中至少有一种包含的有毒或有害物质高于 GB/T 26572 中的限定要求。						

台湾 BSMI 限用物质含有情况标示

设备名称: 电动扬声器, 型号: 423888						
限用物质及其化学符号						
装置	铅 (Pb)	汞 (Hg)	镉 (Cd)	六价铬 (Cr+6)	多溴化联苯 (PBB)	多溴联苯醚 (PBDE)
印刷电路板	-	○	○	○	○	○
金属零件	-	○	○	○	○	○
塑料零件	○	○	○	○	○	○
扬声器	-	○	○	○	○	○
连接线	-	○	○	○	○	○
注意 1: “○” 表示限用物质的百分比含量未超出参考值。 注意 2: “-” 表示限用物质属于豁免项目范围。						

生产日期: 序列号中第八位数字表示生产年份; “1” 表示 2011 年或 2021 年。

中国进口商: Bose 电子 (上海) 有限公司, 中国 (上海) 自由贸易试验区, 日樱北路 353 号, 9 号厂房 C 部

欧洲进口商: Bose Products B.V., Gorslaan 60, 1441 RG Purmerend, The Netherlands

台湾进口商: Bose 台湾分公司, 台湾 104 台北市民生东路三段 10 号, 9F-A1, 电话: +886-2-2514 7676

墨西哥进口商: Bose de México, S. de R.L. de C.V., Paseo de las Palmas 405-204, Lomas de Chapultepec, 11000 México, D.F. 电话: +5255 (5202) 3545

额定输入功率: 100 - 240V ~ 50/60Hz; 25W

安全性信息



本产品能够接收由 Bose 提供的自动安全性更新。要接收自动安全性更新, 您必须完成 Bose Music 应用中的产品设置流程并将产品连接至互联网。如果您没有完成设置流程, 您需要自行安装 Bose 届时提供的安全性更新。

Amazon、Alexa、Amazon Music 和所有相关徽标均为 Amazon, Inc. 或其子公司的商标。

Apple、Apple 徽标以及 AirPlay 是 Apple Inc. 在美国和其他国家注册的商标。App Store 是 Apple Inc. 的服务标志。

使用“Apple 专用”标记表示此附件的设计专门用来与标记中认定的技术配合使用，并且通过了开发商的认证，符合 Apple 的性能标准。

Bluetooth® 文字标记和徽标是由 Bluetooth SIG, Inc. 所拥有的注册商标，Bose Corporation 根据许可规定使用上述标记。

Google 和 Google Play 是 Google LLC 的商标。

本产品包含 iHeartRadio 服务。iHeartRadio 是 iHeartMedia, Inc. 的注册商标。

此产品受 Microsoft 特定知识产权的保护。未经 Microsoft 许可，禁止在本产品范围外使用或传播此技术。

Pandora 是 Pandora Media, Inc. 的商标或注册商标，未经许可，不得使用。

本产品采用了 Spotify 软件，所需第三方许可可见：www.spotify.com/connect/third-party-licenses

Spotify 是 Spotify AB 公司的注册商标。

Wi-Fi 是 Wi-Fi Alliance® 的注册商标。

Bose 公司总部：1-877-230-5639

Bose、Bose Music、Bose Noise Cancelling Headphones、Bose Smart Speaker、QuietComfort、SimpleSync、SoundLink 以及 SoundLink Revolve 均为 Bose Corporation 的商标。

©2021 Bose Corporation。未经事先书面许可，不得复制、修改、发行或以其它方式使用本指南的任何部分。

请填写以下内容，留作记录

序列号和型号位于扬声器的背面。

序列号： _____

型号： _____

请将收据与用户指南存放在一处。现在是您注册 Bose 产品的好机会。

您可以访问 global.Bose.com/register 轻松完成此操作。

要查看作为 Bose Smart Speaker 500 产品组件随附的第三方软件包的许可披露：

1. 点击并按住扬声器上的音量上调按钮 + 和音量下调按钮 — 5 秒。
2. 将一条微型 USB 线缆连接至扬声器底部的微型 USB 端口。
3. 将 USB 线缆的另一端连接到计算机。
4. 在计算机的浏览器窗口中输入 <http://203.0.113.1/opensource> 即可显示 EULA 和许可披露。

装箱单

内件 12

扬声器摆放

建议 13

电源

将扬声器连接至电源 14

网络待机 14

 手动将扬声器设置为网络待机状态 14

BOSE MUSIC 应用设置

下载 Bose Music 应用 15

已有 BOSE MUSIC 应用用户

将扬声器添加至现有帐户 16

连接到不同的 Wi-Fi® 网络 16

扬声器控件

扬声器功能 18

 媒体播放和音量 18

语音助手控件 19

预设 19

语音助手

语音助手选项	20
设置您的语音助手	20
使用 Alexa	21
使用语音	21
使用扬声器控件	22
访问 Google Assistant	23
使用语音	23
使用扬声器控件	24
使用 Google Assistant 播放音乐	25
选择默认的音频服务	25

个性化预设

设置预设	26
播放预设	26

BLUETOOTH® 连接

连接移动设备	27
断开移动设备	28
重新连接移动设备	28
连接其他移动设备	28
清空扬声器设备列表	29

使用 AIRPLAY 流传输音频

从“控制中心”流传输音频	30
从应用流传输音频	30

有线连接

连接音频连接线	31
---------------	----

扬声器状态

Wi-Fi 状态	32
<i>Bluetooth</i> 连接状态	33
AUX 状态	33
语音助手状态	34
麦克风关闭指示灯	34
媒体播放和音量	35
更新和错误	35

扬声器显示屏

设置时钟	36
关闭显示屏	36

高级功能

更新扬声器	37
禁用/启用 Wi-Fi	37

连接 BOSE 产品

连接 Bose SoundLink <i>Bluetooth</i> 扬声器或 Bose 耳机	38
优势	38
兼容产品	38
使用 Bose Music 应用连接	39
重新连接 Bose SoundLink <i>Bluetooth</i> 扬声器或 Bose 耳机	39

维护与保养

清洁扬声器	40
更换零件和配件	40
有限质保	40

故障排除

首先尝试这些解决方案	41
其他解决方案	41
重置扬声器	45
恢复扬声器网络和音频设置	45

内件

请确认包装箱中内含以下部件：

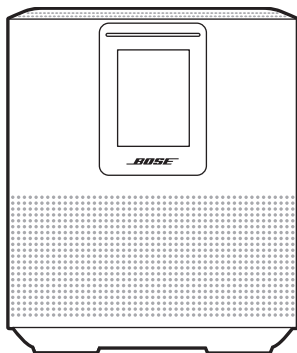

Bose Smart Speaker 500

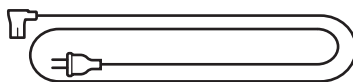

电源线 *

* 可能随附多条电源线。请选择适用于您所在地区的电源线。

注意：如果产品部分损坏，请勿使用。请联系 Bose 授权经销商或 Bose 客户服务处。

请访问：worldwide.Bose.com/Support/HS500

建议

为了获得最佳性能，摆放扬声器时请遵循以下建议：

- 切勿将扬声器放在音频/视频设备（接收器、电视等）上方，或者任何其他可能产生热量的物体上方。这些物体产生的热量可能使扬声器的性能下降。
- 切勿在扬声器顶部或前方放置任何物品。
- 为了避免干扰，应使其他无线设备远离扬声器 0.3 - 0.9 米。将扬声器放置到远离金属柜和直接热源的地方。
- 将扬声器放在橡胶底座上并置于稳定的水平表面。
- 确保附近有交流（市电）插座。

将扬声器连接至电源

1. 将电源线连接到扬声器的电源连接器上。

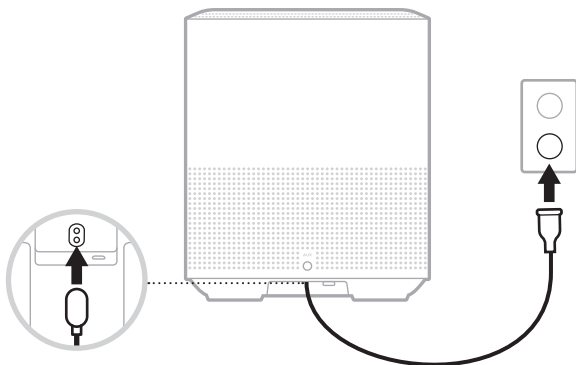

2. 将电源线的另一端插入交流（市电）插座。
扬声器电源随即打开，灯柱呈琥珀色亮起。

网络待机

若音频停止并且 20 分钟或更长时间没有按下任何按钮，扬声器将切换至网络待机状态。要从网络待机状态唤醒扬声器：

- 点击扬声器上的任何按钮。
- 使用移动设备或 Bose Music 应用播放或恢复音频。
- 对 Amazon Alexa 或 Google Assistant 讲话。

注意：要在网络待机状态下使用语音助手，请确保已使用 Bose Music 应用对扬声器进行了设置且麦克风已打开（请参见第 20 页）。

手动将扬声器设置为网络待机状态

点击并按住“播放/暂停”按钮 ▷|| 直至显示屏更改为时钟或逐渐变暗。

您可在任何移动设备（例如智能手机或平板）上通过 Bose Music 应用设置和控制扬声器。

使用该应用，您可流式传输音乐、设置和更改预设、添加音乐服务、探索网络广播站、配置 Amazon Alexa 或 Google Assistant 以及管理扬声器设置。

注意：如果您已在该应用中为其他 Bose 产品创建了 Bose 帐户，请参见第 16 页上的“已有 Bose Music 应用用户”。

下载 BOSE MUSIC 应用

1. 在移动设备上，下载 Bose Music 应用。



2. 请按照应用说明执行操作。

将扬声器添加至现有帐户

在 Bose Music 应用中，转到“我的产品”屏幕，然后添加 Bose Smart Speaker 500。

连接到不同的 WI-FI 网络

如果您的网络名称或密码已更改或者如果您想要更改或添加另一个网络，请连接到不同的网络。

1. 按住扬声器上的 AUX 按钮和“播放/暂停”按钮 ▷||，直到灯柱呈琥珀色亮起。
2. 打开移动设备上的 Wi-Fi 设置。
3. 选择 Bose Smart Speaker 500。
4. 打开 Bose Music 应用并根据应用说明操作。

注意：如果应用没有提示您进行设置，请转到“我的产品”屏幕并添加您的扬声器。

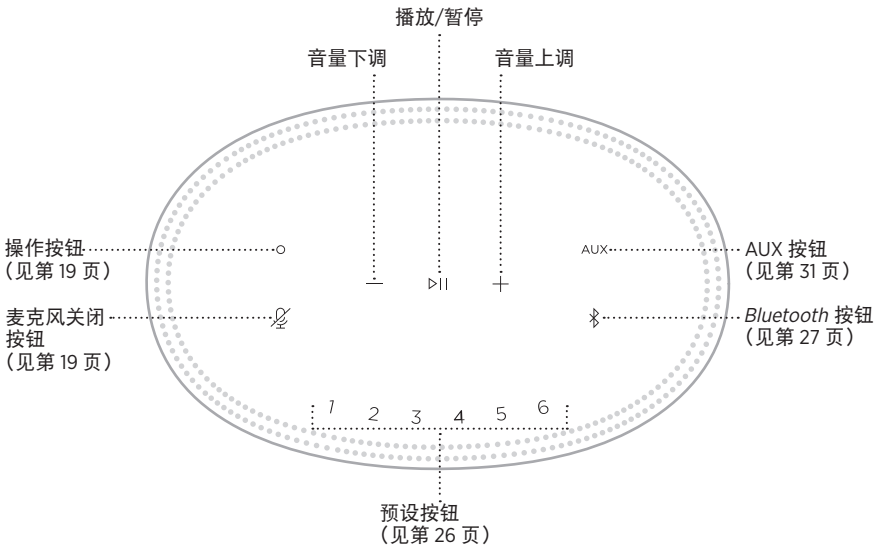

扬声器功能

扬声器控件位于扬声器顶部。

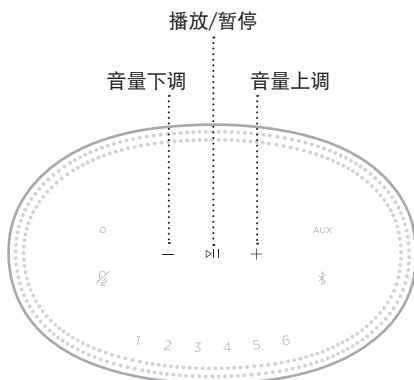

注意：您也可使用 Bose Music 应用控制扬声器。

媒体播放和音量



功能	操作方法
播放/暂停	<p>点击 ▷ 。</p> <p>灯柱侧面呈常亮白色光亮起，直到音频恢复。</p>
快进	<p>双击 ▷ 。</p>
快退	<p>三击 ▷ 。</p>
音量下调	<p>点击 -。</p> <p>注意：要快速降低音量，点击并按住 -。</p>
音量上调	<p>点击 +。</p> <p>注意：要快速提高音量，点击并按住 +。</p>

语音助手控件

您可以使用“操作”按钮  和“麦克风关闭”按钮  来控制 Amazon Alexa（请参见第 22 页）或 Google Assistant（请参见第 24 页）。

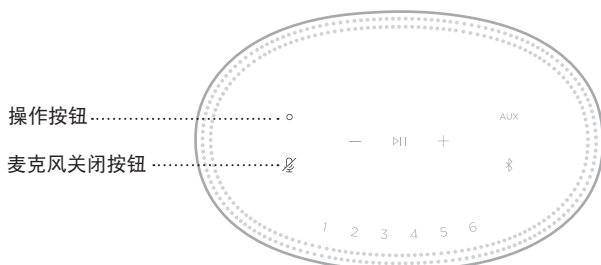

预设

扬声器自带六个预设，您可使用这些按钮设置到您最喜欢的音乐服务。设置完成后，即可随时使用按钮或 Bose Music 应用一键访问您的音乐。

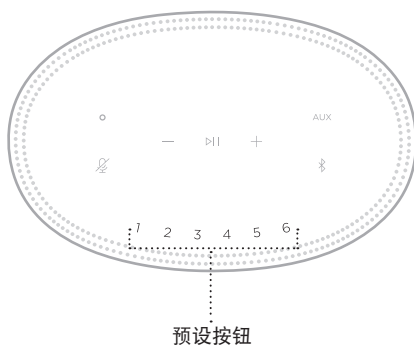



关于设置和使用预设的更多信息，请参见第 26 页上的“个性化预设”。

语音助手选项

您可以对扬声器进行编程，以便快速轻松地使用 Amazon Alexa 或 Google Assistant。

注意：某些语言和国家/地区无法使用 Amazon Alexa 和 Google Assistant。

选项	操作方法
Amazon Alexa	使用您的声音和/或“操作”按钮  （请见第 22 页）。
Google Assistant	使用声音和/或“操作”按钮  （请参见第 24 页）。

注意：您不能将扬声器设置为同时访问 Amazon Alexa 和 Google Assistant。

设置您的语音助手

在开始之前，确保移动设备和扬声器连接到相同的 Wi-Fi 网络中。

要设置您的“语音助手”，请使用 Bose Music 应用。您可以从“设置”菜单中访问此选项。

注意：在设置“语音助手”时，确保使用的音频服务帐户与在 Bose Music 应用中使用的帐户一样。

使用 ALEXA

扬声器已启用 Amazon Alexa。使用 Alexa，您可语音播放音乐、收听新闻、查看天气、控制智能家庭设备等。在扬声器上使用 Alexa 就如提问一样简单。只要提要求或使用“操作”按钮 ，Alexa 即可迅速回应。

有关 Alexa 功能的更多信息，请访问：<https://www.amazon.com/usealexa>

注意：某些语言和国家/地区无法使用 Alexa。

使用语音

开始说“Alexa”，然后说：

尝试方式	语音示例
对 Alexa 说话	What's the weather ?
播放音频	Play Beethoven。 注意： Amazon Music 被设置为默认音乐服务。要更改默认音乐服务，请使用 Alexa 应用。
控制音量	调高音量。
播放特定音乐服务	Play NPR on TuneIn。 注意： Amazon Alexa 不支持所有音频服务。
在指定扬声器上播放	Play funk in the living room。 注意： 确保说出您在 Bose Music 应用中指定的扬声器名称。如果多个扬声器使用相同的名称，则使用 Alexa 应用中指定的名称，或更改其在 Bose Music 应用中的名称。
跳到下一首歌	Next song。
设置定时器	Set a timer for 5 minutes。
发现更多技能	What new skills do you have ?
停止 Alexa	Stop。

使用扬声器控件

“操作”按钮 ○ 和“麦克风关闭”按钮  用于控制 Alexa。这两个按钮位于扬声器顶部。

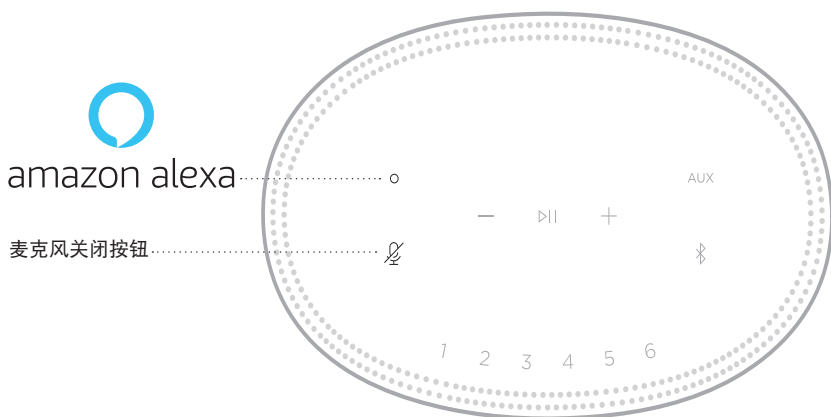

尝试方式

操作方法

对 Alexa 说话	点击 ○ 并说出您的要求。 有关尝试方式的列表，请访问： https://www.amazon.com/usealexa
停止警报和定时器	点击 ○。
停止 Alexa	点击 ○。
打开/关闭麦克风	点击  。 注意： 麦克风关闭后，  呈常亮红色亮起，此时无法访问 Alexa。

访问 GOOGLE ASSISTANT

借助 Bose Smart Speaker 500，对 Google 讲话，即可轻松地在家欣赏音乐；您不用动手就可以播放自己最喜爱的音乐、控制音量以及查找有关您正在聆听的歌曲的信息。您也可以规划一天的活动、设置闹钟以及控制您家中的智能设备——只需通过声音控制即可。

关于 Google Assistant 功能的更多信息，请访问：
<https://support.google.com/assistant>

注意：

- 某些语言和国家/地区无法使用 Google Assistant。
- 关于使用 Google Assistant 播放音频的更多信息，请参见第 25 页。

使用语音

开始说“Ok Google”，然后说：

尝试方式	语音示例
享受娱乐	Play some music
制定行程	What's on my calendar today?
管理任务	Set an alarm for 7am tomorrow
控制您的家	Turn on the lights
获取答案	What's the latest news?
完成任务	Remind me to buy milk tonight
尝试有趣的东西	Tell me a fun fact

使用扬声器控件

您可以使用“操作”按钮 ○ 和“麦克风关闭”按钮  来控制 Google Assistant。这两个按钮位于扬声器顶部。

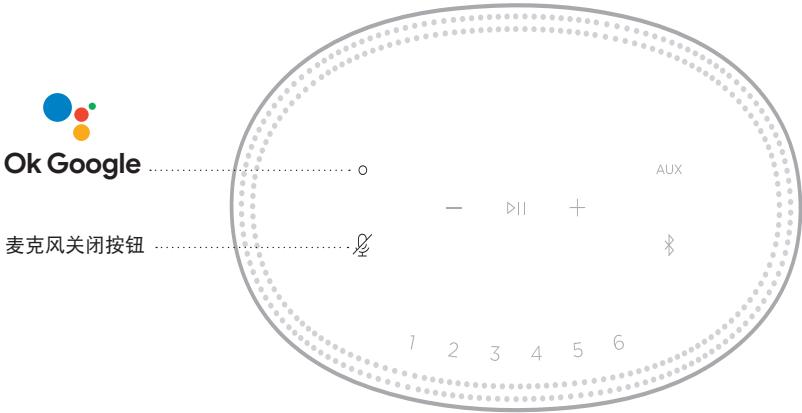

尝试方式	操作方法
对 Google Assistant 讲话	点击 ○ 并说出您的要求。 有关尝试方式的列表，请访问： https://support.google.com/assistant
停止警报和定时器	点击 ○。
停止 Google Assistant	点击 ○。
打开/关闭麦克风	点击  。 麦克风关闭后，  呈常亮红色亮起，此时无法访问 Google Assistant。

使用 GOOGLE ASSISTANT 播放音乐

要求 Google 通过默认的音频服务或特定的音频服务播放音乐。

开始说“Ok Google”，然后说：

尝试方式	语音示例
播放音乐	Play some music。 注意： Google Assistant 使用您的默认音频服务。如果听到错误消息，可能需要更改默认的音频服务。要更改此设置，请使用 Google Assistant 应用。
控制您的扬声器	Turn up the volume。
播放特定音乐服务	Play NPR on TuneIn。 注意： Google Assistant 不支持所有音频服务。
在指定扬声器上播放	Play some jazz on the living room speakers。 注意： 确保说出您在 Bose Music 应用中指定的扬声器名称。如果多个扬声器使用相同的名称，则使用 Google Assistant 应用中指定的名称，或更改其在 Bose Music 应用中的名称。

选择默认的音频服务

在 Google Assistant 的初始设置过程中，Google Assistant 应用会提示您选择默认的音频服务。要求 Google 在 Bose 产品上播放音乐时，仅支持 Pandora 和 Spotify 默认服务。尽管在安装过程中将其他音频服务列为可用，但不支持这些服务。

要获得最佳体验，请选择 Pandora 或 Spotify 作为默认的音频服务。如果选择不支持的音频服务，在请求播放音频时会听到错误消息。

可使用 Bose Music 应用或扬声器顶部的按钮控制预设。

注意：您无法在 *Bluetooth* 模式或 *AUX* 模式下设置预设。

设置预设

1. 使用 Bose Music 应用流式传输音乐。
2. 播放音乐时，点击并按住扬声器上的预设按钮，直到听到提示音。

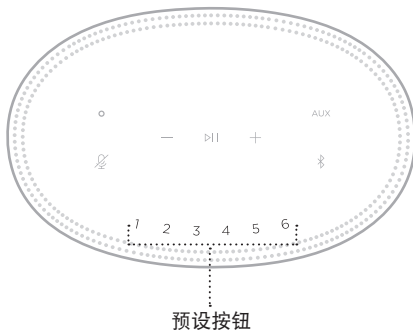

显示屏将显示已设置预设。

播放预设

个性化预设后，点击一个预设以播放音乐。

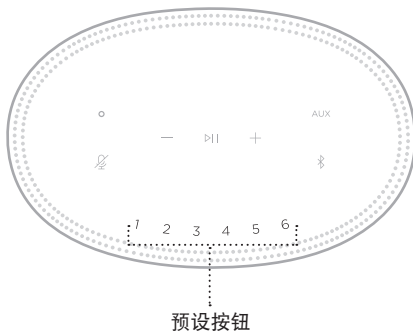

显示屏将显示所选预设。

使用 *Bluetooth* 无线技术可以从智能手机、平板电脑和笔记本电脑等移动设备上流式传输音乐。要从设备上流式传输音乐，必须先将设备连接到扬声器。

连接移动设备

1. 点击 *Bluetooth* 按钮 。

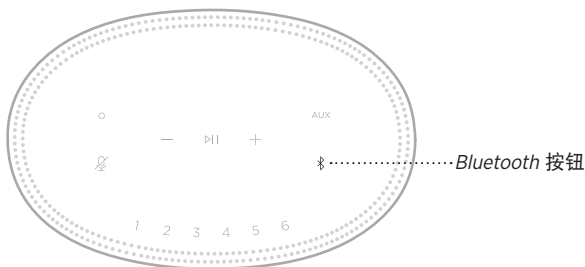

灯柱闪烁蓝色光。

2. 在设备上，打开 *Bluetooth* 功能。

提示： *Bluetooth* 菜单通常在“设置”菜单中。

3. 从设备列表中选择扬声器。

提示： 在 *Bose Music* 应用中查找您为扬声器输入的名称。如果没有为扬声器命名，将显示默认名称。



连接后，您会听到提示音。灯柱呈常亮白色光亮起，然后逐渐变暗，移动设备列表上显示扬声器名称。

断开移动设备

使用 Bose Music 应用断开移动设备。

注意：您也可在移动设备上使用 *Bluetooth* 设置。禁用 *Bluetooth* 功能后，所有其他设备连接都将中断。

重新连接移动设备

1. 点击 *Bluetooth* 按钮 。

注意：请确保您的移动设备已启用 *Bluetooth* 功能。

显示屏显示当前连接的是哪台设备。

2. 播放连接的移动设备的音频。

连接其他移动设备

扬声器的设备列表中最多可存储八台设备，并且扬声器一次可以主动连接两台设备。

注意：一次只能播放一台设备的音频。

1. 点击并按住 ，直到灯柱闪烁蓝色光。

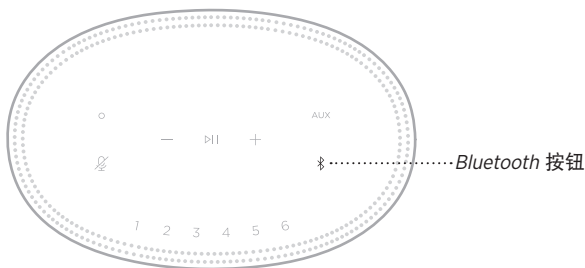

2. 从移动设备的设备列表中选择扬声器。

注意：请确保您的移动设备已启用 *Bluetooth* 功能。

清空扬声器设备列表

1. 点击并按住 \times 10 秒，直到灯柱填满中心，跳动白色光两次，然后逐渐变暗。
灯柱闪烁蓝色光。
2. 从设备上的 *Bluetooth* 列表中删除扬声器。
所有设备已被删除，扬声器可开始连接（请参见第 27 页）。

扬声器能够播放 AirPlay 2 音频，这样您可以快速将 Apple 设备的音频流传输到扬声器或多个扬声器。

注意：

- 要使用 AirPlay 2，您需要一台运行 iOS 11.4 或更高版本的 Apple 设备。
- Apple 设备和扬声器必须连接到同一个 Wi-Fi 网络中。
- 有关 AirPlay 的更多信息，请访问：<https://www.apple.com/airplay>

从“控制中心”流传输音频

1. 在 Apple 设备上，打开“控制中心”。
2. 点击并按住屏幕右上角的声卡，然后轻触 AirPlay 图标 。
3. 选择您的扬声器或多个扬声器。

从应用流传输音频

1. 打开音乐应用（如 Apple Music）并选择要播放的曲目。
2. 点击 。
3. 选择您的扬声器或多个扬声器。

连接音频连接线

您可使用 3.5 mm 音频连接线（未提供）将智能手机、平板、计算机或其他移动设备连接到扬声器。

1. 将 3.5 mm 音频线（未提供）的一端连接到移动设备的耳机插孔上。
2. 将 3.5 mm 音频线另一端连接至扬声器背面的 AUX 连接器。

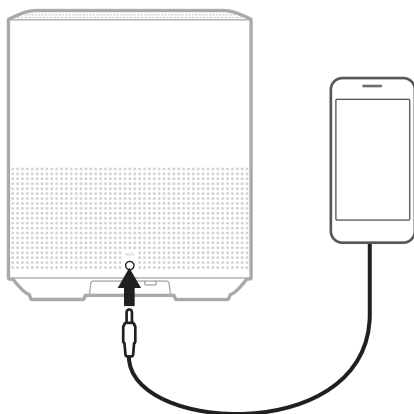

3. 点击扬声器顶部的 AUX。

灯柱呈常亮白色光亮起，然后逐渐变暗。

位于扬声器正面的 LED 灯柱显示扬声器状态。

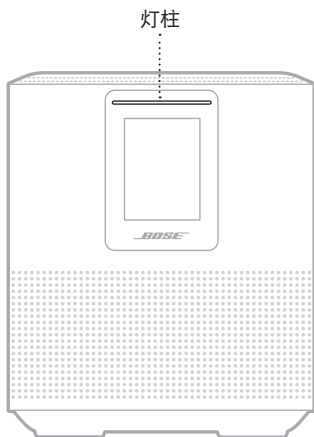



WI-FI 状态

显示扬声器的 Wi-Fi 连接状态。

灯柱活动		系统状态
跳动白色光		正在连接至 Wi-Fi
常亮白色光，然后逐渐变暗		已连接至 Wi-Fi

BLUETOOTH 连接状态

显示移动设备的 *Bluetooth* 连接状态。

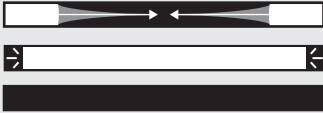
灯柱活动		系统状态
跳动蓝色光		准备连接到移动设备
跳动白色光		连接到移动设备
常亮白色光，然后逐渐变暗		已连接到移动设备
白色光填满中心，跳动两次，逐渐变暗		清除设备列表





AUX 状态

显示使用 AUX 连接线连接的设备的连接状态。

灯柱活动		系统状态
常亮白色光，然后逐渐变暗		已连接至 AUX 音频源

语音助手状态

显示语音助手的状态。

灯柱活动		系统状态
关闭		语音助手处于空闲状态
白色光滑到中心，然后呈常亮亮起		语音助手正在聆听
白色光滑到侧面		语音助手正在思考
跳动白色光（满）		语音助手正在讲话
跳动黄色光		语音助手发出的通知

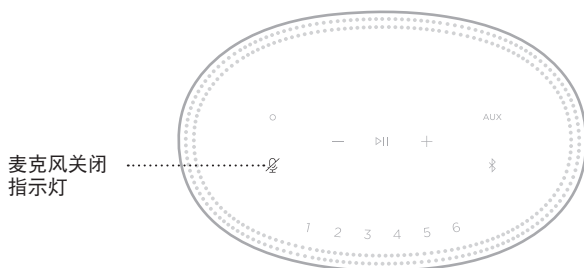

麦克风关闭指示灯



指示灯活动	系统状态
常亮红色光	麦克风关闭







媒体播放和音量

控制媒体播放和音量时显示扬声器状态。

灯柱活动		系统状态
两个中间灯呈常亮白色光亮起		播放/暂停
灯柱右侧跳动白色光		音量上调
灯柱左侧跳动白色光		音量下调

更新和错误

显示软件更新和错误提醒的状态。

灯柱活动		系统状态
琥珀色光常亮		正在设置 Wi-Fi
白色光从右滑到左		正在下载更新
白色光从左滑到右		正在更新扬声器
跳动琥珀色光四次		音频源错误 - 参见 Bose Music 应用
跳动红色光四次		暂时无法提交请求 - 请稍后重试
常亮红色光		扬声器错误 - 联系 Bose 客户服务处

扬声器显示屏显示扬声器信息和图标以及当前正在播放的流式传输服务、专辑和艺术家。

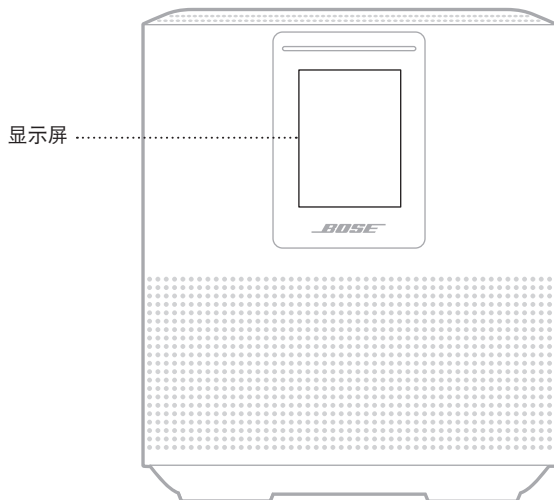

设置时钟

使用 Bose Music 应用设置显示屏时钟。

关闭显示屏

显示屏总是亮起。要关闭显示屏：

1. 使用 Bose Music 应用禁用时钟。
2. 手动将扬声器设置为网络待机状态（请见第 14 页）。

更新扬声器

当连接到 Bose Music 应用和 Wi-Fi 网络时，扬声器会自动更新。

禁用/启用 WI-FI

按住“播放/暂停”▶|| 和 Bluetooth 按钮 ，直到白色光填满中心，跳动两次，然后逐渐变黑。

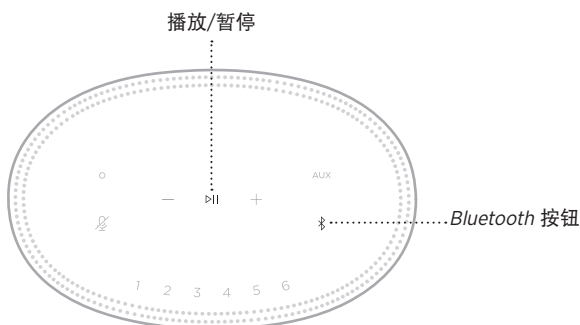

连接 BOSE SOUNDLINK *BLUETOOTH* 扬声器或 BOSE 耳机

使用 Bose SimpleSync™ 技术，您可以将某些 Bose SoundLink *Bluetooth* 扬声器或 Bose 耳机连接到 Bose Smart Speaker 500，以一种新的方式聆听音乐。

优势

- **在其他房间聆听音频：**将您的 Bose SoundLink *Bluetooth* 扬声器连接到 Bose Smart Speaker 500，即可在两个不同的房间同时聆听同一首歌曲。
- **个性化聆听体验：**将您的 Bose 耳机连接到 Bose Smart Speaker 500，即可在另一个房间清晰地聆听音乐。使用每个产品上的独立音量控件，在降低扬声器音量或使之静音的同时，在家中使用耳机进行收听。

注意：SimpleSync™ 技术的 *Bluetooth* 覆盖范围为 9 米。墙壁和建筑材料可能会影响信号接收。

兼容产品

您可将大部分 Bose SoundLink *Bluetooth* 扬声器和指定 Bose 耳机连接到 Bose Smart Speaker 500。

受欢迎的兼容产品包括：

- Bose SoundLink Revolve+ *Bluetooth* 扬声器
- Bose SoundLink Mini *Bluetooth* 扬声器
- Bose SoundLink Color *Bluetooth* 扬声器
- Bose Noise Cancelling Headphones 700
- Bose QuietComfort 35 无线耳机

将定期添加新产品。如果需要完整列表和更多信息，请访问：
worldwide.Bose.com/Support/Groups

使用 Bose Music 应用连接

使用 Bose Music 应用将 Bose SoundLink *Bluetooth* 扬声器或 Bose 耳机连接到 Bose Smart Speaker 500。有关更多信息，请访问：worldwide.bose.com/Support/Groups

注意：

- 确保您要连接的产品已通电，在 Bose Smart Speaker 500 的 9 米范围内，并已准备好连接到其他设备。有关更多信息，请参阅产品的用户指南。
- 一次仅能将一个产品连接到 Bose Smart Speaker 500。

重新连接 BOSE SOUNDLINK *BLUETOOTH* 扬声器或 BOSE 耳机

打开 Bose SoundLink *Bluetooth* 扬声器或 Bose 耳机的电源。

您的扬声器或耳机尝试连接到最近连接的 *Bluetooth* 设备，包括 Bose Smart Speaker 500。

注意：

- 您的 Bose Smart Speaker 必须在 9 米范围内，并且电源已经打开。
- 如果您的扬声器或耳机未连接，请见第 44 页上的“扬声器无法重新连接到之前连接的 Bose SoundLink *Bluetooth* 扬声器或 Bose 耳机”。

清洁扬声器

使用干燥的软布清洁扬声器表面。

小心：

- 请勿在扬声器附近使用喷雾剂。请勿使用任何溶剂、化学品或含酒精、氨水、研磨剂的清洁剂。
- 请勿让液体进入任何开口。

更换零件和配件

可通过 Bose 客户服务处订购更换零件或配件。

请访问：worldwide.Bose.com/Support/HS500

有限质保

扬声器享受有限质保。有关有限质保的详情，请访问我们的网站：global.Bose.com/warranty。

要注册产品，请访问 global.Bose.com/register 了解有关说明。未进行注册并不影响您的有限质保权利。

首先尝试这些解决方案

如果您的扬声器出现问题，请先尝试以下解决方案。

- 确保扬声器插入了通电的交流（市电）插座中（请参见第 14 页）。
- 接好所有连接线。
- 检查灯柱的状态（请参见第 32 页）。
- 下载 Bose Music 应用并运行可用的软件更新。
- 使扬声器和移动设备远离任何可能的干扰源（无线路由器、无线电话、电视、微波炉等）。
- 将扬声器放置到无线路由器或移动设备的建议范围内，以确保其能够正常工作。

其他解决方案

若无法解决问题，请参见下表了解常见问题的症状和解决方法。若仍然无法解决问题，请联系 Bose 客户服务处。

请访问：worldwide.Bose.com/contact

症状	解决方案
扬声器无法开机	将电源线插入另一个交流（市电）插座中。 拔下电源线，等待 30 秒，然后将其再牢固地插回至交流（市电）插座中。
设置期间扬声器没有回应	确保正在使用 Bose Music 应用进行设置。 注意： 如果应用没有提示您设置，请转到“我的产品”屏幕并添加您的扬声器。 拔下电源线，等待 30 秒，然后将其再牢固地插回至交流（市电）插座中。
Bose Music 应用无法在移动设备上运行	确保您的移动设备与 Bose Music 应用兼容，并满足最低系统要求。有关更多信息，请参见您移动设备上的应用商店。 卸载移动设备上的 Bose Music 应用并重新安装应用（请参见第 15 页）。

症状

解决方案

<p>扬声器无法连接到 Wi-Fi 网络</p>	<p>在 Bose Music 应用中，选择正确的网络名称，并输入网络密码。</p> <p>确保扬声器和移动设备连接的是相同的 Wi-Fi 网络。</p> <p>如果您的网络信息已发生变化，请参见第 16 页。</p> <p>在您用于设置的移动设备上启用 Wi-Fi。</p> <p>在移动设备上关闭打开的其他应用。</p> <p>如果您的路由器支持 2.4GHz 和 5GHz 带宽，确保移动设备和扬声器连接的是同一带宽。</p> <p>注意：为每个带宽提供一个唯一的名称，以保证您连接到正确的带宽。</p> <p>重置路由器。</p> <p>卸载您的移动设备上的 Bose Music 应用。拔下电源线，等待 30 秒，然后将其再牢固地插入交流（市电）插座中。下载应用并重新设置。</p>
<p>声音不连贯或没有声音</p>	<p>调高扬声器和移动设备的音量。</p> <p>停止其他音频或视频流式处理应用。</p> <p>切换至其他音频源。</p> <p>使用不同应用或音乐服务播放音频。</p> <p>确保您使用的是兼容 <i>Bluetooth</i> 的移动设备。</p> <p>重启移动设备。</p> <p>拔下电源线，等待 30 秒，然后将其再牢固地插回至交流（市电）插座中。</p>
<p>扬声器无法连接到 <i>Bluetooth</i> 设备。</p>	<p>在移动设备上，关闭 <i>Bluetooth</i> 功能再将其打开。在 <i>Bluetooth</i> 菜单中删除扬声器。再次连接。</p> <p>连接不同的设备（请参见第 27 页）。</p> <p>确保您使用的是兼容 <i>Bluetooth</i> 的移动设备。</p> <p>从移动设备的 <i>Bluetooth</i> 设备列表中删除扬声器并重新连接（请参见第 27 页）。</p> <p>清空扬声器的设备列表（请参见第 28 页）。</p>

症状	解决方案
扬声器无法使用 AirPlay 流传输音频	<p>确保您的扬声器已打开且在范围内（请参见第 13 页）。</p> <p>确保 Apple 设备和扬声器在同一个 Wi-Fi 网络中。</p> <p>更新 Apple 设备。</p> <p>确保扬声器是最新版本的（请参见第 37 页）。</p> <p>如果在要从流式传输音乐的音乐应用中找到 AirPlay 图标 ，可以从“控制中心”流传输音频。</p> <p>有关其他支持，请访问：https://www.apple.com/airplay</p>
看不到扬声器，因此无法将其添加到其他 Bose 帐户	<p>确保 Bose Music 应用中的扬声器可共享。</p> <p>确保扬声器和移动设备连接的是相同的 Wi-Fi 网络。</p>
Amazon Alexa 无响应	<p>确保已使用 Bose Music 应用设置 Alexa（请参见第 20 页）。</p> <p>注意：必须使用 Bose Music 应用设置扬声器并连接到 Wi-Fi 网络。</p> <p>确保您身处可以使用 Alexa 的国家/地区。</p> <p>确保“麦克风关闭”按钮  未呈红色亮起。点击  打开麦克风。</p> <p>确保说出您在 Bose Music 应用中指定的名称。如果多个扬声器使用相同的名称，则使用 Alexa 应用中指定的名称，或更改其在 Bose Music 应用中的名称。</p> <p>Alexa 可能不支持您的请求。将定期添加新功能。</p> <p>有关其他支持，请访问： https://www.amazon.com/usealexa</p>

症状

解决方案

<p>Google Assistant 无响应或无法播放音频</p>	<p>确保已使用 Bose Music 应用设置 Google Assistant (请见第 20 页)。</p> <p>将移动设备连接到 Wi-Fi。</p> <p>确保您处于 Google Assistant 可用的国家/地区范围内。</p> <p>确保您使用的是最新版本的 Google Assistant 应用。</p> <p>确保您的移动设备是兼容的。</p> <p>使用 Bose Music 应用将 Google Assistant 从扬声器中删除。然后, 再次添加 Google Assistant。</p> <p>选择 Pandora 或 Spotify 作为默认的音频服务 (请参见第 25 页)。</p> <p>确保在 Bose Music 应用和 Google Assistant 应用中使用相同的音频服务帐户。</p> <p>Google Assistant 可能不支持您的请求。将定期添加新功能。</p> <p>有关其他支持, 请访问: https://support.google.com/assistant</p>
<p>更改 Google Assistant 个人结果设置</p>	<p>要关闭个人结果或更改个人结果帐户, 请使用 Google Assistant 应用中的“设置”菜单。</p>
<p>扬声器无法连接到 Bose SoundLink Bluetooth 扬声器或 Bose 耳机</p>	<p>确保您的 Bose SoundLink <i>Bluetooth</i> 扬声器或耳机已通电, 在 Bose Smart Speaker 500 的 9 米范围内, 并已准备好连接到其他设备。有关更多信息, 请参阅产品的用户指南。</p>
<p>扬声器无法重新连接到之前连接的 Bose SoundLink Bluetooth 扬声器或 Bose 耳机</p>	<p>在 Bose SoundLink <i>Bluetooth</i> 扬声器或耳机上, 使用产品控制器循环浏览产品设备列表, 直到听到 Bose Smart Speaker 500 的名称。有关产品专用说明, 请参阅产品的用户指南。</p> <p>注意: 部分扬声器和耳机 (包括 Bose Noise Cancelling Headphones 700) 不支持循环浏览产品设备列表。要重新连接这些产品, 请参见第 39 页上的“使用 Bose Music 应用连接”。</p>
<p>连接的 Bose SoundLink Bluetooth 扬声器或 Bose 耳机播放的音频有延迟</p>	<p>并非所有 Bose SoundLink <i>Bluetooth</i> 扬声器和耳机在连接到扬声器时都能在播放音频时实现完美同步。要检查产品是否兼容, 请访问: worldwide.Bose.com/Support/Groups</p> <p>为 Bose SoundLink <i>Bluetooth</i> 扬声器或耳机安装任何可用的软件更新。若要检查更新, 请在移动设备上打开与您产品对应的 Bose 应用, 或在您的计算机上访问 http://btu.Bose.com</p>

重置扬声器

恢复出厂设置会清除扬声器的所有音频源、音量和网络设置并将其恢复到原始出厂设置。

按住“音量下调”按钮  和 AUX 按钮  10 秒，直到白灯填满中心，跳动两次，然后逐渐变黑。

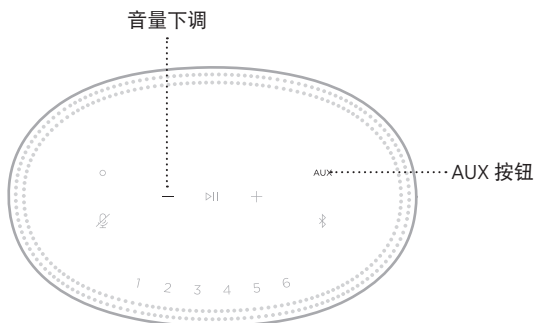

扬声器重置。重置完成后，灯柱呈琥珀色亮起。

恢复扬声器网络和音频设置

使用 Bose Music 应用设置扬声器（请参见第 15 页）。

請閱讀並保管好所有安全、安全性和使用指示。

CE Bose Corporation 在此聲明本產品遵守 2014/53/EU 指令和其他所有適用歐盟指令要求中的基本要求和其他相關規定。您可以從以下位置找到完整的符合聲明：www.Bose.com/compliance

重要安全指示

1. 閱讀這些指示。
2. 保留這些指示。
3. 注意所有警告。
4. 請遵守所有指示。
5. 不要在水邊使用此裝置。
6. 只能用乾布清潔。
7. 請勿堵塞任何通風口。請按照製造商的指示安裝。
8. 防止踩踏或擠壓電源線，尤其是插頭、電源插座以及設備上的出口位置。
9. 只能使用製造商指定的附件/配件。
10. 在雷雨天氣或者如果長時間不使用，請拔下裝置插頭。
11. 任何維修事宜均請向合格的人員諮詢。如果本裝置有任何損壞，均需進行維修，例如電源線或插頭受損；液體濺入或物體落入裝置內；本裝置受淋或受潮、不能正常工作或跌落。



此符號表示產品外殼內存在未絕緣的危險電壓，可能造成觸電危險。



此符號表示本指南中提供了重要的操作和維護指示。



包含小零件，可能導致窒息危險。不適合 3 歲以下的兒童使用。



本產品含有磁性材料。諮詢醫生以了解此裝置是否會影響植入式醫療裝置。

- 為減少著火或電擊的危險，請勿使本產品受淋或受潮。
- 本產品不得受液體淋濺或噴灑，不得將裝有液體的物體（如花瓶等）置於本產品上或本產品附近。
- 保持產品遠離火源和熱源。請勿將明火火源（如點燃的蠟燭）置於本產品上或靠近本產品。
- 未經授權切勿擅自改裝本產品。
- 切勿為此產品使用逆變器。
- 請勿在汽車或船舶上使用本產品。
- 如果將電源插頭或裝置聯結器作為斷路裝置，則斷路裝置應保持可隨時還原工作的狀態。



仅适用于 2000 m 以下地区安全使用
僅適用於 2000 m 以下地區安全使用。

- 產品標籤位於產品底部。

注意：本設備已經過測試，符合 FCC 規則第 15 部分有關 B 類數位裝置的各項限制。這些限制性規定旨在防範安裝在住宅中的裝置產生有害干擾。本設備產生、使用並可能發散無線射頻能量，如果不按照指示安裝和使用，則可能會對無線電通訊造成有害干擾。然而，按照指示安裝並不能保證某些安裝不會發生干擾。如果本設備確實對無線電或電視接收造成有害干擾（可透過關閉和開啟本裝置來確定），使用者可嘗試採取以下一種或多種措施來糾正干擾：

- 重新調整接收天線的方向或位置。
- 增大本設備和接收器的間距。
- 將本設備和接收器電源線插入不同線路上的插座中。
- 請諮詢經銷商或有經驗的無線電/電視技術人員以獲得協助。

未經 Bose Corporation 明確批准，擅自變更或改裝本設備可能會使使用者操作本設備的授權失效。

本裝置符合 FCC 規則第 15 部分規定和加拿大 ISED 免許可證 RSS 標準。本裝置工作時應滿足下列兩種情形：(1) 本裝置不會造成有害干擾；(2) 本裝置必須承受任何接收到的干擾，包括可能造成裝置異常工作的干擾。

本裝置符合為公眾闡明的 FCC 和加拿大 ISED 輻射限制。本發射器不得與其他天線或發射器位於同一地點或同時運行。

您在安裝和操作本裝置時，身體應距離輻射體至少 20 cm。

本設備運行於 5150 至 5250 MHz 波段時只能在室內使用，否則可能會對其他同通道系統產生有害干擾。

CAN ICES-3(B)/NMB-3(B)

根據能源相關產品的生態設計要求指令（2009/125/EC），本產品符合下列規範或文件：條例 (EC) 1275/2008 號根據條例 (EU) 801/2013 號修訂。

必要的電源狀態資訊	電源模式	
	待命	網路待命
在 230V/50Hz 輸入的情況下，指定電源模式下的功耗	< 0.5 W	Wi-Fi®、Bluetooth® ≤ 2.0 W
設備等待多長時間自動切換入模式	< 2.5 小時	≤ 20 分鐘
在 230V/50Hz 輸入的情況下，若所有有線網路連接埠已連接且所有無線網路連接埠已啟動，網路待命的功耗	N/A	≤ 2.0 W
網路連接埠取消啟動/啟動流程。取消啟動所有網路將啟用待命模式。	Wi-Fi: 同時按住「播放/暫停」和 <i>Bluetooth</i> 按鈕至少 5 秒鐘即可取消啟動。再次執行此操作可啟動。 Bluetooth: 按住 <i>Bluetooth</i> 按鈕 10 秒，清空配對清單後即可取消啟動。與 <i>Bluetooth</i> 音訊源配對可啟動。	

適用於歐洲：

工作頻帶 2400 至 2483.5 MHz、5150 至 5350 MHz 和 5470 至 5725 MHz。

最大傳輸功率低於 20 dBm EIRP。

最大傳輸功率低於監管限制，因此無需 SAR 測試並根據適用法規豁免。

此裝置在下表中列出的所有歐盟成員國中運行於 5150 至 5350 MHz 頻率範圍時，僅限室內使用。

									
比利時	丹麥	愛爾蘭	英國	法國	賽普勒斯	斯諾伐克	匈牙利	奧地利	瑞典
保加利亞	德國	葡萄牙	薩爾瓦多	克羅埃西亞	拉脫維亞	立陶宛	馬爾他	波蘭	
捷克	愛沙尼亞	芬蘭	西班牙	義大利	羅馬尼亞	盧森堡	荷蘭	塞拉里昂	

 此符號表示本產品不得作為生活垃圾丟棄，必須送至相關回收部門循環利用。適當的處理和回收有助於保護自然資源、人類健康以及自然環境。想了解更多有關本產品的處理和回收資訊，請與當地民政部門、廢棄物處理服務機構或售出本產品的商店聯絡。

低功率電波輻射性電機管理辦法

第十二條

經型式認證合格之低功率射頻電機，非經許可，公司、商號或使用者均不得擅自變更頻率、加大功率或變更原設計之特性及功能。

第十四條

低功率射頻電機之使用不得影響飛航安全及干擾合法通訊；經發現有干擾現象時，應立即停用，並改善至無干擾時方得繼續使用。前項合法通訊，指依電信法規定作業之無線電通訊。

低功率射頻電機須忍受合法通訊或工業、科學及醫療用電波輻射性裝置之干擾。

中國危險物質限用表

有毒或有害物質或元素的名稱及成分						
零件名稱	有毒或有害物質或元素					
	鉛 (Pb)	汞 (Hg)	鎘 (Cd)	六價鉻 (CR(VI))	多溴聯苯 (PBB)	多溴二苯醚 (PBDE)
印刷電路板	X	0	0	0	0	0
金屬零件	X	0	0	0	0	0
塑膠零件	0	0	0	0	0	0
揚聲器	X	0	0	0	0	0
連接線	X	0	0	0	0	0
此表格根據 SJ/T 11364 條款編製。 0：表示此零件中所有同類物質包含的有毒或有害物質低於 GB/T 26572 中的限定要求。 X：表示此零件使用的同類物質中至少有一種包含的有毒或有害物質高於 GB/T 26572 中的限定要求。						

台灣 BSMI 限用物質含有情況標示

設備名稱：電動揚聲器，型號：423888						
限用物質及其化學符號						
裝置	鉛 (Pb)	汞 (Hg)	鎘 (Cd)	六價鉻 (Cr+6)	多溴聯苯 (PBB)	多溴二苯醚 (PBDE)
印刷電路板	-	○	○	○	○	○
金屬零件	-	○	○	○	○	○
塑膠零件	○	○	○	○	○	○
揚聲器	-	○	○	○	○	○
連接線	-	○	○	○	○	○

備註 1：「○」表示限用物質的濃度百分比含量未超過參考值。
備註 2：「-」表示限用物質屬於豁免項目範圍。

生產日期：序號中第八位數字表示生產年份；「1」表示 2011 年或 2021 年。

中國進口商：Bose 電子（上海）有限公司，中國（上海）自由貿易試驗區，日櫻北路 353 號，9 號廠房 C 部

歐盟進口商：Bose Products B.V., Gorslaan 60, 1441 RG Purmerend, The Netherlands

台灣進口商：Bose 台灣分公司，台灣 104 台北市民生東路三段 10 號，9F-A1
 電話：+886-2-2514 7676

墨西哥進口商：Bose de México, S. de R.L. de C.V., Paseo de las Palmas 405-204, Lomas de Chapultepec, 11000 México, D.F. 電話：+5255 (5202) 3545

額定輸入功率：100 - 240V ~ 50/60Hz；25W

安全性資訊



本產品能夠接收來自 Bose 的自動安全性更新。要接收自動安全性更新，您必須完成 Bose Music 應用程式中的產品設定流程並將產品連接至網際網路。**如果您沒有完成設定流程，您需要自行安裝 Bose 屆時提供的安全性更新。**

Amazon、Alexa、Amazon Music 和所有相關標記均為 Amazon, Inc. 或其子公司的商標。

Apple、Apple 標誌以及 AirPlay 是 Apple Inc. 在美國和其他國家註冊的商標。App Store 是 Apple Inc. 的服務標記。

使用「Apple 專用」標記表示此附件的設計專門用來與標記中認定的技術配合使用，並且通過了開發商的認證，符合 Apple 的效能標準。

Bluetooth® 文字標記和標誌是由 Bluetooth SIG, Inc. 所擁有的註冊商標，Bose Corporation 對上述標記的任何使用都遵守授權規定。

Google 和 Google Play 是 Google LLC 的商標。

本產品包含 iHeartRadio 服務。iHeartRadio 是 iHeartMedia, Inc. 的註冊商標。

此產品受 Microsoft 特定智慧財產權的保護。未經微軟授權，禁止超出此產品的範圍之外使用或傳播此技術。

Pandora 是 Pandora Media, Inc. 的商標或註冊商標，經授權方可使用。

本產品採用了 Spotify 軟體，所需第三方授權可參見：www.spotify.com/connect/third-party-licenses

Spotify 是 Spotify AB 的註冊商標。

Wi-Fi 是 Wi-Fi Alliance® 的註冊商標。

Bose 公司總部：1-877-230-5639

Bose、Bose Music、Bose Noise Cancelling Headphones、Bose Smart Speaker、QuietComfort、SimpleSync、SoundLink 以及 SoundLink Revolve 是 Bose Corporation 的商標。

©2021 Bose Corporation。未經預先書面許可，不得複製、修改、發行或以其他方式使用本指南之任何部分。

請填寫以下內容，留作記錄

序號和型號位於揚聲器的背面。

序號： _____

型號： _____

請將收據連同使用者指南存放在一起。現在是註冊您的 Bose 產品的好機會。
您可以到 global.Bose.com/register 輕鬆完成註冊。

要查看作為 Bose Smart Speaker 500 產品元件隨附的第三方套裝軟體的授權揭露：

1. 點選並按住揚聲器上的音量上調按鈕 + 和音量下調按鈕 – 5 秒。
2. 將一條微型 USB 連接線連接至揚聲器底部的微型 USB 連接埠。
3. 將 USB 連接線的另一端連接到電腦。
4. 在電腦的瀏覽器視窗中輸入 <http://203.0.113.1/opensource> 即可顯示 EULA 和授權揭露。

裝箱單

內件	12
----------	----

揚聲器擺放

建議	13
----------	----

電源

將揚聲器連接至電源.....	14
網路待命	14
手動將揚聲器設定為網路待命狀態.....	14

BOSE MUSIC 應用程式設定

下載 Bose Music 應用程式.....	15
-------------------------	----

已有 BOSE MUSIC 應用程式使用者

將揚聲器新增至現有帳戶	16
連接到不同的 Wi-Fi® 網路.....	16

揚聲器控制項

揚聲器功能.....	18
媒體播放和音量.....	18
語音助理控制項.....	19
預設	19

語音助理

語音助理選項.....	20
設定您的語音助理.....	20
使用 Alexa.....	21
使用語音.....	21
使用揚聲器控制項.....	22
存取 Google Assistant.....	23
使用語音.....	23
使用揚聲器控制項.....	24
使用 Google Assistant 播放音樂.....	25
選擇預設的音訊服務.....	25

個人化預設

設定預設.....	26
播放預設.....	26

BLUETOOTH® 連接

連接行動裝置.....	27
斷開行動裝置.....	28
重新連接行動裝置.....	28
連接其他行動裝置.....	28
清除揚聲器的裝置清單.....	29

使用 AIRPLAY 串流音訊

從「控制中心」串流音訊.....	30
從應用程式串流音訊.....	30

有線連接

連接音訊連接線.....	31
--------------	----

揚聲器狀態

Wi-Fi 狀態	32
<i>Bluetooth</i> 連接狀態	33
AUX 狀態	33
語音助理狀態	34
麥克風關閉指示燈	34
媒體播放和音量	35
更新和錯誤	35

揚聲器顯示幕

設定時鐘	36
關閉顯示幕	36

進階功能

更新揚聲器	37
停用/啟用 Wi-Fi	37

連接 BOSE 產品

連接 Bose SoundLink <i>Bluetooth</i> 揚聲器或 Bose 耳機	38
優點	38
相容產品	38
使用 Bose Music 應用程式連接	39
重新連接 Bose SoundLink <i>Bluetooth</i> 揚聲器或 Bose 耳機	39

維護與保養

清潔揚聲器	40
更換零件和配件	40
有限保固	40

疑難排解

首先嘗試這些解決方案	41
其他解決方案	41
重設揚聲器	45
還原揚聲器網路和音訊設定	45

內件

請確認包裝箱中內含以下組件：

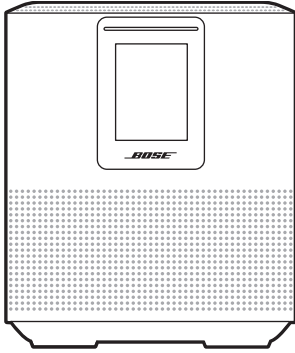

Bose Smart Speaker 500

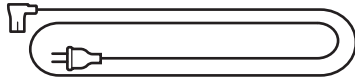

電源線 *

* 可能隨附多條電源線。請使用適用於您所在地區的電源線。

注意：如果產品部分損壞，請勿使用。請聯絡 Bose 授權經銷商或 Bose 客戶服務中心。

請瀏覽：worldwide.Bose.com/Support/HS500

建議

為了獲得最佳效能，擺放揚聲器時請遵循以下建議：

- 切勿將揚聲器放在音訊/視訊設備上方（接收器、電視等），或者任何其他可能產生熱量的物體上方。這些物體產生的熱量可能使揚聲器的效能下降。
- 切勿在揚聲器頂部或前方放置任何物品。
- 為了避免干擾，應使其他無線設備遠離揚聲器 0.3 - 0.9 公尺。將揚聲器放置到遠離金屬櫃和直接熱源的地方。
- 將揚聲器放在橡膠底座上並置於穩定的水平表面。
- 確定附近有交流（幹線電源）插座。

將揚聲器連接至電源

1. 將電源線連接到揚聲器的電源連接器上。

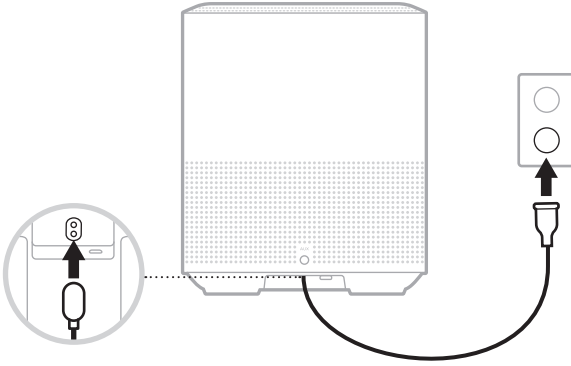

2. 將電源線的另一端插入交流（幹線電源）插座。
揚聲器電源隨即打開，燈柱呈琥珀色亮起。

網路待命

若音訊停止且 20 分鐘或更長時間沒有按下任何按鈕，揚聲器將切換至網路待命狀態。要從網路待命狀態喚醒揚聲器：

- 點選揚聲器上的任何按鈕。
- 使用行動裝置或 Bose Music 應用程式播放或繼續音訊。
- 對 Amazon Alexa 或 Google Assistant 講話。

注意：要在網路待命狀態下使用語音助理，請確保已使用 Bose Music 應用程式對揚聲器進行了設定且麥克風已打開（請參見第 20 頁）。

手動將揚聲器設定為網路待命狀態

點選並按住「播放/暫停」按鈕 ▷|| 直至顯示幕變更為時鐘或逐漸變黑。

您可在任何行動裝置（例如智慧型手機或平板）上透過 Bose Music 應用程式設定和控制揚聲器。

使用此應用程式，您可串流音樂、設定和變更預設、新增音樂服務、探索網際網絡無線電台、設定 Amazon Alexa 或 Google Assistant 和管理揚聲器設定。

注意：如果您已在該應用程式中為其他 Bose 產品建立了 Bose 帳戶，請參見第 16 頁上的「已有 Bose Music 應用程式使用者」。

下載 BOSE MUSIC 應用程式

1. 在行動裝置上，下載 Bose Music 應用程式。

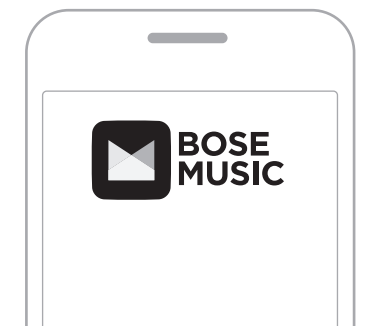

2. 請按照應用程式指示操作。

將揚聲器新增至現有帳戶

在 Bose Music 應用程式中，移至「我的產品」螢幕並新增 Bose Smart Speaker 500。

連接到不同的 WI-FI 網路

如果您的網路名稱或密碼已變更或者如果您想要變更或新增另一個網路，請連接到不同的網路。

1. 按住揚聲器上的 AUX 按鈕和「播放/暫停」按鈕▷||，直到燈柱呈琥珀色亮起。
2. 開啟行動裝置上的 Wi-Fi 設定。
3. 選取 Bose Smart Speaker 500。
4. 開啟 Bose Music 應用程式並按照應用程式指示操作。

注意：若應用程式未提示您進行設定，移至「我的產品」螢幕並新增揚聲器。

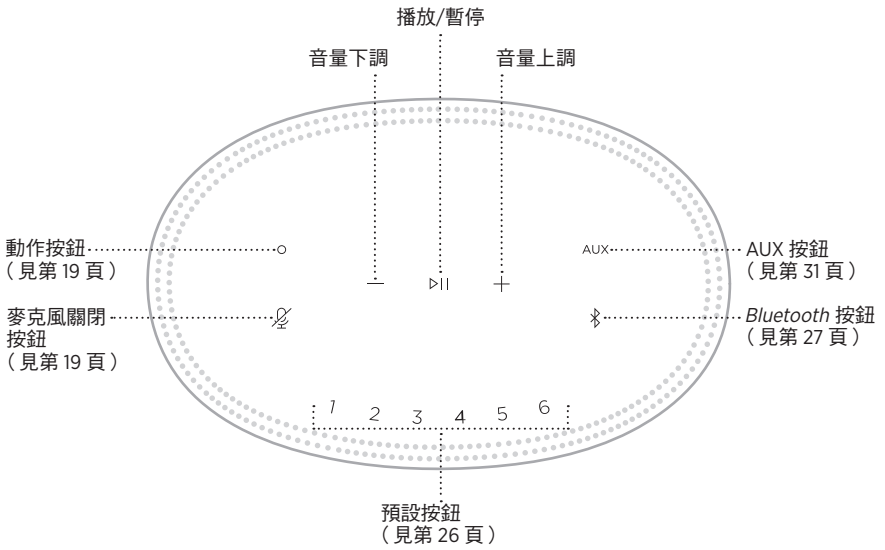

揚聲器功能

揚聲器控制項位於揚聲器頂部。

注意：您也可使用 Bose Music 應用程式控制揚聲器。

媒體播放和音量

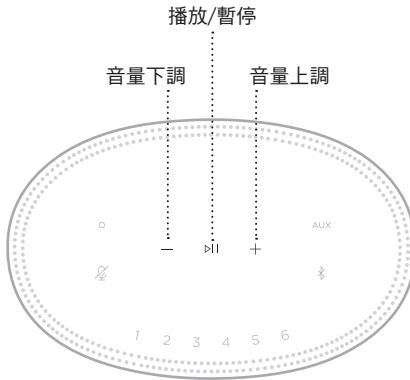

功能	操作
播放/暫停	點選 ▷ 。 燈柱側面呈恆亮白色光亮起，直到音訊繼續。
快轉	點兩下 ▷ 。
後退	點三下 ▷ 。
音量下調	點選 −。 注意： 要快速降低音量，點選並按住 −。
音量上調	點選 +。 注意： 要快速增大音量，點選並按住 +。

語音助理控制項

您可以使用「動作」按鈕 ○ 和「麥克風關閉」按鈕  來控制 Amazon Alexa（請參見第 22 頁）或 Google Assistant（請參見第 24 頁）。

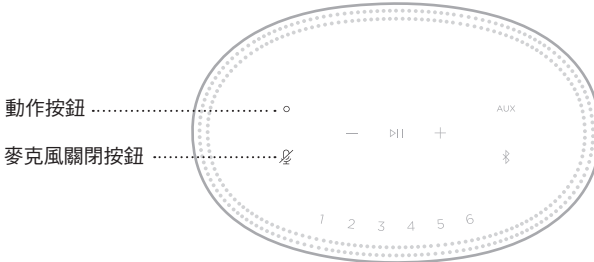

預設

揚聲器自帶六個預設，您可使用這些按鈕設定到您最喜歡的音樂服務。設定完成後，即可隨時使用按鈕或 Bose Music 應用程式一鍵存取您的音樂。

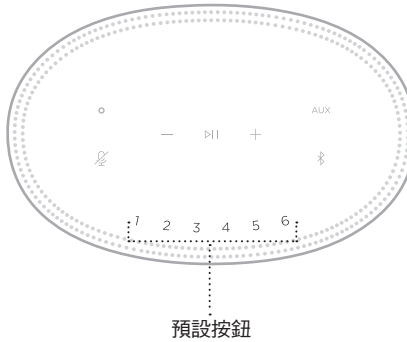

關於設定和使用預設的更多資訊，請見第 26 頁上的「個人化預設」。

語音助理選項

您可以對揚聲器進行程式設計，以便快速輕鬆地使用 Amazon Alexa 或 Google Assistant。

注意：某些語言和國家/地區無法使用 Amazon Alexa 和 Google Assistant。

選項	操作方法
Amazon Alexa	使用您的聲音和/或「動作」按鈕○（請見第 22 頁）。
Google Assistant	使用聲音和/或「動作」按鈕○（請參見第 24 頁）。

注意：您不能將揚聲器設定為同時存取 Amazon Alexa 和 Google Assistant。

設定您的語音助理

在開始之前，確保行動裝置和揚聲器連接到同一個 Wi-Fi 網路中。

要設定您的「語音助理」，請使用 Bose Music 應用程式。您可以從「設定」功能表中存取此選項。

注意：在設定「語音助理」時，確保使用的音訊服務帳戶與在 Bose Music 應用程式中使用的一樣。

使用 ALEXA

揚聲器已啟用 Amazon Alexa。使用 Alexa，您可語音播放音樂、收聽新聞、查看天氣、控制智慧家庭裝置等。在揚聲器上使用 Alexa 就如提問一樣簡單。只要提要求或使用「動作」按鈕○，Alexa 即可迅速回應。

如需 Alexa 功能的更多資訊，請造訪：<https://www.amazon.com/usealexa>

注意：某些語言和國家/地區無法使用 Alexa。

使用語音

開始說「Alexa」，然後說：

嘗試方式	語音範例
對 Alexa 說話	What's the weather ?
播放音訊	Play Beethoven。 注意： Amazon Music 被設定為預設音樂服務。要變更預設音樂服務，請使用 Alexa 應用程式。
控制音量	Turn the volume up。
播放特定音樂服務	Play NPR on TuneIn。 注意： Amazon Alexa 不支援所有音訊服務。
在指定揚聲器上播放	Play funk in the living room。 注意： 確保說出您在 Bose Music 應用程式中指定的揚聲器名稱。如果多個揚聲器擁有相同的名稱，使用 Alexa 應用程式中指定的名稱，或變更其在 Bose Music 應用程式中的名稱。
跳到下一首歌	Next song。
設定計時器	Set a timer for 5 minutes。
發現更多技能	What new skills do you have ?
停止 Alexa	Stop。

使用揚聲器控制項

「動作」按鈕○和「麥克風關閉」按鈕用於控制 Alexa。這兩個按鈕位於揚聲器頂部。

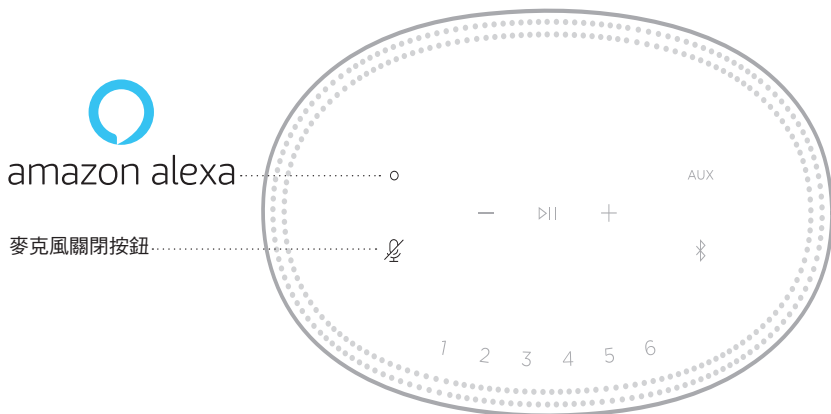

嘗試方式

操作

與 Alexa 講話	點選○並說出您的要求。 有關嘗試方式的清單，請造訪： https://www.amazon.com/usealexa
停止警報和計時器	點選○。
停止 Alexa	點選○。
開啟/關閉麥克風	點選  。 注意： 麥克風關閉後，  呈恆亮紅色光亮起，此時無法存取 Alexa。

存取 GOOGLE ASSISTANT

藉助 Bose Smart Speaker 500，對 Google 講話，您可以輕鬆在家享受音樂；您可以播放最愛的音樂、控制音量及了解有關正在收聽的歌曲資訊，且完全免持聽筒。您也可以制定日程、設定鬧鐘及控制家中各處的智慧型裝置，只需透過語音控制即可。

如需 Google Assistant 功能的更多資訊，請造訪：

<https://support.google.com/assistant>

注意：



- 某些語言和國家/地區無法使用 Google Assistant。
- 如需使用 Google Assistant 播放音訊的更多資訊，請參見第 25 頁。

使用語音

開始說「Ok Google」，然後說：

嘗試方式	語音範例
享受娛樂	Play some music
制定行程	What's on my calendar today ?
管理任務	Set an alarm for 7am tomorrow
控制智慧家居	Turn on the lights
獲取答案	What's the latest news ?
完成任務	Remind me to buy milk tonight
嘗試有趣的東西	Tell me a fun fact

使用揚聲器控制項

您可以使用「動作」按鈕  和「麥克風關閉」按鈕  來控制 Google Assistant。這兩個按鈕位於揚聲器頂部。

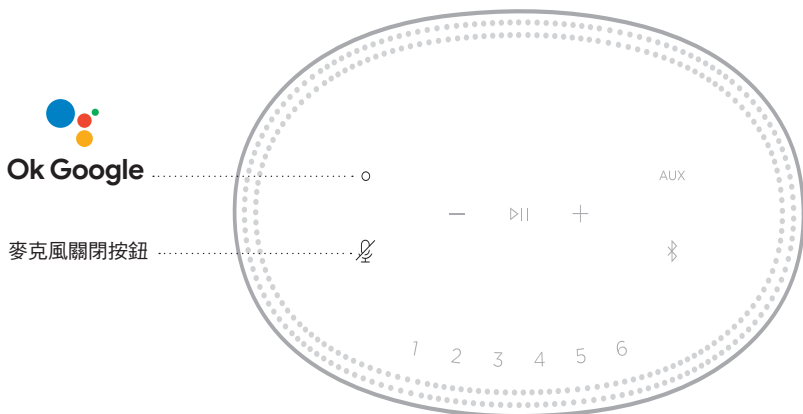

嘗試方式

操作

與 Google Assistant 講話	點選  並說出您的要求。 有關嘗試方式的清單，請造訪： https://support.google.com/assistant
停止警報和計時器	點選  。
停止 Google Assistant	點選  。
開啟/關閉麥克風	點選  。 麥克風關閉後，  呈恆亮紅色光亮起，此時無法使用 Google Assistant。

使用 GOOGLE ASSISTANT 播放音樂

您可以要求 Google 透過預設的音訊服務或特定的音訊服務播放音樂。

開始說「Ok Google」，然後說：

嘗試方式	語音範例
播放音樂	Play some music。 注意： Google Assistant 使用預設的音訊服務。如果聽到錯誤訊息，可能需要變更預設的音訊服務。要變更此設定，請使用 Google Assistant 應用程式。
控制揚聲器	Turn up the volume。
播放特定音樂服務	Play NPR on TuneIn。 注意： Google Assistant 不支援所有音訊服務。
在指定揚聲器上播放	Play some jazz on the living room speakers。 注意： 確保說出您在 Bose Music 應用程式中指定的揚聲器名稱。如果多個揚聲器擁有相同的名稱，使用 Google Assistant 應用程式中指定的名稱，或變更其在 Bose Music 應用程式中的名稱。

選擇預設的音訊服務

在 Google Assistant 的初始設定過程中，Google Assistant 應用程式會提示您選擇預設的音訊服務。要求 Google 在 Bose 產品上播放音樂時，僅支援 Pandora 和 Spotify 預設服務。儘管在安裝過程中將其他音訊服務列為可用，但不支援這些服務。

要獲得最佳體驗，請選擇 Pandora 或 Spotify 作為預設的音訊服務。如果選擇不支援的音訊服務，在請求播放音訊時會聽到錯誤訊息。

可使用 Bose Music 應用程式或揚聲器頂部的按鈕控制預設。

注意：您無法在 *Bluetooth* 模式或 *AUX* 模式下設定預設。

設定預設

1. 使用 Bose Music 應用程式串流音樂。
2. 播放音樂時，點選並按住揚聲器上的預設按鈕，直到聽到提示音。

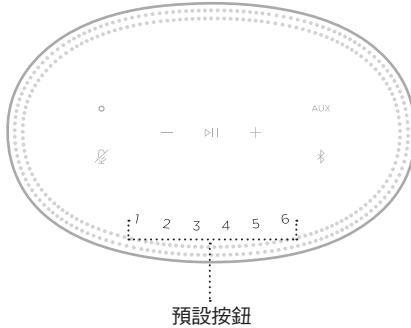

螢幕顯示已設定預設。

播放預設

個人化預設後，點選一個預設以播放音樂。

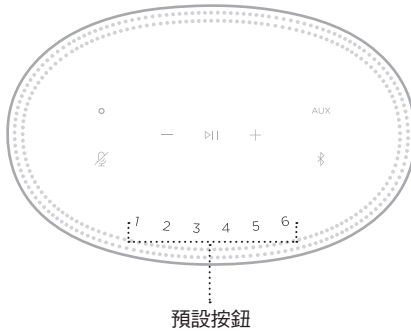

顯示幕顯示所選預設。

使用 *Bluetooth* 無線技術可以從智慧型手機、平板電腦和膝上型電腦等行動裝置上串流音樂。要從裝置上串流音樂，必須先將裝置連接到揚聲器。

連接行動裝置

1. 點選 *Bluetooth* 按鈕 。

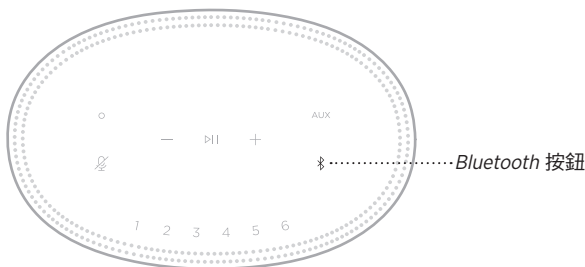

燈柱閃爍藍色光。

2. 在裝置上，打開 *Bluetooth* 功能。

提示：*Bluetooth* 功能表通常在「設定」功能表中。

3. 從裝置清單中選取您的揚聲器。

提示：在 *Bose Music* 應用程式中查找您為揚聲器輸入的名稱。如果沒有為揚聲器命名，將顯示預設名稱。



連接後，您會聽提示音。燈柱呈恆亮白色光亮起，然後逐漸變黑，行動裝置清單上顯示揚聲器的名稱。

斷開行動裝置

使用 Bose Music 應用程式斷開行動裝置。

注意：您也可在行動裝置上使用 *Bluetooth* 設定。停用 *Bluetooth* 功能後，所有其他裝置連接都將中斷。

重新連接行動裝置

1. 點選 *Bluetooth* 按鈕 。

注意：請確保您的行動裝置已啟用 *Bluetooth* 功能。

螢幕顯示目前連接的是哪個裝置。

2. 播放連接的行動裝置的音訊。

連接其他行動裝置

揚聲器的裝置清單中最多可存儲八台裝置，並且揚聲器一次可以主動連接兩台裝置。

注意：您一次只能播放一台裝置的音訊。

1. 點選並按住 ，直到燈柱閃爍藍色光。

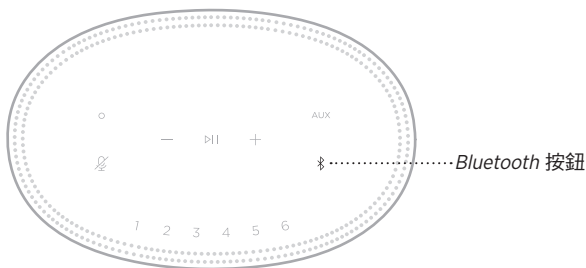

2. 從行動裝置的裝置清單中選取揚聲器。

注意：請確保您的行動裝置已啟用 *Bluetooth* 功能。

清除揚聲器的裝置清單

1. 觸碰並按住 ✖ 10 秒鐘，直到燈柱填滿中心，跳動白色光兩次，然後逐漸變黑。
燈柱慢閃藍色光。
2. 從裝置上的 *Bluetooth* 清單中刪除揚聲器。
所有裝置已被刪除，揚聲器可開始連接（請參見第 27 頁）。

揚聲器能夠播放 AirPlay 2 音訊，這樣您可以快速將 Apple 裝置的音訊串流到揚聲器或多個揚聲器。

注意：

- 要使用 AirPlay 2，您需要一台運行 iOS 11.4 或更高版本的 Apple 裝置。
- Apple 裝置和揚聲器必須連接到同一個 Wi-Fi 網路中。
- 如需 AirPlay 的更多資訊，請造訪：<https://www.apple.com/airplay>

從「控制中心」串流音訊

1. 在 Apple 裝置上，開啟「控制中心」。
2. 點選並按住螢幕右上角的音訊卡，然後點選 AirPlay 圖示 。
3. 選取您的揚聲器或多個揚聲器。

從應用程式串流音訊

1. 開啟音樂應用程式（如 Apple Music）並選取要播放的曲目。
2. 點選 .
3. 選取您的揚聲器或多個揚聲器。

連接音訊連接線

您可使用 3.5 mm 音訊連接線（未提供）將智慧型手機、平板、電腦或其他行動裝置連接到揚聲器。

1. 將 3.5 mm 音訊連接線（未提供）的一端連接到行動裝置上的耳機插孔。
2. 將 3.5 mm 音訊連接線的另一端連接至揚聲器背面的 AUX 連接器。

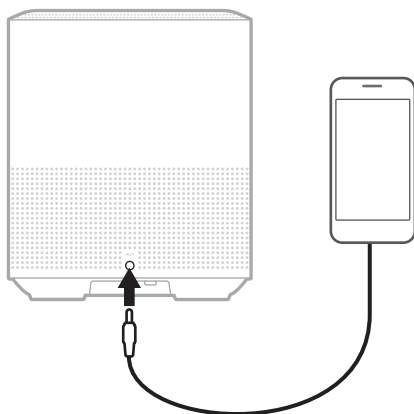

3. 點選揚聲器頂部的 AUX。

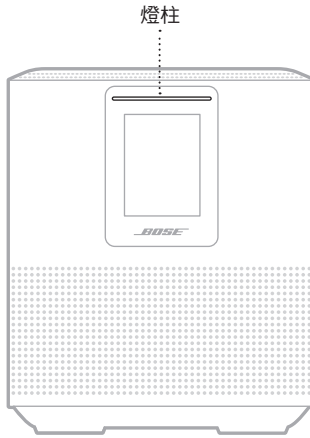

燈柱呈恆亮白色光亮起，然後逐漸變黑。

位於揚聲器正面的 LED 燈柱顯示揚聲器狀態。







WI-FI 狀態

顯示揚聲器的 Wi-Fi 連接狀態。

燈柱活動		系統狀態
慢閃白色光		正在連接至 Wi-Fi
恆亮白色光，然後逐漸變黑		已連接至 Wi-Fi

BLUETOOTH 連接狀態

顯示行動裝置的 Bluetooth 連接狀態。

燈柱活動		系統狀態
慢閃藍色光		準備連接到行動裝置
慢閃白色光		連接到行動裝置
恆亮白色光，然後逐漸變黑		已連接到行動裝置
白色光填滿中心，跳動兩次，然後逐漸變黑		清除裝置清單





AUX 狀態

顯示使用 AUX 連接線連接的裝置的連接狀態。

燈柱活動		系統狀態
恆亮白色光，然後逐漸變黑		已連接至 AUX 音訊源

語音助理狀態

顯示語音助理的狀態。

燈柱活動		系統狀態
關閉		語音助理處於閒置狀態
白色光滑到中心，然後呈恆亮亮起		語音助理正在聆聽
白色光滑到側面		語音助理正在思考
慢閃白色光 (滿)		語音助理正在講話
慢閃黃色光		語音助理發出的通知

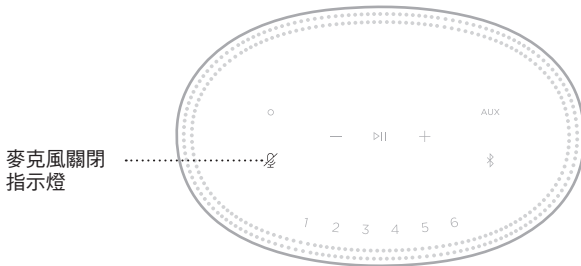

麥克風關閉指示燈



指示燈活動	系統狀態
恆亮紅色光	麥克風關閉





媒體播放和音量

控制媒體播放和音量時顯示揚聲器狀態。

燈柱活動		系統狀態
兩個中間指示燈恆亮白色光		播放/暫停
燈柱右側慢閃白色光		音量上調
燈柱左側慢閃白色光		音量下調

更新和錯誤

顯示軟體更新和錯誤提醒的狀態。

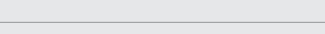
燈柱活動		系統狀態
恆亮琥珀色光		正在設定 Wi-Fi
白色光從右滑到左		正在下載更新
白色光從左滑到右		正在更新揚聲器
跳動琥珀色光四次		音訊源錯誤 - 參見 Bose Music 應用程式
跳動紅色光四次		暫時無法提交請求 - 請稍後重試
恆亮紅色光		揚聲器錯誤 - 聯絡 Bose 客戶服務中心

揚聲器顯示幕顯示揚聲器資訊和圖示以及目前正在播放的串流服務、專輯和藝術家。

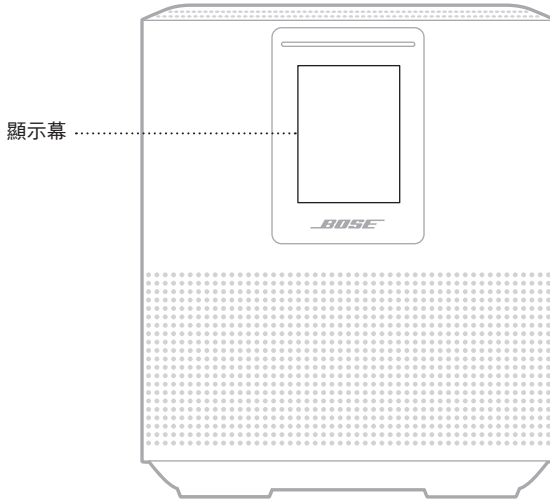

設定時鐘

使用 Bose Music 應用程式設定顯示幕時鐘。

關閉顯示幕

顯示幕總是亮起。要關閉顯示幕：

1. 使用 Bose Music 應用程式停用時鐘。
2. 手動將揚聲器設定為網路待命狀態（請見第 14 頁）。

更新揚聲器

當連接到 Bose Music 應用程式和 Wi-Fi 網路時，揚聲器會自動更新。

停用/啟用 WI-FI

按住「播放/暫停」▶|| 和 *Bluetooth* 按鈕 ，直到白色光填滿中心，跳動兩次，然後逐漸變黑。

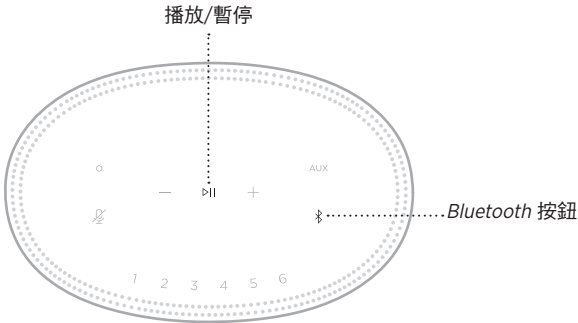

連接 BOSE SOUNDLINK *BLUETOOTH* 揚聲器或 BOSE 耳機

透過 Bose SimpleSync™ 技術，您可以將特定 Bose SoundLink *Bluetooth* 揚聲器或 Bose 耳機連接 Bose Smart Speaker 500，以全新的方式聆聽音樂。

優點

- **在其他房間收聽音訊**：將 Bose SoundLink *Bluetooth* 揚聲器連接至 Bose Smart Speaker 500，即可同時在兩間不同的房間聆聽同一首歌曲。
- **個人聆聽體驗**：將您的 Bose 耳機連接到 Bose Smart Speaker 500，即可在另一個房間清晰地聆聽音樂。使用每個產品上的獨立音量控制項，在降低揚聲器音量或使之靜音的同時，在家中使用耳機進行收聽。

注意：SimpleSync™ 技術的一般 *Bluetooth* 無線連接範圍為 9 公尺。牆壁或建材可能會影響接收效能。

相容產品

您可將大部分 Bose SoundLink *Bluetooth* 揚聲器和指定 Bose 耳機連接到 Bose Smart Speaker 500。

熱門的相容產品包括：

- Bose SoundLink Revolve+ *Bluetooth* 揚聲器
- Bose SoundLink Mini *Bluetooth* 揚聲器
- Bose SoundLink Color *Bluetooth* 揚聲器
- Bose Noise Cancelling Headphones 700
- Bose QuietComfort 35 無線耳機

新產品將定期新增。如需完整清單和更多資訊，請造訪：
worldwide.Bose.com/Support/Groups

使用 Bose Music 應用程式連接

使用 Bose Music 應用程式將 Bose SoundLink *Bluetooth* 揚聲器或 Bose 耳機連接到 Bose Smart Speaker 500。如需詳細資訊，請造訪：
worldwide.bose.com/Support/Groups

注意：

- 確保您要連接的產品已通電，在 Bose Smart Speaker 500 的 9 公尺範圍內，並已準備好連接到其他裝置。如需更多資訊，請參閱產品的使用者指南。
- 一次僅能將一個產品連接到 Bose Smart Speaker 500。

重新連接 BOSE SOUNDLINK *BLUETOOTH* 揚聲器或 BOSE 耳機

打開 Bose SoundLink *Bluetooth* 揚聲器或 Bose 耳機的電源。

您的揚聲器或耳機嘗試連接到最近連接的 *Bluetooth* 裝置，包括 Bose Smart Speaker 500。

注意：

- 您的 Bose Smart Speaker 必須在 9 公尺範圍內，並且電源已經打開。
- 如揚聲器或耳機無法連接，請參見第 44 頁上的「揚聲器無法重新連接到之前連接的 Bose SoundLink *Bluetooth* 揚聲器或 Bose 耳機」。

清潔揚聲器

使用乾燥的軟布清潔揚聲器表面。

小心：

- 請勿在揚聲器附近使用噴霧劑。請勿使用任何溶劑、化學品或含酒精、氨水、研磨劑的清潔劑。
- 請勿讓液體進入任何開口。

更換零件和配件

可透過 Bose 客戶服務中心訂購更換零件和配件。

請瀏覽：worldwide.Bose.com/Support/HS500

有限保固

您的揚聲器受有限的保固保障。請瀏覽我們的網站：global.Bose.com/warranty，了解有限保固的詳細資料。

要註冊產品，請造訪 global.Bose.com/register，了解相關指示。未執行註冊並不影響您的有限保固權利。

首先嘗試這些解決方案

如果您的揚聲器出現問題，請先嘗試以下解決方案。

- 確保揚聲器插入了通電的交流（市電）插座中（請參見第 14 頁）。
- 接好所有連接線。
- 檢查燈柱的狀態（請參見第 32 頁）。
- 下載 Bose Music 應用程式並運行可用的軟體更新。
- 使揚聲器和行動裝置遠離任何可能的干擾源（無線路由器、無線電話、電視、微波爐等）。
- 將揚聲器放置到無線路由器或行動裝置的建議範圍內，以確保其能夠正常工作。

其他解決方案

若無法解決問題，請參見下表以了解常見問題的症狀和解決方法。若仍然無法解決問題，請聯絡 Bose 客戶服務中心。

請造訪：worldwide.Bose.com/contact

症狀	解決方法
揚聲器無法開機	將電源線插入另一個交流（市電）插座中。 拔下電源線，等待 30 秒，然後將其再牢固地插回至交流電（電源）插座中。
設定時揚聲器沒有回應	確保正在使用 Bose Music 應用程式進行設定。 注意： 若應用程式未提示您進行設定，移至「我的產品」螢幕並新增揚聲器。 拔下電源線，等待 30 秒，然後將其再牢固地插回至交流電（電源）插座中。
Bose Music 應用程式無法在行動裝置上運行	確定您的行動裝置與 Bose Music 應用程式相容，並符合最低系統要求。有關更多資訊，請參見您行動裝置上的應用程式商店。 在行動裝置上解除安裝 Bose Music 應用程式並重新安裝應用程式（請參見第 15 頁）。

症狀	解決方法
揚聲器無法連接到 Wi-Fi 網路	<p>在 Bose Music 應用程式中，選擇正確的網路名稱，並輸入網路密碼。</p> <p>確保揚聲器和行動裝置連接的是相同的 Wi-Fi 網路。</p> <p>如果您的網路資訊已發生變化，請參見第 16 頁。</p> <p>在您用於設定的行動裝置上啟用 Wi-Fi。</p> <p>在行動裝置上關閉打開的其他應用程式。</p> <p>如果您的路由器支援 2.4GHz 和 5GHz 頻寬，確保行動裝置和揚聲器連接的是同一頻寬。</p> <p>注意：為每個頻寬提供一個唯一的名稱，以保證您連接到正確的頻寬。</p> <p>重設路由器。</p> <p>卸載您的行動裝置上的 Bose Music 應用程式。拔下電源線，等待 30 秒，然後將其再牢固地插入交流電（電源）插座中。下載應用程式並重新設定。</p>
間歇性播放或無音訊	<p>調高揚聲器和行動裝置的音量。</p> <p>停止任何其他音訊或視訊串流應用程式。</p> <p>切換至其他音訊源。</p> <p>使用不同應用程式或音樂服務播放音訊。</p> <p>確保您使用的是相容 <i>Bluetooth</i> 的行動裝置。</p> <p>重新啟動行動裝置。</p> <p>拔下電源線，等待 30 秒，然後將其再牢固地插回至交流電（電源）插座中。</p>
揚聲器無法連接到 <i>Bluetooth</i> 裝置	<p>在行動裝置上，關閉 <i>Bluetooth</i> 功能再將其打開。在 <i>Bluetooth</i> 功能表中刪除揚聲器。再次連接。</p> <p>連接不同的行動裝置（請參見第 27 頁）。</p> <p>確定您使用的是相容 <i>Bluetooth</i> 的行動裝置。</p> <p>從行動裝置的 <i>Bluetooth</i> 裝置清單中刪除揚聲器並重新連接（請參見第 27 頁）。</p> <p>清除揚聲器的裝置清單（請參見第 28 頁）。</p>

症狀	解決方法
揚聲器無法使用 AirPlay 串流音訊	<p>確保您的揚聲器已打開且在範圍內（請參見第 13 頁）。</p> <p>確保 Apple 裝置和揚聲器在同一個 Wi-Fi 網路中。</p> <p>更新 Apple 裝置。</p> <p>確保揚聲器是最新版本的（請參見第 37 頁）。</p> <p>如從正在串流的音樂應用程式中找不到 AirPlay 圖示 , 可以從「控制中心」串流音訊。</p> <p>有關其他支援，請造訪： https://www.apple.com/airplay</p>
看不到揚聲器，因此無法將其新增到其他 Bose 帳戶	<p>確保 Bose Music 應用程式中的揚聲器已啟用共用。</p> <p>確保揚聲器和行動裝置連接的是相同的 Wi-Fi 網路。</p>
Amazon Alexa 無回應	<p>確定已使用 Bose Music 應用程式設定 Alexa（請參見第 20 頁）。</p> <p>注意：必須使用 Bose Music 應用程式設定揚聲器並連接到 Wi-Fi 網路。</p> <p>確保您身處可以使用 Alexa 的國家/地區。</p> <p>確保「麥克風關閉」按鈕  未呈紅色光亮起。點選  打開麥克風。</p> <p>確定說出您在 Bose Music 應用程式中指定的名稱。如果多個揚聲器擁有相同的名稱，使用 Alexa 應用程式中指定的名稱，或在 Bose Music 應用程式中變更名稱。</p> <p>Alexa 可能不支援您的請求。新功能將定期新增。</p> <p>有關其他支援，請造訪： https://www.amazon.com/usealexa</p>

症狀	解決方法
<p>Google Assistant 無回應或未播放音訊</p>	<p>確定已使用 Bose Music 應用程式設定 Google Assistant (請參見第 20 頁)。</p> <p>將行動裝置連接到 Wi-Fi。</p> <p>確定您處於 Google Assistant 可用的國家/地區範圍內。</p> <p>確定您使用的是最新版本的 Google Assistant 應用程式。</p> <p>確定您的行動裝置是相容的。</p> <p>使用 Bose Music 應用程式將 Google Assistant 從揚聲器中移除。然後，再次新增 Google Assistant。</p> <p>選擇 Pandora 或 Spotify 作為預設的音訊服務 (請參見第 25 頁)。</p> <p>確定在 Bose Music 應用程式和 Google Assistant 應用程式中使用相同的音訊服務帳戶。</p> <p>您的 Google Assistant 可能不支援您的請求。新功能將定期新增。</p> <p>有關其他支援，請造訪： https://support.google.com/assistant</p>
<p>變更 Google Assistant 個人結果設定</p>	<p>要關閉個人結果或變更個人結果帳戶，請使用 Google Assistant 應用程式中的「設定」功能表。</p>
<p>揚聲器無法連接 Bose SoundLink Bluetooth 揚聲器或 Bose 耳機</p>	<p>確保您的 Bose SoundLink <i>Bluetooth</i> 揚聲器或耳機已通電，在 Bose Smart Speaker 500 的 9 公尺範圍內，並已準備好連接到其他裝置。如需更多資訊，請參閱產品的使用者指南。</p>
<p>揚聲器無法重新連接到之前連接的 Bose SoundLink Bluetooth 揚聲器或 Bose 耳機</p>	<p>在 Bose SoundLink <i>Bluetooth</i> 揚聲器或耳機上，使用產品控制器循環瀏覽產品裝置清單，直到聽到 Bose Smart Speaker 500 的名稱。有關產品專用指示，請參閱產品的使用者指南。</p> <p>注意：部分揚聲器和耳機 (包括 Bose Noise Cancelling Headphones 700) 不支援循環瀏覽產品裝置清單。要重新連接這些產品，請參見第 39 頁上的「使用 Bose Music 應用程式連接」。</p>
<p>連接的 Bose SoundLink Bluetooth 揚聲器或 Bose 耳機播放的音訊有延遲</p>	<p>並非所有 Bose SoundLink <i>Bluetooth</i> 揚聲器和耳機在連接揚聲器時可完全同步播放音訊。如要查看您的產品是否相容，請造訪： worldwide.Bose.com/Support/Groups</p> <p>為 Bose SoundLink <i>Bluetooth</i> 揚聲器或耳機安裝任何可用的軟體更新。如要查看更新，在裝置上開啟產品專用的 Bose 應用程式，或在電腦上造訪 btu.Bose.com。</p>

重設揚聲器

恢復出廠設定會清除揚聲器的所有音訊源、音量和網路設定並將其恢復到原始出廠設定。

按住音量下調按鈕 **-** 和 AUX 按鈕 10 秒鐘，直到白色指示燈填滿中心，跳動兩次，然後逐漸變黑。

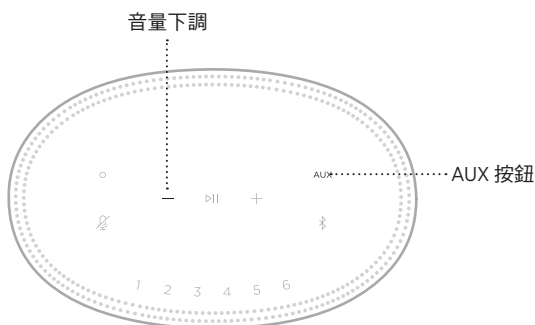

揚聲器重新開機。重設完成後，燈柱呈琥珀色亮起。

還原揚聲器網路和音訊設定

使用 Bose Music 應用程式設定揚聲器（請見第 15 頁）。

安全およびセキュリティ上の留意項目および使用方法をよく読み、それに従ってください。

CE Bose Corporationは、この製品がEU指令2014/53/EUおよび該当するその他すべてのEU指令の必須要件およびその他の該当条項に準拠していることを宣言します。完全な適合宣言書については、次のサイトを参照してください。www.Bose.com/compliance

安全上の留意項目

1. 本書をよくお読みください。
2. 必要なときにご覧になれるよう、本書を保管してください。
3. すべての注意と警告に留意してください。
4. すべての指示に従ってください。
5. この製品を水の近くで使用しないでください。
6. お手入れは乾いた布を使用して行ってください。
7. 通気孔は塞がないでください。製造元の指示に従って設置してください。
8. 電源コードが踏まれたり挟まれたりしないように保護してください。特に電源プラグやテーブルタップ、機器と電源コードの接続部などにはご注意ください。
9. 必ず指定された付属品、あるいはアクセサリのみをご使用ください。
10. 雷雨時や長期間使用しない場合は、電源プラグを抜いてください。
11. 修理が必要な際には、Boseカスタマーサービスにお問い合わせください。製品に何らかの損傷が生じた場合、たとえば電源コードやプラグの損傷、液体や物の内部への侵入、雨や湿気などによる水濡れ、動作の異常、製品本体の落下などの際には、ただちに電源プラグを抜き、修理をご依頼ください。



この表示は、製品内部に電圧の高い危険な部分があり、感電の原因となる可能性があります。このことをお客様に注意喚起するものです。



この表示は、この取扱説明書の中に製品の取り扱いとメンテナンスに関する重要な項目が記載されていることを注意喚起するものです。



のどに詰まりやすい小さな部品が含まれています。3歳未満のお子様には適していません。



この製品には磁性材料が含まれています。体内に埋め込まれている医療機器への影響については、医師にご相談ください。

- 火災や感電を避けるため、雨の当たる場所や湿度の高い場所で製品を使用しないでください。
- 水濡れやしぶきがかかるような場所でこの製品を使用しないでください。また、花瓶などの液体が入った物品を製品の上や近くに置かないでください。
- 火気や熱源などの近くで使用しないでください。火の付いたろうそくなどの火気を、製品の上や近くに置かないでください。
- 許可なく製品を改造しないでください。
- インバータ電源は使用しないでください。
- 車内や船上などで使用しないでください。
- 万が一の事故や故障に備えるために、よく見えて手が届く位置にあるコンセントに電源プラグを接続してください。



標高2000mを超える高地での使用には適していません。

- 製品ラベルは本体の底面にあります。

注: 本機は、FCC規則のパート15に定められたクラスBデジタル装置の規制要件に基づいて所定の試験が実施され、これに準拠することが確認されています。この規制要件は、住宅に設置した際の有害な干渉に対し、合理的な保護となるように策定されています。本機は無線周波数エネルギーを発生、利用、また放射することがありますので、指示通りに設置および使用されない場合は、無線通信に有害な電波干渉を引き起こす可能性があります。しかし、特定の設置条件で干渉が発生しないことを保証するものではありません。本機が、電源のオン・オフによりラジオ・テレビ受信に有害な干渉を引き起こしていると確認された場合、次の1つあるいはいくつかの方法で対処を試みることをお勧めします。

- 受信アンテナの向きや位置を変える。
- 本機と受信機の距離を離す。
- 受信機の接続されているコンセントとは別の回路のコンセントに本機を接続する。
- 販売店もしくは経験豊富なラジオ・テレビ技術者に相談する。

Bose Corporationによって明確な許諾を受けていない本製品への変更や改造を行うと、この機器を使用するユーザーの権利が無効になります。

このデバイスは、FCC規則のパート15およびカナダ イノベーション・科学経済開発省のライセンス適用免除RSS規則に準拠しています。動作は次の2つの条件に従う必要があります：(1) 本装置は有害な干渉を引き起こしません。(2) 本装置は、不適切な動作を招く可能性がある干渉を含め、いかなる干渉も対応できなければなりません。

このデバイスは、FCCおよびカナダ イノベーション・科学経済開発省が一般用途向けに定めた電磁波放出制限に準拠しています。このトランスミッターは、他のアンテナまたはトランスミッターと一緒に配置したり、動作させたりしないでください。

本機は、ラジエーターと身体の間を20cm以上離して設置して動作させる必要があります。

5150 ~ 5250MHzを使用するこのデバイスは、同一チャンネルの他のシステムへの有害な干渉の恐れを低減するため、屋内専用です。

CAN ICES-3(B)/NMB-3(B)

本製品は、エネルギー関連製品のエコデザイン要件に関する指令2009/125/ECに従い、以下の基準または文書に準拠しています：Regulation (EC) No. 1275/2008、改正版Regulation (EU) No. 801/2013

電力状態に関する必須情報	電力モード	
	スタンバイ	ネットワーク待機
当該電力モードでの消費電力(230V/50Hz入力)	< 0.5W	Wi-Fi®, Bluetooth® ≤ 2.0 W
機器が自動的にモードに切り替わるまでの時間	< 2.5時間	≤ 20分
すべての有線ネットワークポートが接続され、すべてのワイヤレスネットワークポートが有効な場合の、ネットワーク待機モードの消費電力(230V/50Hz入力)	N/A	≤ 2.0W
ネットワークポートの有効化/無効化手順。すべてのネットワークを無効にすると、スタンバイモードが有効になります。	Wi-Fi: 無効化するには、再生/一時停止ボタンと Bluetooth ボタンを同時に5秒以上長押しします。有効化するには、もう一度長押しします。 Bluetooth: 無効化するには、Bluetooth ボタンを10秒間長押しして、ペアリングリストを消去します。有効化するには、Bluetooth ソース機器とペアリングします。	

ヨーロッパ向け:

運用周波数 2400 ~ 2483.5 MHz、5150 ~ 5350 MHz、および 5470 ~ 5725 MHz

最大送信出力 20 dBm EIRP 未満

最大送信出力が規制値を下回っているため、SARテストは不要で、適用される規制ごとに免除されます。

このデバイスを 5150 ~ 5350 MHz の周波数範囲で運用する場合、表に記載されているすべての EU 加盟国で屋内使用に限定されています。

									
BE	DK	IE	UK	FR	CY	SK	HU	AT	SE
BG	DE	PT	EL	HR	LV	LT	MT	PL	
CZ	EE	FI	ES	IT	RO	LU	NL	SI	

 この記号は、製品が家庭ごみとして廃棄されてはならず、リサイクル用に適切な収集施設に送る必要があることを意味しています。適切な廃棄とリサイクルにより、自然資源、人体の健康、環境が保護されることとなります。本製品の廃棄およびリサイクルに関する詳細は、お住まいの自治体、廃棄サービス、または本製品を購入された店舗にお問い合わせください。

低電力無線デバイスの管理規制

第12条

「低電力無線デバイスの管理規制」により、会社、企業、またはユーザーは、NCCの許可なく、承認済みの低電力無線デバイスの周波数を変更したり、送信出力を強化したり、元の特性および性能を改変したりすることはできません。

第14条

低電力無線デバイスが、航空機の安全に影響を及ぼしたり、正規の通信を妨害したりすることはできません。発見された場合、ユーザーは干渉が発生しなくなるまでただちに使用を中止しなければなりません。上述の正規の通信とは、電気通信法に基づいて運用される無線通信を意味します。

低電力無線デバイスは、正規の通信またはISM帯電波を放射するデバイスからの干渉に対応できなければなりません。

中国における有害物質の使用制限表

有毒/有害物質または成分の名称および含有量						
	有毒/有害物質および成分					
パーツ名	鉛 (Pb)	水銀 (Hg)	カドミウム (Cd)	六価クロム (CR(VI))	ポリ臭化ジフェニル (PBB)	ポリ臭化ジフェニルエーテル (PBDE)
PCB	X	0	0	0	0	0
金属パーツ	X	0	0	0	0	0
プラスチックパーツ	0	0	0	0	0	0
スピーカー	X	0	0	0	0	0
ケーブル	X	0	0	0	0	0
この表は SJ/T 11364 の規定に従って作成されています。						
O: このパーツに使用されているすべての均質物質に含まれている当該有害/有害物質が、GB/T 26572の制限要件を下回っていることを示します。						
X: このパーツに使用されている1種類以上の均質物質に含まれている当該有害/有害物質が、GB/T 26572の制限要件を上回っていることを示します。						

台湾における有害物質の使用制限表

機器名: Powered Speaker、型式: 423888						
制限される物質および化学記号						
ユニット名	鉛 (Pb)	水銀 (Hg)	カドミウム (Cd)	六価クロム (Cr+6)	ポリ臭化ビフェニル (PBB)	ポリ臭化ジフェニルエーテル (PBDE)
PCB	-	○	○	○	○	○
金属パーツ	-	○	○	○	○	○
プラスチック パーツ	○	○	○	○	○	○
スピーカー	-	○	○	○	○	○
ケーブル	-	○	○	○	○	○

注1:「○」は、制限される物質のパーセント含有量が、参照値のパーセントを超えていないことを示します。
注2:「-」は、制限される物質が免除に該当することを示します。

製造日: シリアル番号の8桁目の数字は製造年を表します。「1」は2011年または2021年です。

中国における輸入元: Bose Electronics (Shanghai) Company Limited, Part C, Plant 9, No. 353 North Riyang Road, China (Shanghai) Pilot Free Trade Zone

EUにおける輸入元: Bose Products B.V., Gorslaan 60, 1441 RG Purmerend, The Netherlands

台湾における輸入元: Bose Taiwan Branch, 9F-A1, No. 10, Section 3, Minsheng East Road, Taipei City 104, Taiwan
 Phone Number: +886-2-2514 7676

メキシコにおける輸入元: Bose de México, S. de R.L. de C.V., Paseo de las Palmas 405-204, Lomas de Chapultepec, 11000 México, D.F. Phone Number: +5255 (5202) 3545

入力電源定格: 100 ~ 240V ~ 50/60 Hz、25W

セキュリティ情報



この製品は、Boseから自動セキュリティアップデートを受信することができます。自動セキュリティアップデートを受信するには、Bose Musicアプリで製品のセットアップを完了し、製品をインターネットに接続する必要があります。**セットアップを完了しない場合は、Boseが公開するセキュリティアップデートをお客様ご自身でインストールする必要があります。**

Amazon、Alexa、Amazon Musicおよびそれらに関連するすべてのロゴは、Amazon, Inc. またはその関連会社の商標です。

Apple、Appleのロゴ、およびAirPlayはApple Inc.の商標であり、アメリカ合衆国および他の国々で登録されています。App StoreはApple Inc.のサービスマークです。

Works with Appleバッジの使用は、アクセサリーがバッジに記載されている技術に対応するよう専用設計され、Apple社が定める性能基準に適合しているとデベロッパによって認定されていることを示します。

Bluetooth®のワードマークとロゴは、Bluetooth SIG, Inc.が所有する登録商標で、Bose Corporationはこれらの商標を使用する許可を受けています。

GoogleおよびGoogle PlayはGoogle LLCの商標です。

この製品はiHeartRadioサービスに対応しています。iHeartRadioはiHeartMedia, Inc.の登録商標です。

この製品はMicrosoftの特定の知的財産権によって保護されています。Microsoftから使用許諾を受けずに、保護対象の技術をこの製品以外で使用または配布することは禁じられています。

PandoraはPandora Media, Inc.の商標または登録商標であり、許可を得て使用しています。

この製品にはSpotifyソフトウェアが組み込まれており、次のサイトに掲載されたサードパーティのライセンスが適用されます：www.spotify.com/connect/third-party-licenses

SpotifyはSpotify ABの登録商標です。

Wi-FiはWi-Fi Alliance®の登録商標です。

Bose Corporation Headquarters: 1-877-230-5639

Bose、Bose Music、Bose Noise Cancelling Headphones、Bose Smart Speaker、QuietComfort、SimpleSync、SoundLink、およびSoundLink Revolveは、Bose Corporationの商標です。

©2021 Bose Corporation. 本書のいかなる部分も、書面による事前の許可のない複写、変更、配布、その他の使用は許可されません。

製品情報の控え

シリアル番号とモデル番号は、スピーカーの底面に記載されています。

シリアル番号: _____

モデル番号: _____

この取扱説明書と共に、ご購入時の領収書を保管することをお勧めします。製品の登録をさせていただきます。登録は弊社Webサイトから簡単に行えます。

Bose Smart Speaker 500の製品コンポーネントとして含まれるサードパーティ製ソフトウェアパッケージに適用されるライセンスの開示内容を表示するには、次の手順を実行します。

1. スピーカーの音量アップボタン+と音量ダウンボタン-を同時に5秒間長押しします。
2. Micro-USBケーブルをスピーカーの底面にあるMicro-USB端子に接続します。
3. USBケーブルのもう一方をパソコンに接続します。
4. パソコンのブラウザーウィンドウに「<http://203.0.113.1/opensource>」と入力して、エンドユーザー使用許諾契約書(「EULA」)とライセンス開示情報を表示します。

内容物の確認

内容物	12
-----------	----

スピーカーの設置

推奨事項	13
------------	----

電源

スピーカーを電源に接続する	14
ネットワーク待機状態	14
スピーカーを手動でネットワーク待機状態に設定する	14

BOSE MUSICアプリのセットアップ

Bose Musicアプリをダウンロードする	15
------------------------------	----

BOSE MUSICアプリを既にお使いのユーザー

既存のアカウントにスピーカーを追加する	16
別のWi-Fi®ネットワークに接続する	16

スピーカーの操作

スピーカーの機能	18
メディアの再生と音量調節	18
音声アシスタントの操作	19
プリセット	19

音声アシスタント

音声アシスタントのオプション	20
音声アシスタントのセットアップ	20
Alexaにアクセスする	21
音声で操作する	21
スピーカーの操作ボタンを使用する	22
Googleアシスタントにアクセスする	23
音声で操作する	23
スピーカーの操作ボタンを使用する	24
Googleアシスタントで音楽を再生する	25
デフォルトの音楽サービスを選択する	25

プリセットのカスタマイズ

プリセットを設定する	26
プリセットを再生する	26

BLUETOOTH® 接続

モバイル機器を接続する	27
モバイル機器の接続を解除する	28
モバイル機器を再接続する	28
別のモバイル機器を接続する	28
スピーカーのデバイスリストを消去する	29

AIRPLAYによる音楽のストリーミング再生

コントロールセンターから音楽をストリーミング再生する	30
アプリから音楽をストリーミング再生する	30

ケーブル接続

音声ケーブルで接続する	31
-------------------	----

スピーカーの状態

Wi-Fiの状態.....	32
Bluetooth接続の状態.....	33
AUX接続の状態.....	33
音声アシスタントの状態.....	34
マイクオフインジケーター.....	34
メディアの再生と音量調節.....	35
アップデートとエラーの状態.....	35

スピーカーのディスプレイ

時計を合わせる.....	36
ディスプレイをオフにする.....	36

高度な機能

スピーカーをアップデートする.....	37
Wi-Fiのオン/オフを切り替える.....	37

BOSE 製品への接続

Bose SoundLink <i>Bluetooth</i> speaker または Bose headphones を接続する ..	38
特長.....	38
対応製品.....	38
Bose Music アプリを使用して接続する.....	39
Bose SoundLink <i>Bluetooth</i> speaker または Bose headphones を再接続する	39

補足事項

お手入れについて	40
交換部品とアクセサリ	40
保証	40

トラブルシューティング

最初にお試しいただくこと	41
その他の対処方法	41
スピーカーをリセットする	45
スピーカーのネットワーク設定とオーディオ設定を元に戻す	45

内容物

下図の内容物がすべて同梱されていることを確認してください。

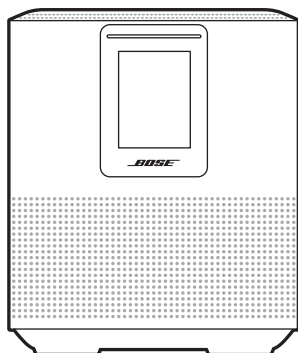

Bose Smart Speaker 500

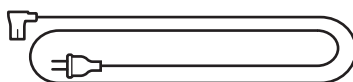

電源コード*

*電源コードは2つ以上付属する場合があります。お使いの国・地域に適したものをお使いください。

注: 万が一、開梱時に内容物の損傷や欠品などが発見された場合は、使用せず、ただちにお買い上げになった販売店までご連絡ください。

次のサイトをご参照ください: worldwide.Bose.com/Support/HS500

推奨事項

最高のパフォーマンスを発揮するには、スピーカーを設置する際に次の推奨事項に従ってください。

- スピーカーは、AV機器(レシーバーやテレビなど)や他の熱を発生する物の上に設置しないでください。これらの機器によって発生した熱がスピーカーの性能を低下させる場合があります。
- スピーカーの上や前には物を置かないでください。
- 無線の干渉を回避するために、ほかのワイヤレス機器から30～90 cmほど離れた場所に設置してください。スピーカーは金属製キャビネットや熱源などから離れた場所に設置してください。また、キャビネットの中には置かないでください。
- スピーカーは、ゴムベース面を下にして安定した水平な面に設置してください。
- 電源コンセントが近くにある場所に設置してください。

スピーカーを電源に接続する

1. 電源コードをスピーカーの電源端子に接続します。

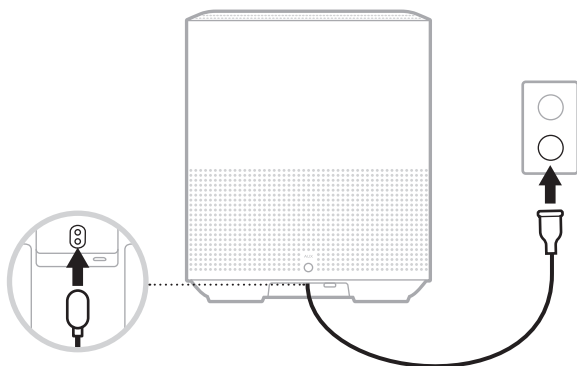

2. 電源コードの反対側を壁のコンセントに差し込みます。
スピーカーの電源がオンになり、ライトバーがオレンジ色に点灯します。

ネットワーク待機状態

音楽の再生を停止してボタンを20分間操作しないと、スピーカーがネットワーク待機状態になります。スピーカーをネットワーク待機状態から復帰するには、次のいずれかの操作を行います。

- スピーカーのいずれかのボタンを押します。
- モバイル機器またはBose Musicアプリでオーディオを再生または再開します。
- Amazon AlexaまたはGoogleアシスタントに話しかけます。

注: ネットワーク待機状態で音声アシスタントにアクセスするには、Bose Musicアプリを使用してスピーカーを設定し、マイクをオンにしておきます(20ページを参照)。

スピーカーを手動でネットワーク待機状態に設定する

ディスプレイの表示が時計に変わるか、または次第に消灯するまで、再生/一時停止ボタン▶||を長押しします。

Bose Musicアプリを使用すると、スマートフォンやタブレットなどのモバイル機器からスピーカーのセットアップや操作を行うことができます。

このアプリを使用して、音楽のストリーミング再生、プリセットの設定と変更、音楽サービスの追加、インターネットラジオ局の検索、Amazon AlexaやGoogleアシスタントの設定、スピーカーの設定の管理を行うことができます。

注: アプリで別のボーズ製品用のBoseアカウントを既に作成してある場合は、「Bose Musicアプリを既にお使いのユーザー」(16ページ)をご覧ください。

BOSE MUSICアプリをダウンロードする

1. モバイル機器でBose Musicアプリをダウンロードします。



2. アプリの手順に従ってください。

既存のアカウントにスピーカーを追加する

Bose Music アプリの[製品]画面で、Bose Smart Speaker 500 を選択します。

別のWI-FIネットワークに接続する

ネットワーク名やパスワードを変更した場合や、他のネットワークに変更する、または追加する場合は、異なるネットワークに接続します。

1. ライトバーがオレンジに点灯するまで、スピーカーのAUXボタンと再生/一時停止▶|| ボタンを同時に長押しします。
2. お使いのモバイル機器で、Wi-Fi設定を開きます。
3. [Bose Smart Speaker 500]を選択します。
4. Bose Music アプリを開いて、アプリに表示される手順に従います。

注: アプリでセットアップ画面が表示されない場合は、[製品]画面を開いてスピーカーを追加します。

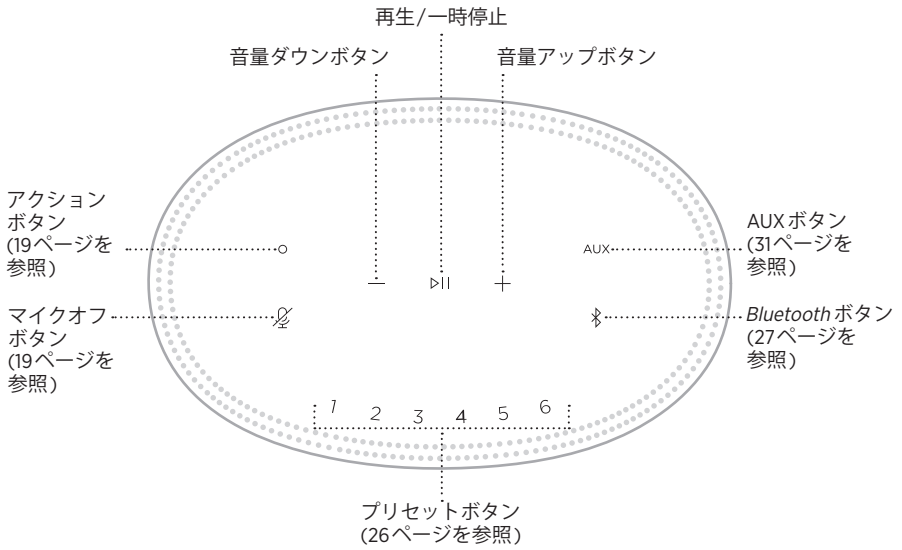

スピーカーの機能

スピーカーの操作ボタンはスピーカーの天面にあります。

注: Bose Music アプリを使用してスピーカーを操作することもできます。

メディアの再生と音量調節

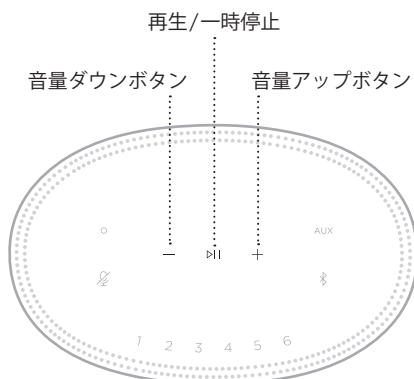

機能	操作方法
再生/一時停止	▶ ボタンをタップします。 一時停止中は、ライトバーの両端が白に点灯します。
トラック送り	▶ ボタンを続けて2回タップします。
トラック戻し	▶ ボタンを続けて3回タップします。
音量を下げる	- ボタンをタップします。 注: 音量をすばやく下げるには、- ボタンを長押しします。
音量を上げる	+ ボタンをタップします。 注: 音量をすばやく上げるには、+ ボタンを長押しします。

音声アシスタントの操作

アクションボタン○とマイクオフボタンを使用して、Amazon Alexa (22ページを参照)またはGoogleアシスタント(24ページを参照)を操作することができます。

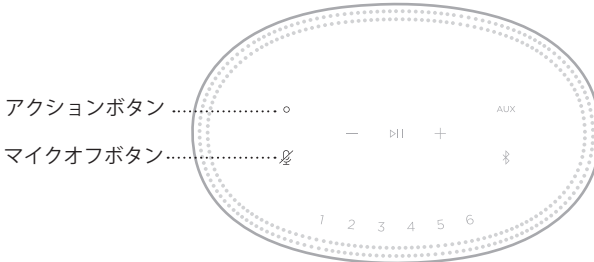

プリセット

スピーカーには6つのプリセットがあり、お気に入りの音楽サービスを自由に設定できます。設定しておくことで、操作ボタンやBose Musicアプリを使用して、音楽をいつでも簡単に再生できます。

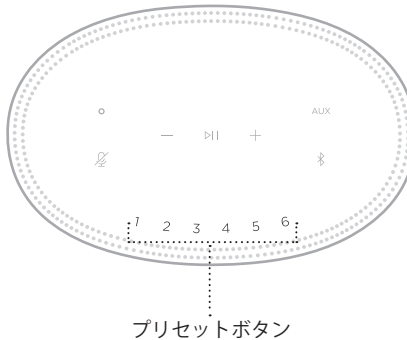

プリセットの設定と使用方法の詳細については、「プリセットのカスタマイズ」(26ページ)をご覧ください。

音声アシスタントのオプション

Amazon AlexaまたはGoogleアシスタントにすばやく簡単にアクセスできるようにスピーカーを設定することができます。

注: 一部の言語や国ではAmazon AlexaやGoogleアシスタントをご利用になれません。

オプション	使用方法
Amazon Alexa	話しかけるか、アクションボタン○を使います (22ページを参照)。
Googleアシスタント	話しかけるか、アクションボタン○を使います (24ページを参照)。

注: Amazon AlexaとGoogleアシスタントに同時にアクセスできるようにスピーカーを設定することはできません。

音声アシスタントのセットアップ

始める前に、モバイル機器とスピーカーが同じWi-Fiネットワークに接続されていることを確認してください。

音声アシスタントを設定するには、Bose Musicアプリを使用します。このオプションは設定メニューから設定できます。

注: 音声アシスタントを設定するときは、Bose Musicアプリで使用したのと同じ音楽サービスのアカウントを必ず使用してください。

ALEXAにアクセスする

スピーカーはAmazon Alexaに対応しています。Alexaにより、音楽を再生したり、ニュースを聞いたり、天気を確認したり、スマートホームデバイス进行操作したりすることができます。スピーカーでAlexaを使用するのは簡単です。「アレクサ」と呼びかけるか、アクションボタン○を押すだけで、Alexaはすぐに反応します。

Alexaのできることの詳細については、次のサイトをご覧ください：

<https://www.amazon.com/usealexa>

注：一部の言語や国ではAlexaを利用できません。

音声で操作する

最初に「アレクサ」と呼びかけて、次のように話しかけます。

できること	呼びかけ方の例
Alexaに話しかける	今日の天気は？
音楽を再生する	ベートーベンの曲をかけて。 注： Amazon Musicがデフォルトの音楽サービスとして設定されています。デフォルトの音楽サービスを変更するには、Alexaアプリを使用します。
音量を調節する	音量を上げて。
特定の音楽サービスから再生する	TuneInでNPRラジオをかけて。 (音楽サービスによってはサービスしていない国や地域があります。) 注： Amazon Alexaがサポートしていない音楽サービスもあります。
特定のスピーカーで再生する	リビングでファンクミュージックをかけて。 注： Bose Musicアプリで設定したスピーカー名を必ず話してください。複数のスピーカーが同じ名前の場合、Alexaアプリで設定した名前を使用するか、Bose Musicアプリで名前を変更します。
次の曲にスキップする	次の曲。
タイマーをセットする	タイマーを5分にセットして。
他のスキルを調べる	新しいスキルを教えてください。
Alexaを停止する	ストップ。

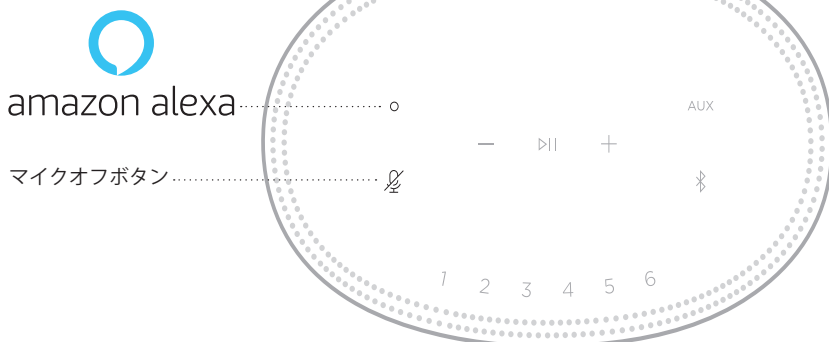

スピーカーの操作ボタンを使用する

Alexaを操作するには、アクションボタン○とマイクオフボタンを使用します。操作ボタンはスピーカーの天面にあります。



できること

操作方法

Alexaに話しかける	○ ボタンを押して、リクエストを言います。 できることについては、次のサイトをご覧ください： https://www.amazon.com/usealexa
アラームやタイマーを停止する	○ ボタンを押します。
Alexaを停止する	○ ボタンを押します。
マイクをオンまたはオフにする	 ボタンをタップします。 注： マイクをオフにすると、インジケータ  が赤に点灯し、Alexaにアクセスできなくなります。

GOOGLEアシスタントにアクセスする

Bose Smart Speaker 500では、Googleアシスタントに話しかけて、自宅で簡単に音楽を楽しむことができます。ハンズフリーで、お気に入りの音楽を再生したり、音量を調節したり、聴いている曲の情報を検索したりできます。また、話しかけるだけで、その日の予定を立てたり、アラームを設定したり、家中のスマートデバイスを操作したりすることもできます。

Googleアシスタントのできることの詳細については、次のサイトをご覧ください：
<https://support.google.com/assistant>

注:



- 一部の言語や国ではGoogleアシスタントを利用できません。
- Googleアシスタントで音楽を再生する方法については、25ページをご覧ください。

音声で操作する

最初に「OK Google」と呼びかけてから、リクエストを言います。

できること	呼びかけ方の例
エンターテインメントを楽しむ	音楽を再生して。
その日の予定を立てる	今日のスケジュールは？
タスクを管理する	目覚ましを明日の朝7時にセットして。
スマートデバイスを操作する	ライトをつけて。
知恵を借りる	最新のニュースを教えて。
行動を忘れないようにする	今夜、牛乳を買うってリマインドして。
楽しいことをする	何か面白いことを教えて。

スピーカーの操作ボタンを使用する

アクションボタン  とマイクオフボタン  を使用して、Googleアシスタントを操作することができます。操作ボタンはスピーカーの天面にあります。

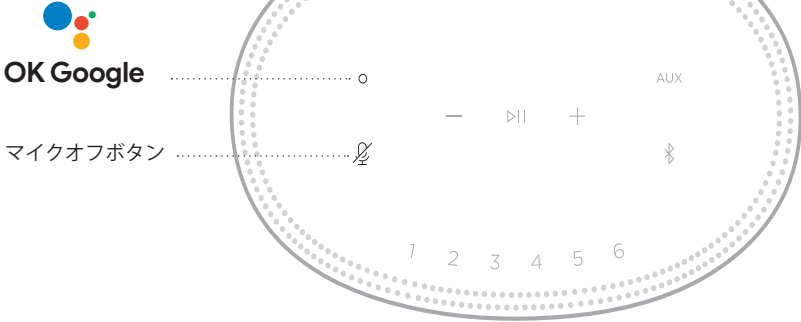

できること	操作方法
Googleアシスタントに話しかける	○ ボタンを押して、リクエストを言います。 できることについては、次のサイトをご覧ください： https://support.google.com/assistant
アラームやタイマーを停止する	○ ボタンを押します。
Googleアシスタントを停止する	○ ボタンを押します。
マイクをオンまたはオフにする	 ボタンを押します。 マイクをオフにすると、インジケーター  が赤く点灯し、Googleアシスタントにアクセスできなくなります。

GOOGLEアシスタントで音楽を再生する

Googleアシスタントに話しかけて、デフォルトの音楽サービスまたは特定の音楽サービスから音楽を再生できます。

最初に「OK Google」と呼びかけてから、リクエストを言います。

できること	呼びかけ方の例
音楽を再生する	音楽を再生して。 注: Googleアシスタントはデフォルトの音楽サービスを使用します。エラーメッセージが聞こえた場合は、デフォルトの音楽サービスの変更が必要になる場合があります。この設定を変更するには、Googleアシスタントアプリを使用します。
スピーカーを操作する	音量を上げて。
特定の音楽サービスから再生する	TuneInでNPRラジオをかけて。 (音楽サービスによってはサービスしていない国や地域があります。) 注: Googleアシスタントがサポートしていない音楽サービスもあります。
特定のスピーカーで再生する	リビングのスピーカーでジャズをかけて。 注: Bose Musicアプリで設定したスピーカー名を必ず話してください。複数のスピーカーが同じ名前の場合は、Googleアシスタントアプリで設定した名前を使用するか、Bose Musicアプリで名前を変更します。

デフォルトの音楽サービスを選択する

Googleアシスタントの初期設定中に、Googleアシスタントアプリからデフォルトの音楽サービスの選択を求められます。Bose製品でGoogleアシスタントを使って音楽を再生する場合、サポートされているデフォルトのサービスはPandoraとSpotifyだけです。セットアップ中には他の音楽サービスもリストに表示されていますが、それらはサポートされていません。

デフォルトの音楽サービスには、PandoraまたはSpotifyを選択してください(音楽サービスによってはサービスしていない国や地域があります)。サポートされていない音楽サービスを選択した場合、音楽の再生をリクエストするとエラーメッセージが聞こえます。

Bose Musicアプリやスピーカーの天面にあるボタンを使用して、プリセットを操作できます。

注: BluetoothモードやAUXモードはプリセットに設定することはできません。

プリセットを設定する

1. Bose Musicアプリを使用して音楽をストリーミング再生します。
2. 音楽を再生しているときに、スピーカーのプリセットボタンをビーブ音が聞こえるまで長押しします。

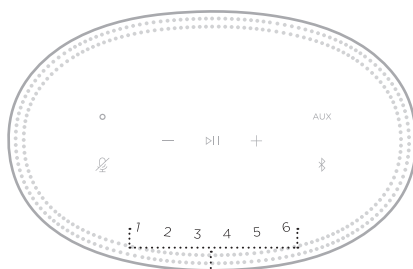

プリセットボタン

プリセットが設定されたというメッセージがディスプレイに表示されます。

プリセットを再生する

プリセットを設定すると、プリセットボタンをタップして音楽を再生できます。

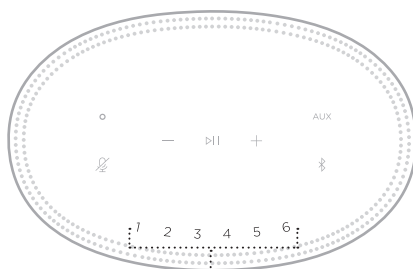

プリセットボタン

選択したプリセットがディスプレイに表示されます。

Bluetoothワイヤステクノロジーにより、スマートフォン、タブレット、パソコンなどの音楽をワイヤレス再生することができます。モバイル機器から音楽をストリーミング再生するには、モバイル機器とスピーカーを接続する必要があります。

モバイル機器を接続する

1. Bluetooth ボタン  をタップします。

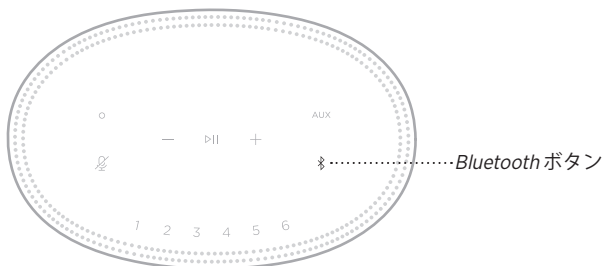

ライトバーが青に点滅します。

2. モバイル機器のBluetooth機能をオンにします。

ヒント: 通常、Bluetoothメニューは設定メニューにあります。

3. デバイスリストから本製品を選択します。

ヒント: Bose Musicアプリでスピーカーに付けた名前を探してください。スピーカーに名前を付けていない場合は、デフォルトの名前が表示されます。



接続すると、ビープ音が聞こえます。ライトバーが白に点灯してから次第に消灯して、モバイル機器のリストにスピーカー名が表示されます。

モバイル機器の接続を解除する

モバイル機器の接続を解除するには、Bose Music アプリを使用します。

注: モバイル機器の Bluetooth 設定を使用することもできます。Bluetooth 機能を無効にすると、他の機器との接続もすべて解除されます。

モバイル機器を再接続する

1. Bluetooth ボタン ✱ をタップします。

注: モバイル機器の Bluetooth 機能が有効であることを確認します。

現在接続されているモバイル機器の名前がディスプレイに表示されます。

2. 接続されたモバイル機器で音楽を再生します。

別のモバイル機器を接続する

スピーカーのデバイスリストには、機器を最大8台まで登録でき、同時に2台まで接続できます。

注: ただし、一度に音楽を再生できる機器は1台だけです。

1. ライトバーが青で点滅するまで、✱ ボタンを長押しします。

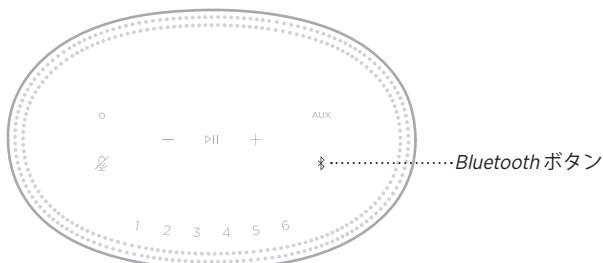

2. モバイル機器で、デバイスリストから本製品を選択します。

注: モバイル機器の Bluetooth 機能が有効であることを確認します。

スピーカーのデバイスリストを消去する

1. ライトバーが中央まで点灯して2回点滅してから消灯するまで、* ボタンを10秒間長押しします。

ライトバーが青に点滅します。

2. モバイル機器のBluetooth リストからスピーカーを削除します。

すべての機器が消去され、スピーカーが新しい機器と接続可能な状態になります(27ページを参照)。

このスピーカーはAirPlay 2オーディオの再生に対応しており、お持ちのApple製品からこのスピーカーに音楽を簡単にストリーミング再生することができます。複数のスピーカーで再生することも可能です。

注:

- AirPlay 2を使用するには、iOS 11.4以降を実行しているApple製品が必要です。
- Apple製品とスピーカーは同じWi-Fiネットワークに接続されている必要があります。
- AirPlayの詳細情報については、次のサイトをご覧ください：
<https://www.apple.com/airplay>

コントロールセンターから音楽をストリーミング再生する

1. Apple製品でコントロールセンターを開きます。
2. 画面の右上隅にあるオーディオカードをタップして強めに押すか長押しして、AirPlayアイコン  をタップします。
3. スピーカー（複数可）を選択します。

アプリから音楽をストリーミング再生する

1. 音楽アプリ(Apple Musicなど)を開き、再生する曲を選択します。
2.  をタップします。
3. スピーカー（複数可）を選択します。

音声ケーブルで接続する

3.5 mmステレオ音声ケーブルを使用して、スマートフォン、タブレット、パソコン、その他のモバイル機器をスピーカーに接続できます(ケーブルは別売)。

1. 3.5 mmステレオ音声ケーブル(別売)の一方を、モバイル機器のヘッドホンジャックに接続します。
2. 3.5 mmステレオ音声ケーブルのもう一方を、スピーカーの背面にあるAUX端子に接続します。

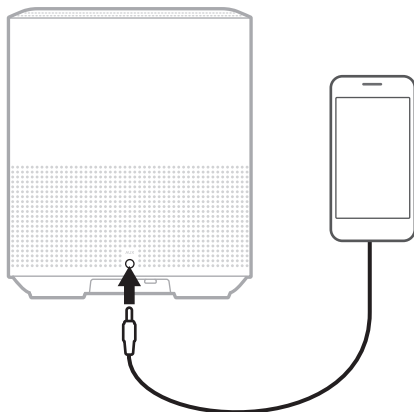

3. スピーカーの天面にあるAUXボタンをタップします。
ライトバーが白に点灯してから次第に消灯します。

スピーカーの前面にあるLEDライトバーには、スピーカーの状態が表示されます。

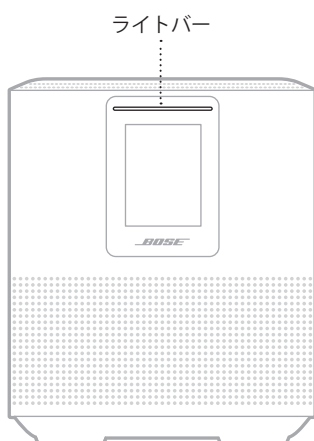





WI-FIの状態

スピーカーのWi-Fi接続の状態を示します。

ライトバーの状態		システムの状態
白の点滅		Wi-Fiに接続中
白に点灯してから次第に消灯		Wi-Fiに接続する場合

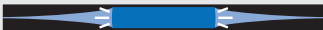
BLUETOOTH 接続の状態

モバイル機器のBluetooth接続の状態を示します。

ライトバーの状態		システムの状態
青の点滅		モバイル機器に接続できません
白の点滅		モバイル機器に接続中
白に点灯してから次第に消灯		モバイル機器に接続しました
白のライトが中央まで点灯して2回点滅してから消灯		デバイスリストを消去中





AUX 接続の状態

AUX端子に接続されている機器の接続状態を示します。

ライトバーの状態		システムの状態
白に点灯してから次第に消灯		AUX端子に機器が接続されました

音声アシスタントの状態

音声アシスタントの状態を示します。

ライトバーの状態		システムの状態
消灯		音声アシスタントはアイドル状態です
白のライトが中央に移動して点灯		音声アシスタントがリクエストを待っています
白のライトが両端に移動		音声アシスタントが考えています
白の点滅(フル)		音声アシスタントが話しています
黄色の点滅		音声アシスタントから通知があります

マイクオフインジケータ

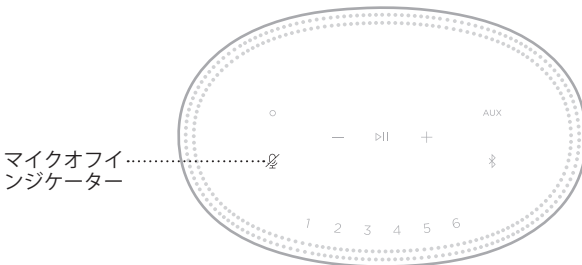

インジケータの状態	システムの状態
赤の点灯	マイクがオフです





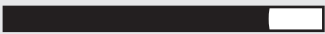
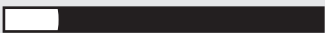

メディアの再生と音量調節

メディアの再生と音量を操作しているときのスピーカーの状態を示します。

ライトバーの状態		システムの状態
中央の2つのライトが白で点灯		再生/一時停止
ライトバーの右端が白で点滅		音量を上げる
ライトバーの左端が白で点滅		音量を下げる

アップデートとエラーの状態

ソフトウェアの更新状態とエラーの警告を示します。

ライトバーの状態		システムの状態
オレンジの点灯		Wi-Fiセットアップを実行中です
白のライトが右から左へ移動		アップデートをダウンロードしています
白のライトが左から右へ移動		スピーカーをアップデートしています
オレンジの4回点滅		ソースエラー、Bose Musicアプリを参照してください
赤の4回点滅		一時的にリクエストが受け付けられません。後でやり直してください
赤の点灯		スピーカーのエラー、Boseカスタマーサービスに連絡してください

スピーカーのディスプレイには、スピーカー情報とアイコンが表示され、再生中のストリーミングサービスやアルバム、アーティストなどの情報も表示されます。

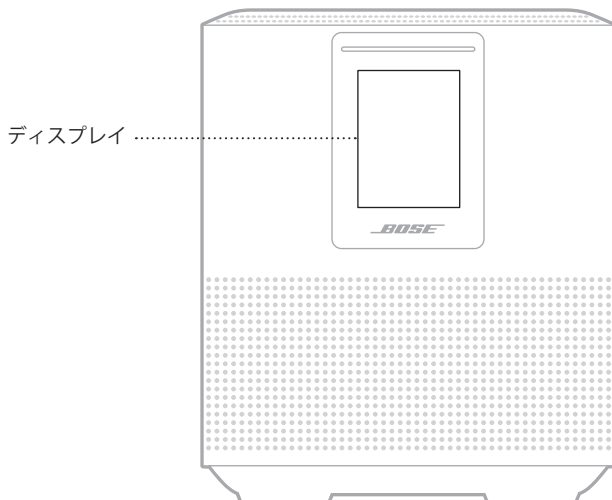

時計を合わせる

Bose Music アプリを使用して、ディスプレイの時計を設定します。

ディスプレイをオフにする

ディスプレイは常に点灯しています。ディスプレイをオフにするには、次のいずれかの操作を行います。

1. Bose Music アプリを使用して、時計を無効にします。
2. スピーカーを手動でネットワーク待機状態に設定します(14ページを参照)。

スピーカーをアップデートする

スピーカーがBose Musicアプリに接続され、Wi-Fiネットワークに接続されている場合、スピーカーは自動的にアップデートされます。

WI-FIのオン/オフを切り替える

白のライトが中央まで点灯して2回点滅してから消灯するまで、再生/一時停止ボタン▶||とBluetoothボタン✱を同時に5秒間長押しします。

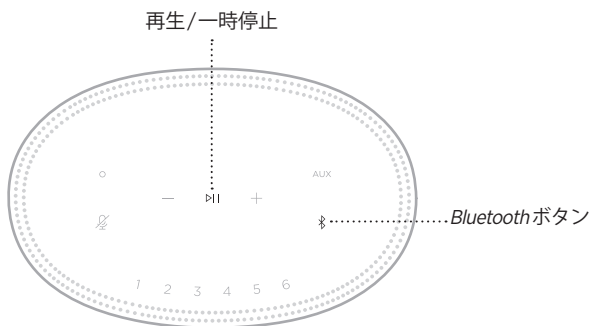

BOSE SOUNDLINK *BLUETOOTH* SPEAKERまたは BOSE HEADPHONESを接続する

Bose SimpleSync™テクノロジーにより、一部のBose SoundLink *Bluetooth* speakersまたはBose headphonesをサウンドバーに接続して、新しい方法で音楽を楽しむことができます。

特長

- **別の部屋で音楽を同時に楽しむ**: Bose SoundLink *Bluetooth* speakerをBose Smart Speaker 500に接続して、同じ曲を2つの部屋で同時に聴くことができます。
- **音楽をヘッドホンで楽しむ**: Bose headphonesをBose Smart Speaker 500に接続して、隣の部屋で音楽をクリアな音で楽しむことができます。製品ごとの音量を個別に調節できるので、サウンドバーの音量を下げたりミュートしたりして、家の中の好きな場所でヘッドホンの音楽を楽しむことができます。

注: SimpleSync™テクノロジーは、9 mの*Bluetooth*通信範囲内で機能します。壁や建材の種類によって受信状態が変わる場合があります。

対応製品

ほとんどのBose SoundLink *Bluetooth* speakersと、一部のBose headphonesをBose Smart Speaker 500に接続できます。

対応製品の例:

- Bose SoundLink Revolve+ *Bluetooth* speaker
- Bose SoundLink Mini *Bluetooth* speaker
- Bose SoundLink Color *Bluetooth* speaker
- Bose Noise Cancelling Headphones 700
- Bose QuietComfort 35 wireless headphones

新しい製品も随時追加されます。全製品のリストと詳細については、次のサイトをご覧ください。 [worldwide.bose.com/Support/Groups](https://www.worldwide.bose.com/Support/Groups)

BOSE Music アプリを使用して接続する

BOSE Music アプリを使用して、BOSE SoundLink *Bluetooth* speaker や BOSE headphones を BOSE Smart Speaker 500 に接続できます。詳しくは、次のサイトをご覧ください：
worldwide.bose.com/Support/Groups

注:

- 接続する製品の電源がオンになっていて、BOSE Smart Speaker 500 から 9 m 以内にあり、他のデバイスに接続できる状態になっていることを確認してください。詳細については、お使いの製品の取扱説明書をご覧ください。
- BOSE Smart Speaker 500 と一度に接続できる製品は1台だけです。

BOSE SOUNDLINK *BLUETOOTH* SPEAKER または BOSE HEADPHONES を再接続する

BOSE SoundLink *Bluetooth* speaker または BOSE headphones の電源をオンにします。

スピーカーやヘッドホンは、最後に接続していた *Bluetooth* 機器 (BOSE Smart Speaker 500 など) への接続を試みます。

注:

- BOSE Smart Speaker 500 が通信範囲内 (9 m) にあり、電源が入っている必要があります。
- スピーカーやヘッドホンに接続できない場合は、「以前に接続されていた BOSE SoundLink *Bluetooth* speaker または BOSE headphones とスピーカーを再接続できない」(44 ページ) をご覧ください。

お手入れについて

スピーカーの外装は柔らかい布でから拭きしてください。

注意:

- スピーカーの近くでスプレーを使用しないでください。溶剤、化学薬品、またはアルコール、アンモニア、研磨剤などを含むクリーニング液は使用しないでください。
- 開口部に液体が入らないようにしてください。

交換部品とアクセサリ

交換部品とアクセサリは、ボーズ製品取扱店、弊社Webサイト、またはお電話によるご注文でご購入いただけます。

次のサイトをご参照ください: worldwide.Bose.com/Support/HS500

保証

製品保証の詳細は弊社Webサイトをご覧ください。

製品の登録をお願いいたします。登録は弊社Webサイトから簡単に行えます。製品を登録されない場合でも、保証の内容に変更はありません。

最初にお試しいただくこと

スピーカーに問題が生じた場合は、まず下記の点をご確認ください。

- スピーカーが接続されているコンセントに電源が供給されていることを確認します(14ページを参照)。
- すべてのケーブルをしっかりと接続します。
- ライトバーの状態を確認します(32ページを参照)。
- Bose Musicアプリをダウンロードして、入手可能なソフトウェアのアップデートを実行します。
- スピーカーとモバイル機器を干渉源になるような電気製品(無線ルーター、コードレス電話、テレビ、電子レンジなど)から離します。
- スピーカーが正しく動作するように、無線ルーターやモバイル機器の推奨通信範囲内へ移動します。



その他の対処方法

問題が解決しない場合は、次の表を参照して一般的な問題の症状と対処方法をご確認ください。それでも問題が解決できない場合は、Boseカスタマーサービスまでお問い合わせください。

次のサイトをご参照ください: worldwide.Bose.com/contact

症状	対処方法
スピーカーの電源が入らない	電源ケーブルを別のコンセントに差し込みます。 電源ケーブルを抜き、30秒間待ってから、通電している電源コンセントにしっかりと差し込みます。
セットアップ中にスピーカーが反応しない	Bose Musicアプリを使用してセットアップしていることを確認します。 注: アプリでセットアップ画面が表示されない場合は、[製品]画面を開いてスピーカーを追加します。 電源ケーブルを抜き、30秒間待ってから、通電している電源コンセントにしっかりと差し込みます。
モバイル機器でBose Musicアプリが動作しない	お使いのモバイル機器がBose Musicアプリに対応しており、システム最小要件を満たしていることを確認します。詳細については、モバイル機器のアプリストアをご参照ください。 モバイル機器でBose Musicアプリをインストールしてから、アプリを再インストールします(15ページを参照)。

症状	対処方法
<p>スピーカーをWi-Fiネットワークに接続できない</p>	<p>Bose Musicアプリで、正しいネットワーク名を選択して、ネットワークのパスワードを入力します。</p> <p>スピーカーとモバイル機器が同じWi-Fiネットワークに接続されていることを確認します。</p> <p>ネットワークの設定情報を変更した場合は、16ページをご覧ください。</p> <p>セットアップに使用するモバイル機器のWi-Fi機能を有効にします。</p> <p>モバイル機器で開いている他のアプリケーションを終了します。</p> <p>ルーターが2.4GHz帯と5GHz帯の両方に対応している場合は、モバイル機器とスピーカーが同じ周波数帯を使用して接続していることを確認します。</p> <p>注: 各周波数帯に固有の名前を付けて、正しい周波数帯に接続していることを確認してください。</p> <p>ルーターをリセットします。</p> <p>モバイル機器でBose Musicアプリをアンインストールします。電源ケーブルを抜き、30秒間待ってから、通電している電源コンセントにしっかりと差し込みます。アプリをダウンロードして、セットアップをやり直します。</p>
<p>音が途切れる/聞こえない</p>	<p>スピーカーとモバイル機器の音量を上げます。</p> <p>他のオーディオ/ビデオストリーミングアプリを停止します。</p> <p>別のソースに切り替えてみます。</p> <p>別のアプリケーションまたは音楽サービスからオーディオを再生します。</p> <p>対応しているBluetoothモバイル機器を使用していることを確認します。</p> <p>モバイル機器を再起動します。</p> <p>電源ケーブルを抜き、30秒間待ってから、通電している電源コンセントにしっかりと差し込みます。</p>
<p>スピーカーをBluetooth機器に接続できない</p>	<p>モバイル機器のBluetooth機能をオフにしてから、もう一度オンにします。Bluetoothメニューからスピーカーを削除します。もう一度接続し直します。</p> <p>別のモバイル機器と接続して試してみてください(27ページを参照)。</p> <p>対応しているBluetoothモバイル機器を使用していることを確認します。</p> <p>モバイル機器のBluetoothデバイスリストからスピーカーを削除して、接続し直します(27ページを参照)。</p> <p>スピーカーのデバイスリストを消去します(28ページを参照)。</p>

症状	対処方法
<p>AirPlay を使用して音楽をストリーミング再生できない</p>	<p>スピーカーの電源がオンになっていて、通信範囲内にあることを確認します (13 ページを参照)。</p> <p>Apple 製品とスピーカーが同じ Wi-Fi ネットワークに接続されていることを確認します。</p> <p>Apple 製品をアップデートします。</p> <p>スピーカーが最新の状態であることを確認します (37 ページを参照)。</p> <p>ストリーミング再生する音楽アプリで AirPlay アイコン  が見つからない場合は、コントロールセンターから音楽をストリーミング再生してください。</p> <p>その他のサポート情報は次のサイトをご覧ください： https://www.apple.com/airplay</p>
<p>別の Bose アカウントに追加する際にスピーカーが表示されない</p>	<p>Bose Music アプリを使用して、スピーカーの共有が有効であることを確認します。</p> <p>スピーカーとモバイル機器が同じ Wi-Fi ネットワークに接続されていることを確認します。</p>
<p>Amazon Alexa が応答しない</p>	<p>Alexa が Bose Music アプリを使用して設定されていることを確認します (20 ページを参照)。</p> <p>注: Bose Music アプリを使用してスピーカーを設定し、Wi-Fi ネットワークに接続する必要があります。</p> <p>Alexa が利用可能な国にいることを確認します。</p> <p>マイクオフボタン  が赤に点灯していないことを確認します。マイクをオンにするには、 ボタンをタップします。</p> <p>Bose Music アプリで設定した名前を言っていることを確認します。複数のスピーカーが同じ名前の場合は、Alexa アプリで設定した名前を使用するか、Bose Music アプリで名前を変更します。</p> <p>Alexa がリクエストをサポートしていない場合があります。新しい機能も随時追加されます。</p> <p>その他のサポート情報は次のサイトをご覧ください： https://www.amazon.com/usealexa</p>

症状	対処方法
<p>Google アシスタントが反応しない、音楽が再生されない</p>	<p>Google アシスタントが Bose Music アプリを使用して設定されていることを確認します (20 ページを参照)。</p> <p>モバイル機器を Wi-Fi に接続します。</p> <p>Google アシスタントが利用可能な国にいることを確認します。</p> <p>最新バージョンの Google アシスタントアプリを使用していることを確認します。</p> <p>お使いのモバイル機器が対応していることを確認します。</p> <p>Bose Music アプリを使用して、スピーカーから Google アシスタントを削除します。その後、もう一度 Google アシスタントを追加します。</p> <p>デフォルトの音楽サービスとして、Pandora または Spotify を選択します (25 ページを参照)。</p> <p>Bose Music アプリと Google アシスタントアプリでは、必ず同じ音楽サービスのアカウントを使用してください。</p> <p>Google アシスタントがリクエストをサポートしていない場合があります。新しい機能も随時追加されます。</p> <p>その他のサポート情報は次のサイトをご覧ください： https://support.google.com/assistant</p>
<p>Google アシスタントのアカウントに基づく情報の設定を変更する</p>	<p>アカウントに基づく情報を無効にしたり、使用するアカウントを変更したりするには、Google アシスタントアプリの [設定] メニューを使用します。</p>
<p>スピーカーと Bose SoundLink Bluetooth speaker または Bose headphones を接続できない</p>	<p>Bose SoundLink <i>Bluetooth</i> speaker または Bose headphones の電源がオンになっていて、Bose Smart Speaker 500 から 9 m 以内にあり、他のデバイスに接続できる状態になっていることを確認してください。詳細については、お使いの製品の取扱説明書をご覧ください。</p>
<p>以前に接続されていた Bose SoundLink Bluetooth speaker または Bose headphones とスピーカーを再接続できない</p>	<p>Bose SoundLink <i>Bluetooth</i> speaker または Bose headphones で、製品コントロールを使用して、Bose Smart Speaker 500 の名前が聞こえるまで製品のデバイスリストを順に切り替えます。具体的な製品に関する説明については、製品の取扱説明書をご覧ください。</p> <p>注: Bose Noise Cancelling Headphones 700 をはじめ一部のスピーカーやヘッドホンは、製品のデバイスリストを順に切り替える機能に対応していません。これらの製品を再接続するには、「Bose Music アプリを使用して接続する」(39 ページ)をご覧ください。</p>
<p>接続した Bose SoundLink Bluetooth speaker や Bose headphones から音が遅れて再生される</p>	<p>一部の Bose SoundLink <i>Bluetooth</i> speakers や Bose headphones では、スピーカーに接続して完璧に同期した状態でオーディオを再生できない場合があります。お使いの製品が対応しているかどうかを確認するには、次のサイトをご覧ください。worldwide.Bose.com/Support/Groups</p> <p>Bose SoundLink <i>Bluetooth</i> speaker や Bose headphones のソフトウェアアップデートがあればインストールします。アップデートを確認するには、モバイル機器で製品に該当する Bose アプリを開くか、パソコンから btu.Bose.com にアクセスします。</p>

スピーカーをリセットする

工場出荷時の設定に戻すと、スピーカーのソース機器、音量、ネットワーク設定などがすべて消去され、出荷されたときの設定に戻ります。

ライトバーが中央まで点灯して2回点滅してから消灯するまで、音量ダウンボタンとAUXボタンを同時に10秒間長押しします。

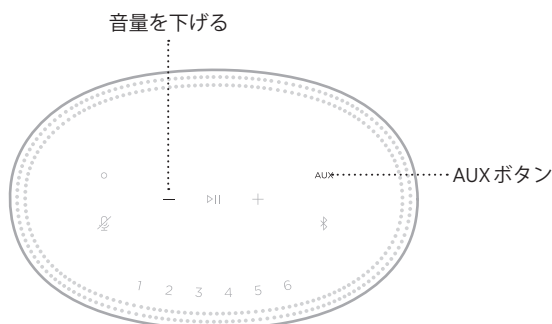

スピーカーが再起動します。リセットが完了すると、ライトバーがオレンジ色に点灯します。

スピーカーのネットワーク設定とオーディオ設定を元に戻す

Bose Musicアプリを使用してスピーカーをセットアップします(15ページを参照)。

يرجى قراءة جميع تعليمات السلامة، والأمان، والاستخدام والاحتفاظ بها.

تعلن شركة Bose Corporation بموجبها أن هذا المنتج يخضع للمتطلبات الأساسية لتوجيه الاتحاد الأوروبي رقم 2014/53/EU والشروط الأخرى ذات الصلة وجميع متطلبات توجيهات الاتحاد الأوروبي المعمول بها. ويمكن العثور على إعلان المطابقة الكامل في الموقع التالي: www.Bose.com/compliance



تعليمات مهمة للسلامة

1. اقرأ هذه التعليمات.
2. واحتفظ بها.
3. انتبه إلى جميع التحذيرات.
4. اتبع جميع التعليمات.
5. لا تستخدم هذا الجهاز بالقرب من الماء.
6. لا تستخدم سوى قطعة قماش جافة أثناء التنظيف.
7. لا تقم بسد أي فتحات للتهوية. قم بالتركيب حسب تعليمات جهة الصنع.
8. قم بحماية سلك الكهرباء لعدم وطنه بالأقدام أو الضغط عليه، خصوصًا عند القوايس، وعند مقابس الأجهزة التكميلية ونقطة خروجها من الجهاز.
9. لا تستخدم سوى الملحقات/المرفقات التي تحددها الشركة المُصنِّعة.
10. قم بفصل هذا الجهاز أثناء العواصف الرعدية أو عند عدم الاستخدام لفترات طويلة.
11. وكل جميع أعمال الصيانة إلى أفراد صيانة مؤهلين. يجب إجراء الصيانة عند تلف الجهاز بأي شكل من الأشكال، مثل تلف سلك التغذية الكهربائية، أو القابس، أو انسكاب سائل، أو سقوط أشياء على الجهاز، أو تعرضه للمطر، أو الرطوبة، أو عدم عمله بصورة اعتيادية أو سقوطه.

يشير وجود هذا الرمز على المنتج إلى وجود جهد كهربائي غير معزول وخطر داخل غلبة المنتج وقد يشكل خطر حدوث صدمة كهربائية.



هذا الرمز الموجود على المنتج يعني أن هناك تعليمات مهمة متعلقة بالتشغيل والصيانة في هذا الدليل.



يحتوي الإطار على أجزاء صغيرة قد تتسبب في حدوث خطر الاختناق. غير مناسب للأطفال دون 3 سنوات.



يحتوي هذا المنتج على مادة مغناطيسية. استشر طبيبك فيما إذا كان لهذه السماعات تأثيرٌ على أي أجهزة طبية مزروعة لديك أو لا.



- لتقليل مخاطر الحريق أو الصدمة الكهربائية، يجب عدم تعريض هذا المنتج للمطر أو السوائل أو الرطوبة.
- لا تعرّض هذا المنتج لقطرات سوائل متساقطة أو متناثرة ولا تضع أوعية ممتلئة بالسوائل (مثل أواني الزهور) فوق المنتج أو بالقرب منه.
- أبقِ المنتج بعيدًا عن مصادر اللهب والحرارة. لا تضع أيّ مصادر لهب مكشوف (مثل الشموع المشتعلة) فوق المنتج أو بالقرب منه.
- لا تُجر أيّ تبديلات غير مصرّح بها لهذا المنتج.
- لا تستخدم عاكس مصدر الطاقة مع هذا المنتج.
- لا تستخدم المنتج في السيارات أو على متن القوارب.
- يجب الإبقاء على جهاز الفصل في وضع القابلية للتشغيل الفوري عند استخدام قابس التغذية الكهربائية أو وصلة الجهاز كجهاز فصل.

以下地区安全使用 2000 米 仅适用于

استخدم على ارتفاع أقل من 2000 متر فقط.



يمكن العثور على بطاقة المنتج أسفله.

ملاحظة: تم اختبار هذا الجهاز وُجد أنه يتوافق مع حدود جهاز رقمي من الفئة B وفقاً للجزء رقم 15 من قواعد لجنة الاتصالات الفيدرالية (FCC). وقد وضعت هذه الحدود لتوفير الحماية المناسبة من التداخل الضار عند تركيب الجهاز في منطقة سكنية. يولد هذا الجهاز طاقة تردد لاسلكية ويستخدمها ويمكن أن يشعها، وإذا لم يتم تركيبه واستخدامه وفقاً للتعليمات، فيمكن أن يتسبب في حدوث تداخل ضار في الاتصالات اللاسلكية. ومع ذلك، فلا يوجد ضمان لعدم حدوث تداخل بسبب التركيب. إذا تسبب هذا الجهاز في حدوث تداخل ضار للاستقبال اللاسلكي أو التلفزيوني (يمكن التحقق من ذلك عن طريق إطفاء الجهاز وإعادة تشغيله)، فيوصى المستخدم بتصحيح التداخل باستخدام إجراء أو أكثر من الإجراءات التالية:

- تغيير اتجاه هوائي الاستقبال أو موضعه.
- زيادة المسافة بين الجهاز وجهاز الاستقبال.

- توصيل الجهاز بأخذ كهربائي في دائرة مختلفة عن الدائرة التي تم توصيل جهاز الاستقبال بها.
- استشر الموزع المعتمد أو أحد الفنيين من ذوي الخبرة بأجهزة الراديو أو التلفاز لطلب المساعدة.

قد يؤدي القيام بأي تغييرات أو تعديلات دون موافقة صريحة من شركة Bose Corporation إلى إلغاء ترخيص المستخدم لتشغيل هذا الجهاز.

يتوافق هذا الجهاز مع القسم 15 من قواعد هيئة الاتصالات الفيدرالية ومعايير المواصفات القياسية اللاسلكية للأجهزة المعفاة من ترخيص وزارة الابتكار والعلوم والتنمية الاقتصادية في كندا. يخضع تشغيل الجهاز للشروطين التاليين: (1) ألا يتسبب في حدوث تداخل ضار، و (2) أن يقبل أي تداخل يتم استقباله، بما في ذلك التداخل الذي قد يتسبب في تشغيله على نحو غير مرغوب فيه.

يتوافق هذا الجهاز مع حدود التعرض للإشعاع حسب لجنة الاتصالات الفيدرالية (FCC) ومؤسسة الابتكار، والعلوم والتنمية الاقتصادية في كندا (ISED Canada) والمنصوص عليها للسكان عامة. يجب عدم تحديد موضع مشترك لجهاز الإرسال هذا أو تشغيله بالتزامن مع أي هوائي أو جهاز إرسال آخر.

يجب تركيب هذا الجهاز وتشغيله على مسافة 20 سم على الأقل بين مصدر الإشعاع وجسمك.

هذا الجهاز مُصمم للاستخدام الداخلي فقط عند تشغيله في نطاق تردد من 5150 ميغاهرتز إلى 5250 ميغاهرتز للحد من احتمال حدوث تداخل ضار في النظم ذات القنوات المشتركة الأخرى.

CAN ICES-3(B)/NMB-3(B)

يمتثل المنتج، وفقاً لمتطلبات التصميم الإيكولوجي لتوجيهات المنتجات ذات الصلة بالبطاقة 2009/125/EC، مع القاعدة (القواعد) التالية أو المستند (المستندات) التالية: اللائحة (المفوضية الأوروبية) رقم 1275 لسنة 2008، بصيغتها المعدلة بموجب لائحة (الاتحاد الأوروبي) رقم 801 لسنة 2013.

أوضاع الطاقة		معلومات حالة الطاقة المطلوبة
وضع الاستعداد الشبكي	وضع الاستعداد	
Wi-Fi®، و Bluetooth® ≥ 2.0 واط	> 0.5 واط	استهلاك الطاقة في وضع الطاقة المحدد، عند دخل 230 فولت/50 هرتز
≥ 20 دقيقة	> 2.5 ساعة	الوقت الذي بعد انتهائه يتم تبديل الجهاز تلقائياً إلى الوضع
≥ 2.0 واط	غير متوفر	استهلاك الطاقة في وضع الاستعداد الشبكي في حال توصيل جميع منافذ الشبكة السلكية وتنشيط جميع منافذ الشبكة اللاسلكية عند إدخال 230 فولت/50 هرتز
Wi-Fi: قم بإلغاء التنشيط عن طريق الضغط مع الاستمرار على أزرار تشغيل/إيقاف مؤقت و زر Bluetooth في آن واحد لمدة 5 ثوانٍ على الأقل. كرر تلك الخطوة للتنشيط. Bluetooth: قم بإلغاء التنشيط عن طريق مسح قائمة الإقران من خلال الضغط مع الاستمرار على زر Bluetooth لمدة 10 ثوانٍ. قم بالتنشيط من خلال الإقران مع أحد مصادر Bluetooth.		إجراءات تنشيط/إلغاء تنشيط منفذ الشبكة. سيؤدي إلغاء تنشيط جميع الشبكات إلى تمكين وضع الاستعداد.

بالنسبة لأوروبا:

نطاقات تردد العملية التشغيلية هي من 2400 إلى 2483.5 ميغا هرتز، ومن 5150 إلى 5350 ميغا هرتز، ومن 5470 إلى 5725 ميغا هرتز.

الحد الأقصى لنقل الطاقة أقل من 20 ديسيبل ميلي واط من القدرة المشعة المكافئة المتناحية.

الحد الأقصى لنقل الطاقة أقل من الحدود التنظيمية مما يعني أن اختبار معدل الامتصاص النوعي SAR غير ضروري ويُستثنى من اللوائح السارية.

يقتصر هذا الجهاز على الاستخدام الداخلي عند تشغيله في النطاق الترددي من 5150 إلى 5350 ميغا هرتز في جميع الدول الأعضاء في الاتحاد الأوروبي المدرجة في الجدول.

									
السويد	النمسا	المجر	سلوفاكيا	قبرص	فرنسا	المملكة المتحدة	جمهورية إيرلندا	الدنمارك	بلجيكا
	بولندا	مالطا	ليتوانيا	لاتفيا	كرواتيا	اليونان	البرتغال	ألمانيا	بلغاريا
	سلوفينيا	هولندا	لوكسمبورج	رومانيا	إيطاليا	إسبانيا	فنلندا	إستونيا	التشيك

هذا الرمز يعني أنه يجب عدم التخلص من المنتج مع النفايات المنزلية، بل يجب تسليمه إلى مرفق جمع نفايات مناسب لإعادة تدويره. يساعد التخلص السليم وإعادة التدوير على حماية الموارد الطبيعية، وصحة الإنسان، والبيئة. لمزيد من المعلومات حول التخلص من هذا المنتج وإعادة تدويره، تواصل مع البلدية المحلية أو خدمة التخلص من النفايات أو المتجر الذي اشتريته منه هذا المنتج.



اللائحة الإدارية لأجهزة تردد الراديو منخفضة الطاقة

المادة الثانية عشرة

وفقاً لقواعد "اللائحة الإدارية للأجهزة ذات الترددات اللاسلكية منخفضة الطاقة"، يُحظر على أي شركة أو مؤسسة أو مستخدم تغيير ترددات أو تعزيز طاقة الإرسال أو تغيير السمة الأصلية أو الأداء في أي جهاز من الأجهزة المعتمدة ذات الترددات اللاسلكية منخفضة الطاقة؛ وذلك دون الحصول على إذن من اللجنة الوطنية الصينية للاتصالات (NCC).

المادة الرابعة عشر

لا تؤثر الأجهزة ذات الترددات اللاسلكية منخفضة الطاقة على أمن الطائرات ولا تتداخل مع الاتصالات القانونية (إن وجدت)، وفي حال حدوث تداخل، فيجب على المستخدم إيقاف تشغيلها على الفور إلى أن يتم إزالة هذا التداخل. الاتصالات القانونية المذكورة تعني الاتصالات اللاسلكية التي تعمل وفقاً لقانون الاتصالات.

من المؤكد أن الأجهزة ذات تردد الراديو منخفض عُرضة للتداخل من قِبل الاتصالات القانونية أو الأجهزة المشعة لموجات راديو الأجهزة الصناعية، والعلمية والطبية ISM.

جدول المواد الخطرة المحظور استخدامها بالصين

أسماء المواد أو العناصر السامة أو الخطرة ومحتوياتها						
المواد والعناصر السامة أو الخطرة						
اسم الجزء	الرصاص (Pb)	الزئبق (Hg)	الكاديوم (Cd)	سداسي الكروم (Cr(VI))	ثنائي الفينيل بالبروم (PBB)	أثير ثنائي الفينيل المعالج بالبروم (PBDE)
مركبات ثنائي الفينيل متعدد الكلور (PCB)	X	O	O	O	O	O
الأجزاء المعدنية	X	O	O	O	O	O
الأجزاء البلاستيكية	O	O	O	O	O	O
السماعات	X	O	O	O	O	O
الكبلات	X	O	O	O	O	O
تم إعداد هذا الجدول وفقاً لأحكام المعيار SJ/T 11364.						
O: يشير إلى أن هذه المادة السامة أو الخطرة الموجودة في كل المواد المتجانسة لهذا الجزء أقل من الحد المقرر في المعيار GB/T 26572.						
X: يشير إلى أن هذه المادة السامة أو الخطرة الموجودة على الأقل في إحدى المواد المتجانسة لهذا الجزء أعلى من متطلبات التقييد لمعيار GB/T 26572.						



جدول المواد الخطرة المحظور استخدامها بتايوان

اسم الجهاز: سماعة تعمل بالطاقة، تعيين النوع: 423888						
المواد المحظورة والرموز الكيميائية لها						
الوحدة	الرصاص (Pb)	الزئبق (Hg)	الكاديوم (Cd)	الكروم سداسي التكافؤ (Cr+6)	ثنائي الفينيل المعالج بالبروم (PBB)	إثير ثنائي الفينيل متعدد البروم (PBDE)
مركبات ثنائي الفينيل متعدد الكلور (PCB)	-	○	○	○	○	○
الأجزاء المعدنية	-	○	○	○	○	○
الأجزاء البلاستيكية	○	○	○	○	○	○
السماعات	-	○	○	○	○	○
الكبلات	-	○	○	○	○	○

ملاحظة 1: "○" تشير إلى أن النسبة المئوية لمحتوى المادة المحظورة لا تتجاوز النسبة المئوية للقيمة المرجعية الموجودة.

ملاحظة 2: يشير "-" إلى أن المادة المحظورة تتطابق مع الإعفاء.

تاريخ الصنع: يشير الرقم الثامن في الرقم المسلسل إلى سنة الصنع؛ إذ يشير الرقم "1" إلى 2011 أو 2021.

المستورد في الصين: Bose Electronics (Shanghai) Company Limited, Part C, Plant 9, No. 353 North Riyang Road, China (Shanghai) Pilot Free Trade Zone

المستورد في الاتحاد الأوروبي: Bose Products B.V., Gorslaan 60, 1441 RG Purmerend, The Netherlands

المستورد في تايوان: Bose Taiwan Branch, 9F-A1, No.10, Section 3, Minsheng East Road, Taipei City 104, Taiwan رقم الهاتف: +886-2-2514 7676

المستورد في المكسيك: Bose de México, S. de R.L. de C.V., Paseo de las Palmas 405-204, Lomas de Chapultepec, 11000 México, D.F. رقم الهاتف: +5255 (5202) 3545

مقتن طاقة الإدخال: من 100 فولت إلى 240 فولت ~ 50/60 هرتز؛ 25 وات

معلومات الأمان

بتميز هذا المنتج بقدرته على تلقي تحديثات أمان تلقائية من Bose. ولتلقى تحديثات الأمان التلقائية، يجب عليك إكمال عملية إعداد المنتج في تطبيق Bose Music وتوصيله بالإنترنت. وإذا لم تكمل عملية الإعداد، فستتحمل مسؤولية تثبيت تحديثات الأمان التي توفرها Bose.



تُعدّ Amazon، وAlexa، وAmazon music، وجميع الشعارات ذات الصلة علامات تجارية لشركة Amazon، Inc. أو الشركات التابعة لها.

تُعدّ Apple، وشعار Apple، وAirPlay علامات تجارية لشركة Apple Inc.، ومُسجّلة في الولايات المتحدة الأمريكية ودول أخرى. App Store هي علامة خدمة لشركة Apple Inc.

إن استخدام بطاقة "Works with Apple" يعني أنه قد تم تصميم أحد الملحقات للعمل بصورة خاصة مع التقنية المذكورة في البطاقة، وأنه قد تم التصديق عليه من قبل المطور ليفي بمعايير أداء Apple.

تُعدّ علامة كلمة Bluetooth® وشعاراتها علامات تجارية مُسجّلة تملكها شركة Bluetooth SIG، Inc.، وأي استخدام لهذه العلامات من قِبل شركة Bose Corporation يكون بموجب ترخيص.

تُعدّ Google Play وGoogle علامتين تجاريتين تابعتين لشركة Google LLC.

يحتوي هذا المنتج على خدمة iHeartRadio. إذ تُعدّ iHeartRadio علامة تجارية مُسجّلة لشركة iHeartMedia، Inc.

هذا المنتج محمي بموجب بعض حقوق الملكية الفكرية لشركة Microsoft. يحظر استخدام هذه التقنية أو توزيعها خارج هذا المنتج دون الحصول على ترخيص من شركة Microsoft.

Pandora هي علامة تجارية أو علامة تجارية مُسجّلة لشركة Pandora Media مستخدمة بإذن من الشركة المالكة لها.

يتضمن هذا المنتج برمجيات Spotify والتي تخضع لتراخيص الطرف الثالث الموجودة هنا:

www.spotify.com/connect/third-party-licenses

Spotify هي علامة تجارية مسجلة لشركة Spotify AB.

Wi-Fi هي علامة تجارية مسجلة لشركة Wi-Fi Alliance®.

المقر الرئيسي لشركة Bose: 1-877-230-5639

تُعدّ Bose، وBose Music، وسماعات الرأس المُستخدمة لإلغاء التشويش Bose، وQuietComfort، وBose Smart Speaker، وSimpleSync، وSoundLink، وSoundLink Revolve علامات تجارية لشركة Bose Corporation.

حقوق الطبع والنشر © لعام 2021 محفوظة لشركة Bose Corporation. يُحظر استنساخ أي جزء من هذا الدليل، أو تعديله، أو توزيعه، أو حتى استخدامه لأي غرض آخر من دون إذن كتابي مسبق.

يُرجى استكمال سجلاتك والاحتفاظ بها

يوجد الرقم المسلسل ورقم الموديل أسفل السماعة.

الرقم المسلسل: _____

رقم الموديل: _____

يُرجى الاحتفاظ بإيصال الشراء مع دليل المالك. الوقت مناسب الآن لتسجيل منتج Bose الخاص بك. يمكنك القيام بذلك بسهولة من خلال الانتقال إلى global.Bose.com/register

لعرض إقرارات الترخيص السارية على مجموعات برامج الطرف الثالث المدمجة بوصفها مكونات منتج Bose Smart Speaker 500 الخاص بك:

1. اضغط مع الاستمرار على زر رفع مستوى الصوت + وزر خفض مستوى الصوت في السماعة – لمدة 5 ثوانٍ.
2. وصل كابل micro-USB بمنفذ micro-USB أسفل السماعة.
3. وصل الطرف الآخر من كابل USB بالكمبيوتر.
4. على الكمبيوتر، أدخل <http://203.0.113.1/opensource> في نافذة المستعرض لعرض إقرار الترخيص واتفاقية ترخيص المستخدم النهائي.

ما الذي يوجد في اللعبة الكرتونية

12 المحتويات

وضع السماعَة

13 التوصيات

الطاقة

14 قَم بتوصيل السماعَة بالطاقة

14 الاستعداد الشبكي

14 تعيين مكبر الصوت إلى وضع الاستعداد الشبكي يدويًا

إعداد تطبيق BOSE MUSIC

15 تنزيل تطبيق Bose Music

مستخدمو تطبيق BOSE MUSIC الحاليون

16 إضافة السماعَة إلى حساب حالي

16 الاتصال بشبكة Wi-Fi مختلفة

أزرار التحكم في السماعَة

18 وظائف مكبر الصوت

18 تشغيل الوسائط ومستوى الصوت

19 أزرار التحكم الخاصة بالمساعد الصوتي (Voice assistant)

19 الإعدادات المسبقة

المساعد الصوتي (VOICE ASSISTANT)

20	خيارات المساعد الصوتي
20	إعداد المساعد الصوتي الخاص بك
21	الوصول إلى Alexa
21	استخدم صوتك
22	استخدام أزرار التحكم في السماع
23	الوصول إلى Google Assistant
23	استخدم صوتك
24	استخدام أزرار التحكم في السماع
25	تشغيل الموسيقى باستخدام Google Assistant
25	اختيار إحدى الخدمات الصوتية الافتراضية

تخصيص إعداد مسبق

26	ضبط إعداد مسبق
26	تشغيل الإعداد المسبق

اتصالات® BLUETOOTH

27	توصيل جهاز محمول
28	فصل الجهاز المحمول
28	إعادة توصيل جهاز محمول
28	توصيل جهاز محمول إضافي
29	مسح قائمة الأجهزة الخاصة بالسماعة

بث المقاطع الصوتية باستخدام AIRPLAY

30	بث المقاطع الصوتية من Control Center
30	بث المقاطع الصوتية من التطبيق

الاتصالات السلكية

31	الاتصال بكابل الصوت
----	---------------------------

حالة السماع

32	حالة شبكة Wi-Fi
33	حالة اتصال Bluetooth®
33	حالة AUX
34	حالة المساعد الصوتي
34	مؤشر إيقاف الميكروفون
35	تشغيل الوسائط ومستوى الصوت
35	التحديثات والأخطاء

شاشة السماع

36	ضبط الساعة
36	إيقاف تشغيل الشاشة

الخصائص المتقدمة

37	تحديث السماع
37	تعطيل/تمكين Wi-Fi

توصيل منتجات BOSE

38	توصيل مكبر الصوت Bose SoundLink Bluetooth® أو سماعات الرأس Bose
38	المزايا
38	المنتجات المتوافقة
39	الاتصال باستخدام تطبيق Bose Music
39	إعادة توصيل مكبر الصوت Bose SoundLink Bluetooth® أو سماعات الرأس Bose

العناية والصيانة

40	تنظيف السماعة.....
40	قطع الغيار والملحقات.....
40	ضمان محدود.....

استكشاف الأخطاء وإصلاحها

41	جرب هذه الحلول أولاً.....
41	حلول أخرى.....
45	إعادة ضبط مكبر الصوت.....
45	استعادة شبكة السماعة وإعدادات الصوت.....

المحتويات

تأكد من إدراج الأجزاء التالية:

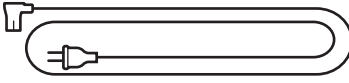

سلك الكهرباء*

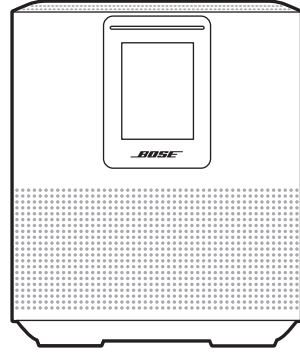

سماعة Bose Smart Speaker 500

*يمكن شحنه بأسلاك كهربائية متعددة. استخدم سلك الكهرباء الخاص بمنطقةتك.

ملاحظة: في حال تلف أي جزء من المنتج، لا تستخدمه. اتصل بموزع Bose المعتمد لديك أو اتصل بخدمة عملاء Bose.

تفضل بزيارة: worldwide.Bose.com/Support/HS500

التوصيات

- للحصول على أفضل أداء، اتبع هذه التوصيات عند وضع السماعة:
- لا تضع السماعة فوق الأجهزة السمعية/البصرية (أجهزة الاستقبال، وأجهزة التلفاز، وما إلى ذلك)، أو أي أجسام أخرى يمكن أن تولد حرارة. يمكن للحرارة المولدة بواسطة هذه العناصر أن تسبب ضعفًا في أداء السماعة.
- لا تضع أي أجسام فوق السماعة أو أمامها.
- لتجنب أي تداخل، ابعِد الأجهزة اللاسلكية الأخرى بمسافة 1 – 3 أقدام (0.3 – 0.9 متر) عن السماعة. ضع السماعة خارج الخزانات المعدنية ومصادر الحرارة المباشرة وبعيدًا عنها.
- ضع السماعة على قاعدتها المطاطية على سطح مستوٍ وثابت.
- تأكد من وجود مأخذ التيار المتردد (الرئيسي) في مكان قريب.

قم بتوصيل السماعة بالطاقة

1. وصل سلك الكهرباء في موصل الطاقة الموجود في السماعة.

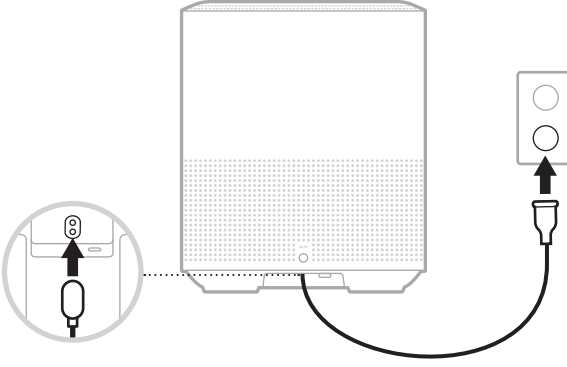

2. أدخل الطرف الآخر لكبل الكهرباء في مأخذ تيار متردد.

يتم تشغيل السماعة ويُضيء شريط الضوء باللون الكهرماني الثابت.

الاستعداد الشبكي

تتحول السماعة إلى وضع الاستعداد الشبكي عند توقف الصوت وعدم الضغط على أي أزرار لمدة 20 دقيقة أو أكثر. لتنشيط السماعة من وضع الاستعداد الشبكي:

- اضغط على أي زر في السماعة.
- شغّل الصوت أو قم باستئناف تشغيله باستخدام جهازك المحمول أو استخدام تطبيق Bose Music.
- تحدّث إلى Amazon Alexa أو Google Assistant.

ملاحظة: للوصول إلى المساعد الصوتي في وضع استعداد الشبكة، تأكد من إعداد السماعة باستخدام تطبيق Bose Music وأن يكون الميكروفون قيد التشغيل (راجع الصفحة 20).

تعيين مكبر الصوت إلى وضع الاستعداد الشبكي يدويًا

اضغط مع الاستمرار على زر التشغيل/الإيقاف المؤقت > حتى تتغير شاشة العرض إلى الساعة أو تتحوّل إلى اللون الأسود.

يتيح لك تطبيق Bose Music إعداد السماع والتحكم بها من خلال أي جهاز محمول، مثل الهاتف الذكي أو الكمبيوتر اللوحي.

باستخدام التطبيق، يمكنك بثّ الموسيقى، وتعيين الإعدادات المسبقة وتغييرها، وإضافة خدمات الموسيقى، واستكشاف محطات الراديو عبر الإنترنت، وتهيئة Amazon Alexa أو Google Assistant، وإدارة إعدادات السماع.

ملاحظة: إذا كنت قد أنشأت بالفعل حساب Bose في تطبيق لمنتج آخر من منتجات Bose، ففضل بمراجعة "مستخدمو تطبيق Bose Music الحاليون" في الصفحة 16.

تنزيل تطبيق BOSE MUSIC

1. في جهازك المحمول الخاص بك، نزل تطبيق Bose Music.



2. اتبع تعليمات التطبيق.

إضافة السماعة إلى حساب حالي

في تطبيق Bose Music، انتقل إلى شاشة منتجاتي ثم أضف Bose Smart Speaker 500 الخاصة بك.

الاتصال بشبكة WI-FI مختلفة

اتصل بشبكة مختلفة إذا تغير اسم الشبكة لديك أو كلمة المرور، أو إذا كنت ترغب في تغيير الشبكة أو إضافة شبكة أخرى.

1. في السماعة، اضغط مع الاستمرار على زر AUX و زر التشغيل/الإيقاف المؤقت II حتى يُضيء شريط الضوء باللون الكهرماني.

2. في جهازك المحمول، افتح إعدادات Wi-Fi.

3. حدّد سماعة Bose Smart Speaker 500.

4. افتح تطبيق Bose Music واتبع التعليمات الموجودة في التطبيق.

ملاحظة: إذا لم يبالبك التطبيق بالإعداد، فانتقل إلى شاشة منتجاتي ثم أضف سماعتك.

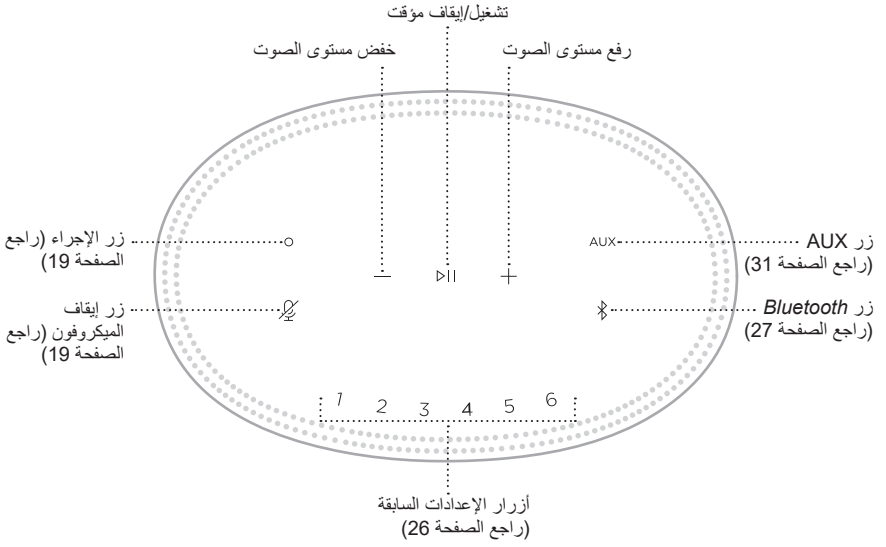

وظائف مكبر الصوت

توجد أزرار التحكم الخاصة بالسماعة أعلى السماعه.

ملاحظة: يمكنك أيضًا التحكم في السماعه الخاصة بك باستخدام تطبيق Bose Music.

تشغيل الوسائط ومستوى الصوت

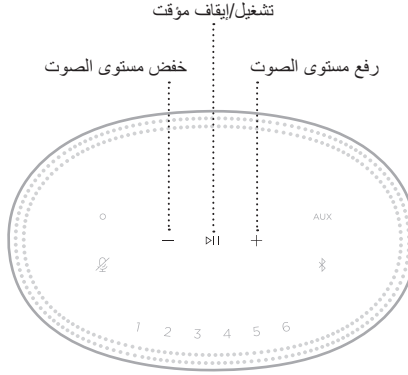

الوظيفة	الحل
تشغيل/إيقاف مؤقت	اضغط على >. يضئ جانباً شريط الضوء باللون الأبيض الثابت حتى استئناف تشغيل الصوت.
الانتقال للأمام	انقر نقراً مزدوجاً فوق >.
تَحْطِ إلى الخلف	اضغط ثلاث مرات على >.
خفض مستوى الصوت	اضغط على —. ملاحظة: لخفض مستوى الصوت بسرعة، اضغط مع الاستمرار على —.
رفع مستوى الصوت	اضغط على +. ملاحظة: لرفع مستوى الصوت بسرعة، اضغط مع الاستمرار على +.

أزرار التحكم الخاصة بالمساعد الصوتي (VOICE ASSISTANT)

يمكنك استخدام زر الإجراء ○ وزر إيقاف تشغيل الميكروفون ☎ للتحكم في Amazon Alexa (راجع الصفحة 22) أو Google Assistant (راجع الصفحة 24).

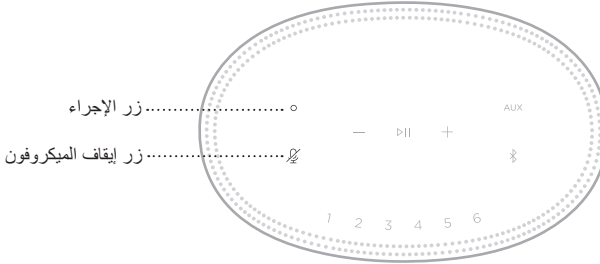

الإعدادات المسبقة

تتضمن السماعه ستة إعدادات مسبقة يمكنك تعيينها لتشغيل الصوت من خدمات الموسيقى المفضلة. بمجرد التعيين، يمكنك الوصول إلى الموسيقى الخاصة بك في أي وقت، بضغط زر بسيطة أو باستخدام تطبيق Bose Music.

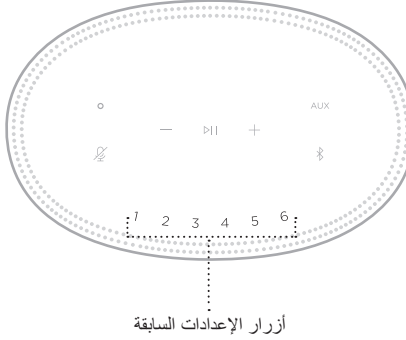

للمزيد من المعلومات حول الإعداد واستخدام الإعدادات المسبقة، راجع "تخصيص إعداد مسبق" في الصفحة 26.

خيارات المساعد الصوتي

يمكنك برمجة سماعتك لكي تصل بسرعة سهولة إلى Amazon Alexa أو Google Assistant. ملاحظة: لا يتوفر Amazon Alexa و Google Assistant في بعض الدول واللغات.

الخيارات	كيفية الاستخدام
Amazon Alexa	استخدم صوتك و/أو زر الإجراء ○ (راجع الصفحة 22).
Google Assistant	استخدم الصوت و/أو زر الإجراء ○ (راجع الصفحة 24).

ملاحظة: يتعدّر عليك ضبط السماعة للوصول إلى Amazon Alexa و Google Assistant في الوقت نفسه.

إعداد المساعد الصوتي الخاص بك

قبل أن تبدأ، تأكد من اتصال جهازك المحمول وسماعتك بشبكة Wi-Fi نفسها.

لإعداد المساعد الصوتي الخاص بك، استخدم تطبيق Bose Music. يُمكنك الوصول إلى هذا الخيار من قائمة الإعدادات.

ملاحظة: عند إعداد المساعد الصوتي الخاص بك، تأكد من استخدام حساب الخدمة الصوتية نفسه الذي استخدمته في تطبيق Bose Music.

الوصول إلى ALEXA

تم تمكين Amazon Alexa في السماعة. بفضل Alexa، يمكنك طلب تشغيل الموسيقى، والاستماع إلى الأخبار، والتحقق من الطقس، والتحكم في الأجهزة الذكية المنزلية، والمزيد. يُمكنك استخدام Alexa في السماعة الخاصة بك ببساطة من خلال السؤال. فقط اسأل زر الإجراء (Action) أو استخدمه وستستجيب Alexa على الفور.

للمزيد من المعلومات حول ما يُمكن أن يفعله Alexa، تفضل بزيارة:

<https://www.amazon.com/usealexa>

ملاحظة: لا يتوفر نظام Alexa في بعض البلدان واللغات.

استخدم صوتك

ابدأ بـ "Alexa"، ثم قل:

الأشياء التي ينبغي تجربتها	مثال على ما يمكنك قوله
التحدث إلى Alexa	ما حالة الطقس؟
تشغيل الصوت	تشغيل موسيقى بيتهوفن. ملاحظة: تم إعداد Amazon Music كخدمة الموسيقى الافتراضية. لتغيير خدمة الموسيقى الافتراضية، استخدم تطبيق Alexa.
التحكم في مستوى الصوت	ارفع مستوى الصوت.
التشغيل من خدمة صوتية معينة	شغل محطة الراديو العام الوطني (NPR) على TuneIn. ملاحظة: لا تدعم Amazon Alexa جميع الخدمات الصوتية.
التشغيل على سماعة معينة	شغل موسيقى الفانك في غرفة المعيشة. ملاحظة: تأكد من ذكر اسم السماعة التي قمت بتعيينها في تطبيق Bose Music. إذا كان لدى العديد من السماعات الاسم نفسه، فاستخدم الاسم الذي تم تعيينه في تطبيق Alexa أو غير الاسم في تطبيق Bose Music.
تخطي إلى الأغنية التالية	الأغنية التالية.
تعيين مؤقت	اضبط أحد المؤقتات لمدة 5 دقائق.
اكتشاف المزيد من المهارات	ما المهارات الجديدة لديك؟
إيقاف Alexa	إيقاف.

استخدام أزرار التحكم في السماع

يستخدم زر الإجراء O وزر إيقاف تشغيل الميكروفون X للتحكم في Alexa. تقع أزرار التحكم فوق السماعة.

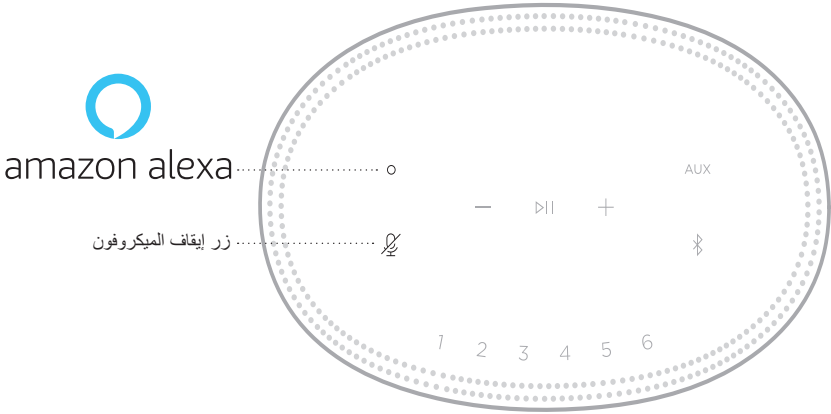

الأشياء التي ينبغي تجربتها	الحل
التحدث إلى Alexa	اضغط على O ثم تفوه بطلبك. للحصول على قائمة بالأشياء التي ينبغي تجربتها، تفضل زيارة: https://www.amazon.com/usealexa
إيقاف الإنذارات والمؤقتات	اضغط على O.
إيقاف Alexa	اضغط على O.
تشغيل الميكروفون أو إيقافه	اضغط على X. ملاحظة: عندما يكون الميكروفون قيد الإيقاف، يضيء بلون أحمر ثابت ولا يمكنك الوصول عندئذ إلى Alexa.

الوصول إلى GOOGLE ASSISTANT

من خلال سماع Bose Smart Speaker 500 الخاصة بك، يمكنك التحدث إلى Google للاستمتاع بالموسيقى في المنزل بسهولة، وتشغيل موسيقاك المفضلة، والتحكم في مستوى الصوت، والعثور على المعلومات الخاصة بالأغنية التي تستمع إليها، وذلك دون الحاجة إلى استخدام يديك. كما يمكنك أيضاً التخطيط ليومك، وضبط المنبهات، والتحكم في الأجهزة الذكية في منزلك -- باستخدام صوتك فقط.

للإطلاع على المزيد من المعلومات حول ما يُمكن أن يفعله Google Assistant، تفضّل زيارة:
<https://support.google.com/assistant>

ملاحظات:

- لا يتوفر تطبيق Google Assistant في بعض البلدان واللغات.
- للحصول على مزيد من المعلومات حول تشغيل الصوت باستخدام Google Assistant، راجع الصفحة 25.

استخدم صوتك

ابدأ بقول "Ok Google"، ثم قل:

أمثلة على ما يمكنك قوله	الأشياء التي ينبغي تجربتها
Play some music	استمتع بوسائل الترفيه
ما هي المهام التي يشتمل عليها جدول أعمالي اليوم؟	وضع خطة ليومك
اضبط منبهًا على الساعة 7 صباحًا غدًا	إدارة المهام
شغل الأضواء	التحكم في منزلك
ما هي آخر الأخبار؟	الحصول على إجابات
ذكري شراء الحليب الليلة	إنجاز المهام
أخبرني حقيقة طريفة	تجربة أشياء مُسلية

استخدام أزرار التحكم في السماع

يمكنك استخدام زر الإجراء ○ وزر إيقاف تشغيل الميكروفون ✕ للتحكم في Google Assistant. تقع أزرار التحكم فوق السماع.

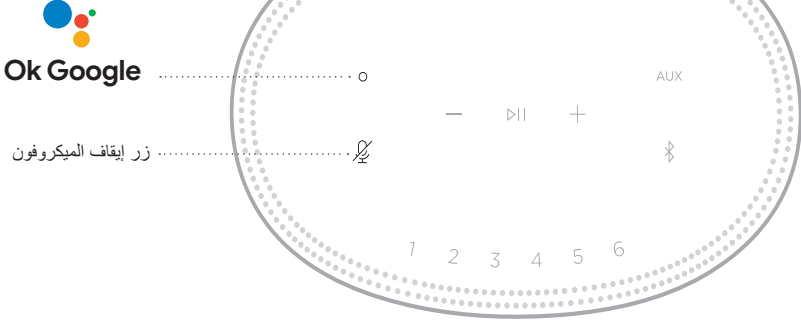

الأشياء التي ينبغي تجربتها	الحل
تحديث إلى Google Assistant	اضغط على ○ ثم نقوه بطلبك. للحصول على قائمة بالأشياء التي ينبغي تجربتها، تفضل زيارة: https://support.google.com/assistant
إيقاف الإنذارات والموقتات	اضغط على ○.
إيقاف Google Assistant	اضغط على ○.
تشغيل الميكروفون أو إيقافه	اضغط على ✕. عندما يكون الميكروفون متوقفًا، يُضيء ✕ بلون أحمر ثابت، ولا يمكنك الوصول عندئذٍ إلى Google Assistant.

تشغيل الموسيقى باستخدام Google Assistant

اطلب من Google تشغيل الموسيقى من الخدمة الصوتية الافتراضية الخاصة بك أو من خدمة صوتية محددة. ابدأ بقول "Ok Google"، ثم قل:

أمثلة على ما يمكنك قوله	الأشياء التي ينبغي تجربتها
شغل بعض الموسيقى. ملاحظة: يستخدم Google Assistant الخدمة الصوتية الافتراضية الخاصة بك. قد تحتاج إلى تغيير الخدمة الصوتية الافتراضية الخاصة بك، وذلك إذا سمعت رسالة خطأ. لتغيير هذا الإعداد، استخدم تطبيق Google Assistant.	تشغيل الموسيقى
ارفع مستوى الصوت.	التحكم في سماعتك
شغل محطة الراديو العام الوطني (NPR) على TuneIn. ملاحظة: لا يدعم Google Assistant بعض الخدمات الصوتية.	التشغيل من خدمة صوتية معينة
شغل بعض موسيقى الجاز في سماعات غرفة المعيشة. ملاحظة: تأكد من ذكر اسم السماعة التي قمت بتعيينها في تطبيق Bose Music. إذا كان لدى العديد من السماعات الاسم نفسه، فاستخدم الاسم الذي تم تعيينه في تطبيق Google Assistant أو غير الاسم في تطبيق Bose Music.	التشغيل على سماعة معينة

اختيار إحدى الخدمات الصوتية الافتراضية

أثناء الإعداد الأولي لـ Google Assistant، سيطالبك تطبيق Google Assistant بتحديد إحدى الخدمات الصوتية الافتراضية. عند الطلب من Google تشغيل الموسيقى مع منتجات Bose، تكون خدمات Pandora و Spotify هما الخدمتان الافتراضيتان المدعومتان فقط. وعلى الرغم من أنه تم إدراج الخدمات الصوتية الأخرى على أنها متوفرة أثناء الإعداد، إلا إنها غير مدعومة.

للحصول على أفضل تجربة، اختر Pandora أو Spotify كخدمتك الصوتية الافتراضية. ستسمع رسالة خطأ عند طلب تشغيل الصوت وذلك إذا اخترت خدمة صوتية غير معتمدة.

يمكنك التحكم في الإعدادات المسبقة باستخدام تطبيق Bose Music أو الأزرار الموجودة أعلى السماعة. ملاحظة: لا يمكنك ضبط الإعدادات المسبقة في وضع Bluetooth أو وضع AUX.

ضبط إعداد مسبق

1. قم ببيئ الموسيقى باستخدام تطبيق Bose Music.
2. أثناء تشغيل الموسيقى، اضغط مع الاستمرار على زر الإعداد المسبق في السماعة حتى تسمع نغمة.

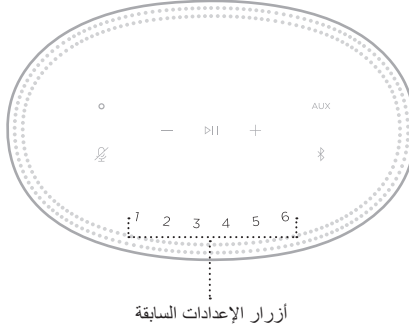

تعرض شاشة العرض أنه تم ضبط الإعداد المسبق.

تشغيل الإعداد المسبق

بمجرد تخصيص الإعدادات المسبقة، اضغط على زر الإعداد المسبق لتشغيل الموسيقى.

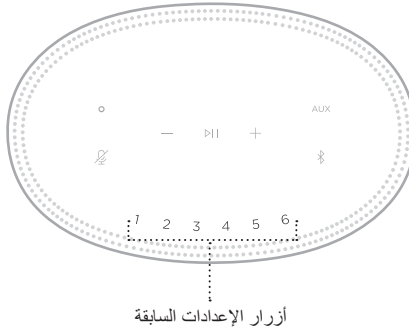

تعرض شاشة العرض الإعداد المسبق الذي تم تحديده.

تتيح لك تقنية **Bluetooth** اللاسلكية بث الموسيقى من خلال أجهزة المحمول مثل الهواتف الذكية، والأجهزة اللوحية، وأجهزة الكمبيوتر المحمولة. قبل أن تتمكن من بثّ الموسيقى بواسطة أحد الأجهزة، يجب توصيل جهازك بالسماعة.

توصيل جهاز محمول

1. اضغط على زر **Bluetooth**.

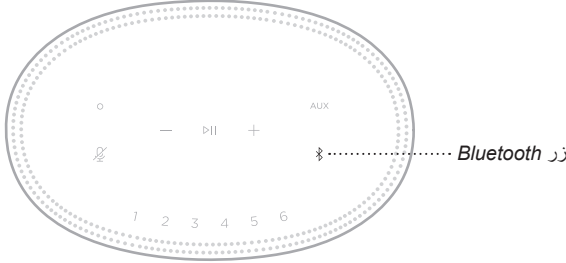

يومض شريط الضوء بلون أزرق.

2. في جهازك، قم بتشغيل ميزة **Bluetooth**.

نصيحة: يُعثر عادة على قائمة **Bluetooth** في قائمة الإعدادات.

3. حدد مكبر الصوت الخاص بك من قائمة الأجهزة.

نصيحة: ابحث عن الاسم الذي أدخلته للسماعة الخاصة بك في تطبيق **Bose Music**. إذا لم تقم بتسمية السماعة الخاصة بك، فسيظهر الاسم الافتراضي.



وبمجرد الاتصال، ستسمع نغمة. يضيء شريط الضوء بلون أبيض ثابت ثم يتلاشى إلى اللون الأسود، ويظهر اسم سماعتك على قائمة الجهاز المحمول.

فصل الجهاز المحمول

استخدم تطبيق Bose Music لقطع اتصال جهازك المحمول.

ملاحظة: يمكنك أيضًا استخدام إعدادات *Bluetooth* الموجودة في جهازك المحمول. ويؤدي تعطيل ميزة *Bluetooth* على جهازك إلى قطع الاتصال بجميع الأجهزة الأخرى.

إعادة توصيل جهاز محمول

1. اضغط على زر *Bluetooth*.

ملاحظة: تأكد من تمكين ميزة *Bluetooth* على جهازك المحمول.

تعرض شاشة العرض الجهاز المتصل حاليًا.

2. شغل الصوت على الجهاز المحمول المتصل.

توصيل جهاز محمول إضافي

يمكنك تخزين ما يصل إلى ثمانية أجهزة في قائمة الأجهزة بالسماعة، ويمكن للسماعة الخاصة بك أن تتصل بجهازين في الوقت نفسه بفاعلية تامة.

ملاحظة: يمكنك تشغيل الصوت من جهاز واحد فقط في كل مرة.

1. اضغط مع الاستمرار على *⌘* حتى يتوهج شريط الضوء باللون الأزرق.

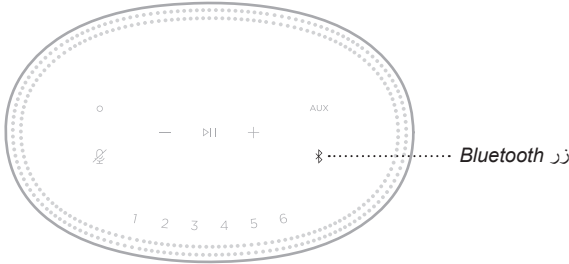

2. في جهازك المحمول، حدد السماعة من قائمة الأجهزة.

ملاحظة: تأكد من تمكين ميزة *Bluetooth* على جهازك المحمول.

مسح قائمة الأجهزة الخاصة بالسماعة

1. اضغط مع الاستمرار على * لمدة 10 ثوانٍ إلى أن يمتلئ شريط الضوء إلى الوسط، ويومض بلون أبيض مرتين، ثم يتلاشى إلى اللون الأسود.
يومض شريط الضوء بلون أزرق.
2. احذف السماعة من قائمة Bluetooth على جهازك.
يتم مسح جميع الأجهزة، وتكون السماعة جاهزة للاتصال (راجع الصفحة 27).

بإمكان السماعة تشغيل مقاطع صوتية باستخدام AirPlay 2، الذي يسمح لك ببثّ المقاطع الصوتية بسرعة من جهاز Apple الخاص بك إلى السماعة أو العديد من السماعات.

ملاحظات:

- لاستخدام AirPlay 2، أنت بحاجة إلى أحد أجهزة Apple التي تعمل بنظام التشغيل iOS 11.4 أو الإصدار الأحدث.
- يجب توصيل جهاز Apple الخاص بك والسماعة بشبكة Wi-Fi واحدة.
- لمزيد من المعلومات حول AirPlay، تفضّل زيارة: <https://www.apple.com/airplay>

بثّ المقاطع الصوتية من CONTROL CENTER

1. من جهاز Apple الخاص بك، افتح مركز التحكم.
2. اضغط مع الاستمرار على بطاقة الصوت في الزاوية العليا اليمنى من الشاشة ثم اضغط على أيقونة  في AirPlay.
3. حدد السماعة أو السماعات الخاصة بك.

بثّ المقاطع الصوتية من التطبيق

1. افتح أحد تطبيقات الموسيقى (مثل Apple Music)، وحدد مقطعًا لتشغيله.
2. اضغط على .
3. حدد السماعة أو السماعات الخاصة بك.

الاتصال بكابل الصوت

يمكنك توصيل هاتف نكي، أو جهاز لوحي، أو كمبيوتر، أو أي نوع آخر من الأجهزة المحمولة بالسماعة باستخدام كابل صوت 3.5 ملم (غير مرفق).

1. وصل أحد طرفي كبل الصوت الذي يصل سمكه إلى 3.5 ملم (غير مرفق) بمقبس سماعة الأذن في جهازك المحمول.
2. وصل طرف كبل الصوت الآخر الذي يصل سمكه إلى 3.5 ملم بموصل AUX الموجود في الجزء الخلفي للسماعة.

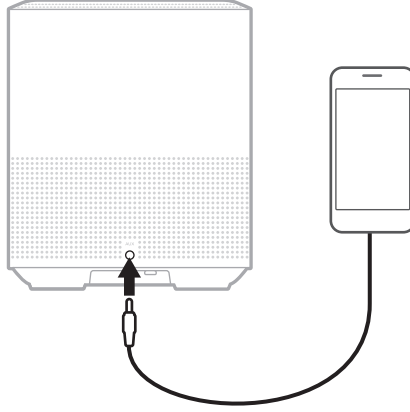

3. من أعلى السماعة، اضغط على AUX. يضيء شريط الضوء بلون أبيض ثابت ثم يتلاشى إلى اللون الأسود.

يعرض شريط الضوء LED الموجود أعلى السماعة حالة السماعة.

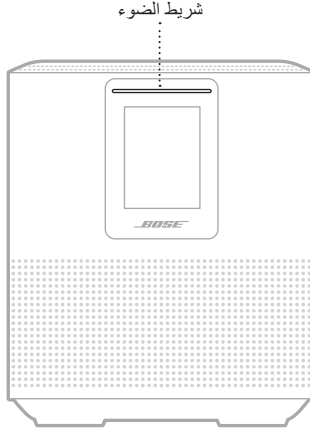

حالة شبكة Wi-Fi

يعرض حالة اتصال Wi-Fi في السماعة.

حالة الجهاز	نشاط شريط الضوء
الاتصال بشبكة Wi-Fi	يتوهج باللون الأبيض
متصل بشبكة Wi-Fi	يتوهج بلون أبيض ثابت ثم يتلاشى إلى اللون الأسود

حالة اتصال **BLUETOOTH**يعرض حالة اتصال *Bluetooth* بالنسبة للأجهزة المحمولة.

حالة الجهاز	نشاط شريط الضوء
جاهز للاتصال بالجهاز المحمول	يتوهج باللون الأزرق
التوصيل بجهاز نقال	يتوهج باللون الأبيض
تم الاتصال بجهاز محمول	يتوهج بلون أبيض ثابت ثم يتلاشى إلى اللون الأسود
يتم الآن مسح قائمة الأجهزة	يمتلئ الضوء الأبيض إلى الوسط، ويومض مرتين ثم يتحول إلى اللون الأسود

حالة **AUX**يعرض حالة الاتصال للأجهزة المتصلة باستخدام كابل *AUX*.

حالة الجهاز	نشاط شريط الضوء
تم الاتصال بمصدر <i>AUX</i>	يتوهج بلون أبيض ثابت ثم يتلاشى إلى اللون الأسود

حالة المساعد الصوتي

يعرض حالة المساعد الصوتي (Voice Assistant) لديك.

حالة الجهاز	نشاط شريط الضوء
المساعد الصوتي في الوضع الخامل	إيقاف
المساعد الصوتي في وضع الاستماع	يمر الضوء الأبيض منزلقاً إلى الوسط ثم يُضيء بقوة
المساعد الصوتي في وضع التفكير	يتحرك الضوء الأبيض إلى الحواف الجانبية
المساعد الصوتي في وضع التحدث	يتوهج باللون الأبيض (بالكامل)
إشعار من المساعد الصوتي	يتوهج باللون الأصفر

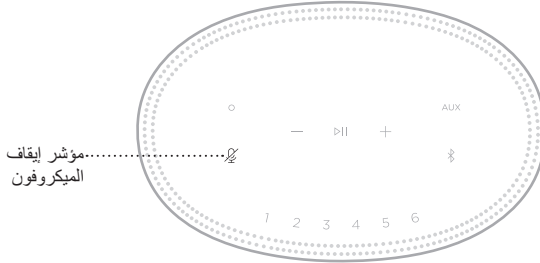

مؤشر إيقاف الميكروفون



حالة الجهاز	نشاط المؤشر
الميكروفون قيد الإيقاف	أحمر ثابت





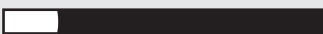

تشغيل الوسائط ومستوى الصوت

يعرض حالة السماع عند التحكم في تشغيل الوسائط ومستوى الصوت.

حالة الجهاز	نشاط شريط الضوء
تشغيل/إيقاف مؤقت	 يُضيء ضوءان مركزيان باللون الأبيض الثابت
رفع مستوى الصوت	 يومض الطرف الأيمن من شريط الضوء بلون أبيض
خفض مستوى الصوت	 يومض الطرف الأيسر من شريط الضوء بلون أبيض

التحديثات والأخطاء

يعرض حالة تنبيهات تحديثات البرامج والأخطاء.

حالة الجهاز	نشاط شريط الضوء
إعداد شبكة Wi-Fi قيد التقدم	 كهربائي ثابت
جارٍ تنزيل التحديث	 يمر الضوء الأبيض منزلقًا من اليمين إلى اليسار
تحديث السماع	 يمر الضوء الأبيض من اليسار إلى اليمين
خطأ في المصدر – ارجع إلى تطبيق Bose Music	 يتوهج باللون الكهربائي أربع مرات
الطلب غير متاح مؤقتًا – أعد المحاولة لاحقًا	 يومض باللون الأحمر أربع مرات
خطأ في السماع – اتصل بخدمة عملاء Bose	 أحمر ثابت

تعرض شاشة الساعة معلومات حول الساعة والأيقونات بالإضافة إلى خدمة البث، والألبوم والفنان الذي يتم تشغيله حاليًا.

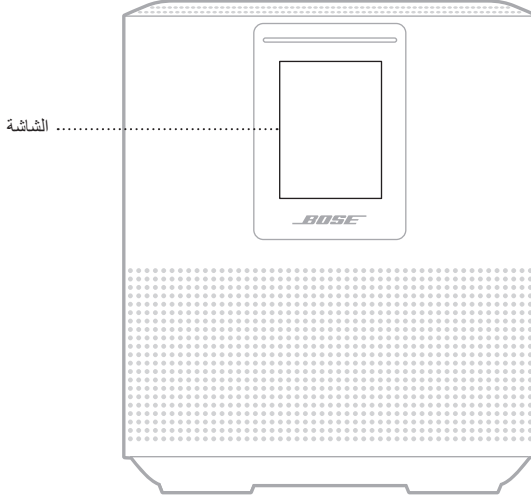

ضبط الساعة

استخدم تطبيق Bose Music لإعداد ساعة الشاشة.

إيقاف تشغيل الشاشة

تكون الشاشة مضاءة دائمًا. لإيقاف تشغيل الشاشة:

1. أوقف تشغيل الساعة باستخدام تطبيق Bose Music.
2. عيّن الساعة يدويًا إلى وضع الاستعداد الشبكي (راجع الصفحة 14).

تحديث السماعه

يتم تحديث السماعه تلقائيًا عند الاتصال بتطبيق Bose Music وشبكة Wi-Fi.

تعطيل/تمكين WI-FI

اضغط مع الاستمرار على زر التشغيل/الإيقاف المؤقت >|| وعلى زر Bluetooth ⌘ لمدة 5 ثوانٍ إلى أن يمتلئ الضوء الأبيض إلى الوسط، ويومض مرتين ثم يتحول إلى اللون الأسود.

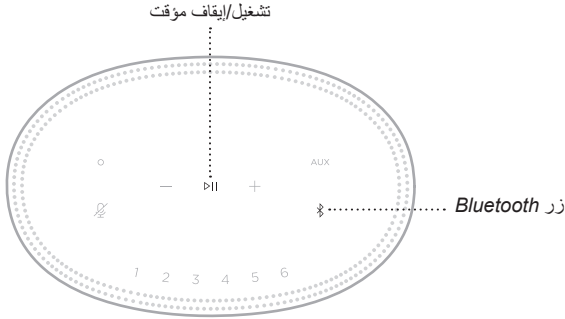

توصيل مكبر الصوت BOSE SOUNDLINK BLUETOOTH أو سماعات الرأس BOSE

بفضل تقنية Bose SimpleSync™، يمكنك توصيل بعض مكبرات الصوت Bose SoundLink Bluetooth أو سماعات الرأس Bose Smart Speaker 500 الخاصة بك للاستمتاع بطريقة جديدة لسماع موسيقاك.

المزايا

- **حجرة أخرى للصوت:** استمع إلى الأغنية نفسها في غرفتين مختلفتين من خلال توصيل مكبر الصوت Bose SoundLink Bluetooth بسماعة Bose Smart Speaker 500 الخاصة بك.
- **تجربة استماع شخصية:** اسمع موسيقاك بوضوح من الغرفة المجاورة من خلال توصيل سماعات الرأس Bose بسماعة Bose Smart Speaker 500 الخاصة بك. استخدم عناصر التحكم في الصوت المستقلة في كل منتج لخفض صوت سماعتك أو كتمه بينما تستمع إلى موسيقاك باستخدام سماعات الرأس وأنت تتجول حول منزلك.
- **ملاحظة:** تتميز تقنية SimpleSync™ بنطاق Bluetooth يبلغ 30 قدمًا (9 أمتار). قد تؤثر الجدران ومعدات البناء على الاستقبال.

المنتجات المتوافقة

يمكنك توصيل العديد من مكبرات الصوت Bose SoundLink Bluetooth واختيار توصيل سماعات الرأس Bose بسماعة Bose Smart Speaker 500 الخاصة بك.

تشمل المنتجات المتوافقة الشائعة ما يلي:

- سماعة Bose SoundLink Revolve+ Bluetooth
- سماعة Bose SoundLink Mini Bluetooth
- سماعة Bose SoundLink Color Bluetooth
- Bose Noise Cancelling Headphones 700
- سماعات الرأس Bose QuietComfort 35 اللاسلكية

كما تُضاف منتجات جديدة بانتظام. للحصول على قائمة كاملة والمزيد من المعلومات، تفضل بزيارة: worldwide.Bose.com/Support/Groups

الاتصال باستخدام تطبيق Bose Music

استخدم تطبيق Bose Music لتوصيل مكبر الصوت Bose SoundLink *Bluetooth* أو سماعات الرأس Bose بسماعة Bose Smart Speaker 500 الخاصة بك. للمزيد من المعلومات، تفضل بزيارة: worldwide.Bose.com/Support/Groups

ملاحظات:

- تأكد من أن المنتج الذي تقوم بتوصيله قيد التشغيل، ويقع على بُعد 30 قدمًا (9 أمتار) من سماعة Bose Smart Speaker 500، وجاهز للتوصيل بجهاز آخر. للمزيد من المعلومات، يرجى الرجوع إلى دليل المالك الخاص بمنتجك.
- يمكنك توصيل منتج واحد فقط في كل مرة بسماعة Bose Smart Speaker 500 الخاصة بك.

إعادة توصيل مكبر الصوت BOSE SOUNDLINK *BLUETOOTH* أو سماعات الرأس BOSE

شغل مكبر الصوت Bose SoundLink *Bluetooth* أو سماعات الرأس Bose.

سيحاول مكبر الصوت أو سماعات الرأس الخاصة بك الاتصال بأخر جهاز *Bluetooth* تم الاتصال به، بما في ذلك سماعة Bose Smart Speaker 500.

ملاحظات:

- يجب أن تقع سماعة Bose Smart Speaker 500 ضمن النطاق (30 قدمًا أو 9 أمتار) وأن تكون قيد التشغيل.
- إذا لم يتم توصيل السماعة أو سماعات الرأس الخاصة بك، فراجع "يتعذر إعادة توصيل السماعة بمكبر الصوت Bose SoundLink *Bluetooth* أو سماعات الرأس Bose التي تم الاتصال بها مسبقًا" في الصفحة 44.

تنظيف السماعة

نظّف أسطح السماعة بقطعة قماش ناعمة وجافة.

تنبيهات:

- لا تستخدم أي سوائل رش بالقرب من السماعة. احرص على عدم استخدام أي مذيبيات، أو مواد كيميائية أو محاليل تنظيف تحتوي على كحول، أو أمونيا أو مواد كاشطة.
- لا تدع السوائل تتسرّب إلى أي فتحة.

قطع الغيار والملحقات

يمكن طلب قطع الغيار أو الملحقات من خلال مركز خدمة عملاء Bose.

تفضل بزيارة: worldwide.Bose.com/Support/HS500

ضمان محدود

يتم تغطية مكبر الصوت بضمان محدود. تفضل بزيارة موقعنا على global.Bose.com/warranty للحصول على تفاصيل الضمان المحدود.

لتسجيل المنتج الخاص بك، قم بزيارة global.Bose.com/register للحصول على التعليمات. ولن يؤثر عدم القيام بالتسجيل على الحقوق المكفولة لك بموجب الضمان المحدود.

جرب هذه الحلول أولاً

- إذا واجهتك مشكلات مع السماع، فجرب هذه الحلول أولاً:
- تأكد من توصيل السماع بمأخذ تيار متردد (رئيسي) متصل بالكهرباء (راجع الصفحة 14).
- تثبت جميع الكابلات.
- تحقق من حالة شريط الضوء (راجع الصفحة 32).
- قم بتنزيل تطبيق Bose Music وتشغيل تحديثات البرامج المتاحة.
- ضع السماع وجهاز المحمول بعيداً عن أي تداخل محتمل (أجهزة لاسلكية، هواتف لاسلكية، وأجهزة التلفزيون والموجات الكهرومغناطيسية وغيرها).
- حرك السماع ضمن النطاق الموصى به للجهاز اللاسلكي أو الجهاز المحمول الخاص بك بغرض الحصول على عملية تشغيل ملائمة.

حلول أخرى

إذا لم تستطع حل المشكلة لديك، فراجع الجدول أدناه لتحديد الأعراض والحلول للمشكلات الشائعة. وإذا كنت غير قادر على حل هذا الأمر، فيرجى الاتصال بخدمة عملاء Bose.

تفضل بزيارة: worldwide.Bose.com/contact

العرض	الحل
سماعة لا تعمل	وصل سلك الكهرباء بمأخذ تيار متردد مختلف (الرئيسي). افصل سلك الطاقة، وانتظر 30 ثانية، ثم أعد توصيله بمنفذ التيار المتردد (الرئيسي) بإحكام.
السماعة لا تستجيب أثناء الإعداد	تأكد من أنك تستخدم تطبيق Bose Music للإعداد. ملاحظة: إذا لم يطالبك التطبيق بالإعداد، فانقل إلى شاشة متجاتي ثم أضف سماعتك. افصل سلك الطاقة، وانتظر 30 ثانية، ثم أعد توصيله بمنفذ التيار المتردد (الرئيسي) بإحكام.
لا يعمل تطبيق Bose Music على الجهاز المحمول	تأكد من توافق جهازك المحمول مع تطبيق Bose Music وتلبيته للحد الأدنى من متطلبات النظام. لمزيد من المعلومات، راجع متجر التطبيقات على جهازك المحمول. قم بإلغاء تثبيت تطبيق Bose Music على جهازك المحمول ثم أعد تثبيت التطبيق (راجع الصفحة 15).

الحل	الغرض
<p>في تطبيق Bose Music، حدد اسم الشبكة الصحيح، وأدخل كلمة مرور الشبكة. تأكد من اتصال السماعة وجهازك المحمول بشبكة Wi-Fi واحدة. إذا تغيرت معلومات شبكتك، راجع الصفحة 16. قم بتمكين ميزة Wi-Fi على الجهاز الذي تستخدمه للإعداد. أغلق التطبيقات المفتوحة الأخرى على جهازك المحمول. إذا كان الموجه يدعم كلا النطاقين بسعة 2.4 جيجا هرتز وسعة 5 جيجا هرتز، فتأكد من اتصال كلٍ من جهازك المحمول والسماعة بالنطاق ذاته. ملاحظة: أعط كل نطاق اسمًا مميزًا للتأكد من اتصالك بالنطاق الصحيح. أعد تعيين الموجه. ألق تثبيت تطبيق Bose Music على جهازك المحمول. افصل سلك الطاقة، وانتظر 30 ثانية، ثم أعد توصيله بمنفذ التيار المتردد (الرئيسي) بإحكام. قم بتنزيل التطبيق وأعد إجراء الإعدادات.</p>	<p>السماعة لا تتصل بشبكة Wi-Fi</p>
<p>قم بزيادة مستوى الصوت في السماعة والجهاز المحمول. أوقف أي تطبيقات أخرى لبث الصوت أو الفيديو. انتقل إلى مصدر طاقة مختلف. شغل الصوت من تطبيق مختلف أو خدمة موسيقى مختلفة. تأكد من استخدامك لجهاز محمول ذي تقنية Bluetooth متوافقة. أعد تشغيل جهازك المحمول. افصل سلك الطاقة، وانتظر 30 ثانية، ثم أعد توصيله بمنفذ التيار المتردد (الرئيسي) بإحكام.</p>	<p>صوت متقطع أو لا يوجد صوت</p>
<p>أوقف تشغيل خاصية Bluetooth في جهازك المحمول ثم أعد تشغيلها. قم بإزالة السماعة من قائمة Bluetooth. قم بالتوصيل مرة أخرى. وصل جهاز محمول آخر (راجع الصفحة 27). تأكد من استخدامك لجهاز محمول ذي تقنية Bluetooth متوافقة. أزل السماعة من قائمة أجهزة Bluetooth على جهازك المحمول ثم أعد التوصيل (راجع الصفحة 27). امسح قائمة الأجهزة الخاصة بالسماعة (راجع الصفحة 28).</p>	<p>لا تتصل السماعة بجهاز Bluetooth</p>

العرض	الحل
لا تقوم السماعه ببث المقاطع الصوتية باستخدام AirPlay	<p>تأكد من تشغيل سماعتك ومن وقوعها في النطاق المحدد (راجع الصفحة 13).</p> <p>تأكد من اتصال جهاز Apple الخاص بك وسماعتك بشبكة Wi-Fi واحدة.</p> <p>قم بتحديث جهاز Apple الخاص بك.</p> <p>تأكد من تحديث السماعه (راجع الصفحة 37).</p> <p>إذا تعذر عليك العثور على أيقونة AirPlay في تطبيق الموسيقى الذي تقوم بالبث منه، فقم ببث الصوت من مركز التحكم.</p> <p>للحصول على مزيد من الدعم، تفضل بزيارة: https://www.apple.com/airplay</p>
السماعة غير مرئية لإضافتها إلى حساب Bose آخر	<p>تأكد من تمكين المشاركة في السماعه باستخدام تطبيق Bose Music.</p> <p>تأكد من اتصال السماعه وجهازك المحمول بشبكة Wi-Fi واحدة.</p>
تطبيق Amazon Alexa لا يستجيب	<p>تأكد من إعداد Alexa باستخدام تطبيق Bose Music (راجع الصفحة 20).</p> <p>ملاحظة: يجب إعداد السماعه وتوصيلها بشبكة Wi-Fi لديك باستخدام تطبيق Bose Music.</p> <p>تأكد من وجودك في دولة يتوفر فيها Alexa.</p> <p>تأكد من أن زر إيقاف تشغيل الميكروفون لا يتوهج باللون الأحمر. اضغط على زر لتشغيل الميكروفون.</p> <p>تأكد من ذكر الاسم الذي قمت بتعيينه في تطبيق Bose Music. إذا كان لدى العديد من السماعات الاسم نفسه، فاستخدم الاسم الذي تم تعيينه في تطبيق Alexa أو غير الاسم في تطبيق Bose Music.</p> <p>قد لا تدعم Alexa طلبك. كما تتم إضافة خصائص جديدة بشكل دوري.</p> <p>للحصول على مزيد من الدعم، تفضل بزيارة: https://www.amazon.com/usealexa</p>

الحل	الغرض
<p>تأكد من إعداد Google Assistant باستخدام تطبيق Bose Music (راجع الصفحة 20).</p> <p>قم بتوصيل جهازك المحمول إلى شبكة Wi-Fi.</p> <p>تأكد من وجودك في دولة يتوفر فيها Google Assistant.</p> <p>تأكد من أنك تستخدم أحدث إصدار من تطبيق Google Assistant.</p> <p>تأكد من توافق جهازك المحمول.</p> <p>أزل Google Assistant من السماعة باستخدام تطبيق Bose Music. ثم أضف Google Assistant مرة أخرى.</p> <p>اختر Pandora أو Spotify كخدمتك الصوتية الافتراضية (راجع الصفحة 25).</p> <p>تأكد من أنك تستخدم حساب الخدمة الصوتية نفسه في تطبيق Bose Music وتطبيق Google Assistant.</p> <p>من المحتمل ألا يدعم Google Assistant طلبك. كما تتم إضافة خصائص جديدة بشكل دوري.</p> <p>للحصول على مزيد من الدعم، تفضل بزيارة: https://support.google.com/assistant</p>	<p>لا يستجيب Google Assistant أو يُشغل الصوت</p>
<p>لإيقاف تشغيل النتائج الشخصية أو تغيير الحساب الخاص بالنتائج الشخصية، استخدم قائمة الإعدادات في تطبيق Google Assistant.</p>	<p>تغيير إعدادات النتائج الشخصية Google Assistant</p>
<p>تأكد من أن مكبر الصوت أو سماعات الرأس Bose SoundLink Bluetooth الخاصة بك قيد التشغيل، وتقع على بُعد 30 قدمًا (9 أمتار) من سماعة Bose Smart Speaker 500، وجاهزة للتوصيل بجهاز آخر. للمزيد من المعلومات، يرجى الرجوع إلى دليل المالك الخاص بمنتجك.</p>	<p>يتعذر توصيل السماعة بمكبر الصوت Bose SoundLink Bluetooth أو سماعات الرأس Bose</p>
<p>في مكبر الصوت أو سماعات الرأس Bose SoundLink Bluetooth الخاصة بك، استخدم عناصر التحكم في المنتج للتنقل عبر قائمة أجهزة المنتجات حتى تسمع اسم بالمنتج، يُرجى الرجوع إلى دليل المالك الخاص بمنتجك.</p> <p>ملاحظة: لا تدعم بعض مكبرات الصوت وسماعات الرأس، ومن ضمنها سماعة الرأس Bose Noise Cancelling Headphones 700 القدرة على التنقل عبر قائمة أجهزة المنتجات. لإعادة توصيل هذه المنتجات، راجع "الاتصال باستخدام تطبيق Bose Music" في الصفحة 39.</p>	<p>يتعذر إعادة توصيل السماعة بمكبر الصوت Bose SoundLink Bluetooth أو سماعات الرأس Bose التي تم الاتصال بها مسبقًا</p>
<p>يتعذر على بعض مكبرات الصوت وسماعات الرأس Bose SoundLink Bluetooth تشغيل الصوت بتزامن كلي عند اتصالها بالسماعة. وللتحقق مما إذا كان منتجك متوافقًا أو لا، تفضل بزيارة: worldwide.Bose.com/Support/Groups</p> <p>تتب أي تحديثات برامج متاحة لمكبر الصوت أو سماعات الرأس Bose SoundLink Bluetooth الخاصة بك. وللتحقق من التحديثات، افتح تطبيق Bose الملائم لمنتجك من جهازك المحمول أو تفضل بزيارة btu.Bose.com من جهاز الكمبيوتر الخاص بك.</p>	<p>تأخر الصوت الذي يصدر من مكبر الصوت Bose SoundLink Bluetooth أو سماعات الرأس Bose المتصلة</p>

إعادة ضبط مكبر الصوت

تزيل استعادة إعدادات المصنع جميع إعدادات المصدر، ومستوى الصوت، والشبكة من السماعة وتعيدها إلى إعدادات المصنع الأصلية.

اضغط مع الاستمرار على زر خفض مستوى الصوت — وعلى زر AUX لمدة 10 ثوانٍ إلى أن يمتلئ الضوء الأبيض إلى الوسط، ويومض بلون أبيض مرتين ثم يتلاشى إلى اللون الأسود.

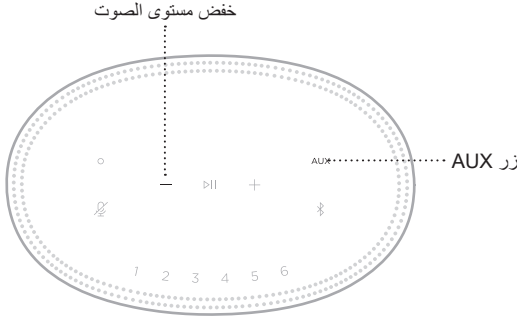

تتم إعادة تشغيل السماعة. عند اكتمال إعادة التعيين، يُضيء مؤشر الضوء باللون الكهرماني الثابت.

استعادة شبكة السماعة وإعدادات الصوت

قم بإعداد السماعة باستخدام تطبيق Bose Music (راجع الصفحة 15).



868834-0010